

Model: TB706

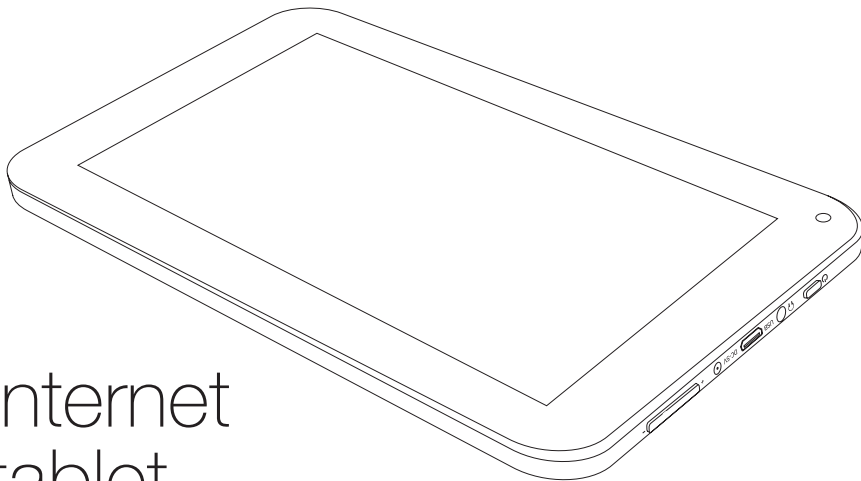

internet
tablet

www.acme.eu

acme[®]

4	GB	User's manual	90	Warranty card
21	LT	Vartotojo gidas		
38	LV	Lietošanas instrukcija		
55	RU	Инструкция пользователя		
73	EE	Kasutusjuhend		

Getting to know ACME TB706

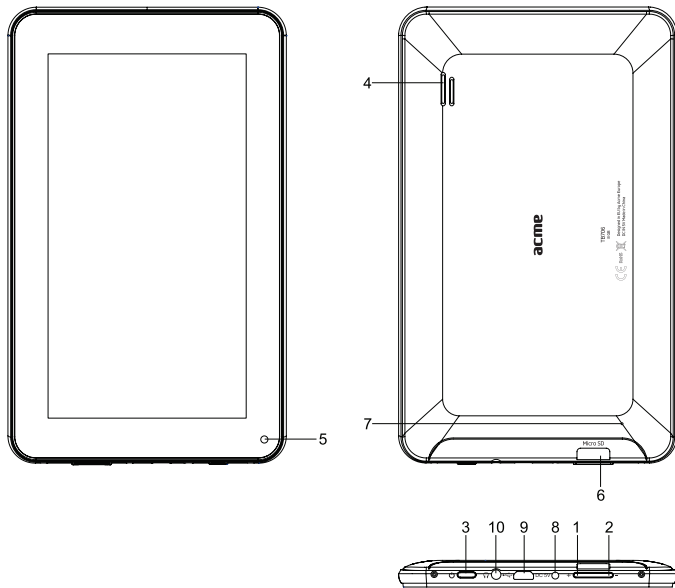

Thank You

Congratulations on your purchase of an ACME Internet Tablet. This guide is provided to help you quickly become familiar with your tablet; please read it carefully and save it for future reference. For detailed instructions, up-to-date information, and helpful tips, please visit the ACME website at www.acme.eu.

The manual is available for download from the ACME website as a PDF file.

To view PDF documents, download and install the free Adobe Acrobat reader from the Adobe website at www.adobe.com.

Package contents

Please make sure that the items shown below are included in the package. Should an item be missing, please contact the local retailer from which you purchased this product.

- ACME Internet Tablet
- USB cable
- USB host/keyboard adapter
- Power adapter
- User manual

No.	Name	Description
1	Vol+	Press to increase the volume level
2	Vol-	Press to decrease the volume level
3	Power key	Press and hold the Power key until the LCD screen turns on.
4	Speaker	Plays sound
5	Front camera	For live video chatting
6	MicroSD card slot	Load external microSD memory cards here. (If tablet did not recognize microSD card go to "Settings->SD card and Device storage->Format external SD card" (all data in microSD card will be lost) and select Mount external SD card.)
7	Reset key	Press to reset the tablet if it freezes or otherwise behaves abnormally (Use a paperclip or other small object to gently press this key.)
8	Power jack (DC input)	To charge the battery: 1. Plug one end of the included power adapter into an AC 100-240V outlet. 2. Plug the other end of the included power adapter into the Power jack on the tablet. 3. Disconnect the power adapter when the tablet is fully charged.
9	USB 2.0 port	Connect to a USB device or a computer to transfer data (e.g. music, videos, photos, files).

10	Headphone jack	Audio output connection for headphones. The headphones must have a 3.5 mm (1/8 in) plug
----	----------------	---

Features

- **Browse the Web.**

Visit your favorite websites

- **Check your e-mail**

Keep in touch with friends and family

- **Watch YouTube™ videos**

Browse the world's most popular videosharing community

- **Read your favorite books**

Download thousands of books with the included Aldiko E-book reader

- **Discover thousands of apps for Android™**

Download apps from 1Mobile Market – the marketplace designed for tablets

- **Connect to the Internet wirelessly**

High-speed Wi-Fi 802.11 b/g/n networking

- **Enjoy your media library anywhere**

Portable powerhouse plays popular music, video, and photo formats

- **microSD memory card reader**

Increase your storage capacity (up to 32 GB supported)

- **Built-in camera**

Convenient front-facing camera

- **Automatic orientation detection**

Read any way you want; the display adjusts automatically!



This package may contain plastic bags or other materials that pose a hazard to children. Be sure to safely dispose of all packing materials after opening.

About the touchscreen

Your tablet comes equipped with an easy-to-use touchscreen which allows access to the tablet's functions.

Use your finger tip to touch the area of the screen where a control icon is displayed. If you touch and hold the screen, it will register as a continuous button press.



To avoid damaging the screen, do not touch it with excessive force or with any object other than your finger (or a stylus). For best response, make sure your hands are clean before using the touchscreen controls.

Protective Film

A thin film has been applied to the touchscreen to protect it during shipping. The protective film should be removed before use. To remove it, simply take a corner of the film and peel it away from the screen.

Touchscreen Actions

To control the tablet with the touchscreen, use your fingertip to manipulate icons, buttons, menu items, the on-screen keyboard, and other items displayed on the screen.

You can perform the following actions on the touchscreen using your fingertip.

Touch:	To activate an on-screen item (e.g., application icons, buttons, menu items, and the letter/symbols of the on-screen keyboard), simply touch them with your fingertip.
Touch and Hold:	Some on-screen items have an alternate action if you touch and hold it (e.g., opening an alternate menu, or to activate the drag function). To touch and hold an item, touch the item and do not lift your fingertip until the action occurs.
Drag:	Drag an on-screen item to change its position (e.g., an application icon on the home screen). To drag an item, touch and hold it for a moment, then without lifting your fingertip, move your fingertip on the screen until the item reaches its target destination.
Swipe:	Swipe up/down on the screen to scroll through a list. On some screens, you may be able to swipe left/right to change the view. To swipe, touch the screen and then quickly move your fingertip across the screen without lifting your fingertip. Do not pause on the screen with your fingertip at the initial point of contact or you may accidentally drag an item instead.
Doubletap:	Quickly tap the screen twice on a webpage or other application screen to zoom (the application must support the double-tap/zoom function). Within the browser, double-tapping a webpage section will cause the browser to zoom and fit that section to the width of the screen.

About the orientation sensor

The tablet contains a sensor that will automatically change the orientation of most screens as you rotate the tablet. The sensor works best when the tablet is rotated perpendicular to the ground (i.e., when the tablet is held upright and not flat on its back).

The orientation sensor can be turned on and off in the Display settings menu.

Basic Operation

To turn ON/OFF the device

Long press (1.2s) POWER button to turn on the device.

Long press POWER button and choose "Power off" to turn off the device

Device Standby and Wakeup

Short press (0.3s) POWER button, then the device turns to Standby mode and screen will be off.

Short press POWER button again to awake the device, press lock icon and move it out of the circle, the screen will unlock.

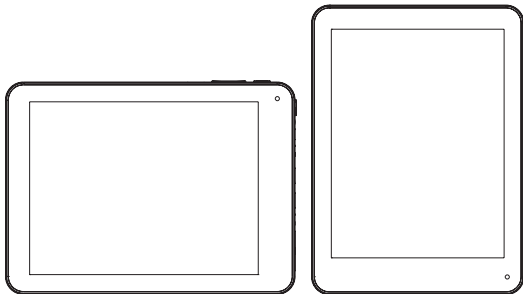

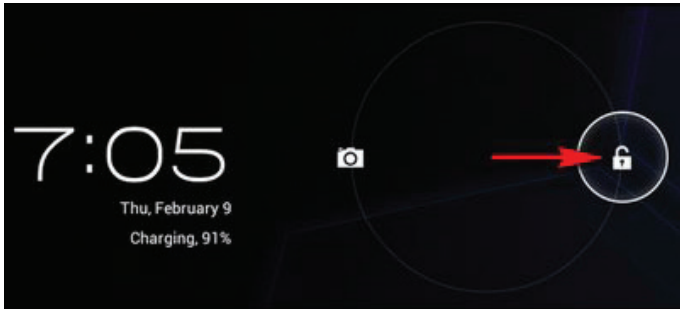

Reset the device

When the device is halted and cannot be turned off by POWER button, users can launch the RESET function.

Charging

When the device cannot be turned on normally or shut down automatically, it may need charging. Please use the correct charger as recommended by the manufacturer.

Homepage



Homepage functions

Change wallpaper. Long press blank space of home page to choose various wallpapers.







Add / Delete application icons. Long press application icons to move into / out of homepage.

Preview multiple tasks.

View time / network / battery information.

Check USB connection and copy / delete files.

Icons descriptions

	Application icons
	Back key
	Homepage key
	Multiple tasks viewer
	USB connection information
	Time & Date information
	Battery & Network information

USB Connection

Device connected to PC

The device can be connected to PC to make data exchange via USB cable. Please note not to

disconnect the device from the PC when data exchanging.

Data exchanging (Files copy & delete)



Click   to choose USB connection.

Choose "USB connected", then "Turn on USB storage" to copy files to/from your computer.

Applications Management

Applications installation

Copy APK installation package into the device. Run File Manager, find the package and click it.

Choose install to continue. If the application already exists in the device, choose OK to replace it with the latest versions of package.

Applications uninstall

Go to Setting – Apps – All. Choose the application and click it. Choose Uninstall.

Applications management.

Go to Setting – Apps – All. Choose the application and run Force stop, Uninstall, Clear data or Move to SD card.

Network

Network access via Wi-Fi

Access Settings – Wireless & Networks – Wi-Fi . Click Data usage to view Mobile data. Click More... to switch to Airplane mode, Ethernet, VPN, Mobile networks and 3G Support Information.

Network access via 3G

Recommended to use this 3G modems: Huawei E173, ZTE MF631

System Settings

Click Settings icon  to enter system settings, then you can access Wireless&networks, Sound, Display, Storage, Battery, Apps, Accounts&sync, Location services, Security, Language&input, Backup&reset, Date&time, Accessibility, Developer options and About tablet.

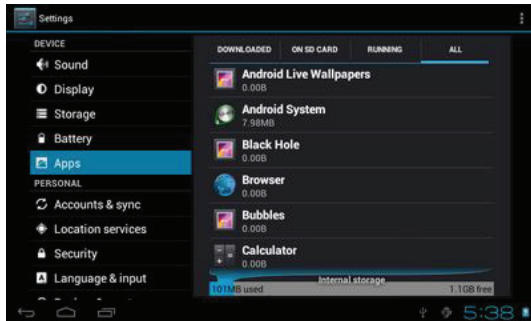

How can I change languages if I mistakenly choose an unknown language?

Find setting icon and access Settings. Choose icon to enter language&input setting, the first option is language setting.

How can I change input?

Access Setting – Language&input –, and set default input.

I already installed some applications, but I cannot find them now, why?

Some applications are installed in external TF card, so if you have ejected the TF card from the device, you will not see these applications.

There are system problems, many popup errors.

Restart the device with the POWER button, or RESET. Use a thin stick to press the RESET for 5 seconds, and restart the device.

If you have restarted the device and an error popup still exists, you can check active applications to see if there is any unknown application, uninstall it if any. There may be virus in the device, please install security applications and protect your device.

Safety notices

The lightning flash with arrowhead symbol within an equilateral triangle is intended to alert the user to the presence of uninsulated “dangerous voltage” within the product’s enclosure that may be of sufficient magnitude to constitute a risk of electric shock.

The exclamation point within an equilateral triangle is intended to alert the user to the presence of important operation and servicing instructions in the literature accompanying the appliance.

For recycling or disposal information about this product, please contact your local authorities or the Electronics Industries Alliance: www.eiae.org.

WARNING: To prevent fire or shock hazard, do not expose this device to rain or moisture. Dangerous high voltage is present inside the enclosure. Do not open the cabinet.

Protect your hearing: Hearing experts advice against the constant use of personal stereos played at high volume. Constant exposure to high volumes can lead to hearing loss. If you should experience ringing in the ears or hearing loss, discontinue use and seek medical advice.

Note: If the product suddenly has no response or powers off, an electrostatic discharge may be the cause. In this circumstance, please follow the procedures below for recovery:

Turn off the unit by pushing and holding the slide button on the right (Power off position) for 15 seconds.

Turn on the unit again

Important Safety Instructions

1. **Read Instructions:** All the safety and operating instructions should be read before the product is operated.
2. **Retain Instructions:** The safety and operating instructions should be retained for future reference.
3. **Heed Warnings:** All warnings on the product and in the operating instructions should be adhered to.
4. **Follow Instructions:** All operating and usage instructions should be followed.
5. **Cleaning:** Unplug this product from the wall outlet before cleaning. Do not use liquid cleaners or aerosol cleaners. Use a damp cloth for cleaning.
6. **Attachments:** Use only attachments recommended by the manufacturer. Use of other attachments may be hazardous.
7. **Water and Moisture:** Do not use this product near water (e.g., near a bath tub, washbowl, kitchen sink, laundry tub, in wet basements, or near a swimming pool and the like).
8. **Ventilation:** Slots and openings in the cabinet are provided for ventilation to ensure reliable operation of the product and to protect it from overheating. These openings should never be blocked by placing the product on a bed, sofa, rug, or other similar surface. This product should not be placed in a built-in installation such as a bookcase or rack unless proper ventilation is provided or the manufacturer instructions have been adhered to.

9. Power Sources: This product should be operated only from the type of power source indicated on the rating label. If you are not sure of the type of power supply to your home, consult your product dealer or local power company. For products intended to operate from battery power or other sources, refer to the operating instructions.

10. Overloading: Do not overload wall outlets, extension cords, or integral convenience receptacles as this can result in a risk of fire or electric shock.

11. Object and Liquid Entry: Never push objects of any kind into this product through openings electric shock. Never spill liquid of any kind on the product.

12. Servicing: Do not attempt to service this product yourself as opening or removing covers may expose you to dangerous voltage or other hazards. Refer all servicing to qualified service personnel.

13. Damage Requiring Service: Unplug this product from the wall outlet and refer servicing to qualified service personnel under the following conditions: a) when the power-supply or plug is damaged; b) if liquid has been spilled or if objects have fallen into the product; c) if the product has been exposed to rain or water; d) if the product does not operate normally by following the operating instructions. Adjust only those controls that are covered by the operating instructions as improper adjustment of other controls may result in damage and will often require extensive work by a qualified technician to restore the product to its normal operation; e) if the product has been dropped or damaged in any way; f) when the product exhibits a distinct change in performance—this indicates a need for service.

14. Replacement Parts: When replacement parts are required, be sure that your service technician has used replacement parts specified by the manufacturer or have the same characteristics as the

original part. Unauthorized substitutions may result in fire, electric shock, or other hazards.

15. Safety Check: Upon completion of any service or repairs to this product, ask the service technician to perform safety checks to ensure that the product is in proper operating condition.

16. Heat: The product should be situated away from heat sources such as radiators, heat registers, stoves, or other products (including amplifiers) that produce heat.

Waste Electrical and Electronic Equipment (WEEE) Symbol



The use of the WEEE symbol indicates that this product may not be treated as household waste. By ensuring this product is disposed of correctly, you will help protect contact your local authority, your household waste disposal service provider or the shop where you purchased the product.

Susipažinkite su ACME TB706

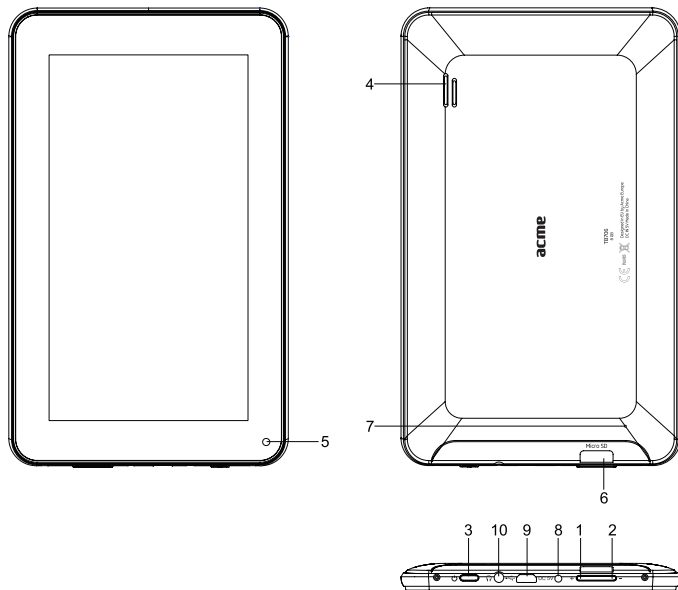

Padėka

Sveikiname, kad įsigijote ACME internetinį planšetinį kompiuterį. Šis vadovas padės jums greitai pažinti savo planšetinį kompiuterį, prašome įdėmiai jį perskaityti ir išsaugoti ateičiai. Daugiau informacijos, naujienų ir naudingų patarimų rasite ACME interneto svetainėje adresu www.acme.eu. Taip pat ACME interneto svetainėje galite rasti ir parsisiųsti šį vadovą PDF formatu. PDF dokumentų peržiūrai būtina atsisiųsti ir įsidiegti nemokamą PDF dokumentų skaitymo programą Adobe Acrobat Reader, ją rasite Adobe interneto svetainėje adresu www.adobe.com

Pakuotės turinys

Gavus pakuotę prašome patikrinti, ar joje yra visi toliau išvardyti komponentai. Jei kurio nors komponento trūktų, susisiekite su vietiniu platintoju, iš kurio įsigijote gaminį.

- ACME internetinis planšetinis kompiuteris
- USB laidas
- USB prietaiso / klaviatūros adapteris
- Elektros maitinimo laidas su adapteriu
- Vartotojo vadovas

Nr.	Pavadinimas	Aprašymas
1	Garso didinimo mygtukas	Paspaudus didinamas garso stiprumas.
2	Garso mažinimo mygtukas	Paspaudus mažinamas garso stiprumas.
3	Įjungimo mygtukas	Palaikius nuspaustą įjungimo mygtuką, įsijungs skystųjų kristalų ekranas.
4	Garsiakalbis	Perduoda garsą.
5	Vaizdo kamera	Priekinėje dalyje sumontuota vaizdo kamera vaizdo pokalbiams
6	MicroSD atminties kortelių lizdas	Skirtas išorinėms MicroSD atminties kortelėms. Jei kompiuteris neatpažįsta įdėtos MicroSD atminties kortelės, spauskite Settings (nuostatos) ---- SD card and Device storage (SD kortelės ir kiti atminties įrenginiai) ---- Format external SD card (formatuoti išorinę SD kortelę) (dėmesio: visi kortelėje laikomi duomenys bus ištrinti), tada pasirinkite Mount external SD card (atpažinti SD kortelę).
7	Pakartotinio paleidimo mygtukas	Užstrigus kompiuterio programinei įrangai arba jei pastebėtumėte kitokį netinkamą jos darbą, paspauskite pakartotinio paleidimo mygtuką (mygtuką švelniai spauskite sąvaržėlės galu ar kitokiu plonu daiktu).

8	Elektros maitinimo kištukas (DC 5V)	<p>Akumuliatoriaus krovimas:</p> <ol style="list-style-type: none"> 1. Paimkite kartu su kompiuteriu tiekiamą elektros maitinimo laidą su adapteriu ir vieną jo galą prijunkite prie 100–240 V kintamosios srovės maitinimo lizdo. 2. Kitą laido galą prijunkite prie kompiuterio maitinimo lizdo. 3. Akumuliatoriui visiškai įsikrovus, maitinimo laidą atjunkite.
9	USB 2.0 lizdas	Prijunkite USB laidą prie šio kompiuterio lizdo, jei norite perduoti duomenis (pvz., muzikines, vaizdo įrašų, nuotraukų ar kitas rinkmenas).
10	Ausinių kištuko lizdas	Ausinėms prijungti skirtas garso signalo išvesties lizdas. Ausinių laido kištukas turi būti 3,5 mm storio.

Kompiuterio savybės ir funkcijos

- **Interneto naršyklė**

naršykite po mėgstamas interneto svetaines

- **Elektroninis paštas**

bendraukite su draugais ir šeimos nariais elektroniniais laiškais

- **YouTube™ vaizdo įrašų peržiūra**

naršykite po populiariausios pasaulyje vaizdo įrašų bendrinimo bendruomenės puslapį

- **Elektroninių knygų skaitymo programa Aldiko**

atsisiųskite tūkstančius patinkančių knygų ir skaitykite

- **Android™ operacinė sistema**

atsisiųskite įvairiausių programėlių iš planšetinių kompiuterių programėlių svetainės "1Mobile Market".

- **Prisijunkite prie interneto sparčiuoju belaidžiu ryšiu 802,11 b/g/n**

- **Mėgaukitės savo vaizdo ir garso įrašais bet kur**

nešiojamasis planšetinis kompiuteris dera su visais populiariausiais muzikos, vaizdo įrašų ir grafinių rinkmenų formatais

- **MicroSD atminties kortelių skaitytuvas**

naudodami papildomą atminties kortelę padidinkite kompiuterio atmintį iki 32 GB

- **Integruota vaizdo kamera priekinėje dalyje**

- **Automatinis kompiuterio padėties daviklis**

paverskite kompiuterį į jums patogią padėtį, o ekrano vaizdas prisitaikys automatiškai!



Šioje pakuotėje gali būti plastikinių maišelių ar kitų vaikams pavojų keliančių medžiagų. Pasirūpinkite, kad atidarius pakuotę šios medžiagos būtų saugiai pašalintos.

Apie jutiklinį ekraną

Jūsų planšetinis kompiuteris turi jutiklinį ekraną, kuriuo greitai ir patogiai pasieksite kompiuterio funkcijas.

Piršto galiuku palieskite ekrane rodomą funkcijos simbolį. Jei palietę ekrane rodomą simbolį pirštą palaikysite ilgiau, kompiuterio operacinė sistema tai suvoks kaip ilgo mygtuko paspaudimo komandą.



Kad apsaugotumėte ekraną nuo pažeidimų, nespauskite stipriai ir nenaudokite netinkamų priemonių (tik pirštus arba specialiai jutikliniam ekranui skirtą lazdelę). Prieš naudojant jutiklinį ekraną patartina visuomet gerai nusiplauti rankas.

Apsauginė plėvelė

Ekranas padengiamas specialia plėvele, apsaugančia jį transportuojant. Prieš naudodami planšetinį kompiuterį, paimkite plėvelę už kampo ir nuplėškite.

Jutiklinio ekrano naudojimas

Pirštų galiukais liesdami jutiklinį ekraną naudokite programų ir valdymo simbolių, mygtukų, meniu punktų, virtualiąją klaviatūrą ir kitus ekrane rodomus objektus. Toliau lentelėje išvardytos funkcijos, kurias galima vykdyti pirštų galiukais liečiant ekrane rodomus simbolių.

Trumpas palietimas:	Paprasčiausiai palietus ekrane rodomą simbolį, įjungiama funkcija arba programa, kurios simbolis paliečiamas (pvz., programos simbolis, mygtukas, meniu punktas, virtualiosios klaviatūros raidės ar kitokio simbolio mygtukas ir kt.).
Palietimas ir palaikymas:	Kai kuriuos ekrane rodomus simbolių palietus ir palaikius įsijungia papildomos funkcijos (pvz., atidaromas papildomas meniu arba įjungiama traukimo funkcija). Palieskite ekrane rodomą simbolį ir kurį laiką, kol įsijungs papildoma funkcija, nepakelkite piršto.
Palietimas ir traukimas:	Naudojant šį veiksmažodį galima pakeisti ekrane rodomų simbolių ir objektų padėtį (pvz., galite keisti programų simbolių padėtį pradiniam lange). Palieskite ekrane rodomą simbolį ir nepakeldami piršto traukite jį į norimą padėtį ekrane.

Braukimas:	Braukimas į viršų arba žemyn naudojamas norint slinkti per sąrašą, kai kuriuose languose braukiant iš vieno šono į kitą galima keisti ekrane rodomus vaizdus. Norėdami braukti, palieskite ekraną ir nepakeldami piršto greitai braukite per ekraną norima kryptimi. Šiuo atveju labai svarbu palietus ekraną nesustoti, kitaip atsitiktinai galima vietoj braukimo perkelti kokį nors objektą į kitą padėtį.
Greitas palietimas du kartus:	Naudojant šį veiksmą, galima išdidinti interneto naršyklės arba kitos programos langą (programa turi būti suderinta su lango didinimo funkcija dviem paspaudimais lango zonoje). Du kartus paspaudus kurią nors naršyklės lango dalį, paspausta dalis padidės iki ekrano pločio.

Apie padėties jutiklį

Naudojant planšetiniame kompiuteryje įdiegtą padėties jutiklį, pasukus kompiuterį į kurią nors pusę automatiškai pasukamas ir ekrane rodomas vaizdas. Jutiklis veikia geriausiai, kai kompiuteris laikomas statmenai žemės paviršiui (t. y. kompiuterį reikia laikyti stačiai, kad jo nugarėlė nebūtų nukreipta į žemės paviršių). Atidarius ekrano nuostatų meniu, padėties jutiklį galima išjungti arba įjungti.

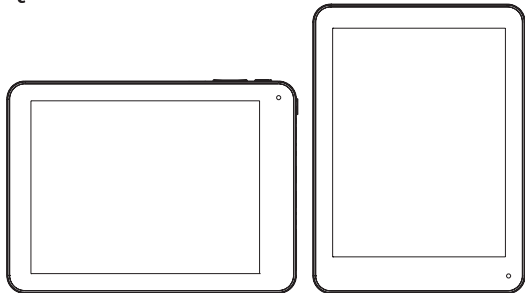

Pagrindinis kompiuterio valdymas

Ijungimas ir išjungimas

Ilgai palaikykite nuspauštą įjungimo ir išjungimo mygtuką (1 ar 2 sekundes) – kompiuteris įsijungs. Ilgai palaikykite nuspauštą įjungimo ir išjungimo mygtuką ir pasirinkite „Power off“ (išjungti) – kompiuteris išsijungs.

Snaudimo režimo įjungimas ir išjungimas

Trumpai palaikykite nuspauštą įjungimo ir išjungimo mygtuką (0–3 sekundes) – įsijungs snaudimo režimas, ekranas išsijungs.

Trumpai palaikykite nuspauštą įjungimo ir išjungimo mygtuką – snaudimo režimas išsijungs.

Paspauskite užrakto simbolį ir patraukite jį už apskritimo – ekrano užrakinimo funkcija išsijungs.

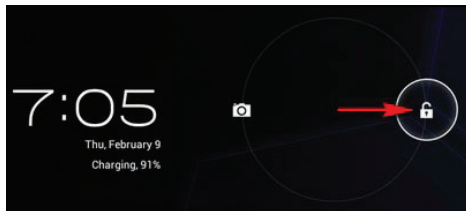

Pakartotinis kompiuterio paleidimas

Užstrigus kompiuterio programinei įrangai ir kai nefunkcionuoja įjungimo ir išjungimo mygtukas, paspauskite pakartotinio paleidimo mygtuką.

Krovimas

Jei kompiuteris neįsijungia arba savaime išsijungia, pamėginkite įkrauti akumuliatorių. Prašome

naudoti gamintojo rekomenduojamą kroviklį.

Pradinis langas



Pradinio lango funkcijos







Jei norite pakeisti pradinio lango foną, palaikykite paspaudę tuščioje pradinio lango fono dalyje ir pasirinkite norimą ekrano foną.

Jei norite pridėti arba pašalinti programų simbolių, palaikykite paspaudę atitinkamos programos simbolį, kol bus pridėtas arba pašalintas iš pradinio lango.

Galimybė peržiūrėti įvairias užduotis.

- Galimybė matyti laiką, tinklo būseną ir akumuliatoriaus įkrovos lygį.
- Galimybė patikrinti USB ryšį ir kopijuoti bei trinti rinkmenas

Simbolių aprašymai

	Programų simboliai
	Grįžimo į ankstesnį langą simbolis
	Pradinio ekrano simbolis
	Kelių užduočių peržiūros simbolis
	USB ryšio būsenos simboliai
	Laikas ir data
	Tinklo ryšio būsenos ir akumuliatoriaus įkrovos lygio simboliai

USB jungtis



Prietaisų jungimas prie kompiuterio

Duomenimis su kitu prietaisu galima keistis kitą prietaisą prie kompiuterio prijungus USB laidu.

Dėmesio! Neatjunkite prietaiso nuo kompiuterio, kai vyksta duomenų perdavimas.

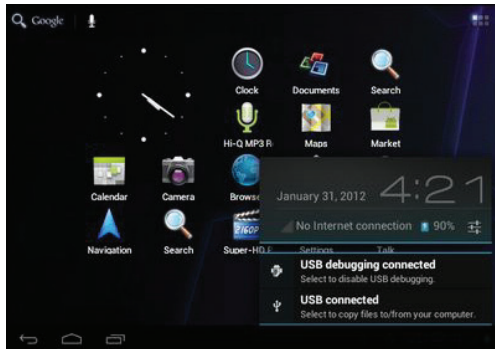
Duomenų perdavimas (rinkmenų kopijavimas ir šalinimas)



Norėdami pasirinkti USB ryšį, paspauskite   simbolius.

Norėdami nukopijuoti rinkmenas iš kompiuterio į prietaisą arba atvirkščiai, pasirinkite „USB connected“ (USB prijungtas) ir „Turn on USB storage“ (įjungti USB prietaiso atminties režimą).

Programų tvarkymas

Programų diegimas

Nukopijuokite į kompiuterį APK diegimo paketą. Atidarykite rinkmenų tvarkymo programą, suraskite nukopijuotą paketą ir paleiskite jį. Pasirinkite Install (diegti). Jei programa jau įdiegta, pasirinkite OK

(gerai), kad senoji programos versija būtų pakeista naujausia.

Programų šalinimas

Pasirinkite Settings (nuostatos) - Apps (programos) - All (visos). Pasirinkite programą ir paspauskite ją. Pasirinkite Uninstall (šalinti).

Programų tvarkymas

Pasirinkite Settings (nuostatos) - Apps (programos) - All (visos). Pasirinkite programą ir rinkitės iš kelių galimybių: Force Stop (priverstinis išjungimas), Uninstall (šalinimas), Clear Data (valyti duomenis) arba Move to SD card (perkelti į SD kortelę).

Tinklas

Prisijungimas prie tinklo belaidžiu ryšiu

Pasirinkite Settings (nuostatos) - Wireless & Networks (belaidis ryšys ir tinklas) - Wi-Fi. Norėdami pamatyti duomenų perdavimo spartą, paspauskite Data Usage (duomenų panaudojimas). Jei norite įjungti lėktuvo režimą, eternetą, VPN, mobilųjį tinklą ar 3G tinklo pagalbinę programą, paspauskite More (daugiau).

Prisijungimas prie tinklo 3G ryšiu

Rekomenduojami naudoti šie 3G modemai: Huawei E173, ZTE MF631

Sistemos nuostatos

Norėdami atidaryti sistemos nuostatų langą, paspauskite nuostatų simbolį . Šiame lange galėsite atidaryti ir keisti Wireless&networks (belaidis ryšys ir tinklas), Sound (garsas), Display (ekranas), Storage (saugykla), Battery (akumulatorius), Apps (programos), Accounts&sync (paskyros ir prietaisų sinchronizavimas), Location services (padėties nustatymo paslaugos), Security (apsauga), Language&input (kalba ir įvestis), Backup&reset (atsarginės kopijos išsaugojimas ir

duomenų atkūrimas), Date&time (data ir laikas), Accessibility (prieinamumas), Developer Options (programavimo funkcijos) ir About (apie kompiuterį) nuostatas.

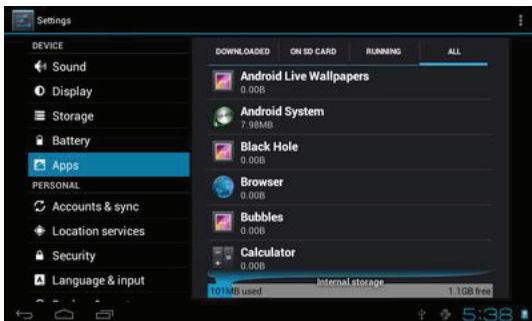

Kaip pakeisti atsitiktinai pasirinktą netinkamą kalbą?

Suraskite nuostatų simbolį ir paspauskite jį. Pasirinkite kalbą ir įvesties nuostatų simbolį, pirmoji parinktis bus kalbos keitimo funkcija.

Kai pakeisti įvestį?

Pasirinkite Settings (nuostatos) - Language&input (kalba ir įvestis) ir pasirinkite numatytąją įvestį.

Įdiegiau kelias programas, tačiau negaliu jų surasti – kodėl?

Kai kurios programos diegiamos išorinėje TF kortelėje, todėl jei ištraukėte TF kortelę iš kompiuterio, joje saugomų programų nematysite.

Susiduriu su sistemos klaidomis, ekrane atveriami daug apie klaidas informuojančių langų

Išjunkite ir vėl įjunkite kompiuterį įjungimo ir išjungimo mygtuku arba paspauskite pakartotinio paleidimo mygtuką – paspauskite jį plonu daiktu ir 5 sekundes palaikykite nuspaustą. Jei pakartotinai paleidus kompiuterį ir toliau pateikiami klaidos pranešimai, patikrinkite aktyvias programas. Aptiktas nepažįstamas programas pašalinkite. Kompiuterį gali atakuoti virusinės programos, todėl prašome įdiegti antivirusinę programą.

Pastabos dėl saugaus kompiuterio naudojimo

Trikampyje pavaizduotas žaibo simbolis reiškia įspėjimą dėl prietaiso viduje aptikto neizoliuotos pavojingos įtampos šaltinio, kuris kelia sužaloti galinčio elektros smūgio pavojų.

Trikampyje pavaizduotas šauktukas reiškia įspėjimą apie galimą pavojų ir nurodo, kad naudojimo ir priežiūros instrukcijose, tiekiamose kartu su prietaisu, pateikiamas šio pavojaus aprašymas ir saugaus naudojimo instrukcijos.

Informacijos apie šio produkto tinkamą išmetimą arba perdirbimą galite gauti vietos savivaldybėje arba Elektroninės įrangos gamintojų asociacijos internetiniame svetainėje adresu www.eiae.org.

DĖMESIO! Siekdami apsisaugoti nuo gaisro ar elektros smūgio, pasirūpinkite, kad šis prietaisas niekada nesuslaptų ir nesudrėktų. Prietaiso viduje yra komponentų, kuriais teka aukštos įtampos srovė. Neatidarykite prietaiso korpuso.

SAUGOKITE KLAUSĄ! Klausos specialistai rekomenduoja riboti garso įrašų klausymąsi, ypač dideliu garsu. Dažnas garsių įrašų klausymasis gali pakenkti jūsų klausai. Pastebėję klausos sistemos sutrikimų, liaukitės klausytis muzikos įrašų ir kreipkitės medicininės pagalbos.

PASTABA: Elektrostatinė iškrova gali sukelti kompiuterio programinės įrangos trikdžių arba netikėtą kompiuterio išsijungimą. Tokiu atveju laikykitės šių nurodymų:

Išjunkite kompiuterį – paspauskite ir 15 sekundžių laikykite nuspaustą kompiuterio šone esantį slankųjį mygtuką.

Įjunkite kompiuterį.

Svarbūs nurodymai dėl kompiuterio saugaus naudojimo

1. Perskaitykite instrukcijas – prieš pradėdant naudoti kompiuteriu būtina perskaityti visas kompiuterio naudojimo ir saugos instrukcijas.
2. Išsaugokite instrukcijas – naudojimo ir saugos instrukcijas būtina išsaugoti ateičiai.
3. Atkreipkite dėmesį į perspėjimus – būtina atkreipti dėmesį į visus ant gaminio ir naudojimo instrukcijose pateiktus įspėjimus.
4. Laikykitės nurodymų – būtina laikytis visų naudojimo ir saugos nurodymų.
5. Valymas – prieš pradėdami valymo darbus, atjunkite kompiuterį nuo maitinimo šaltinio. Nenaudokite drėgnų ar šlapių valymo priemonių.
6. Priedai – naudokite tik gamintojo rekomenduojamus priedus. Kitokių priedų naudojimas gali kelti pavojų.
7. Vanduo ir drėgmė – nenaudokite kompiuterio šalia vandens (pvz., vonios, praustuvės, virtuvinės kriauklės, skalbinių kubilo, baseino ir kt.), taip pat drėgnoje aplinkoje (pvz., rūsyje ir pan.).
8. Ventiliacija – kompiuterio korpuse esančios angos skirtos prietaisui aušinti. Šių angų niekuomet negalima užblokuoti, pvz., kompiuterį padėjus ant lovos, sofos, patiesalo ar kito panašaus paviršiaus. Šio prietaiso negalima naudoti kitame uždareme korpuse, pvz., įdėjus ar įmontavus į knygų lentyną ar spintą, išskyrus atvejus, kai užtikrinama pakankama prietaiso ventiliacija ir laikomasi visų gamintojo nurodymų.
9. Maitinimo šaltiniai – šiam prietaisui maitinti galima naudoti tik jo etiketėje nurodytus parametrus atitinkantį maitinimo šaltinį. Jei nesate tikri dėl jūsų namuose naudojamo elektros maitinimo šaltinio, pasikonsultuokite su prietaiso tiekėju arba vietine elektros tiekimo bendrove. Daugiau informacijos apie produkto maitinimą naudojant akumuliatorių rasite naudojimo instrukcijose.

10. Perkrova – pasirūpinkite, kad maitinimo šaltiniai, ilginamieji laidai ar pagalbiniai elektros lizdų šakotuvai niekada nebūtų perkrauti, nes tai gali sukelti gaisro ir elektros smūgio pavojų.
11. Pašalinių objektų ir skysčio patekimas – niekada per prietaiso angas neikiškite jokių objektų, nes tai gali sukelti elektros smūgį; saugokite, kad ant gaminio niekada neišsipiltų jokių skysčių.
12. Remontas – nebandykite patys atlikti prietaiso remonto darbų. Atidarius prietaiso korpusą kyla aukštos įtampos ir kitokių pavojų. Remonto darbus patikėkite kvalifikuotiems kompiuterių remonto specialistams.
13. Priverstinis remontas – toliau išvardytais atvejais atjunkite prietaisą nuo elektros maitinimo šaltinio ir perduokite jį kvalifikuotiems kompiuterių remonto specialistams: a) pažeidus kompiuterio elektros maitinimo lizdą arba kištuką; b) užpylus ant prietaiso skysčių arba į vidų įkritus pašaliniam objektui; c) prietaisui patekus į lietų arba kitaip užtiškus vandens; d) prietaisui neveikiant, kai laikomasi visų naudojimo instrukcijose pateiktų nurodymų (keiskite tik tas kompiuterio nuostatas, kurios aprašytos naudojimo instrukcijose; netinkamai parinktos kompiuterio nuostatos gali sugadinti prietaisą ir apsunkinti specialistų darbą bandant atkurti prietaiso darbinę būklę); e) numetus ar kitaip pažeidus prietaisą; f) pastebėjus aiškiai netinkamą prietaiso darbą.
14. Detalių keitimas – tais atvejais, kai būtina keisti kompiuterio detales, pasirūpinkite, kad jūsų kompiuterį tvarkantis specialistas naudotų tik gamintojo rekomenduojamas atsargines detales arba kad naudojamos detalės atitiktų originalių detalių charakteristikas. Netinkamų detalių naudojimas gali kelti gaisro, elektros smūgio ir kitus pavojus.
15. Saugos patikrinimas – atlikus remonto ar priežiūros darbus pareikalaukite, kad remonto specialistas atliktų saugos patikrinimą ir patikrintų kompiuterio darbą.
16. Šiluma – prietaiso negalima laikyti šalia šilumos šaltinių, tokių kaip radiatoriai, pašildyto oro kanalai ar kiti šilumą generuojantys ar perduodantys prietaisai.

Elektroninių atliekų ir elektroninės įrangos (WEEE) ženklas



WEEE ženklu nurodoma, kad gaminys negali būti panaudotas kaip namų apyvokos atlieka. Užtikrindami, kad šis gaminys būtų išmestas pagal taisykles, Jūs padėsite aplinkai. Norėdami sužinoti daugiau informacijos apie šio gaminio perdirbimą, susisiekite su savo vietinės valdžios institucija, Jūsų namų ūkiui priklausančiu atliekų paslaugų teikėju arba parduotuve, iš kurios pirkote šį gaminį.

ACME TB706 IEPAZĪŠANA

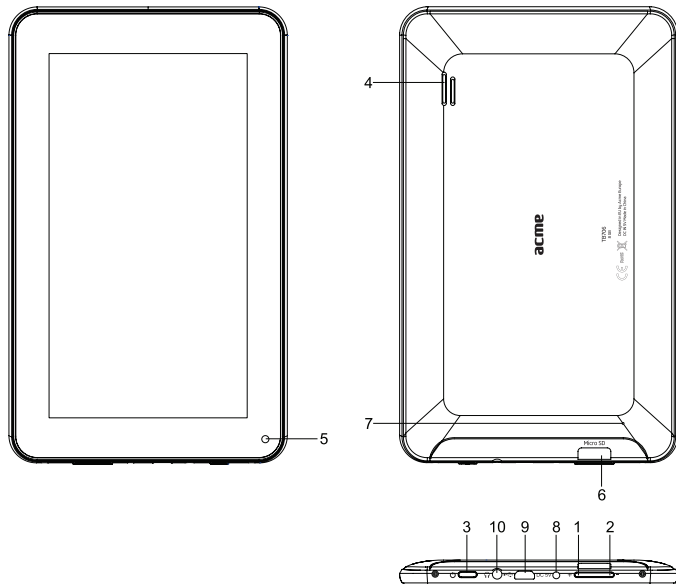

Paldies

Apsveicam ar ACME planšetdatora Internet Tablet iegādi. Šis ceļvedis ir izveidots ar mērķi Jums palīdzēt ātri apgūt sava planšetdatora lietošanu; lūdzu, uzmanīgi izlasiet to un saglabāiet turpmākām atsaucēm.

Lai iegūtu detalizētāku informāciju, aktuālas ziņas un noderīgus padomus, lūdzu, apmeklējiet ACME vietni: www.acme.eu.

Šī rokasgrāmata ir pieejama lejupielādei no ACME vietnes PDF faila formātā.

Lai skatītu PDF dokumentus, lejupielādējiet un instalējiet bezmaksas lasīšanas programmu Adobe Acrobat no Adobe vietnes: www.adobe.com.

Iepakojuma saturs

Lūdzu, pārbaudiet, vai iepakojumā ir visi turpmāk norādītie priekšmeti. Ja kāds no priekšmetiem nav iekļauts, lūdzu, sazinieties ar vietējo mazumtirgotāju, no kura iegādājāties šo izstrādājumu.

- ACME planšetdators Internet Tablet
- USB kabelis
- USB resursdatora/klaviatūras adapteris
- Strāvas adapteris
- Lietošanas instrukcija

Nr.	Nosaukums	Apraksts
1	Skaļuma palielināšanas taustiņš	Nospiediet, lai palielinātu skaļuma līmeni.
2	Skaļuma samazināšanas taustiņš	Nospiediet, lai samazinātu skaļuma līmeni.
3	Ieslēgšanas taustiņš	Nospiediet un pieturiet ieslēgšanas taustiņu, līdz ieslēdzas LCD ekrāns.
4	Skaļrunis	Atskaņo skaņu.
5	Priekšējā kamera	Reāllaika video tērzēšanai
6	microSD karšu slots	Ievietojiet šeit ārējās microSD atmiņas kartes. (Ja planšetdators neatpazīst microSD karti, atveriet „Settings->SD card and Device storage->Format external SD card” (tiks zaudēti visi microSD kartē esošie dati) un atlasiet Mount external SD card.
7	Atiestatīšanas taustiņš	Nospiediet, lai atiestatītu planšetdatoru, ja tas sastingst vai citādā veidā nedarbojas pareizi (lai šo taustiņu uzmanīgi nospiegtu, izmantojiet papīra saspraudi vai citus mazus priekšmetus).
8	Strāvas spraudnis (DCievade 5V)	Baterijas uzlādēšana: 1. vienu no komplektācijā iekļautā strāvas adaptera galiem piespraudiet AC 100-240 V ligzdai; 2. otru komplektācijā iekļautā strāvas adaptera galu pievienojiet strāvas spraudnim uz planšetdatora; 3. kad planšetdators ir pilnībā uzlādēts, atvienojiet strāvas adapteri.

9	USB 2.0 ports	Savienojiet ar datoru, lai pārsūtītu datus (piem., mūziku, video, fotoattēlus, failus).
10	Austiņu ligzda	Audio izvades savienojums austiņām. Austiņām ir nepieciešams 3,5 mm (1/8 collu) spraudnis Piezīme: kad atskaņotājam ir pievienotas austiņas, skaļruņu izvade tiek atspējota automātiski.

Funkcijas

- **Pārlūkojiet tīmekli.**

Apmeklējiet savas iecienītākās vietnes.

- **Pārbaudiet e-pastu**

Sazinieties ar draugiem vai ģimenes locekļiem

- **Skatieties YouTube™ videoklipus**

Pārlūkojiet pasaulē populārāko videoklipu kopīgošanas kopienā.

- **Lasiet savas iecienītākās grāmatas**

Lejupielādējiet tūkstošiem grāmatu, izmantojot iekļauto Aldiko e-grāmatu lasītāju.

- **Atklājiet tūkstošiem lietojumprogrammu operētājsistēmai Android™**

Lejupielādējiet lietojumprogrammas no "1 Mobile Market" — planšetdatoriem paredzētā veikala.

- **Izveidojiet bezvadu savienojumu ar internetu**

Lielātruma Wi-Fi 802,11 b/g/n tīklošana.

- **Izbaudiet multivides bibliotēku jebkur**

Pārnēsājamā stacija atskaņo populārus mūzikas, video un fotoattēlu formātus.

- **microSD atmiņas karšu lasītājs**

Palieliniet savu glabāšanas ietilpību (atbalstīta līdz 32 GB glabātuve).

- **Iebūvētas kameras**

Ērta uz priekšu vērsta kamera.

- **Automātiska orientācijas noteikšana**

Lasiet, kā vien vēlaties – displejs pielāgojas automātiski!



Šajā iepakojumā var atrasties plastmasas maisi vai citi materiāli, kas bērniem rada apdraudējumu. Pēc atvēršanas noteikti droši izmetiet iepakojuma materiālus.

Par skārienekrānu

Jūsu planšetdators ir aprīkots ar vienkārši lietojamu skārienekrānu, kas ļauj piekļūt planšetdatora funkcijām.

Ar pirkstgalu pieskarieties tam ekrāna apgabalam, kur tiek rādīta kontroles ikona. Ja pieskaraties ekrānam un neatlaidiet pirkstu, šis žests tiek reģistrēts kā ilgstoša pogas spiešana.



Lai nesabojātu ekrānu, nepieskarieties tam ar pārlietu spēku vai ar kādu citu priekšmetu, izņemot pirkstu (vai irbuli). Lai reakcija būtu labāka, pirms skārienekrāna kontroles elementu izmantošanas pārbaudiet, vai rokas ir tīras.

Aizsargplēve

Skārienekrāns ir noklāts ar plānu plēvi, lai to aizsargātu pārvadāšanas laikā. Pirms lietošanas šī aizsargplēve ir jānoņem. Lai to noņemtu, vienkārši aizķeriet plēves stūri un atvelciet to no ekrāna.

Skārienekrāna darbības

Lai kontrolētu planšetdatoru, izmantojot skārienekrānu, ar pirkstgaliem manipulējiet ar ikonām, pogām, izvēlņu vienumiem, ekrānā parādīto klaviatūru un citiem ekrānā redzamajiem vienumiem.

Pieskaroties ar pirkstgaliem, skārienekrānā varat izpildīt nākamajā tabulā norādītās darbības.

Pieskarties	Lai aktivizētu ekrānā parādītos vienumus (piem., lietojumprogrammu ikonas, pogas, izvēlņu vienumus un ekrānā rādītās klaviatūras burtus/simbolus), vienkārši pieskarieties tiem ar pirkstgaliem.
Pieskarties un pieturēt	Ar noteiktiem ekrānā rādītajiem vienumiem var izpildīt alternatīvas darbības, ja tiem pieskaraties un kādu laiku turat (piem., atvērt alternatīvi izvēlni vai aktivizēt vilkšanas funkciju). Lai pieskartos vienumam un to pieturētu, pieskarieties vienumam un neatlaidiet pirkstgalu, līdz tiek parādīta nepieciešamā darbība.
Vilkt	Velciet ekrānā parādīto vienumu, lai mainītu tā pozīciju (piem., lietojumprogrammas ikonu sākuma ekrānā). Lai vilktu vienumu, pieskarieties tam un uz brīdi pieturiet to nospiestu, pēc tam, nepaceļot pirkstu, pārvietojiet pirkstgalu pa ekrānu, līdz ekrāns sasniedz tā mērķa pozīciju.
Bīdīt	Bīdiet ekrānu augšup/lejup, lai ritinātu sarakstu. Noteiktos ekrānos iespējams bīdīt ekrānu pa kreisi/pa labi, lai mainītu skatu. Lai bīdītu, pieskarieties ekrānam un pēc tam ātri velciet pirkstu pār ekrānu, neatraujot to no ekrāna. Saskares sākumā neapturiet pirkstgalu uz ekrāna, citādi varat nejauši pavilkt kādu vienumu.

Par orientācijas sensoru

Planšetdatorā ir iebūvēts sensors, kas automātiski maina orientāciju lielākajā daļā ekrānu, kad pagriežat planšetdatoru. Sensors vislabāk darbojas, kad planšetdatoru groza perpendikulāri zemei (t. i., kad planšetdatoru tur vertikāli, nevis noguldītu uz aizmugurējās skaldnes).

Orientācijas sensoru var ieslēgt un izslēgt izvēlnē Display settings.

Pamatdarbības

Ierīces ieslēgšana/izslēgšana

Lai ierīci ieslēgtu, kādu laiku (1, 2 sekundes) turiet nospiestu ieslēgšanas pogu.

Lai ierīci izslēgtu, kādu laiku turiet nospiestu ieslēgšanas pogu un izvēlieties vienumu Power off.

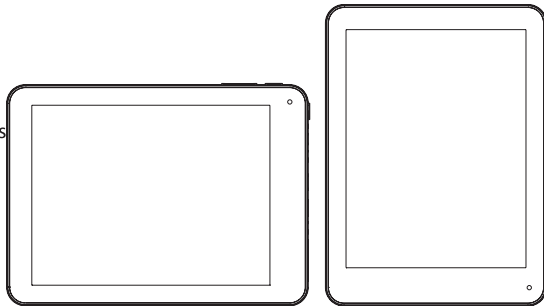

Ierīces miega režīms un aktivizēšana

Īslaicīgi (0,3 s) nospiediet ieslēgšanas pogu, pēc tam ierīce pārslēdzas miega režīmā Standby un ekrāns izslēdzas. Lai ierīci atkal aktivizētu, vēlreiz īslaicīgi nospiediet ieslēgšanas pogu, nospiediet atslēgšanas ikonu un izbidiet to no apļa – ekrāns tiek atbloķēts.

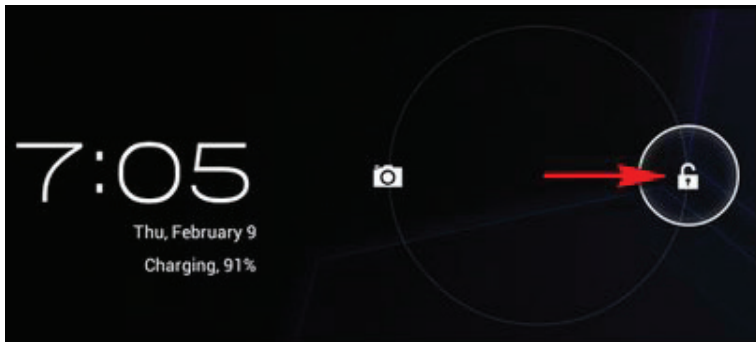

Ierīces atiestatīšana

Ja ierīce sastingst un to nevar izslēgt ar ieslēgšanas pogu, lietotājs var palaist atiestatīšanas funkciju RESET.

Uzlādēšana

Ja ierīci nevar ieslēgt parastajā veidā vai ja tā automātiski izslēdzas, iespējams, ierīce ir jāuzlādē. Lūdzu, izmantojiet ražotāja ieteiktu un atbilstošu lādētāju.

Sākumlapa



Sākumlapas funkcijas

Tapetes maiņa Lai izvēlētos no dažādām tapetēm, kādu laiku spiediet uz tukša apgabala sākumlapā.







Lietojumprogrammu ikonu pievienošana/dzēšana Lai lietojumprogrammu ikonas novietotu sākumlapā/noņemt no sākumlapas, kādu laiku spiediet uz tām.

Vairāku uzdevumu priekšskatīšana

Laika/tikla/baterijas informācijas skatīšana

USB savienojuma pārbaudīšana un failu kopēšana/dzēšana

Ikonu apraksti

	Lietojumprogrammu ikonas
	Atgriešanās taustiņš
	Sākumlapas taustiņš
	Vairāku uzdevumu skatītājs
	USB savienojuma informācija
	Laika un datuma informācija
	Baterijas un tīkla informācija

USB savienojums

Ierīces savienošana ar datoru

Šo ierīci var savienot ar personālo datoru, lai ar USB kabeli veiktu datu apmaiņu. Lūdzu, uzmanieties, lai ierīci neatvienotu no datora laikā, kad notiek datu apmaiņa.

Datu apmaiņa (failu kopēšana un dzēšana)



Noklikšķiniet uz  , izvēlētos USB savienojumu.

Lai kopētu failus datorā/kopētu datora failus, atlasiet USB connected un tad – Turn on USB storage.

Lietojumprogrammu pārvaldība

Lietojumprogrammu instalēšana

Kopējiet ierīcē APK instalēšanas pakotni.

Palaidiet programmu File Manager, atrodiat pakotni un noklikšķiniet uz tās.

Lai turpinātu, atlasiet Install.

Ja lietojumprogramma jau atrodas ierīcē, atlasiet OK, lai to aizstātu ar jaunāko pakotnes versiju.

Lietojumprogrammu atinstalēšana

Atveriet Setting – Apps – All.

Atlasiet lietojumprogrammu un noklikšķiniet uz tās.

Atlasiet Uninstall.

Lietojumprogrammu pārvaldība

Atveriet Setting – Apps – All.

Atlasiet lietojumprogrammu un palaidiet piespiedi apturēšanu (Force stop), atinstalēšanu (Uninstall), datu dzēšanu (Clear data) vai pārvietošanu uz SD karti (Move to SD card).

Tīkls

Pieļūve tīklam, izmantojot Wi-Fi

Atveriet Settings – Wireless & Networks – Wi-Fi.

Lai skatītu mobilos datus, noklikšķiniet uz Data usage.

Noklikšķiniet uz More..., lai pārslēgtu lidmašīnas režīmu Airplane mode, tīklu Ethernet, VPN.

Pieļūve tīklam, izmantojot 3G

Ieteicams izmantot 3G modemiem: Huawei E173, ZTE MF631

Sistēmas iestatījumi

Lai atvērtu sistēmas iestatījumus, noklikšķiniet uz iestatījumu ikonas , un pēc tam varat piekļūt opcijām Wireless&networks (Bezvadu savienojumi un tīkli), Sound (Skaņa), Display (Displejs), Storage (Glabāšana), Battery (Baterija), Apps (Lietojumprogrammas), Accounts&sync (Konti un sinhronizēšana), Location services (Atrašanās vietas pakalpojumi), Security (Drošība), Language&input (Valoda un ievade), Backup&reset (Dublēšana un atiestatīšana), Date&Time (Datums un laiks), Accessibility (Pieejamība), Developer options (Izstrādātāju opcijas) un About tablet (Par planšetdatoru).

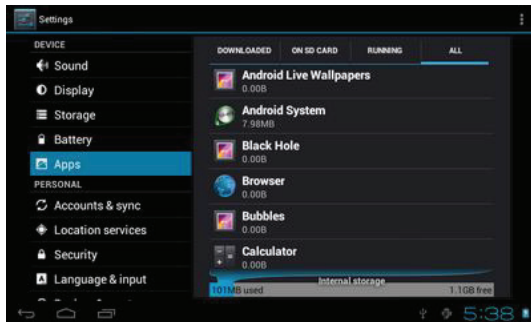

Kā var mainīt valodu, ja nejauši esmu izvēlējis valodu, kuru nesaprotu?

Atrodiet iestatījumu ikonu un piekļūstiet Settings (Iestatījumi).

Atlasiet ikonu, lai atvērtu valodas un ievades iestatījumu, pirmā opcija ir valodas iestatījums.

Kā var mainīt ievadi?

Atveriet Setting – Language & input –, un iestatiet noklusējuma ievadi.

Esmu jau instalējis dažas lietojumprogrammas, bet nevaru tās atrast. Kāpēc?

Noteiktas lietojumprogrammas tiek instalētas ārējā TF kartē, tāpēc, ja no ierīces esat izņēmis TF karti, šīs lietojumprogrammas vairs nevar redzēt.

Sistēmai radušās problēmas, ir daudzas uznirstošās kļūdas.

Restartējiet ierīci, izmantojot ieslēgšanas pogu, vai atiestatiet to ar pogu RESET. Ar tievu instrumentu

spiediet pogu RESET 5 sekundes un tad restartējiet ierīci.

Ja restartējat ierīci, bet uznirstošās kļūdas joprojām tiek rādītas, varat pārbaudīt aktīvās lietojumprogrammas, lai redzētu, vai darbojas kāda nezināma lietojumprogramma. Ja tādu redzat, atinstalējiet to.

Ierīcē var būt vīruss, lūdzu, instalējiet drošības lietojumprogrammas un aizsargājiet savu ierīci.

Drošības paziņojumi

Zibens simbols ar bultiņas veida galu vienādsānu trijstūrī ir paredzēts, lai lietotāju brīdinātu par neizolētu „bīstamu spriegumu” izstrādājuma korpusā. Šāds spriegums var būt pietiekams, lai izraisītu elektriskās strāvas trieciena risku. Izsaukuma zīme vienādsānu trijstūrī ir paredzēta, lai lietotāju brīdinātu par svarīgu darbības un apkalpes norādījumu esamību ierīces komplektācijā iekļautajā dokumentācijā. Lai uzzinātu informāciju par izstrādājuma atkārtotu pārstrādi vai izmešanu, lūdzu, sazinieties ar pašvaldības iestādēm vai Electronics Industries Alliance: www.eiae.org.

BRĪDINĀJUMS: lai neradītu aizdegšanās vai elektriskās strāvas trieciena risku, ierīci nedrīkst pakļaut lietusūdens vai mitruma iedarbībai.

Korpusā rodas bīstams augstspriegums. Nodalījumu nedrīkst atvērt.

Sargājiet savu dzirdi: dzirdes speciālisti iesaka neklausīties personiskās stereoiekārtas lielā skaļumā.

Pastāvīga klausīšanās lielā skaļumā var izraisīt dzirdes zudumu. Ja sākas džinkstoņa ausīs vai dzirdes zudumi, pārtrauciet lietošanu un konsultējieties ar ārstu.

Piezīme: ja izstrādājums pēkšņi pārtrauc reaģēt vai izslēdzas, iespējams, tā iemesls ir elektrostatiskā izlāde. Tādā gadījumā rīkojieties turpmāk aprakstītajā veidā.

Izslēdziet ierīci, nospiežot un 15 sekundes turot nospiestu sānu pogu labajā pusē (izslēgšanas pozīcijā).

Atkal ieslēdziet ierīci.

Svarīgi norādījumi par drošību

1. Izlasiet norādījumus: pirms strādājat ar ierīci, ir jāizlasa visi norādījumi par drošību un lietošanu.
2. Saglabāiet norādījumus: norādījumi par drošību un lietošanu ir jā saglabā turpmākajām uzziņām.
3. Pievērsiet uzmanību brīdinājumiem: ir jāievēro visi brīdinājumi, kas sniegti uz izstrādājuma un norādījumos par tā lietošanu.
4. Izpildiet norādījumus: ir jāievēro visi norādījumi par lietošanu un darbību.
5. Tīrīšana: pirms lietošanas šis izstrādājums ir jāatvieno no elektriskās rozetes. Nedrīkst lietot šķidrus vai izsmidzināmus tīrīšanas līdzekļus. Tīrīšanai jāizmanto mitrs audums.
6. Papildpiederumi: lietojiet tikai ražotāja ieteiktos papildpiederumus. Citu papildpiederumu lietošana var būt bīstama.
7. Ūdens un mitrums: šo izstrādājumu nedrīkst lietot ūdens tuvumā (piem., pie vannas, izlietnes, virtuves izlietnes, veļas mazgāšanas bļodas, mitros pagrabos vai peldbaseinu tuvumā un tamlīdzīgās vietās).
8. Ventilācija: ventilācijai paredzētie sloti un atveres korpusā ir paredzēti ventilācijai, lai nodrošinātu uzticamu izstrādājuma darbību un aizsargātu to pret pārkaršanu. Šīs atveres nedrīkst bloķēt, novietojot izstrādājumu gultā, uz dīvāna, paklāja vai citas tamlīdzīgas virsmas. Šo izstrādājumu nedrīkst novietot iebūvētās iekārtās, piemēram, grāmatu plauktos vai uz pakaramajiem, izņemot gadījumus, kad tajos ir nodrošināta atbilstoša ventilācija un tiek ievēroti ražotāja norādījumi.
9. Enerģijas avoti: šo izstrādājumu drīkst darbināt tikai ar nominālo datu uzlīmē norādīto enerģijas avotu. Ja neesat pārliecināts par savās mājās pieejamo elektropadeves tipu, sazinieties ar izstrādājuma izplatītāju vai vietējo elektroapgādes uzņēmumu. Izstrādājumiem, ko paredzēts darbināt ar baterijas enerģiju vai citiem avotiem, skatiet lietošanas norādījumus.
10. Pārslogošana: nepārslogojiet elektriskās rozetes, pagarinātājus vai iebūvētās ligzdas, jo tā var izraisīt aizdegšanās vai elektriskās strāvas trieciena briesmas.

11. Priekšmetu un šķidrumu ievietošana: caur šā izstrādājuma atverēm tajā nedrīkst ievietot nekādas priekšmetus, jo tā var izraisīt elektriskās strāvas triecienu. Uz šā izstrādājuma nedrīkst izliet nekādu šķidrumu.

12. Apkope: nemēģiniet veikt šā izstrādājuma apkopi pats, jo vāku atvēršana vai noņemšana var jūs pakļaut bīstama sprieguma iedarbībai vai citām briesmām. Visus apkopes darbus uzticiet kvalificētiem tehniskajiem darbiniekiem.

13. Obligātā apkope bojājumu gadījumā: atvienojiet izstrādājumu no elektriskās rozetes un uzticiet apkopes veikšanu kvalificētiem tehniskajiem darbiniekiem šādos gadījumos: a) bojāts strāvas padeves vads vai spraudnis; b) uz izstrādājuma ir izliets šķidrums vai uzkrituši priekšmeti; c) izstrādājums ir pakļauts lietus vai ūdens iedarbībai; d) izstrādājums nedarbojas pareizi, ievērojot

lietošanas norādījumus. Regulējiet tikai tās kontroles, kas aprakstītas norādījumos par lietošanu, jo nepareizs citu vadības elementu regulējums var izraisīt bojājumus un tādēļ bieži vien kvalificētiem tehniskajiem darbiniekiem ir jāveic plašas korekcijas, lai atjaunotu izstrādājuma parasto darbību; e) ja izstrādājums tika nomests zemē vai citādi bojāts; f) ja izstrādājumam novērojamas īpašas darbības izmaiņas — tas liecina par apkopes nepieciešamību.

14. Rezerves daļas: ja ir nepieciešamas rezerves daļas, pārlicinieties, ka tehniskais darbinieks ir izmantojis ražotāja norādītās rezerves daļas vai daļas, kuru īpašības ir vienādas ar oriģinālo daļu. Neapstiprināta aizvietošana var izraisīt aizdegšanos, elektriskās strāvas triecienu vai citas briesmas.

15. Drošības pārbaude: pabeidzot jebkādu izstrādājuma apkopi vai uzturēšanu, palūdziet tehniskajam darbiniekam veikt drošības pārbaudes, lai pārlicinātos, ka izstrādājums ir atbilstošā darba kārtībā.

16. Karstums: izstrādājumu nedrīkst novietot siltuma avotu tuvumā, piemēram, pie radiatoriem, siltuma skaitītājiem, krāsnīm vai citiem izstrādājumiem (tostarp pastiprinātajiem), kas rada siltumu.

“Elektrisko un elektronisko iekārtu atkritumu (WEEE) simbols”



WEEE simbols norāda, ka šis izstrādājums nav likvidējams kopā ar citiem mājsaimniecības atkritumiem. Likvidējot šo izstrādājumu pareizi, Jūs palīdzēsiet aizsargāt apkārtējo vidi. Sīkākai informācijai par šā izstrādājuma pārstrādāšanu, lūdzu, sazinieties ar vietējām iestādēm, mājsaimniecības atkritumu transportēšanas uzņēmumu vai tirdzniecības vietu, kur izstrādājumu iegādājāties.

Знакомство с акме ТВ706

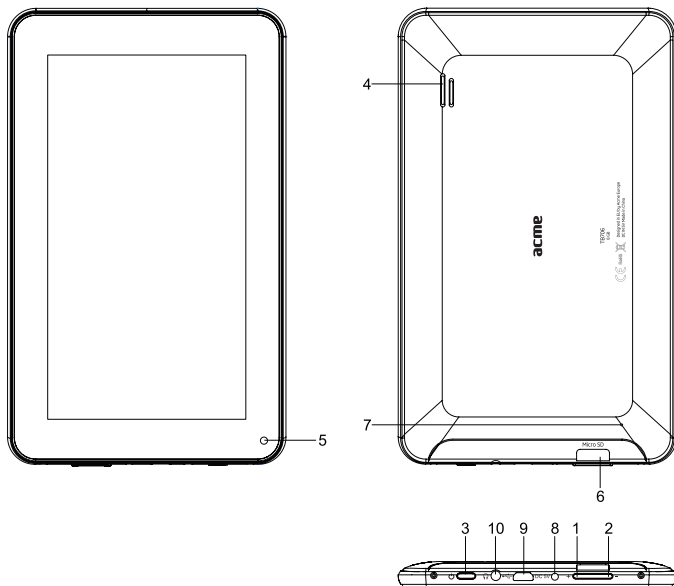

Благодарим Вас

Поздравляем Вас с покупкой интернет-планшета ACME. В данном руководстве представлена информация для ознакомления с планшетом. Внимательно прочтите руководство и сохраните его для дальнейшего использования. Для получения подробных инструкций, последней информации и полезных советов, посетите веб-сайт ACME – www.acme.eu. Руководство доступа для загрузки с веб-сайта ACME в формате PDF. Для просмотра файлов в формате PDF, загрузите и установите бесплатную программу Adobe Acrobat reader с веб-сайта Adobe – www.adobe.com

Комплект включает

Убедитесь, что в комплект включены представленные ниже компоненты. В случае отсутствия какого-либо из них, обратитесь к местному продавцу, у которого Вы приобрели данный продукт.ACME Internet Tablet

- Интернет-планшет ACME
- USB кабель
- USB концентратор/адаптер для клавиатуры
- Адаптер питания
- Инструкция пользователя

1	Кнопка Volume + (увеличение громкости)	Нажмите для увеличения уровня громкости
2	Кнопка Volume - (уменьшение громкости)	Нажмите для уменьшения уровня громкости
3	Кнопка Power (питание)	Нажмите и удерживайте кнопку Power (питание), пока не включится ЖК экран.
4	Динамик	Воспроизводит звук.
5	Передняя камера	Для видеообщения в реальном времени
6	Вход для карты памяти microSD	Вход для внешних карт памяти microSD. (Если планшет не распознает карту microSD, перейдите в <<Settings (Настройки)->SD card and Device storage(Карта SD и устройства хранения данных)->Format external SD card (Форматировать внешнюю SD карту)>>(с карты microSD будет удалена вся информация) и выберите Mount external SD card (Установить внешнюю SD карту).)
7	Кнопка Reset (сброс)	Нажмите для сброса, если планшет не реагирует на Ваши команды или его работа отличается от нормальной (используйте скрепку для бумаги или другой небольшой предмет, чтобы аккуратно нажать на эту кнопку.)

8	Разъем питания (вход)	<p>Для зарядки аккумулятора:</p> <ol style="list-style-type: none"> 1. Вставьте один конец включенного в комплект адаптера питания в выход 100 – 240 В пер. тока. 2. Вставьте другой конец включенного в комплект адаптера питания в разъем питания планшета. 3. Отключите адаптер питания после полной зарядки планшета.
9	USB 2.0 Hispeed	<p>Подключите к компьютеру для переноса данных (напр. музыки, видеороликов, фотографий, файлов).</p>
10	Разъем для подключения наушников	<p>Выход аудиосигнала для наушников. Наушники должны быть оснащены 3,5 мм (1/8 дюйма) штекером</p> <p>Примечание: Выход динамика автоматически отключается после подключения наушников.</p>

Особенности

- **Пользуйтесь Интернетом.**

Посещайте Ваши любимые веб-сайты.

- **Проверяйте эл. почту**

Общайтесь с друзьями и семьей

- **Смотрите видеоролики на YouTube™**

Наслаждайтесь использованием самого популярного сообщества видеообмена в мире

- **Читайте любимые книги**

Загрузите тысячи книг посредством входящей в комплект программы Aldiko E-book reader

- **Откройте для себя тысячи приложений для Android™**

Загрузите приложения с “1Mobile Market” – специализированного центра, созданного для планшетов

- **Используйте беспроводное подключение к Интернету**

Высокоскоростное подключение Wi-Fi 802.11 b/g/n

- **Наслаждайтесь Вашим архивом контента в любом месте**

Портативная акустическая система проигрывает музыку, видеофайлы и различные форматы изображений

- **Устройство для чтения карт памяти microSD**

Увеличьте Ваше место для хранения контента (до 32 Гб)

- **Встроенная камера**

Удобная передняя камера

- **Автоматическое определение направления**

Читайте в удобном для Вас положении, дисплей настраивается автоматически!



Данный комплект может включать пластиковые пакеты или другие материалы, которые представляют опасность для детей. Вы должны безопасно утилизировать все упаковочные материалы после открытия упаковки.

О сенсорном экране

Ваш планшет оснащен простым в использовании сенсорным экраном, который предоставляет доступ к функциям планшета. Кончиком пальца коснитесь области экрана, в которой расположена пиктограмма управления. Если Вы коснетесь, и будете удерживать палец на экране, данное действие будет воспринято как постоянное нажатие кнопки.



Чтобы избежать повреждения экрана, не нажимайте на него, а также не используйте какие-либо предметы, можно касаться только кончиком пальца (или использовать стилус). Для более эффективной работы Ваши руки должны быть чистыми.

Защитная пленка

На экран установлена защитная пленка для защиты во время перевозки. Перед использованием необходимо снять защитную пленку. Чтобы снять защитную пленку просто возьмите за уголок пленки и снимите ее с экрана.

Действия сенсорного экрана

Для управления планшетом посредством сенсорного экрана, используйте кончик пальца для управления пиктограммами, кнопками, элементами меню, экранной клавиатурой и другими отображаемыми на экране объектами. Используя кончик пальца на сенсорном экране можно выполнять следующие действия.

<p>Двойное касание:</p>	<p>Быстро коснитесь экрана два раза подряд на веб-странице или на экране другого приложения, чтобы изменить размер изображения (приложение должно поддерживать функцию двойного касания/изменения размера). В веб-браузере двойное касание раздела веб-страницы приведет к увеличению изображения и раскроет данный раздел на весь экран.</p>
<p>Касание и удерживание:</p>	<p>Некоторые экранные объекты предлагают несколько действий после их касания и при удержании (напр., открытие альтернативного меню или активация функции перетаскивания). Чтобы коснуться и удерживать объект, коснитесь объекта и не отрывайте кончик пальца до выполнения действия.</p>

Перетаскивание:	Перетаскивание экранного объекта для изменения его положения (напр., пиктограмма приложения на главном экране). Для перетаскивания объекта коснитесь и удерживайте, затем, не открывая кончик пальца, подвиньте кончик пальца на экране до достижения необходимого местоположения.
Проводка:	Проводите пальцем по экрану вверх/вниз для пролистывания списка. На некоторых экранах можно проводить пальцем влево/вправо для изменения вида. Для проводки, коснитесь экрана и быстро передвиньте кончик
Двойное касание:	Быстро коснитесь экрана два раза подряд на веб-странице или на экране другого приложения, чтобы изменить размер изображения (приложение должно поддерживать функцию двойного касания/изменения размера). В веб-браузере двойное касание раздела веб-страницы приведет к увеличению изображения и раскроет данный раздел на весь экран.

О датчике ориентации

Планшет включает датчик ориентации, который автоматически меняет ориентацию большинства экранов при повороте планшета. Датчик работает лучше, если планшет поворачивать перпендикулярно земле (т. е., если

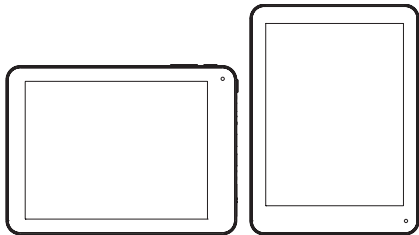

держат планшет вертикально, а не горизонтально). Датчик ориентации можно включать и выключать в меню Display settings (Настройки экрана).

Основная работа

Включение/выключение устройства

Нажмите и удерживайте кнопку POWER (Питание) для включения устройства.

Режим ожидания и активизация устройства

Быстро нажмите (0,3 с) на кнопку POWER (Питание), устройство перейдет в режим ожидания, и экран будет выключен. Быстро нажмите на кнопку POWER (Питание) еще раз для активизации устройства, нажмите на пиктограмму блокировки и переместите ее из круга, экран будет разблокирован.

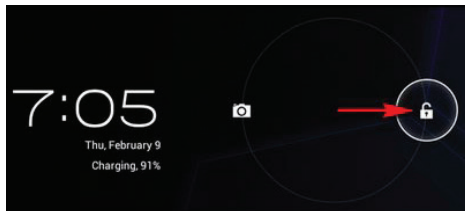

Сброс устройства

Если экран <<завис>> и его нельзя выключить с помощью кнопки POWER (Питание), пользователь может запустить функцию RESET (Сброс).

Зарядка

Если устройство нельзя включить обычным способом или выключить автоматически, возможно, необходимо его зарядить. Используйте соответствующее зарядное устройство, рекомендованное производителем.

Главная страница









Функции главной страницы

Изменение обоев. Нажмите и удерживайте палец на свободном месте на главной странице для выбора различных обоев.

- Добавление/удаление пиктограмм приложений. Нажмите и удерживайте палец на пиктограмме приложения для перемещения/удаления с главной страницы.
- Предварительный просмотр различных задач.
- Просмотр времени/информации сети/аккумулятора.
- Проверка USB подключения и копирование/удаление файлов.

Icons descriptions

	Пиктограммы приложений
	Кнопка «Назад»
	Кнопка «Главная страница»
	Программа просмотра различных задач
	Информация USB подключения
	Время и дата
	Информация аккумулятора и сети

USB подключение

Устройство, подключенное к ПК

Устройство можно подключить к ПК для переноса данных посредством USB-кабеля. Нельзя отключать устройство от ПК во время переноса данных.

Перенос данных (копирование и удаление файлов)



Нажмите на  для выбора USB подключения. Выберите USB connected (USB подключение), затем Turn on USB storage (Включить USB устройство) для копирования файлов на/с Вашего компьютера.

Управление приложениями

Установка приложений

Скопируйте пакет установки APK в устройство. Запустите File Manager (диспетчер файлов), найдите пакет и выберите его. Выберите Install (Установка), чтобы продолжить. Если приложение уже установлено, нажмите OK для замены на последнюю версию пакета.

Удаление приложений

Перейдите в Setting (Настройка) – Apps (Приложения) – All (Все).

Выберите приложение и нажмите на него. Выберите Uninstall (Удаление).

Управление приложениями.

Перейдите в Setting (Настройка) – Apps (Приложения) – All (Все). Выберите приложение и запустите Force stop (Принудительная остановка), Uninstall (Удаление), Clear data (Удаление данных) или Move to SD card (Перенос на SD карту).

Сеть

Доступ к сети посредством Wi-Fi

Access Settings (Настройки доступа) – Wireless & Networks (Беспроводная сеть и сети) – Wi-Fi. Нажмите на Data usage (Использование данных) для отображения Mobile data (Мобильных данных). Нажмите More... (Больше...) для переключения в режим Airplane (самолетный), Ethernet, VPN.

Доступ к сети посредством 3G

Рекомендуется использовать эти 3G-модемы: Huawei E173, ZTE MF631

Настройки системы

Нажмите на пиктограмму Settings (Настройки) для входа в настройки системы, Вы получите доступ к следующим опциям: Wireless&networks (Беспроводные и проводные сети),

Sound (Звук), Display (Экран), Storage (Память), Battery (Аккумулятор), Apps (Приложения), Accounts&sync (Счета и синхронизация), Location services (Службы локализации), Security (Безопасность), Language&input (Язык и ввод), Backup&reset (Резервное копирование и сброс), Date&time (Дата и время), Accessibility (Доступность), Developer (Разработчик), а также About tablet (О планшете).

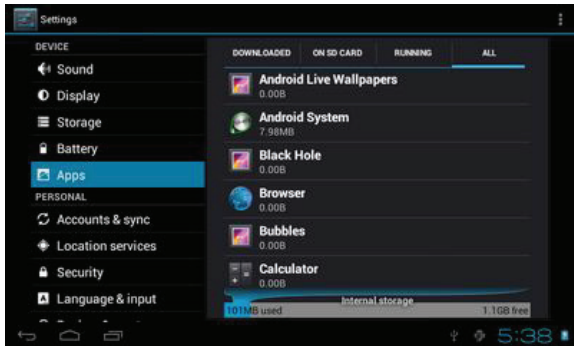

Как я могу изменить язык, если я по ошибке выбрал неправильный язык?

Найдите пиктограмму настроек и откройте их. Выберите пиктограмму, чтобы открыть настройки Language&input (Язык и ввод), первую опцию в настройках языка.

Как я могу поменять ввод?

Войдите в Setting (Настройки) – Language&input (Язык и ввод) и установите ввод по умолчанию.

Я уже установил некоторые приложения, но я не могу их найти, почему?

Некоторые приложения установлены на внешнюю TF карту, поэтому, если Вы вынули TF карту из устройства, Вы не увидите данные приложения.

Возникли системные проблемы, много всплывающих ошибок.

Перезагрузите устройство с помощью кнопки POWER (Питание) или RESET (Сброс). Используйте тонкий предмет, чтобы нажать на кнопку RESET (Сброс) в течение 5 секунд и сбросить устройство.

Если Вы сбросили устройство, но сообщение об ошибке не исчезло, Вы можете проверить активные приложения, чтобы найти неизвестные Вам и удалить их. Возможно, в устройстве появился вирус, устанавливайте только надежные приложения для обеспечения работы устройства.

Примечания по безопасности

Вспышка молнии с символом конца стрелки в равностороннем треугольнике обозначает предупреждение пользователя о том, что наличие неизолированного <<опасного напряжения>> в корпусе продукта может быть достаточным для присутствия риска удара электрическим током.

Восклицательный знак в равностороннем треугольнике обозначает предупреждение пользователя о том, что наличие инструкций по эксплуатации и обслуживанию является важным элементом комплекта устройства.

Информация об утилизации и удалении данного продукта доступна у местных органов власти или в Альянсе электронной промышленности: www.eiae.org.

ПРЕДУПРЕЖДЕНИЕ: Для предотвращения пожара или удара электрическим током данное

устройство не должно попасть под дождь или подвергаться излишней влаге. В корпусе присутствует опасное высокое напряжение. Не открывайте корпус.

Защищайте уши: Эксперты в области слуха не рекомендуют постоянно использовать личные стереонаушники на высокой громкости. Постоянное прослушивание музыки на высокой громкости может привести к потере слуха. В случае звона в ушах или потери слуха, прекратите использование наушников и обратитесь за медицинской помощью.

Примечание: В случае внезапного прекращения работы или отключения устройства, причиной этому может быть электростатический разряд. В таком случае выполните следующие действия для восстановления работы:

отключите устройство путем нажатия и удерживания скользящей кнопки справа (Положение выключенного питания) в течение 15 секунд;
снова включите устройство.

Примечания по безопасности

1. Прочтите инструкции. Перед использованием устройства следует прочесть все инструкции по безопасности и эксплуатации.
2. Сохраните инструкции. Инструкции по безопасности и эксплуатации следует сохранить для дальнейшего использования.
3. Обращайте внимания на предупреждения. Необходимо придерживаться всех предупреждений в отношении устройства, представленных в инструкциях по эксплуатации.
4. Следуйте инструкциям. Необходимо следовать всем инструкциям по эксплуатации.
5. Чистка. Отключите устройство от стенной розетки перед чисткой. Не используйте жидкие чистящие средства или средства в форме аэрозоли. Для чистки используйте влажную

ткань.

6. Крепления. Используйте только рекомендованные производителем крепления. Использование других креплений может быть опасным.
7. Вода и влага. Не используйте данное устройство вблизи воды (напр., рядом с ванной, тазом, кухонной раковиной, раковиной для стирки, во влажных подвалах или рядом с бассейном и т. п.).
8. Вентиляция. Отверстия и прорези в корпусе предназначены для вентиляции и обеспечения надлежащей работы устройства, а также защиты от перегрева. Данные отверстия нельзя блокировать путем помещения устройства на кровать, диван, ковер или иную подобную поверхность. Данное устройство нельзя устанавливать на такие предметы, как книжный шкаф или стойка без обеспечения надлежащей вентиляции или обеспечения соответствия инструкциям производителя.
9. Источники питания. Для данного устройства можно использовать только такой источник питания, тип которого соответствует указанному в паспортной табличке. Если Вы не знаете тип источника питания у Вас дома, обратитесь к дилеру устройства или местной компании-поставщику электроэнергии. Если устройство предназначено для работы от аккумуляторной батареи или других источников, см. инструкции по эксплуатации.
10. Перегрузка. Не перегружайте стенные розетки, удлинители или встроенные электрические розетки, так как это приведет к риску пожара или удара электрическим током.
11. Проникновение предметов и жидкости. Никогда не засовывайте в данное устройство какие-либо предметы, так как это приведет к удару электрическим током. Никогда не разливайте какую-либо жидкость на устройство.

12. Обслуживание. Не пытайтесь провести обслуживание устройства самостоятельно, так как открывание или снятие крышек может привести к опасному высокому напряжению или другим рискам. Обслуживание должен проводить квалифицированный персонал.
13. Требуемое обслуживания повреждение. Отключите устройство от стенной розетки и обратитесь к квалифицированному обслуживающему персоналу в следующих случаях:
- а) или повреждена подача питания или розетка; б) или была разлита жидкость или на устройство упал какой-либо предмет; в) если устройство попало под дождь или воду;
 - г) если устройство не работает должным образом в соответствии с инструкциями по эксплуатации. Регулируйте только те настройки, которые представлены в инструкциях по эксплуатации, так как неправильная установка других настроек может привести к повреждению и потребовать длительной работы квалифицированного техника для восстановления обычной работы устройства; д) если устройство упало или было каким-либо иным способом повреждено; е) когда устройство начинает работать по-другому, это говорит о необходимости в обслуживании.
14. Запасные части. При необходимости в запасных частях убедитесь, что Ваш обслуживающий техник использует указанные производителем запасные части или части, обладающие характеристиками оригинальных частей. Неразрешенная замена может привести к пожару, удару электрическим током или другим рискам.
15. Проверка безопасности. После выполнения какого-либо обслуживания или ремонта данного устройства попросите обслуживающего техника выполнить проверку безопасности, чтобы убедиться в нормальном рабочем состоянии устройства.
16. Тепло. Устройство должно находиться вдали от источников тепла, таких как радиаторы, обогреватели, плиты или другие, выделяющие тепло предметы (включая усилители).

Символ утилизации отходов производства электрического и электронного оборудования (WEEE)



Использование символа WEEE означает, что данный продукт не относится к бытовым отходам. Убедитесь в правильной утилизации продукта, таким образом Вы позаботитесь об окружающей среде. Для получения более подробной информации об утилизации продукта обратитесь в местные органы власти, местную службу по вывозу и утилизации отходов или в магазин, в котором Вы приобрели продукт.

ACME TB706 TUTVUSTUS

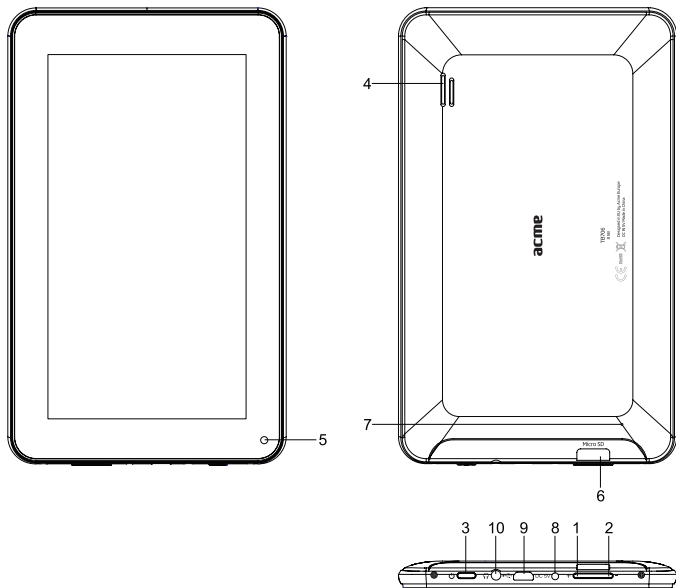

Täname teid!

Täname, et soetasite endale ACME Internet tahvelarvuti. Kasutusjuhend sisaldab Kiirülevaadet mängija kohta. Lugege juhend hoolikalt läbi ja hoidke see edaspidiseks alles. Põhjalikumad juhised, värskete teabe ja kasulikke nõuandeid saate ACME veebilehelt at www.acme.eu. See kasutusjuhend on kättesaadav allalaadimiseks ACME veebilehelt PDF-failina. PDF-dokumendi vaatamiseks laadige alla ja installeerige tasuta Adobe Reader Adobe veebilehelt www.adobe.com.

Komplektsus

Veenduge, et pakendis on kõik allpool loetletud osad. Kui mõni osa on puudu, pöörduge kohaliku edasimüüja poole, kellelt selle toote soetasite.

- ACME Internet tahvelarvuti
- USB-kaabel
- USB host/klaviatuuri adapter
- Toiteadapter
- Kasutusjuhend

No.	Name	Description
1	Helitugevuse plussklahv	Vajutage helitugevuse suurendamiseks.
2	Helitugevuse miinusklahv	Vajutage helitugevuse vähendamiseks..
3	Toiteklahv	Vajutage toiteklahvi ja hoidke seda all, kuni LCD-ekraan sisse lulitub.
4	Kõlarid	Heli esitamiseks.
5	Eespoolne kaamera	Videovestluseks
6	MicroSD-kaardi pesa	Laadige valise microSD-mälukaardid siin. (Kui tahvelarvuti ei leia microSD-kaarti, minge menüüsse Settings -> SD card and Device storage->Format external SD card (Sätted-> SD-kaart ja mäluseade-> Vorminda väline SD-kaart) (kõik microSD-kaardil olevad andmed lähevad kaotsi) ning valige Mount external SD card (Paigaldage väline SD-kaart).)
7	Lähtestusnupp	Vajutage hangunud või muu torkega tahvelarvuti lähtestamiseks (vajutage seda klahvi õrnalt kirjaklambri või muu väikese esemega).

8	Toitepesa (DCsisend 5V)	Aku laadimine: 1. Ühendage kaasasoleva toiteadapteri üks ots 100–240 V Vahelduvvooluvõrgu seinakontakti. 2. Ühendage kaasasoleva toiteadapteri teine ots tahvelarvuti toitepesa. 3. Kui tahvelarvuti on laetud, lahutage toiteadapter vooluvõrgust.
9	USB 2.0 Hispeedi port	Ühendage arvutiga andmete (nt muusika, videote, fotode, failide) edastamiseks.
10	Kõrvaklapiliides	Kõrvaklappide audioliides. Kõrvaklappidel peab olema 3,5 mm (1/8 tolli) pistik. Märkus: kõrvaklappide ühendamisel mängijaga lülituvad kõlarid automaatselt välja.

Kirjeldus

- **Sirvige veebis**

Külastage oma lemmikveebilehti

- **Lugege e-kirju**

Olge ühenduses oma sõprade ja perekonnaga

- **Vaadake YouTube™ videoid**

Sirvige maailma koige populaarsemas videojagamiskeskonnas

- **Lugege lemmikraamatuid**

Laadige alla tuhandeid raamatuid Aldiko E-raamatu lugeja rakendusega (komplektis)

- **Avastage tuhanded rakendused Android™-i jaoks**

Laadige alla rakendusi "1 Mobile Market" — turult, mis on mõeldud just tahvelarvutite jaoks

•Juhtmeta internetiühendus

Suure kiirusega wifi-vork 802.11 b/g/n

• Meediakogu on juudepääsetav igal pool

Võimas, teisaldatav seade esitab populaarset muusikat, videosid ja fotoformaate

• microSD mälukaartilugeja

Suurendage mälumahtu (kuni 3 2 GB tugi)

• Sisseehitatud kaamera

Mugavad kaamerad ees ja taga.

• Automaatne suunatuvaistus

Lugege mis pidi soovite, ekraan kohandub automaatselt teie eelistustele!



See pakend võib sisaldada kilekotte või muid materjale, mis võivad olla lastele ohtlikud. Pärast pakendi avamist kõrvaldage kindlasti kogu pakkematerjal.

Puuteekraanist

Tahvelarvutil on hõlpsalt kasutatav puuteekraan, mis tagab juurdepääsu tahvelarvuti funktsioonidele. Puudutage sõrmeotsaga ekraanile kuvatud ikoone. Kui puudutate ekraani ja hoiate sõrme ekraanil, siis registreerib tahvelarvuti seda pideva nupuvajutusena.



Ekraani kahjustamise vältimiseks ärge puudutage ekraani liiga jõuliselt ja ärge kasutage puudutamiseks mingit eset. Ekraani tohib puudutada ainult sõrme (või krihvliga). Tahvelarvuti reageerib paremini, kui puudutada puuetundlikku ekraani kuivade kätega..

Kaitsekile

Puutekraan on kaetud kaitsekilega ekraani kaitsmiseks transpordi ajal. Enne seadme kasutamist eemaldage kaitsekile. Selleks võtke kile nurgast kinni ja ja tõmmake see ekraanilt maha.

Puutekraani kirjeldus

Tahvelarvuti juhtimiseks puutekraanilt vajutage sõrmega ikoonidele, nuppudele, menüüosadele, ekraaniklaviatuurile või ekraanil olevatele muudele objektidele. Puutekraani puudutamisel sõrmega saab teha järgmiseid tegevusi:

Puudutamine:	Ekraanil oleva objekti aktiveerimiseks (nt rakenduse ikoonid, nupud, menüüosadja ekraaniklaviatuuri tähed /sümbolid) puudutage ekraani lihtsalt sõrmeotsaga.
Puudutamine ja hoidmine:	Mõnedel ekraanil olevatel objektidel on nende puudutamisel ja hoidmisel erinevad funktsioonid (nt menu avamine ja lohistamisfunktsiooni aktiveerimine). Objekti puudutamiseks ja hoidmiseks puudutage objekti ja ärge tõstke sõrme ekraanilt enne, kui tegevus on aktiveerunud.
Lohistamine:	Ekraanil oleva objekti asukoha muutmiseks (nt rakenduse ikoon avalehel) lohistage seda. Objekti lohistamiseks puudutage ja hoidke seda hetkeks, seejärel, ilma sõrme ekraanilt tõstamata lohistage sõrmeotsa mööda ekraani, kuni objekt on soovitud kohas.

Libistamine:	Loendi sirvimiseks libistage sõrme ekraanil üles/alla. Mõnel ekraanil saab sõrme vaate muutmiseks libistada ka vasakule/paremale. Libistamiseks puudutage ekraani ja seejärel liigutage sõrmeots kiirelt üle ekraani ilma sõrme tõstmata. Kui sõrm on ekraani puudutanud, siis ärge peatuge hetkekski, sestvastasel juhul võite juhuslikult aktiveerida objekti lohistamise.
Topeltpuudutus:	Suurendamiseks tehke ekraanil oleval veebilehel või muul rakendusel kiire topeltpuudutus (rakendus peab toetama topeltpuudutuse/suurendamise funktsiooni). Brauseri kasutamise ajal suurendab topeltpuudutus antud veebilehe sektsiooni ja kohandab selle sektsiooni ekraani laiusega.

Suunaandurist

Tahvelarvutil on andur, mis muudab automaatselt ekraani suunda, kui kasutaja tahvelarvutit pöörab. Andur töötab kõige paremini, kui tahvelarvutit pööratakse risti maapinnaga (st kui tahvelarvuti on püsti ja mitte pikali). Suunaandurit saab sisse ja välja lülitada ekraaniseadistuste menüüst.

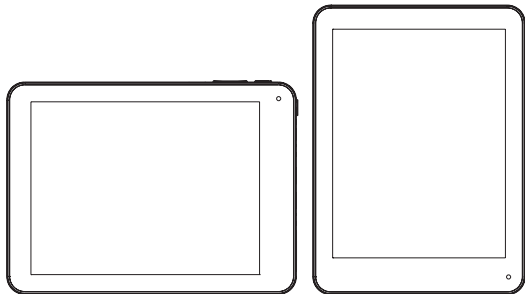

Põhifunktsioonid

Seadme SISSE/VÄLJA lülitamine

Seadme sisse lülitamiseks vajutage pikalt (1,2 sek) toitenupule POWER

Seadme ooterežiim ja äratus

Seadme lülitamiseks ooterežiimile vajutage lühidalt (0,3 sek) toitenupule POWER - ekraan kustub. Seadme äratamiseks vajutage uusti toitenupule POWER. Ekraaniluku vabastamiseks vajutage lukuikoonile ja liigutage see ringist välja

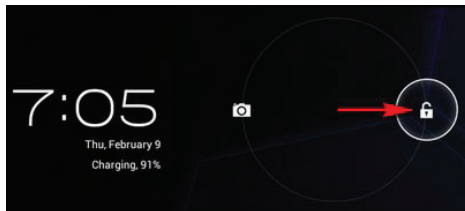

Seadme lähtestamine

Kui seade on hangunud ja seda ei saa toitenupust POWER välja lülitada, kasutage lähtestusfunktsiooni RESET.

Laadimine

Kui seadet ei saa normaalselt sisse või automaatselt välja lülitada, võib see vajada laadimist. Kasutage tootja poolt soovitatud õiget laadijat.

Pealeht



Pealehe funktsioonid

Tapeedi vahetamine. Tapeetide valimiseks vajutage pikalt pealehenupule.







Rakenduste ikoonide lisamine / kustutamine. Ikooni lisamiseks pealehele või selle eemaldamiseks vajutage pikalt rakenduse nupule.

Tegumihalduri kuvamine.

Aja- / võrgu- / akuinfo kuvamine.

Kontrollige USB ühendust ja kopeerige / kustutage faile.

Ikoonide kirjeldus

	Rakenduste ikoonid
	Tagasinupp
	Pealehenupp
	Tegumihaldur
	USB ühenduse teave
	Kellaaja ja kuupäeva info
	Aku- ja võrguinfo

USB ühendus

Arvutiga ühendatud seade

Ühendage seade arvutiga, et vahetada andmeid läbi USB-kaabli. Ärge ühendage seadet arvutist lahti enne, kui andmevahetus on lõpetatud.

Andmevahetus (failide kopeerimine ja kustutamine)



USB ühenduse valimiseks klõpsake   Failide kopeerimiseks arvutisse või arvutist valige „USB connected“ (USB ühendatud), seejärel “Turn on USB storage” (Lülitage USB mälu sisse).

Rakenduste haldamine

Rakenduste installimine

Kopeerige APK installipakett seadmesse. Käivitage failihaldur, leidke pakett ja klõpsake sellele. Jätkamiseks valige installimine. Kui seadmes on see rakendus juba olemas, siis valige OK, et asendada see paketi kõige uuema versiooniga.

Rakenduste deinstallimine

Minge menüüsse Setting – Apps – All (Sätted– Rakendused – Kõik). Valige rakendus ja klõpsake sellele. Valige deinstallimine.

Rakenduste haldamine

Minge menüüsse Setting – Apps – All (Sätted– Rakendused – Kõik).

Valige rakendus ja käivitage Force stop, Uninstall, Clear data või Move to SD card (Sundseiskamine, Deinstallimine, Kustuta andmed või Teisalda SD-kaardile).

Võrk

Võrgule juurdepääs läbi wifi

Minge menüüsse Settings – Wireless & Networks – Wi-Fi (Sätted – Juhtmeta ja Võrgud – Wifi).

Mobiiliandmete kuvamiseks klõpsake menuule Data usage (Andmekasutus). Klõpsake „More“... ja valige lennukirežiim, Ethernet, VPN”

Võrgule juurdepääs läbi 3G

Soovitatud 3G Modem: Huawei E173, ZTE MF631

Süsteemi seadistused

Süsteemiseadistusse sisenemiseks klõpsake seadistuste ikoonile  - see tagab juurdepääsu sellistele funktsioonidele nagu Wireless&networks (juhtmeta ja võrgud), Sound (heli), Display (kuva), Storage (mälu), Battery (aku), Apps (rakendused), Accounts&sync (kontod ja sünkroniseerimine), Location services (asukohateenused), Security (turvalisus), Language&input (keel ja sisend), Backup&reset (varundus ja lähtestamine), Date&Time (kuupäev ja kellaaeg), Accessibility (juurdepääsetavus), Developer options (arendaja lisavõimalused) ja About tablet (teave tahvelarvuti kohta).

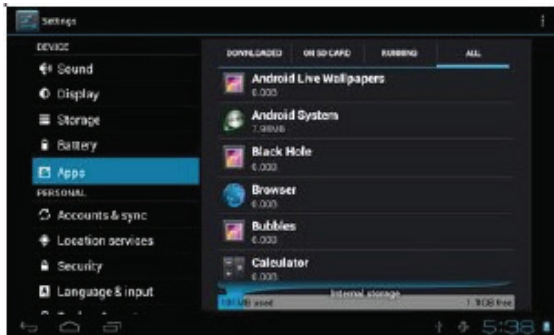

Kuidas vahetada keelt, kui ma valisin eksikombelvale keele?

Leidke sätteikoon ja minge sättemenüüse. Valige keele ja sisendi sätteikoon, esimeseks valikuks on keelesäte.

Kuidas muuta sisendit?

Valige menüü Setting – Language&input – (Sätted, keel ja sisend) ja määrake vaikimisi sisend.

Ma installisin juba mõned rakendused, kuid ma ei leia neid enam. Miks?

Mõned rakendused salvestatakse välisele TF-kaardile. Kui olete TF-kaardi oma seadmest välja võtnud, siis te neid rakendusi ei näe.

Seadmel on süsteemiprobleeme, esineb palju veateateid.

Tehke seadmele toitenupust POWER restart või vajutage lähtestusnupule RESET. Kasutage õhukestvpulka, hoidke lähtestusnupp RESET 5 sekundit all ja tehke arvutile restart. Kui arvuti on taaskäivitatud, kuid veateade tuleb ikka ekraanile, siis vaadake aktiivseid rakendusi ja kontrollige, ega nende hulgas ei ole tundmatut rakendust. Kui on, siis deinstallige see. Arvutis võib olla ka viirus. Tahvelarvuti kaitsmiseks installige arvutisse viirusetõrje.

Ohutusnõuded

Võrdkülgses kolmnurgas olev noolega välgusümbol hoiatab kasutajat ohtliku isoleerimata pinge eest toote korpuses, mis võib olla piisavalt tugev elektrilöögi põhjustamiseks. Võrdkülgses kolmnurgas olev hüüumärk pöörab kasutaja tähelepanu seadmega kaasasolevates brošüürides sisalduvatele olulistele kasutus- ja hooldus- juhistele. Seadme taaskasutuse või kasutusest kõrvaldamise kohta saate teavet kohalikust omavalitsusest või Electronics Industries Alliance veebilehelt: www.eiae.org.

HOIATUS: tulekahju või elektrilöögiohu vältimiseks ei tohi jätta seda seadet vihma ega niiskuse kätte. Korpuses on ohtlik kõrgepinge. Korpust ei tohi avada.

Kuulmisorganite kaitsmine: kõrvaarstid ei soovita kuulata kõrvaklappidest pidevalt liiga valju muusikat. Pidev valju muusika kuulamine võib põhjustada kurtust. Kui kõrvades hakkab helisema või kuulmine halveneb, katkestage kõrvaklappide kasutamine ja pöörduge arsti poole.

Märkus: kui seade ootamatult ei reageeri enam või lülitub välja, võib põhjus olla elektrostaatiline laeng. Sel juhul toimige järgmiselt:

- seadme välja lülitamiseks vajutage liugnupule korpuse paremal pool (asend „Toide väljas“) ja hoidke nupp 15 sekundit all;
- eejärel lülitage seade uuesti sisse.

Olulised ohutusnõuded

1. Lugege kasutusjuhend läbi. Enne toote kasutamist lugege kõik ohutusnõuded ja kasutusjuhised hoolikalt läbi.
2. Ärge visake kasutusjuhendit ära: hoidke ohutus- ja kasutusjuhend alles.
3. Pöörake tähelepanu hoiatustele: tootel olevaid ja kasutusjuhendis sisalduvaid hoiatusi tuleb täpselt järgida.
4. Täitke juhiseid: täitke täpselt kõiki kasutusjuhendi juhiseid.
5. Puhastamine: enne seadme puhastamist võtke pistik seinakontaktist välja. Ärge kasutage vedelaid - ega aerosoolpuhastusvahendeid. Puhastage niiske lapiga.
6. Tarvikud: kasutage ainult tootja poolt soovitatud tarvikuid. Muude tarvikute kasutamine võib olla ohtlik.
7. Vesi ja niiskus: ärge kasutage seadet vee lähedal (nt vanni, kraanikausi, köögivalamu, pesukausi lähedal, niisketes keldriruumides, basseini lähedal jms).
8. Ventilatsioon: korpusel olevad pilud ja avad on mõeldud seadme ventileerimiseks, et tagada selle usaldusväärne talitus ja kaitsta seadet ülekuumenemise eest. Neid avasid ei tohi kinni katta. Ärge pange seadet voodile, diivanile, vaibale ega muule sarnasele pinnale. Seda seadet ei tohi panna sisseehitatud paigaldisse nagu näiteks raamatukapp või -riiul, v.a. tingimustes, kus on tagatud nõuetekohane ventilatsioon või kus on täpselt järgitud tootja juhiseid.
9. Toiteallikad: seda toodet on lubatud ühendada ainult seadme andmeplaadile märgitud toiteallikaga. Kui te ei ole kindel oma kodumajapidamise toiteallika tüübis, pöörduge seadme edasimüüja või kohaliku elektrivõrguettevõtte poole. Seadmed, mis töötavad patareitoitel või muust toiteallikast - vt kasutusjuhendist.
10. Ülelaadimine: vältige seinakontaktide, pikendusjuhtmete või harupesade ülekoormamist, sest selle tulemus võib olla tulekahju- või elektrilöögi oht.

11. Võõrkeha või vedeliku sattumine seadmesse: ärge suruge seadmes olevatesse avadesse mingeid võõrkehi -elektrilöögioht. Vältige vedelike pritsimist tootele.
12. Hooldus: ärge püüdke seadet ise hooldada, sest kaitsekatte avamine või eemaldamine võib põhjustada elektrilöögiohtu või muid ohte. Seadet võib hooldada ainult kvalifitseeritud personal.
13. Seadme remont: tõmmake seadme pistik seinakontaktist välja ja toimetage seade kvalifitseeritud hoolduspersonali kätte, kui: a) toitekaabel või pistik on kahjustunud; b) kui seadmesse on sattunud vedelikku või võõrkehi; c) kui seade on jäänud vihma kätte või saanud muul viisil märjaks; d) kui seade ei tööta normaalselt, kuigi järgite täpselt kasutusjuhendi nõudeid. Seadistage ainult neid funktsioone, mida on kasutusjuhendis kirjeldatud, sest muude funktsioonide vale seadistamine võib seadet kahjustada ja seadme normaalsete tööomaduste taastamine võib nõuda kvalifitseeritud tehniku põhjalikku sekkumist; e) kui toode on maha kukkunud või muul viisil kahjustunud; f) kui toote tööomadused muutuvad – sel juhul on vaja toodet kindlasti hooldada.
14. Osade vahetamine: kui seadme osi on vaja vahetada, siis veenduge, et hooldustehnik kasutab tootja poolt täpsustatud või originaalosaladega samaväärseid osi. Mitteheakskiidetud osade kasutamine võib põhjustada tulekahju, elektrilöögiohtu või muid ohte.
15. Ohutuse kontrollimine: pärast seadme hooldust või remonti paluge hooldus-tehnikul teha seadmele ohutuse kontroll, tagamaks, et seade töötab nõuetekohaselt.

Elektri- ja elektroonikaseadmete jäätmete (WEEE) sümbol



WEEE-sümbol tähendab, et seda toodet ei tohi visata olmejäätmete hulka. Toote õigel kõrvaldamisel aitate kaitsta keskkonda. Üksikasjalikuma teabe saamiseks selle toote ümbertöötlemise kohta pöörduge kohalikku omavalitsusse, jäätmekäitlusettevõttesse või kauplusesse, kust te toote ostsite.

Product	Product model
Product purchase date	Seller name, address
Failures (date, description, position of the person who accepts the product, first name, last name and signature)	

1. Warranty period

Warranty enters into force starting with the day when the buyer acquires the product from the seller. Warranty period is indicated on the package of the product.

2. Warranty conditions

The warranty is valid only by providing an original document of the product acquisition and this warranty sheet, which includes name of the product model, product purchase date, name and address of the seller.

If it is noticed during the warranty period that the product has faults and these faults were not caused by any of the reasons when the warranty is not applied as indicated in the paragraphs below, manufacturer undertakes to replace the product.

The warranty is not applied to regular testing, maintenance and repair or replacement of the parts which are worn out naturally.

The warranty is not applied if damage or failures occurred due to the following reasons:

- Inappropriate installation of the product, inappropriate

usage and/or operating the product without following the manual, technical requirements and safety standards as provided by the manufacturer, and additionally, inappropriate warehousing, falling from heights as well as hard strikes.

- Corrosion, mud, water and sand.
- Repair works, modifications or cleaning, which were performed by a service not authorised by the manufacturer.
- Usage of the spare parts, software or consumptive materials which do not apply to the product.
- Accidents or events or any other reasons which do not depend on the manufacturer, which includes lightning, water, fire, magnetic field and inappropriate ventilation.
- If the product does not meet standards and specifications of a particular country, in which it was not bought. Any attempt to adjust the product in order to meet technical and safety requirements such as those in the other countries withdraws all the rights to the warranty service.

If no failures are detected in the product, all the expenses in relation to the service are covered by the buyer.

Model: TB706

internet tablet

acme[®]

www.acme.eu