

Руководство по эксплуатации

Лазерный нивелир
 Модель: **5D PROLINER**



Производитель: ADAINSTRUMENTS Адрес: WWW.ADAINSTRUMENTS.COM

ADA
 MEASUREMENT FOUNDATION
 WWW.ADAINSTRUMENTS.COM

RUS

Оглавление

1. Общие указания	2
2. Технические требования	2
2.1. Функциональные характеристики прибора	2
2.2. Описание прибора	3
2.3. Технические характеристики	4
3. Комплектность	4
4. Требования безопасности и уход	5
4.1. Техника безопасности при работе с зарядным устройством	5
5. Порядок работы	6
5.1. Проверка прибора перед применением	8
5.1.1. Проверка точности	8
5.1.2. Проверка вертикальной плоскости	8
5.1.3. Проверка горизонтальной плоскости	9
5.2. Приемник лазерного луча	9
6. Приложение 1 - „Свидетельство о приемке и продаже”	
7. Приложение 2 - „Гарантийный талон”	

WARRANTY DOESN'T EXTEND TO FOLLOWING CASES:

1. If the standard or serial product number will be changed, erased, removed or will be unreadable.
2. Periodic maintenance, repair or changing parts as a result of their normal runout.
3. All adaptations and modifications with the purpose of improvement and expansion of normal sphere of product application, mentioned in the service instruction, without tentative written agreement of the expert provider.
4. Service by anyone other than an authorized service center.
5. Damage to products or parts caused by misuse, including, without limitation, misapplication or negligence of the terms of service instruction.
6. Power supply units, chargers, accessories, wearing parts.
7. Products, damaged from mishandling, faulty adjustment, maintenance with low-quality and non-standard materials, presence of any liquids and foreign objects inside the product.
8. Acts of God and/or actions of third persons.
9. In case of unwarranted repair till the end of warranty period because of damages during the operation of the product, it's transportation and storing, warranty doesn't resume.

For more information you can visit our web site WWW.ADAINSTRUMENTS.COM
or write the letter with your questions on info@adainstruments.com

Line of the cut



5D PROLINER

1. ОБЩИЕ УКАЗАНИЯ

Лазерный нивелир: модель - 5D PROLINER - это современный, функциональный, мультипризменный прибор, предназначенный для работ внутри помещений и на улице. Прибор проецирует 4 вертикальные линии, которые образуют 2 вертикальные плоскости, перпендикулярные друг другу;
- 2 горизонтальные линии (угол развертки плоскости 220°);
- точку отвеса. (Рис.1).
- Не смотрите на лазерный луч!
- Не устанавливайте прибор на уровне глаз!
Перед началом работы, ОБЯЗАТЕЛЬНО, ознакомьтесь с руководством по эксплуатации!

2. ТЕХНИЧЕСКИЕ ТРЕБОВАНИЯ

2.1. ФУНКЦИОНАЛЬНЫЕ ХАРАКТЕРИСТИКИ ПРИБОРА

- 4 Вертикальные (V) линии, 2 горизонтальные линии (H), точка отвеса (точка отвеса и горизонтальная линия проецируются одновременно).
- 4 пересечения лазерных плоскостей.
- Быстрое самовыравнивание.
- При отклонении прибора от горизонтальной плоскости более, чем на +/-3°, он начинает автоматически мигать.
- Механизм точной регулировки поворота облегчает установку прибора перед началом/во время работы.
- Компенсатор блокируется автоматически при выключении питания. Это защищает его от воздействия вибраций при транспортировке.



Рис.1

2

MEASUREMENT FOUNDATION

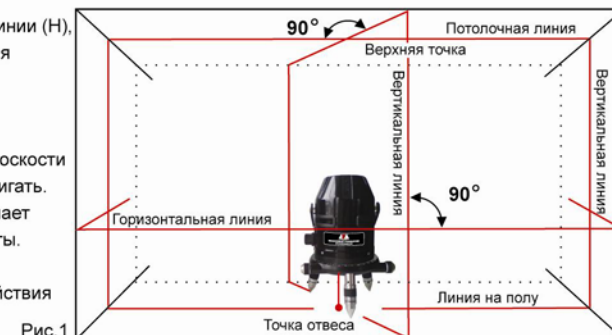

5D PROLINER

2.2. ОПИСАНИЕ ПРИБОРА

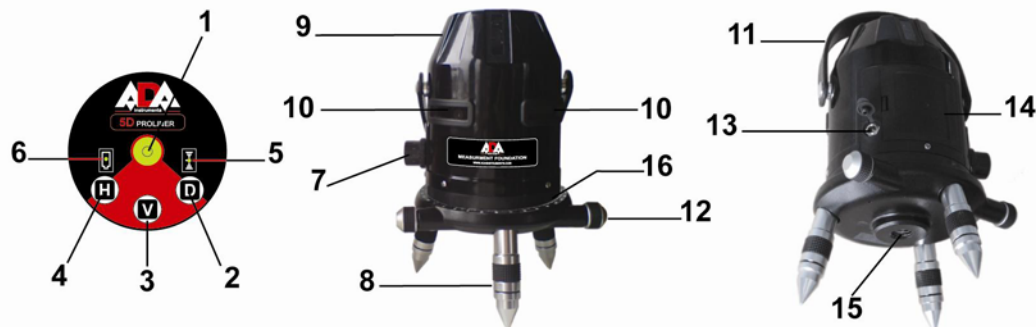

1. Круглый пузырьковый уровень
2. D - Режим работы в помещении/ на улице (с приемником)
3. V - Включатель/переключатель/выключатель вертикальных излучателей
4. H - Включатель/переключатель/выключатель горизонтальных излучателей
5. Индикатор работы с приемником
6. Индикатор заряда батареи
7. Выключатель электропитания (фиксатор компенсатора)
8. Регулируемые ножки с резиновым покрытием

9. Вертикальное окно излучателя
10. Горизонтальное окно излучателя
11. Ручка для транспортировки
12. Поворотный винт
13. Разъем зарядного устройства
14. Крышка батарейного отсека
15. Окно отвеса / резьба 5/8" для установки на штатив
16. Лимб 360°

3

MEASUREMENT FOUNDATION

Line of the cut

WARRANTY CARD

Name and model of the product _____

Serial number _____ date of sale _____

Name of commercial organization _____ stamp of commercial organization _____

Warranty period for the instrument exploitation is 12 months after the date of original retail purchase. It extends to the equipment, imported on the RF territory by official importer.

During this warranty period the owner of the product has the right for the free repair of his instrument in case of manufacturing defects.

Warranty is valid only with the original warranty card, fully and clear filled (stamp or mark of the seller is obligatory).

Technical examination of instruments for fault identification which is under the warranty, is made only in the authorized service center.

In no event shall manufacturer be liable before the client for direct or consequential damages, loss of profit or any other damage which occur in the result of the instrument outage.

Current legislation, particularly Federal law of the Russian Federation "Protection of consumers" and Civil code of the Russian Federation part II page 454-491, is the legal base of warranty.

The product is received in the state of operability, without any visible damages, in full completeness. It is tested in my presence. I have no complaints to the product quality. I am familiar with the conditions of warranty service and I agree.

purchaser signature _____

Before operating you should read service instruction!

If you have any questions about the warranty service and technical support contact seller of this product.

2.3. ТЕХНИЧЕСКИЕ ХАРАКТЕРИСТИКИ

Проецируемые линии	2 горизонт. линии/4 верт. линии (угол между линиями 90°) / точка отвеса
Излучатели лазерного луча (длина волны nm)	6 лазерных излучателей 635 nm/точка отвеса 650nm
Класс лазера, мощность излучения	Класс 2, <1mW
Точность	±0,2 мм / 1м.
Диапазон работы компенсатора	±3°
Диапазон работы прибора	10 м (с приемником - 30 м *)
Чувствительность круглого уровня	60"/2 мм
Источник питания	3 x AA перезаряжаемые батареи (1500 мА/ч) или 3 батареи типа AA
Время заряда батареи	Около 3 часов
Продолжительность работы	Около 8 часов
Резьба под штатив	5/8"
Рабочий диапазон температур	-10°C +40°C
Вес	1.66 кг
Угол развертки горизонтальной плоскости	220°

* В зависимости от освещения

3. КОМПЛЕКТНОСТЬ

Лазерный нивелир 5D PROLINER, руководство по эксплуатации, кейс, очки.
 Дополнительно поставляются: зарядное устройство, элементы питания.

4

MEASUREMENT FOUNDATION

4. ТРЕБОВАНИЯ БЕЗОПАСНОСТИ И УХОД

- Выполняйте требования безопасного использования и ухода!
Не смотрите на лазерный луч!
- Лазерный нивелир - точный прибор, который должен храниться и использоваться с осторожностью.
- Беречь от тряски и вибраций! Хранить прибор и аксессуары к нему только в транспортировочном кейсе.
- При повышенной влажности и низкой температуре, необходимо протирать прибор насухо и чистить после использования.
- Не храните прибор при температурах ниже - 20° С и выше 50° С, в противном случае прибор может выйти из строя.
- Не убирайте прибор в транспортировочный кейс, если он или кейс мокрые, чтобы избежать конденсации влаги внутри прибора - просушите кейс и лазерный инструмент!
- Регулярно проверяйте настройку прибора!
- Следите за тем, чтобы линзы прибора были чистыми и не запотевшими. Для протирки используйте мягкие хлопковые салфетки!

4.1. ТЕХНИКА БЕЗОПАСНОСТИ ПРИ РАБОТЕ С ЗАРЯДНЫМ УСТРОЙСТВОМ
Правила безопасности

При использовании зарядного устройства, для того чтобы уменьшить риск возникновения пожара, поражения электрическим током или механической травмы, всегда следуйте правилам безопасности. Прежде чем начать пользоваться зарядным устройством, прочитайте инструкцию по безопасности!

Зарядное устройство изготовлено в соответствии с правилами безопасности. Во избежание получения травмы, ремонт устройства должен проводить квалифицированный специалист.

!Опасность возникновения пожара!

Избегайте короткого замыкания контактов зарядного устройства металлическим предметом.

- Никогда не вскрывайте зарядное устройство!

- Прежде чем, приступать к работе, внимательно прочитайте содержание настоящей инструкции.

Описание

Зарядное устройство предназначено для зарядки аккумуляторных батарей прибора рабочим напряжением от 4,5 В (600 мА).

Электробезопасность

Данное зарядное устройство предназначено для бытовой электрической сети 220 В.

Certificate of acceptance and sale

_____ № _____

name and model of the instrument

Corresponds to _____ designation of standard and technical requirements

Data of issue _____

Stamp of quality control department

Price

Sold _____ Date of sale _____

name of commercial establishment

5.1.3. CHECKING THE HORIZONTAL PLANE

Select a plane wall, and mark a level base line on the wall with a level (Pic.9).

Set the instrument at 2m off the level base line, and adjust the leveling screws to make the bubble into dark circle. Turn power switch ON. Select 2H operation mode, make middle line of the horizontal line to aim at level base line, and then turn the instrument to make the horizontal line of the both ends aim at the level base line.

Error margin is $\pm 1\text{mm}$ when it is at 2m off the wall.

If error margin is over $\pm 1\text{mm}$, the instrument should be re-adjusted.

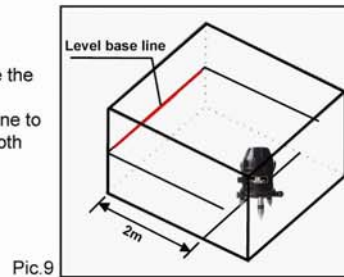

Pic.9

5.2. LASER DETECTOR

The laser detector should be used along with the clamp and the staff, and you should switch the main unit to the outdoor-mode (button D). In this mode the indicator ("5") is lighted. Reading of the staff. When you find datum place, please read the staff according to the indication of the clamp.

Не применяйте это зарядное устройство в сетях с нестандартным (не 220 В) либо не стабильным напряжением.

- Включайте зарядное устройство только через розетку сети.
- Обращайтесь в сервисный центр для замены поврежденной вилки или кабеля.

Обслуживание

Зарядное устройство прибора создано в расчете на работу в течение длительного времени при минимальном обслуживании. Его непрерывная и надежная работа зависит только от правильной эксплуатации. В случае возникновения поломки зарядного устройства, необходимо сдать его в ремонт в сервисный центр.

5. ПОРЯДОК РАБОТЫ

5D PROLINER - это надежный, удобный прибор. Этот нивелир станет незаменимым для вас на многие годы.

- Перед использованием снимите крышку батарейного отсека. Соблюдая полярность, вставьте три аккумулятора или батарейки в батарейный отсек, затем вставьте крышку. (Рис.2)
- Чтобы зарядить аккумулятор, вставьте разъем зарядного устройства в гнездо. Аккумулятор емкости 1500 мА/ч следует заряжать примерно 3 часа. (Рис.3)
- Установите прибор на пол или на штатив. Если вы используете штатив, установите основание инструмента на штатив и вкрутите винт штатива в центровочное отверстие.
- С помощью ножек отрегулируйте уровень по пузырьку. (Рис.4)



Рис.2



Рис.3

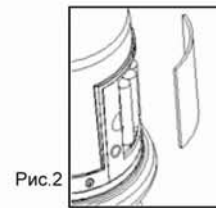

Рис.4

- Поверните выключатель электропитания в положение ON. Компенсатор выравнивается автоматически. (Поверните выключатель электропитания в положение OFF и компенсатор заблокируется.)

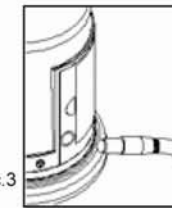
- Нивелир 5D PROLINER имеет несколько режимов работы: V/2V/4V/VH/2VH/2VH/2V2H/4VH/4V2H/H/2H (H - горизонтальная линия, V - вертикальная линия). При включении прибора загорается индикация „Power“. Нажав кнопку „H“, вы можете спроецировать 1 или 2 горизонт. линии. Кнопкой „V“ вы можете спроецировать: одну, две или четыре вертикальные линии. Одновременно с вертикальными линиями проецируется точка отвеса. Кнопкой „D“ включается „режим работы с приемником“.

- Спроецируйте точку отвеса на нужную точку на полу. Затем точно выставьте прибор для выполнения ваших задач.

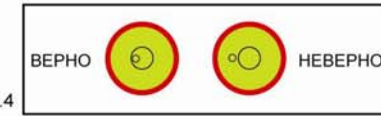
- Когда компенсатор выходит из диапазона работы $\pm 3^\circ$, прибор начинает автоматически мигать. Выставьте прибор в горизонтальное положение с помощью круглого пузырькового уровня (Рис.6). Продолжите работу.



Рис.5



Рис.6

5.1. CHECKING INSTRUMENT BEFORE USAGE

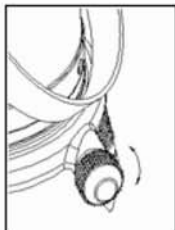
5.1.1. CHECKING ACCURACY

Select a plane-roof house, which ceiling height is 3m. Adjust the leveling screws to make the bubble into dark circle. Turn power switch ON. Select 4V2H operation mode. Do a marking A at the upper point, and do a marking B at the floor point. Rotate the instrument 180°, and then make the floor point of the instrument to aim at point B on the floor (Pic.7). Check error between the point of crossing planes and point A. Error margin is $\pm 1\text{mm}$ when the ceiling height is 3m. If error margin is over $\pm 1\text{mm}$, the instrument should be re-adjusted.

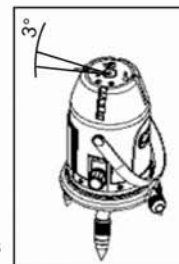
If error margin is over $\pm 1\text{mm}$, the instrument should be re-adjusted.

5.1.2. CHECKING THE VERTICAL PLANE

Hang a plumb bob on the roof on the height 3 m (Pic.8). Adjust the leveling screws to make the bubble into dark circle. Turn power switch ON. Select 4V2H operation mode. Make the vertical line of the instrument to aim at plumb line. Check four vertical planes respectively.

Error margin is $\pm 1\text{mm}$ at 2m off the wall. If error margin is over $\pm 1\text{mm}$, the instrument should be re-adjusted.

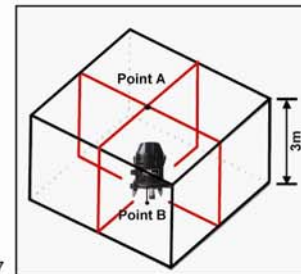

Pic.7

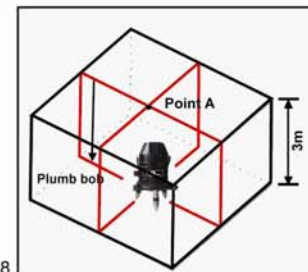

Pic.8

- Turn power switch ON. Switch on the power. Make the compensator free at the same time, and can level correction automatically. (Turn power switch OFF. Turn off power supply, and the compensator is locked at the same time.)
- For laser level 5D PROLINER, the instrument has several operation modes: 2H/4V2H/2V2H/V2H/V/H/V/2V/4V/VH/2VH/4VH. (H-horizontal line, V- vertical line)
When you switch on the instrument, there is an indication "Power". With the button H you can project one or two horizontal lines. With button V you can project one, two or four vertical lines. Vertical lines and floor point are projected in one pass. With button "D" you switch on "the mode of working with receiver".
- Make the floor point of the instrument aim at object point on the floor. Then accurately adjust the instrument.
- When the instrument incline over $\pm 3^\circ$ because of certain reason during operation, the laser line gleam automatically to issue an alarm. At this time, please adjust the three leveling screws to make the bubble into the dark circle (Pic.6). Continue working.

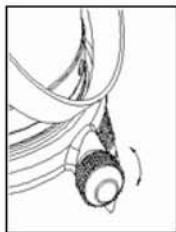

Pic.5

7

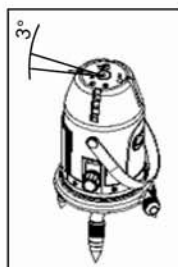

Pic.6

MEASUREMENT FOUNDATION

5.1. ПРОВЕРКА ПРИБОРА ПЕРЕД ПРИМЕНЕНИЕМ

5.1.1. ПРОВЕРКА ТОЧНОСТИ

Выберите помещение с высотой потолка 3 м.
Выставьте прибор по пузырьковому уровню.

Включите прибор (положение Оп выключателя) и выберите режим управления 4V2H.

Сделайте отметку А в точке пересечения вертикальных плоскостей и отметку В в точке отвеса (Рис.7).

Поверните прибор на 180° и совместите точку отвеса с точкой В на полу. Проверьте погрешность между полученной точкой пересечения плоскостей и точкой А. Допустимая погрешность составляет ± 1 мм при высоте потолка 3 м.

Если допустимая погрешность выходит за пределы ± 1 мм, прибор необходимо отъюстировать.



Рис.7

5.1.2. ПРОВЕРКА ВЕРТИКАЛЬНОЙ ПЛОСКОСТИ

Повесьте нитяной отвес на высоте 3м (Рис.8).

Выставьте прибор по пузырьковому уровню.

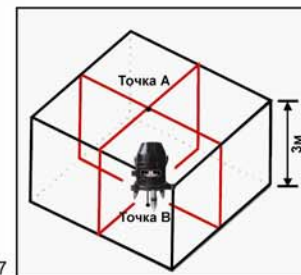
Включите прибор (положение Оп выключателя) и выберите режим управления 4V2H.

Установите прибор таким образом, чтобы проецируемая вертикальная линия совпала с нитью нитяного отвеса. Проверьте 4 вертикальные линии таким образом. Допустимая погрешность составляет ± 1 мм на расстоянии 2 м от стены.

Если допустимая погрешность выходит за пределы ± 1 мм, прибор необходимо отъюстировать.



Рис.8

8

MEASUREMENT FOUNDATION

5.1.3. ПРОВЕРКА ГОРИЗОНТАЛЬНОЙ ПЛОСКОСТИ

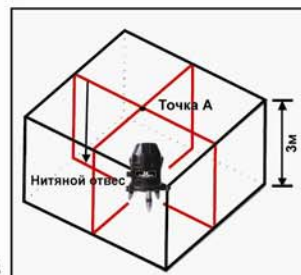
Выберите ровную стену и отметьте базовую линию на стене с помощью нивелира (Рис.9).

Установите инструмент на расстоянии 2 м от линии и выставьте прибор по пузырьковому уровню.

Включите прибор. Выберите режим управления 2H. Поверните нивелир таким образом, чтобы горизонтальная линия с двух сторон совпала с линией на стене.

Допустимая погрешность составляет ± 1 мм на расстоянии 2 м от стены.

Если допустимая погрешность выходит за пределы ± 1 мм, прибор необходимо отъюстировать.



Рис.9

9

MEASUREMENT FOUNDATION

Do not attempt to connect the charger to a supply with a different supply.

- Plug in the charger to the wall outlet.
- Contact service center for replacing faulty plug or cable.

Maintenance

The charger is designed for working over a long period of time at minimal maintenance. It's continuous and error-free performance depends only on right operation.

In case of problems with charger performance, send in for repair to the service center.

5. ORDER WORKING

5D PROLINER- is a reliable and easy-to-use instrument. It will become an important part of your tool set for many years to come.

- Before first uses, please screw off the battery fixed nut widdershins, and take out the battery lid. According to the sign "+, -", insert four rechargeable batteries or alkaline batteries to the battery socket, then cover the battery lid and screw down the battery fixed nut. (Pic.2)
- Insert plug of the charger to the instrument charge inlet to charge the battery. The battery with capacity of 1500 mA/h need to be charged for about 3h. (Pic.3)
- Setting up the instrument on the floor or the tripod. When using tripod, support the centering nut of the instrument with one hand and screw the centering screw into the centering nut female thread. Tighten the centering screw.
- Adjust the three leveling screws to center bubble level. (Pic.4)

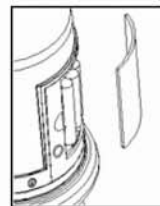

Pic.2

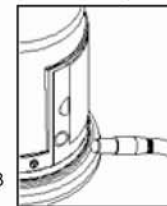

Pic.3

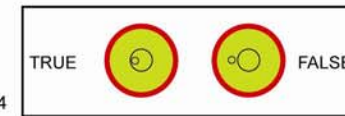

Pic.4

6

MEASUREMENT FOUNDATION

4. SAFETY REQUIREMENTS AND CARE

- Follow safety requirements!
- Don't face and stare at laser beam!
- Laser level- is an accurate instrument, which should be stored and used with care.
- Avoid shaking and vibrations! Store the instrument and it's accessories only in the carrying case.
- In case of high humidity and low temperature, dry out the instrument and clean it after the usage.
- Do not store the instrument at a temperature below -20°C and above 80°C, otherwise the instrument can be out of action.
- Don't put the instrument into the carrying case if the instrument or case are wet. To avoid moisture condensation inside the instrument- dry out the case and laser instrument!
- Check regularly instrument adjustment!
- Keep the lens clean and dry. To clean the instrument use a soft cotton napkin!

4.1. SAFETY MEASURES WHILE WORKING WITH CHARGER
Safety instructions

When using battery charger, always follow safety instructions. Failure to follow all safety instructions listed below may result in electric shock, fire and/or serious injury. Carefully read through this Safety Instructions before using your battery charger. The charger is made in compliance with safety instructions. To avoid damages only qualified service personnel should repair or service the product.

!Risk of fire!

- Avoid short circuit of charger contacts with metal object.
- Never attempt to open the charger for any reason!
- Before starting your work, read and understand all instructions.

Description

The charger is designed for charging rechargeable batteries with operating voltage from 4.5 V (600 mA).

Electrical safety

The charger is designed for use from a standard household electrical supply 220 V.

Свидетельство о приемке и продаже

 _____ № _____
 наименование и тип прибора

 Соответствует _____
 обозначение стандарта и технических условий

Дата выпуска _____

Штатпм ОТК (клеймо приемщика)

Цена

 Продан(а) _____ Дата продажи _____
 наименование предприятия торговли

2.3. SPECIFICATIONS

Projected lines	2 horizontal lines/Four vertical lines (every 90°)/Floor point
Light sources	6 laser diodes 635nm /floor point 650 nm
Laser safety class	Class 2, <1mW
Accuracy	±2mm at a distance of 10m
Self-leveling range	±3°
Working Range	10m, with receiver -30m*
Sensitivity of circular level	60'/2mm
Power supply	3×AA size rechargeable Batteries (1500mA/h) or 3×AA size alkaline batteries
Time of the charge	Approx 3h
Time of continuous use	Approx 8 hours
Tripod Mount	5/8"
Working Environment Temperature	-10° +40°
Instrument Weight	1.66Kg
Scanning Angle of Horizontal Plane	220°

* depends on the illumination

3. KIT

Laser level 5D PROLINER, maintenance manual, case, laser glasses.
 Optional accessory: Charger, power supply elements.

2.2. FEATURES

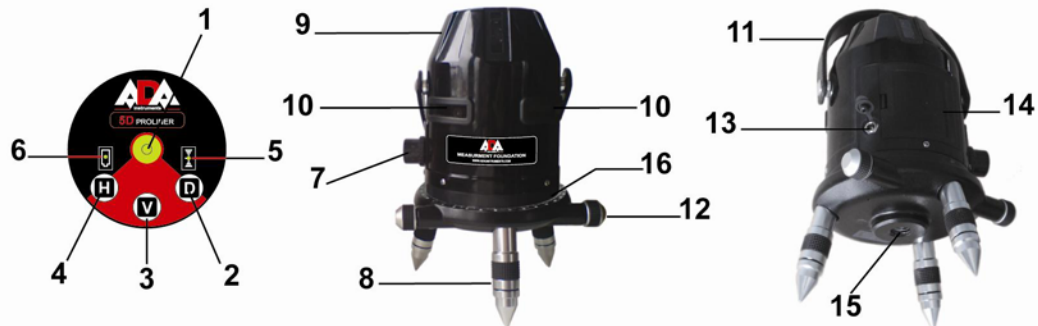

1. Circular level
2. D - operating mode indoor/outdoor (with receiver)
3. V - vertical line switch
4. H - horizontal line switch
5. Indicator of working with receiver
6. Battery indicator
7. Power switch
8. Rubber coated level screw

9. Vertical laser window
10. Horizontal laser window
11. Carry handle
12. Rotational screw
13. Charge inlet
14. Battery lid
15. Centering nut 5/8"
16. Limb 360°

3

MEASUREMENT FOUNDATION



Линия отреза

ГАРАНТИЙНЫЙ ТАЛОН

Наименование изделия и модель _____
 Серийный номер _____ Дата продажи _____
 Наименование торговой организации _____ Штамп торговой организации _____ мп.

Гарантийный срок эксплуатации приборов составляет 12 месяцев со дня продажи и распространяется на оборудование, ввезенное на территорию РФ официальным импортером.

В течении гарантийного срока владелец имеет право на бесплатный ремонт изделия по неисправностям, являющимся следствием производственных дефектов.

Гарантийные обязательства действительны только по предъявлении оригинального талона, заполненного полностью и четко (наличие печати или штампа с наименованием и формой собственности продавца обязательно).

Техническое освидетельствование приборов (дефектация) на предмет установления гарантийного случая производится только в авторизованной мастерской.

Производитель не несет ответственности перед клиентом за прямые или косвенные убытки, упущенную выгоду или иной ущерб, возникшие в результате выхода из строя приобретенного оборудования.

Правовой основой настоящих гарантийных обязательств является действующее законодательство, в частности, Федеральный закон РФ «О защите прав потребителя» и Гражданский Кодекс РФ ч. II ст. 454-491.

Товар получен в исправном состоянии, без видимых повреждений, в полной комплектности, проверен в моем присутствии, претензий по качеству товара не имею. С условиями гарантийного обслуживания ознакомлен и согласен.

Подпись покупателя _____

Перед началом эксплуатации внимательно ознакомьтесь с инструкцией по эксплуатации!

По вопросам гарантийного обслуживания и технической поддержки обращаться к продавцу данного товара

ГАРАНТИЙНЫЕ ОБЯЗАТЕЛЬСТВА НЕ РАСПРОСТРАНЯЮТСЯ НА СЛЕДУЮЩИЕ СЛУЧАИ:

1. Если будет изменен, стерт, удален или будет неразборчив типовой или серийный номер на изделии.
2. Периодическое обслуживание, ремонт или замену запчастей в связи с их нормальным износом.
3. Любые адаптации и изменения с целью усовершенствования и расширения обычной сферы применения изделия, указанной в инструкции по эксплуатации, без предварительного письменного соглашения специалиста поставщика.
4. Ремонт, произведенный не уполномоченным на то сервисным центром;
5. Ущерб в результате неправильной эксплуатации, включая, но не ограничиваясь этим, следующее: использование изделия не по назначению или не в соответствии с инструкцией по эксплуатации на прибор;
6. На элементы питания, зарядные устройства, комплектующие, быстроизнашивающиеся и запасные части;
7. Изделия, поврежденные в результате небрежного отношения, неправильной регулировки, ненадлежащего технического обслуживания с применением некачественных и нестандартных расходных материалов, попадания жидкостей и посторонних предметов внутрь.
8. Воздействие факторов непреодолимой силы и/или действие третьих лиц
9. В случае негарантийного ремонта прибора до окончания гарантийного срока, произошедшего по причине полученных повреждений в ходе эксплуатации, транспортировки или хранения, и не возобновляются.



Линия отреза

1. CAUTIONS

Laser level: model- 5D PROLINER. This is multiprism, functional and state-of-the-art device, which is designed for operating indoor and outdoor. The device projects 4 vertical lines, which are made 2 vertical planes, perpendicular to each other, - two horizontal lines (scanning angle of the plane 220°)

- floor point (Pic.1).
 Please don't face and stare at beam!
 Please don't set the instrument at eye level!

Before operation you should read the maintenance manual!

2. TECHNICAL REQUIREMENTS

2.1. FUNCTIONAL DESCRIPTION

- Four vertical lines (V), two horizontal lines (H), floor point (a horizontal line and a floor point are projected in one pass).
- 4 laser plane crosses.
- Quick self-leveling
- When the instrument inclines over $\pm 3^\circ$, the laser line gleams automatically to issue an alarm.
- Rotation fine adjustment mechanism makes it easier to set the instrument before operation/during operation.
- Built-in locking system can lock the compensator automatically when turning off the power, avoiding vibration in transportation.

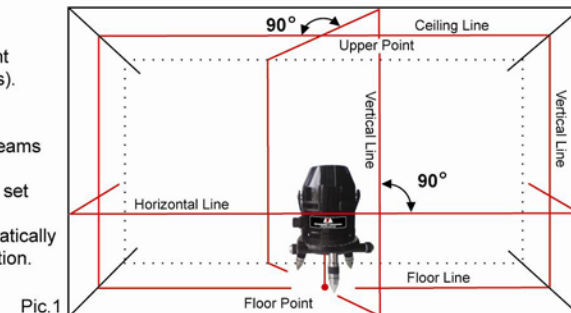

Pic.1

ENG

Table of contents

1. Cautions	2
2. Technical requirements	2
2.1 Functional description	2
2.2 Features	3
2.3 Specifications	4
3. Kit	4
4. Safety requirements and care	5
4.1. Safety measures while working with charger	5
5. Order working	6
5.1. Checking instrument before usage	8
5.1.1. Checking accuracy	8
5.1.2. Checking the vertical plane	8
5.1.3. Checking the horizontal plane	9
5.2. Laser detector	9
6. Appendix 1 - "Certificate of acceptance and sale"	
7. Appendix 2 - "Warranty card"	

Operating manual

Laser level

Model: **5D PROLINER**

