

EWH 30, 50, 80, 100, 120, 150 Comfort EWH 30, 50, 80, 100, 120, 150 Comfort N

Geschlossene Wandspeicher

30 Liter bis 150 Liter
Gebrauchs- und Montageanweisung

Deutsch

Closed wallmounted storage heaters

30 litres to 150 litres
Operating and installation instructions

English

Водонагреватель электрический накопительный

от 30 до 150 литров
Инструкция по монтажу и эксплуатации

Русский



Zárt fali melegvíz-tároló

30 litertől 150 literig
Használati és szerelési utasítás

Magyar

Nástěnné tlakové zásobníky

30 až 150 litrů
Návod k montáži a použití

Česky

Zamknięte zbiorniki ścienne

30 litrów do 150 litrów
Instrukcja obsługi i montażu

Polski

Boilere electrice cu acumulare pe perete

Capacitate cuprinsă între 30 de litri și 150 de litri
Instrucțiuni de instalare și utilizare

România

Закриті накопичувальні водонагрівачі

від 30 до 150 літрів
Інструкція з монтажу та користування

Українська

Seinale paigaldatav surveboiler

30–150 l
Kasutus- ja paigaldusjuhend

Eesti

Slēgta sienas ūdens tvertne

30 l līdz 150l
Lietošanas un montāžas instrukcija

Latviski

Uždari tūriniai vandens šildytuvai

nuo 30 iki 150 litrų talpos
Naudojimo ir montavimo instrukcija

Lietuviškai

Zatvoreni zidni spremnik

30 do 150 litara
Uputa za uporabu i montažu

Hrvatska

Zaprte stenski bojlerji

30 litrov do 150 litrov
Navodilo za uporabo in montažo

Slovenščina

Затворен степен бойлер

30 до 150 литра
Упътване за употреба и монтаж

Български

1

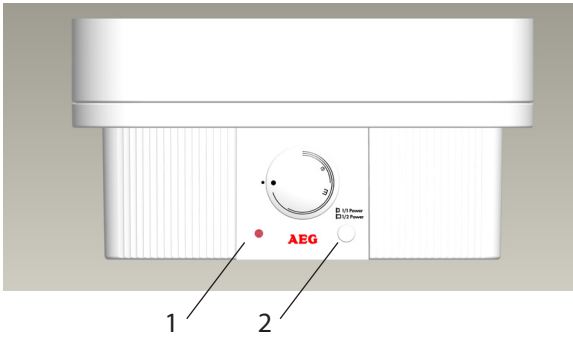

2

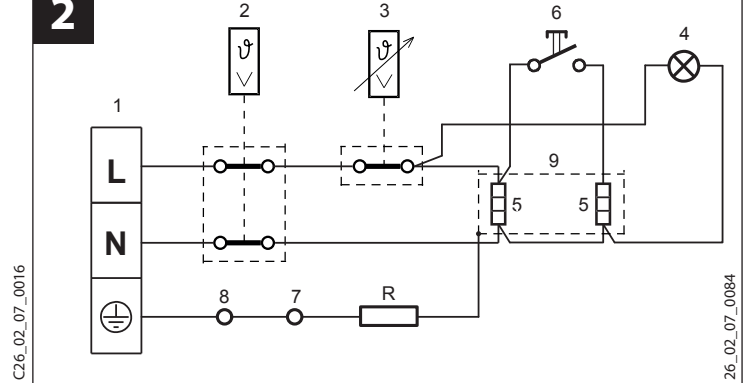

3

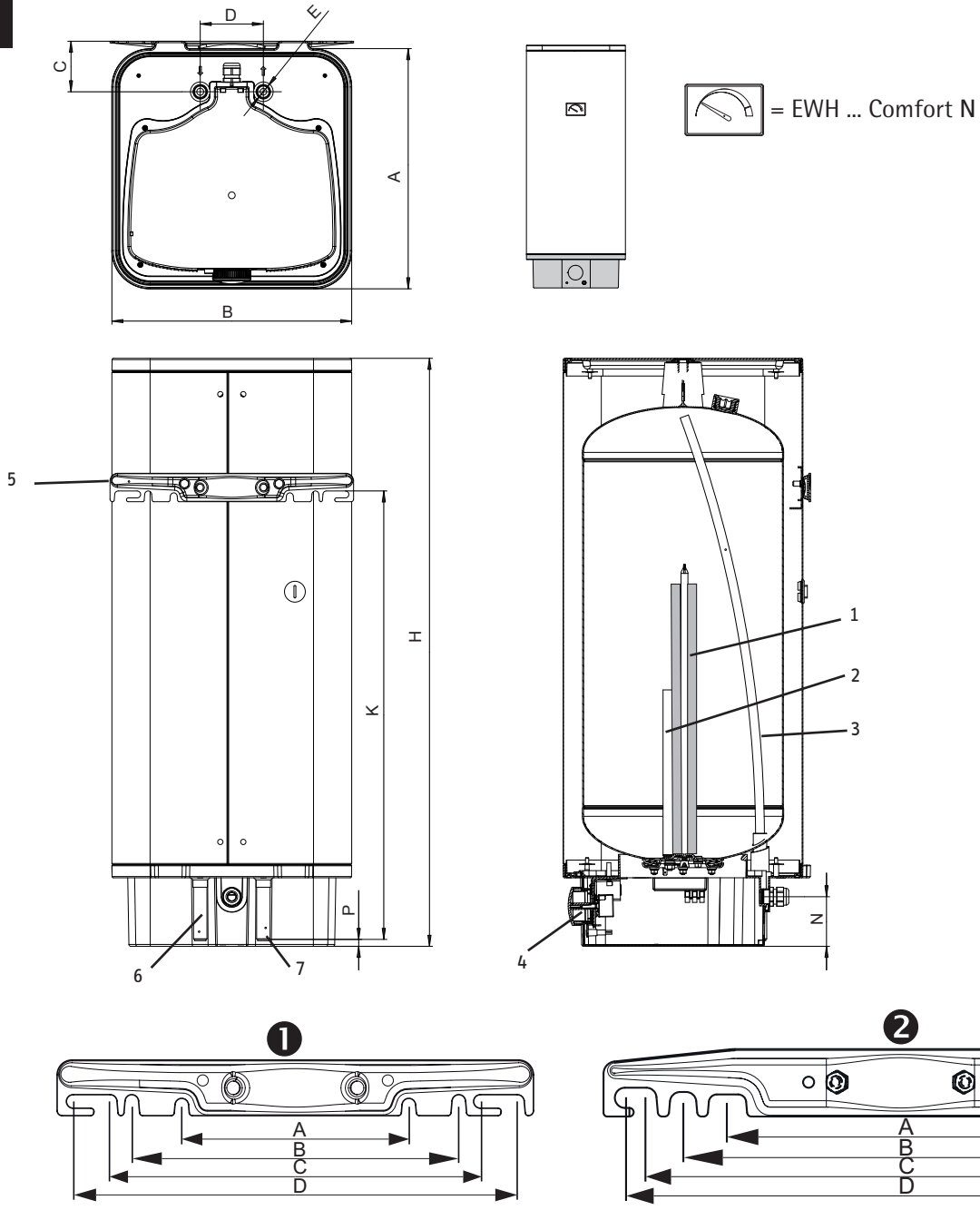

Typ		① = 30 - 50 l	② = 80 - 150 l
A	mm	184	282,5
B	mm	265	355
C	mm	300	415
D	mm	360	450

4

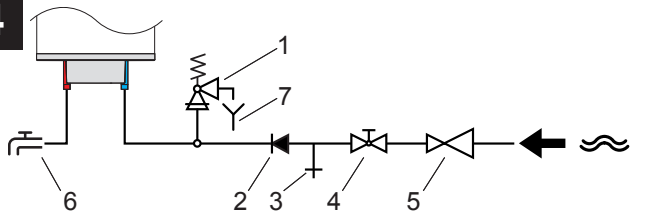

Inhalt	Deutsch	Obsah	Česky	Sisukord	Eesti	Kazalo	Slovenščina
1. Gebrauchs- und Montageanweisung _____	4	1. Návod k montáži a použití _____	18	1. Kasutus- ja paigaldusjuhend _____	34	1. Navodilo za uporabo in montažo _____	50
2. Montage _____	4	2. Montáž _____	18	2. Paigaldamine _____	34	2. Montaža _____	50
2.1 Wandmontage _____	4	2.1 Montáž na stěnu _____	18	2.1 Paigaldamine seinale _____	34	2.1 Montaža na steno _____	50
2.2 Wasseranschluss _____	4	2.2 Přípojka vody _____	18	2.2 Ühendamine _____		2.2 Vodni priključek _____	50
2.3 Elektrischer Anschluss _____	5	2.3 Elektrické připojení _____	19	2.2 veetorustikuga _____	34	2.3 Električni priključek _____	51
2.4 Inbetriebnahme _____	5	2.4 Uvedení do provozu _____	19	2.3 Elektriühendus _____	35	2.4 Zagon _____	51
2.5 Bedienblende _____	5	2.5 Ovládací pole _____	19	2.4 Kasutuselevõtt _____	35	2.5 Upravljalna letev _____	51
2.6 Wartung _____	5	2.6 Údržba _____	20	2.5 Juhtpaneel _____	35	2.6 Vzdrževanje _____	52
2.7 Technische Daten _____	6	2.7 Technické údaje _____	20	2.6 Hooldus _____	36	2.7 Tehnični podatki _____	52
2.8 Abmessungen _____	6	2.8 Rozměry _____	21	2.7 Tehnilised andmed _____	36	2.8 Dimenzije _____	53
2.9 Installationsschema _____	6	2.9 Schéma instalace _____	21	2.8 Mõõtmed _____	37	2.9 Inštalacijska shema _____	53
				2.9 Paigaldusskeem _____	37		

Contents	English	Treść	Polski	Saturs	Latviski	Съдържание	Български
1. Operating and installation instructions _____	7	1. Instrukcja obsługi i montażu _____	22	1. Lietošanas un montāžas instrukcija _____	38	1. Упътване за употреба и монтаж _____	54
2. Installation _____	7	2. Montaż _____	22	2. Montāža _____	38	2. Монтаж _____	54
2.1 Wall mounting _____	7	2.1 Montaż ścienny _____	22	2.1 Montāža pie sienas _____	38	2.1 Монтаж на стената _____	54
2.2 Water connection _____	7	2.2 Przyłącze wody _____	22	2.2 Ūdens pieslēgums _____	38	2.2 Свързване към водата _____	54
2.3 Electrical connection _____	8	2.3 Przyłącze elektryczne _____	23	2.3 Elektropieslēgums _____	39	2.3 Свързване към _____	55
2.4 Putting into operation _____	8	2.4 Uruchomienie _____	23	2.4 Eksploatacijas _____		2.3 електричеството _____	55
2.5 Operating panel _____	8	2.5 Pole obsługi _____	23	2.4 uzsākšana _____	39	2.4 Въвеждане в _____	55
2.6 Maintenance _____	9	2.6 Konserwacja _____	24	2.5 Vadības josla _____	39	2.4 експлоатация _____	55
2.7 Technical specifications _____	9	2.7 Dane techniczne _____	24	2.6 Tehniskā apkope _____	40	2.5 Дигитален дисплей _____	55
2.8 Dimensions _____	9	2.8 Wymiary _____	25	2.7 Tehniskie dati _____	40	2.6 Техническа поддръжка _____	56
2.9 Installation type _____	9	2.9 Schemat instalacji _____	25	2.8 Izmēri _____	41	2.7 Технически данни _____	56
				2.9 Instalācijas shēma _____	41	2.8 Размери _____	57
						2.9 Схема за инсталация _____	57

Содержание	Русский	Cuprins	România	Turinys	Lietuviškai
1. Инструкция по монтажу и эксплуатации _____	10	1. Instrucțiuni de instalare și utilizare _____	26	1. Naudojimo ir montavimo instrukcija _____	42
2. Монтаж _____	10	2. Instalare _____	26	2. Montavimas _____	42
2.1 Настенный монтаж _____	10	2.1 Montare pe perete _____	26	2.1 Montavimas ant sienos _____	42
2.2 Подключение воды _____	10	2.2 Conectare la sursa de alimentare cu apă _____	26	2.2 Vandentiekio prijungimas _____	42
2.3 Электрическое подключение _____	11	2.3 Conectare la sursa de alimentare cu energie _____	27	2.3 Elektrinis prijungimas _____	43
2.4 Ввод в эксплуатацию _____	11	2.4 Punerea în funcțiune _____	27	2.4 Atidavimas eksploatuoti _____	43
2.5 Панель управления _____	11	2.5 Panoul de control _____	27	2.5 Valdymo skydelis _____	43
2.6 Техническое обслуживание _____	12	2.6 Întreținere _____	28	2.6 Techninė priežiūra _____	44
2.7 Технические параметры _____	12	2.7 Specificații tehnice _____	28	2.7 Techniniai duomenys _____	44
2.8 Габариты _____	13	2.8 Dimensiuni _____	29	2.8 Matmenys _____	45
2.9 Схема установки _____	13	2.9 Tip instalație _____	29	2.9 Įrengimo schema _____	45

Tartalom	Magyar	Содержание	Українська	Sadržaj	Hrvatska
1. Használati és szerelési utasítás _____	14	1. Інструкція з монтажу та користування _____	30	1. Uputa za uporabu i montažu _____	46
2. Szerelés _____	14	2. Монтаж _____	30	2. Montaža _____	46
2.1 Falra szerelés _____	14	2.1 Настінний монтаж _____	30	2.1 Zidna montaža _____	46
2.2 Vízcsatlakozás _____	14	2.2 Підведення води _____	30	2.2 Priključak vode _____	46
2.3 Elektromos csatlakozás _____	15	2.3 Електропід'єднання _____	31	2.3 Strujni priključak _____	47
2.4 Üzembe helyezés _____	15	2.4 Введення в експлуатацію _____	31	2.4 Stavlanje u pogon _____	47
2.5 Kezelőgomb _____	15	2.5 Панель керування _____	31	2.5 Zaslon poslužitelja _____	47
2.6 Karbantartás _____	16	2.6 Технічне обслуговування _____	32	2.6 Održavanje _____	48
2.7 Műszaki adatok _____	16	2.7 Технічні дані _____	32	2.7 Tehnički podaci _____	48
2.8 Méretek _____	17	2.8 Розміри _____	33	2.8 Dimenzije _____	49
2.9 Szerelési vázlat _____	17	2.9 Схема встановлення _____	33	2.9 Shema za instaliranje _____	49

1. **Gebrauchs- und Montageanweisung**

Diese Anweisung sorgfältig aufbewahren, bei Besitzerwechsel dem Nachfolger aushändigen. Bei Wartungs- und etwaigen Instandsetzungsarbeiten dem Installateur zur Einsichtnahme überlassen.

2. **Montage**

2.1 **Wandmontage**

Die Wandspeicher EWH Comfort /Comfort N in einem frostfreien Raum in der Nähe der Zapfstelle montieren.

Zur Gerätemontage muss das Befestigungsmaterial nach Festigkeit der Wand ausgewählt werden. Das Gewicht der Speicher mit Wasserfüllung (s. Tabelle „Technische Daten“) ist zu berücksichtigen.

Die Lage der für die Montage erforderlichen Schrauben ist Bild 3 zu entnehmen.

Der Aufhängebügel ist Bestandteil des Gerätes.

Die Wandspeicher sind nur für die vertikale Wandmontage geeignet. Die Wasseranschlüsse müssen nach unten gerichtet sein.

2.2 **Wasseranschluss**

Die Wasserinstallation muss von einem autorisierten Fachmann unter Beachtung der jeweils gültigen Montageanleitung sowie den gültigen Normen und Vorschriften durchgeführt werden.

Der Wasseranschluss erfolgt geschlossen (druckfest) zur Versorgung mehrerer Entnahmestellen.

Die Wandspeicher sind für den Anschluss an Kunststoff-Rohrsysteme geeignet. Hinweis für den Anschluss an Kunststoff-Rohrsysteme: Im Störfall können Temperaturen von bis zu 95 °C (max 0,6 MPa) auftreten. Eingesetzte Kunststoffrohre müssen für diese Bedingungen ausgelegt sein.



Ist der Wasserdruck höher als 5 bar, muss in den Kaltwasserzulauf ein Druckminderer angebracht werden.



Achtung: Das Gerät steht unter Druck. Während der Aufheizung tropft das Ausdehnungswasser aus dem Sicherheitsventil. Tropft auch nach Beendigung der Aufheizung Wasser, dann informieren Sie bitte den Fachmann.

Vor Anschluss des Speichers an die Wasserleitung ist diese gründlich durchzuspülen, damit keine Fremdkörper in den Speicher oder die Sicherheitsbaugruppe gelangen.

Empfohlen wird den Speicher nach Bild 4 zu installieren.



Der Speicher muss unbedingt mit einem bauartgeprüften Membransicherheitsventil installiert werden.

Die Sicherheitshinweise der Montageanleitung des Membransicherheitsventils sind zu berücksichtigen.

Das Sicherheitsventil ist regelmäßig auf Funktionsfähigkeit zu überprüfen.

Das Sicherheitsventil schützt den Speicher vor unzulässig hohem Druckanstieg. Die Wandspeicher der Baureihe EWH Comfort sind als Zubehör mit einem Sicherheitsventil ohne Rückflussverhinderer ausgestattet. Die Wandspeicher der Baureihe EWH Comfort N sind als Zubehör mit einem Sicherheitsventil mit Rückflussverhinderer ausgestattet. Das Sicherheitsventil muss regelmäßig in gewissen Abständen betätigt werden, um einem Festsitzen durch Kalkablagerungen vorzubeugen.

Der Tropfwasserablauf des Sicherheitsventils muss immer zur Atmosphäre hin geöffnet bleiben. Der Tropfwasserablauf ist an ein Abflussrohr mit einer steten Abwärtsneigung einzuleiten, die einen unbehinderten Ablauf des Wassers garantiert.

Füllen: Nach Anschluss des Speichers das Absperrventil öffnen.

Anschließend Warmwasserhahn öffnen. Wenn aus diesem Wasser austritt, ist der Speicher gefüllt. Dann den Auslaufhahn schließen und Anlage auf Dichtheit überprüfen.



Den Speicher auf keinen Fall an das elektrische Netz anschließen, ohne zu überprüfen, ob er tatsächlich vollständig mit Wasser gefüllt ist!

2.3 Elektrischer Anschluss **2**

- | | |
|----------------------------------|--|
| 1 Klemmleiste | 6 Schalter für volle oder halbe Heizleistung |
| 2 Sicherheitstemperaturbegrenzer | 7 Anode |
| 3 Temperaturregler | 8 Behälter |
| 4 Glimmlampe | 9 Flansch |
| 5 Heizkörper | R Widerstand 560 Ohm |

Der elektrische Anschluss muss unter Beachtung der jeweils gültigen Montageanleitung sowie den jeweils gültigen Normen und Vorschriften durchgeführt werden. „Bestimmungen für das Errichten von Starkstromanlagen mit Nennspannungen bis 1000 V“ und Vorschriften des örtlichen Energieversorgungsunternehmens (EVU) sind dabei besonders zu beachten. Die Geräte sind nur für festen Anschluss an ein 230 V ~ Wechselstromnetz vorgesehen. Dabei muss in der Zuleitung allpolig eine Trennstrecke von mindestens 3 mm Kontaktabstand (z.B. Sicherung) bauseitig vorhanden sein.



Der elektrische Anschluss darf nur durch einen zugelassenen Installateur erfolgen.

Der Speicher ist mit einer Anschlussleitung (Länge ca. 1,00 m) ausgestattet. Der Anschluss oder Austausch des Anschlusskabels muß von einem zugelassenen Fachhandwerker durchgeführt werden.

Die Wandspeicher EWH Comfort / Comfort N sind werkseitig nach Schaltschema 2 verdrahtet.

2.4 Inbetriebnahme

Die erste Inbetriebnahme und Aufheizung muss der Fachmann überwachen.

Die Wassertemperatur kann je nach Bedarf eingestellt werden (siehe Bild 1).

Bei geringerem Warmwasserverbrauch oder bei stark kalkhaltigem Wasser empfiehlt sich die Energiesparstellung **e** bei ca. 60 °C. In bestimmten Zeitabständen oder nach Entnahme von Warmwasser heizt das Gerät automatisch nach.

Es ist ratsam, den Speicher nur bei längerer Abwesenheit vom Netz zu trennen. Durch die hochwertige Wärmedämmung aus FCKW-freiem Polyurethanschaum ist der Wärmeverlust gering.



Frostgefahr: Das Gerät ist nur gegen Frost geschützt, wenn es mit Spannung versorgt ist. Ist das Gerät vom Netz getrennt, sollten Sie bei Frostgefahr den Speicher entleeren. Nicht geschützt sind die Sicherheitsgruppe und die Wasserleitung.

Bei Frostgefahr ist der Speicher bei geschlossenem Absperrventil über das Entleerungsventil am Sicherheitsventil zu entleeren.

2.5 Bedienblende **1**

- 1 Betriebsleuchte
- 2 Tast-Schalter für volle oder halbe Heizleistung
- Frostschutzstellung
- E Energiesparstellung (ca. 40°C)
- e Energiesparstellung (ca. 60°C)
-  Temperaturbereich (ca. 80°C)

2.6 Wartung

Das Äußere des Speichers erfordert keiner besonderen Wartung. Zur Reinigung nur mit einem weichen Tuch oder feuchten Schwamm abreiben. Keine scheuernden Mittel oder aggressive Spülmittel verwenden.



Achtung! Bei allen Arbeiten Gerät bitte allpolig vom Netz trennen!

Zur Sicherung einer langen Lebensdauer empfiehlt es sich, die im Gerät installierte Korrosionsschutz-Anode (Magnesium-Anode) einer jährlichen Inspektion durch einen Fachmann unterziehen zu lassen. In Gebieten mit besonderes aggressivem Wasser kann diese Prüfung häufiger notwendig sein – dazu entsprechende Informationen vom Installateur oder direkt beim Wasserversorgungsunternehmen einholen!

Das Gerät ist vor übermäßiger Erhitzung durch einen Sicherheitstemperaturbegrenzer geschützt, der alle Phasen unterbricht. Wenn der Sicherheitstemperaturbegrenzer ausgelöst wurde, ist ein autorisierter Fachmann zur Durchführung der Reparatur hinzuzuziehen. Der Sicherheitstemperaturbegrenzer kann nach Auslösung durch Drücken des unter der Schaltraumabdeckung befindlichen Tasters (Kennzeichnung mit Safety) zurückgesetzt werden.

2.7 Technische Daten

Typ		EWH Comfort 30 / 30 N	EWH Comfort 50 / 50 N	EWH Comfort 80 / 80 N	EWH Comfort 100 / 100 N	EWH Comfort 120 / 120 N	EWH Comfort 150 / 150 N	
Nennspannung		1/N/PE ~ 230V						
Leistungsaufnahme	W	2 x 900	2 x 900	2 x 900	2 x 900	2 x 900	2 x 1200	
Nenninhalt	Liter	30	50	80	100	120	150	
Bereitschaftsstromverbrauch	kWh/d	0,55	0,71	0,89	1,04	1,15	1,29	
Entnehmbare Mischwassermenge bei 40 °C *	Liter	56	102	145,5	191	229	292	
Gewicht (leer)	kg	18	24	30	34	40	48	
Abmessungen	A	mm	380	380	475	475	475	475
	B	mm	380	380	475	475	475	475
	C	mm	80	80	85	85	85	85
	D	mm	100	100	100	100	100	100
	E	mm	G 1/2"	G 1/2"	G 3/4"	G 3/4"	G 3/4"	G 3/4"
	H	mm	676	931	893	1045	1200	1435
	K	mm	445	705	592	735	870	1090
	N	mm	78,5	78,5	78,5	78,5	78,5	78,5
P	mm	10	10	30	30	30	30	
Zulässiger Betriebsüberdruck	MPa	0,6						
Schutzart		Strahlwasserschutz (IP 25)						
Prüfzeichen		siehe Typenschild						

*Kaltwasserzulauf 15° C und Speichertemperatur 65°C

2.8 Abmessungen **3**

Abmessungen der Speicher (siehe Tabelle „Technische Daten“)

- 1 Heizkörper
- 2 Magnesiumanode
- 3 Ausströmröhr
- 4 Temperaturwählknopf
- 5 Aufhängebügel
- 6 Wasseranschlussstutzen
- 7 Warmwasser-Auslaufstutzen

2.9 Installationsschema **4**

- 1 Sicherheitsventil
- 2 Rückflussverhinderer
- 3 Druckprüfstutzen
- 4 Absperrventil
- 5 Druckminderer
- 6 Entnahmestellen
- 7 Ablauftrichter / Sifon

1. Operating and installation instructions

Keep these instructions in a safe place. Hand them over to the new owner if the appliance changes hands. Make them available to the fitter when any maintenance work or repairs are carried out.

2. Installation

2.1 Wall mounting

Fit the EWH Comfort / Comfort N wall-mounted storage water heaters in a frost-proof room next to the connection point.

The materials used to mount the appliance must be selected according to the strength of the wall. The combined weight of the storage water heaters and their water filling (see the table „Technical specifications“) must be taken into consideration.

The position of the screws required for installation is shown in Figure 3.

The mounting brackets for installation are an integral part of the storage water heater.

The water heaters are only suitable for vertical wall mounting. The water connections must point downwards.

2.2 Water connection

The appliance must be connected to the water system by an authorised specialist technician, taking the applicable installation instructions and the relevant standards and regulations into consideration.

The water connection is unvented (pressure-proof) to supply several drawing points.

The wall-mounted storage water heater is suitable for connection to plastic pipe systems.

Information on connecting to plastic pipe systems: In the event of malfunctions, temperatures of up to 95 °C (max. 0.6 MPa) can occur. Any plastic pipes used must be designed for these conditions.



If the water pressure is higher than 5 bar, a pressure reducer must be fitted in the cold-water supply line.



Caution: The appliance is under pressure. During the heating process, expansion water will drip from the safety valve. If water continues to drip when heating is completed, please inform your contractor.

Before connecting the storage water heater to the water pipe, rinse out the pipe thoroughly to prevent any foreign objects from entering the storage water heater or the safety components.

It is recommended to install the storage water heater in the way shown in Figure 4.



The storage water heater must always be installed together with an approved diaphragm safety valve.

The safety information given in the installation instructions for the diaphragm safety valve must be observed. Regularly check the function of the safety valve.

The safety valve protects the storage water heater from excessive increases in pressure. The EWH Comfort wall-mounted storage water heaters are fitted with a safety valve without non-return valve as an accessory. The EWH Comfort N wall-mounted storage water heaters are fitted with a safety valve with non-return valve as an accessory. The safety valve must be actuated at regular intervals to prevent it from jamming as a result of furring (lime deposits).

The dripping-water outlet of the safety valve must always remain open to the atmosphere.

The dripping-water outlet must be connected to a downward-pointing drain pipe which ensures unobstructed drainage of the water.

Filling: After connecting the storage water heater, open the stop valve.

Then open the hot-water tap. The storage water heater is full when water is discharged from the hot-water tap.

Then close the outlet tap and check the system for leaks.



Never connect the storage water heater to the electrical power supply without first checking whether the storage water heater is actually filled with water.

2.3 Electrical connection **2**

- | | |
|-----------------------------|------------------------------|
| 1 Terminal strip | 6 Switch for full/half power |
| 2 High limit safety cut-out | 7 Anode |
| 3 Thermostat | 8 DHW cylinder |
| 4 Glow lamp | 9 Flange |
| 5 Heating element | R Resistor (560 Ohm) |

The appliance must be connected to the power supply taking the applicable installation instructions and the relevant standards and regulations into consideration. It is particularly important to observe the "Regulations for installing high-voltage systems with rated voltages up to 1000 V" and regulations from the local power supply company. The appliances are only designed for permanent connection to a 230 V ~ AC network. A contact gap of at least 3 mm (e.g. fuse) along the supply cable must be provided for all poles at the installation location.



Electrical connection should be carried out by an authorised fitter only.

The storage water heater has a connecting cable (length approx. 1.00 m). The connecting cable must be connected or replaced by an approved contractor.

When delivered, the PSH Comfort / Comfort N wall-mounted storage water heaters are wired in the way shown in circuit diagram 2.

2.4 Putting into operation

The specialist technician must monitor the appliance when it is put into operation and heats water for the first time.

The water temperature can be adjusted as required (see Figure 1). With low hot-water consumption or with very hard water, it is recommended to select the energy-saving setting **e** (approx. 60 °C). The appliance reheats automatically at certain intervals or when hot water is drawn.

It is only advisable to disconnect the storage water heater from the power supply if it is to remain unused for a relatively long period of time. Heat loss is minimised by the high-quality heat-insulation material made of CFC-free polyurethane foam.

If there is a risk of exposure to subzero temperatures, the stop valve must be closed and the storage water heater then drained via the drain valve at the safety valve.

2.5 Operating panel **1**

- 1 Status lamp
- 2 Switch for full/half power
- Frost-protection setting
- E** Energy-saving setting (approx. 40°C)
- e** Energy-saving setting (approx. 60°C)
-  Temperature range (approx. 80 °C)

2.6 Maintenance

The outside of the storage water heater does not require any special maintenance. To clean, wipe using a soft cloth or damp sponge only. Do not use any abrasive agents or aggressive detergents.



Caution! Always fully disconnect the appliance from the power supply before carrying out any maintenance work.

To ensure a long service life, it is recommended to have a specialist technician inspect the anti-corrosion anode (magnesium anode) in the appliance once per year. This check may need to be carried out more frequently in areas with particularly aggressive water – ask the fitter or your local water supply company for information.

The appliance is protected against overheating by a high limit safety cut-out which interrupts all phases. If the high limit safety cut-out has been triggered, an authorised specialist technician is required to carry out the repair work. After triggering, the High limit safety cut-out can be reset by pressing the button (marked Safety) under the switchbox cover.

2.7 Technical specifications

Type		EWH Comfort 30 / 30 N	EWH Comfort 50 / 50 N	EWH Comfort 80 / 80 N	EWH Comfort 100 / 100 N	EWH Comfort 120 / 120 N	EWH Comfort 150 / 150 N
Rated voltage		1/N/PE ~ 230V					
Power consumption	W	2 x 900	2 x 900	2 x 900	2 x 900	2 x 900	2 x 1200
Nominal capacity	Litres	30	50	80	100	120	150
Power consumption in stand-by mode	kWh/d	0.55	0.71	0.89	1.04	1.14	1.29
Drawable quantity of mixed water at 40 °C *	Litres	56	102	145.5	191	229	292
Weight (empty)	kg	18	24	30	34	40	48
Dimensions	A	mm	380	380	475	475	475
	B	mm	380	380	475	475	475
	C	mm	80	80	85	85	85
	D	mm	100	100	100	100	100
	E	mm	G 1/2"	G 1/2"	G 3/4"	G 3/4"	G 3/4"
	H	mm	676	931	893	1045	1200
	K	mm	445	705	592	735	870
	N	mm	78.5	78.5	78.5	78.5	78.5
P	mm	10	10	30	30	30	
Permissible operating pressure	MPa	0.6					
Degree of protection		Protection against water jets (IP 25)					
Mark of conformity		See rating plate					

* Cold water inlet 15 °C and cylinder temperature 65 °C

2.8 Dimensions **3**

Dimensions of storage water heater (see table "Technical specifications")

- | | | |
|------------------------------|---|--------------------------|
| 1 Heating element | 5 | Mounting bracket |
| 2 Magnesium anode | 6 | Water connection fitting |
| 3 Delivery pipe | 7 | DHW outlet |
| 4 Temperature selection knob | | |

2.9 Installation type **4**

- | | | |
|----------------------------|---|------------------|
| 1 Safety valve | 4 | Stop valve |
| 2 Non-return valve | 5 | Pressure reducer |
| 3 Pressure test connection | 6 | Drawing points0 |

3. Guarantee

For guarantees please refer to the respective terms and conditions of supply for your country.



The installation, electrical connection and first operation of this appliance should be carried out by a qualified installer.

The company does not accept liability for failure of any goods supplied which accordance with the manufacturer's instructions.

3.1 Environment and recycling

Recycling of obsolete appliances



Appliances with this label must not be disposed off with the general waste. They must be collected separately and disposed off according to local regulations.

1. Инструкция по монтажу и эксплуатации

Аккуратно храните данную инструкцию, при смене владельца передавайте ее новому владельцу. Перед началом работ по техническому обслуживанию или ремонту водонагревателя предоставьте данную инструкцию для ознакомления сервисному специалисту. В тексте данной инструкции электрические накопительные водонагреватели могут иметь такие технические названия, как: прибор, устройство, аппарат, водонагреватель и т. п.

2. Монтаж

2.1 Настенный монтаж

Смонтируйте водонагреватель EWH 30...150 Comfort / Comfort N в помещении с положительной температурой воздуха, вблизи точки забора воды, штуцерами подключения воды вниз как показано на рисунке №3.

Крепежный материал, используемый для монтажа водонагревателя, должен подбираться в соответствии с прочностными характеристиками стены. Необходимо учитывать вес водонагревателя вместе с залитой в него водой (см. таблицу технических параметров).

Расположение необходимых для монтажа на монтажных планках (консолях) шурупов указано на рис. 3. Скоба для подвешивания является компонентом прибора.

Водонагреватели предназначены только для вертикального монтажа на стену. Подключения для воды должны быть направлены вниз.

2.2 Подключение воды

Подключение водонагревателя к водопроводу должно осуществляться авторизованным специалистом с соблюдением требований данной инструкции, а также норм и правил, действующих на территории применения.

Водонагреватели данного типа обеспечивают несколько точек водоразбора горячей водой. Водонагреватели данного типа могут подключаться к системе подачи и разбора воды, выполненной из пластиковых труб.

Указания по подключению к системам пластиковых трубопроводов: В случае технической неисправности возможна ситуация нагрева до 95 °С (макс. 0,6 МПа). Используемые пластиковые трубы должны быть рассчитаны на такие условия.



Если давление воды в водопроводе выше 5 бар, то в линии подачи холодной воды должен быть установлен редуктор.



Внимание: Прибор находится под давлением. Во время нагревания излишки воды, образующиеся при тепловом расширении, капают из предохранительного клапана. Если вода продолжает капать и после нагрева, то нужно сообщить об этом специалисту.

Во избежание попадания в водонагреватель взвеси и мелких частиц, необходимо тщательно промыть систему подачи воды перед подключением к ней водонагревателя. Необходимо устанавливать водонагреватель в соответствии со схемой 4.



При монтаже водонагревателя необходимо также укомплектовать систему надежным предохранительным клапаном мембранного типа.

Предохранительный клапан защищает водонагреватель от давления, превышающего допустимые значения. Водонагреватели модельного ряда EWH Comfort комплектуются предохранительным клапаном без функции одноходового клапана (то есть без блокировки обратного потока). Водонагреватели модельного ряда EWH Comfort N оснащены защитным клапаном с функцией одноходового клапана. В целях предотвращения блокировки предохранительного клапана необходимо регулярное приведение его в действие, проверять слив воды не реже 1 раза в 6 месяцев.

Каплеотвод защитного клапана должен всегда оставаться открытым. Каплеотвод необходимо подключить к дренажной трубке с постоянным обратным уклоном, гарантирующим беспрепятственный отвод воды.

Заполнение: После подключения водонагревателя открыть запорный клапан. После этого открыть

кран горячей воды. Если из него течет вода, то водонагреватель заполнен.

В этом случае - закрыть сливной кран и проверить герметичность подключений.



Ни в коем случае не включайте водонагреватель в электросеть, не проверив, действительно ли он полностью заполнен водой!

2.3 Электрическое подключение **2**

- | | |
|--|----------------------------|
| 1 Клеммовая планка | 7 Анод |
| 2 предохранительный ограничитель температуры | 8 Бак |
| 3 Регулятор температуры | 9 Фланец |
| 4 Неоновая лампа | R Эл. сопротивление 560 Ом |
| 5 Нагревательный элемент | |
| 6 Переключатель „полная мощность / 50% мощности“ | |

Электрическое подключение водонагревателя должно производиться с соблюдением данной инструкции по монтажу, а также действующих норм и правил, действующих на территории применения. Необходимо также уделять внимание стандартам, нормам и правилам, действующим на территории применения, касательно организации электрической проводки до водонагревателя. Данные водонагреватели предназначены только для жестко фиксированного подключения к сети переменного тока ~ 220 В. При подключении водонагревателя к источнику электропитания рекомендуется использовать предохранитель и механический выключатель с зазором между контактами в разорванном положении не менее 3 мм.



Электрическое подключение разрешается выполнять только силами авторизованного технического специалиста.

Водонагреватель комплектуется подсоединительным электрокабелем приблизительно 1,00 м длиной. Подключение или замену соединительного кабеля должен проводить квалифицированный специалист, имеющий допуск для данного вида работ. Схема электроподключения водонагревателя - см. рисунок 2.

2.4 Ввод в эксплуатацию

Первый запуск водонагревателя, начало эксплуатации, а также инструктаж потребителя должны осуществляться только авторизованным специалистом.

Необходимая температура воды в водонагревателе устанавливается посредством регулятора (см. рисунок 1).

При незначительном расходе горячей воды или большом содержании извести в воде, находящейся в водонагревателе, рекомендуется устанавливать режим энергосбережения „e“ - ориентировочно 60 °С. Для поддержания заданной температуры в определенные промежутки времени и после отбора горячей воды водонагреватель автоматически включается для нагрева воды.

Водонагреватель рекомендуется отключать от сети только на время длительного отсутствия.

Благодаря высококачественной теплоизоляции из полиуретановой пены, не содержащей фреонов, потери тепла воды в водонагревателе незначительны. В случае вероятности минусовой температуры вода во избежание замерзания из не функционирующего водонагревателя должна быть слита через сливной кран на предохранительном клапане.



Опасность замерзания. Прибор защищен от замерзания только в том случае, если на него подается напряжение питания. Если прибор отсоединен от сети, то при опасности замерзания его следует опорожнить. Незащищенными остаются группа безопасности и водопровод.

2.5 Панель управления **1**

- 1 Световой индикатор
- 2 Переключатель „полная мощность / 50% мощности“
 - Защита от промерзания
- E Позиция энергосбережения (ок. 40 °С)
- e Позиция энергосбережения (ок. 60 °С)
-  Температурный диапазон (ок. 80 °С)

2.6 Техническое обслуживание

Не требуется специального обслуживания наружных частей водонагревателя. Чистку наружных частей водонагревателя рекомендуется производить мягкой салфеткой или влажной губкой. Не допускается применять для чистки водонагревателя абразивные вещества или агрессивные моющие средства.



Внимание! При выполнении любых работ с водонагревателем полностью отключить его от сети!

Для обеспечения длительного срока службы рекомендуется привлекать специалиста к ежегодной проверке анода (магниевого) для защиты от коррозии, установленного в устройстве. В регионах с особо жесткой водой может потребоваться чаще проводить такую проверку. Для этого нужно получить соответствующую информацию у монтажника или прямо на предприятии, обеспечивающем водоснабжение!

Устройство защищено от перегрева с помощью предохранительного ограничителя температуры, который отключает все фазы. При срабатывании предохранительного ограничителя температуры необходимо привлечь имеющего соответствующее полномочие специалиста для выполнения ремонта. После срабатывания предохранительный ограничитель температуры приводится в исходное состояние нажатием на кнопку, расположенную под кожухом водонагревателя (обозначается словом Safety).

2.7 Технические параметры.

Тип		EWH Comfort 30 / 30 N	EWH Comfort 50 / 50 N	EWH Comfort 80 / 80 N	EWH Comfort 100 / 100 N	EWH Comfort 120 / 120 N	EWH Comfort 150 / 150 N	
Номинальное напряжение		Переменный ток 1/N/PE ~ 220В						
Потребление мощности	Вт	2 x 900	2 x 900	2 x 900	2 x 900	2 x 900	2 x 1200	
Номинальный объем	л	30	50	80	100	120	150	
Потребление мощности в дежурном режиме нагрева	кВтч/сут	0,55	0,71	0,89	1,04	1,15	1,29	
Возможное количество смешанной воды при 40 °С *	л	56	102	145,5	191	229	292	
Вес (собственный)	кг	18	24	30	34	40	48	
Размеры	A	мм	380	380	475	475	475	475
	B	мм	380	380	475	475	475	475
	C	мм	80	80	85	85	85	85
	D	мм	100	100	100	100	100	100
	E	мм	G 1/2"	G 1/2"	G 3/4"	G 3/4"	G 3/4"	G 3/4"
	H	мм	676	931	893	1045	1200	1435
	K	мм	445	705	592	735	870	1090
	N	мм	78,5	78,5	78,5	78,5	78,5	78,5
P	мм	10	10	30	30	30	30	
Допустимое рабочее давление	МПа	0,6						
Класс защиты		Защита от струй воды (IP 25) - Вертикальная установка						
Приемка по качеству		см. идентификационную пластину						

* Температура холодной воды на подаче 15 °С и температура бойлера 65 °С

2.8 Габариты **3**

Габариты водонагревателя (см. таблицу „Технические параметры“)

Основные элементы водонагревателя

- 1 Нагревательный элемент / Штуцер разбора воды из водонагревателя
- 2 Магниевый анод
- 3 Тракт водозабора
- 4 Регулятор температуры
- 5 Монтажная консоль
- 6 Штуцер подачи воды в водонагреватель

2.9 Схема установки **4**

- 1 Предохранительный клапан (опционально)
- 2 Одноходовой клапан (опционально)
- 3 Точка замера давления (опционально)
- 4 Запорный вентиль (опционально)
- 5 Редуктор (опционально)
- 6 Точка водоразбора
- 7 Сливная труба под редукционным клапаном (см. “Y” на рисунке 4)

Гарантия

Условия и порядок гарантийного обслуживания определяются отдельно для каждой страны. За информацией о гарантии и гарантийном обслуживании обратитесь пожалуйста в представительство AEG в Вашей стране.



Монтаж прибора, первый ввод в эксплуатацию и обслуживание могут проводиться только компетентным специалистом в соответствии с данной инструкцией.



Не принимаются претензии по неисправностям, возникшим вследствие неправильной установки и эксплуатации прибора.

Окружающая среда и вторсырьё

Мы просим вашего содействия в защите окружающей среды. Выбрасывая упаковку, соблюдайте правила переработки отходов, установленные в вашей стране.

1. Használati és szerelési utasítás

Gondosan őrizze meg a jelen utasítást, és tulajdonosváltás esetén adja át az utódnak. Karbantartási és esetleges javítási munkák esetén az utasítást adja át a szerelőnek betekintés céljából.

2. Szerelés

2.1 Falra szerelés

Az EWH 30 ... 150 Comfort / Comfort N típusú fali melegvíz-tárolót fagymentes helyiségben, a vízcsapok közelében, a vízcsatlakozókkal lefelé kell beszerelni.

A készülék szereléséhez a rögzítő anyagot a fal szilárdsága szerint kell megválasztani. Figyelembe kell venni a melegvíz-tároló súlyát a víztöltéssel együtt (lásd a „Műszaki adatok” táblázatot).

A szereléshez szükséges csavarok helyzete az 3. képen látható.

A felfüggesztő kengyel a készülék gyári tartozéka.

A fali tároló csakis függőleges falra szerelhető fel. A vízcsatlakozások lefelé irányuljanak.

2.2 Vízcsatlakozás

A vízszelést a megfelelő engedéllyel rendelkező szakembernek kell elvégeznie, a mindenkori érvényes szerelési utasítás, valamint a mindenkori érvényes szabványok és előírások figyelembevételével.

A vízcsatlakozás zártan (nyomásálló módon) történik több kivételi hely ellátására.

A fali melegvíz-tárolók műanyag csőrendszerekhez történő csatlakoztatásra alkalmasak.

Megjegyzés a műanyag csőrendszerekhez történő csatlakoztatáshoz: Üzemzavar esetén 95 °C hőmérséklet (legfeljebb 0,6 MPa) is felléphet. A felhasznált műanyag csöveket ezen feltételekre kell méretezni.



Amennyiben a víznyomás nagyobb 5 bar értéknél, akkor a hidegvíz-vezetékbe nyomáscsökkentőt kell beszerelni.



Figyelem: A készülék nyomás alatt áll. Felfűtés alatt a táguló víz csepeg a biztonsági szelepből. Ha a felfűtés végeztével a biztonsági szelepből továbbra is csepeg a víz, tájékoztassa a szakszerelőjét.

Mielőtt csatlakoztatnák a melegvíz-tárolót a vízvezetékhez, a vízvezeték alaposan át kell öblíteni annak érdekében, nehogy idegen test kerüljön a melegvíz-tárolóba vagy a biztonsági berendezésbe. Javasoljuk, hogy a melegvíz-tárolót a 4. kép szerint szereljék be.



A melegvíz-tárolót feltétlenül típusvizsgálati eljárás során bevizsgált biztonsági membránszeleppel kell beszerelni.

Figyelembe kell venni a biztonsági membránszelep szerelési utasításában található biztonsági előírásokat.

A biztonsági szelep működőképességét rendszeresen ellenőrizni kell.

A biztonsági szelep védi a melegvíz-tárolót a nyomás megengedhetetlenül magas emelkedésétől. Az EWH Comfort gyártási sorozatba tartozó melegvíz-tárolók tartozékként visszaáramlás-gátló eszközzel nem rendelkező biztonsági szeleppel vannak felszerelve. Az EWH Comfort N gyártási sorozatba tartozó fali melegvíz-tárolók tartozékként visszaáramlás-gátló eszközzel rendelkező biztonsági szeleppel vannak felszerelve. A biztonsági szelepet rendszeres időközönként működtetni kell, hogy megelőzzék a szelep beszorulását a vízkőlerakódás miatt.

A biztonsági szelep csepegővíz-leeresztőjének mindig nyitva kell lennie az atmoszféra felé.

A csepegővíz-leeresztőt a lefolyócsőbe úgy kell bevezetni, hogy folyamatosan lefelé tartson, így kell garantálni a víz akadálytalan lefolyását.

Feltöltés: A melegvíz-tároló csatlakoztatását követően ki kell nyitni az elzáró szelepet. Utána ki kell nyitni a melegvíz-csapot. A melegvíz-tároló megtelt, amikor a melegvíz-csapból víz kezd folyni. Ekkor le kell zárni a kifolyócsapot, majd ellenőrizni kell, hogy a berendezés vízzáró-e.



A melegvíz-tárolót soha ne csatlakoztassa az elektromos hálózathoz annak ellenőrzése nélkül, hogy a tároló tényleg teljesen megtelt-e vízzel!

2.3 Elektromos csatlakozás **2**

- 1 Sorozatkapocs
- 2 Biztonsági hőmérsékletkorlátozó
- 3 Hőfokszabályozó
- 4 Glimmlámpa
- 5 Fűtőtest
- 6 Fokozatkapcsoló
- 7 Anód
- 8 Tartály
- 9 Karima
- R 560 ohmos elektromos ellenállás

Az elektromos csatlakozást a mindenkor érvényes szerelési utasítás, valamint a mindenkor érvényes szabványok és előírások figyelembevételével kell létrehozni. Különös figyelmet kell szentelni az „1000 V névleges feszültségű erősáramú villamos berendezések létesítése” című szabvány rendelkezéseinek, valamint a helyi közüzemi energiaszolgáltató vállalat előírásainak. A készülékeket 230 V ~ váltakozó áramú hálózatra történő állandó hálózati csatlakoztatásra tervezték. A tápkábelben minden póluson beépített semleges szakaszban kell lennie legalább 3 mm érintkezőtávolsággal (például biztosíték).



Az elektromos csatlakoztatást csak a megfelelő engedéllyel rendelkező szerelő végezheti.

A tároló ca. 1 m hosszú bekötő vezetékkel rendelkezik. A bekötést vagy a csatlakozókábelek cseréjét csakis egy erre jogosult szakszerelő végezheti.

Az EWH Comfort / Comfort N tárolók gyárilag a 2. sz. elektromos kapcsolási rajz szerint vannak bekötve.

2.4 Üzembe helyezés

Az első üzembe helyezést és felfűtést a szakembernek kell figyelemmel kísérnie.

A víz hőmérsékletét a hőmérsékletszabályozó gombbal igény szerint lehet beállítani.

A hőmérsékletszabályozó gomb az alsó fedőburkolaton található (lásd az 1. képet).

Alacsony melegvíz-fogyasztás vagy nagyon kemény víz esetén javasolt az **e** energiatakarékos üzemmód beállítása kb. 60 °C hőmérsékleten. Meghatározott időközönként vagy melegvíz használata esetén a készülék automatikusan a beállított értékre melegíti a vizet.

Csak hosszabb távollét esetén ajánlatos a készüléket lekapcsolni az elektromos hálózatról. A kiváló minőségű, FCKW - mentes poliuretánhabból készült hőszigetelés miatt a hőveszteség csekély.



Fagyveszély: A készülék fagyvédelmi funkciója csak feszültség alatt működik. Ha a készülék leválasztásra kerül a hálózatról, fagyveszély esetén a tartályt ki kell üríteni. A biztonsági berendezések és a vízvezeték nem áll védelem alatt.

2.5 Kezelőgomb **1**

- 1 Jelzőlámpa
- 2 Fokozatkapcsoló
- Fagyvédő üzemmód
- E Energiatakarékos üzemmód (kb. 40 °C)
- e Energiatakarékos üzemmód (kb. 60 °C)
-  Hőmérséklettartomány (kb. 80 °C)

2.6 Karbantartás

A melegvíz-tároló külső burkolata nem igényel különösebb karbantartást. Tisztítás céljából egy puha törlőkendővel vagy nedves szivaccsal kell letörölni. Ne használjon súrolószert vagy agresszív mosogatószert.



Figyelem! Minden munkálat előtt a készüléket válassza le a hálózatról!

A készülék hosszú élettartamának biztosításához ajánlatos a készülékbe beszerelt korrózióvédő anódot (magnézium anódot) évente egyszer szakemberrel ellenőriztetni. Olyan területeken, ahol a víz különösen agresszív, az ellenőrzés lefolytatása gyakrabban is szükségessé válhat - ezzel kapcsolatban a szükséges információkat a szerelőtől vagy közvetlenül a vízművektől kell beszerezni!

A készüléket a túlmelegedéstől biztonsági hőmérsékletkorlátozó védi, amely minden fázist megszakít. Amennyiben a biztonsági hőmérsékletkorlátozó kioldott, a javítással engedéllyel rendelkező szakembert kell megbízni. Kioldás után a biztonsági hőmérsékletkorlátozót a kapcsolótér burkolatának alján, a szabályzón lévő – „Safety“ (biztonság) feliratú – gomb segítségével visszakapcsolhatjuk.

2.7 Műszaki adatok

Típus		EWH Comfort 30 / 30 N	EWH Comfort 50 / 50 N	EWH Comfort 80 / 80 N	EWH Comfort 100 / 100 N	EWH Comfort 120 / 120 N	EWH Comfort 150 / 150 N	
Névleges feszültség		1/N/PE ~ 230V						
Teljesítményfelvétel	W	2 x 900	2 x 900	2 x 900	2 x 900	2 x 900	2 x 1200	
Névleges térfogat	Liter	30	50	80	100	120	150	
Áramfogyasztás készüléti üzem módban	kWh/d	0,55	0,71	0,89	1,04	1,15	1,29	
Kevert víz felhasználható mennyisége 40 °C hőmérsékleten *	Liter	56	102	145,5	191	229	292	
Súly (üresen)	kg	18	24	30	34	40	48	
Méretek	A	mm	380	380	475	475	475	475
	B	mm	380	380	475	475	475	475
	C	mm	80	80	85	85	85	85
	D	mm	100	100	100	100	100	100
	E	mm	G 1/2"	G 1/2"	G 3/4"	G 3/4"	G 3/4"	G 3/4"
	H	mm	676	931	893	1045	1200	1435
	K	mm	445	705	592	735	870	1090
	N	mm	78,5	78,5	78,5	78,5	78,5	78,5
P	mm	10	10	30	30	30	30	
Megengedett üzemi túlnyomás	MPa	0,6						
Védettség		Víz sugar elleni védelem (IP 25) - függőleges helyzet						
Minőségjelzés		Lásd a típustáblát!						

* Hidegvíz betáplálás 15 °C és tárolási hőmérséklet 65 °C

2.8 Méretek **3**

A melegvíz-tároló méretei (lásd a „Műszaki adatok” című táblázatot).

- 1 Fűtőkarima
- 2 Magnéziumanód
- 3 Kifolyócső
- 4 Hőmérsékletszabályozó gomb
- 5 Felfüggesztő kengyel
- 6 vízcsatlakozó csomagtűrő
- 7 Melegvíz kimeneti csatlakozó

2.9 Szerelési vázlat **4**

- 1 Biztonsági szelep
- 2 Visszaáramlás-gátló
- 3 Nyomásellenőrző csomagtűrő
- 4 Elzáró szelep
- 5 Nyomáscsökkentő
- 6 Vízkivétel helye

3. Környezet és újrahasznosítás



Legyen segítségünkre a környezet védelmében. A csomagolást ezért a hulladékfeldolgozásra vonatkozó előírásoknak megfelelően távolítsa el.

3.1 Régi készülékek ártalmatlanítása



Ezzel a jelzéssel ellátott készülékeket ne tegye a háztartási hulladékok közé, külön kell gyűjteni és ártalmatlanítani! A régi készülékek ártalmatlanításánál a helyileg érvényes előírásokat és törvényeket kell szakszerűen alkalmazni.

1. Návod k montáži a použití

Tento návod dobře uschovejte a při změně majitele jej předejte nástupci. Při údržbě a dalších činnostech spojených s opravami jej předejte k nahlédnutí instalatérovi.

2. Montáž

2.1 Montáž na stěnu

Nástěnné zásobníky EWH 30 ... 150 Comfort/Comfort N montujte v prostředí chráněném před mrazem v blízkosti místa odběru s přípojkami vody zespodu.

K montáži přístroje musí být zvolen takový upevňovací materiál, který odpovídá pevnosti stěny. Je třeba brát v úvahu hmotnost zásobníku včetně vodní náplně (viz tabulka „Technické údaje“).

Závěsná spona je součástí výrobku.

Nástěnné zásobníky jsou určeny výhradně k vertikální instalaci. Vodovodní přípojky musejí směřovat dolů.

2.2 Přípojka vody

Vodovodní instalaci musí provést kvalifikovaný odborník při dodržení pokynů uvedených v platném návodu k montáži a rovněž platných norem a předpisů.

Přípojka vody je součástí uzavřeného (tlakového) okruhu k zásobování několika odběrních míst.

Nástěnné zásobníky jsou vhodné pro připojení pomocí plastových potrubních systémů.

Pokyny pro připojení k plastovým potrubním systémům: V případě poruchy se mohou vyskytovat teploty až 95 °C (max. 0,6 MPa). Použité plastové trubky musí být na tyto podmínky dimenzovány.



Jestliže je tlak vody vyšší než 5 barů, musí být do přívodu studené vody zařazen redukční ventil.



Pozor: Přístroj je pod tlakem. Během ohřevu odkapává expanzní voda z pojistného ventilu. Pokud voda odkapává i po ukončení ohřevu vody, kontaktujte instalatéra.

Před připojením zásobníku k vodovodnímu vedení je toto nutno důkladně propláchnout, aby se do zásobníku nebo do bezpečnostních zařízení nedostala žádná cizí tělesa.

Doporučuje se instalovat zásobník podle obr. 4.



Zásobník musí být bezpodmínečně instalován s použitím pojistného ventilu ověřené konstrukce.

Je nutno dodržovat bezpečnostní pokyny v návodu k montáži pojistného ventilu.

Pravidelně kontrolujte funkčnost pojistného ventilu.

Pojistný ventil chrání zásobník před nepřipustným zvýšením tlaku. Zásobníky řady EWH Comfort jsou v rámci příslušenství vybaveny pojistným ventilem bez ochrany proti zpětnému toku. Nástěnné zásobníky řady EWH Comfort N jsou jako v rámci příslušenství vybaveny pojistným ventilem s ochranou proti zpětnému toku. Pojistný ventil musí být pravidelně v určených intervalech aktivován, aby se předešlo zanesení vlivem vápenatých usazenin.

Odpad odkapávající vody z pojistného ventilu musí stále zůstat otevřený do atmosféry.

Odpad odkapávající vody je třeba odvést odpadním potrubím se stálým sklonem dolů zaručujícím volný odtok vody.

Plnění: Po připojení zásobníku otevřete uzavírací ventil. Potom otevřete kohout pro teplou vodu.

Když z něj vytéká voda, je zásobník naplněn.

Poté výtokový kohout uzavřete a zkontrolujte zařízení z hlediska těsnosti.



Zásobník v žádném případě nepřipojujte k elektrické síti aniž byste se přesvědčili, že je skutečně zcela naplněn vodou!

2.3 Elektrické připojení 2

- 1 Svorkovnice
- 2 Bezpečnostní omezovač teploty
- 3 Regulátor teploty
- 4 Kontrolka
- 5 Topný článek
- 6 přepínač pro plný/ poloviční výkon
- 7 Anoda
- 8 Nádrž
- 9 Příruba
- R El. odpor 560 Ohm

Elektrické připojení musí být provedeno při dodržení pokynů uvedených v platném návodu k montáži a rovněž platných norem a předpisů. Přitom je nutno dodržovat zejména „Ustanovení pro provoz silnoproudých zařízení se jmenovitým napětím do 1000 V“ a předpisy místního rozvodného závodu. Přístroje jsou určeny jen pro pevné připojení k síti se střídavým napětím 230 V ~. Přitom musí být v přívodu na straně stavby zřízeno odpojovací zařízení se vzdáleností kontaktů nejméně 3 mm (např. pojistka).



Elektrické připojení smí provádět jen kvalifikovaný elektromechanik s příslušným oprávněním.

Zásobník je vybaven připojovacím kabelem dlouhým cca 1m. Instalaci přípojky nebo výměnu přívodního kabelu musí provést specializovaný elektrikář.

Zásobník je EWH Comfort/ Comfort N je z výroby zapojen podle schématu 2.

2.4 Uvedení do provozu

První uvedení do provozu a ohřátí musí být provedeno za dozoru odborníka.

Teplotu vody lze podle potřeby nastavit pomocí ovladače nastavení teploty. Ovladač nastavení teploty se nachází na spodním krytu (viz obr. 1).

Při malé spotřebě teplé vody nebo při silně vápenaté vodě se doporučuje nastavení do polohy Úspora energie **e** při cca 60 °C. V určitých časových intervalech nebo po odběru teplé vody přístroj automaticky zapíná ohřev.

Zásobník je vhodné odpojovat od sítě jen při delší nepřítomnosti. Díky vysoce kvalitní tepelné izolaci z polyuretanové pěny, neobsahující příměsi poškozující ozónovou vrstvu, je tepelná ztráta malá.



Nebezpečí mrazu: Přístroj je chráněn proti mrazu pouze za předpokladu, že je pod napětím. Pokud přístroj odpojíte od sítě, musíte v případě nebezpečí mrazu vylít obsah zásobníku. Nechráněná je bezpečnostní skupina a vodovodní vedení.

2.5 Ovládací pole 1

- 1 Kontrolka
- 2 Tlačítko pro plný/ poloviční výkon
- Poloha Ochrana proti mrazu
- E** Poloha Úspora energie (cca 40 °C)
- e** Poloha Úspora energie (cca 60 °C)
-  Rozsah teplot (cca 80 °C)

2.6 Údržba

Vnější povrch zásobníku nevyžaduje žádnou zvláštní údržbu. Při čištění stačí jen otření měkkým hadříkem nebo vlhkou houbou. Nepoužívejte žádné abrazivní nebo agresivní mycí prostředky.



Pozor! Při všech pracích odpojte všechny póly od elektrické sítě!

K zajištění dlouhodobé životnosti se doporučuje jednou do roka nechat odborníkem zkontrolovat anodu pro ochranu proti korozi (magneziová anoda) instalovanou v přístroji. V oblastech se zvláště agresivní vodou může být tato kontrola nutná častěji - příslušné informace získáte u instalatéra nebo přímo u vodárenského podniku!

Přístroj je chráněn proti nadměrnému ohřátí pomocí bezpečnostního omezovače teploty, který přerušuje všechny fáze. Pokud by došlo k aktivaci bezpečnostního omezovače teploty, je třeba povolat kvalifikovaného odborníka k provedení opravy. Bezpečnostní omezovač teploty můžete resetovat po jeho vybavení stisknutím tlačítka, umístěného na regulátoru v krytu v prostoru spínačů (označení Safety).

2.7 Technické údaje

Typ		EWH Comfort 30 / 30 N	EWH Comfort 50 / 50 N	EWH Comfort 80 / 80 N	EWH Comfort 100 / 100 N	EWH Comfort 120 / 120 N	EWH Comfort 150 / 150 N	
Jmenovité napětí		1/N/PE ~ 230V						
Příkon	W	2 x 900	2 x 900	2 x 900	2 x 900	2 x 900	2 x 1200	
Jmenovitý objem	litrů	30	50	80	100	120	150	
Spotřeba energie v pohotovostním stavu	kWh/d	0,55	0,71	0,89	1,04	1,15	1,29	
Odebíratelné množství smíšené vody při 40 °C *	litrů	56	102	145,5	191	229	292	
Hmotnost (prázdná)	kg	18	24	30	34	40	48	
Rozměry	A	mm	380	380	475	475	475	475
	B	mm	380	380	475	475	475	475
	C	mm	80	80	85	85	85	85
	D	mm	100	100	100	100	100	100
	E	mm	G 1/2"	G 1/2"	G 3/4"	G 3/4"	G 3/4"	G 3/4"
	H	mm	676	931	893	1045	1200	1435
	K	mm	445	705	592	735	870	1090
	N	mm	78,5	78,5	78,5	78,5	78,5	78,5
P	mm	10	10	30	30	30	30	
Dovolený provozní přetlak	MPa	0,6						
Druh ochrany		Ochrana proti tryskající vodě (IP 25) - svislá montáž						
Kontrolní znak		viz typový štítek						

* Přítok studené vody 15 °C a teplota zásobníku 65 °C

2.8 Rozměry **3**

Rozměry zásobníku (viz tabulka „Technické údaje“).

- 1 Topné těleso
- 2 Magneziová anoda
- 3 Výtoková trubka
- 4 Ovladač nastavení teploty
- 5 Závěsná konzole
- 6 Studená voda
- 7 Teplá voda

2.9 Schéma instalace **4**

- 1 Pojistný ventil
- 2 Zpětná klapka nebo ventil
- 3 Hrdlo pro měření tlaku
- 4 Uzavírací ventil
- 5 Redukční ventil
- 6 Odběrní místa

3. Záruční podmínky

Uplatňování nároku na poskytnutí záruky je možné pouze v zemi, kde byl přístroj zakoupen. Obrátte se prosím na příslušné zastoupení firmy AEG nebo na dovozce.



Montáž, elektroinstalaci, údržbu a první uvedení do provozu smí provádět pouze kvalifikovaný odborník.

Výrobce neručí za přístroje poškozené vlivem nedodržení pokynů pro montáž a provoz uvedených v příslušném montážním a provozním návodu.

3.1 Ekologie a recyklace

Zpracování odpadů ze starých přístrojů



Přístroje s tímto označením nepatří do popelnice a je nutno je odděleně sbírat a likvidovat.

Zpracování odpadů ze starých přístrojů má odborný a věcný základ v místně platných předpisech a zákonech.

1. Instrukcja obsługi i montażu

Tę instrukcję należy starannie przechowywać i przekazać następcy przy zmianie właściciela. Przy pracach konserwacyjnych i ewentualnych pracach remontowych przekazać instalatorowi do zapoznania się.

2. Montaż

2.1 Montaż ścienny

Zbiorniki ścienne EWH 30 ... 150 Comfort / Comfort N montować w pomieszczeniu chronionym od mrozu w pobliżu miejsca poboru z przyłączeniami wody w dół.

Materiał mocujący do montażu urządzenia należy dobrać stosownie do wytrzymałości ściany. Należy uwzględnić ciężar zbiorników łącznie z napełnieniem wodnym (patrz tabela „Dane techniczne”).

Położenie śrub koniecznych do montażu jest widoczne na ilustracjach 3.

Uchwyt wiszący stanowi część urządzenia. Zasobnik wiszący jest przeznaczony wyłącznie do montażu na ścianie w pozycji pionowej. Przyłącza wody muszą być skierowane do dołu.

2.2 Przyłącze wody

Instalacja wodna powinna zostać wykonana przez autoryzowanego fachowca przy uwzględnieniu obowiązującej instrukcji montażu oraz obowiązujących norm i przepisów.

Przyłączenie wody następuje w sposób zamknięty (stałość ciśnienia) dla zasilania kilku miejsc poboru.

Zbiorniki ścienne nadają się do przyłączenia do układów rur z tworzywa sztucznego.

Wskazówka do przyłączenia do układów z tworzywa sztucznego: W przypadku awarii mogą wystąpić temperatury do 95 °C (maks. 0,6 MPa). Stosowane rury z tworzywa sztucznego muszą być dopasowane do tych warunków.



Jeżeli ciśnienie wody jest większe niż 5 bar, wtedy w dopływie zimnej wody musi znajdować się zawór redukcyjny.



Uwaga: Urządzenie pod ciśnieniem. Podczas rozgrzewania z zaworu bezpieczeństwa wycieka woda nadmiarowa. Jeżeli woda będzie wyciekać również po zakończeniu rozgrzewania, należy poinformować specjalistę.

Przed przyłączeniem zbiornika do wodociągu należy starannie przepłukać instalację wodną, aby ciała obce nie dostały się do zbiornika lub do urządzenia zabezpieczającego.

Zalecane jest, aby instalować zbiornik według ilustracji 4.



Zbiornik należy instalować koniecznie ze sprawdzonym pod względem konstrukcji membranowym zaworem bezpieczeństwa.

Należy uwzględnić wskazówki bezpieczeństwa instrukcji montażu membranowego zaworu bezpieczeństwa.

Regularnie sprawdzać zawór bezpieczeństwa pod kątem działania.

Zawór bezpieczeństwa chroni zbiornik przed niedopuszczalnie dużym wzrostem ciśnienia. Zbiorniki typoszeregu EWH Comfort mają zawór bezpieczeństwa bez uniemożliwienia przepływu zwrotnego. Zbiorniki ścienne typoszeregu EWH Comfort N mają zawór bezpieczeństwa z uniemożliwieniem przepływu zwrotnego. Zawór bezpieczeństwa należy uruchamiać w regularnych odstępach czasowych, aby zapobiegać zakleszczeniu przez osady kamienia wapiennego.

Ściek wody kroplowej zaworu bezpieczeństwa zawsze musi pozostać otwarty do atmosfery.

Wodę ze ścieku wody kroplowej należy doprowadzić do rury odpływowej ze stałą pochyłością w dół, która zapewnia odpływ wody bez przeszkód.

Napełnienie: Po przyłączeniu zbiornika otworzyć zawór zamykający. Następnie otworzyć kran wody ciepłej. Jeżeli woda z niego wypłynie, zbiornik jest napełniony.

Potem zamknąć kran wypływowy i sprawdzić instalację pod względem szczelności.



W żadnym wypadku nie wolno przyłączyć zbiornika do sieci elektrycznej bez sprawdzenia, czy rzeczywiście jest całkowicie napełniony wodą!

2.3 Przyłącze elektryczne 2

- 1 Listwa zaciskowa
- 2 Ogranicznik temperatury bezpieczeństwa
- 3 Regulator temperatury
- 4 Lampa sygnalizacyjna
- 5 Grzałka
- 6 Przycisk przełączający pełna moc / połowa mocy
- 7 Anoda
- 8 Zbiornik
- 9 Kołnierz
- R Opornik 560 Om

Przyłącze elektryczne należy wykonać przy uwzględnieniu obowiązującej instrukcji montażu oraz obowiązujących norm i przepisów. Na „Przepisy dla wznoszenia urządzeń elektroenergetycznych z napięciami znamionowymi do 1000 V” oraz przepisy miejscowego zakładu energetycznego należy zwrócić szczególną uwagę. Urządzenia są przeznaczone tylko do stałego przyłączenia do sieci prądu przemiennego 230 V ~. Inwestor musi na miejscu budowy dla wszystkich biegunów w doprowadzeniu zapewnić odstęp między kontaktami wielkości co najmniej 3 mm między kontaktami (np. bezpiecznik).



Przyłączenie elektryczne może wykonać tylko uprawniony instalator.

Ogrzewacz wyposażony jest w przewód zasilający (dł. ok. 1,0 m). Podłączenie lub wymiana kabla instalacyjnego muszą zostać wykonane przez upoważnionego specjalistę.

Ogrzewacze EWH Comfort okablowane są fabrycznie zgodnie ze schematem 2.

2.4 Uruchomienie

Pierwsze uruchomienie i nagrzewanie musi być nadzorowane przez fachowca.

Temperatura wody może być nastawiona według potrzeb przy gałce wyboru temperatury. Gałka wyboru temperatury znajduje się na dolnej pokrywie (patrz ilustracja 1).

Przy mniejszym zużyciu wody ciepłej przy wodzie zawierającej dużo wapnia zalecane jest nastawienie energooszczędne **e** przy ok. 60 °C. Urządzenie dogrzewa automatycznie w określonych odstępach czasowych lub po poborze wody ciepłej.

Odlączenie zbiornika zaleca się tylko przy dłuższej nieobecności. Straty ciepła są małe z powodu wysokogatunkowej izolacji cieplnej z piany poliuretanowej bez węglowodorów fluorochloropochodnych.



Ryzyko zamarznięcia: Urządzenie jest zabezpieczone przed zamarznięciem wyłącznie jeśli znajduje się pod napięciem. Po odłączeniu zasilania, gdy istnieje ryzyko zamarznięcia, należy opróżnić zasobnik. Zabezpieczenie przed zamarznięciem nie obejmuje zespołu ochronnego i przewodu wody.

2.5 Pole obsługi 1

- 1 Lampa sygnalizacyjna
- 2 Przycisk przełączający pełna moc / połowa mocy
- Nastawienie mrozoochronne
- E** Nastawienie energooszczędne (ok. 40 °C)
- e** Nastawienie energooszczędne (ok. 60 °C)
-  Zakres temperatury (ok. 80 °C)

2.6 Konserwacja

Strona zewnętrzna zbiornika nie wymaga szczególnej konserwacji. W celu oczyszczenia wycierać miękką ścierką lub wilgotną gąbką. Nie stosować środków szorujących lub agresywnych środków do płukania.



Uwaga! Przy wszelkich pracach urządzenie należy wszystkimi biegunami odłączyć od sieci!

W celu zapewnienia długiego czasu życia zaleca się roczną inspekcję anody przeciwkorozyjnej (anody magnezowej) zainstalowanej w urządzeniu przez fachowca. W regionach ze szczególnie agresywną wodą inspekcja ta może być częściej konieczna - odpowiednie informacje można uzyskać u instalatora lub bezpośrednio w przedsiębiorstwie zaopatrzenia w wodę!

Urządzenie jest zabezpieczone przed nadmiernym ogrzewaniem za pomocą ogranicznika bezpieczeństwa temperatury, który odłącza wszystkie fazy. Jeżeli ogranicznik bezpieczeństwa temperatury zadziałał, należy wezwać autoryzowanego fachowca do wykonania naprawy. Po zadziałaniu ogranicznika temperatury bezpieczeństwa można go zresetować, naciskając przycisk znajdujący się pod osłoną rozdzielnika (oznaczenie Safety).

2.7 Dane techniczne

Typ		EWH Comfort 30 / 30 N	EWH Comfort 50 / 50 N	EWH Comfort 80 / 80 N	EWH Comfort 100 / 100 N	EWH Comfort 120 / 120 N	EWH Comfort 150 / 150 N	
Napięcie znamionowe		1/N/PE ~ 230V						
Pobór mocy	W	2 x 900	2 x 900	2 x 900	2 x 900	2 x 900	2 x 1200	
Pojemność znamionowa	Litry	30	50	80	100	120	150	
Zużycie energii na podtrzymanie temperatury	kWh/dzień	0,55	0,71	0,89	1,04	1,15	1,29	
Ilość wody zmieszanej do pobierania przy 40 °C *	Litry	56	102	145,5	191	229	292	
Ciężar (pusty)	kg	18	24	30	34	40	48	
Wymiary	A	mm	380	380	475	475	475	475
	B	mm	380	380	475	475	475	475
	C	mm	80	80	85	85	85	85
	D	mm	100	100	100	100	100	100
	E	mm	G 1/2"	G 1/2"	G 3/4"	G 3/4"	G 3/4"	G 3/4"
	H	mm	676	931	893	1045	1200	1435
	K	mm	445	705	592	735	870	1090
	N	mm	78,5	78,5	78,5	78,5	78,5	78,5
P	mm	10	10	30	30	30	30	
Dopuszczalne nadciśnienie robocze	MPa	0,6						
Rodzaj ochrony		Ochrona strugoszczelna (IP 25) - pozycja pionowa						
Znak kontrolny		patrz tabliczka znamionowa						

* Dopływ zimnej wody 15°C, temperatura zasobnika 65°C

2.8 Wymiary **3**

Wymiary ogrzewaczy (patrz tabela „Dane techniczne”).

- 1 Grzałka
- 2 Magnezowa anoda ochronna
- 3 Rurka wypływu wody
- 4 Pokrętko doboru temperatury
- 5 Listwa mocująca
- 6 Króciec zimnej wody
- 7 Króciec wypływu ciepłej wody

2.9 Schemat instalacji **4**

- 1 Zawór bezpieczeństwa
- 2 Zawór zwrotny
- 3 Króciec kontroli ciśnienia
- 4 Zawór odcinający
- 5 Zawór redukcyjny
- 6 Punkt poboru

3. Gwarancja



Gwarancja obejmuje tylko obszar kraju w którym urządzenie zostało zakupione. Naprawy gwarancyjne należy zgłaszać do zakładu serwisowego wymienionego w karcie gwarancyjnej. Montaż, podłączenie elektryczne oraz konserwacja urządzenia mogą być wykonane wyłącznie przez uprawnionego fachowca Instalatora.

Producent nie bierze odpowiedzialności za uszkodzenia urządzeń wynikłe z montażu i/lub użytkowania niezgodnego z niniejszą instrukcją montażu i obsługi.

3.1 Środowisko naturalne i recykling

Utylizacja zużytych urządzeń



Urządzenia oznakowane tym znakiem nie mogą być wyrzucane do pojemników na śmieci, należy je zbierać i utylizować osobno.

Utylizacja zużytych urządzeń musi być dokonana zgodnie z obowiązującymi przepisami lokalnymi.

1 Instrucțiuni de instalare și utilizare

Păstrați acest manual cu instrucțiuni într-un loc sigur. Predați-le noului proprietar în cazul în care aparatul va aparține altei persoane. Le puteți pune la dispoziția persoanei care realizează operațiunile de întreținere sau de reparare.

2 Instalare

2.1 Montarea pe perete

Fixați boilerul EWH 30 ... 150 Comfort / Comfort N cu conductele pentru conexiunea la sursa de apă în partea de jos într-o încăpere fără pericol de îngheț lângă punctul de conectare.

Materialele utilizate pentru montarea aparatului trebuie să fie selectate în funcție de duritatea peretelui. Trebuie să fie luată în considerație greutatea combinată a dispozitivelor de încălzire și umplerea cu apă (vezi tabelul „Specificatii tehnice”).

Poziția șuruburilor necesare pentru instalare este prezentată în figura 3.

Mânerul de atârnare este inclus în dotarea aparatului. Rezervoarele de perete sunt potrivite numai pentru montarea verticală pe perete. Racordurile de apă trebuie să fie orientate în jos.

2.2 Conectarea la sursa de alimentare cu apă

Aparatul trebuie să fie conectat la sistemul de alimentare cu apă de către un tehnician autorizat, ținând cont de instrucțiunile de instalare în vigoare și de standardele și regulile relevante.

Conexiunea la sursa de alimentare cu apă este închisă (rezistentă la presiune).

Boilerele cu montare pe perete pot fi conectate la sistemele de conducte din plastic.

Informații privind conectarea la sistemele de conducte din plastic: În cazul unei defecțiuni, se pot atinge temperaturi de până la 95°C (maxim 0,6 MPa). Conductele din plastic trebuie să fie speciale pentru a putea fi utilizate împreună cu aceste aparate.



Dacă presiunea apei este mai mare de 5 bar, pe conducta de alimentare cu apă rece trebuie să fie conectat un dispozitiv de reducere a presiunii.



Atenție: Aparatul se află sub presiune. Pe parcursul încălzirii se scurge condensul prin ventilul de siguranță. Dacă se scurge și după ce s-a încheiat încălzirea apei, atunci informații tehnicianul de specialitate.

Înainte de a conecta boilerul la conducta de apă, curățați bine conducta pentru a preveni pătrunderea obiectelor străine în boiler sau în echipamentul de siguranță. Este recomandabil să instalați boilerul așa cum este indicat în figura 3.



Boilerul trebuie să fie instalat împreună cu supapa de siguranță.

Citiți cu atenție informațiile de siguranță oferite în instrucțiunile de instalare pentru supapa de siguranță. Supapa de siguranță protejează boilerul împotriva creșterii excesive a presiunii. Boilerele EWH Comfort sunt prevăzute cu supapă de siguranță fără supapă anti retur ca accesoriu. Boilerele EWH Comfort N sunt prevăzute cu supapă de siguranță cu supapă anti retur. Această supapă de siguranță trebuie să fie acționată la intervale periodice de timp pentru a preveni blocarea (formarea unor depozite de calcar). Orificiul de evacuare a picăturilor de apă a supapei de siguranță trebuie să fie menținut deschis spre atmosferă. Orificiul de evacuare a picăturilor de apă trebuie să fie conectat la o conductă de scurgere ce asigură evacuarea în siguranță a apei. Umplerea: După conectarea boilerului, deschideți supapa de oprire. Deschideți robinetul pentru apă caldă. Rezervorul este plin atunci când curge apă la robinetul de apă caldă.



Închideți robinetul și verificați eventuale scurgeri. Nu conectați niciodată boilerul la sursa de alimentare cu energie electrică fără a verifica dacă rezervorul este umplut cu apă.

2.3 Conectare la sursa de alimentare cu energie **2**

- 1 Bară de prindere
- 2 Limitator temperatură siguranță
- 3 Regulator temperatură
- 4 Lampă cu incandescență
- 5 Element de încălzire-rezistente
- 6 Comutator putere 100 % (1/1) sau 50 % (1 : 1 / 2)
- 7 Anod magneziu
- 8 Cilindru rezervor DHW(ACM –apa caldă menajera)
- 9 Flanșă
- R Rezistor (560 Ohmi)

Aparatul trebuie să fie conectat la sursa de alimentare cu energie electrică ținând cont de instrucțiunile de instalare și de standardele și regulile relevante. Este important să luați în considerare informațiile din secțiunea „Reguli pentru instalarea sistemului de înalt voltaj de până la 1000 V” și regulile companiei de furnizare a energiei electrice. Aparatele sunt create pentru conectare permanentă la rețeaua de 230 V – AC. Trebuie să existe un spațiu de cel puțin 3 mm (ex: Siguranță) între contactele cablului de alimentare.



Conexiunile electrice trebuie să fie realizate doar de către personalul autorizat.

Aparatul este dotat cu un cablu de alimentare (lungime de ca. 1,00 m). Legătura sau schimbul cablului de legătură trebuie efectuată de către un lucrător specializat autorizat.

La livrare, circuitele pentru boilerelor EWH 30 ... 150 Comfort arată așa cum este indicat și în diagrama 2.

2.4 Punerea în funcțiune

Tehnicianul trebuie să monitorizeze aparatul atunci când este pus în funcțiune pentru prima dată și încălzește apă.

Temperatura apei poate fi reglată în funcție de preferințe cu ajutorul butonului pentru selectarea temperaturii. Butonul pentru selectarea temperaturii este situat în partea de jos a carcasei (vezi figura 1).

Dacă apa consumată este foarte dură sau dacă nu trebuie să fie foarte fierbinte, vă recomandăm să selectați setarea pentru economisirea energiei „e” (aproximativ 55 - 60°C). Aparatul reîncălzește apa automat la anumite intervale de timp sau atunci când este utilizată apa fierbinte.

Este recomandabil să deconectați boilerul de la sursa de alimentare cu energie electrică dacă nu va fi utilizat o perioadă îndelungată de timp. Pierderea de căldură este minimizată datorită materialului de înaltă calitate realizat din spumă poliuretanică fără CFC.



Pericol îngheț: Aparatul este protejat de îngheț doar dacă este alimentat cu tensiune. Dacă aparatul este deconectat de la rețea, atunci ar trebui să goliți rezervorul. Grupele siguranță și conductele apă nu sunt protejate.

2.5 Panoul de control **1**

- 1 Indicator luminos stare de funcționare-led
- 2 Comutator putere 1 :1 (100%) sau 1: 1 / 2 (50 %)
- Setare pentru protecție împotriva înghețului
- E Setare pentru economisirea energiei (aproximativ 40°C)
- e Setare pentru economisirea energiei (aproximativ 60°C)



Limită temperatură (aproximativ 80°C)

2.6 Întreținere

Carcasa aparatului nu necesită o întreținere specială. Pentru a o curăța, ștergeți cu ajutorul unui material textil moale sau un burete umezit. Nu utilizați substanțe abrazive sau agenți agresivi.



Atenție! Deconectați întotdeauna aparatul de la sursa de alimentare cu energie electrică înainte de a realiza operațiuni de întreținere.

Pentru a asigura o lungă durată de funcționare, este recomandabil să apelați la un tehnician calificat de la un centru de service autorizat pentru a verifica anodul împotriva coroziunii (anodul de magneziu) o dată pe an. Acest lucru trebuie să fie realizat mai frecvent în regiuni cu apă dură – întrebați furnizorul de apă pentru mai multe informații.

Aparatul este protejat împotriva supraîncălzirii cu ajutorul unui dispozitiv pentru limitarea temperaturii, care întrerupe toate fazele. Dacă acest dispozitiv a fost activat, trebuie să apelați la un tehnician calificat pentru a realiza reparațiile. Limitatorul siguranței temperatură poate fi resetat prin apăsarea tastei aflată pe regulator, sub capacul tabloului de comandă (marcat prin Safety).

2.7 Specificații tehnice

Tip		EWB Comfort 30 / 30 N	EWB Comfort 50 / 50 N	EWB Comfort 80 / 80 N	EWB Comfort 100 / 100 N	EWB Comfort 120 / 120 N	EWB Comfort 150 / 150 N	
Tensiune Alimentare		1/N/PE ~ 230V						
Putere incalzire	W	2 x 900	2 x 900	2 x 900	2 x 900	2 x 900	2 x 1200	
Capacitate nominală	Litry	30	50	80	100	120	150	
Consum în mod standby	kWh/24h	0,55	0,71	0,89	1,04	1,15	1,29	
Cantitate de apă mixtă furnizată la 40°C *	Litry	56	102	145,5	191	229	292	
Greutate (gol)	kg	18	24	30	34	40	48	
Dimensiuni	A	mm	380	380	475	475	475	475
	B	mm	380	380	475	475	475	475
	C	mm	80	80	85	85	85	85
	D	mm	100	100	100	100	100	100
	E	mm	G 1/2"	G 1/2"	G 3/4"	G 3/4"	G 3/4"	G 3/4"
	H	mm	676	931	893	1045	1200	1435
	K	mm	445	705	592	735	870	1090
	N	mm	78,5	78,5	78,5	78,5	78,5	78,5
P	mm	10	10	30	30	30	30	
Suprapresiune admisă funcționare	MPa	0,6						
Grad de protecție		Protecție împotriva jeturilor de apă (IP 25)						
Conformitate		Vezi plăcuța cu date tehnice						

* Intrare apă rece 15 °C și temperatură acumulator 65 °C

2.8 Dimensiuni **4**

Dimensiunile aparatului (vezi tabelul „Specificații tehnice”)

- 1 Element de încălzire-rezistente
- 2 Anod magneziu
- 3 Conductă de alimentare apa
- 4 Buton selector pt temperatura
- 5 Suporti fixare pe perete
- 6 Teava intrare apa -rece
- 7 Teava ieșire apa –calda menajera

2.9 Tip instalare **3**

- 1 Supapă de siguranță
- 2 Supapă anti retur
- 3 Punct legatura pt testare presiune apa
- 4 Robinet de oprire alimentare apa
- 5 Reductor de presiune
- 6 Robinetul alimentat cu apa calda produsa in boiler

3. Mediul înconjurător și reciclarea



Ajutați-ne să protejăm mediul înconjurător și eliminați ambalajele în mod corespunzător, respectând prevederile naționale.

3.1 Scoaterea din uz a aparatelor vechi



Aparatele cu acest marcaj nu trebuie aruncate la gunoiul menajer; ele trebuie colectate separat și scoase din uz conform reglementărilor naționale în vigoare.

1. Інструкція з монтажу та користування

Збережіть цю інструкцію, при зміні власника передайте її наступнику. При виконанні технічного обслуговування та ремонтних робіт надайте цю інструкцію для ознайомлення монтеру.

2. Монтаж

2.1 Настінний монтаж

Настінний накопичувальний водонагрівач EWH Comfort / Comfort N встановлюйте в приміщеннях, захищених від морозу, поблизу водорозбірної колонки.

Для встановлення пристрою кріпильний матеріал слід вибирати в залежності від міцності стіни. Слід враховувати вагу заповненого водою накопичувального водонагрівача (див. таблицю "Технічні дані").

Положення гвинтів, необхідних для монтажу, див. на рис. 3. Навісна дуга входить до комплекту приладу. Настінні накопичувальні водонагрівачі придатні для встановлення на стіну лише у вертикальному положенні. З'єднання для підведення води повинні бути спрямовані донизу.

2.2 Підведення води

Роботи з водопідведення повинен виконувати фахівець, який має на це відповідний дозвіл, з дотриманням діючої інструкції з монтажу, а також діючих норм та приписів.

Підведення води виконується в замкнутому контурі (стійкому до тиску) до кількох точок споживання.

Настінні накопичувальні водонагрівачі придатні для під'єднання до пластикових трубопроводів. Вказівка щодо під'єднання до пластикових трубопроводів: випадку неполадки температура може підніматися до 95°C (до 0,6 МПа). Застосовані пластикові труби повинні бути розраховані на такі умови.



Якщо тиск води перевищує 5 бар, на вході холодної води слід установити редуктор.



Увага: Прилад знаходиться під тиском. Під час нагрівання із запобіжного клапана капає вода, що розширюється. Якщо вода капає після закінчення нагрівання, будь ласка, повідомте про це фахівця.

Перш ніж під'єднати накопичувальний водонагрівач до водогону, його слід ретельно промити, щоб до накопичувального водонагрівача чи запобіжного блоку не потрапили сторонні домішки.

Встановлювати накопичувальний водонагрівач рекомендується згідно рис. 4.



Накопичувальний водонагрівач рекомендується встановлювати неодмінно з мембранним запобіжним клапаном перевіреної конструкції.

Необхідно враховувати вказівки щодо безпечного монтажу мембранного запобіжного клапана. Запобіжний клапан необхідно регулярно перевіряти на придатність до експлуатації.

Запобіжний клапан захищає накопичувальний водонагрівач від надмірного підвищення тиску. Настінні накопичувальні водонагрівачі серії EWH Comfort додатково оснащуються запобіжним клапаном без блокування відтоку. Настінні накопичувальні водонагрівачі серії EWH Comfort N додатково оснащуються запобіжним клапаном з блокуванням відтоку. Запобіжний клапан слід періодично вмикати через певні проміжки часу для запобігання заклинюванню в результаті відкладення вапна.

Відведення крапель від запобіжного клапана повинне завжди залишатися відкритим до атмосфери.

Краплі води слід відводити у стічну трубу з постійним нахилом вниз, яка би забезпечувала безперешкодний відтік води.

Наповнення: після під'єднання накопичувального водонагрівача відкрийте запірний клапан. Після цього відкрийте кран теплої води. Накопичувальний водонагрівач заповнений, якщо з нього тече вода. Тоді закрийте випускний кран і перевірте пристрій на щільність.



Ніколи не під'єднуйте накопичувальний водонагрівач до електромережі, не переконавшись, що він дійсно повністю заповнений водою!

2.3 Електропід'єднання 2

- 1 Клемник
- 2 Запобіжний обмежувач температури
- 3 Терморегулятор
- 4 Сигнальна лампа
- 5 Нагрівальний елемент
- 6 Кнопковий вмикач нагрівання на повну чи половину потужності
- 7 Анод
- 8 Бак
- 9 Фланець
- R Опір 560 Ом

Електропід'єднання слід виконувати з дотриманням відповідної діючої інструкції з монтажу, а також відповідних діючих норм та приписів. Особливу увагу слід звернути на "Положення про створення сильнострумових установок з номінальною напругою до 1000 В" і директиви місцевих енергопостачальних підприємств. Такі прилади слід під'єднувати лише до стаціонарної мережі змінного струму з напругою 230 В. При цьому під час будівельних робіт слід забезпечити, щоб у проводах живлення ізоляція між контактами (наприклад, у запобіжнику) була не меншою 3 мм.



Електропід'єднання дозволяється виконувати лише монтеру, який має на це допуск.

Накопичувальний водонагрівач укомплектований мережевим кабелем (довжина 1 м). Під'єднання або заміну кабелю живлення повинен виконувати кваліфікований майстер. На настінному накопичувальному водонагрівачеві EWH Comfort / Comfort N з'єднання встановлені згідно схеми 2.

2.4 Введення в експлуатацію

Перший запуск та прогрівання повинен виконувати фахівець.

Температуру води можна регулювати відповідно до потреб (див. рис. 1).

При незначному споживанні теплої води або у разі високого вмісту вапна у воді рекомендується використовувати режим енергозбереження **e** при температурі 60°C. Через певні проміжки часу або після відбору теплої води автоматично вмикається підігрівання води в пристрої.

Від'єднувати накопичувальний водонагрівач від електромережі рекомендується лише у випадку тривалої відсутності. Високоєфективна теплоізоляція, що складається з вільного від фреонів пінополіуретану, забезпечує низький коефіцієнт втрати тепла.



Небезпека замерзання: Прилад захищений від замерзання, тільки якщо він знаходиться під напругою. Якщо прилад від'єднаний від мережі, при небезпеці замерзання необхідно спорожнити накопичувач. Незахищеними залишаються запобіжна група (корпус із труб зі зворотним клапаном, тощо) та водопровід.

У випадку загрози замерзання накопичувальний водонагрівач слід спорожнити через спускний вентиль на запобіжному клапані при закритому запірному клапані.

2.5 Панель керування 1

- 1 Індикатор включення
- 2 Кнопковий вмикач нагрівання на повну чи половину потужності
- Положення захисту від замерзання
- E Положення енергозбереження (40°C)
- e Положення енергозбереження (60°C)



Діапазон температур (80°C)

2.6 Технічне обслуговування

Зовнішні деталі накопичувального водонагрівача не потребують особливого технічного обслуговування. Чистити слід лише м'якою ганчіркою або вогкою губкою. Не застосовуйте полірувальних чи агресивних миючих засобів.



Увага! У разі виконання будь-яких робіт від'єднайте від мережі всі полюси пристрою!

Для забезпечення довгого терміну служби рекомендується, щоб фахівець щороку перевіряв встановлений у пристрої протекторний анод (магнієвий анод). У регіонах з особливо агресивною водою може знадобитися частіше проводити таку перевірку – відповідну інформацію можна отримати у монтера або безпосередньо у водопостачального підприємства.

Пристрій захищений від надмірного нагрівання запобіжним обмежувачем температури, який перериває всі фази. Якщо спрацював запобіжний обмежувач температури, слід викликати уповноваженого фахівця для проведення ремонтних робіт. Після того, як спрацює запобіжний обмежувач температури, його можна повернути у вихідне положення за допомогою натискування на кнопку, що знаходиться під кришкою панелі керування на регуляторі (маркування безпеки).

2.7 Технічні дані

Тип		EWH Comfort 30 / 30 N	EWH Comfort 50 / 50 N	EWH Comfort 80 / 80 N	EWH Comfort 100 / 100 N	EWH Comfort 120 / 120 N	EWH Comfort 150 / 150 N	
Номинальна напруга		1/N/PE ~ 230В						
Споживання потужності	Вт	2 x 900	2 x 900	2 x 900	2 x 900	2 x 900	2 x 1200	
Номинальний вміст	літри	30	50	80	100	120	150	
Споживання струму в режимі очікування	кВтг/доба	0,55	0,71	0,89	1,04	1,15	1,29	
Обсяг відбору змішаної води при 40 °С *	літри	56	102	145,5	191	229	292	
Вага (порожній)	кг	21,5	27	33	38	42,5	53	
Розміри	A	мм	380	380	475	475	475	475
	B	мм	380	380	475	475	475	475
	C	мм	80	80	85	85	85	85
	D	мм	100	100	100	100	100	100
	E	мм	P 1/2"	P 1/2"	P 3/4"	P 3/4"	P 3/4"	P 3/4"
	H	мм	676	931	893	1045	1200	1435
	K	мм	445	705	592	735	870	1090
	N	мм	78,5	78,5	78,5	78,5	78,5	78,5
P	мм	10	10	30	30	30	30	
Максимально допустимий робочий надмірний тиск	МПа	0,6						
Тип захисту		Захист від проникнення потоку води (IP 25) - вертикальне положення						
Контрольні знаки		Див. заводську табличку						

* Подача холодної води 15 °С та температура накопичувача 65 °С

2.8 Розміри **3**

Розміри накопичувального водонагрівача (див. таблицю “Технічні дані”)

- 1 Нагрівальний елемент
- 2 Магнієвий анод
- 3 Випускна труба
- 4 Регулятор температури
- 5 Навісні дуги
- 6 Водовпускний патрубок
- 7 Патрубок випуску теплої води

2.9 Схема встановлення **4**

- 1 Запобіжний клапан
- 2 Запобіжник відтоку
- 3 Патрубок для перевірки тиску
- 4 Запірний клапан
- 5 Редуктор
- 6 Точки споживання

3. Гарантія



Гарантія надається згідно умов постачання у відповідну країну. Встановлення, під'єднання до електромережі та перший запуск цього приладу повинен виконувати кваліфікований монтер. Компанія не несе відповідальності за несправність поставлених товарів, встановлених не відповідно до вказівок виробника.

3.1 Довкілля та переробка відходів

Утилізація старих приладів



Прилади з таким маркуванням не слід утилізувати разом із побутовим сміттям. Їх слід збирати окремо та утилізувати відповідно до національних чинних норм.

1. Kasutus- ja paigaldusjuhend

Boiler EWH Comfort / Comfort N tuleb paigaldada ruumi, kus külmumine on välistatud, veetorustikuga ühendamise koha lähedusse.

Hooldustööde ja võimaliku remondi korral esitada juhend spetsialistile.

2. Paigaldamine

2.1 Paigaldamine seinale

Boiler EWH Comfort / Comfort N (maht 30–150 l) tuleb paigaldada ruumi, kus külmumine on välistatud, tarbimiskoha lähedusse, boileri veeühendusotsakud allapoole.

Paigaldamisel tuleb kinnitusvahendid valida vastavalt seinale tugevusele.

Arvestada tuleb veega täidetud boileri massi (vt tabel „Tehnilised andmed”).

Paigalduskruvide asendit vt joonistelt 3.

Paigaldustugi on seadme küljes.

Boilerid sobivad üksnes vertikaalselt seinale paigaldamiseks. Veeühendusotsakud peavad olema suunatud allapoole.

2.2 Ühendamine veetorustikuga

Ühendamise veetorustikuga peab teostama volitatud spetsialist, järgides paigaldusjuhendit ning kehtivaid norme ja eeskirju.

Veeühendus on survekindel ja võimaldab veega varustada mitut väljundit.

Boilerid sobivad ühendamiseks plasttorustikuga.

Märkus plasttorustikuga ühendamise kohta: tõrgete korral võib temperatuur tõusta kuni 95 °C (max 0,6 MPa). Kasutatavad plasttorud peavad olema selliste tingimuste jaoks ette nähtud.



Kui veesurve on suurem kui 5 bar, tuleb külmaveesisendile paigaldada rõhualandusventiil.



NB! Seade on surve all. Soojenemise ajal tilgub kaitseklapist paisumisvett. Kui vett tilgub ka pärast soojenemisfaasi lõppu, teatage sellest palun spetsialistile.

Enne boileri ühendamist veetorustikuga tuleb torustik korralikult läbi loputada, et võõrkehade ei satuks boileri paaki ega ohutusseadistesse.

Soovitav on paigaldada boiler vastavalt joonisele 4.



Boiler tuleb tingimata paigaldada koos membraan-kaitseklapiga. Kaitseklapil peab olema tüübikinnitus.

Järgida tuleb membraan-kaitseklapi paigaldusjuhendis antud ohutusjuhiseid.

Kontrollida üle, et kaitseklapp oleks töökorras.

Kaitseklapp kaitseb boilerit liigse survetõusu eest. EWH Comfort seeria boilerite lisavarustusse kuulub ilma tagasilöögiklapita kaitseklapp. Seinale paigaldatavate EWH Comfort N seeria boilerite lisavarustusse kuulub tagasilöögiklapiga kaitseklapp. Kaitseklappi tuleb regulaarselt rakendada, et vältida selle kinniilumist.

Kaitseklapi äravool peab alati olema avatud.

See tuleb juhtida allapoole kaldu paigaldatud äravoolutorusse, mis tagab vee vaba äravoolu.

Boileri täitmine: pärast boileri ühendamist avada sulgeventiil. Seejärel avada kuumaveekraan. Kui kraanist vett hakkab tulema, on boileri paak täis.

Siis sulgeda väljavoolukraan ja kontrollida seadme lekkekindlust.



Boilerit ei tohi mingil juhul ühendada elektritoitega enne, kui on kontrollitud, et see on tõesti veega täidetud!

2.3 Elektriühendus **2**

- 1 klemmliist
- 2 Ohutus-temperatuuripiirik
- 3 Temperatuuriregulaator
- 4 märgulamp
- 5 küttekeha
- 6 klahvlüliti soojenduse lülitamiseks täis- või poolvõimsusele
- 7 anood
- 8 paak
- 9 äärik
- R takistus, 560 oomi

Elektriühenduse teostamisel tuleb järgida paigaldusjuhendit ning kehtivaid norme ja eeskirju. Eelkõige tuleb järgida kuni 1000 V nimipingega tugevooluseadmete rajamise nõudeid ja kohaliku elektrivarustuseettevõtte eeskirju. Seadmed on ette nähtud üksnes püsivaks ühendamiseks 230 V vahelduvvooluvõrguga. Sealjuures peab klient tagama, et toiteahelas on vähemalt 3 mm kontaktivahega lüliti seadme vooluvõrgust lahtiühendamiseks (nt lahküliti).



Elektriühenduse tohib teostada üksnes volitatud spetsialist.

Boiler on varustatud ühendusjuhtmega (pikkus umbes 1 m). Ühendusjuhet tohib ühendada ja välja vahetada üksnes volitatud spetsialist.

Seinale paigaldatavad boilerid EWH (30–150 l) on tehases varustatud elektriskeemi 2 kohase juhtmestikuga.

2.4 Kasutuselevõtt

Esmakordne kasutuselevõtt ja soojendamine peab toimuma spetsialisti järelevalve all.

Vee temperatuuri saab vastavalt vajadusele reguleerida (vt joonis 1).

Kui veetarve on väike või on vesi väga kare, on soovitatav kasutada energiasäästuasendit „e”, mille korral temperatuur on umbes 60 °C. Teatud aja tagant või kui soe vesi on ära kasutatud, lülitub boileri soojendus automaatselt sisse.

Boiler tuleks vooluvõrgust lahti ühendada ainult pikema kodust eemalviibimise korral. Kvaliteetse soojusisolatsioonimaterjali (freoonivaba polüuretaanvaht) tõttu on soojuskadu väike.



Külmumisoht! Seade on külmumise eest kaitstud ainult siis, kui see on toitepingega ühendatud. Kui seade on toitevõrgust lahti ühendatud, siis tuleks külmumisohtu korral paak tühjendada. Ohutusseadiste rühm ja veejuhe ei ole kaitstud.

2.5 Juhtpaneel **1**

- 1 töötamise märgutuli
- 2 klahvlüliti soojenduse lülitamiseks täis- või poolvõimsusele
- külmumiskaitseasend
- E energiasäästuasend (umbes 40 °C)
- e energiasäästuasend (umbes 60 °C)
-  temperatuurivahemik (umbes 80 °C)

2.6 Hooldus

Boileri välispind ei vaja spetsiaalset hooldust. Vajadusel puhastada pehme lapi või niiske käsna. Abrasiivset ega söövitavat puhastusvahendit ei tohi kasutada.



NB! Kõigi hooldustööde korral tuleb seade vooluvõrgust lahti ühendada!

Et tagada boileri pikk kasutusiga, on soovitatav lasta seadmesse paigaldatud korrosioonitõrjeaod (magneesiumaod) korda aastas spetsialistil üle kontrollida. Eriti kareda veega piirkondades võib olla vajalik kontrollida sagedamini – küsige vee kareduse kohta andmeid spetsialistilt või otse veevarustusettevõttest.

Seade on liigse kuumenemise eest kaitstud ülekuumenemiskaitse abil, mis lülitab välja kõik faasid. Kui ülekuumenemiskaitse on rakendunud, tuleb seadet remontima kutsuda volitatud spetsialist. Pärast ülekuumenemiskaitse rakendumist saab selle taaslühendada, vajutades lülitisilbi kaane all olevat punast nuppu (tähistatud kirjaga „Safety”).

2.7 Tehnilised andmed

Mudel		EWH Comfort 30 / 30 N	EWH Comfort 50 / 50 N	EWH Comfort 80 / 80 N	EWH Comfort 100 / 100 N	EWH Comfort 120 / 120 N	EWH Comfort 150 / 150 N	
Nimipinge		1/N/PE ~ 230V						
Võimsustarve	W	2 x 900	2 x 900	2 x 900	2 x 900	2 x 900	2 x 1200	
Nimimaht	liitrit	30	50	80	100	120	150	
Võimsustarve temperatuuri hoidmiseks	kWh/ ööpäevas	0,55	0,71	0,89	1,04	1,15	1,29	
Kasutatav 40 °C vee kogus (kuuma ja külma segu) *	liitrit	56	102	145,5	191	229	292	
Mass (tühjalt)	kg	18	24	30	34	40	48	
Mõõtmed	A	mm	380	380	475	475	475	475
	B	mm	380	380	475	475	475	475
	C	mm	80	80	85	85	85	85
	D	mm	100	100	100	100	100	100
	E	mm	G 1/2"	G 1/2"	G 3/4"	G 3/4"	G 3/4"	G 3/4"
	H	mm	676	931	893	1045	1200	1435
	K	mm	445	705	592	735	870	1090
	N	mm	78,5	78,5	78,5	78,5	78,5	78,5
	P	mm	10	10	30	30	30	30
Lubatud ülerõhk töötamisel	MPa	0,6						
Kaitseklass		IP 25 (veejoakindel) – vertikaalasend						
Vastavustähis		vt andmesildilt						

* Sisenev külm vesi 15 °C ja veetemperatuur paagis 65 °C

2.8 Mõõtmed **4**

Boileri mõõtmed (vt tabel „Tehnilised andmed”)

- 1 küttekeha
- 2 magneesiumanood
- 3 väljavoolutoru
- 4 temperatuurivaliku nupp
- 5 paigaldustugi
- 6 veetorustikuga ühendamise otsak
- 7 kuuma vee väljavooluotsak

2.9 Paigalduskeem **3**

- 1 kaitseklapp
- 2 tagasilöögiklapp
- 3 survekontrolli toru
- 4 sulgemiskraan
- 5 rõhualandusventiil
- 6 väljundid

3. Garantii



Garantiitingimused leiate oma riigi jaoks sätestatud tarnetingimustest ja sätetest. Toote paigaldust, vooluvõrku ühendamist ja esmakordset käivitamist peab teostama kvalifitseeritud spetsialist. Ettevõtte ei vastuta toote mistahes rikete eest, mis on tekkinud tootja juhiseid eirates.

3.1 Keskkond ja jäätmekäitlus

Kasutusest kõrvaldatud seadmete ümbertöötlus



Selle märgistusega seadmeid ei tohi kõrvaldada sarnaselt tavaliste jäätmetega. Need tuleb eraldi kokku koguda ja likvideerida vastavalt kohalikele eeskirjadele.

1. Lietošanas un montāžas instrukcija

Ūdens tvertnes EWH Comfort / Comfort N uzstādīt telpā, kas nav pakļauta sala iedarbībai, tapu vietas tuvumā

Veicot tehnisko apkopi un iespējamās labošanas darbus, nodot to instalētājam pārbaudei.

2. Montāža

2.1 Montāža pie sienas

Ūdens tvertni EWH 30 ... 150 comfort / comfort N piemontēt ar ūdens pieslēgumiem uz leju neaizsalstošā telpā tapu vietu tuvumā.

Stiprinājuma materiāls ierīces montāžai ir jāizvēlas, ņemot vērā sienas izturību.

Jāņem vērā tvertnes un iepildītā ūdens kopējais svars (skat. tabulu „Tehniskie dati“).

Montāžai nepieciešamo skrūvju izvietojumu var apskatīt 3. attēlā. Lekarinašanas balsts ir ierīces sastāvdaļa. Ūdens tvertne ir piemērota tikai vertikālai montāžai pie sienas. Ūdens pieslēgumiem jābūt vēršiem uz leju.

2.2 Ūdens pieslēgums

Ūdens instalāciju jāveic pilnvarotam speciālistam, ievērojot atbilstošo montāžas instrukciju, kā arī spēkā esošās likuma normas un noteikumus.

Vairāku ieguves vietu apgādei ūdens pieslēgumu veic slēgti (spiedienizturīgi).

Ūdens tvertnes ir piemērotas pievienošanai pie plastmasas cauruļu sistēmām.

Norāde pievienošanai pie plastmasas cauruļu sistēmām: Traucējumu gadījumā temperatūra var paaugstināties līdz 95 °C (maks. 0,6 MPa). Izmantotajām plastmasas caurulēm jābūt piemērotām šādiem apstākļiem.



Ja ūdens spiediens ir augstāks par 5 bar, tad aukstā ūdens ieplūdes vietā jāpiestiprina spiediena samazinātājs.



Uzmanību: aparātā ir spiediens. Uzkaršanās laikā no drošības vārsta pil izplešanās procesā izspiestais ūdens. Ja tas turpina pilēt arī pēc uzkaršanās beigām, ziņojiet speciālistam.

Pirms tvertnes pieslēgšanas ūdensvadam, tas ir rūpīgi jāizskalo, lai tvertnē vai drošības ierīcē neiekļūtu svešķermeņi.

Ieteicams tvertni uzstādīt saskaņā ar 4. attēlu.



Tvertni noteikti nepieciešams uzstādīt kopā ar drošības membrānvārstu, kura konstrukcija ir pārbaudīta.

Jāņem vērā drošības membrānvārsta montāžas instrukcijas drošības norādes.

Regulāri jāpārbauda drošības vārsta funkcionālā darbība.

Drošības vārsts sargā tvertni no nepieļaujami augstas spiediena palielināšanās. EWH comforts sērijas tvertnes ir aprīkotas ar drošības vārstu bez atpakaļplūdes novērēja kā ierīces piederumu. EWH comforts N sērijas ūdens tvertnes ir aprīkotas ar drošības ventili ar atpakaļplūdes novērēju kā ierīces piederumu. Drošības vārstu regulāri jāiedarbina, ievērojot noteiktus intervālus, lai novērstu kaļķu nosēdumu sablīvēšanos.

Drošības vārsta pilošā ūdens notekai vienmēr jābūt atvērtai virzienā uz atmosfēru.

Pilošā ūdens noteka ir jāpievieno pie notekcaurules ar nemainīgu uz leju vērstu slīpumu, kā rezultātā tiek garantēta netraucēta ūdens noplūšana.

Piepildīšana: pēc tvertnes pieslēgšanas atvērt slēgvārstu. Pēc tam atvērt siltā ūdens krānu. Kad no tā sāk izplūst ūdens, tvertne ir pilna.

Tādā gadījumā aizvērt izplūdes krānu un pārbaudīt iekārtas blīvumu.



Nekādā gadījumā nepievienot tvertni elektrotīklam, nepārbaudot, vai tas patiešām ir pilnībā piepildīts ar ūdeni!

2.3 Elektropieslēgums **2**

- 1 Savienojuma plāksne
- 2 Temperatūras ierobežotājs
- 3 Temperatūras regulators
- 4 Signāllampa
- 5 Sildelements
- 6 Taustiņslēdzis pilnai vai uz pusi samazinātai sildīšanas jaudai
- 7 Anods
- 8 Tvertne
- 9 Atloks
- R Pretestība, 560 omi

Elektropieslēgums jāveic, ievērojot atbilstošo montāžas instrukciju, kā arī spēkā esošās likuma normas un noteikumus. Bez tam īpaši jāievēro „Noteikumi stiprstrāvas iekārtu ar nominālajiem spriegumiem līdz 1000 V uzstādīšanai” un vietējā energoapgādes uzņēmuma noteikumi.

Ierīces ir paredzētas tikai pastāvīgam pieslēgumam pie 230 V maiņstrāvas tīkla. Pie tam, pievadā visos polos jābūt ražotāja izveidotai izolētājspraugai vismaz 3 mm attālumam starp kontaktiem (piem. drošinātājs).



Elektropieslēgumu drīkst veikt tikai sertificēts instalētājs.

Tvertne ir aprīkota ar pieslēguma vadu (garums apm. 1,0 m). Pievienot vai nomainīt pieslēguma kabeli drīkst tikai sertificēts amatnieks. Ūdens tvertnes EWH 30 ... 150 comfort, jau rūpnīcā ir sastiprinātas ar stieplēm saskaņā ar 2 montāžas shēmu.

2.4 Eksploatācijas uzsākšana

Pirmreizējā eksploatācija un uzkaršēšana jāveic speciālista klātbūtnē.

Ūdens temperatūru var iestatīt pēc vajadzības (skat.1. attēlu).

Neliela ūdens patēriņa gadījumā vai izmantojot ūdeni ar augstu kaļķu saturu, ieteicams enerģijas taupīšanas režīms „e” pie apm. 55-60 °C. Noteiktos laika intervālos vai pēc siltā ūdens izvades ierīce automātiski uzkaršējas.

Ieteicams atvienot tvertni no elektrotīkla tikai ilgākas prombūtnes gadījumā. Pateicoties augstvērtīgai siltuma izolācijai no FCKW nesaturoša poliuretāna putām siltuma zudums ir ļoti mazs.



Sasalšanas risks: aparāts tikai tad ir pasargāts no sasalšanas, kad tas ir apgādāts ar spriegumu. Ja aparāts ir jāatvieno no tīkla un pastāv sasalšanas iespēja, tvertne ir jāiztukšo. Nav pasargāta drošības grupa un ūdensvads.

2.5 Vadības josla **1**

- 1 Darbības indikators
- 2 Taustiņslēdzis pilnai vai uz pusi samazinātai sildīšanas jaudai
- Režīms aizsardzībai pret sala iedarbību
- E Enerģijas taupīšanas režīms (apm. 40°C)
- e Enerģijas taupīšanas režīms (apm. 60°C)
-  Temperatūras diapazons (apm. 80°C)

2.6 Tehniskā apkope

Tvertnes ārpusē nav nepieciešama īpaša apkope. Tīrīšanai izmantot tikai mīkstu lupatiņu vai mitru sūkli, ar kuru veikt noberzēšanu. Neizmantot abrazīvus līdzekļus vai stipras iedarbības mazgāšanas līdzekļus.



Uzmanību! Veicot jebkādu darbu, atvienot ierīces visus polus no tīkla!

Ilgā darbību nodrošināšanai ieteicams katru gadu speciālistam uzticēt ierīcē uzstādīto pretkorozijas anodu (magnija anodu) pārbaudi. Apgabalos, kuros ūdens ir īpaši kaļķains, šo pārbaudi vajadzētu veikt biežāk - par to uzzināt informāciju pie instalētāja vai ūdensapgādes uzņēmumā!

No pārāk lielas uzkaršanas ierīci aizsargā drošības temperatūras ierobežotājs, kurš pārtrauc visas fāzes. Ja drošības temperatūras ierobežotājs ir aktivizējies, jāpieaicina pilnvarots speciālists labošanas darbu veikšanai. Pēc temperatūras ierobežotāja nostrādāšanas to var atiestatīt, nospiežot pogu (marķējums ar Safety), kas atrodas pie regulatora zem sadales kārbas pārsega.

2.7 Tehniskie dati

Tips		EWH Comfort 30 / 30 N	EWH Comfort 50 / 50 N	EWH Comfort 80 / 80 N	EWH Comfort 100/100 N	EWH Comfort 120/120 N	EWH Comfort 150/150 N	
Nominālais spriegums		1/N/PE ~ 230V						
Jaudas patēriņš	W	2 x 900	2 x 900	2 x 900	2 x 900	2 x 900	2 x 1200	
Nominālā ietilpība	Litri	30	50	80	100	120	150	
Sagatavošanas strāvas patēriņš	kWh/d	0,55	0,71	0,89	1,04	1,15	1,29	
Izlaižamā jauktā ūdens daudzums pie 40°C ¹⁾	Litri	56	102	145,5	191	229	292	
Svars	kg	18	24	30	34	40	48	
Izmēri	A	mm	380	380	475	475	475	475
	B	mm	380	380	475	475	475	475
	C	mm	80	80	85	85	85	85
	D	mm	100	100	100	100	100	100
	E	mm	G 1/2"	G 1/2"	G 3/4"	G 3/4"	G 3/4"	G 3/4"
	H	mm	676	931	893	1045	1200	1435
	K	mm	445	705	592	735	870	1090
	N	mm	78,5	78,5	78,5	78,5	78,5	78,5
P	mm	10	10	30	30	30	30	
Aizsardzības veids		Ūdens strūkļas aizsardzība (IP 25)						
Pārbaužu simboli		Skat. datu plāksnīti						

¹⁾ Aukstā pieplūdes ūdens temperatūra 15 °C, temperatūra tvertnē 65 °C

2.8 Izmēri **4**

Tvertnes izmēri (skat. tabulu „Tehniskie dati“)

- 1 Sildelements
- 2 Magnija anods
- 3 Izplūdes caurule
- 4 Temperatūras izvēles poga
- 5 Iekarināšanas balsti
- 6 Ūdens pieslēguma uzgalis
- 7 Siltā ūdens izplūdes uzgalis

2.9 Installations schema **3**

- 1 Drošības vārsts
- 2 Pretstraumes palēninātājs
- 3 Spiediena pārbaudes uzgalis
- 4 Noslēdzošais vārsts
- 5 Spiediena samazinātājs
- 6 Piekļuves vietas

3. Garantija



Attiecībā uz garantijām, lūdzu, meklējiet piegādes nosacījumus un noteikumus savā valstī. Šīs ierīces uzstādīšana, elektrības savienojums un pirmā darbība ir jāveic kvalificētam uzstādītājam.

Uzņēmums nav atbildīgs par defektiem, kas radušies precēm, kas piegādātas saskaņā ar ražotāja instrukciju.

3.1 Vide un otrreizēja pārstrāde

Novecojušu ierīču otrreizēja pārstrāde



No ierīcēm ar šo uzlīmi nedrīkst atbrīvoties kā no parastiem atkritumiem. Tās ir jāsavāc atsevišķi, un no tām ir jāatbrīvojas saskaņā ar vietējiem noteikumiem.

1. Naudojimo ir montavimo instrukcija

Laikykite šią instrukciją saugioje vietoje ir, jei perduosite prietaisą kitam savininkui, perduokite instrukciją kartu su prietaisu. Kai bus atliekami techninės priežiūros ir remonto darbai, pateikite instrukciją darbus atliekančiam specialistui.

2. Montavimas

2.1 Montavimas ant sienos

EWH „Comfort“ / „Comfort N“ serijų sieninius šildytuvus būtina montuoti šildomoje patalpoje, arti vandens čiaupo.

Prietaiso tvirtinimo priemonės reikia pasirinkti priklausomai nuo sienos tvirtumo. Būtina atsižvelgti į vandens pripildyto šildytuvo masę (žr. lentelę „Techniniai duomenys“).

Tvirtinimo varžtų vieta nurodyta 3 pav.

Pakabinimo kronšteinas yra sudedamoji įrenginio dalis. Sieninį šildytuvą galima montuoti tik prie sienos, vertikaliai. Vandens jungtys turi būti nukreiptos žemyn.

2.2 Vandentiekio prijungimas

Prie vandentiekio sistemos prietaisą turi prijungti įgaliotas specialistas pagal atitinkamą montavimo instrukciją ir galiojančius nuostatus bei taisykles.

Vandentiekio prijungimas yra uždaro tipo (sistema su slėgiu), užtikrinantis vandens tiekimą keliems vartotojams.

Vandens šildytuvus galima jungti prie plastikinių vamzdžių sistemų.

Pastaba dėl prijungimo prie plastikinių vamzdžių sistemų: įvykus gedimui, temperatūra gali pakilti iki 95°C (maks. 0,6 MPa). Panaudoti plastikiniai vamzdžiai turi būti pritaikyti šioms sąlygoms.



Jei vandens slėgis viršija 5 barus, šalto vandens tiekimo linijoje būtina įrengti slėgio reduktorių.



Dėmesio: Prietaisas veikiamas slėgio. Šildymo metu iš apsauginio vožtuvo laša vanduo. Jei vanduo laša ir pasibaigus pašildymui, prašome apie tai informuoti specialistą.

Prieš prijungiant šildytuvą prie vandentiekio sistemos, ją reikia kruopščiai išplauti, kad į šildytuvą arba apsauginius prietaisus nepatektų svetimkūnių.

Šildytuvą rekomenduojama įrengti pagal 4 pav. pavaizduotą schemą.



Prie šildytuvo būtina įrengti aprobuotos konstrukcijos membraninį apsauginį vožtuvą.

Būtina atsižvelgti į membraninio apsauginio vožtuvo montavimo instrukcijoje pateiktus saugos nurodymus.

Būtina patikrinti, ar apsauginis vožtuvas tinkamai veikia. Reguliariai tikrinamos apsauginio vožtuvo funkcijos.

Apsauginis vožtuvas apsaugo šildytuvą nuo neleistinai didelio slėgio poveikio. EWH Comfort serijos šildytuvų įrangos komplekte pateikiamas apsauginis vožtuvas be atbulinio vožtuvo.

EWH Comfort N serijos šildytuvų įrangos komplekte pateikiamas apsauginis vožtuvas su atbuliniu vožtuvu. Apsauginį vožtuvą būtina periodiškai atidaryti rankiniu būdu, vožtuvas neužstrigtų dėl kalkių nuosėdų.

Apsauginio vožtuvo vandens ištekėjimo prievadas visuomet turi būti atviras į atmosferą.

Vandens ištekėjimo prievadas turi būti sujungtas su nutekamuoju vamzdžiu, užtikrinančiu laisvą vandens nutekėjimą.

Pripildymas: prijungę šildytuvą, atidarykite uždaromąjį čiaupą. Galiausiai atidarykite karšto vandens čiaupą. Kai iš karšto vandens čiaupo pradės tekėti vanduo, šildytuvus bus pripildytas. Tuomet uždarykite ištekėjimo čiaupą ir patikrinkite, ar sandari sistema.



Jokiu būdu nejunkite šildytuvo prie elektros tinklo, prieš tai nepatikrinę, ar šildytuvus tinkamai ir visiškai pripildytas vandens!

2.3 Elektrinis prijungimas **2**

- 1 Gnybtų juosta
- 2 Apsauginis temperatūros reguliatorius
- 3 Temperatūros reguliatorius
- 4 Signalinė lemputė
- 5 Šildymo elementas
- 6 Visos / pusės šildytuvo galios perjungimo mygtukas
- 7 Anodas
- 8 Bakas
- 9 Flanšas
- R 560 omų varžas

Elektrinį prietaiso prijungimą būtina atlikti pagal atitinkamą montavimo instrukciją ir galiojančius nuostatus bei taisykles. Tai atliekant, itin svarbu laikytis „Elektrinių galios prietaisų, kurių vardinė įtampa neviršija 1000 V, įrengimo nuostatų“ ir vietos elektros energijos tiekimo bendrovės nustatytų taisyklių. Prietaisai numatyti tik pastoviam prijungimui prie 230 V kintamosios srovės elektros tinklo. Maitinimo prievade turi būti įrengtas visų polių skyriklis, kurio kontaktai atskiriami ne mažesniu kaip 3 mm tarpu (pvz., saugiklis).



Elektrinį prijungimą gali atlikti tik įgaliotas elektrikas.

Šildytuvas yra su prijungimo laidu (ilgis apie 1,0 m).

Prijungti arba keisti prijungimo kabelius gali tik įgalioti specialistai.

Tūriniai šildytuvai EWH 30 ... 150 Comfort gamykloje sujungti pagal 2 pav. pavaizduotą schemą.

2.4 Atidavimas eksploatuoti

Pirmą prietaiso įjungimą ir sušildymą atiduodant eksploatuoti turi prižiūrėti specialistas.

Vandens temperatūrą galima reguliuoti pagal poreikį (žr. 1 pav.).

Kai karšto vandens sunaudojama mažai arba vanduo kietas, rekomenduojama rankenėlę pastatyti į energijos taupymo padėtį „e“, nustatant apytiksliai 55-60°C temperatūrą.

Periodiškai, arba pradėjus vartoti karštą vandenį, prietaisas automatiškai pakaitina vandenį. Patartina šildytuvą nuo elektros tinklo atjungti tik tuomet, kai numatoma ilgesnį laiką jo nenaudoti. Dėl geros šilumos izoliacijos iš poliuretano, kurio sudėtyje nėra freonų, šilumos nuostoliai labai maži.



Užšalimo pavojus: prietaisas apsaugotas nuo užšalimo tik tokiu atveju, jei jis yra maitinamas. Jei prietaisas išjungiamas iš tinklo, kilus pavojui užšalti, talpyklą reikėtų ištuštinti. Apsauginė grupė ir vandentiekis nėra apsaugoti.

2.5 Valdymo skydelis **1**

- 1 Įjungimo indikatoriaus lemputė
- 2 Visos / pusės šildytuvo galios perjungimo mygtukas
- Apsaugos nuo užšalimo režimas
- E Energijos taupymo režimas (apie 40°C)
- e Energijos taupymo režimas (apie 60°C)
-  Temperatūros reguliavimo režimas (apie 80°C)

2.6 Techninė priežiūra

Prietaiso išorė nereikalauja ypatingos priežiūros. Pakanka prietaisą nuvalyti drėgna šluoste arba kempine. Nenaudokite šveitimo ir agresyvių plovimo priemonių!



Dėmesio! Atliekant bet kokius priežiūros darbus, visus prietaiso polių būtina atjungti nuo elektros tinklo!

Kad prietaisu galėtumėte ilgai naudotis, rekomenduojame kasmet pavesti specialistui patikrinti šildytuve įrengtą apsaugos nuo korozijos anodą (magnio anodas). Vietovėse, kuriose vanduo itin agresyvus, šį patikrinimą gali reikėti atlikti dažniau – atitinkamos informacijos kreipkitės į prietaisą įrengiantį specialistą arba tiesiogiai į vandens tiekimo bendrovę.

Nuo perkaitimo prietaisas apsaugotas temperatūros ribotuviu, kuris atjungia visus tinklo fazių linijas. Jei suveikė apsauginis temperatūros ribotuvas, kreipkitės į įgaliotą specialistą, kad atliktų prietaiso remontą. Apsauginis temperatūros reguliatorius, paleistas paspaudus po skydinės gaubtu prie reguliatoriaus esantį mygtuką (jis apibūdinamas kaip saugos mygtukas), gali būti atstatytas į pradinę padėtį.

2.7 Techniniai duomenys

Tipas		EWH Comfort 30 / 30 N	EWH Comfort 50 / 50 N	EWH Comfort 80 / 80 N	EWH Comfort 100/100 N	EWH Comfort 120/120 N	EWH Comfort 150/150 N	
Nominalinė įtampa		1/N/PE ~ 230V						
Vartojama galia	W	2 x 900	2 x 900	2 x 900	2 x 900	2 x 900	2 x 1200	
Talpa	litrais	30	50	80	100	120	150	
Energijos sąnaudos parengties režime	kWh/d	0,55	0,71	0,89	1,04	1,15	1,29	
Paruošiamas 40°C temperatūros vandens kiekis ¹⁾	litrais	56	102	145,5	191	229	292	
Tuščio šildytuvo masė	kg	18	24	30	34	40	48	
Matmenys	A	mm	380	380	475	475	475	475
	B	mm	380	380	475	475	475	475
	C	mm	80	80	85	85	85	85
	D	mm	100	100	100	100	100	100
	E	mm	G 1/2"	G 1/2"	G 3/4"	G 3/4"	G 3/4"	G 3/4"
	H	mm	676	931	893	1045	1200	1435
	K	mm	445	705	592	735	870	1090
	N	mm	78,5	78,5	78,5	78,5	78,5	78,5
P	mm	10	10	30	30	30	30	
Saugos klasė		apsauga nuo vandens čiurkšlės (IP 25)						
Bandymų ženklas		žr. gaminio lentelę						

¹⁾ Šalto vandens prijungimas – 15 °C ir rezervuaro temperatūra – 65 °C

2.8 Matmenys **4**

Šildytuvo matmenys (žr. lentelę „Techniniai duomenys“)

- 1 Šildymo elementas
- 2 Magnio anodas
- 3 Ištekėjimo vamzdis
- 4 Temperatūros reguliavimo rankenėlė
- 5 Pakabas
- 6 Vandentiekio prijungimo atvamzdis
- 7 Karšto vandens ištekėjimo atvamzdis

2.9 Įrengimo schema **3**

- 1 Apsauginis vožtuvas
- 2 Atbulinis vožtuvas
- 3 Slėgio patikrinimo atvamzdis
- 4 Uždaromasis čiaupas
- 5 Slėgio reduktorius
- 6 Vartojimo čiaupai

3. Garantija



Garantija remkitės pagal atitinkamus terminus ir sąlygas galiojančias jūsų šalyje. Kvalifikuotas meistras turi instaliuoti, pajungti ir patikrinti šio prietaiso veikimą. Kompanija neatsako už prekių gedimą, jei jos buvo pristatytos su gamintojo instrukcijomis.

3.1 Aplinka ir atliekos

Nebevertojamų prietaisų atliekos



Prietaisų, pažymėtų šiuo ženklu, negalima būti išmesti kartu su bendromis atliekomis. Jie turi būti surenkami, ir išmetami pagal vietinius reikalavimus.

1. Uputa za uporabu i montažu

Ovu uputu pažljivo pospremite i kod promjene vlasnika uručite novom vlasniku. Kod radova održavanja i eventualnih popravaka prepustite uputu instalateru na uvid.

2. Montaža

2.1 Zidna montaža

Zidni spremnik EWH Comfort /Comfort N montirajte u prostoriji koja se ne smrzava, u blizini vode s priključcima za vodu prema dolje.

Za zidnu montažu materijal za pričvršćivanje treba odabrati prema čvrstoći zida. Težina koju valja uzeti u obzir uključuje i punjenje vodom (vidi tabelu „Tehnički podaci“).

Položaj vijaka potrebnih za montažu naći ćete na slici 3.

Stremen za vješanje je sastavni dio uređaja.

Zidni spremnici prikladni su samo za okomitu montažu na zid. Priključci za vodu trebaju biti okrenuti prema dolje.

2.2 Priključak vode

Instalaciju vode mora provesti ovlašteni stručnjak uz poštovanje važećih uputa za montažu kao i važećih normi i propisa.

Priključak vode izvodi se zatvoreno (otporno na tlak) za snabdijevanje nekoliko crpnih mjesta.

Zidni spremnici podesni su za priključak na sustave cijevi od plastične mase.

Naputak za priključak na sustave cijevi od plastične mase: U slučaju smetnji uređaja temperature mogu porasti i do 95 °C (maks. 0,6 MPa). Cijevi od plastične mase koje se koriste moraju biti predviđene za te uvjete.



Ako je tlak vode veći od 5 bara, u dovod hladne vode potrebno je ugraditi reduktor tlaka.



Upozorenje: Uređaj se nalazi pod pritiskom. Tijekom zagrijavanja ekspandirana voda kapa iz sigurnosnog ventila. Ako i nakon završetka zagrijavanja voda kapa i dalje, molimo obavijestite stručno lice.

Prije nego se spremnik priključi na vodovodnu cijev ona se mora temeljito isprati da strane tvari ne bi došle u spremnik ili u grupu sigurnosnih uređaja.

Preporučujemo instalirati spremnik prema slici 4.



Spremnik je potrebno obavezno instalirati s membranskim sigurnosnim ventilom odgovarajuće provjerene izvedbe.

Treba obratiti pažnju na sigurnosne naputke iz upute za montažu.

Sigurnosni ventil treba ispitati redovito na ispravno funkcioniranje.

Sigurnosni ventil štiti spremnik od nedopušteno visokog porasta pritiska. Zidni spremnici serije EWH Comfort opremljeni su kao dodatna oprema sigurnosnim ventilom za sprječavanje povratnog strujanja. Zidni spremnici serije EWH Comfort N opremljeni su kao dodatna oprema sigurnosnim ventilom za sprječavanje povratnog strujanja. Sigurnosni ventil potrebno je redovito u određenim razmacima aktivirati kako bi se spriječilo blokiranje uslijed taloženja kamenca.

Izljev za kapanje vode sigurnosnog ventila mora uvijek biti otvoren prema atmosferi.

Izljev za kapanje vode treba spojiti na ravnomjerno nakošenu ispusnu cijev, kako bi se osiguralo nesmetano otjecanje vode.

Punjenje: Nakon priključivanja spremnika otvorite zaporni ventil.

Nakon toga otvorite slavinu tople vode. Ako iz nje izlazi voda, onda je spremnik pun.

Nakon toga zatvorite izljevnu slavinu i ispitajte postrojenje na propuštanje.



Spremnik nemojte ni u kom slučaju priključiti na strujnu mrežu, bez da ste provjerili da li je stvarno do kraja napunjen vodom.

2.3 Strujni priključak **2**

- 1 Redna stezaljka
- 2 Sigurnosni temperaturni graničnik
- 3 Temperaturni regulator
- 4 Signalno svijetlo
- 5 Grijaće tijelo
- 6 Sklopka na tipku za punu i pola snage grijanja
- 7 Anoda
- 8 Posuda
- 9 Prirubnica
- R Otpornik, 560 Ohm-a

Strujnu instalaciju treba provesti uz poštivanje pojedinih važećih uputa za montažu kao i važećih normi i propisa. Posebno pri tome pripazite na „Odredbe za postavljanje strujnih postrojenja s nazivnim naponima do 1000 V“ i propise lokalnih poduzeća za snabdijevanje energijom (EVU). Uređaji su predviđeni za stalni priključak na 230 V~ mreže izmjenične struje. Pri tome mora na svim polovima ugrađenih dovoda postojati razmak za odvajanje od najmanje mm prema kontaktima (npr. osigurač).



Priključak na struju dopušten je samo od strane ovlaštenog instalatera.

Spremnik je opremljen priključnim kablom (duljina oko 1,00 m). Priključivanje ili zamjenu priključnog kabla treba provesti ovlaštena stručna osoba. Zidni spremnici EWH Comfort / Comfort N tvornički su spojeni prema rasklopnoj shemi 2.

2.4 Stavljanje u pogon

Prvo stavljanje u pogon i zagrijavanje mora nadzirati stručnjak.

Temperatura vode može se podesiti po potrebi (vidi sliku 1).

Kod male potrošnje tople vode ili ako voda sadrži mnogo kamenca preporučujemo položaj za uštedu energije e kod oko 60 °C. U određenim vremenskim razmacima ili kod trošenja tople vode uređaj automatski dodatno zagrijava.

Preporučujemo da spremnik odvojite od mreže samo ako ste duže odsutni. Zahvaljujući visoko kvalitetnoj toplinskoj izolaciji od poliuretanske pjene bez sadržaja FCKW-a gubitak topline je neznatan.



Opasnost od zamrzavanja: Uređaj je zaštićen od zamrzavanja samo onda kada se napaja naponom. Ako se uređaj odvoji od strujne mreže, kod opasnosti od zamrzavanja trebate isprazniti spremnik. Nisu zaštićeni sigurnosna grupa i vodovodni cijev.

Ako postoji opasnost od zamrzavanja spremnik treba kod zatvorenog zapornog ventila ispustiti preko ventila za pražnjenje na sigurnosnom ventilu.

2.5 Zaslon poslužitelja **1**

- 1 Radno svijetlo
- 2 Sklopka na tipku za punu i pola snage grijanja
- Položaj zaštite od zamrzavanja
- E Položaj štednje energije (oko 40°C)
- e Položaj štednje energije (oko 60°C)
- Temperaturno područje (oko 80°C)



2.6 Održavanje

Vanjski dio spremnika ne zahtjeva posebno održavanje. Da bi ga očistili prebrišite samo mekanom krpom ili vlažnom spužvom. Ne koristite ribajuća sredstva ili agresivna sredstva za ispiranje.



Upozorenje! Kod svih radova uređaj odvojite na svim polovima od mreže!

Da bi osigurali dugi vijek trajanja preporučujemo da u uređaju instaliranu anodu za zaštitu od korozije (Magnezijeva anoda) podvrgnete godišnjoj inspekciji od strane stručnog lica. U područjima s posebno agresivnom vodom potrebno je to ispitivanje provoditi češće – obratite se za odgovarajuće informacije instalateru ili direktno poduzeću za snabdijevanje vodom.

Uređaj je zaštićen od pretjeranog zagrijavanja jednim sigurnosnim temperaturnim graničnikom, koji prekida sve faze. Ako se je aktivirao sigurnosni temperaturni graničnik, treba pozvati ovlaštenog stručnjaka za provođenje popravka. Sigurnosni temperaturni graničnik može se vratiti nakon aktiviranja pritiskom tipke koja se nalazi ispod spužvastog pokrova rasklopnog prostora na regulatoru (oznaka Safety).

2.7 Tehnički podaci

Tip		EWH Comfort 30 / 30 N	EWH Comfort 50 / 50 N	EWH Comfort 80 / 80 N	EWH Comfort 100 / 100 N	EWH Comfort 120 / 120 N	EWH Comfort 150 / 150 N	
Nazivni napon		1/N/PE ~ 230V						
Utrošena snaga	W	2 x 900	2 x 900	2 x 900	2 x 900	2 x 900	2 x 1200	
Nazivni sadržaj	Liter	30	50	80	100	120	150	
Potrošnja struje u stanju pripravnosti	kWh/d	0,55	0,71	0,89	1,04	1,15	1,29	
Količina dobivene miješane vode kod 40 °C ¹⁾	Liter	56	102	145,5	191	229	292	
Težina (prazan)	kg	18	24	30	34	40	48	
Dimenzije	A	mm	380	380	475	475	475	475
	B	mm	380	380	475	475	475	475
	C	mm	80	80	85	85	85	85
	D	mm	100	100	100	100	100	100
	E	mm	G 1/2"	G 1/2"	G 3/4"	G 3/4"	G 3/4"	G 3/4"
	H	mm	676	931	893	1045	1200	1435
	K	mm	445	705	592	735	870	1090
	N	mm	78,5	78,5	78,5	78,5	78,5	78,5
P	mm	10	10	30	30	30	30	
dozvoljeni radni pritisak	MPa	0,6						
Vrsta zaštite		Zaštita od mlaza vode (IP 25) – okomiti položaj						
Ispitivački znak		vidi tipsku pločicu						

¹⁾ dovod hladne vode 15 °C i temperatura spremnika 65 °C

2.8 Dimenzije **4**

Dimenzije spremnika

vidi tabelu „Tehnički podaci“

- 1 Grijaće tijelo
- 2 Magnezijeva anoda
- 3 Izlazna cijev
- 4 Gumb za izbor temperature
- 5 Luk za vješanje
- 6 Priključni nastavak za vodu
- 7 Izlazni nastavak za toplu vodu

2.9 Shema za instaliranje **3**

- 1 Sigurnosni ventil
- 2 Sprječavanje povratnog toka
- 3 Nastavak za ispitivanje tlaka
- 4 Zaporni ventil
- 5 Reduktor tlaka
- 6 Ispusna mjesta

3. Garancija



Za garanciju molimo pogledajte odgovarajuća pravila poslovanja kod snabdijevanja Vaše zemlje.

Instalacija, strujni spojevi i prvo puštanje u pogon ovog uređaja treba provesti ovlašteni instalater.

Proizvođač ne snosi odgovornost za kvarove na isporučenim uređajima sa kojima se nije postupalo prema uputama proizvođača.

3.1 Okoliš i reciklaža

Odstranjivanje nepotrebnih uređaja

Ovako označene uređaje nije dopušteno odstranjivati putem normalnog otpada. Njih treba odvojeno sakupljati i odstraniti prema lokalnim propisima.

1. Navodilo za uporabo in montažo

To navodilo skrbno shranite, pri menjavi lastnika ga izročite nasledniku

Pri vzdrževalnih delih in morebitnih popravilih ga prepustite v uvid inštalaterju.

2. Montaža

2.1 Montaža na steno

Stenski bojler EWH Comfort / Comfort N montirajte v prostoru, ki je zaščiten proti zmrzovanju, v bližini pipe.

Za montažo naprave se mora pritrjevalni material izbrati v skladu s trdnostjo stene.

Upoštevati se mora teža bojlerja z vodnim polnjenjem, (glej tabelo „Tehnični podatki“).

Položaj vijakov, ki so potrebni za montažo, je razviden iz slik 3.

Obešalni lok je sestavni del naprave.

Stenski hranilniki so namenjeni le za navpično stensko montažo. Vodni priključki morajo biti usmerjeni navzdol.

2.2 Vodni priključek

Vodno inštalacijo mora opraviti pooblaščen strokovnjak ob upoštevanju posamično veljavnega navodila za montažo ter posamično veljavnih norm ter predpisov.

Vodni priključek se izvede zaprto (breztlavno) za oskrbovanje več odvzemnih mest. Stenski bojlerji so primerni za priključitev na cevne sisteme iz umetne mase.

Napotek za priključitev na cevne sisteme iz umetne mase: V primeru motnje lahko nastopijo temperature do 95 °C (maks. 0,6 MPa). Uporabljene umetne mase morajo biti prilagojene tem pogojem.



Če znaša tlak vode več kot 5 bar, se mora v dovod hladne vode vgraditi reducirni ventil.



Pozor: Naprava je pod tlakom. Med segrevanjem zaradi raztezanja kaplja voda iz varnostnega ventila. Če kaplja voda tudi po koncu segrevanja, vas prosimo, da informirate strokovnjaka.

Pred priključitvijo bojlerja na vodno napeljavo se mora le-ta temeljito izprati, da v bojler ali v varnostne priprave ne bi zašli nikakršni tujki.

Priporočamo, da bojler inštalirate v skladu s sliko 4.



Bojler se mora brezpogojno instalirati z membranskim varnostnim ventilom, ki je preverjen glede na konstrukcijsko vrsto.

Upoštevati se morajo varnostni napotki navodila za montažo membranskega varnostnega ventila. Redno se mora preverjati delovanje varnostnega ventila.

Varnostni ventil ščiti bojler proti nedopustno visokemu naraščanju tlaka. Bojlerji tipske vrste EWH Comfort so opremljeni z varnostnim ventilom brez zapore povratnega toka kot priborom. Stenski bojlerji tipske vrste EWH Comfort N so opremljeni z varnostnim ventilom z zaporo povratnega toka kot priborom. Varnostni ventil se mora redno v določenih intervalih aktivirati, da se prepreči odlaganje apnenčastih oblog.

Odvod kapljajoče vode varnostnega ventila mora biti vedno odprt v smeri atmosfere.

Odvod kapljajoče vode se mora speljati v odvodno cev s konstantnim padcem, ki zagotavlja neoviran odtok vode.

Polnjenje: Po priključitvi bojlerja odprite zaporno pipo. Zatem odprite pipo za toplo vodo. Ko iz te izstopa voda, je bojler napolnjen. Zatem zaprite odvodno pipo in napravo preverite glede tesnjenja.



Bojlerja v nobenem primeru ne priključite na električno omrežje, preden preverite, ali je v celoti napolnjen z vodo!

2.3 Električni priključek 2

- 1 Kontaktna letev
- 2 Varnostno temperaturno omejevalo
- 3 Regulator temperature
- 4 Signalna lučka
- 5 Grelnik
- 6 Tipka za polno ali polovično zmogljivost
- 7 Anoda
- 8 Posoda
- 9 Prirobnica
- R Upor, 560 Ohm

Električni priključek se mora opraviti ob upoštevanju posamično veljavnega navodila za montažo ter posamično veljavnih norm ter predpisov. Pri tem se morajo posebno upoštevati „Določila za inštalacijo naprav z jakim tokom z nazivnimi napetostmi do 1000 V” in predpisi lokalnega podjetja za oskrbo z energijo (EVU). Naprave so predvidene za fiksno priključitev na 230 V ~ izmenično električno omrežje. Pri tem mora za vse pole na strani vgradnje obstajati ločevalna razdalja, ki znaša najmanj 3 mm kontaktnega razmaka (npr. varovalka).



Električni priključek sme izvesti samo priznani inštalater.

Bojler je opremljen s priključnim vodom (dolžina pribl. 1,0 m).

Priključitev ali zamenjavo priključnega kabla mora opraviti pooblaščen serviser.

Stenski bojler EWH 30 ... 150 Comfort so tovarniško ožičeni v skladu s stikalno shemo 2.

2.4 Zagon

Prvi zagon in gretje mora nadzirati strokovnjak.

Temperatura vode se lahko nastavi po potrebi (glej sliko 1).

Pri manjši porabi tople vode ali pri vodi, ki vsebuje veliko apnenca, se priporoča nastavitve z varčevanjem energije „e” pri pribl. 55-60 °C. V določenih časovnih intervalih ali po odvzemu tople vode se naprava samodejno naknadno segreje.

Priporoča se, da bojler samo pri daljši odsotnosti izključite iz omrežja. Zaradi visoko kakovostne toplotne izolacije iz poliuretanske pene brez FCKW je toplotna izguba nizka.



Nevarnost zmrzovanja: Naprava je zaščitena proti zmrzovanju samo, če obstaja oskrba z napetostjo. Če je naprava ločena iz omrežja, potem v primeru zmrzovanja izpraznite zbiralnik. Brez zaščite sta varnostna skupina in vodna napeljava.

2.5 Upravljalna letev 1

- 1 Obratovalna lučka
- 2 Tipka za polno ali polovično zmogljivost
- Položaj za zaščito proti zmrzovanju
- E Položaj za varčevanje energije (pribl. 40°C)
- e Položaj za varčevanje energije (pribl. 60°C)
-  Temperaturno področje (pribl. 80°C)

2.6 Vzdrževanje

Zunanost boilerja ne potrebuje nikakršnega posebnega vzdrževanja. Za čiščenje jo otrite samo z mehko krpo ali vlažno gobo. Ne uporabljajte sredstev za ribanje ali agresivnih sredstev za pomivanje.



Pozor! Pri vseh delih napravo z vsemi poli ločite iz omrežja!

Za zagotavljanje dolge življenjske dobe se priporoča, da strokovnjak vsako leto preveri v napravi inštalirano anodo za zaščito proti koroziji (magnezijevo anodo). Na področjih s posebno agresivno vodo je lahko potrebno, da se to preverjanje izvede pogosteje – v ta namen za ustrezne informacije povprašajte inštalaterja ali neposredno pri podjetju za oskrbovanje z vodo!

Naprava je z varnostnim temperaturnim omejevalnikom zaščitena proti prekomernemu segrevanju, ki prekine vse faze. Če se sproži varnostni temperaturni omejevalnik, morate za izvedbo popravila poklicati pooblaščenega strokovnjaka. Varnostno temperaturno omejevalnik se lahko po sprožitvi povrne s pritiskom na gumb, ki se nahaja pod pokrovom stikalnega prostora na regulatorju (označeno s Safety).

2.7 Tehnični podatki

Tip		EWH Comfort 30 / 30 N	EWH Comfort 50 / 50 N	EWH Comfort 80 / 80 N	EWH Comfort 100 / 100 N	EWH Comfort 120 / 120 N	EWH Comfort 150 / 150 N	
Nazivna napetost		1/N/PE ~ 230V						
Sprejem zmogljivosti	W	2 x 900	2 x 900	2 x 900	2 x 900	2 x 900	2 x 1200	
Nazivna prostornina	litrov	30	50	80	100	120	150	
Poraba toka v pripravljenosti	kWh/d	0,55	0,71	0,89	1,04	1,15	1,29	
Količina mešane vode, ki se lahko odvzame pri 40 °C ¹⁾	litrov	56	102	145,5	191	229	292	
Teža (prazna)	kg	18	24	30	34	40	48	
Dimenzije	A	mm	380	380	475	475	475	475
	B	mm	380	380	475	475	475	475
	C	mm	80	80	85	85	85	85
	D	mm	100	100	100	100	100	100
	E	mm	G 1/2"	G 1/2"	G 3/4"	G 3/4"	G 3/4"	G 3/4"
	H	mm	676	931	893	1045	1200	1435
	K	mm	445	705	592	735	870	1090
	N	mm	78,5	78,5	78,5	78,5	78,5	78,5
P	mm	10	10	30	30	30	30	
Dopustni obratovalni tlak	MPa	0,6						
Vrsta zaščite		zaščita proti brizgajoči vodi (IP 25)						
Znak preverjanja		glej tipsko ploščico						

¹⁾ Dovod hladne vode 15 °C in temperatura v zbiralniku 65 °C

2.8 Dimenzije **4**

Dimenzije bojlerjev (glej tabelo „Tehnični podatki“)

- 1 Grelnik
- 2 Magnezijeva anoda
- 3 Odvodna cev
- 4 Gumb za izbiro temperature
- 5 Streme za obešanje
- 6 Nastavek za vodni priključek
- 7 Nastavek za odvod tople vode

2.9 Inštalacijska shema **3**

- 1 Varnostni ventil
- 2 Priprava za preprečevanje povratnega toka
- 3 Nastavek za preverjanje tlaka
- 4 Zaporni ventil
- 5 Reducirni ventil
- 6 Odvzemna mesta

3



Jamstvo

Kar zadeva jamstvo, upoštevajte dobavne in prodajne pogoje, ki veljajo za vašo državo.

Montažo, električno priključitev in zagon te naprave sme opraviti samo pooblaščen strokovno osebje.

Podjetje zavrača vsakršno odgovornost za izpad katerih koli izdelkov, ki niso bili inštalirani in uporabljeni ustrezno z napotki proizvajalca.

3.1 Varstvo okolja in reciklaža



Reciklaža starih izdelkov.

Naprave s to nalepko se ne smejo odlagati v gospodinjske odpadke. Te naprave izločite in odstranite/odložite v skladu s krajevnimi določili.

1. Упътване за употреба и монтаж

Това упътване да се съхранява грижливо, при смяна на собственика да се предаде на следващия собственик. При работа по поддръжката и евентуален ремонт да се предостави на монтажника, за да го вземе под внимание.

2. Монтаж

2.1 Монтаж на стената

Стенните бойлери EWH Comfort /Comfort N да се монтират в помещение без минусови температури в близост до място с връзки за водата. За монтирането на уреда материалът за закрепване трябва да бъде избран според якостта на стената. Трябва да се вземе под внимание теглото на бойлера, пълен с вода (виж таблица „Технически данни“). Положението на необходимите за монтажа болтове трябва да се вземе от фиг. 3.

Планката за окачване е съставна част на уреда. Стенните бойлери са подходящи само за вертикален монтаж на стена. Хидравличните връзки трябва да са насочени надолу.

2.2 Свързване към водата

Водната инсталация трябва да се извърши от упълномощен специалист при съблюдаване на валидното упътване за монтаж, както и валидните норми и наредби.

Свързването към водата е затворено (херметично) за осигуряване на повече места за водовземане.

Стенните бойлери са пригодени за свързване към системи от пластмасови тръби.

Указание за свързване към системи от пластмасови тръби: При авария температурата може да достигне до 95 °C (максимално 0,6 MPa). Доказани пластмасови тръби трябва да бъдат поставени за тези условия.



Ако налягането на водата е по-високо от 5 bar, то тогава при подаването на студената вода трябва да се инсталира клапан за намаляване на налягането.



Внимание: Уредът е под налягане. По време на загряването водата се разширява и капе от предпазния клапан. Ако и след прекратяване на загряването водата продължава да капе, уведомете специалиста.

Преди свързването на бойлера към водната инсталация, тя трябва основно да се промие, за да не попаднат чужди тела в бойлера или в защитното устройство.

Препоръчва се бойлерът да бъде инсталиран според фиг.4.



Бойлерът задължително трябва да бъде инсталиран с изпитан за този вид конструкция мембранен предпазен вентил.

Указанията за сигурност на упътването за монтаж на мембранный предпазен вентил трябва да се вземат под внимание. Правилното функциониране на предпазния клапан трябва да се проверява редовно. Предпазният вентил защитава бойлера от недопустимо високо повишаване на налягането. Бойлерите от серията EWH Comfort са снабдени с предпазен вентил без клапа за връщане на водата като спомагателно съоръжение. Бойлерите от серията EWH Comfort N са снабдени с предпазен вентил с клапа за връщане на водата като спомагателно съоръжение. Предпазният вентил трябва регулярно да се задвижва на определени интервали от време, за да се предотврати засядането му от отлаганията на варовик.

Оттичането на водните капки на предпазния вентил трябва да остане отворено винаги към атмосферата. Оттичането на водните капки трябва да се отведе в отточна тръба с постоянен наклон надолу, който гарантира безпрепятствено оттичане на водата.

Пълнене: След свързването на бойлера да се отвори спирателният кран. След това да се отвори кранчето за топлата вода. Ако оттам потече вода, бойлерът е напълнен. Тогава да се затвори кранчето за изтичане и да се провери съоръжението, дали е уплътнено добре.



Бойлерът в никакъв случай да не се включва към електрическата мрежа без да се провери, дали наистина е напълнен изцяло с вода!

2.3 Свързване към електричеството **2**

- 1 Клемен блок
- 2 Предпазен температурен ограничител
- 3 Температурен регулатор
- 4 Сигнална лампа
- 5 Нагревателно тяло
- 6 Бутон- превключвател за пълна или половин нагревателна мощност
- 7 Анод
- 8 Резервоар
- 9 Фланец
- R Съпротивление, 560 Ом

Свързването към електричеството трябва да се извърши при съблюдаване на валидното упътване за монтаж, както и валидните норми и наредби. „Правила за изграждане на силнотокowi съоръжения с номинално напрежение до 1000 V“ и наредбите на месното предприятие за енергоснабдяване (EVU) трябва да се съблюдават особено. Уредите са предвидени само за устойчиво свързване към мрежа с променлив ток на 230 V ~. При това в захранващия проводник за всички полюси трябва да съществува строителна разделителна междина от най-малко 3 мм разстояние до контакта (например за предпазване).



Свързването към електричеството може да стане само от компетентен монтажник.

Бойлерът е направен със съединителен проводник (дължина около 1,00 м). Свързването или смяната на свързващия кабел трябва да се извършва от лицензиран специалист.

Стенните бойлери EWH Comfort / Comfort N са заводски окабелени съгласно електрическа схема 2.

2.4 Въвеждане в експлоатация

Първото въвеждане в експлоатация и загряване трябва да се наблюдават от специалист. Температурата на водата може да се настрои според нуждите (виж фиг. 1).

При малка консумация на топла вода или при силно варовита вода се препоръчва енергоспестяващото положение „e“ при около 60 °C. В определени интервали от време или след изразходване на топлата вода уредът се загрява автоматично отново.

За препоръчване е бойлерът да се изключи от мрежата само при по-продължително отсъствие. Чрез висококачествената топлинна изолация от полиуретанова пяна, несъдържаща FCKW (флуор, хлор, въглеродород), топлинните загуби за малки.



Опасност от замръзване: Уредът е защитен от замръзване, само ако се захранва с напрежение. Ако уредът е изключен от мрежата, при опасност от замръзване трябва да изпразните бойлера. Незащитени са предпазната група и водопроводът.

2.5 Дигитален дисплей **1**

- 1 Светлина в режим на работа
- 2 Бутон-превключвател за пълна или половин нагревателна мощност
- Положение за предпазване от минусови температури
- E Енергоспестяващото положение (около 40°C)
- e Енергоспестяващото положение (около 60°C)
-  Температурен обсег (около 80°C)

2.6 Техническа поддръжка

Външността на бойлера не изисква особена поддръжка. При почистване да се работи само с мека кърпа или мокра гъба. Да не се използват препарати за търкане или агресивни препарати за изплакване.



Внимание! При всякакви манипулации уредът да се изключва изцяло от мрежата!

За осигуряване на дълъг живот се препоръчва, инсталираният в уреда анод за предпазване от корозия (магнезиев анод) да се подложи на годишна инспекция от специалист. В областите с особено агресивна вода този контрол може да е необходим по-често – за тази цел трябва да се вземе съответна информация от монтажника или директно от предприятието за водоснабдяване!

Уредът се предпазва от прекомерно затопляне чрез предпазващ ограничител на температурата, който преустановява всички фази. Когато предпазващият ограничител на температурата изключи, трябва да се извика упълномощен специалист за извършване на ремонта. След задействане предпазният температурен ограничител може да се върне в изходно положение чрез натискане на бутона (обозначен със Safety), намиращ на регулатора се под капака на разпределителния шкаф.

2.7 Технически данни

Тип		EWH Comfort 30 / 30 N	EWH Comfort 50 / 50 N	EWH Comfort 80 / 80 N	EWH Comfort 100 / 100 N	EWH Comfort 120 / 120 N	EWH Comfort 150 / 150 N	
Номинално напрежение		1/N/PE ~ 230V						
Необходима мощност	W	2 x 900	2 x 900	2 x 900	2 x 900	2 x 900	2 x 1200	
Номинално съдържание	Литри	30	50	80	100	120	150	
Консумация на ток	kWh/d	0,55	0,71	0,89	1,04	1,15	1,29	
Изразходванокोल- ичество смесена вода при 40 °C ¹⁾	Литри	56	102	145,5	191	229	292	
Тегло (празен)	кг	18	24	30	34	40	48	
Размери	A	мм	380	380	475	475	475	475
	B	мм	380	380	475	475	475	475
	C	мм	80	80	85	85	85	85
	D	мм	100	100	100	100	100	100
	E	мм	G 1/2"	G 1/2"	G 3/4"	G 3/4"	G 3/4"	G 3/4"
	H	мм	676	931	893	1045	1200	1435
	K	мм	445	705	592	735	870	1090
	N	мм	78,5	78,5	78,5	78,5	78,5	78,5
	P	мм	10	10	30	30	30	30
Допустимо максимално работно налягане	MPa	0,6						
Тип защита		Защита от струя вода (IP 25)						
Контролен знак		Виж табелата с типовете						

¹⁾ Захранване със студена вода 15 °C и температура на бойлера 65 °C

2.8 Размери **4**

Размери на бойлера

виж таблица „Технически данни“

- 1 Нагревателно тяло
- 2 Магнезиев анод
- 3 Тръба за изтичане
- 4 Бутон за избор на температура
- 5 Скоби за окачване
- 6 Накрайник за свързване към водата
- 7 Накрайник за изтичане на топлата вода

2.9 Схема за инсталация **3**

- 1 Предпазен вентил
- 2 Клапа за връщане на водата
- 3 Накрайник за контролиране на налягането
- 4 Спирателен кран
- 5 Клапан за намаляване на налягането
- 6 Места за водовземане

3. Гаранция



За гаранции моля вижте съответните срокове и условия за поддръжка на Вашата страна.

Монтирането, свързването на електричеството и първото въвеждане в експлоатация трябва да се проведат от квалифициран монтажник.

Компанията не поема отговорност за повреда на кои и да е вече доставени стоки, съгласно и с инструкциите на производителя.

3.1 Околна среда и рециклиране

Рециклиране на остарели уреди



Уреди с този етикет не трябва да бъдат групирани с основните отпадъци. Те трябва да се събират отделно и групирани съгласно месните наредби.

Erreichbarkeit

Sollte einmal eine Störung an einem unserer Produkte auftreten, stehen wir Ihnen natürlich mit Rat und Tat zur Seite.

AEG Haustechnik | Kundendienst | Fürstenberger Straße 77 | 37603 Holzminden

Tel.: 01803 702020 (0,09 €/min *) | Fax: 01803 702025 (0,09 €/min *) | E-Mail: info@eht-haustechnik.de

*(bei Verbindungen aus dem dt. Festnetz; Bei Verbindungen aus Mobilfunknetzen gelten möglicherweise abweichende Preise. Stand 09/2008)

Weitere Anschriften sind auf der letzten Seite aufgeführt.

Unseren Kundendienst erreichen Sie telefonisch rund um die Uhr, auch an Samstagen und Sonntagen sowie an Feiertagen. Kundendiensteinsätze erfolgen während unserer Geschäftszeiten (von 7.30 bis 16.30 Uhr, freitags bis 14.00 Uhr). Als Sonderservice bieten wir Kundendiensteinsätze bis 22 Uhr. Für diesen Sonderservice sowie Kundieneinsätze an Sams-, Sonn- und Feiertagen werden höhere Preise berechnet.

Garantiebedingungen

Diese Garantiebedingungen regeln zusätzliche Garantieleistungen von uns gegenüber dem Endkunden. Sie treten neben die gesetzlichen Gewährleistungsansprüche des Kunden. Die gesetzlichen Gewährleistungsansprüche gegenüber den sonstigen Vertragspartnern sind nicht berührt.

Diese Garantiebedingungen gelten nur für solche Geräte, die vom Endkunden in der Bundesrepublik Deutschland als Neugeräte erworben werden. Ein Garantievertrag kommt nicht zustande, soweit der Endkunde ein gebrauchtes Gerät oder ein neues Gerät seinerseits von einem anderen Endkunden erwirbt.

Inhalt und Umfang der Garantie

Die Garantieleistung wird erbracht, wenn an unseren Geräten ein Herstellungs- und/oder Materialfehler innerhalb der Garantiedauer auftritt. Die Garantie umfasst jedoch keine Leistungen für solche Geräte, an denen Fehler, Schäden oder Mängel aufgrund von Verkalkung, chemischer oder elektrochemischer Einwirkung, fehlerhafter Aufstellung bzw. Installation sowie unsachgemäßer Einregulierung, Bedienung oder unsachgemäßer Inanspruchnahme bzw. Verwendung auftreten. Ebenso ausgeschlossen sind Leistungen aufgrund mangelhafter oder unterlassener Wartung, Witterungseinflüssen oder sonstigen Naturerscheinungen. Die Garantie erlischt, wenn am Gerät Reparaturen, Eingriffe oder Abänderungen durch nicht von uns autorisierte Personen vorgenommen wurden.

Die Garantieleistung umfasst die sorgfältige Prüfung des Gerätes, wobei zunächst ermittelt wird, ob ein Garantieanspruch besteht. Im Garantiefall entscheiden allein wir, auf welche Art der Fehler behoben wird. Es steht uns frei, eine Reparatur des Gerätes ausführen zu lassen oder selbst auszuführen. Etwaige ausgewechselte Teile werden unser Eigentum. Für die Dauer und Reichweite der Garantie übernehmen wir sämtliche Material- und Montagekosten.

Soweit der Kunde wegen des Garantiefalles aufgrund gesetzlicher Gewährleistungsansprüche gegen andere Vertragspartner Leistungen erhalten hat, entfällt eine Leistungspflicht von uns. Soweit eine Garantieleistung erbracht wird, übernehmen wir keine Haftung für die Beschädigung eines Gerätes durch Diebstahl, Feuer, Aufruhr o. ä. Ursachen.

Über die vorstehend zugesagten Garantieleistungen hinausgehend kann der Endkunde nach dieser Garantie keine Ansprüche wegen mittelbarer Schäden oder Folgeschäden, die durch das Gerät verursacht werden, insbesondere auf Ersatz außerhalb des Gerätes entstandener Schäden, geltend machen. Gesetzliche Ansprüche des Kunden uns gegenüber oder gegenüber Dritten bleiben unberührt.

Garantiedauer

Für im privaten Haushalt eingesetzte Geräte beträgt die Garantiedauer 24 Monate; im übrigen (z.B. bei einem Einsatz der Geräte in Gewerbe-, Handwerks- oder Industriebetrieben) beträgt die Garantiedauer 12 Monate. Die Garantiedauer beginnt für jedes Gerät mit der Übergabe des Gerätes an den Kunden, der das Gerät zum ersten Mal einsetzt. Garantieleistungen führen nicht zu einer Verlängerung der Garantiedauer. Durch die erbrachte Garantieleistung wird keine neue Garantiedauer in Gang gesetzt. Dies gilt für alle erbrachten Garantieleistungen, insbesondere für etwaig eingebaute Ersatzteile oder für die Ersatzlieferung eines neuen Gerätes.

Inanspruchnahme der Garantie

Garantieansprüche sind vor Ablauf der Garantiedauer, innerhalb von zwei Wochen nachdem der Mangel erkannt wurde, bei uns anzumelden. Dabei müssen Angaben zum Fehler, zum Gerät und zum Zeitpunkt der Feststellung gemacht werden. Als Garantienachweis ist die Rechnung, ein sonstiger datierter Kaufnachweis oder ggf. die vom Verkäufer des Gerätes ausgefüllte Garantiekarte beizufügen. Fehlen die vorgenannten Angaben oder Unterlagen, besteht kein Garantieanspruch.

Garantie für in Deutschland erworbene, jedoch außerhalb Deutschlands eingesetzte Geräte

Wir sind nicht verpflichtet, Garantieleistungen außerhalb der Bundesrepublik Deutschland zu erbringen. Bei Störungen eines im Ausland eingesetzten Gerätes ist dieses gegebenenfalls auf Gefahr und Kosten des Kunden an den Kundendienst in Deutschland zu senden. Die Rücksendung erfolgt ebenfalls auf Gefahr und Kosten des Kunden. Etwaige gesetzliche Ansprüche des Kunden uns gegenüber oder gegenüber Dritten bleiben auch in diesem Fall unberührt.

Außerhalb Deutschlands erworbene Geräte

Für außerhalb Deutschlands erworbene Geräte gilt diese Garantie nicht. Es gelten die jeweiligen gesetzlichen Vorschriften und gegebenenfalls die Lieferbedingungen der Ländergesellschaft bzw. des Importeurs.

Umwelt und Recycling

Damit Ihr Gerät unbeschädigt bei Ihnen ankommt, haben wir es sorgfältig verpackt. Bitte helfen Sie, die Umwelt zu schützen, und entsorgen Sie das Verpackungsmaterial des Gerätes sachgerecht.

Entsorgung von Transport- und Verkaufsverpackungsmaterial

Wir beteiligen uns gemeinsam mit dem Großhandel und dem Fachhandwerk/Fachhandel in Deutschland an einem wirksamen Rücknahme- und Entsorgungskonzept für die umweltschonende Aufarbeitung der Verpackungen. Überlassen Sie die Transportverpackung dem Fachhandwerker beziehungsweise dem Fachhandel.

Entsorgen Sie Verkaufsverpackungen (Grüner Punkt) über das DSD (Duales System Deutschland).

Alle verwendeten Verpackungsmaterialien sind umweltverträglich und wiederverwertbar.

Kunststoffteile sind, soweit vorhanden, folgendermaßen gekennzeichnet:

- PE für Polyethylen, zum Beispiel Verpackungsfolien
- EPS für expandiertes Polystyrol, zum Beispiel Styropor-Polsterteile (grundsätzlich FCKW-frei)
- POM für Polyoxymethylen, zum Beispiel Kunststoffklammern
- PP für Polypropylen, zum Beispiel Spannbänder
- Kartonteile sind aus Altpapier hergestellt.

Entsorgung von Altgeräten in Deutschland



Fach- und Sachgerechte Entsorgung.

Dieses Gerät dürfen Sie nicht als Restmüll entsorgen. Es fällt auch nicht unter das Gesetz über das Inverkehrbringen, die Rücknahme und die umweltverträgliche Entsorgung von Elektro- und Elektronikgeräten (Elektro- und Elektronikgerätegesetz – ElektroG) und kann nicht kostenlos an den kommunalen Sammelstellen abgegeben werden.

Im Rahmen des Kreislaufwirtschaft- und Abfallgesetzes und der damit verbundenen Produktverantwortung ermöglichen wir mit einem kostengünstigen Rücknahmesystem die Entsorgung von Altgeräten. Fragen Sie uns oder Ihren Fachhandwerker/Fachhändler.

Wir Hersteller sorgen im Rahmen der Produktverantwortung für eine umweltgerechte Behandlung und Verwertung der Altgeräte. Weitere Informationen erhalten Sie über Ihre Kommune oder Ihren Fachhandwerker/Fachhändler.

Über das Rücknahmesystem werden hohe Recyclingquoten der Materialien erreicht, um Deponien und die Umwelt zu entlasten. Damit leisten wir gemeinsam einen wichtigen Beitrag zum Umweltschutz.

Bereits bei der Entwicklung neuer Geräte achten wir auf eine hohe Recyclingfähigkeit der Materialien. Die Voraussetzung für eine Material-Wiederverwertung sind die Recycling-Symbole und die von uns vorgenommene Kennzeichnung nach DIN EN ISO 11469 und DIN EN ISO 1043, damit die verschiedenen Kunststoffe getrennt gesammelt werden können.

Entsorgung außerhalb Deutschlands

- » Entsorgen Sie Altgeräte fach- und sachgerecht nach den örtlich geltenden Vorschriften und Gesetzen.

Контактная информация

Центральный офис в Германии

EHT Haustechnik GmbH

Markenvertrieb AEG
Gutenstetter Straße 10
90449 Nürnberg
info@eht-haustechnik.de
www.aeg-haustechnik.de
Tel. 01803/911323
Fax 0911/9656-444

Россия

ООО EXT Хаузтехник,
125190, Москва
ул Балтийская, 15
info@eht-haustechnik.ru
www.aeg-haustechnik.ru
Тел. (495) 788 91 68
Факс (495) 788 91 68

International

Austria

Stiebel Eltron Ges. m.b.H.
Eferdinger Str. 73
4600 Wels
Tel. 07242-47367-0
Fax 07242-47367-42

Belgium

EHT Belgium BVBA
Avenue du Port 104
1000 Brussel-Bruxelles
Tel. 02-4222534
Fax 02-4222521

Czech Republic

AEG Home Comfort
K Hájům 946
15500 Praha 5-Stodulky
Tel. 2-51116111
Fax 2-51116153

Switzerland

EHT Haustechnik AG
Industriestrasse 10
5506 Mägenwill
Tel. 062-8899214
Fax 062-8899126

Hungary

Stiebel Eltron KFT
Pacsirtamező u. 41
1036 Budapest
Tel. 01-2506055
Fax 01-3688097

Nederland

Stiebel Eltron Nederland b.v.
Divisie AEG Home Comfort
Daviottenweg 36, Postbus 2020
5222 BH's Hertogenbosch
Tel. 073-6230000
Fax 073-6231141

Polska

AEG Oddział Stiebel Eltron Polska Sp. z o.o.
Ul. Instalarów 9
02-237 Warszawa
Tel. 022-8464820
Fax 022-8466703

info@eht-haustechnik.ru

www.aeg-haustechnik.ru

© EHT Haustechnik

Irrtum und technische Änderungen vorbehalten · Subject to errors and technical changes! · Sous réserve d'erreurs et de modifications techniques! Onder voorbehoud van vergissingen en technische wijzigingen! · Correzioni riservate · Salvo error o modificación técnica! · Rätt till misstag och tekniska ändringar förbehålls! · Excepto erro ou alteração técnica · Zastrzeżone zmiany techniczne i ewentualne błędy! · Omyly a technické změny jsou vyhrazeny! · A muszaki változtatások és tévedések jogát fenntartjuk! · Возможность неточностей и технических изменений не исключается!