

FAVORIT 65401 I

<b>MK</b>	МАШИНА ЗА МИЕЊЕ САДОВИ	УПАТСТВО ЗА РАКУВАЊЕ	2
<b>RU</b>	ПОСУДОМОЕЧНАЯ МАШИНА	ИНСТРУКЦИЈА ПО	21
		ЭКСПЛУАТАЦИИ	
<b>SR</b>	МАШИНА ЗА ПРАЊЕ ПОСУЂА	УПУТСТВО ЗА УПОТРЕБУ	41

## СОДРЖИНА

- 4 БЕЗБЕДНОСНИ ИНФОРМАЦИИ
- 6 ОПИС НА ПРОИЗВОДОТ
- 7 КОНТРОЛНА ТАБЛА
- 8 ПРОГРАМИ
- 9 ОПЦИИ
- 10 ПРЕД ПРВАТА УПОТРЕБА
- 13 СЕКОЈДНЕВНА УПОТРЕБА
- 16 НЕГА И ЧИСТЕЊЕ
- 17 РЕШАВАЊЕ НА ПРОБЛЕМИ
- 19 ТЕХНИЧКИ ИНФОРМАЦИИ

## ЕКОЛОШКИ ПРАШАЊА

Рециклирајте ги материјалите со симболот  . Ставете ја амбалажата во соодветни контејнери за да ја рециклирате.



Помогнете во заштитата на животната средина и човековото здравје и рециклирајте го отпадот од електрични и електронски апарати. Не фрлајте ги апаратите озанчени со симболот  во отпадот од домаќинството. Вратете го производот во вашиот локален капацитет за рециклирање или контактирајте ја вашата општинска канцеларија.

## ПОСЕТЕТЕ ЈА НАШАТА СТРАНИЦА ЗА:

- Производи
- Брошури
- Упатства за корисниците
- Решавање проблеми
- Сервисни информации

[www.aeg.com](http://www.aeg.com)

## ЛЕГЕНДА

-  Предупредување - Важни безбедносни информации.
-  Општи информации и совети
-  Еколошки информации

Можноста за промени е задржана.

## ЗА СОВРШЕНИ РЕЗУЛТАТИ

Ви благодариме за изборот на овој производ на AEG. Го создадовме за да ви пружиме одлична работа за многу години, со иновативни технологии што помагаат да го направат животот поедноставен - карактеристики што можеби нема да ги најдете на обичните апарати. Потрошете неколку минути за читање за да го добиете најдоброто од него.

## ДОДАТОЦИ И ПОТРОШЕН МАТЕРИЈАЛ

Во интернет продавницата на AEG ќе најдете сè што ви треба за да може сите ваши производи на AEG да изгледаат безгрешно и да работат совршено. Заедно со широката палета на додатоци дизајнирани и направени со највисоки стандарди за квалитет, би очекувале, од специјалистички садови за готвење до корпи за прибор за готвење, од држачи за шишиња до квалитетни корпи за алишта...



Посетете ја интернет-продавницата на [www.aeg.com/shop](http://www.aeg.com/shop)

## СЛУЖБА ЗА ПОТРОШУВАЧИ И СЕРВИС

Наша препорака е да се користат оригинални резервни делови.

Кога го контактирате сервисот, осигурете се дека ги имате следните податоци. Информациите може да ги најдете на плочата со спецификации.

Модел \_\_\_\_\_

Број на производот \_\_\_\_\_

Сериски број \_\_\_\_\_



## БЕЗБЕДНОСНИ ИНФОРМАЦИИ

Пред монтажата и употребата на овој апарат, внимателно прочитајте ги доставените упатства. Производителот не е одговорен ако неправилната монтажа и употреба предизвикаат повреда и оштетувања. Секогаш чувајте го упатството со апаратот за идна употреба.

### БЕЗБЕДНОСТ НА ДЕЦАТА И ПОМАЛКУ ВЕШТИТЕ ЛИЦА



#### ПРЕДУПРЕДУВАЊЕ

Опасност од задушување, повреда или траен инвалидитет.

- Не дозволувајте им на лица, вклучително и деца, со намалено физичко чувство, намалени ментални функции или недостаток на искуство и знаење, да го користат апаратот. Нивното ракување со апаратот мора да го надгледува или насочува лице одговорно за нивната безбедност. Деца не смеат да играат со апаратот.
- Сите материјали за пакување чувајте ги настрана од дофат на деца.
- Сите детергенти чувајте ги далеку од дофат на деца.
- Држете ги децата и миленичињата подалеку од апаратот кога вратата е отворена.

### МОНТАЖА



#### ПРЕДУПРЕДУВАЊЕ

Овој апарат мора да се монтира од страна на квалификувано и стручно лице.

- Извадете ја амбалажата.
- Никогаш не монтирајте или користете оштетен апарат.
- Не го монтирајте и употребувајте апаратот онаму каде што температурата е под 0 °C.
- Следете ги упатството за монтирање кое е доставено со овој апарат.
- Проверете дали апаратот е монтиран под или во близина на безбедна структура.

### Поврзување на водата

- Пазете да не го оштетите црево.

- Пред да го поврзите апаратот со новите цевки или со цевки кои не се користени подолг временски период, оставете ја водата да истече се додека не стане чиста.
- Првиот пат кога го користите апаратот, бидете сигурни дека нема истекување.

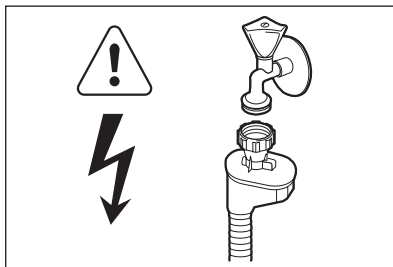

#### ПРЕДУПРЕДУВАЊЕ

Опасен напон.

Доводното црево е со безбедносен вентил и двојна обвивка со внатрешен кабел за струја.

- Доколку доводното црево е оштетено, веднаш извадете го приклучникот од штекерот за струја. Јавете се во Центарот за да го замените доводното црево.

### Поврзување на струја



#### ПРЕДУПРЕДУВАЊЕ

Опасност од пожар и електричен шок.

- Апаратот мора да биде заземјен.
- Проверете дали податоците за струјата од плочката со спецификации одговараат на напојувањето со електрична струја. Ако не, контактирајте електричар.
- Секогаш користете правилно инсталирана приклучница, обезбедена од струјни удари.
- Не употребувајте повеќекратни приклучоци и продолжени кабли.
- Пазете да не ги оштетите приклучокот за струја и кабелот. Контактирајте го сервисниот центар или електричар за да го смените оштетениот кабел.
- Поврзете го приклучокот за струја со штекерот на крајот од монтажата. Проверете дали има пристап до приклучокот за струја по монтажата.

- Не влечете го кабелот за напојување за да го исклучите апаратот. Секогаш повлекувајте го штекерот за напојување.

## УПОТРЕБА



### ПРЕДУПРЕДУВАЊЕ

Ризик од повреда.

- Користете го апаратот само во домашни услови.
- Не менувајте ги спецификациите на овој апарат.
- Ставете ги ножевите и приборот со остри врвови во корпата за приборот за јадење со врвовите надолу или во хоризонтална положба.
- Не ја чувајте вратата на апаратот отворена без надзор за да спречите да не паднете над неа.
- Немојте да седите или да стоите на вратата.
- Детергентите за машината за миење садови се опасни. Следете ги упатствата дадени на пакувањето на детергентот.
- Немојте да ја пиете или да си играте со водата од апаратот.
- Не вадете ги сатовите од апаратот додека не заврши програмата за миење садови. Може да има детергент на сатовите.



### ПРЕДУПРЕДУВАЊЕ

Постои ризик од електричен шок, пожар или изгореници.

- Не ставајте запаливи производи или предмети натопени со запаливи средства во, блиску до или на апаратот.
- Не користете вода во спреј или пареа за чистење на уредот.
- Апаратот може да ослободи жешка пареа доколку ја отворите вратата додека функционира некоја програма.

## ОТСТРАНУВАЊЕ



### ПРЕДУПРЕДУВАЊЕ

Ризик од повреда или задушвање.

- Исклучете го апаратот од струја.
- Отсечете го кабелот за струја и фрлете го.
- Извадете ја рачката на вратата за да спречите затворање на деца и миленичиња во апаратот.

## ОПИС НА ПРОИЗВОДОТ

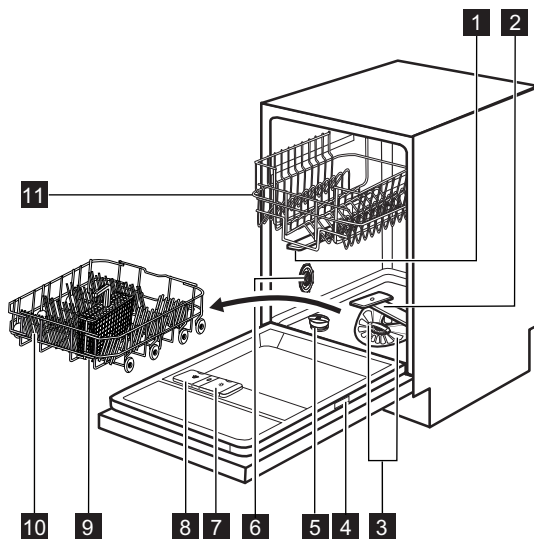

- 1** Горна прскалка
- 2** Долна прскалка
- 3** Филтри
- 4** Плочка со спецификации
- 5** Сад за сол
- 6** Тркалце за тврдост на водата
- 7** Дозер за средство за плакнење
- 8** Дозер за детергент
- 9** Корпа за прибор за јадење
- 10** Долна корпа
- 11** Горна корпа

# КОНТРОЛНА ТАБЛА

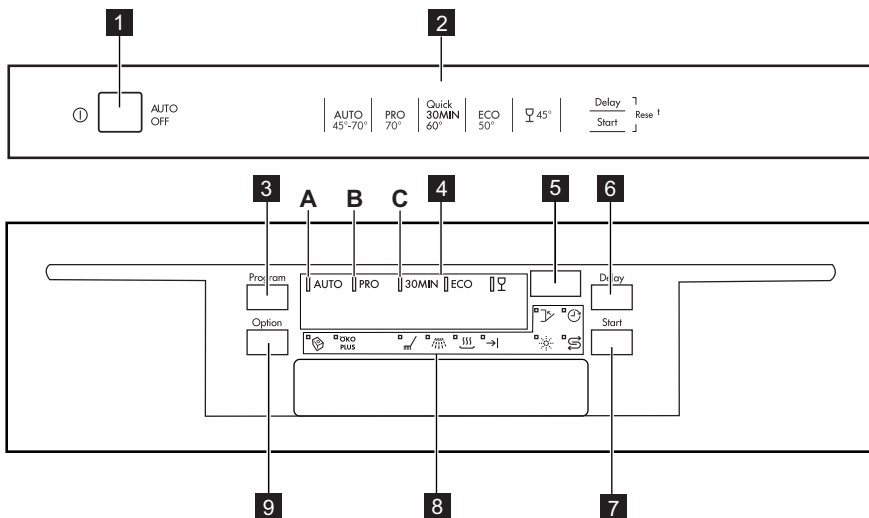

- |  |                         |
|--|-------------------------|
| <b>1</b> Копче за вклучување/исклучување | <b>6</b> Delay копче    |
| <b>2</b> Водич за програмите             | <b>7</b> Start копче    |
| <b>3</b> Program копче                   | <b>8</b> Показни светла |
| <b>4</b> Показатели за програмите        | <b>9</b> Option копче   |
| <b>5</b> Приказ                          |                         |

Показни светла	Опис
	Показател за мулти-таблети.
OKO PLUS	ЌО PLUS показно светло.
	Показно светло за фазата на миеење.
	Показател за фазата на плакнење.
	Показно светло за фаза на сушење.
	Показно светло за крај.
	Показател за средство за плакнење. Показното светло е исклучено додека програмата работи.
	Показно светло за сол. Показното светло е исклучено додека програмата работи.
	Показател за одложување.
	Показател за вратата. Се пали кога вратата не е затворена.

## ПРОГРАМИ

Програма	Степен на валканост Вид на полнење	Фази на програма	Опции
<b>AUTO</b> <sup>1)</sup>	Сите Садови, прибор за јадење, тенџериња и тави	Предперење Миење 45 °C или 70 °C Плакнења Сушење	ÖKO PLUS
<b>PRO</b> <sup>2)</sup>	Многу валкани Садови, прибор за јадење, тенџериња и тави	Предперење Миење 70 °C Плакнења Сушење	ÖKO PLUS
<b>30MIN</b> <sup>3)</sup>	Свежо извалкани Садови и прибор за јадење	Миење 60 °C Плакнења	
<b>ECO</b> <sup>4)</sup>	Нормално валкани Садови и прибор за јадење	Предперење Миење 50 °C Плакнења Сушење	ÖKO PLUS
	Нормално или лесно извалкани садови Чувствителни чинији и стаклени садови	Миење 45 °C Плакнења Сушење	ÖKO PLUS

- 1) Апаратот ги регистрира степенот на нечистотијата и количеството садови во кошниците. Автоматски ги регулира температурата и количината на вода, потрошувачката на енергија и траењето на програмата.
- 2) Оваа програма има фаза на плакнење со повисока температура за подобри хигиенски резултати. Во текот на фазата на плакнење, температурата останува на 70°C 10 до 14 минути.
- 3) Со оваа програма можете да миете свежо извалкани садови. Таа дава добри резултати на миење за кратко време.
- 4) Ова е стандардна програма за тестирање. Со оваа програма добивате најефикасна потрошувачка на вода и енергија за нормално валкани садови и прибор за јадење. Погледнете ја брошурата со информации од тестовите.

## Потрошувачки вредности

Програма <sup>1)</sup>	Енергија (kWh)	Вода (л)
<b>AUTO</b>	0.7 - 1.3	8 - 16
<b>PRO</b>	1.2 - 1.3	13 - 14
<b>30MIN</b>	0.8	8
<b>ECO</b>	0.8 - 0.9	8 - 9
	0.6 - 0.7	10 - 11

- 1) Екранот не го прикаже времетраењето на програмата. Притисокот и температурата на водата, варијациите на електричното напојување и количеството садови може да ги променат времетраењето на програмата и потрошувачките вредности.

# ОПЦИИ

## ФУНКЦИЈА МУЛТИ-ТАБЛЕТИ

Активирајте ја оваа функција само кога ги користите комбинираниите детергент таблети. Функцијата мулти-таблети го деактивира протокот на средство за плакнење и на сол. Соодветните индикатори се исклучени. Времетраењето на програмата може да се зголемува.

## ÖKO PLUS

Оваа функција ја намалува температурата за време на фазата на сушење. Потрошувачката на струја се намалува за 25%.

Садовите може да бидат влажни кога програмата ќе заврши. Ви препорачуваме да ја оставите вратата подотворена за да ги оставите садите да се исушат.

## АКТИВИРАЊЕ НА ОПЦИИТЕ

- Активирајте или деактивирајте ги опциите пред стартот на програмата. Не смеете да ги активирате или деактивирате опциите додека работи програма.

Притиснете Option го копчето		ÖKO PLUS
еднаш	вклучено	исклучено
двапати	исклучено	вклучено
трипати	вклучено	вклучено
четирипати	исклучено	исклучено

**Ако престанете да ги користите комбинираниите детергент таблети, пред да почнете да користите одвоено детергент, средство за плакнење и сол за машини за миење садови, направете ги следниве чекори:**

1. Деактивирајте ја функцијата мулти-таблети.
2. Нагодете го омекнувачот на вода на највисоко ниво.
3. Проверете дали садот за сол и дозерот за средството за плакнење се полни.
4. Вклучете ја најкратката програма со фаза за плакнење, без детергент и без садови.
5. Поставете го омекнувачот на вода според тврдоста на водата во вашата област.
6. Поставете ја истечената количина на средството за плакнење.

## ПРЕД ПРВАТА УПОТРЕБА

1. Проверете дали регулирањето на омекнувачот на водата е соодветно за тврдоста на водата во вашата област. Ако не е, приспособете го омекнувачот на водата. Контактирајте со локалното водостопанство за да ја дознаете тврдоста на водата во вашата област.
2. Наполнете го садот за сол.
3. Наполнете го дозерот за средство за плакнење.
4. Отворете ја славината.
5. Во апаратот може да има остатоци од преработката. Стартувајте некоја програма за да ги извадите. Не користете детергент и не ги полнете корпите.



Ако користите комбинирани детергент таблети, активирајте ја функцијата мулти-таблети. Овие таблети содржат средства како детергент, средство за плакнење и други додадени агенсии. Бидете сигурни дека овие таблети се соодветни за тврдоста на водата во Вашата област. Видете во упатствата на етикетата на секој производ.

## НАГОДУВАЊЕ НА ОМЕКНУВАЧОТ НА ВОДАТА

Тврдата вода содржи голема количина на минерали кои може да го оштетат апаратот и да дадат лоши резултати во перењето. Омекнувачот за вода ги неутрализира овие минерали.

Солта за машината за миене садови го оддржува омекнувачот за вода чист и во добра состојба. Видете во табелата за да го подесете омекнувачот за вода на вистинското ниво. На тој начин ќе бидете сигурни дека омекнувачот за вода ја користи точната количина на сол за машини за миене садови и вода.



Мора да го регулирате омекнувачот на вода како рачно така и електронски.

Тврдост на вода				Омекнувач на вода подесување	
Германски степени (°dH)	Француски степени (°fH)	mmol/l	Кларк степени	Рачно	Електронски
51 - 70	91 - 125	9.1 - 12.5	64 - 88	2 1)	10
43 - 50	76 - 90	7.6 - 9.0	53 - 63	2 1)	9
37 - 42	65 - 75	6.5 - 7.5	46 - 52	2 1)	8
29 - 36	51 - 64	5.1 - 6.4	36 - 45	2 1)	7
23 - 28	40 - 50	4.0 - 5.0	28 - 35	2 1)	6
19 - 22	33 - 39	3.3 - 3.9	23 - 27	2 1)	5 1)
15 - 18	26 - 32	2.6 - 3.2	18 - 22	1	4
11 - 14	19 - 25	1.9 - 2.5	13 - 17	1	3
4 - 10	7 - 18	0.7 - 1.8	5 - 12	1	2
< 4	< 7	< 0.7	< 5	1 2)	1 2)

1) Фабричка поставка.

2) Не користете сол на ова ниво.

## Рачно регулирање

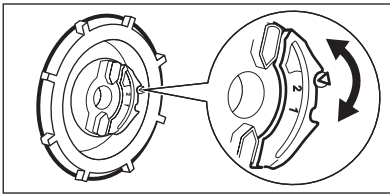

Свртете го тркалцето за тврдост на водата во положба 1 или 2.

## Електронско прилагодување

1. Притиснете го копчето за вклучување/исклучување за активирање на апаратот.
  2. Погрижете се апаратот да биде во режим на поставување. Видете во 'ПОДЕСУВАЊЕ И СТАРТУВАЊЕ НА ПРОГРАМА'.
  3. Притиснете и задржете **Delay and Start** истовремено не затрепкаат показателите (A), (B) и (C).
  4. Притиснете на **Program**.
- Показателите над функционалните копчиња (B) и (C) се гасат.
  - Програмското показно светло (A) продолжува да трепка.
  - Екранот ги прикажува поставките на омекнувачот за вода. Пример: **S L** = ниво 5.
5. Притискајте **Program** повеќепати за да ја смените поставката.
  6. Деактивирајте го апаратот за да потврдите.

## ПОЛНЕЊЕ НА САДОТ ЗА СОЛ

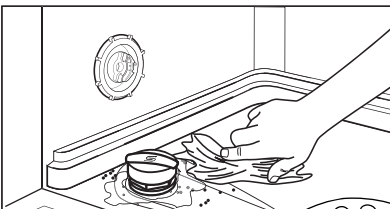
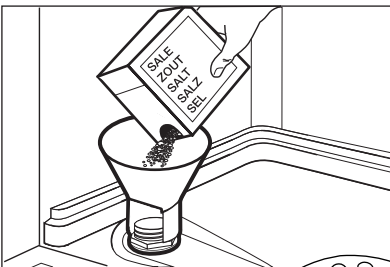

### ВНИМАНИЕ

Користете само сол за машини за миење садови. Други производи може да предизвикаат оштетување на апаратот. Водата и солта мооже да излезат од садот за сол кога го полните. Постои ризик од корозија. За да ја спречите, откако ќе го наполните садот со сол, стартувајте програма.

1. Свртете го капачето налево и отворете го садот за сол.
2. Ставете 1 литар сол во садот за сол (само првиот пат).
3. Наполнете го садот за сол со сол за машини за миење садови.
4. Отстранете ја солта околу отворот на садот за сол.
5. Свртете го капачето надесно за да го затворите садот за сол.

## НАПОЛНЕТЕ ГО ДОЗЕРОТ ЗА СРЕДСТВОТО ЗА ПЛАКНЕЊЕ

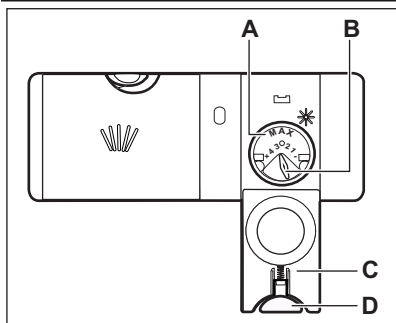

### ВНИМАНИЕ

Користете само специјално средство за плакнење за машини за миење садови. Други производи може да предизвикаат оштетување на апаратот.



Средството за плакнење, за време на последната фаза на плакнење, ги суши садовите без на нив да останат остатоци и дамки.

1. Притиснете го копчето за отклучување(D) за да го отворите капакот (C) .
2. Наполнете го диспензорот за средство за плакнење (A), но не повеќе од знакот 'max'.
3. Отстранете го истуреното средство за плакнење со вливлива крпа за да спречите преголемо пенење.
4. Затворете го капакот. Осигурете се дека копчето за исклучување се заклучува во правилна позиција.



Можете да го свртете селекторот за истечена количина (B) помеѓу позиција 1 (најмала количина) и позиција 4 (најголема количина).

## СЕКОЈДНЕВНА УПОТРЕБА

1. Отворете ја славината.
2. Притиснете го копчето за вклучување/исклучување за активирање на апаратот. Погрижете се апаратот да биде во режим на поставување. Видете во 'ПОДЕСУВАЊЕ И СТАРТУВАЊЕ НА ПРОГРАМА'.
- Ако садот за сол е приклучен, наполнето го садот за сол.
- Ако индикаторот за средство за плакнење е приклучен, наполнете го диспензерот за средство за плакнење.
3. Наполнете ги корпите.
4. Додадете детергент.
5. Поставете ја и стартувајте ја правилната програма за миење според видот на алишта и извалканост.

- Не ставајте во апаратот предмети кои се направени од дрво, габрово дрво, алуминиум, калај и бакар.
- Не ставајте во апаратот предмети што впиваат вода (сунѓери, алишта).
- Отстранете ја преостанатата храна од предметите.
- Омекнете ја преостанатата загорена храна на предметите.
- Ставете ги шупливите предмети (шолји, чаши и тави) со отворот надолу.
- Внимавајте приборот за јадење и садовите да не се допираат. Измешајте ги лажиците со другите садови.
- Внимавајте чашите да не допираат други чаши.
- Ставете ги малите предмети во корпата за прибор за јадење.
- Ставете ги лесните предмети во горната корпа. Проверете предметите да не се движат.
- Проверете дали прскалките може да се движат слободно пред да почнете програма за миење.

### НАПОЛНЕТЕ ГИ КОРПИТЕ.



Видете во доставениот проспект со примери за полнење на корпите.

- Користете го апаратот за да миете садови кои се сигурни за машина за миење на садови.

### КОРИСТЕЊЕ НА ДЕТЕРГЕНТ

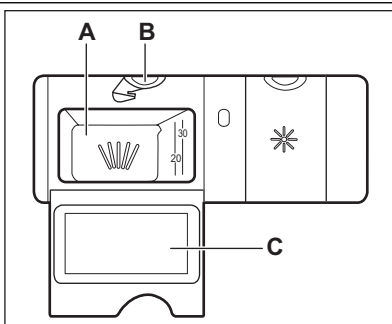

#### ВНИМАНИЕ

Користете само детергенти за машина за миење садови.

1. Притиснете го копчето за отклучување (B) за да го отворите капакот (C).
2. Ставете детергент во преградата обележана со (A).
3. Ако програмата за миење има фаза на пред-миење, ставете мало количество детергент на внатрешната страна на вратата на апаратот.
4. Ако користите детергент во таблети, ставете ја таблетата во дозерот за детергент (A).
5. Затворете го капакот. Осигурете се дека копчето за исклучување се заклучува во правилна позиција.



Не ставајте повеќе детергент од препорачаното количество. Погледнете го упатството на производителот на детергентот.



Детергентот во форма на таблети не се раствора целосно со кратките програми и може да останат остатоци од детергентот на садовите. Ви препорачуваме таблетите да ги користите со долготрајните програми.

## ПОСТАВУВАЊЕ И СТАРТУВАЊЕ НА ПРОГРАМА

### Режим на поставување

Апаратот мора да биде во режимот за поставување за да ги прифати овие операции.

Апаратот е во режим на поставување кога, после активирањето:

- се запалени сите програмски показатели.
- Екранот прикажува две хоризонтални статусни ленти.

Ако контролната табла покажува други услови, притиснете и задржете **Delay** и **Start** истовремено се додека апаратот е во режим на подесување.

### Стартување на програма без одложување

1. Отворете ја славината.
2. Притиснете го копчето за вклучување/исклучување за активирање на апаратот.
3. Затворете ја вратата на апаратот.
4. Погрижете се апаратот да биде во режим на поставување.
5. Притиснете на **Program** неколку пати се додека индикаторот за програмата којашто ја сакате да ја подесете не се вклучи.
  - Времетраењето на програмата трепка на екранот.
  - Показните светла за фазите на поставената програма за миене се вклучуваат.
6. Ако сакате, можете да ги подесете опциите.
7. Притиснете на **Start**. Програмата почнува.
  - Се вклучува показното светло за тековната фаза.
  - Екранот го покажува времетраењето на програмата којашто се намалува со чекоти од 1 минута.

### Стартување на програма без одложување

1. Одберете ги програмата и потребните опции.
2. Притиснете на **Delay** неколку пати се додека на екранот не се покаже времето на одложување коешто сакате да го подесете (од 1 до 24 часа).
  - Времето на одложување трепка на екранот.
  - Се пали показателот за одложено почнување.
3. Притиснете на **Start**. Одбројувањето започнува.
  - Одбројувањето на одложеното почнување се намалува во чекори од 1 час.
  - Показните светла за фазите на поставената програма за миене се исклучуваат.
  - Кога ќе заврши одбројувањето, програмата за перење стартува.
    - Се вклучува показното светло за тековната фаза.

### Отворањето на вратата додека работи апаратот

Ако ја отворите вратата, апаратот прекинува со работа. Кога ќе ја затворите вратата, одбројувањето почнува од точката на прекинетот.

### Откажување на одложениот почеток започнува додека работи одбројувањето

**Delay** повторно и повторно, додека:

- Екранот го прикажува времетраењето на програмата.
- Се вклучува показното светло за фазата.
- Програмата почнува.

### Откажување на програмата

Притиснете и држете ги **Delay** и **Start** во исто време додека:

- Ќе се запалат сите програмски показатели.
- Екранот ќе прикаже две хоризонтални статусни ленти.



Уверете се дека има детергент во дозерот за детергент пред да започнете нова програма за миење.

## На крај од програмата

Кога програмата за миење ќе заврши, на екранот ќе се прикаже **0** и ќе се вклучи показателот за крај.

1. Отворете ја вратата.
2. Притиснете го копчето за вклучување/исклучување за исклучување на апаратот.
3. Затворете ја славината.



Ако не го притиснете копчето за вклучување/исклучување, **AUTO OFF** апаратот автоматски го исклучува апаратот после неколку минути. Ова помага да се намали потрошувачката на енергија.

- За подобро сушење, оставете ја вратата подотворена неколку минути.
- Оставете ги садите да се изладат пред да ги извадите од апаратот. Жешките садови лесно се оштетуваат.
- Прво испразнете ја долната корпа, а потоа горната.



Може да има вода од страните и на вратата од апаратот. Не'рѓосувачкиот челик се лади побрзо од садите.

## НЕГА И ЧИСТЕЊЕ



### ПРЕДУПРЕДУВАЊЕ

Пред одржување, исклучете го апаратот и извадете го штекерот за струја од приклучницата.



Валканите филтри и затнатите прскалки може да ги намалат резултатите од миењето. Правете проверки во определени временски интервали и доколку е потребно, исчистете ги.

### ЧИСТЕЊЕ НА ФИЛТРИТЕ

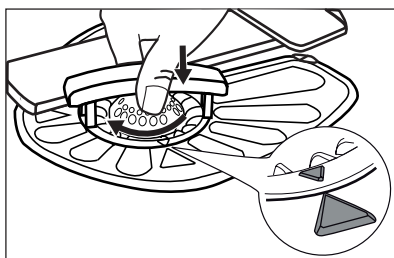
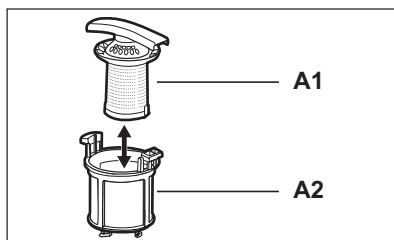
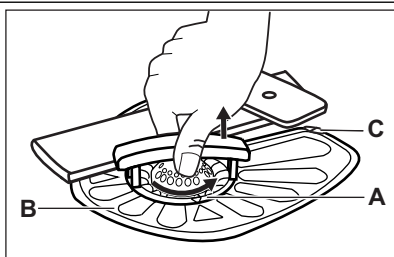

1. Целосно свртете го филтерот (A) налево и извадете го.
2. За да го расклопите филтерот (A), извадете ги (A1) и (A2).
3. Извадете го филтерот (B).
4. Ичистете ги филтрите со вода.
5. Ставете го филтерот (B) во неговата иницијална позиција. Проверете дали е правилно поставен под двете водилки (C).
6. Склопете го филтерот (A) и ставете го во позиција во филтерот (B). Свртете го надесно се додека не се заклучи.



Неправилно позиционирање на филтрите може да предизвика лоши резултати при перењето и да го оштети апаратот.

### ЧИСТЕЊЕ НА ПРСКАЛКИТЕ

Не вадете ги прскалките.

Ако дупките на прскалките се затнати, исчистете ја нечистотијата со тенок шилест предмет.

### НАДВОРЕШНО ЧИСТЕЊЕ

Ичистете го апаратот со навлежната мека крпа.

Користете само неутрални детергенти. Не користете абразивни средства, сунѓери со жица или растворувачи.

## РЕШАВАЊЕ НА ПРОБЛЕМИ

Машината за перење не се вклучува или прекинува додека работи.  
 Прво, обидете се да најдете решение за проблемот (погледнете во табелата). Ако не, контактирајте го сервисниот центар.  
**При некои дефекти, екранот покажува шифри за аларм:**

- **,10** - Апаратот не се полни со вода.

- **,20** - Апаратот не испушта вода.
- **,30** - Активирана е заштитата од поплавување.



### ПРЕДУПРЕДУВАЊЕ

Исклучете го апаратот пред да направите проверка.

Проблем	Можна причина	Можно решение
Програмата не започнува.	Приклучокот за струја не е поврзан во штекерот.	Поврзете го приклучокот во штекерот.
	Вратата на апаратот е отворена.	Затворете ја вратата на апаратот.
	Не сте го притиснале копчето <b>Start</b> .	Притиснете на <b>Start</b> .
	Оштетен е осигурувачот во таблата.	Заменете го осигурувачот.
	Поставен е одложен почеток.	Откажете го одложениот почеток или почекајте да заврши одбројувањето.
Апаратот не се полни со вода.	Славината за вода е затворена.	Отворете ја славината.
	Притисокот на водата е премногу низок.	Контактирајте со локалното водостопанство.
	Славината е затната или има бигор на неа.	Исчистете ја славината.
	Филтерот во цревето за довод на вода е затнат.	Исчистете го филтерот.
	Цревето за довод на вода е засукано или свиткано.	Проверете дали положбата на цревето е правилна.
	Вклучен е уредот против поплавување. Во апаратот протекнува вода.	Затворете ја славината за вода и контактирајте со сервисната служба.
Апаратот не испушта вода.	Одводот за вода е затнат.	Исчистете го одводот за вода.
	Цревето за одвод на вода е засукано или свиткано.	Проверете дали положбата на цревето е правилна.

Откако ќе ја изведете проверката, вклучете го апаратот. Програмата продолжува од точката на прекинет.

Ако повторно се појави дефект, контактирајте со сервисната служба.

Ако екранот прикажува други кодови за аларм, контактирајте со Сервис.

## РЕЗУЛТАТИТЕ ОД МИЕЊЕТО И СУШЕЊЕТО НЕ СЕ ЗАДОВОЛИТЕЛНИ

Проблем	Можна причина	Можно решение
Садовите не се чисти.	Филтрите се затнати.	Исчистете ги филтрите.
	Филтрите не се правилно составени и монтирани.	Проверете дали сите филтри се правилно составени и монтирани.
	Прскалките се затнати.	Отстранете ја преостанатата нечистотија со тенок шилест предмет.
	Избраната програмата за миење не одговара на видот и валканоста на садовите.	Проверете дали програмата одговара на видот и валканоста на садовите.
	Предметите во корпите не се правилно распоредени. Водата не може да ги измие сите предмети.	Проверете дали предметите во корпите се точно поставени и дали водата може лесно да ги измие сите предмети.
	Прскалките не можат слободно да се вртат.	Проверете дали предметите во корпите се точно поставени и дали ги блокираат прскалките.
	Имало премалку детергент.	Проверете дали сте додале точна количина детергент во дозерот пред да ја започнете програмата.
	Нема детергент во дозерот за детергент.	Проверете дали сте додале детергент во дозерот пред да ја започнете програмата.
На садовите има наслаги од бигор.	Садот за сол е празен.	Проверете дали има сол за машини за миење садови во садот за сол.
	Поставеното ниво на омекнувачот на вода не е точно.	Проверете дали регулирањето на омекнувачот на водата е соодветно за тврдоста на водата во вашата област.
	Капакот за садот за сол е лабав.	Стегнете го капакот.
Има белузлави остатоци и дамки или синикави слоеви на чашите и садовите.	Истечената количина од средството за плакнење е многу голема.	Намалете ја количината на средството за плакнење.
	Имало премногу детергент.	Проверете дали сте додале точна количина детергент во дозерот пред да ја започнете програмата.

Проблем	Можна причина	Можно решение
На чашите и садовите има суви траги од капки вода.	Истечената количина на средството за плакнење не е доволна.	Зголемете ја количината на средството за плакнење.
	Квалитетот на детергентот може да е причина.	Користете друга марка детергент.
Садовите се влажни.	<ul style="list-style-type: none"> <li>Програмата нема фаза на сушење.</li> <li>Програмата има фаза на сушење со ниска температура.</li> </ul>	За подобри резултати при сушењето, оставете ја вратата подотворена неколку минути.
Садовите се влажни и матни.	Дозерот за средството за плакнење е празен.	Проверете дали има средство за плакнење во дозерот за средство за плакнење.
	Количината на средството за плакнење може да е причина.	Користете друга марка на средство за плакнење.
	Количината на комбинирани детергент таблети може да е причина.	<ul style="list-style-type: none"> <li>Користете друга марка на комбинирани детергент таблети.</li> <li>Вклучете го дозерот за средство за плакнење и користете средство за плакнење заедно со комбинирани детергент таблети.</li> </ul>

### Вклучување на дозерот на средството за плакнење со вклучена функција мулти-таблети

1. Притиснете го копчето за вклучување/исклучување за активирање на апаратот.
2. Погрижете се апаратот да биде во режим на поставување. Видете во 'ПОДЕСУВАЊЕ И СТАРТУВАЊЕ НА ПРОГРАМА'.
3. Притиснете и задржете **Delay and Start** истовремено не затрепкаат показателите (A), (B) и (C).
4. Притиснете на **Option**.
  - Показателите (A) и (C) се гасат.
  - Програмското показно светло (B) продолжува да трепка.

- Екранот ги прикажува поставките на дозерот за средство за плакнење.

<i>0d</i>	Исклучен
<i>1d</i>	Вклучен

5. Притиснете **Option** за да ги смените поставките.
6. Деактивирајте го апаратот за да потврдите.
7. Нагодете ја количината на средството за плакнење.
8. Наполнете го дозерот за средство за плакнење.

## ТЕХНИЧКИ ИНФОРМАЦИИ

Димензии	Широчина / Висина / Длабочина (mm)	446 / 818 - 898 / 575
Поврзување на струја	Видете на плочката со спецификации.	

	Волтажа	220-240 V
	Фреквенција	50 Hz
Пристисок на водата	Мин./макс. (bar/MPa)	(0.5 / 0.05 ) / (8 / 0.8 )
Водоснабдување <sup>1)</sup>	Ладна вода или топла вода <sup>2)</sup>	макс. 60°C
Капацитет	Место за поставување	9

<sup>1)</sup> Приклучете го доводното цедро на славина за вода со навој од 3/4".

<sup>2)</sup> Доколку топлата вода доаѓа од алтернативен извор на енергија (на пример, соларни панели, енергија од ветер), користете ја топлата вода за да ја намалите потрошувачката на енергија.

## СОДЕРЖАНИЕ

- 23 СВЕДЕНИЯ ПО ТЕХНИКЕ БЕЗОПАСНОСТИ
- 25 ОПИСАНИЕ ИЗДЕЛИЯ
- 26 ПАНЕЛЬ УПРАВЛЕНИЯ
- 27 ПРОГРАММЫ
- 29 РЕЖИМЫ
- 30 ПЕРЕД ПЕРВЫМ ИСПОЛЬЗОВАНИЕМ
- 33 ЕЖЕДНЕВНОЕ ИСПОЛЬЗОВАНИЕ
- 36 УХОД И ОЧИСТКА
- 37 ПОИСК И УСТРАНЕНИЕ НЕИСПРАВНОСТЕЙ
- 39 ТЕХНИЧЕСКИЕ ДАННЫЕ

## ОХРАНА ОКРУЖАЮЩЕЙ СРЕДЫ

Материалы с символом ♻️ следует сдавать на переработку. Положите упаковку в соответствующие контейнеры для сбора вторичного сырья.



Принимая участие в переработке старого электробытового оборудования, Вы помогаете защитить окружающую среду и здоровье человека. Не выбрасывайте вместе с бытовыми отходами бытовую технику, помеченную символом ♻️. Доставьте изделие на местное предприятие по переработке вторичного сырья или обратитесь в свое муниципальное управление.

## НА НАШЕМ ВЕБ-САЙТЕ МОЖНО НАЙТИ:

- Продукцию
- Брошюры
- Руководства пользователя
- Мастер устранения неполадок
- Информацию о техническом обслуживании

[www.aeg.com](http://www.aeg.com)

## УСЛОВНЫЕ ЗНАКИ

-  Внимание – Важные сведения по технике безопасности.
-  Общая информация и рекомендации
-  Информация по защите окружающей среды

Право на изменения сохраняется.

## ДЛЯ ОПТИМАЛЬНЫХ РЕЗУЛЬТАТОВ

Благодарим Вас за выбор данного продукта AEG. Этот продукт будет безупречно служить Вам долгие годы – ведь мы создали его с помощью инновационных технологий, которые облегчат Вашу жизнь и создадут качества, которые Вы не найдете в привычных приборах. Потратьте немного времени на чтение, чтобы получить максимальную пользу от своей покупки.

## АКСЕССУАРЫ И РАСХОДНЫЕ МАТЕРИАЛЫ

В интернет-магазине AEG Вы сможете найти все необходимое для того, чтобы все ваши приборы AEG сверкали чистотой и радовали Вас безотказной работой. Помимо этого, здесь Вы найдете широкий выбор аксессуаров, разработанных и изготовленных по самым высоким стандартам, какие только можно представить – от профессиональной кухонной посуды до лотков для хранения ножей, от держателей бутылок до мешков для деликатного белья...



Посетите Интернет-магазин по адресу  
[www.aeg.com/shop](http://www.aeg.com/shop)

## ПОДДЕРЖКА ПОТРЕБИТЕЛЕЙ И СЕРВИСНОЕ ОБСЛУЖИВАНИЕ

Мы рекомендуем использовать оригинальные запчасти.

При обращении в сервис-центр следует иметь под рукой следующую информацию.  
 Данная информация находится на табличке с техническими данными.

Модель \_\_\_\_\_

PNC (код изделия) \_\_\_\_\_

Серийный номер \_\_\_\_\_



## СВЕДЕНИЯ ПО ТЕХНИКЕ БЕЗОПАСНОСТИ

Перед установкой и эксплуатацией прибора внимательно ознакомьтесь с приложенным руководством. Производитель не несет ответственность за травмы/повреждения, полученные/вызванные неправильной установкой и эксплуатацией. Обязательно храните данное руководство вместе с прибором для использования в будущем.

### БЕЗОПАСНОСТЬ ДЕТЕЙ И ЛИЦ С ОГРАНИЧЕННЫМИ ВОЗМОЖНОСТЯМИ



#### ВНИМАНИЕ!

Существует риск удушья, получения травм или стойких нарушений нетрудоспособности.

- Не допускайте лиц, включая детей, с ограниченной чувствительностью, умственными способностями или не обладающих необходимыми знаниями, к эксплуатации прибора. Они должны находиться под присмотром или получить инструкции от лица, ответственного за их безопасность. Не позволяйте детям играть с прибором.
- Храните все упаковочные материалы вне досягаемости детей.
- Храните все средства для стирки вне досягаемости детей.
- Не подпускайте детей и домашних животных к прибору, когда его дверца открыта.

### УСТАНОВКА



#### ВНИМАНИЕ!

Установка данного прибора должна производиться квалифицированным специалистом или иным компетентным лицом.

- Удалите всю упаковку.
- Не устанавливайте и не подключайте прибор, если он имеет повреждения.
- Не устанавливайте и не эксплуатируйте прибор в помещениях с температурой ниже 0°C.
- Следуйте приложенным к прибору инструкциям по его установке.
- Убедитесь, что мебель над прибором и рядом с ним надежно закреплена.

### Подключение к водопроводу

- Следите за тем, чтобы не повредить шланги для воды.
- Перед подключением прибора к новым или давно не использовавшимся трубам дайте воде стечь, пока она не станет чистой.
- Перед первым использованием прибора убедитесь в отсутствии протечек.

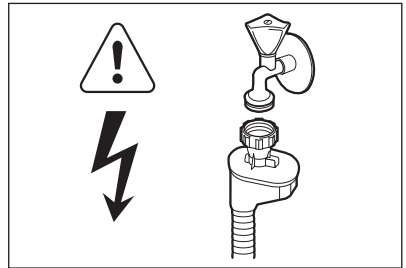

#### ВНИМАНИЕ!

Опасное напряжение.

Наливной шланг оснащен предохранительным клапаном и оболочкой с внутренним сетевым кабелем.

- Если наливной шланг поврежден, немедленно выньте вилку сетевого шнура из розетки. Обратитесь в сервисный центр для замены наливного шланга.

### Подключение к электросети



#### ВНИМАНИЕ!

Существует риск пожара и поражения электрическим током.

- Прибор должен быть заземлен.
- Убедитесь, что параметры электропитания, указанные на табличке с техническими характеристиками, соответствуют параметрам электросети. В противном случае вызовите электрика.
- Включайте прибор только в установленную надлежащим образом электророзетку с защитным контактом.
- Не пользуйтесь тройниками и удлинителями.
- Следите за тем, чтобы не повредить вилку и сетевой кабель. Для замены сетевого кабеля обратитесь в сервисный центр или к электрику.

- Вставляйте вилку сетевого кабеля в розетку только во конце установки прибора. Убедитесь, что после установки имеется доступ к вилке.
- Для отключения прибора от электросети не тяните за сетевой кабель. Всегда беритесь за вилку.
- Отрежьте и утилизируйте сетевой кабель.
- Удалите защелку дверцы, чтобы предотвратить риск ее заперения при попадании внутрь прибора детей и домашних животных.

## ИСПОЛЬЗОВАНИЕ



### **ВНИМАНИЕ!**

Существует опасность травмы.

- Используйте прибор в жилых помещениях.
- Не изменяйте параметры данного прибора.
- Размещайте ножи и столовые приборы с заостренными концами в корзину для столовых приборов либо острыми концами вниз, либо укладывайте их горизонтально.
- Не оставляйте прибор с открытой дверцей без присмотра во избежание падения на открытую дверцу.
- Не садитесь и не вставляйте на открытую дверцу.
- Моющие средства для посудомоечных машин представляют опасность. Следуйте правилам по безопасному обращению, приведенным на упаковке моющего средства.
- Не пейте воду и не играйте с водой из прибора.
- Не извлекайте посуду из прибора до завершения программы. На посуде может оставаться моющее средство.



### **ВНИМАНИЕ!**

Существует риск поражения электрическим током, пожара или ожогов.

- Не кладите на прибор, рядом с ним или внутрь него легковоспламеняющиеся материалы или изделия, пропитанные легковоспламеняющимися веществами.
- Не используйте для очистки прибора подаваемую под давлением воду или пар.
- Если открыть дверцу прибора во время выполнения программы, из него может вырваться горячий пар.

## УТИЛИЗАЦИЯ



### **ВНИМАНИЕ!**

Существует опасность травмы или удушья.

- Отключите прибор от электросети.

## ОПИСАНИЕ ИЗДЕЛИЯ

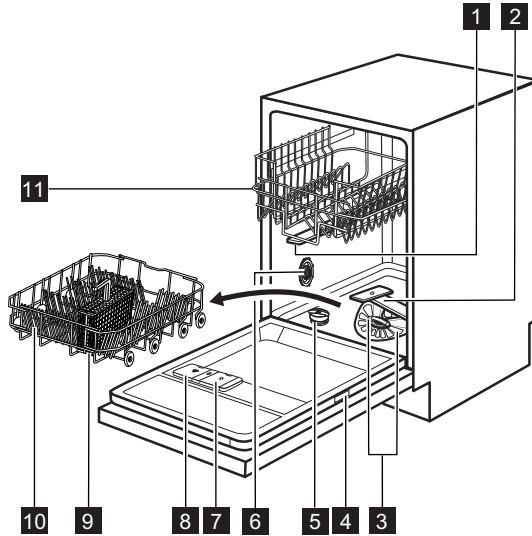

- 1** Верхний разбрызгиватель
- 2** Нижний разбрызгиватель
- 3** Фильтры
- 4** Табличка с техническими данными
- 5** Емкость для соли
- 6** Переключатель жесткости воды
- 7** Дозатор ополаскивателя
- 8** Дозатор моющего средства
- 9** Корзина для столовых приборов
- 10** Нижняя корзина
- 11** Верхняя корзина

# ПАНЕЛЬ УПРАВЛЕНИЯ

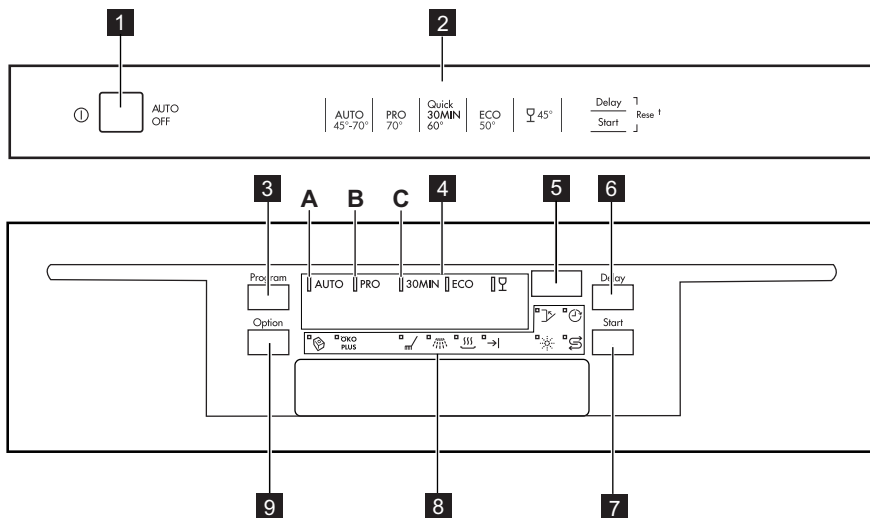

- |   |  |
|---|--|
| <b>1</b> Кнопка «Вкл/Выкл»                  | <b>6</b> Кнопка функции Delay (Задержка) |
| <b>2</b> Справка по программе               | <b>7</b> Кнопка функции Start (Пуск)     |
| <b>3</b> Кнопка функции Program (Программа) | <b>8</b> Индикаторы                      |
| <b>4</b> Индикаторы программ                | <b>9</b> Кнопка функции Option (Режим)   |
| <b>5</b> Дисплей                            |  |

Индикаторы	Описание
	Индикатор функции Multitab.
	Индикатор функции (ÖKO PLUS) (Эконом).
	Индикатор этапа мойки.
	Индикатор этапа ополаскивания.
	Индикатор этапа сушки.
	Индикатор окончания.
	Индикатор отсутствия ополаскивателя. Во время работы программы данный индикатор не горит.
	Индикатор отсутствия соли. Во время работы программы данный индикатор не горит.
	Индикатор задержки.
	Индикатор дверцы. Индикатор загорается, когда дверца не закрыта.

## ПРОГРАММЫ

Программа	Степень загрязнения Тип загрузки	Этапы программы	Режимы
<b>AUTO</b> <sup>1)</sup>	Все Посуда, столовые приборы, кастрюли и сковороды	Предварительное ополаскивание Мойка, 45°C или 70°C Ополаскивание Сушка	ÖKO PLUS
<b>PRO</b> <sup>2)</sup>	Сильное загрязнение Посуда, столовые приборы, кастрюли и сковороды	Предварительное ополаскивание Мойка, 70°C Ополаскивание Сушка	ÖKO PLUS
<b>30MIN</b> <sup>3)</sup>	Свежее загрязнение Посуда и столовые приборы	Мойка, 60°C Ополаскивание	
<b>ECO</b> <sup>4)</sup>	Обычное загрязнение Посуда и столовые приборы	Предварительное ополаскивание Мойка, 50°C Ополаскивание Сушка	ÖKO PLUS
	Обычная или небольшая загрязненность Тонкий фаянс и стекло	Мойка, 45°C Ополаскивание Сушка	ÖKO PLUS

- 1) Прибор самостоятельно определяет степень загрязнения и количество посуды в корзинах. Он автоматически регулирует температуру и количество воды, энергопотребление и продолжительность программы.
- 2) Данная программа имеет фазу резкого повышения температуры для достижения повышенной гигиеничности. В ходе этапа ополаскивания температура достигает 70°C на время от 10 до 14 минут.
- 3) Данная программа позволяет вымыть посуду со свежими загрязнениями. Программа обеспечивает хорошие результаты за короткое время.
- 4) Это стандартная программа для тестирующих организаций. Данная программа обеспечивает наиболее практичное потребление воды и энергии при мойке посуды и столовых приборов обычного уровня загрязнения. См. данные проверочной программы в прилагаемой брошюре.

### Показатели потребления

Программа <sup>1)</sup>	Электроэнергия (кВт·ч)	Вода (л)
<b>AUTO</b>	0.7 - 1.3	8 - 16
<b>PRO</b>	1.2 - 1.3	13 - 14
<b>30MIN</b>	0.8	8
<b>ECO</b>	0.8 - 0.9	8 - 9
	0.6 - 0.7	10 - 11

- 1) На дисплее отображается продолжительность программы.

Указанные показатели потребления и продолжительность выполнения программы могут изменяться в зависимости от давления и температуры воды, напряжения в сети, выбранных функций и количества посуды.

## РЕЖИМЫ

### ФУНКЦИЯ MULTITAB

Включайте данную функцию только в случае использования комбинированного таблетированного моющего средства.

Данная функция прекращает подачу ополаскивателя и соли. Соответствующие индикаторы гаснут.

Продолжительность работы программы может увеличиваться.

### ÖKO PLUS

Данная функция позволяет устанавливать более низкую температуру на этапе сушки. Потребление электроэнергии снижается на 25%. По окончании программы посуда может оставаться мокрой. Рекомендуется оставить дверцу приоткрытой и дать посуде высохнуть.

### ВКЛЮЧЕНИЕ ФУНКЦИЙ

- Включать или выключать функции следует перед запуском программы. Функцию невозможно включить или выключить, когда выполняется программа.

Нажмите на кнопку Option		ÖKO PLUS
1 раз	светится	не светится
2 раза	не светится	светится
3 раза	светится	светится
4 раза	не светится	не светится

**В случае перехода с комбинированного таблетированного моющего средства на раздельное использование моющего средства, ополаскивателя и посудомоечной соли проделайте следующее:**

1. Выключите функцию Multitab.
2. Установите уровень смягчителя для воды на максимальное значение.
3. Убедитесь, что емкость для соли и дозатор ополаскивателя заполнены.
4. Не загружая в прибор моющее средство и посуду, запустите самую короткую программу, включающую этап ополаскивания.
5. Настройте смягчитель воды в соответствии с уровнем жесткости воды в Вашем регионе.

6. Задайте дозировку ополаскивателя.

## ПЕРЕД ПЕРВЫМ ИСПОЛЬЗОВАНИЕМ

1. Убедитесь, что установленные настройки смягчителя для воды соответствуют уровню жесткости воды в Вашем регионе. В противном случае настройте смягчитель для воды. Обратитесь в местную службу водоснабжения, чтобы узнать уровень жесткости воды в вашей местности.
2. Заправьте емкость для соли.
3. Заправьте дозатор ополаскивателя.
4. Откройте водопроводный кран.
5. В приборе могут быть посторонние вещества, оставшиеся после его производства. Для их удаления следует запустить программу мойки. Не используйте моющее средство и не загружайте корзины.



В случае использования комбинированного таблетированного моющего средства включите функцию Multitab. Такие таблетки содержат моющее средство, ополаскиватель и другие добавки. Убедитесь, что таблетированное средство подходит для жесткости воды Вашего региона. Воспользуйтесь инструкциями на упаковке продуктов.

## НАСТРОЙКА УСТРОЙСТВА ДЛЯ СМЯГЧЕНИЯ ВОДЫ

Жесткая вода имеет высокое содержание минералов, которые могут привести к повреждению прибора и неудовлетворительным результатам мойки. Смягчитель для воды нейтрализует действие этих минералов.

Посудомоечная соль обеспечивает чистоту и хорошее состояние смягчителя для воды. Для правильного выбора уровня смягчителя для воды воспользуйтесь таблицей. Это гарантия того, что смягчитель для воды будет использовать верное соотношение посудомоечной соли и воды.



Смягчитель для воды необходимо настроить вручную и электронным способом.

Жесткость воды			Настройка смягчителя для воды		
Градусы по немецкому стандарту (°dH)	Градусы по французскому стандарту (°fH)	ммоль/л	Градусы Кларка	Вручную	Электронным способом
51 - 70	91 - 125	9.1 - 12.5	64 - 88	2 1)	10
43 - 50	76 - 90	7.6 - 9.0	53 - 63	2 1)	9
37 - 42	65 - 75	6.5 - 7.5	46 - 52	2 1)	8
29 - 36	51 - 64	5.1 - 6.4	36 - 45	2 1)	7
23 - 28	40 - 50	4.0 - 5.0	28 - 35	2 1)	6
19 - 22	33 - 39	3.3 - 3.9	23 - 27	2 1)	5 1)
15 - 18	26 - 32	2.6 - 3.2	18 - 22	1	4
11 - 14	19 - 25	1.9 - 2.5	13 - 17	1	3
4 - 10	7 - 18	0.7 - 1.8	5 - 12	1	2
< 4	< 7	< 0.7	< 5	1 2)	1 2)

1) Заводская установка.

2) Не используйте соль при таком уровне.

## Настройка вручную

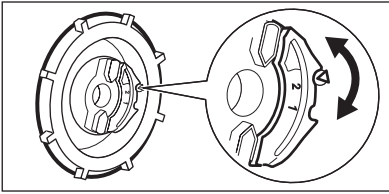

Переведите переключатель жесткости воды в положение 1 или 2.

## Электронная настройка

1. Включите прибор нажатием на кнопку «Вкл/Выкл».
2. Убедитесь, что прибор находится в режиме настройки. См. «НАСТРОЙКА И ЗАПУСК ПРОГРАММЫ».
3. Одновременно нажмите и удерживайте **Delay** и **Start** до тех пор, пока не замигают индикаторы (A), (B) и (C).
4. Нажмите на **Program** (Программа).

- Индикаторы кнопок режимов (B) и (C) погаснут.
- Индикатор (A) продолжит мигать.
- На дисплее отобразится настройка уровня жесткости воды. Пример: **5 L** = уровень 5.
- 5. Для изменения установки нажмите на кнопку **Program** нужное количество раз.
- 6. Выключите прибор, чтобы подтвердить изменение.

## ЗАПОЛНЕНИЕ ЕМКОСТИ ДЛЯ СОЛИ

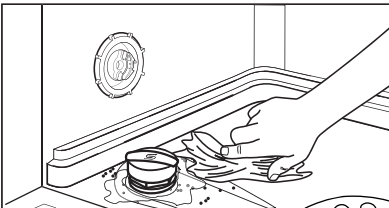
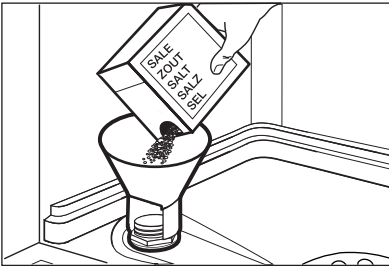

### ПРЕДУПРЕЖДЕНИЕ!

Используйте только соль для посудомоечных машин. Другие продукты могут привести к повреждению прибора. При заполнении емкости для соли из него может вылиться вода с солью. Существует опасность коррозии. Для того, чтобы ее предотвратить, после заполнения емкости для соли запустите любую программу.

1. Поверните крышку против часовой стрелки и откройте емкость для соли.
2. Налейте в емкость для соли 1 л воды (только перед первым использованием).
3. Насыпьте посудомоечную соль в емкость для соли.
4. Уберите соль вокруг отверстия емкости для соли.
5. Чтобы закрыть емкость для соли, поверните крышку по часовой стрелке.

## ЗАПОЛНЕНИЕ ДОЗАТОРА ОПОЛАСКИВАТЕЛЯ

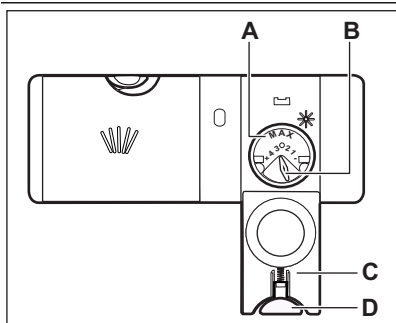

### ПРЕДУПРЕЖДЕНИЕ!

Используйте только ополаскиватель для посудомоечных машин. Другие продукты могут привести к повреждению прибора.



Во время этапа сушки ополаскиватель помогает высушить посуду без потеков и пятен.

1. Нажмите на кнопку снятия блокировки (D), чтобы открыть крышку (C).
2. Наполните дозатор ополаскивателя (A), не превышая отметку «Макс».
3. Во избежание избыточного пенообразования удалите пролившийся ополаскиватель тканью, хорошо впитывающей жидкость.
4. Закройте крышку. Убедитесь, что кнопка блокировки защелкнулась.



Селектор количества выдаваемого ополаскивателя (B) позволяет выбрать от 1 (минимальное количество) до 4 (максимальное количество).

## ЕЖЕДНЕВНОЕ ИСПОЛЬЗОВАНИЕ

1. Откройте водопроводный кран.
2. Включите прибор нажатием на кнопку «Вкл/Выкл». Убедитесь, что прибор находится в режиме настройки. См. «НАСТРОЙКА И ЗАПУСК ПРОГРАММЫ».
  - Если горит индикатор отсутствия соли, наполните емкость для соли.
  - Если горит индикатор отсутствия ополаскивателя, заправьте дозатор ополаскивателя.
3. Загрузите корзины.
4. Добавьте моющее средство.
5. Выберите подходящую программу мойки в соответствии с типом загрузки и степенью ее загрязненности.

- Не загружайте в прибор изделия из дерева, кости, алюминия, олова и меди.
- Не помещайте в прибор предметы, которые могут впитывать воду (губки, бытовые ткани).
- Удалите остатки пищи с посуды.
- Размягчите пригоревшие остатки пищи на посуде.
- Загружайте полые предметы (чашки, стаканы и сковороды) отверстием вниз.
- Убедитесь, что столовые приборы и тарелки не слиплись. Размещайте ложки вперемежку с другими столовыми приборами.
- Проверьте, чтобы стаканы не соприкасались друг с другом.
- Загружайте мелкие предметы в корзину для столовых приборов.
- Легкие предметы укладывайте в верхнюю корзину. Убедитесь, что посуда не двигается.
- Прежде чем запускать программу, убедитесь, что разбрызгиватели могут свободно вращаться.

### ЗАГРУЗКА КОРЗИН



Примеры загрузки корзин Вы найдете в прилагаемой брошюре.

- Используйте прибор только для мытья принадлежностей, пригодных для мытья в посудомоечных машинах.

### ИСПОЛЬЗОВАНИЕ МОЮЩЕГО СРЕДСТВА

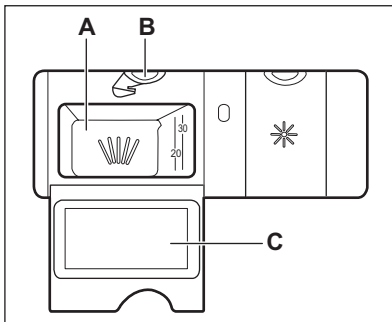

#### ПРЕДУПРЕЖДЕНИЕ!

Используйте только те моющие средства, которые специально предназначены для посудомоечных машин.

1. Нажмите на кнопку снятия блокировки (B), чтобы открыть крышку (C).
2. Заполните дозатор (A) моющим средством.
3. При использовании программы, включающей стадию предварительной мойки, поместите немного моющего средства на внутреннюю сторону дверцы прибора.
4. При использовании таблетированного моющего средства положите таблетку в дозатор моющего средства (A).
5. Закройте крышку. Убедитесь, что кнопка блокировки защелкнулась.



Не превышайте указанную дозировку моющего средства. См. инструкции на упаковке моющего средства.



Таблетированные моющие средства не успевают полностью раствориться при использовании коротких программ мойки. В результате на посуде могут остаться остатки моющего средства.

Мы рекомендуем использовать таблетированные моющие средства с длинными программами.

## НАСТРОЙКА И ЗАПУСК ПРОГРАММЫ

### Режим настройки

Для выполнения ряда операций прибор должен находиться в режиме настройки.

Прибор находится в режиме настройки, если после включения:

- Горят все индикаторы программ.
- На дисплее отображаются две горизонтальные полосы.

Если панель управления при включении выглядит иначе, одновременно нажмите и удерживайте кнопки **Delay** и **Start**, пока прибор не перейдет в режим настройки.

### Запуск программы без функции задержки пуска

1. Откройте водопроводный кран.
2. Включите прибор нажатием на кнопку «Вкл/Выкл».
3. Закройте дверцу прибора.
4. Убедитесь, что прибор находится в режиме настройки.
5. Многократным нажатием на **Program** (Программа) добейтесь, чтобы индикатор требуемой программы снова засветился.
  - Замигает индикатор продолжительности программы.
  - Загорятся индикаторы этапов выбранной программы.
6. При необходимости произведите выбор функций.
7. Нажмите на **Start** (Программа). Начинается выполнение программы.
  - При этом будет гореть только индикатор текущего этапа программы.
  - Отображаемая на дисплее продолжительность программы будет уменьшаться с шагом в 1 минуту.

### Запуск программы с использованием задержки пуска

1. Выберите программу и нужные дополнительные функции.
2. Многократным нажатием на кнопку **Delay** (Задержка) добейтесь появления на дисплее нужного времени задержки (от 1 до 24 часов).
  - На дисплее замигает время задержки.
  - Загорится индикатор задержки.
3. Нажмите на **Start** (Пуск). Начнется обратный отсчет.
  - На дисплее будет отображаться обратный отсчет времени задержки пуска с интервалом в 1 час.
  - Индикаторы этапов выбранной программы мойки погаснут.
- После завершения обратного отсчета произойдет запуск программы.
  - Загорится индикатор текущего этапа программы.

### Открытие дверцы во время работы прибора

Открытие дверцы приводит к остановке работы прибора. При закрывании дверцы работа продолжается с момента, на котором она была прервана.

### Отмена задержки пуска во время обратного отсчета

Несколько раз нажмите на **Delay** (Задержка), добившись следующего:

- На дисплее отображается продолжительность программы.
- Горят индикаторы этапов программы.
- Начинается выполнение программы.

### Отмена программы

Одновременно нажав и удерживая **Delay** и **Start**, добейтесь следующего:

- Горят все индикаторы программ.
- На дисплее отображаются две горизонтальные полосы.



Убедитесь в наличии моющего средства в дозаторе моющего средства перед запуском новой программы.

## По окончании программы

По окончании программы на загорается индикатор окончания работы, а дисплее отображается **0**.

1. Откройте дверцу прибора.
2. Выключите прибор нажатием на кнопку «Вкл/Выкл».
3. Закройте водопроводный вентиль.



Если не нажать на кнопку «Вкл/Выкл», система **AUTO OFF** автоматически отключит прибор через несколько минут. Таким образом снижается энергопотребление.

- Для улучшения результатов сушки оставьте дверцу приоткрытой на несколько минут.
- Прежде чем доставать посуду, дайте ей остыть. Горячую посуду легко повредить.
- Вначале вынимайте посуду из нижней корзины, а затем из верхней.



На боковых стенках и на дверце прибора может быть вода. Нержавеющая сталь охлаждается быстрее, чем посуда.

## УХОД И ОЧИСТКА



### ВНИМАНИЕ!

Перед выполнением операций по чистке и уходу выключите прибор и извлеките вилку сетевого шнура из розетки.



Грязные фильтры засоренность разбрызгивателей приводит к ухудшению качества мойки.

Периодически проверяйте состояние фильтров и, при необходимости, проводите их очистку.

## ЧИСТКА ФИЛЬТРОВ

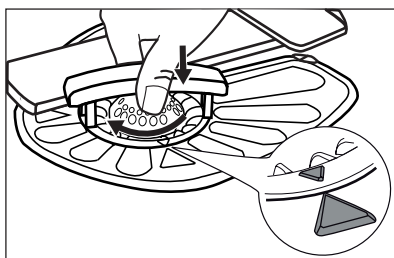
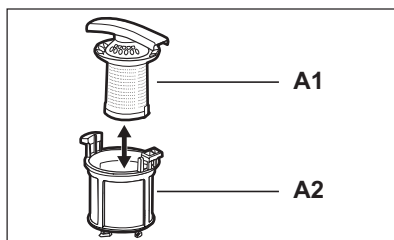
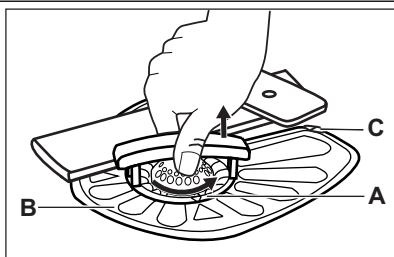

1. Поверните фильтр (A) против часовой стрелки и извлеките его.
2. Для разборки фильтра (A) потянув, разделите (A1) и (A2).
3. Извлеките фильтр (B).
4. Промойте фильтры водой.
5. Установите фильтр (B) в исходное положение. Убедитесь, что он правильно вставлен в две направляющие (C).
6. Соберите фильтр (A) и установите его на его место в фильтр (B). Поверните по часовой стрелке до щелчка.



Неверная установка фильтров может привести к неудовлетворительным результатам мойки и повреждению прибора.

## ЧИСТКА РАЗБРЫЗГИВАТЕЛЕЙ

Не снимайте разбрызгиватели.

Если отверстия разбрызгивателей засорились, удалите частицы грязи с помощью предмета с тонким кончиком (зубочисткой).

## ОЧИСТКА НАРУЖНЫХ ПОВЕРХНОСТЕЙ

Протрите прибор мягкой влажной тряпкой. Используйте только нейтральные моющие средства. Не используйте абразивные средства, царапающие губки и растворители.

## ПОИСК И УСТРАНЕНИЕ НЕИСПРАВНОСТЕЙ

Прибор не запускается или останавливается во время работы.

Сначала попытайтесь найти решение проблемы (см. таблицу). В противном случае обратитесь в сервисный центр.

**При некоторых неисправностях на дисплее выводится код неисправности:**

- **,10** - В прибор не поступает вода.

- **,20** - Прибор не сливает воду.
- **,30** - Сработала система защиты от перелива.



### ВНИМАНИЕ!

Перед выполнением проверки выключите прибор.

Неисправность	Возможная причина	Возможное решение
Программа не запускается.	Вилка сетевого шнура не вставлена в розетку.	Вставьте вилку в розетку.
	Открыта дверца прибора.	Закройте дверцу прибора.
	Не была нажата кнопка <b>Start</b> («Пуск»).	Нажмите на <b>Start</b> («Пуск»).
	Перегорел предохранитель в коробке предохранителей.	Замените предохранитель.
	Задана функция задержки пуска.	Отмените задержку пуска или дождитесь окончания обратного отсчета.
В прибор не поступает вода.	Закрыт водопроводный кран.	Откройте водопроводный кран.
	Давление воды слишком низкое.	Обратитесь в местную службу водоснабжения.
	Водопроводный кран засорен или забит накипью.	Прочистите водопроводный кран.
	Засорен фильтр в наливном шланге.	Прочистите фильтр.
	Наливной шланг перекручен или перегнут.	Убедитесь, что шланг находится в нужном положении.
	Сработала система защиты от перелива. В приборе имеются протечки воды.	Закройте водопроводный вентиль и обратитесь в сервисный центр.
	Прибор не сливает воду.	Засорена сливная труба раковины.
Сливной шланг перекручен или перегнут.		Убедитесь, что шланг находится в нужном положении.

После выполнения проверки включите прибор. Выполнение программы продолжится с того момента, на котором она была прервана. Если неисправность появится снова, обратитесь в сервисный центр.

Если на дисплее отображаются другие коды ошибок, обратитесь в сервисный центр.

## РЕЗУЛЬТАТЫ МОЙКИ И СУШКИ НЕУДОВЛЕТВОРИТЕЛЬНЫ

Неисправность	Возможная причина	Возможное решение
Посуда остается грязной.	Засорены фильтры.	Произведите очистку фильтров.
	Фильтры неверно собраны и установлены.	Удостоверьтесь, что фильтры собраны и установлены правильно.
	Засорены разбрызгиватели.	Удалите остатки загрязнений предметом с тонким кончиком.
	Была выбрана программа, которая не соответствовала типу посуды и степени ее загрязненности.	Убедитесь, что программа соответствует типу посуды и степени ее загрязненности.
	Неправильная загрузка посуды в корзины. Вода не смогла попасть на всю посуду и вымыть ее.	Убедитесь, что все загруженные в корзины предметы установлены надлежащим образом и вода сможет с легкостью попасть на все их поверхности.
	Разбрызгиватели не могут свободно вращаться.	Убедитесь, что все загруженные в корзины предметы установлены надлежащим образом и не препятствуют вращению разбрызгивателей.
	Было загружено недостаточное количество моющего средства.	Перед запуском программы убедитесь, что было добавлено нужное количество моющего средства.
	В дозаторе моющего средства отсутствовало моющее средство.	Перед запуском программы не забудьте добавить моющее средство в дозатор моющего средства.
На посуде имеется известковый налет.	Емкость для соли пуста.	Убедитесь, что в емкости для соли находится посудомоечная соль.
	Неверная настройка устройства для смягчения воды.	Убедитесь, что установленные настройки смягчителя для воды соответствуют уровню жесткости воды в Вашем регионе.
	Крышка емкости для соли закрыта неплотно.	Затяните крышку.
Белесые потеки и пятна или синеватый налет на стаканах и тарелках.	Слишком большое количество выдаваемого ополаскивателя.	Понижьте дозировку ополаскивателя.

Неисправность	Возможная причина	Возможное решение
	Было добавлено слишком большое количество моющего средства.	Перед запуском программы убедитесь, что было добавлено нужное количество моющего средства.
После высыхания капель воды на стекле и посуде остаются пятна.	Недостаточное количество выдаваемого ополаскивателя.	Увеличьте дозировку ополаскивателя.
	Причиной может быть качество моющего средства.	Используйте моющее средство другой марки.
Посуда остается влажной.	<ul style="list-style-type: none"> <li>Программа не включает в себя этап сушки.</li> <li>Программа предусматривает этап сушки при низкой температуре.</li> </ul>	Для лучших результатов сушки оставьте дверцу приоткрытой на несколько минут.
Посуда мокрая и тусклая.	Дозатор ополаскивателя пуст.	Убедитесь, что в дозаторе ополаскивателя имеется ополаскиватель.
	Причиной может быть качество ополаскивателя.	Используйте ополаскиватель другой марки.
	Причиной может быть качество комбинированного таблетированного моющего средства.	<ul style="list-style-type: none"> <li>Используйте комбинированное таблетированное моющее средство другой марки.</li> <li>Включите дозатор ополаскивателя и используйте ополаскиватель одновременно с комбинированным таблетированным моющим средством.</li> </ul>

### Включение дозатора ополаскивателя одновременно с включенной функцией Multitab

1. Включите прибор нажатием на кнопку «Вкл/Выкл».
2. Убедитесь, что прибор находится в режиме настройки. См. «НАСТРОЙКА И ЗАПУСК ПРОГРАММЫ».
3. Одновременно нажмите и удерживайте **Delay** и **Start** до тех пор, пока не замигают индикаторы (A), (B) и (C).
4. Нажмите на **Option** (Функция).
  - Индикаторы (A) и (C) погаснут.

- Индикатор (B) продолжит мигать.
- На дисплее появится текущая настройка дозатора ополаскивателя.

<i>0d</i>	Выкл
<i>1d</i>	Вкл

5. Для изменения установки нажмите **Option** (Функция)
6. Выключите прибор, чтобы подтвердить изменение.
7. Задайте дозировку ополаскивателя.
8. Заправьте дозатор ополаскивателя.

## ТЕХНИЧЕСКИЕ ДАННЫЕ

Габаритные размеры	Ширина / высота / глубина (мм):	446 / 818 - 898 / 575
--------------------	---------------------------------	-----------------------

Подключение к электросети	См. табличку с техническими данными.	
	Напряжение	220-240 В
	Частота	50 Гц
Давление в водопроводной сети	Мин. / макс. (бар / МПа)	(0,5 / 0,05) / (8 / 0,8)
Водоснабжение <sup>1)</sup>	Холодная или горячая вода <sup>2)</sup>	макс. 60°C
Вместимость	Комплектов посуды	9

<sup>1)</sup> Присоедините наливной шланг к водопроводному крану с резьбой 3/4".

<sup>2)</sup> Если горячая вода подается из системы, использующей альтернативные источники энергии (например, солнечные панели или ветрогенераторы), подключайте машину к водопроводу горячей воды, чтобы снизить потребление энергии.





Дата производства данного изделия указана в серийном номере (serial number), где первая цифра номера соответствует последней цифре года производства, вторая и третья цифры номера – порядковому номеру недели. Например, серийный номер 11012345 означает, что изделие произведено на десятой неделе 2011 года.

## САДРЖАЈ

- 43 УПУТСТВА О БЕЗБЕДНОСТИ
- 45 ОПИС ПРОИЗВОДА
- 46 КОНТРОЛНА ТАБЛА
- 47 ПРОГРАМИ
- 48 ОПЦИЈЕ
- 49 ПРЕ ПРВЕ УПОТРЕБЕ
- 52 СВАКОДНЕВНА УПОТРЕБА
- 55 НЕГА И ЧИШЋЕЊЕ
- 56 РЕШАВАЊЕ ПРОБЛЕМА
- 58 ТЕХНИЧКЕ ИНФОРМАЦИЈЕ

## ЕКОЛОШКА ПИТАЊА

Рециклирајте материјале са симболом . Паковање одложите у одговарајуће контејнере ради рециклирања.



Помозите у заштити животне средине и људског здравља као и у рециклирању отпадног материјала од електронских и електричних уређаја. Уређаје обележене симболом  немојте бацати заједно са смећем. Производ вратите у локални центар за рециклирање или се обратите општинској канцеларији.

## ПОСЕТИТЕ НАШУ ВЕБ СТРАНИЦУ НА КОЈОЈ МОЖЕТЕ НАЋИ:

- Производе
- Брошуре
- Упутство за кориснике
- Решавање проблема
- Сервисне информације

[www.aeg.com](http://www.aeg.com)

## ЛЕГЕНДА

-  Упозорење - Важна упутства о безбедности.
-  Опште информације и савети
-  Еколошке информације

Задржано право измена.

## ЗА САВРШЕНЕ РЕЗУЛТАТЕ

Хвала што сте одабрали овај АЕГ производ. Направили смо га како бисмо вам у наредним годинама обезбедили рад без застоја заједно са најновијим технологијама које олакшавају свакодневицу. Ове функције вероватно нећете наћи код уобичајених уређаја за домаћинство. Посветите се читању у наредних неколико минута како бисте добили корисне информације.

## ПРИБОР И ПОТРОШНИ МАТЕРИЈАЛ

У АЕГ веб продавници ћете пронаћи све што вам је потребно да ваши АЕГ уређаји изгледају беспрекорно и раде перфектно. Ту је велика понуда прибора дизајнираног и направљеног према високим стандардима квалитета које ви очекујете: од специјализованог посуђа за кување до корпи за прибор за јело, од држача за флаше до финих торби за рубље...



Посетите веб продавницу на  
[www.aeg.com/shop](http://www.aeg.com/shop)

## БРИГА О КОРИСНИЦИМА И СЕРВИС

Препоручујемо вам да користите оригиналне резервне делове.

Приликом обраћања сервисној служби, уверите се су вам на располагању следећи подаци. Информације се налазе на плочици са техничким карактеристикама.

Модел \_\_\_\_\_

PNC \_\_\_\_\_

Серијски број \_\_\_\_\_



## УПУТСТВА О БЕЗБЕДНОСТИ

Пре инсталације и коришћења уређаја, пажљиво прочитајте приложено упутство. Произвођач није одговоран уколико услед неправилне инсталације и употребе уређаја дође до повреда и квара. Чувајте упутство за употребу поред уређаја ради будућих подешавања.

### БЕЗБЕДНОСТ ДЕЦЕ И ОСЕТЉИВИХ ОСОБА



#### УПОЗОРЕЊЕ

Постоји ризик од гушења, повређивања или трајног инвалидитета.

- Особама са умањеном физичком осетљивошћу, умањеним менталним способностима или недостатком искуства и знања, укључујући ту и децу, немојте дозволити да користе овај уређај. Коришћење овог уређаја је таквим особама дозвољено искључиво под надзором или према упутствима особе одговорне за њихову безбедност. Немојте дозволити деци да се играју уређајем.
- Сву амбалажу држите ван домаћаја деце.
- Све врсте детерџената држите ван домаћаја деце.
- Децу и кућне љубимце држите подаље од уређаја док су врата отворена.

### ИНСТАЛАЦИЈА



#### УПОЗОРЕЊЕ

Уређај мора да инсталира квалификована или компетентна особа.

- Уклоните сву амбалажу.
- Немојте да инсталирате или користите оштећени уређај.
- Немојте инсталирати или користити уређај на местима на којима је температура мања од 0 °С.
- Придржавајте се упутства за инсталацију које сте добили уз уређај.
- Проверите да ли је уређај постављен испод и поред безбедно причвршћених елемената.

### Прикључивање воде

- Проверите да нисте оштетили црева за воду.
- Пре него што повежете уређај нове цеви или цеви које се нису дуго користиле, пустите да вода истече док не буде чиста.
- Када по први пут користите уређај, проверите да не цури негде.

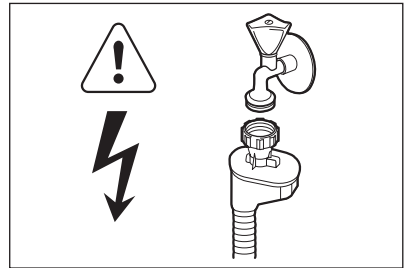

#### УПОЗОРЕЊЕ

Опасност од електричног напона.

Црево за довод воде има сигурносни вентил и облогу унутрашњег црева за напајање.

- Уколико је доводно црево за воду оштећено, одмах искључите кабл за напајање из мрежне утичнице. Обратите се сервису да бисте заменили доводно црево за воду.

### Прикључење на електричну мрежу



#### УПОЗОРЕЊЕ

Ризик од пожара или струјног удара.

- Уређај мора да буде уземљен.
- Уверите се да информације о напону и струји на плочици са техничким карактеристикама одговарају параметрима електричне мреже. Ако то није случај, обратите се електричару.
- Искључиво користите правилно инсталирану утичницу, отпорну на ударце.
- Не користите адаптере за вишеструке утикаче и продужне каблове.
- Проверите да нисте оштетили главно напајање и кабл за напајање. Обратите се сервису или електричару да бисте заменили оштећени кабл за напајање.

- Прикључите главни кабл за напајање на мрежну утичницу тек на крају инсталације. Водите рачуна да постоји приступ мрежној утичници након инсталације.
- Немојте вући напојни кабл да бисте искључили уређај. Кабл искључите тако што ћете извући утикач из утичнице.
- Уклоните ручицу од врата да бисте спречили да се деца и кућни љубимци за-творе у уређају.

## КОРИШЋЕЊЕ



### УПОЗОРЕЊЕ

Постоји опасност од повређивања.

- Користите овај уређај у домаћинству.
- Не мењајте спецификацију овог уређаја.
- Ножеве и прибор за јело са оштрим и врховима ставите у корпу за прибор за јело са врховима окренутим надоле или хоризонтално положеним.
- Немојте оставити врата уређаја отвореним без надзора како неко не би пао на њих.
- Немојте стајати нити седити на отвореним вратима.
- Детерџенти за машину за прање посуђа су опасни. Поштујте упутства о безбедности са паковања детерџента.
- Немојте да пијете нити да се играте са водом у уређају.
- Не уклањајте посуђе из уређаја пре него што се програм заврши. На посуђу може да буде детерџент.



### УПОЗОРЕЊЕ

Постоји опасност од струјног удара, пожара или опекотина.

- Запаљиве материје или предмете натопљене запаљивим материјама немојте стављати унутар, поред или на уређај.
- Не користите млаз воде или пару за чишћење уређаја.
- Уређај може да испусти врелу пару ако отворите врата док је програм у току.

## ОДЛАГАЊЕ



### УПОЗОРЕЊЕ

Постоји могућност од повређивања или гушења.

- Одвојте кабл за напајање уређаја од мрежног напајања.
- Исеците кабл за напајање и одложите га у отпад.

## ОПИС ПРОИЗВОДА

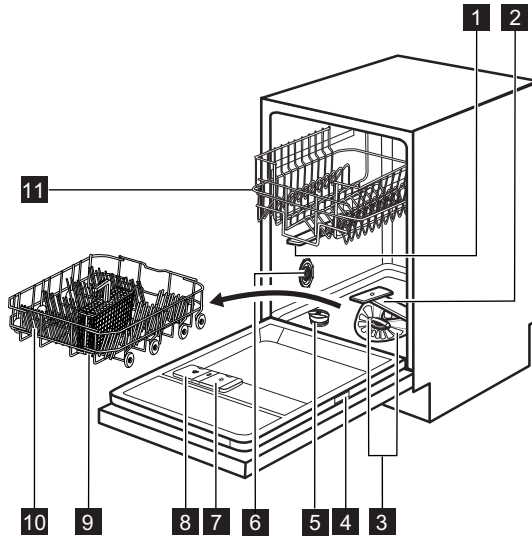

- 1** Горњи крак са млазницама
- 2** Доњи крак са млазницама
- 3** Филтери
- 4** Плочица са техничким карактеристикама
- 5** Посуда за со
- 6** Бирач за тврдоћу воде
- 7** Дозатор за средство за испирање
- 8** Дозатор детерџента
- 9** Корпа за прибор за јело
- 10** Доња корпа
- 11** Горња корпа

# КОНТРОЛНА ТАБЛА

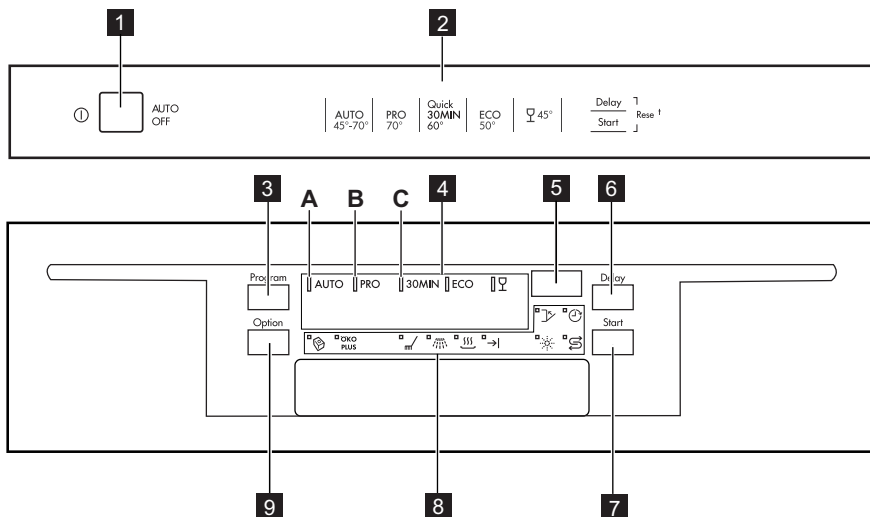

**1** Дугме за укључивање/искључивање

**2** Водич кроз програме

**3** Program дугме

**4** Програмски индикатори

**5** Дисплеј

**6** Дугме Delay

**7** Дугме Start

**8** Индикатори

**9** Дугме Option

Индикатори	Опис
	Индикатор функције „Multitab“.
	ЌО PLUS индикатор.
	Индикатор фазе прања.
	Индикатор фазе испирања.
	Индикатор фазе сушења.
	Индикатор краја.
	Индикатор средства за испирање. Овај индикатор је искључен док је програм активан.
	Индикатор за со. Овај индикатор је искључен док је програм активан.
	Индикатор одложеног старта.
	Индикатор за врата. Пали се када врата нису затворена.

## ПРОГРАМИ

Програм	Степен задрљаности Врста пуњења	Фазе програма	Опције
<b>AUTO</b> <sup>1)</sup>	Све Посуђе, прибор за је- ло, шерпе и тигањи	Претпрање Прање на 45 °C или 70 °C Испирања Сушење	ÖKO PLUS
<b>PRO</b> <sup>2)</sup>	Јака задрљаност Посуђе, прибор за је- ло, шерпе и тигањи	Претпрање Прање на 70 °C Испирања Сушење	ÖKO PLUS
<b>30MIN</b> <sup>3)</sup>	Свежа задрљаност Посуђе и прибор за јело	Прање на 60 °C Испирање	
<b>ECO</b> <sup>4)</sup>	Нормална задрља- ност Посуђе и прибор за јело	Претпрање Прање на 50 °C Испирања Сушење	ÖKO PLUS
	Нормално или мало задрљано Осетљиво посуђе и стаклени предмети	Прање на 45 °C Испирања Сушење	ÖKO PLUS

1) Уређај препознаје степен задрљаности и количину предмета у корпама. Он аутоматски подешава температуру и количину воде, потрошњу електричне енергије и трајање програма.

2) Овај програм има фазу за повећање високе температуре за боље резултате прања. Током фазе испирања, температура остаје на 70 °C у трајању од 10 до 14 минута.

3) Са овим програмом можете опрати свеже задрљано посуђе. Овај програм даје добре резултате прања за кратко време.

4) Ово је стандардни програм за институте за тестирање. Са овим програмом постижете најефикаснију потрошњу воде и електричне енергије за посуђе и прибор за јело који су нормално задрљани. Погледајте приложу брошуру са информацијама о тестирању.

## Вредности потрошње

Програм <sup>1)</sup>	Потрошња електричне енергије (kWh)	Вода (л)
<b>AUTO</b>	0.7 - 1.3	8 - 16
<b>PRO</b>	1.2 - 1.3	13 - 14
<b>30MIN</b>	0.8	8
<b>ECO</b>	0.8 - 0.9	8 - 9
	0.6 - 0.7	10 - 11

1) Дисплеј показује трајање програма.

Притисак и температура воде, промене у напону, опције и количина посуђа могу да измене трајање програма и ове вредности потрошње.

## ОПЦИЈЕ

### ФУНКЦИЈА „MULTITAB“

Активирајте ову функцију искључиво када користите таблете комбинованог детерџента. Ова функција деактивира доток средства за испирање и соли. Одговарајући индикатори су искључени.

Трајање програма може да се повећа.

### ÖKO PLUS

Ова функција снижава температуру у фази сушења. Потрошња електричне енергије се смањује за 25%.

Посуђе може да буде влажно на крају програма. Препоручујемо да врата оставите одшкринута и сачекате да се посуђе осуши.

### АКТИВИРАЊЕ ОПЦИЈА

- Активирајте или деактивирајте опције пре покретања програма. Ове опције не можете да активирате или деактивирате док је програм активан.

Притисните Option дугме 	ÖKO PLUS	
једанпут	укључено	искључено
2 пута	искључено	укључено
3 пута	укључено	укључено
4 пута	искључено	искључено

**Уколико престанете да користите таблете комбинованог прашка, пре него што почнете да користите засебно детерџент, средство за испирање и со за машину за прање посуђа, предузмите следеће кораке:**

1. Деактивирајте функцију „Multitab“.
2. Подесите омекшивач воде на највиши ниво.
3. Проверите да ли су посуда за со и дозатор за средство за испирање пуни.
4. Покрените најкраћи програм са фазом испирања, без детерџента и посуђа.
5. Подесите ниво омекшивача воде у складу са тврдоћом воде у вашој водоводној мрежи.
6. Подесите ослобођену количину средства за испирање.

## ПРЕ ПРВЕ УПОТРЕБЕ

1. Проверите да ли је подешени ниво омекшивача воде у складу са тврдоћом воде у вашој области. Уколико је то потребно, подесите омекшивач воде. Обратите се локалним представницима водовода да бисте сазнали која је тврдоћа воде у вашем крају.
2. Напуните посуду за со.
3. Сипајте средство за испирање у дозатор.
4. Одврните славину за воду.
5. Талог након прања може да остане у уређају. Покрените програм да бисте га уклонили. Немојте користити детерџент и немојте препунити корпе.



Уколико користите таблете комбинованог детерџента, активирајте функцију Multitab. Ове таблете садрже детерџент, средство за испирање и со-стала додатна средства. Проверите да ли су ове таблете у складу са тврдоћом воде у вашем крају. Погледајте упутства која се налазе на паковању производа.

## ПОДЕШАВАЊЕ ОМЕКШИВАЧА ВОДЕ

Тврда вода садржи велику количину минерала који изазивају оштећење уређаја и лоше резултате прања. Омекшивач воде неутралише ове минерале.

Со за машину за прање посуђа одржава омекшивач воде чистим и у добром стању. Погледајте табелу да бисте подесили омекшивач воде на прави ниво. Пружа сигурност да омекшивач воде користи одговарајућу количину соли за машину за прање посуђа, као и воде.



Омекшивач воде треба да подесите ручно и електронски.

Тврдоћа воде				Омекшивач воде - подешавање	
Немачки степени (°dH)	Француски степени (°fH)	mmol/l	Clarke степени	Упутство за употребу	Електронско
51 - 70	91 - 125	9.1 - 12.5	64 - 88	2 1)	10
43 - 50	76 - 90	7.6 - 9.0	53 - 63	2 1)	9
37 - 42	65 - 75	6.5 - 7.5	46 - 52	2 1)	8
29 - 36	51 - 64	5.1 - 6.4	36 - 45	2 1)	7
23 - 28	40 - 50	4.0 - 5.0	28 - 35	2 1)	6
19 - 22	33 - 39	3.3 - 3.9	23 - 27	2 1)	5 1)
15 - 18	26 - 32	2.6 - 3.2	18 - 22	1	4
11 - 14	19 - 25	1.9 - 2.5	13 - 17	1	3
4 - 10	7 - 18	0.7 - 1.8	5 - 12	1	2
< 4	< 7	< 0.7	< 5	1 2)	1 2)

1) Фабрички подешен положај.

2) Не користите со на овом нивоу.

## Ручно подешавање

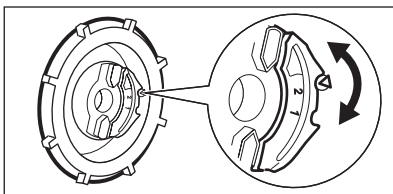

Окрените бирач за тврдоћу воде на позицију 1 или 2.

## Електронско подешавање

1. Притисните дугме за укључивање/искључивање да бисте активирали уређај.
2. Проверите да ли се уређај налази у режиму за подешавање. Погледајте одељак „ПОДЕШАВАЊЕ И ПОКРЕТАЊЕ ПРОГРАМА”.
3. Истовремено притисните и задржите дугме **Delay** и **Start** док индикатори (A), (B) и (C) не затрепере.

### 4. Притисните **Program**.

- Индикатори (B) и (C) се искључују.
- Индикатор (A) наставља да трепери.
- На дисплеју је приказано подешавање омекшивача воде. Пример: **5 L** = ниво 5.

### 5. Узастопно притискајте **Program** да бисте променили подешавање.

### 6. Деактивирајте уређај да потврдите.

## ПУЊЕЊЕ ПОСУДЕ ЗА СО

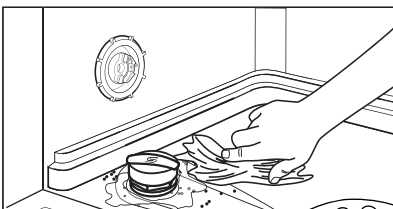
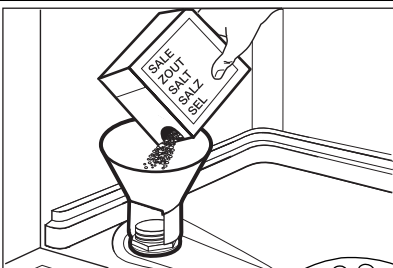

### ПАЖЊА

Користите искључиво со за машину за прање посуђа. Остали производи могу да изазову оштећење уређаја. Вода и со могу да изађу из посуде за со када је пуните. Постоји опасност од корозије. Да бисте је спречили, након што напуните посуду за со, покрените програм.

1. Окрените поклопац у смеру супротном од кретања казаљки на сату и отворите посуду за со.
2. Ставите 1 литар воде у посуду за со (искључиво први пут).
3. Сипајте со за машинско прање посуђа у посуду за со.
4. Уклоните со која се задржала око отвора посуде за со.
5. Окрените поклопац у смеру кретања казаљки на сату да бисте затворили посуду за со.

## СИПАЊЕ СРЕДСТВА ЗА ИСПИРАЊЕ У ДОЗАТОР

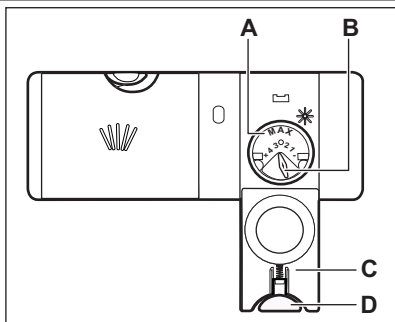
**ПАЖЊА**

Користите искључиво средство за испирање за машине за прање посуђа. Остали производи могу да изазову оштећење уређаја.



Током последње фазе испирања, средство за испирање помаже вам да осушите посуђе без мрља и флека.

1. Притисните дугме за отпуштање (D) да бисте отворили поклопац (C).
2. Напуните дозатор средства за испирање (A), не више од ознаке „макс.“.
3. Помоћу упијајуће крпе уклоните средство за испирање које сте просули како би се спречило стварање превелике количине пене.
4. Затворите поклопац. Проверите да ли је дугме за отпуштање заклоњено у месту.



Можете да укључите одабир за количину кој аће се ослобађати (B) између позиције 1 (најмања количина) и позиције 4 (највећа количина).

## СВАКОДНЕВНА УПОТРЕБА

1. Одвртните славину за воду.
2. Притисните дугме за укључивање/искључивање да бисте активирали уређај. Проверите да ли се уређај налази у режиму за подешавање. Погледајте одељак „ПОДЕШАВАЊЕ И ПОКРЕТАЊЕ ПРОГРАМА”.
  - Уколико је индикатор за со укључен, напуните посуду за со.
  - Уколико је индикатор средства за испирање укључен, напуните дизатор средства за испирање.
3. Напуните корпе.
4. Додајте детергент.
5. Одаберите и покрените одговарајући програм прања, у зависности од типа уноса и запрљаности рубља.

### ПУЊЕЊЕ КОРПА



Погледајте приложују брошуру са примерима пуњења корпи.

- Уређај користите искључиво за прање посуђа које се може прати у машини за прање посуђа.

### КОРИШЋЕЊЕ ДЕТЕРЦЕНТА

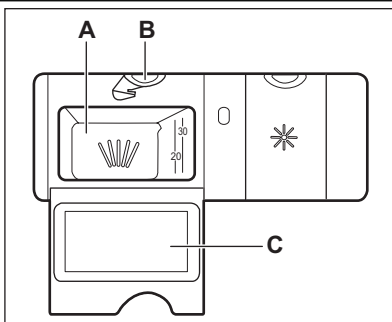

#### ПАЖЊА

Користите искључиво детергент за машине за прање посуђа.

1. Притисните дугме за отпуштање (B) да бисте отворили поклопац (C).
2. Ставите детергент у одељак (A).
3. Уколико програм има фазу претпрања, ставите малу количину детерцента на унутрашњост врата уређаја.
4. Уколико користите таблете детерцента, ставите таблету у одељак (A).
5. Затворите поклопац. Проверите да ли је дугме за отпуштање заковано у месту.



Не употребљавајте више од прописане количине детерцента. Погледајте упутства на паковању детерцента.



Таблете детерцента се не растварају у потпуности при кратким програмима и честице детерцента могу да остану на посуђу. Препоручујемо вам да таблете детерцента користите са дужим програмима.

## ПОДЕШАВАЊЕ И ПОКРЕТАЊЕ ПРОГРАМА

### Режим за подешавање

Уређај треба да буде у режиму подешавања да би прихватио неке поставке.

Уређај се налази у режиму подешавања када се након активације:

- упале сви индикатори програма.
- На дисплеју су приказане две водоравне статусне линије.

Уколико командна табла показује остале услове, истовремено притисните и задржите дугме **Delay** и **Start** док уређај не буде у режиму подешавања.

### Покретање програма без одложеног старта

1. Одвртите славину за воду.
2. Притисните дугме за укључивање/искључивање да бисте активирали уређај.
3. Затворите врата уређаја.
4. Проверите да ли се уређај налази у режиму за подешавање.
5. Узастопно притискајте дугме **Program** док се индикатор програма који желите да подесите не упали.
  - Време трајања програма трепће на дисплеју.
  - Индикатори фазе изабраног програма се пале.
6. По жељи, можете да подесите опције.
7. Притисните **Start**. Програм се покреће.
  - Искључиво индикатор активне фазе остаје укључен.
  - На дисплеју се приказује време трајања програма које се постепено смањује за по један минут.

### Покретање програма са одложеним стартом

1. Подесите програм и опције.
2. Изнова притискајте дугме **Delay** док се на дисплеју не приказе време одлагања старта које желите да подесите (од 1 до 24 сата).
  - Време одлагања старта трепери на дисплеју.
  - Индикатор одлагања старта је укључен.

3. Притисните **Start**. Почине одбројавање.
  - На дисплеју се приказује дбројавање одложеног старта које се смањује за по један сат.
  - Индикатори фазе подешеног програма се гасе.
- Када се одбројавање заврши, програм се покреће.
  - Индикатор активне фазе се укључује.

### Отварање врата док је уређај активан

Уколико отворите врата, уређај се зауставља. Када затворите врата, уређај ће наставити од тачке на којој је прекинут.

### Отказивање одложеног старта док је одбројавање активно

Изнова притискајте дугме **Delay** док:

- Дисплеј показује трајање програма.
- Индикатори фазе се пале.
- Програм се покреће.

### Отказивање програма

Истовремено притисните и задржите дугме **Delay** и **Start** док:

- се не упале сви индикатори програма.
- На дисплеју не прикажу 2 водоравне статусне линије.



Пре него што покренете нови програм, проверите да ли има детерџента у дозатору детерџента.

### Поступак након завршетка програма

Када се заврши програм, индикатор за завршетак је укључен и на дисплеју се приказује 0.

1. Отворите врата уређаја.
2. Притисните дугме за укљ./искљ. да бисте деактивирали уређај.
3. Затворите славину за воду.



Уколико не притиснете дугме за укљ./искљ., **AUTO OFF** уређај аутоматски деактивира уређај након неколико минута. Тиме се смањује потрошња електричне енергије.

- За боље резултате сушења врата уређаја треба да буду одшкринута неколико минута.
- Оставите да се посуђе охлади пре него што га извадите из уређаја. Вруће посуђе може лако да се оштети.
- Најпре извадите посуђе из доње, а затим из горње корпе.



На бочним страницама и вратима уређаја може бити заостале воде. Нерђајући челик се хлади брже од посуђа.

## НЕГА И ЧИШЋЕЊЕ



### УПОЗОРЕЊЕ

Пре одржавања уређаја деактивирајте уређај и одвојте утикач кабла за напајање од зидне утичнице.



Прљави филтери и зачепљени кракови са млазницама утичу лоше на резултате прања. Редовно их проверавајте и, уколико је потребно, очистите их.

### ЧИШЋЕЊЕ ФИЛТЕРА

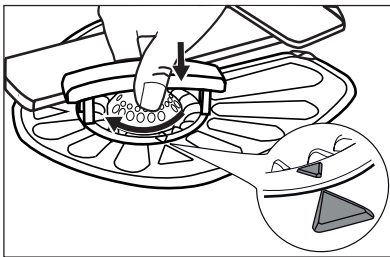
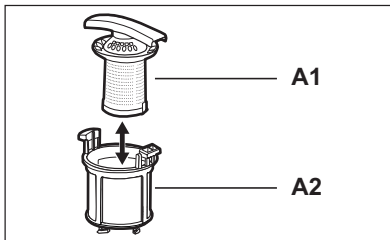
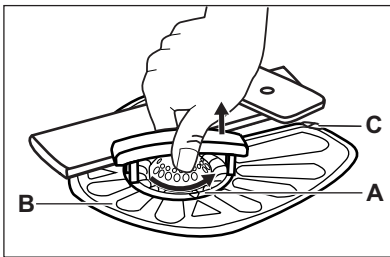

1. Окрените филтер (A) супротно од смера кретања казаљке на сату и уклоните га.
2. Да бисте демонтирали филтер (A), одвојено извуците (A1) и (A2).
3. Извадите филтер (B).
4. Исперите филтере водом.
5. Вратите филтер (B) у првобитни положај. Проверите да ли је правилно постављен испод две вођице (C).
6. Поставите филтер (A) и ставите га на позицију филтера (B). Окрените га у смеру казаљке на сату док не кликне.



Неправилан положај филтера може да изазове лоше резултате прања, као и да оштети уређај.

### ЧИШЋЕЊЕ КРАКОВА СА МЛАЗНИЦАМА

Не уклањајте кракове са млазницама. Уколико се отвори на краковима са млазницама запуше, уклоните остатке прљавштине помоћу танког шиљатог предмета.

производе, абразивне сунђере или раствараоче.

### СПОЉАШЊЕ ЧИШЋЕЊЕ

Уређај чистите влажном, меком крпом. У ту сврху користите искључиво неутралне детерџенте. Немојте да користите абразивне

## РЕШАВАЊЕ ПРОБЛЕМА

Уређај неће да се покрене или се зауставља у току рада.

Прво покушајте да пронађете решење проблема (погледајте табелу). Уколико не успете, обратите се сервису.

**Код неких проблема, на екрану се приказује шифра аларма:**

- **,10** - Уређај се не пуни водом.

- **,20** - Уређај не одводи воду.
- **,30** - Уређај за заштиту од плављења је активиран.

**УПОЗОРЕЊЕ**

Деактивирајте уређај пре него што почнете да проверавате у чему је проблем.

Проблем	Могући разлог	Могуће решење
Програм се не покреће.	Утикач кабла за напајање није правилно укупчан у мрежну утичницу.	Правилно укупчајте утикач.
	Врата уређаја су отворена.	Затворите врата уређаја.
	Нисте притиснули <b>Start</b> .	Притисните <b>Start</b> .
	Осигурач у кутији осигурача је избацио.	Замените осигурач.
	Подешен је одложени старт.	Откажите одложени старт или сачекајте крај одбројавања.
Уређај се не пуни водом.	Славина за воду је затворена.	Одвртите славину за воду.
	Притисак воде је сувише низак.	Обратите се локалним представницима водовода.
	Славина је запушена или на њој има наслага каменца.	Очистите славину.
	Филтер у доводном цреву за воду је запушен.	Очистите филтер.
	Доводно црево за воду је увијено или савијено.	Проверите да ли је положај црева исправан.
	Уређај за заштиту од плављења је активиран. У уређају има цурења воде.	Затворите славину за воду и обратите се сервису.
	Уређај не одводи воду.	Прстен на сливнику је запушен.
	Одводно црево за воду је увијено или савијено.	Проверите да ли је положај црева исправан.

Након урађене провере, активирајте уређај. Програм се наставља од оног места на којем је прекинут.

Уколико се проблем поново јави, обратите се сервису.

Уколико се на екрану појаве друге шифре аларма, обратите се сервису.

## РЕЗУЛТАТИ ПРАЊА И СУШЕЊА ПОСУЂА НИСУ ЗАДОВОЉАВАЈУЋИ

Проблем	Могући разлог	Могуће решење
Посуђе није чисто.	Филтери су запушени.	Очистите филтере.
	Филтери нису правилно монтирани и инсталирани.	Проверите да ли су сви филтери правилно монтирани и инсталирани.
	Кракови са млазницама су запушени.	Уклоните преосталу задрљаност помоћу танког, зашиљеног предмета.
	Програм није одговарајући за врсту пуњења и степен задрљаности.	Проверите да ли одабрани програм може да се користи за дату врсту пуњења и задрљаности посуђа.
	Неправилан положај предмета у корпама. Вода не може да опере сво посуђе.	Проверите да ли је посуђе правилно постављено у корпама, као и да ли вода може лако да опере сво посуђе.
	Кракови са млазницама не могу слободно да се okreћу.	Проверите да ли је посуђе правилно постављено у корпама, као и да ли не блокира кракове са млазницама.
	Детерџента није било у довољној количини.	Проверите да ли сте ставили довољну количину детерџента у дозатор пре него што покренете програм.
	У дозатору није било детерџента.	Проверите да ли сте ставили детерџент у дозатор пре него што покренете програм.
На посуђу се налазе честице каменца.	Посуда за со је празна.	Проверите да ли у посуди за со има соли за машину за прање посуђа.
	Подешен ниво омекшивача воде није одговарајући.	Проверите да ли је подешени ниво омекшивача воде у складу са тврдоћом воде у вашој области.
	Поклопац посуде за со је лав.	Притегните поклопац.
На стаклу и посуђу постоје беличасти трагови и замрљани слојеви.	Ослобођена је превелика количина средства за испирање.	Смањите количину средства за испирање која се ослобађа.
	Детерџента је било превише.	Проверите да ли сте ставили довољну количину детерџента у дозатор пре него што покренете програм.

Проблем	Могући разлог	Могуће решење
Флеке од осушених капи воде на чашама и посуђу.	Ослобођена количина средства за испирање није била довољна.	Повећајте количину средства за испирање која се ослобађа.
	Узрок томе може да буде квалитет детерџента.	Испробајте неку другу марку детерџента.
Посуђе је мокро.	<ul style="list-style-type: none"> <li>Програм није имао фазу сушења.</li> <li>Програм је имао фазу сушења при ниској температури.</li> </ul>	За боље резултате сушења врата треба да буду одшкринута неколико минута.
Посуђе је мокро и нема сјаја.	Дозатор за средство за испирање је празан.	Проверите да ли у дозатору има средства за испирање.
	Узрок томе може да буде квалитет средства за испирање.	Испробајте неку другу марку средства за испирање.
	Узрок томе може да буде квалитет таблета комбинованог детерџента.	<ul style="list-style-type: none"> <li>Испробајте неку другу марку таблета комбинованог детерџента.</li> <li>Активирајте дозатор средства за испирање и користите средство за испирање заједно са таблетама комбинованог детерџента.</li> </ul>

### Активирање дозатора средства за испирање уз активiranу функцију Multitab

1. Притисните дугме за укључивање/искључивање да бисте активирали уређај.
2. Проверите да ли се уређај налази у режиму за подешавање. Погледајте одељак „ПОДЕШАВАЊЕ И ПОКРЕТАЊЕ ПРОГРАМА”.
3. Истовремено притисните и задржите дугме **Delay** и **Start** док индикатори (A), (B) и (C) не затрепере.
4. Притисните **Option**.
  - Индикатори (A) и (C) се искључују.

- Индикатор (B) наставља да трепери.
- На дисплеју је приказано подешавање дозатора за средство за испирање.

<i>0 d</i>	Искљ.
<i>1 d</i>	Укљ.

5. Притисните **Option** да бисте променили подешавање.
6. Деактивирајте уређај да потврдите.
7. Подесите ослобођену количину средства за испирање.
8. Сипајте средство за испирање у дозатор.

## ТЕХНИЧКЕ ИНФОРМАЦИЈЕ

Димензије	Тежина / висина/ дубина (мм)	446 / 818 - 898 / 575
Прикључивање струје	Погледајте плочицу са техничким карактеристикама.	
	Напон	220-240 V
	Фреквенција	50 Hz
Притисак довода воде	Мин. / макс. (bar / МПа)	(0.5 / 0.05) / (8 / 0.8)
Довод воде <sup>1)</sup>	Хладна вода или топла вода <sup>2)</sup>	највише 60 °C

Капацитет	Подешавања места	9
-----------	------------------	---

- 1) Повежите цево за довод воде са славином за воду која има навој димензија 3/4".
- 2) Уколико топла вода долази преко алтернативног извора енергије, (нпр. соларни панели, извори који енергију производе помоћу ветра), користите топлу воду да бисте смањили потрошњу електричне енергије.

[www.aeg.com/shop](http://www.aeg.com/shop)

117923190-A-412011

