

FAVORIT 78002 I

RU ПОСУДОМОЕЧНАЯ МАШИНА

ИНСТРУКЦИЯ ПО

2

SL POMIVALNI STROJ

ЭКСПЛУАТАЦИИ

NAVODILA ZA UPORABO

25

ДЛЯ ОПТИМАЛЬНЫХ РЕЗУЛЬТАТОВ

Благодарим Вас за выбор данного продукта AEG. Этот продукт будет безупречно служить Вам долгие годы – ведь мы создали его с помощью инновационных технологий, которые облегчат Вашу жизнь и создадут качества, которые Вы не найдете в привычных приборах. Потратьте немного времени на чтение, чтобы получить максимальную пользу от своей покупки.

АКСЕССУАРЫ И РАСХОДНЫЕ МАТЕРИАЛЫ

В интернет-магазине AEG Вы сможете найти все необходимое для того, чтобы все ваши приборы AEG сверкали чистотой и радовали Вас безотказной работой. Помимо этого, здесь Вы найдете широкий выбор аксессуаров, разработанных и изготовленных по самым высоким стандартам, какие только можно представить – от профессиональной кухонной посуды до лотков для хранения ножей, от держателей бутылок до мешков для деликатного белья...



Посетите Интернет-магазин по адресу
www.aeg-electrolux.com/shop

СОДЕРЖАНИЕ

- 4 Сведения по технике безопасности
- 8 Описание изделия
- 9 Панель управления
- 11 Эксплуатация изделия
- 12 Установка смягчителя для воды
- 13 Использование соли для посудомоечных машин
- 14 Использование моющего средства и ополаскивателя
- 15 Функция Multitab
- 16 Загрузка столовых приборов и посуды
- 16 Программы мойки
- 18 Выбор и запуск программы мойки
- 20 Уход и очистка
- 21 Что делать, если ...
- 24 Технические данные
- 24 Охрана окружающей среды

В данном руководстве по эксплуатации используются следующие символы:



Важная информация по обеспечению личной безопасности и предотвращению повреждений прибора.



Общая информация и рекомендации



Информация по защите окружающей среды

Право на изменения сохраняется



СВЕДЕНИЯ ПО ТЕХНИКЕ БЕЗОПАСНОСТИ

Прежде чем приступать к установке и использованию, прочтите внимательно данное руководство:

- для обеспечения личной безопасности и безопасности вашего имущества;
- для охраны окружающей среды.
- для обеспечения правильной работы прибора.

Всегда храните настоящую инструкцию вместе с прибором, даже если перевозите его на новое место или передаете его другому лицу.

Производитель не несет ответственности за повреждения, вызванные неправильной установкой и использованием.

Безопасность детей и лиц с ограниченными возможностями

- Не допускайте лиц, включая детей, с ограниченной чувствительностью, умственными способностями или не обладающих необходимыми знаниями, к эксплуатации устройства. Они должны находиться под присмотром или получить инструкции от лица, ответственного за их безопасность.
- Храните все упаковочные материалы вне досягаемости детей. Существует опасность удушья или получения травм.
- Храните все моющие средства в безопасном месте. Не позволяйте детям прикасаться к моющим средствам.
- Не подпускайте детей и домашних животных к прибору, когда его дверца открыта.

Общие правила техники безопасности

- Не изменяйте параметры данного прибора. Существует опасность получения травм и повреждения прибора.
- Соблюдайте инструкции по технике безопасности от производителя моющих средств, чтобы предотвратить ожоги глаз, рта и горла.
- Не пейте воду из прибора. В приборе могут оставаться частицы моющего средства.
- Не оставляйте прибор с открытой дверцей без надзора. Это предотвратит получение травмы и падение на открытую дверцу.
- Не садитесь и не вставляйте на открытую дверцу.

Эксплуатация

- Настоящий прибор предназначен только для бытового применения. Не используйте прибор для других целей - для предотвращения травм у людей или ущерба собственности.
- Используйте прибор только для мытья принадлежностей, пригодных для мытья в посудомоечных машинах.
- Не кладите на прибор, рядом с ним или внутрь него легковоспламеняющиеся материалы или изделия, пропитанные легковоспламеняющимися веществами. Существует опасность взрыва или возгорания.

- Ножи и прочие заостренные предметы кладите в корзину для столовых приборов острием вниз. Если это невозможно, кладите их горизонтально в верхнюю корзину или в корзину для ножей. (Корзина для ножей есть не во всех моделях).
- Используйте только указанные продукты для посудомоечных машин (моющее средство, соль и ополаскиватель).
- Соль, не предназначенная для посудомоечных машин, может повредить устройство для смягчения воды.
- Насыпайте в прибор соль до начала выполнения программы мойки. Оставшаяся в приборе соль может вызвать коррозию или привести к возникновению отверстий в днище прибора.
- Не заливайте в дозатор ополаскивателя другие составы (средство для чистки посудомоечных машин, жидкое моющее средство и т.п.). Это может привести к повреждению прибора.
- Прежде чем запускать программу мойки, убедитесь, что разбрызгиватели могут свободно вращаться.
- Если открыть дверцу прибора во время выполнения программы мойки, из него может вырваться горячий пар. Существует опасность ожога кожи.
- Не извлекайте посуду из прибора, пока программа мойки не завершена.

Уход и чистка

- Перед выполнением операций по чистке и уходу выключите прибор и извлеките вилку сетевого шнура из розетки.
- Не используйте легковоспламеняющиеся материалы или вещества, которые могут вызывать коррозию.
- Не используйте прибор без фильтров. Убедитесь, что фильтры установлены правильно. При неправильно установленных фильтрах результаты мойки будут неудовлетворительными и возможно повреждение прибора.
- Не используйте для чистки прибора воду, подаваемую под давлением, или пар. Это может привести к поражению электрическим током или повреждению прибора.

Установка

- Убедитесь, что прибор не поврежден. Не устанавливайте и не подключайте поврежденный прибор, обратитесь к поставщику.
- Удалите все упаковочные материалы перед установкой и использованием прибора.
- Подключение к электросети, сантехнические работы и установку должен выполнять только квалифицированный специалист. Это предотвратит повреждение прибора и получение травмы.
- Убедитесь, что во время установки вилка сетевого шнура извлечена из розетки.
- Чтобы не повредить гидравлические и электрические компоненты, не сверлите боковые стенки прибора.
- **Важно!** Соблюдайте инструкции, приведенные в листовке, поставляемой вместе с прибором:
 - по установке прибора;
 - по сборке дверной панели;

- по подключению к водопроводу и канализации.
- Убедитесь, что мебель над прибором и рядом с ним надежно закреплена.

Меры по предотвращению замерзания

- Не устанавливайте прибор в помещениях с температурой ниже 0°C.
- Производитель не несет ответственность за повреждения, вызванные воздействием мороза.

Подключение к водопроводу

- Для подключения к водопроводу и канализации используйте новые шланги. Не следует использовать бывшие в употреблении шланги.
- Не подключайте прибор к новым трубам или к трубам, которыми долго не пользовались. Спустите воду в течение нескольких минут и затем подключайте наливной шланг.
- Убедитесь, что при установке прибора шланги не были сдавлены или повреждены.
- Во избежание утечек воды проверьте герметичность всех гидравлических соединений.
- При первом использовании прибора убедитесь в отсутствии утечек воды в шлангах.
- Наливной шланг оснащен предохранительным клапаном и двойной оболочкой с внутренним сетевым кабелем. Наливной шланг находится под давлением только во время подачи воды. В случае утечки воды из наливного шланга предохранительный клапан перекрывает подачу воды.
 - Будьте осторожны при подключении наливного шланга:
 - Не погружайте наливной шланг или предохранительный клапан в воду.
 - Если наливной шланг или предохранительный клапан повреждены, немедленно извлеките вилку сетевого шнура из розетки.
 - По поводу замены наливного шланга с предохранительным клапаном обращайтесь в сервисный центр.



ВНИМАНИЕ!

Опасное напряжение.

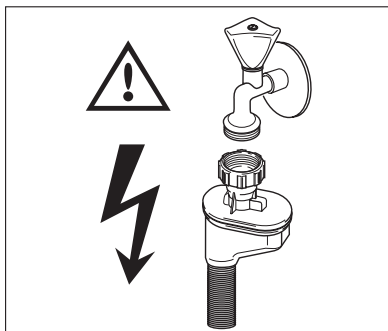

Подключение к электросети

- Прибор должен быть заземлен.

- Убедитесь, что параметры электропитания, указанные на табличке с техническими характеристиками, соответствуют параметрам электросети.
- Включайте прибор только в правильно установленную электрическую розетку с контактом заземления.
- Не пользуйтесь тройниками и удлинителями. Существует опасность возгорания.
- Запрещается выполнять замену сетевого кабеля или использовать сетевой кабель другого типа. Обратитесь в сервисный центр.
- Убедитесь, что при установке машины сетевой кабель и кабель сзади прибора не были передавлены или повреждены.
- Убедитесь, что после установки имеется доступ к вилке.
- Для отключения прибора от электросети не тяните за сетевой кабель. Всегда беритесь за вилку.

Сервисный центр

- Ремонтировать посудомоечную машину может только квалифицированный специалист. Обратитесь в сервисный центр.
- Следует использовать только оригинальные запасные части.

Утилизация прибора

- Для предотвращения риска возникновения травмы или повреждения
 - Выньте вилку сетевого шнура из розетки.
 - Обрежьте и выбросьте сетевой шнур.
 - снимите защелку дверцы. Это предотвратит попадание детей или домашних животных в прибор. Существует риск смерти от удушья.
 - Утилизируйте прибор в местном центре по утилизации отходов.



ВНИМАНИЕ!

Моющие средства для посудомоечной машины опасны и могут вызывать раздражение!

- При возникновении происшествия с этими моющими средствами немедленно обратитесь к врачу.
- При попадании моющего средства в рот немедленно обратитесь к врачу.
- Если моющее средство попало в глаза, немедленно обратитесь к врачу и промойте глаза водой.
- Моющие средства для посудомоечной машины храните в безопасном и недоступном для детей месте.
- Не оставляйте дверцу прибора открытой, когда в дозаторе моющего средства находится моющее средство.
- Моющее средство следует помещать в дозатор только перед запуском программы мойки.

ОПИСАНИЕ ИЗДЕЛИЯ

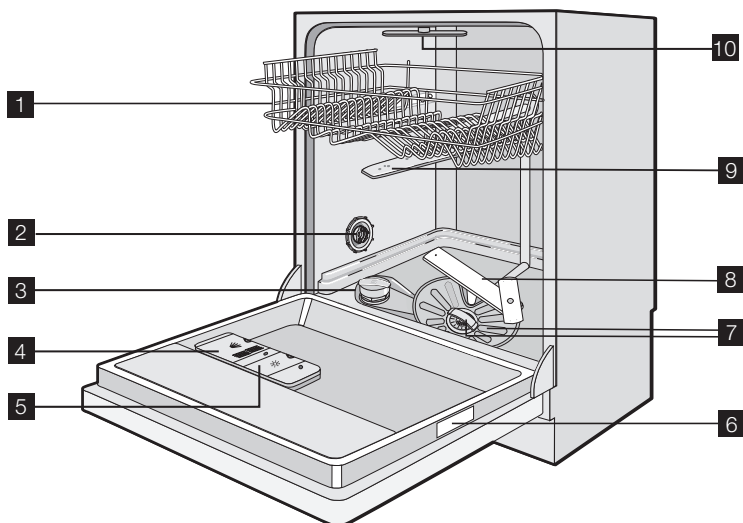

- 1** Верхняя корзина
- 2** Переключатель жесткости воды
- 3** Емкость для соли
- 4** Дозатор моющего средства
- 5** Дозатор ополаскивателя
- 6** Табличка с техническими данными
- 7** Фильтры
- 8** Нижний разбрызгиватель
- 9** Верхний разбрызгиватель
- 10** Потолочный разбрызгиватель

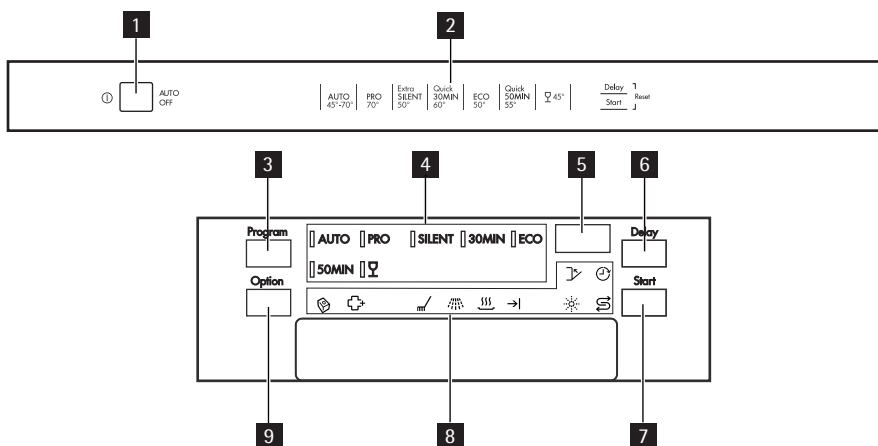

ПАНЕЛЬ УПРАВЛЕНИЯ



- 1** Кнопка "Вкл/Выкл"
- 2** Справка по программе
- 3** Кнопка Program
- 4** Индикаторы программ
- 5** Дисплей
- 6** Кнопка Delay
- 7** Кнопка Start
- 8** Индикаторы
- 9** Кнопка Option

Индикаторы

	Индикатор функции Multitab. Загорается при включении данной функции.
	Индикатор "Повышенная гигиеничность". Загорается при включении данной функции.
	Индикатор этапа мойки. Загорается, когда выполняется этап мойки.
	Индикатор этапа ополаскивания. Загорается, когда выполняется этап ополаскивания.
	Индикатор этапа сушки. Загорается, когда выполняется этап сушки.
	Индикатор завершения программы. Индикатор загорается, когда завершается программа мойки.
	Индикатор ополаскивателя. Загорается, когда необходимо наполнить дозатор ополаскивателя. ¹⁾

Индикаторы	
	Индикатор отсутствия соли. Индикатор загорается, когда необходимо наполнить емкость для соли. ¹⁾ После наполнения емкости индикатор может светиться в течение нескольких часов. Это не оказывает негативного влияния на работу прибора.
	Индикатор Delay. Загорается при включении функции задержки пуска.
	Индикатор дверцы. Загорается при открытой или неплотно закрытой дверце.

1) Индикаторы наличия соли и/или ополаскивателя не загораются во время выполнения программы мойки, даже когда соответствующие емкости пусты.

Кнопка "Вкл/Выкл"

Служит для включения или выключения прибора.

Через 10 минут после окончания программы мойки функция AUTO OFF автоматически отключает прибор. Таким образом снижается энергопотребление.

Справка по программе

Эти справочные материалы помогут вам выбрать программу мойки.

Кнопка Program

Нажимайте эту кнопку, пока не включится индикатор программы мойки. См. раздел "Программы мойки".

Дисплей

На дисплее отображается:

- Электронная настройка уровня жесткости в устройстве для смягчения воды;
- Включение и выключение дозатора ополаскивателя (только при включенной функции Multitab);
- Время выполнения программы мойки;
- Время, оставшееся до окончания программы мойки;
- Завершение программы мойки (в этом случае на дисплее отображается ноль);
- Время задержки пуска;
- Коды ошибок.

Кнопка Delay

Последовательно нажимайте эту кнопку, чтобы отложить запуск программы мойки на время от 1 до 24 часов.

Кнопка Start

Нажмите эту кнопку для начала:

- программы мойки;
- обратного отсчета времени, оставшегося до пуска.

Кнопка Option

Нажмите эту кнопку для выбора функций.

При включении функции загорается соответствующий индикатор.

Кнопка Option	Кнопка функции Multitab	Повышенная гигиеничность
Одно нажатие	ВКЛЮЧЕНО	ВЫКЛЮЧЕНО
Два нажатия	ВЫКЛЮЧЕНО	ВКЛЮЧЕНО
Три нажатия	ВКЛЮЧЕНО	ВКЛЮЧЕНО
Четыре нажатия	ВЫКЛЮЧЕНО	ВЫКЛЮЧЕНО

Функции

Кнопка функции Multitab

В случае использования комбинированных таблетированных моющих средств ("3 в 1", "4 в 1", "5 в 1") следует использовать функцию Multitab. См. раздел "Функция Multitab".

Повышенная гигиеничность

Данная функция обеспечивает повышенную гигиеничность. В течение ополаскивания температура достигает 70°C на время от 10 до 14 минут.

Режим настройки

Прибор должен быть в режиме настройки для выполнения следующих операций:

- Выбор и запуск программы мойки;
- Выбор и запуск задержки пуска;
- Электронная регулировка уровня в устройстве для смягчения воды;
- Включение или выключение дозатора ополаскивателя (только при включенной функции Multitab).

Включите прибор. Прибор находится в режиме настройки, когда:

- Включены все индикаторы программ;
- На дисплее отображаются две горизонтальные полоски.

Включите прибор. Прибор не находится в режиме настройки, когда:

- Включен только один индикатор программы;
- На дисплее отображается продолжительность программы мойки или задержки пуска.
 - Для возврата в режим настройки необходимо отменить программу или задержку пуска. См. раздел "Выбор и запуск программы мойки".

ЭКСПЛУАТАЦИЯ ИЗДЕЛИЯ

1. Убедитесь, что уровень устройства для смягчения воды соответствует жесткости воды в вашей местности. В противном случае, выполните регулировку устройства для смягчения воды.
2. Насыпьте посудомоечную соль в емкость для соли.
3. Наполните ополаскивателем дозатор ополаскивателя.
4. Загрузите столовые приборы и посуду в прибор.
5. Задайте правильную программу мойки в соответствии с типом загрузки и степенью загрязнения.

6. Добавьте в дозатор моющего средства соответствующее количество моющего средства.
7. Запустите программу стирки.

 Если вы используете комбинированное таблетированное моющее средство ("3 в 1", "4 в 1" или "5 в 1"), используйте функцию Multitab (см. раздел "Функция Multitab").

УСТАНОВКА СМЯГЧИТЕЛЯ ДЛЯ ВОДЫ

Устройство смягчения воды удаляет минеральные вещества и соли из водопроводной воды, подаваемой в машину. Эти вещества могут вызвать повреждение прибора. Отрегулируйте уровень устройства для смягчения воды, если он не соответствует жесткости воды в вашей местности.

Обратитесь в местную службу водоснабжения, чтобы узнать уровень жесткости воды в вашей местности.

Жесткость воды				Настройка жесткости воды	
градусы (жесткость воды) по немецкому стандарту (°dH)	градусы (жесткость воды) по французскому стандарту (TH°)	ммоль/л	градусы (жесткость воды) по шкале Кларка	вручную	электронным способом
51 - 70	91 - 125	9,1 - 12,5	64 - 88	2 ¹⁾	10
43 - 50	76 - 90	7,6 - 9,0	53 - 63	2 ¹⁾	9
37 - 42	65 - 75	6,5 - 7,5	46 - 52	2 ¹⁾	8
29 - 36	51 - 64	5,1 - 6,4	36 - 45	2 ¹⁾	7
23 - 28	40 - 50	4,0 - 5,0	28 - 35	2 ¹⁾	6
19 - 22	33 - 39	3,3 - 3,9	23 - 27	2 ¹⁾	5 ¹⁾
15 - 18	26 - 32	2,6 - 3,2	18 - 22	1	4
11 - 14	19 - 25	1,9 - 2,5	13 - 17	1	3
4 - 10	7 - 18	0,7 - 1,8	5 - 12	1	2
< 4	< 7	< 0,7	< 5	1 ²⁾	1 ²⁾

1) Заводская установка.

2) Не используйте соль при таком уровне.

 Устройство для смягчения воды необходимо настроить вручную и электронным способом.

Настройка вручную

Поверните переключатель жесткости воды в положение "1" или "2" (см. таблицу).

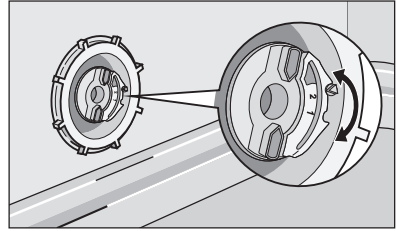

Электронная регулировка

1. Включите прибор.
2. Убедитесь, что прибор находится в режиме настройки.
3. Одновременно нажмите и удерживайте кнопки Delay и Start, пока не замигают индикаторы программ AUTO, PRO и SILENT.
4. Отпустите кнопку Delay и кнопку Start.
5. Нажмите кнопку Program;
 - индикаторы программ PRO и SILENT погаснут.
 - Индикатор программы AUTO продолжает мигать.
 - На дисплее отображается настройка уровня жесткости воды (например: **5 L** = уровень 5).
6. Для изменения установки нажмите кнопку Program нужное количество раз.
7. Выключите прибор, чтобы подтвердить изменение.

i Если для смягчителя воды электронным способом установлен уровень "1", индикатор наличия соли останется выключенным.

ИСПОЛЬЗОВАНИЕ СОЛИ ДЛЯ ПОСУДОМОЕЧНЫХ МАШИН

Наполнение емкости для соли

1. Поверните крышку против часовой стрелки и откройте емкость для соли.
2. Налейте в емкость для соли 1 л воды (только перед первым использованием).
3. Чтобы засыпать в емкость соль, воспользуйтесь воронкой.
4. Уберите соль вокруг отверстия емкости для соли.
5. Чтобы закрыть емкость для соли, поверните крышку по часовой стрелке.

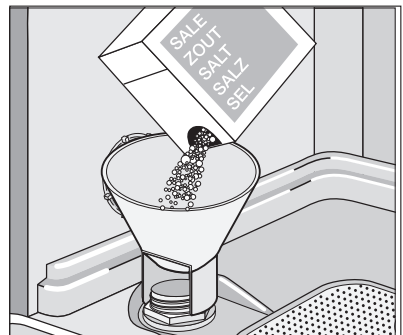

i То, что вода выливается из емкости для соли, когда туда насыпается соль, нормально.

ИСПОЛЬЗОВАНИЕ МОЮЩЕГО СРЕДСТВА И ОПОЛАСКИВАТЕЛЯ

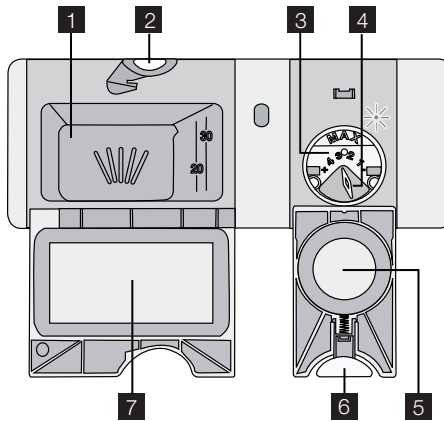

Использование моющих средств



Для защиты окружающей среды не используйте больше моющего средства, чем необходимо.

Соблюдайте рекомендации, приведенные изготовителем на упаковке моющего средства.

Наполнение дозатора моющего средства

1. Нажмите кнопку фиксации **2**, чтобы открыть крышку **7** дозатора моющего средства.
2. Поместите моющее средство в дозатор. **1**.
3. Если используется программа с фазой предварительной мойки, поместите немного моющего средства во внутреннюю часть дверцы прибора.
4. Если используется таблетированное моющее средство, положите таблетку в дозатор моющего средства. **1**.
5. Закройте дозатор моющего средства. Надавите на крышку так, чтобы она зафиксировалась в своем положении.



Используйте продолжительные программы мойки при использовании таблетированных моющих средств. Они не могут полностью раствориться при использовании коротких программ мойки и могут ухудшить результаты мойки.

Использование ополаскивателя



Ополаскиватель позволяет сушить посуду без образования полос и пятен.

Дозатор ополаскивателя автоматически добавляет ополаскиватель во время последней фазы ополаскивания.

Чтобы наполнить дозатор ополаскивателя, выполните следующие действия:

1. Нажмите кнопку фиксации **6**, чтобы открыть крышку **5** дозатора ополаскивателя.

2. Заправьте дозатор ополаскивателя **3** ополаскивателем. Отметка «max» показывает максимальный уровень.
3. Во избежание избыточного пенообразования при мойке, вытрите пролившийся ополаскиватель салфеткой, хорошо впитывающей жидкость.
4. Закройте дозатор ополаскивателя. Надавите на крышку так, чтобы она зафиксировалась в своем положении.

Отрегулируйте дозировку ополаскивателя.

Заводская настройка: положение 3.

Дозировку ополаскивателя можно установить в пределах от 1 (минимум) до 4 (максимум).

Поверните селектор дозатора ополаскивателя **4**, чтобы уменьшить или увеличить дозировку.

ФУНКЦИЯ MULTITAB

Функция Multitab предназначена для комбинированных таблетированных моющих средств.

Такие средства объединяют в себе свойства моющего средства, ополаскивателя и посудомоечной соли для посудомоечных машин. Некоторые типы таблеток могут содержать другие вещества.

Удостоверьтесь, что применение данных таблеток подходит для жесткости воды Вашего региона (см. указания на упаковке продукта).

Функция Multitab прекращает подачу ополаскивателя и соли.

Функция Multitab отключает индикаторы уровня ополаскивателя и соли.

При использовании функции Multitab продолжительность программ может увеличиться.



Включать/выключать функцию Multitab следует перед запуском программы мойки. Функцию Multitab невозможно включить или выключить, когда выполняется программа мойки. Перед запуском программы мойки обязательно убедитесь, что функция Multitab включена.

Выключение функции Multitab и использование моющего средства, соли и ополаскивателя по отдельности

1. Нажимайте кнопку Option до тех пор, пока не погаснет индикатор функции Multitab. Функция будет выключена.
2. Наполните емкость для соли и дозатор ополаскивателя.
3. Установите максимальный уровень жесткости воды.
4. Запустите выполнение программы мойки без посуды.
5. Когда программа мойки будет завершена, скорректируйте уровень жесткости в устройстве для смягчения воды в соответствии с жесткостью воды в Вашем регионе.
6. Отрегулируйте количество ополаскивателя.

ЗАГРУЗКА СТОЛОВЫХ ПРИБОРОВ И ПОСУДЫ



См. листовку «Примеры загрузки ProClean».

Советы

- Не помещайте в прибор предметы, которые могут впитывать воду (губки, бытовые ткани).
- Удалите остатки пищи с посуды.
- Размягчите пригоревшие остатки пищи на посуде.
- Загружайте полые предметы (чашки, стаканы и сковороды) отверстием вниз.
- Убедитесь, что вода не скапливается в емкостях или в мисках.
- Убедитесь, что столовые приборы и тарелки не слиплись.
- Убедитесь, что стаканы не соприкасаются друг с другом.
- Загружайте мелкие предметы в корзину для столовых приборов.
- Чтобы исключить слипание ложек, размещайте их вперемежку с другими приборами.
- При загрузке предметов в корзины убедитесь, что все поверхности могут омываться водой.
- Легкие предметы укладывайте в верхнюю корзину. Убедитесь, что посуда не двигается.
- На пластмассовых предметах и сковородах с антипригарным покрытием могут собираться капли воды.

ПРОГРАММЫ МОЙКИ

Программа	Тип загрязненности	Тип загрузки	Описание программы	Функция повышения гигиеничности
AUTO 1)	Все	Посуда, столовые приборы, кастрюли и сковородки	Предварительная мойка Мойка при температуре 45°C или 70°C Ополаскивания Сушка	Да, действует.
PRO	Сильная загрязненность	Посуда, столовые приборы, кастрюли и сковородки	Предварительная мойка Мойка при температуре 70°C Ополаскивания Сушка	Да, не действует.

Программа	Тип загрязненности	Тип загрузки	Описание программы	Функция повышения гигиеничности
SILENT 2)	Обычная загрязненность	Посуда и столовые приборы	Предварительная мойка Мойка при температуре 50°C Ополаскивания Сушка	Да, не действует.
30MIN 3)	Свежая загрязненность	Посуда и столовые приборы	Мойка при температуре 60°C Полоскание	Да, действует.
ECO 4)	Обычная загрязненность	Посуда и столовые приборы	Предварительная мойка Мойка при температуре 50°C Ополаскивания Сушка	Да, действует.
50MIN	Слабая загрязненность	Посуда и столовые приборы	Мойка при температуре 55°C Ополаскивания	Да, действует.
	Обычная или слабая загрязненность	Тонкий фаянс и стекло	Мойка при температуре 45°C Ополаскивания Сушка	Да, не действует.

- 1) Прибор определяет тип загрязненности и количество посуды в корзинах. Он автоматически регулирует температуру и количество воды, энергопотребление и время выполнения программы.
- 2) Это самая тихая программа мойки. Для снижения уровня шума насос работает на очень низкой скорости. Из-за снижения скорости время выполнения программы увеличивается.
- 3) Эту программу мойки можно использовать для мытья посуды со свежей загрязненностью. Она обеспечивает хорошие результаты мойки за короткое время.
- 4) Это стандартная программа для тестирующих организаций. Она обеспечивает наиболее эффективное энергопотребление и использование воды для мытья посуды и столовых приборов с нормальной загрязненностью. См. данные проверочной программы в прилагаемой листовке.

Показатели потребления

Программа ¹⁾	Электроэнергия (кВтч)	Вода (л)
AUTO	0,9 - 1,7	8 - 15
PRO	1,5 - 1,6	13 - 14
SILENT	1,1 - 1,2	9 - 11
30MIN	0,9	9
ECO	0,9 - 1,0	9 - 11
50MIN	1,0 - 1,2	10 - 11

Программа ¹⁾	Электроэнергия (кВтч)	Вода (л)
	0,8 - 0,9	11 - 12

1) На дисплее отображается время выполнения программы.

 В результате колебаний давления и температуры воды, напряжения в сети, а также в зависимости от количества посуды, приведенные значения могут меняться.

ВЫБОР И ЗАПУСК ПРОГРАММЫ МОЙКИ

Запуск программы мойки без задержки пуска

1. Закройте дверцу прибора.
2. Включите прибор.
3. Убедитесь, что прибор находится в режиме настройки.
4. Выберите программу мойки.
 - Загорится соответствующий индикатор программы.
 - На дисплее начнет мигать продолжительность программы.
 - Загорятся индикаторы выбранных этапов программы мойки.
5. При необходимости задайте функцию "Повышенная гигиеничность".
 - Выбор этой функции допускается только после задания программы мойки.
6. Нажмите кнопку Start – при этом автоматически начнется выполнение заданной программы.
 - Индикаторы этапов мойки погаснут, но индикатор выполняемого этапа останется гореть.

Запуск программы мойки с задержкой пуска

1. Закройте дверцу прибора.
2. Включите прибор.
3. Убедитесь, что прибор находится в режиме настройки.
4. Выберите программу мойки и функции.
5. Нажимайте кнопку Delay до тех пор, пока на дисплее не отобразится время задержки пуска.
 - На дисплее замигает время задержки.
 - Загорится индикатор задержки.
6. Нажмите кнопку Start, обратный отсчет начнется автоматически.
 - Время задержки пуска на дисплее перестанет мигать.
 - Индикаторы этапов программы мойки погаснут.
- После завершения обратного отсчета времени произойдет автоматический запуск программы мойки.
 - Индикатор выполняемого этапа горит.

- i** Открывание дверцы прибора приводит к прерыванию обратного отсчета. При закрытии дверцы обратный отсчет продолжается с точки прерывания.

Отмена задержки пуска

Обратный отчет не идет

1. Нажимайте кнопку Delay, пока:
 - на дисплее не отобразится продолжительность программы мойки;
 - не загорятся индикаторы этапов программы.
2. Для запуска выбранной программы мойки нажмите кнопку Start.

Обратный отсчет включен

1. Нажимайте кнопку Delay, пока:
 - на дисплее не отобразится продолжительность программы мойки;
 - не загорятся индикаторы этапов программы.
- Выполнение программы мойки начнется автоматически.

Прерывание программы мойки

- Откройте дверцу машины.
 - Программа мойки остановится.
- Закройте дверцу.
 - Выполнение программы мойки продолжится с той точки, в которой она была прервана.

Отмена программы мойки

Внести изменения можно только до начала выполнения программы мойки.

Чтобы изменить программу мойки во время ее выполнения, необходимо отменить программу.

- Одновременно нажмите и удерживайте кнопки Delay и Start, пока:
 - не включатся все индикаторы программы;
 - на дисплее не отобразятся две горизонтальные полосы.

- i** Убедитесь перед запуском новой программы мойки в наличии моющего средства в дозаторе моющего средства.

Окончание программы мойки

При окончании программы мойки на дисплее отображается ноль и горит индикатор окончания.

1. Выключите прибор.
2. Откройте дверцу прибора.
3. Для улучшения результатов сушки оставьте дверцу приоткрытой на несколько минут.

Извлеките предметы из корзины.

- Прежде чем доставать посуду, дайте ей остыть. Горячую посуду легко повредить.

- Вначале вынимайте посуду из нижней корзины, потом — из верхней.
- На боковых стенках и на дверце прибора может быть вода. Нержавеющая сталь охлаждается быстрее, чем посуда.

УХОД И ОЧИСТКА

Снятие и очистка фильтров

Грязные фильтры ухудшают качество мойки. Хотя для этих фильтров требуется только минимальное обслуживание, рекомендуется периодически проверять их и при необходимости очищать.

1. Поверните фильтр (A) против часовой стрелки и извлеките его из фильтра (B).

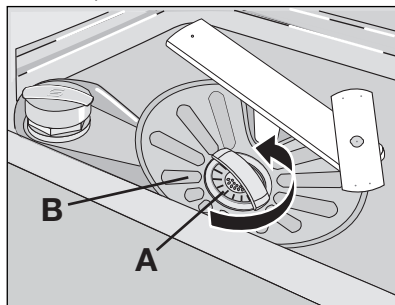

2. Фильтр (A) состоит из двух частей. Чтобы разобрать фильтр, разъедините их.
3. Тщательно промойте части проточной водой.
4. Сложите две части фильтра (A) вместе и надавите. Удостоверьтесь, что фильтр собран правильно.
5. Извлеките фильтр (B).
6. Тщательно промойте фильтр (B) проточной водой.

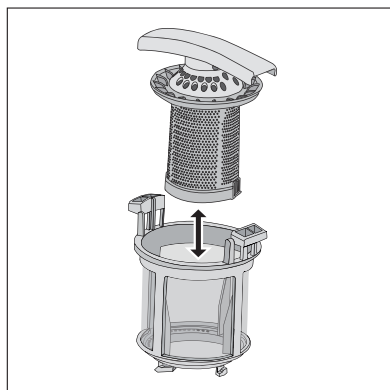

7. Установите фильтр (B) в исходное положение. Убедитесь, что он вставлен правильно в две направляющие (C).
8. Установите фильтр (A) в фильтр (B). Поворачивайте фильтр (A) по часовой стрелке до тех пор, пока он не встанет на место.

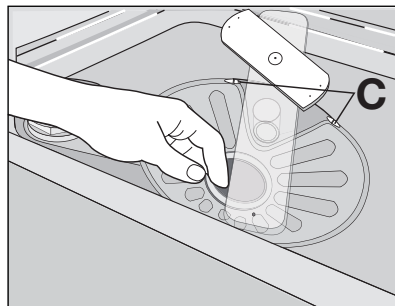

Очистка разбрызгивателей

Не снимайте разбрызгиватели.

Если отверстия разбрызгивателей засорились, удалите частицы грязи с помощью предмета с тонким кончиком (зубочисткой).

Очистка внешних поверхностей

Протрите мягкой влажной тканью наружные поверхности прибора и панель управления. Используйте только нейтральные моющие средства.

Не используйте абразивные средства, царапающие губки и растворители (например, уксус).

ЧТО ДЕЛАТЬ, ЕСЛИ ...

Машина не запускается или останавливается во время работы.

Сначала попытайтесь найти решение проблемы (см. таблицу). Если решение не найдено, обратитесь в сервисный центр.

При некоторых неисправностях на дисплей выводится код неисправности:

- **,10** - В прибор не поступает вода
- **,20** - Прибор не сливает воду
- **,30** - Сработала система защиты от перелива.



ВНИМАНИЕ!

Перед выполнением проверки выключите прибор.

Неисправность	Возможная причина	Возможный способ устранения
В прибор не поступает вода.	Водопроводный кран засорен или покрыт накипью.	Прочистите водопроводный кран.
	Слишком низкое давление воды.	Обратитесь в местную службу водоснабжения.
	Закрыт водопроводный кран.	Откройте водопроводный кран.
	Засорен фильтр в наливном шланге.	Прочистите фильтр.
	Неправильное подключение наливного шланга.	Убедитесь в правильности подключения шланга.
	Поврежден наливной шланг.	Убедитесь в том, что наливной шланг не имеет повреждений.
Из машины не сливается вода.	Забита сливная труба раковины.	Прочистите сливную трубу раковины.
	Неправильное подключение сливного шланга.	Убедитесь в правильности подключения шланга.

Неисправность	Возможная причина	Возможный способ устранения
	Поврежден сливной шланг.	Убедитесь, что сливной шланг не поврежден.
Сработало устройство защиты от перелива.		Закройте водопроводный вентиль и обратитесь в сервисный центр.
Программа мойки не запускается.	Открыта дверца прибора. Включен индикатор дверцы.	Закройте дверцу прибора.
	Не нажата кнопка Start.	Нажмите кнопку Start.
	Вилка сетевого шнура не вставлена в розетку.	Вставьте вилку в розетку.
	Перегорел предохранитель в щитке с предохранителями.	Замените предохранитель.
	Установлена задержка пуска.	<ul style="list-style-type: none"> Отмените задержку пуска. После завершения обратного отсчета времени произойдет автоматический запуск программы мойки.

После выполнения проверки включите прибор. Выполнение программы продолжится с того момента, на котором она была прервана.

Если неисправность появится снова, обратитесь в сервисный центр.

Если на дисплее отображаются другие коды ошибок, обратитесь в сервисный центр. Необходимые для сервисного центра данные находятся на табличке с техническими данными.

Запишите эти данные:

- Модель (MOD.)
- Номер изделия (PNC)
- Серийный номер (S. N.)

Результаты мойки и сушки неудовлетворительны

Неисправность	Возможная причина	Возможное решение
Посуда остается грязной.	Программа мойки не соответствует типу посуды и степени ее загрязненности.	Убедитесь, что программа мойки соответствует типу посуды и степени ее загрязненности.
	Посуда загружена неправильно – вода не попадает на все поверхности.	Уложите посуду в корзины как следует.
	Разбрызгиватели не могут свободно вращаться. Неправильная загрузка посуды в корзины.	Убедитесь, что расположение посуды не препятствует вращению разбрызгивателей.

Неисправность	Возможная причина	Возможное решение
	Фильтры засорены или неправильно собраны и установлены.	Удостоверьтесь, что фильтры чистые, собраны и установлены правильно.
	Недостаточно мощного средства, или его нет совсем.	Убедитесь, что в машине имеется необходимое количество мощного средства.
На посуде имеется известковый налет.	Емкость для соли пуста.	Насыпьте посудомоечную соль в емкость для соли.
	Неправильный уровень жесткости в устройстве смягчения воды	Скорректируйте уровень жесткости в устройстве для смягчения воды.
	Неплотно завинчен колпачок емкости для соли.	Убедитесь, что колпачок емкости для соли установлен надлежащим образом.
На стеклянной и фаянсовой посуде видны потеки, белесые пятна или голубоватая пленка.	Слишком большое количество ополаскивателя.	Уменьшите количество ополаскивателя.
После высыхания капель воды на стекле и посуде остаются пятна.	Слишком мало ополаскивателя.	Увеличьте количество ополаскивателя.
	Причиной может быть качество мощного средства.	Используйте мощнее средство другой марки.
Посуда остается влажной.	Установлена программа без фазы сушки или с сокращенной фазой сушки.	Для лучших результатов сушки оставьте дверцу приоткрытой на несколько минут.
Посуда мокрая и тусклая.	Дозатор ополаскивателя пуст.	Наполните ополаскивателем дозатор ополаскивателя.
	Функция Multitab включена (эта функция автоматически выключает дозатор ополаскивателя).	Включите дозатор ополаскивателя.

Включение дозатора ополаскивателя

1. Включите прибор.
2. Убедитесь, что прибор находится в режиме настройки.
3. Одновременно нажмите и удерживайте кнопки Delay и Start, пока не замигают индикаторы программ AUTO, PRO и SILENT.
4. Отпустите кнопки Delay и Start.
5. Нажмите кнопку Option.
 - Индикаторы программ AUTO и SILENT погаснут.
 - Индикатор программы PRO продолжит мигать.
 - На дисплее отображается настройка дозатора ополаскивателя.

<i>0 d</i>	Дозатор ополаскивателя выключен.
<i>1 d</i>	Дозатор ополаскивателя включен.

6. Для изменения установки нажмите кнопку Option.
7. Выключите прибор для подтверждения.

ТЕХНИЧЕСКИЕ ДАННЫЕ

Габариты	Ширина	596 мм
	Высота	818 - 898 мм
	Глубина	575 мм
Давление в водопроводной системе	Минимум	0,5 бар (0,05 МПа)
	Максимум	8 бар (0,8 МПа)
Подача воды ¹⁾	Холодная или горячая вода	максимум 60 °C
Вместимость	Комплектов посуды	12

1) Присоедините наливной шланг к водопроводному крану с резьбой 3/4".

 Параметры электропитания указаны на табличке с техническими данными на внутренней стороне дверцы прибора.

 Если горячая вода подается из системы, использующей альтернативные источники энергии (например, солнечные или фотогальванические панели, ветрогенераторы), подключайте машину к водопроводу горячей воды, чтобы снизить потребление энергии.

ОХРАНА ОКРУЖАЮЩЕЙ СРЕДЫ

Символ  на изделии или на его упаковке указывает, что оно не подлежит утилизации в качестве бытовых отходов. Вместо этого его следует сдать в соответствующий пункт приемки электронного и электрооборудования для последующей утилизации. Соблюдая правила утилизации изделия, Вы можете предотвратить причинение окружающей среде и здоровью людей потенциального ущерба, который возможен в противном случае, вследствие неподобающего обращения с подобными отходами. За более подробной информацией об утилизации этого изделия просьба обращаться к местным властям, в службу по вывозу и утилизации отходов или в магазин, в котором Вы приобрели изделие.

Материалы с символом  могут использоваться повторно. Помещайте упаковку в соответствующие контейнеры для сбора вторичного сырья.

ZA ODLIČNE REZULTATE

Hvala, ker ste izbrali izdelek AEG. Ustvarili smo ga z namenom, da bi vam brezhibno služil vrsto let, inovativna tehnologija pa vam bo olajšala življenje – funkcije, ki jih morda ne boste našli pri običajnih aparatih. Prosimo, vzemite si nekaj minut časa za branje, da boste izdelek čim bolje izkoristili.

DODATKI IN POTROŠNI MATERIAL

V spletni trgovini AEG boste našli vse, kar potrebujete, da bi vaši aparati AEG izgledali enkratno in delovali odlično. Čaka pa vas tudi pestra izbira dodatkov, ki so bili oblikovani in narejeni v skladu z visokokakovostnimi standardi, ki jih pričakujete, od vrhunske kuhinjske posode do košar za jedilni pribor, od držal za steklenice do prefinjenih vreč za perilo ...



Obiščite spletno trgovino na naslovu
www.aeg-electrolux.com/shop

VSEBINA

- 27 Varnostna navodila
- 30 Opis izdelka
- 31 Upravljalna plošča
- 33 Uporaba naprave
- 33 Nastavitev stopnje trdote vode
- 35 Uporaba soli za pomivalne stroje
- 35 Uporaba detergenta in tekočine za lesk
- 36 Funkcija Multitab
- 37 Zlaganje jedilnega pribora in posode
- 37 Programi pomivanja
- 39 Izbira in zagon programa pomivanja
- 40 Vzdrževanje in čiščenje
- 42 Kaj storite v primeru...
- 44 Tehnični podatki
- 45 Skrb za varstvo okolja

V navodilih za uporabo so uporabljeni naslednji simboli:



Pomembne informacije glede vaše osebne varnosti in informacije za preprečitev poškodb na napravi.



Splošne informacije in nasveti



Okoljske informacije

Pridržujemo si pravico do sprememb



VARNOSTNA NAVODILA

Pred namestitvijo in uporabo natančno preberite ta priročnik:

- Zaradi vaše varnosti in varnosti vaše lastnine.
- Za pomoč okolju.
- Zaradi pravilnega delovanja naprave.

Ta navodila vedno hranite skupaj z aparatom, tudi če se odselite ali jo predate drugemu. Proizvajalec ni odgovoren za poškodbe, nastale zaradi napačne namestitve in uporabe.

Varnost otrok in ranljivih oseb

- Naprave ne smejo uporabljati osebe, vključno z otroki, z zmanjšanimi telesnimi in duševnimi sposobnostmi ali s pomanjkanjem izkušenj ter znanja. Oseba, ki je odgovorna za njihovo varnost, mora zagotoviti nadzor ali jih natančno seznaniti z uporabo naprave.
- Vse dele embalaže hranite zunaj dosega otrok. Obstaja nevarnost zadušitve ali poškodb.
- Vse detergente hranite na varnem mestu. Ne dovolite, da bi se jih otroci dotikali.
- Ko so vrata naprave odprta, poskrbite, da bodo otroci in hišni ljubljenci dovolj oddaljeni od naprave.

Splošna varnostna navodila

- Ne spreminjajte specifikacij te naprave. Obstaja nevarnost telesnih poškodb in poškodb naprave.
- Upoštevajte varnostna navodila proizvajalca detergenta, da preprečite opekline oči, ust in grla.
- Ne pijte vode iz naprave. V njej lahko ostanejo ostanki detergenta.
- Vrat naprave ne puščajte odprtih brez nadzora. S tem preprečite poškodbe in padec na odprta vrata.
- Ne sedajte ali stopajte na odprta vrata.

Uporaba

- Naprava je namenjena le uporabi v gospodinjstvu. Naprave ne uporabljajte za druge namene, da preprečite poškodbe oseb in lastnine.
- Napravo uporabljajte samo za pomivanje posode, ki je primerna za strojno pomivanje.
- V napravo, njeno bližino ali nanjo ne postavljajte vnetljivih izdelkov ali mokrih predmetov z vnetljivimi izdelki. Obstaja nevarnost eksplozije ali požara.
- Nože in ostale predmete z ostrimi konicami vstavite v košarico za jedilni pribor tako, da bodo konice obrnjene navzdol. V vodoravnem položaju jih lahko vstavite tudi v zgornjo košaro ali košarico za nože. (Košarice za nože nimajo vsi modeli).
- Uporabljajte samo določene izdelke za pomivalne stroje (detergent, sol, sredstvo za izpiranje).
- Sol, ki ni primerna za pomivalne stroje, lahko povzroči poškodbe sistema za mehčanje vode.
- Pred vklopom programa pomivanja napravo napolnite s soljo. Ostanki soli v napravi lahko povzročijo korozijo ali naredijo luknjo v dnu naprave.
- V predal sredstva za izpiranje nikoli ne vstavljajte drugih sredstev (sredstva za čiščenje pomivalnega stroja, tekočega detergenta). To lahko poškoduje napravo.

- Pred vklopom programa pomivanja se prepričajte, da se obe brizgalni ročici lahko neovirano vrtita.
- Če med pomivanjem odprete vrata, se lahko iz stroja sprosti vroča para. Obstaja nevarnost opeklin.
- Ne odstranite posode iz naprave, dokler se program pomivanja ne zaključi.

Vzdrževanje in čiščenje

- Pred čiščenjem izklopite napravo in iztahnite vtič iz vtičnice.
- Ne uporabljajte vnetljivih izdelkov ali izdelkov, ki lahko povzročijo korozijo.
- Naprave ne uporabljajte brez vstavljenih filtrov. Preverite, ali so filtri pravilno nameščeni. Nepravilna namestitev povzroči nezadovoljive rezultate pomivanja in poškoduje napravo.
- Za čiščenje naprave ne uporabljajte vodnega pršca ali pare. Obstaja nevarnost smrti zaradi električnega udara in škode na napravi.

Namestitev

- Prepričajte se, da naprava ni poškodovana. Ne nameščajte ali priključujte poškodovane naprave, obrnite se na dobavitelja.
- Odstranite vso embalažo, preden namestite in uporabite napravo.
- Priklučitev na električno omrežje in vodovodno napeljavo ter namestitev naprave lahko opravi samo usposobljena oseba. Na ta način preprečite nevarnost poškodb na konstrukciji ali telesne poškodbe.
- Med nameščanjem mora biti vtič izključen iz omrežne vtičnice.
- Ne vrtajte lukenj v stranice naprave, da ne poškodujete hidravličnih ali električnih sestavnih delov.
- **Pomembno!** Upoštevajte navodila na predlogi, dobavljeni z napravo:
 - Za namestitev naprave.
 - Za namestitev lesenega dela vrat pomivalnega stroja.
 - Za priključitev na napeljavo za dovod in odvod vode.
- Poskrbite, da bo naprava nameščena pod in v bližino trdnih konstrukcij.

Zaščita pred zmrzaljo

- Stroja ne nameščajte na mesto, kjer lahko temperatura pade pod 0 °C.
- Proizvajalec ni odgovoren za poškodbe zaradi zamrzovanja.

Vodovodna napeljava

- Za priključitev naprave na vodovodno omrežje uporabite nove cevi. Ne uporabljajte rabljenih cevi.
- Naprave ne priključite na nove vodovodne priključke ali priključke, ki že dolgo niso bili v uporabi. Vodo pustite teči nekaj minut, nato priključite dovodno cev.
- Pri nameščanju stroja pazite, da ne boste stisnili vodovodnih cevi ali jih kako drugače poškodovali.
- Preverite, ali vodovodni priključki in spoji tesnijo, da ne pride do iztekanja vode.
- Pred prvo uporabo naprave se prepričajte, da cevi ne puščajo.

- Cev za dovod vode ima varnostni ventil in dvojno oblogo z notranjim priključnim vodom. V cevi za dovod vode ni tlaka, dokler ne začne teči voda. Če pride do puščanja cevi za dovod vode, varnostni ventil prekine pretok vode.
 - Pri priključitvi cevi za dovod vode bodite previdni:
 - Cevi za dovod vode ali varnostnega ventila ne potaplajte v vodo.
 - V primeru poškodbe cevi za dovod vode ali varnostnega ventila takoj izključite vtič iz omrežne vtičnice.
 - Za zamenjavo cevi za dovod vode z varnostnim ventilom se obrnite na servisni center.

**OPOZORILO!**

Nevarna napetost.

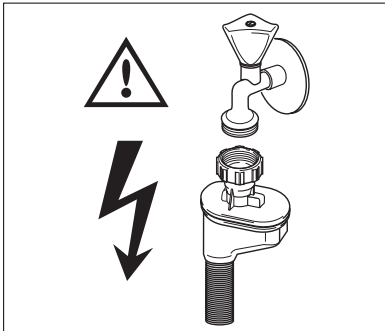
**Priključitev na električno napetost**

- Naprava mora biti ozemljena.
- Preverite, ali so električni podatki na ploščici za tehnične navedbe skladni z električno napeljavo.
- Vedno uporabite pravilno nameščeno vtičnico, odporno proti udarcem.
- Ne uporabljajte razdelilnikov in podaljškov. Obstaja nevarnost požara.
- Ne zamenjajte električnega priključnega kabla. Obrnite se na servisni center.
- Pazite, da ne stisnete vtiča in kabla za napravo ali ju kako drugače poškodujete.
- Poskrbite, da bo vtič dosegljiv tudi po namestitvi.
- Ne vlecite za električni priključni kabel, če želite izključiti napravo. Vedno povlecite za vtič.

Servisni center

- Popravila ali katerakoli druga dela na napravi lahko izvaja le usposobljena oseba. Obrnite se na servisni center.
- Uporabljajte samo originalne nadomestne dele.

Za odstranitev naprave.

- Za preprečitev nevarnosti telesnih ali drugih poškodb:
 - Izključite vtič iz omrežne vtičnice.
 - Odrežite električni priključni kabel in ga zavrzite.

- Odstranite zapah. S tem preprečite, da bi se otroci ali živali zaprli v napravo. Obstaja nevarnost zadušitve.
- Napravo odpeljite v krajevni center za zbiranje odpadkov.



OPOZORILO!

Pomivalna sredstva za pomivalni stroj so nevarna in lahko povzročijo korozijo!

- Če pride do nesreče z detergenti, takoj pokličite zdravniško pomoč.
- Če pride detergent v usta, takoj pokličite zdravniško pomoč.
- Če pride detergent v oči, takoj pokličite zdravniško pomoč in oči sperite z vodo.
- Pomivalna sredstva za pomivalni stroj hranite na varnem mestu in izven dosega otrok.
- Vrat naprave ne puščajte odprtih, ko je pomivalno sredstvo v predalu za pomivalno sredstvo.
- Predal za pomivalno sredstvo napolnite le pred vklopom programa pomivanja.

OPIS IZDELKA

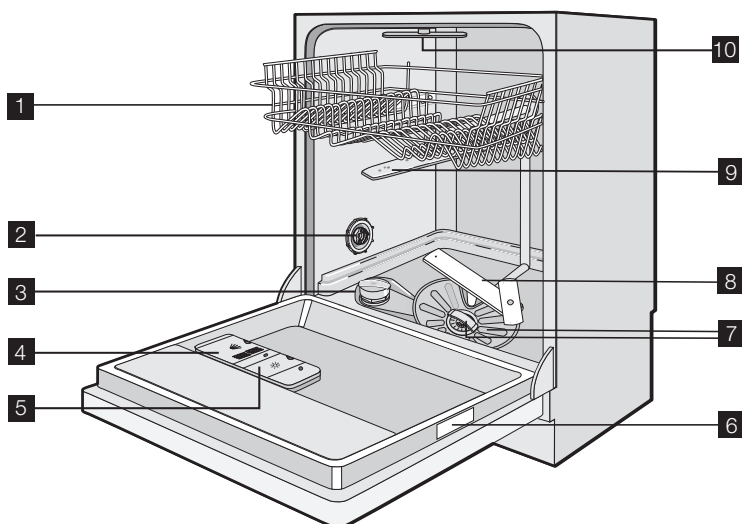

- 1 Zgornja košara
- 2 Preklopnik za nastavev trdote vode
- 3 Posoda za sol
- 4 Predal za pomivalno sredstvo
- 5 Predal sredstva za izpiranje
- 6 Ploščica za tehnične navedbe
- 7 Filtri
- 8 Spodnja brizgalna ročica
- 9 Zgornja brizgalna ročica
- 10 Vrhnja brizgalna ročica

UPRAVLJALNA PLOŠČA

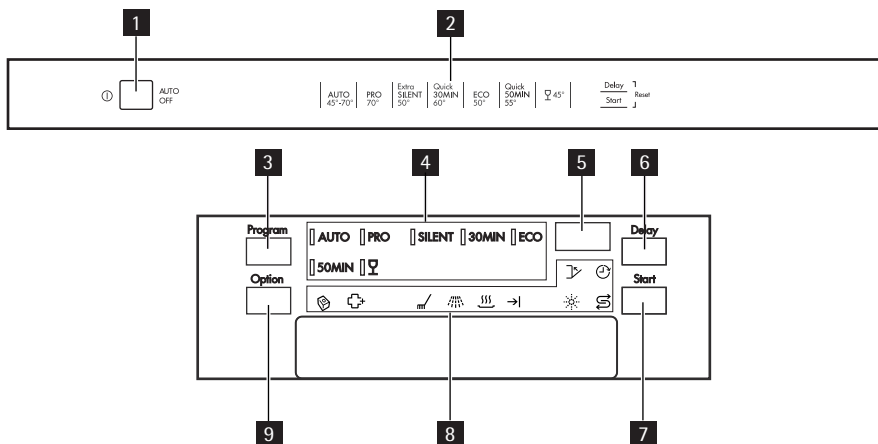

- 1** Tipka za vklop/izklop
- 2** Vodič po programih
- 3** Tipka Program
- 4** Programski indikatorji
- 5** Prikazovalnik
- 6** Tipka Delay
- 7** Tipka Start
- 8** Indikatorji
- 9** Tipka Option

Indikatorji

	Indikator funkcije Multitab. Zasveti, ko vklopite funkcijo.
	Indikator funkcije Extra-Hygiene. Zasveti, ko vklopite funkcijo.
	Indikator pomivanja. Sveti med pomivanjem.
	Indikator izpiranja. Sveti med izpiranjem.
	Indikator sušenja. Sveti med sušenjem.
	Indikator za konec. Zasveti, ko se program pomivanja zaključi.
	Indikator sredstva za izpiranje. Zasveti, ko je treba napolniti predal sredstva za izpiranje. ¹⁾
	Indikator za sol. Zasveti, ko je treba napolniti posodo za sol. ¹⁾ Po polnjenju posode za sol lahko indikator za sol sveti še nekaj ur. To nima neugodnega vpliva na delovanje naprave.
	Indikator funkcije Delay. Zasveti, ko vklopite zamik vklopa.

Indikatorji



Indikator vrat. Zasveti, ko so vrata odprta ali niso pravilno zaprta.

1) Ko sta posoda za sol in/ali predal sredstva za izpiranje prazna, ustrezn indikatorja med delovanjem programa pomivanja ne svetita.

Tipka za vklop/izklop

S pritiskom te tipke vklopite ali izklopite napravo.

Deset minut po koncu programa pomivanja funkcija AUTO OFF samodejno izklopi napravo.

Na ta način zmanjšate porabo energije.

Vodič po programih

Ta vodič vam pomaga pri izbiri programa pomivanja.

Tipka Program

To tipko pritiskajte, dokler ne zasveti indikator programa pomivanja. Oglejte si poglavje »Programi pomivanja«.

Prikazovalnik

Na prikazovalniku se prikaže naslednje:

- Elektronska nastavitev stopnje sistema za mehčanje vode.
- Vklop in izklop doziranja sredstva za izpiranje (samo z vklopljeno funkcijo Multitab).
- Čas trajanja programa pomivanja.
- Preostali čas do konca programa pomivanja.
- Konec programa pomivanja (na prikazovalniku se prikaže ničla).
- Čas zamika vklopa.
- Opozorilne kode.

Tipka Delay

To tipko pritiskajte, da zamaknete vklop programa pomivanja za 1 do 24 ur.

Tipka Start

To tipko pritisnite za vklop:

- Programa pomivanja
- Odštevanja časa zamika vklopa.

Tipka Option

To tipko pritisnite za nastavitev funkcij.

Ko je funkcija vklopljena, zasveti ustrezen indikator.

Tipka Option	Multitab	Extra-Hygiene
Pritisnite enkrat	VKLOPLJENO	IZKLOPLJENO
Pritisnite dvakrat	IZKLOPLJENO	VKLOPLJENO
Pritisnite trikrat	VKLOPLJENO	VKLOPLJENO
Pritisnite štirikrat	IZKLOPLJENO	IZKLOPLJENO

Funkcije

Multitab

Če uporabljate kombinirane tablete (»3 v 1«, »4 v 1«, »5 v 1« itd.), uporabite funkcijo Multitab. Oglejte si poglavje »Funkcija Multitab«.

Extra-Higiene

Ta funkcija omogoča boljše rezultate glede higiene. Med izpiranjem se temperatura 10 do 14 minut ohrani pri 70 °C.

Nastavitveni način

Naprava mora biti v nastavitvenem načinu za:

- Nastavitev in vklop programa pomivanja.
- Nastavitev in vklop zamika vklopa.
- Elektronsko nastavitev stopnje sistema za mehčanje vode.
- Izklop ali vklop doziranja sredstva za izpiranje (samo z vklopljeno funkcijo Multitab).

Vklopite napravo. Naprava je v nastavitvenem načinu:

- Ko zasvetijo vsi programski indikatorji.
- Ko sta na prikazovalniku prikazani dve vodoravni vrstici stanja.

Vklopite napravo. Naprava ni v nastavitvenem načinu:

- Ko sveti samo en programski indikator.
- Ko je na prikazovalniku prikazan čas programa pomivanja ali zamik vklopa.
 - Če želite nazaj v nastavitveni način, najprej prekličite program ali zamik vklopa. Oglejte si poglavje »Izbira in zagon programa pomivanja«.

UPORABA NAPRAVE

1. Nastavljena stopnja sistema za mehčanje vode mora ustrezati trdoti vode v vašem kraju. V nasprotnem primeru nastavite sistem za mehčanje vode.
2. Posodo za sol napolnite s soljo za pomivalne stroje.
3. S sredstvom za izpiranje napolnite predal sredstva za izpiranje.
4. Jedilni pribor in posodo zložite v napravo.
5. Nastavite program pomivanja, ki ustreza vstavljeni posodi in stopnji umazanosti.
6. Predal za pomivalno sredstvo napolnite s pravo količino pomivalnega sredstva.
7. Zaženite program pomivanja.



Če uporabljate kombinirane tablete (»3 v 1«, »4 v 1«, »5 v 1« itd.), uporabite funkcijo Multitab (glejte »Funkcija Multitab«).

NASTAVITEV STOPNJE TRDOTE VODE

Sistem za mehčanje vode odstrani iz vode minerale in soli. Ti minerali in soli lahko povzročijo poškodbo naprave.

Nastavite stopnjo sistema za mehčanje vode, če ta ni v skladu s trdoto vode v vašem kraju. Za informacije o trdoti vode v vašem kraju se obrnite na krajevno vodovodno podjetje.

Trdota vode				Nastavitev trdote vode	
V nemških stopinjah (°dH)	V francoskih stopinjah (°TH)	mmol/l	V Clarkovih/angleških stopinjah	ročna	elektronska
51 - 70	91 - 125	9,1 - 12,5	64 - 88	2 ¹⁾	10
43 - 50	76 - 90	7,6 - 9,0	53 - 63	2 ¹⁾	9
37 - 42	65 - 75	6,5 - 7,5	46 - 52	2 ¹⁾	8
29 - 36	51 - 64	5,1 - 6,4	36 - 45	2 ¹⁾	7
23 - 28	40 - 50	4,0 - 5,0	28 - 35	2 ¹⁾	6
19 - 22	33 - 39	3,3 - 3,9	23 - 27	2 ¹⁾	5 ¹⁾
15 - 18	26 - 32	2,6 - 3,2	18 - 22	1	4
11 - 14	19 - 25	1,9 - 2,5	13 - 17	1	3
4 - 10	7 - 18	0,7 - 1,8	5 - 12	1	2
< 4	< 7	< 0,7	< 5	1 ²⁾	1 ²⁾

1) Tovarniška nastavitev.

2) Na tej stopnji ne uporabljajte soli.



Sistem za mehčanje vode je treba nastaviti ročno in elektronsko.

Ročna nastavitev

Preklopnik za nastavitev trdote vode zavrtite v položaj 1 ali 2 (glejte razpredelnico).

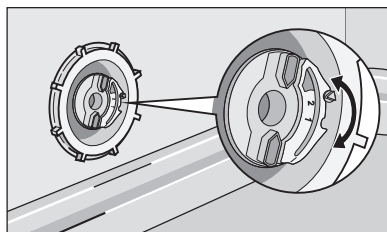

Elektronska nastavitev

1. Vklopite napravo.
2. Naprava mora biti v nastavitvenem načinu.
3. Hkrati pritisnite in držite tipki Delay in Start, dokler ne začnejo utripati programski indikatorji AUTO, PRO in SILENT.
4. Spustite tipki Delay in Start.
5. Pritisnite tipko Program.
 - Programska indikatorja PRO in SILENT ugasneta.
 - Programski indikator AUTO še naprej utripa.

- Prikazovalnik prikazuje nastavev sistema za mehčanje vode (primer: 5 L = stopnja 5).
6. Pritiskajte tipko Program, da spremenite nastavev.
 7. Za potrditev izklopite napravo.

i Če je sistem za mehčanje vode elektronsko nastavljen na stopnjo 1, indikator za sol ne zasveti.

UPORABA SOLI ZA POMIVALNE STROJE

Polnjenje posode za sol

1. Pokrov zavrtite v nasprotni smeri urnega kazalca, da odprete posodo za sol.
2. Posodo za sol napolnite z enim litrom vode (le ob prvem polnjenju).
3. Pri polnjenju posode za sol si pomagajte z lijakom.
4. Odstranite sol okoli odprtine posode za sol.
5. Pokrov zavrtite v smeri urnega kazalca, da zaprete posodo za sol.

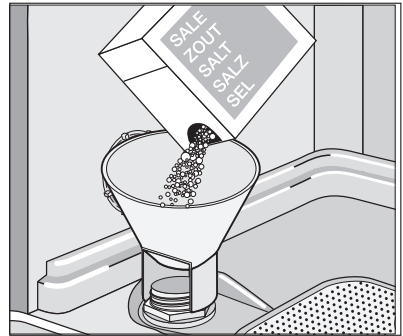

i Prav je, da pri polnjenju s soljo iz posode priteče voda.

UPORABA DETERGENTA IN TEKOČINE ZA LESK

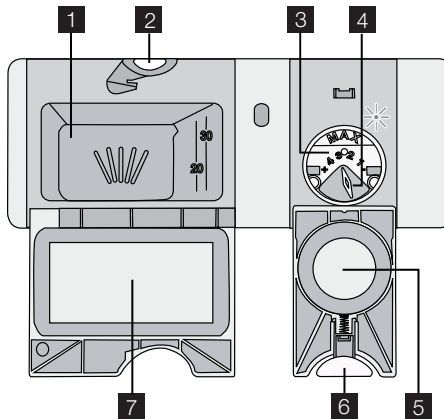

Uporaba pomivalnega sredstva

🌿 Zaradi varovanja okolja uporabljajte le predpisano količino pomivalnega sredstva. Upoštevajte priporočila proizvajalca detergenta na embalaži.

Polnjenje predala za detergent:

1. S pritiskom gumba za sprostitvev **2** odprite pokrov **7** predala za pomivalno sredstvo.
2. S pomivalnim sredstvom napolnite predal **1**.
3. Če program pomivanja vključuje fazo predpranja, na notranji del vrat naprave stresite majhno količino pomivalnega sredstva.
4. Če uporabljate tablete, vstavite tableto v predal za pomivalno sredstvo **1**.
5. Zaprite predal za pomivalno sredstvo. Pritisnite pokrov, da se zaskoči.

i Kadar pomivate s tableto, uporabite dolg program pomivanja. Tableta se pri kratkem programu pomivanja ne more v celoti raztopiti in lahko poslabša kakovost pomivanja.

Uporaba sredstva za izpiranje

i Sredstvo za izpiranje omogoča, da se posoda posuši brez lis in madežev. Predal sredstva za izpiranje samodejno dodaja sredstvo za izpiranje med zadnjim izpiranjem.

Postopek za polnjenje predala sredstva za izpiranje:

1. S pritiskom gumba za sprostitvev **6** odprite pokrov **5** predala sredstva za izpiranje.
2. Napolnite predal sredstva za izpiranje **3** s sredstvom za izpiranje. Oznaka »max« prikazuje najvišjo raven.
3. Razlito sredstvo za izpiranje obrišite z vpojno krpo, da preprečite pretirano penjenje med programom pomivanja.
4. Zaprite predal sredstva za izpiranje. Pritisnite pokrov, da se zaskoči.

Nastavitev odmerka sredstva za izpiranje

Tovarniška nastavitev: položaj 3.

Odmerek sredstva za izpiranje lahko nastavite med položajem 1 (najnižji odmerek) in položajem 4 (najvišji odmerek).

Z obračanjem izbornika sredstva za izpiranje **4** zvišate ali znižate odmerek.

FUNKCIJA MULTITAB

Funkcija Multitab omogoča uporabo kombiniranih tablet.

Te tablete vsebujejo sredstva, kot so pomivalno sredstvo, sredstvo za izpiranje in sol za pomivalne stroje. Nekatere vrste tablet lahko vsebujejo tudi druga sredstva.

Prepričajte se, da so tablete primerne za trdoto vode v vašem vodovodu (oglejte si navodila na embalaži izdelkov).

Funkcija Multitab zaustavi dotok sredstva za izpiranje in soli.

Funkcija Multitab izklopi indikatorja za sol in sredstvo za izpiranje.

Pri uporabi funkcije Multitab se čas programa lahko podaljša.

i Funkcijo Multitab vklopite oz. izklopite pred zagonom programa pomivanja. Funkcije Multitab med delovanjem programa pomivanja ni mogoče vklopiti oz. izklopiti.

Pred zagonom programa pomivanja se vedno prepričajte, da je vklopljena funkcija Multitab.

Za izklop funkcije Multitab in ločeno uporabo pomivalnega sredstva, soli in sredstva za izpiranje

1. Pritisčajte tipko Option, dokler indikator funkcije Multitab ne ugasne. Funkcija je izklopljena.

2. Napolnite posodo za sol in predal sredstva za izpiranje.
3. Trdoto vode nastavite na najvišjo vrednost.
4. Zaženite program pomivanja s praznim strojem.
5. Ko se program pomivanja zaključi, sistem za mehčanje vode prilagodite trdoti vode v vašem kraju.
6. Prilagodite količino sredstva za izpiranje.

ZLAGANJE JEDILNEGA PRIBORA IN POSODE



Oglejte si list »Primeri vstavljanja v pomivalni stroj ProClean«.

Namigi in nasveti

- V napravo ne dajajte predmetov, ki lahko vpijejo vodo (gobe, gospodinske krpe).
- S posode odstranite ostanke hrane.
- Zažgane ostanke hrane na posodi pred pomivanjem namočite v vodi.
- Votle predmete (npr. skodelice, kozarce in ponve) postavite z odprtino navzdol.
- Poskrbite, da se voda ne bo nabirala v posodah ali skledah.
- Poskrbite, da se jedilni pribor in posoda ne bodo dotikali.
- Kozarci se ne smejo medsebojno dotikati.
- Manjše predmete vstavite v košarico za jedilni pribor.
- Žlice pomešajte med drug pribor, tako da se ne bodo sprijele med seboj.
- Ko dajete pribor v košarico, se prepričajte, da voda lahko pride do vseh površin.
- Lahke predmete zložite v zgornjo košaro. Poskrbite, da se predmeti ne bodo premikali.
- Na plastičnih predmetih in ponvah s prevleko proti sprijemanju se lahko naberejo vodne kapljice.

PROGRAMI POMIVANJA

Program	Vrsta umazanosti	Vrsta posode	Opis programa	Funkcija Extra-Hygiene
AUTO 1)	Vse	Porcelan, jedilni pribor, lonci in ponve	Predpomivanje Pomivanje pri 45 °C ali 70 °C Izpiranja Sušenje	Da, z učinkom
PRO	Zelo umazano	Porcelan, jedilni pribor, lonci in ponve	Predpomivanje Pomivanje pri 70 °C Izpiranja Sušenje	Da, brez učink

Program	Vrsta umazanosti	Vrsta posode	Opis programa	Funkcija Extra-Hygiene
SILENT 2)	Običajno umazano	Porcelan in jedilni pribor	Predpomivanje Pomivanje pri 50 °C Izpiranja Sušenje	Da, brez učinka
30MIN 3)	Sveža umazanija	Porcelan in jedilni pribor	Pomivanje pri 60 °C Izpiranje	Da, z učinkom
ECO 4)	Običajno umazano	Porcelan in jedilni pribor	Predpomivanje Pomivanje pri 50 °C Izpiranja Sušenje	Da, z učinkom
50MIN	Malo umazano	Porcelan in jedilni pribor	Pomivanje pri 55 °C Izpiranja	Da, z učinkom
	Običajno ali malo umazano	Občutljiv porcelan in steklena posoda	Pomivanje pri 45 °C Izpiranja Sušenje	Da, brez učinka

- 1) Naprava zazna vrsto umazanosti in količino posode v košarah. Samodejno prilagodi temperaturo in količino vode, porabo energije in čas trajanja programa.
- 2) To je najbolj tih program pomivanja. Črpalka deluje zelo počasi in na ta način zniža raven hrupa. Ker črpalka deluje počasi, traja program dlje časa.
- 3) S tem programom lahko pomijete sveže umazano posodo. V kratkem času zagotavlja dobre rezultate pomivanja.
- 4) To je standardni program za preizkuševalne inštitute. Ta program vam omogoča najvarčnejšo porabo vode in energije za običajno umazan porcelan in jedilni pribor. Za informacije o preizkušanju si oglejte priložen list.

Vrednosti porabe

Program ¹⁾	Poraba energije (kWh)	Voda (litri)
AUTO	0,9 - 1,7	8 - 15
PRO	1,5 - 1,6	13 - 14
SILENT	1,1 - 1,2	9 - 11
30MIN	0,9	9
ECO	0,9 - 1,0	9 - 11
50MIN	1,0 - 1,2	10 - 11
	0,8 - 0,9	11 - 12

1) Na prikazovalniku se prikaže čas trajanja programa.



Vrednosti porabe so odvisne od tlaka in temperature vode, nihanja v električnem napajanju in količine posode.

IZBIRA IN ZAGON PROGRAMA POMIVANJA

Zagon programa pomivanja brez zamika vklopa

1. Zaprite vrata naprave.
2. Vklopite napravo.
3. Naprava mora biti v nastavitvenem načinu.
4. Izberite program pomivanja.
 - Zasveti indikator ustreznega programa.
 - Na prikazovalniku utripa čas trajanja programa.
 - Zasvetijo indikatorji faz izbranega programa pomivanja.
5. Po potrebi nastavite funkcijo Extra-Hygiene.
 - To funkcijo morate vedno izbrati po nastavitvi programa pomivanja.
6. Pritisnite tipko Start, program pomivanja se samodejno zažene.
 - Indikatorji faz ugasnejo, a indikator trenutne faze programa še naprej sveti.

Zagon programa pomivanja z zamikom vklopa

1. Zaprite vrata naprave.
2. Vklopite napravo.
3. Naprava mora biti v nastavitvenem načinu.
4. Izberite program pomivanja in funkcije.
5. Pritiskajte tipko Delay, dokler se na prikazovalniku ne prikaže čas zamika vklopa.
 - Čas zamika vklopa utripa na prikazovalniku.
 - Sveti indikator za zamik vklopa.
6. Pritisnite tipko Start, odštevanje se začne samodejno.
 - Čas zamika vklopa na prikazovalniku ne utripa več.
 - Indikatorji faz izbranega programa pomivanja ugasnejo.
- Po koncu odštevanja se program pomivanja zažene samodejno.
 - Sveti indikator trenutne faze programa.



Odpiranje vrat naprave prekine odštevanje časa. Ko vrata zaprete, se odštevanje nadaljuje od trenutka prekinitve.

Preklic zamika vklopa

Odštevanje ne deluje

1. Pritiskajte tipko Delay, dokler:
 - Se na prikazovalniku ne prikaže čas trajanja programa pomivanja.
 - Ne zasvetijo indikatorji faz.
2. Program pomivanja vklopite s pritiskom tipke Start.

Odštevanje deluje

1. Pritiskajte tipko Delay, dokler:
 - Se na prikazovalniku ne prikaže čas trajanja programa pomivanja.

- Ne zasvetijo indikatorji faz.
- Program pomivanja se samodejno zažene.

Prekinitev programa pomivanja

- Odprite vrata naprave.
 - Program pomivanja se zaustavi.
- Zaprite vrata naprave.
 - Program pomivanja se nadaljuje od trenutka prekinitve.

Preklic programa pomivanja

Če se program pomivanja ni zagnal, lahko spremenite izbor.

Če želite spremeniti izbor med delovanjem programa pomivanja, morate program preklicati.

- Hkrati pritisnite in držite tipki Delay in Start, dokler:
 - Ne zasvetijo vsi programski indikatorji.
 - Na prikazovalniku nista prikazani dve vodoravni vrstici stanja.



Pred začetkom novega programa pomivanja se prepričajte, da je pomivalno sredstvo v predalu za pomivalno sredstvo.

Konec programa pomivanja

Ko se program pomivanja zaključi, se na prikazovalniku prikaže ničla in zasveti indikator za konec.

1. Izklopite napravo.
2. Odprite vrata naprave.
3. Za boljše rezultate sušenja pustite vrata naprave priprta nekaj minut.

Odstranjevanje predmetov iz košar

- Posodo pred jemanjem iz pomivalnega stroja pustite, da se ohladi. Vroča posoda se hitro poškoduje.
- Najprej izpraznite spodnjo in potem zgornjo košaro.
- Na straneh in vratih naprave se lahko nahaja voda. Deli iz nerjavnega jekla se ohladijo hitreje kot posoda.

VZDRŽEVANJE IN ČIŠČENJE

Odstranjevanje in čiščenje filtrov

Umazani filtri poslabšajo kakovost pomivanja.

Čeprav vzdrževanje teh filtrov ni zahtevno, jih občasno preverite in po potrebi očistite.

1. Filter (A) obrnite v nasprotni smeri urnega kazalca in ga odstranite iz filtra (B).

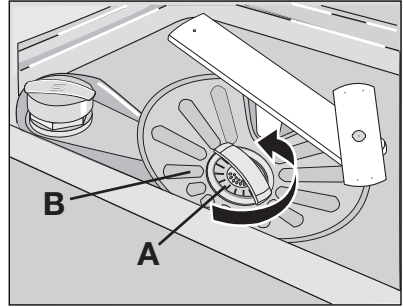

2. Filter (A) ima dva dela. Če želite filter razstaviti, ju ločite.
3. Dela temeljito sperite pod vodo.
4. Dela filtra (A) sestavite in pritisnite. Poskrbite, da bosta pravilno sestavljena.
5. Odstranite filter (B).
6. Filter (B) temeljito sperite pod vodo.

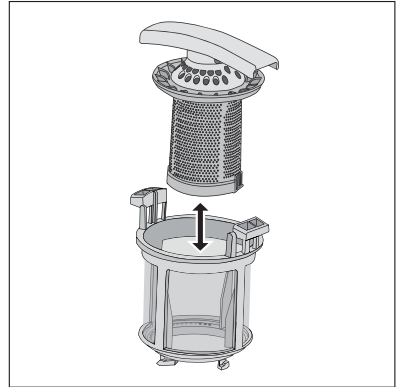

7. Filter (B) namestite v prvotni položaj. Poskrbite, da bo pravilno vstavljen pod vodili (C).
8. Vstavite filter (A) na njegovo mesto v filter (B). Obračajte filter (A) v smeri urnega kazalca, dokler se ne zaskoči.

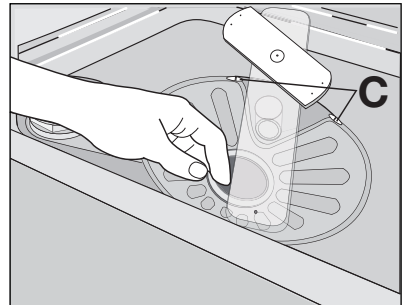

Čiščenje brizgalnih ročic

Ne odstranite brizgalnih ročic.

Če se luknjice v brizgalnih ročicah zamašijo, odstranite ostanke umazanije s tankim ostrim predmetom.

Čiščenje zunanjih površin

Zunanje površine pomivalnega stroja in upravljalno ploščo očistite z vlažno mehko krpo.

Uporabljajte samo nevtralne detergente.

Za čiščenje ne uporabljajte abrazivnih čistil, grobih gobic ali topil (npr. acetona).

KAJ STORITE V PRIMERU...

Naprava se ne zažene ali se ustavi med delovanjem.

Najprej poskusite najti rešitev težave (glejte razpredelnico). Če je ne najdete, se obrnite na servisni center.

Pri nekaterih motnjah v delovanju se na prikazovalniku izpiše opozorilna koda:

- **,10** - Naprava se ne napolni z vodo.
- **,20** - Voda ne odteče iz naprave.
- **,30** - Vklopljen je zaščitni sistem za zaporo vode.



OPOZORILO!

Pred preverjanji izklopite napravo.

Nepravilno delovanje	Možen vzrok	Možna rešitev
Naprava se ne napolni z vodo.	Pipa je zamašena ali obložena z vodnim kamnom.	Očistite pipo.
	Tlak vode je prenizek.	Obrnite se na krajevno vodovodno podjetje.
	Pipa je zaprta.	Odprite pipo.
	Filter v cevi za dovod vode je zamašen.	Očistite filter.
	Cev za dovod vode ni pravilno priključena.	Zagotovite pravilno priključitev.
	Cev za dovod vode je poškodovana.	Poskrbite, da na cevi za dovod vode ne bo poškodb.
Voda ne odteče iz naprave.	Sifon je zamašen.	Očistite sifon.
	Cev za odvod vode ni pravilno priključena.	Zagotovite pravilno priključitev.
	Cev za odvod vode je poškodovana.	Poskrbite, da na cevi za odvod vode ne bo poškodb.
Vklopljen je zaščitni sistem za zaporo vode.		Zaprte pipo in se obrnite na servisni center.
Program pomivanja se ne zažene.	Vrata naprave so odprta. Sveti indikator vrat.	Zaprte vrata naprave.
	Niste pritisnili polja ali tipke Start.	Pritisnite polje ali tipko Start.
	Vtič ni vtaknjen v vtičnico.	Vtaknite vtič v vtičnico.
	Varovalka v omarici za varovalke je poškodovana.	Zamenjajte varovalko.
	Nastavljen je zamik vklopa.	<ul style="list-style-type: none"> • Prekličite zamik vklopa. • Po koncu odštevanja se program pomivanja zažene samodejno.

Po opravljenem pregledu vklopite napravo. Program se nadaljuje od trenutka prekinitev.
 Če se napaka v delovanju ponovi, se obrnite na servisni center.
 Če se na prikazovalniku prikažejo druge opozorilne kode, se obrnite na servisni center.
 Potrebni podatki za servisni center se nahajajo na ploščici za tehnične navedbe.
 Zabeležite naslednje podatke:

- Ime modela (MOD.)
- Številka izdelka (PNC)
- Serijska številka (S.Š.)

Rezultati pomivanja in sušenja niso zadovoljivi.

Težava	Možen vzrok	Možna rešitev
Posoda ni čista.	Program pomivanja ni bil primeren za vstavljeno posodo in stopnjo umazanosti.	Poskrbite, da bo program pomivanja primeren za vstavljeno posodo in stopnjo umazanosti.
	Predmetov niste pravilno zložili v košari, zato voda ni prišla do vseh površin.	Predmete pravilno zložite v košari.
	Brizgalni ročici se ne moreta neovirano vrteti. Napačno zloženi predmeti v košarah.	Poskrbite, da napačno zloženi predmeti ne bodo ovirali vrtenja brizgalnih ročic.
	Filtri so umazani ali niso pravilno sestavljeni in nameščeni.	Poskrbite, da bodo filtri čisti ter pravilno sestavljeni in nameščeni.
	Pomivalnega sredstva je bilo premalo ali ga sploh ni bilo.	Poskrbite za zadostno količino pomivalnega sredstva.
Na posodi so delci vodnega kamna.	Posoda za sol je prazna.	Posodo za sol napolnite s soljo za pomivalne stroje.
	Napačna nastavitve stopnje sistema za mehčanje vode.	Sistem za mehčanje vode nastavite na pravo stopnjo.
	Pokrov posode za sol ni pravilno zaprt.	Poskrbite, da bo pokrov posode za sol pravilno zaprt.
Na kozarcih in posodi se vidijo lise, beli madeži ali modrikasta prevleka.	Prevelika količina sredstva za izpiranje.	Zmanjšajte količino sredstva za izpiranje.
Na kozarcih in posodi so posušene kapljice.	Premajhna količina sredstva za izpiranje.	Povečajte količino sredstva za izpiranje.
	Vzrok je lahko v pomivalnem sredstvu.	Uporabite drugo znamko pomivalnega sredstva.
Posoda je mokra.	Program pomivanja je bil nastavljen brez faze sušenja ali s skrajšano fazo sušenja.	Za boljše rezultate sušenja pustite vrata naprave nekaj minut priprta.
Posoda je mokra in brez sijaja.	Predal sredstva za izpiranje je prazen.	S sredstvom za izpiranje napolnite predal sredstva za izpiranje.

Težava	Možen vzrok	Možna rešitev
	Funkcija Multitab je vklopljena (ta funkcija samodejno izklopi doziranje sredstva za izpiranje).	Vklopite doziranje sredstva za izpiranje.

Vklop doziranja sredstva za izpiranje

1. Vklopite napravo.
2. Naprava mora biti v nastavitvenem načinu.
3. Hkrati pritisnite in držite tipki Delay in Start, dokler ne začnejo utripati programski indikatorji AUTO, PRO in SILENT.
4. Spustite tipki Delay in Start.
5. Pritisnite tipko Option.
 - Programska indikatorja AUTO in SILENT ugasneta.
 - Programski indikator PRO še naprej utripa.
 - Na prikazovalniku je prikazana nastavev doziranja sredstva za izpiranje.

<i>0 d</i>	Doziranje sredstva za izpiranje je izklopljeno.
<i>1 d</i>	Doziranje sredstva za izpiranje je vklopljeno.

6. Pritisnite tipko Option za spremembo nastavitve.
7. Za potrditev izklopite napravo.

TEHNIČNI PODATKI

Dimenzije	Širina	596 mm
	Višina	818 - 898 mm
	Globina	575 mm
Tlak vode	Najmanj	0,5 bara (0,05 MPa)
	Največ	8 barov (0,8 MPa)
Dovod vode ¹⁾	Hladna ali vroča voda	največ 60 °C
Zmogljivost	Pogrinjkov	12

1) Cev za dovod vode priključite na pipo s 3/4-colsko spojko.

i Na ploščici za tehnične navedbe na notranjem robu vrat stroja so navedeni podatki o električnem priključku.

i Če se vroča voda ogreva s pomočjo nadomestnih virov energije (npr. sončnih, fotonapetostnih plošč in vetrne elektrarne), uporabite priključitev na vročo vodo, da zmanjšate porabo energije.

SKRB ZA VARSTVO OKOLJA

Simbol  na izdelku ali njegovi embalaži označuje, da z izdelkom ni dovoljeno ravnati kot z običajnimi gospodinjskimi odpadki. Izdelek odpeljite na ustrezno zbirno mesto za predelavo električne in elektronske opreme. S pravilnim načinom odstranjevanja izdelka boste pomagali preprečiti morebitne negativne posledice in vplive na okolje in zdravje ljudi, ki bi se lahko pojavile v primeru nepravilnega odstranjevanja izdelka. Za podrobnejše informacije o odstranjevanju in predelavi izdelka se obrnite na pristojen mestni organ za odstranjevanje odpadkov, komunalno službo ali na trgovino, v kateri ste izdelek kupili.

Reciklirajte materiale, ki jih označuje simbol . Embalažo odložite v ustrezne zabojnike za reciklažo.

www.aeg-electrolux.com/shop

117940060-A-282010

