

AKAI

ТЕЛЕВИЗОР
ЦВЕТНОГО
ИЗОБРАЖЕНИЯ

Модель:

21СТU91BC

21СТU93BC

21СТU94BC

21СТU95BBU

21СТU96BBU



www.akai.ru



Руководство
по эксплуатации

УВАЖАЕМЫЙ ПОКУПАТЕЛЬ!

Мы благодарим Вас за то, что Вы остановили свой выбор на телевизоре цветного изображения (в дальнейшем - телевизоре) «AKAI» и надеемся, что современный внешний вид, превосходное качество изображения и звука принесут в Ваш дом немало приятных минут.

Убедительно просим Вас перед включением телевизора внимательно ознакомиться с настоящим руководством по эксплуатации.

СОДЕРЖАНИЕ

| | |
|--|----|
| Введение | |
| Общие рекомендации | 1 |
| Правила безопасности | 2 |
| Уход за телевизором | 3 |
| Утилизация телевизора | 3 |
| Особенности | 4 |
| Комплект поставки | 4 |
| Органы управления телевизором | |
| Кнопки управления | 5 |
| Назначение разъемов | 6 |
| Пульт дистанционного управления | 7 |
| Подготовка к работе | |
| Порядок установки телевизора | 10 |
| Установка элементов питания ПДУ | 10 |
| Подключение антенны | 10 |
| Подключение внешних устройств | |
| Подключение видеомагнитофона и видеоплеера | 11 |
| Подключение видеокамеры/ DVD-проигрывателя | 11 |
| Подключение USB-устройств | 11 |
| Основные операции | |
| Подключение телевизора | 12 |
| Включение/выключение телевизора | 12 |
| Блокировка от детей | 12 |
| Выбор телевизионного канала | 12 |
| Регулировка громкости | 12 |
| Временное отключение звука | 12 |
| Выбор источника сигнала | 12 |
| Таймер отключения | 12 |
| Информация о канале | 12 |
| Функция «возврат» | 12 |
| Управление телевизором | |
| Использование системного меню | 13 |
| Меню изображение | 13 |
| Меню звук | 13 |
| Меню таймер | 14 |
| Меню установка | 15 |
| Меню настройка | 16 |
| Встроенный Медиа-плеер | 17 |
| Настройка Медиа-плеера с помощью меню | 17 |
| Назначение кнопок управления ПДУ | 19 |
| Основные технические характеристики | 20 |
| Возможные проблемы | 21 |
| Информация | 22 |

ОБЩИЕ РЕКОМЕНДАЦИИ

При покупке телевизора проверьте его работоспособность и комплектность. Проверьте соответствие номера, расположенного на задней стенке телевизора, номеру, указанному в гарантийном талоне на телевизор. Убедитесь в наличии даты продажи, штампа торгующей организации и разборчивой подписи (или штампа) продавца в гарантийном талоне.

Помните, что при утере гарантийного талона Вы лишаетесь права на гарантийный ремонт телевизора.

Отрывные талоны на гарантийный ремонт вырезаются специалистами ремонтного предприятия только после того, как работа выполнена. При этом за каждую работу вырезается только один отрывной талон.

После хранения телевизора в холодном помещении или после перевозки в зимних условиях перед включением в сеть нужно дать ему прогреться при комнатной температуре в течение 4-5 часов в распакованном виде.

Телевизор допускает хранение в помещениях при температуре окружающего воздуха от 5°C до 40°C, относительной влажности воздуха от 40% до 85% (при 25°C).

Телевизор рассчитан на эксплуатацию в помещениях при температуре окружающего воздуха от 10°C до 35°C, относительной влажности воздуха от 45% до 80% (при 25°C) и атмосферном давлении от 650 до 800 мм. рт. ст.

Во избежание повреждения, возгорания устройства или поражения электрическим током не допускайте попадания устройства под дождь или эксплуатацию его в условиях повышенной влажности.

Прежде чем включить телевизор, внимательно ознакомьтесь с настоящим руководством по эксплуатации и в первую очередь с правилами безопасности при эксплуатации телевизора, с органами управления и надписями на задней стенке телевизора.

ПРАВИЛА БЕЗОПАСНОСТИ

При эксплуатации телевизора необходимо соблюдать следующие правила безопасности:

- не устанавливайте телевизор в непосредственной близости от легко-воспламеняющихся и распространяющих огонь предметов;
- не устанавливайте телевизор вблизи приборов отопления, где он плохо охлаждается;
- не закрывайте вентиляционные отверстия в задней стенке телевизора;
- не устанавливайте телевизор на неустойчивые поверхности, столы, полки;
- не устанавливайте рядом с телевизором источники открытого огня, например, камин или свечи;
- не допускайте включения телевизора в электросеть, напряжение в которой выходит за норму;
- перед включением телевизора в сеть убедитесь, что кабель электропитания не имеет повреждений;
- при установке телевизора сетевой выключатель и сетевая вилка должны быть всегда легко доступны для быстрого отключения;
- подключайте телевизор только к предназначенным для этого аудиовидео-компонентам и предназначенными для этого соединительными кабелями;
- не оставляйте работающий телевизор без присмотра;
- не оставляйте находящийся в дежурном режиме телевизор без присмотра на длительное время;
- избегайте попадания телевизора под дождь или содержания его во влажном помещении;
- вынимайте вилку кабеля электропитания из розетки при выключении телевизора на длительное время (отпуск, командировка);
- в случае возникновения неисправностей в работе телевизора, а также при появлении постороннего запаха или задымления, отключите телевизор от электросети и вызовите специалиста сервисной службы. Не производите самостоятельно повторное включение телевизора;
- не снимайте самостоятельно заднюю стенку телевизора. Все ремонтные работы должны выполняться только специалистами сервисной службы;

- избегайте попадания посторонних металлических предметов внутрь корпуса через вентиляционные отверстия на задней стенке. В случае попадания посторонних предметов или жидкости в корпус, немедленно отключите вилку кабеля электропитания от розетки электросети и обратитесь в сервисную службу;

- не подключайте телевизор к электросети через стабилизатор напряжения;
- не подключайте телевизор к источнику постоянного тока, либо к неизвестному источнику питания;

- не отображайте неподвижное изображение в течение длительного времени: меню экрана, черные полосы или отображение времени. При необходимости использования таких изображений уменьшите контрастность и яркость для предотвращения повреждения экрана;

- бережно обращайтесь с пультом ДУ. Не бросайте его, не становитесь на него и не лейте на него никаких жидкостей;

- не оставляйте пульт ДУ вблизи источников тепла или в месте, подверженном прямому воздействию солнечных лучей, или во влажном помещении;

- избегайте ударов по телевизору, особенно по поверхности экрана;

- оберегайте телевизор от падений, столкновений с другими предметами, что может привести к поломке телевизора, либо травме пользователя;

- при использовании индивидуальной наружной антенны, необходимо принимать меры грозозащиты. Рекомендации по способам грозозащиты Вы можете получить в сервисной службе;

- эксплуатация телевизора детьми должна осуществляться только под руководством взрослых.

ПОМНИТЕ!

ПРЕНЕБРЕЖЕНИЕ ОДНИМ ИЗ ВЫШЕ-УКАЗАННЫХ ПРАВИЛ МОЖЕТ ПРИВЕСТИ К ВЫХОДУ ТЕЛЕВИЗОРА ИЗ СТРОЯ.

УХОД ЗА ТЕЛЕВИЗОРОМ

- все операции по уходу за телевизором следует производить на отключенном от электрической сети телевизоре;
- для чистки корпуса телевизора допускается использование небольшого количества нейтрального моющего средства;
- для чистки экрана используйте сухую мягкую ткань или специальные салфетки, предназначенные для LCD-мониторов;
- ни в коем случае не используйте никакие абразивные материалы, щелочные/кислотные очистители, чистящие порошки и такие летучие растворители, как спирт, бензин, разбавитель или инсектициды. Применение этих веществ или длительный контакт с изделиями из резины/винила могут повредить покрытие корпуса или поверхность экрана;
- не разбрызгивайте воду или моющее средство прямо на телевизор. Скопление жидкости внизу экрана или на наружных поверхностях может привести к выходу телевизора из строя;
- регулярно прочищайте от пыли вентиляционные отверстия на задней стенке телевизора с помощью пылесоса.

УТИЛИЗАЦИЯ ТЕЛЕВИЗОРА

Утилизация отслужившего электрического и электронного оборудования (директива применяется в странах Евросоюза и других европейских странах, где действуют системы раздельного сбора отходов)



Данный знак на устройстве или его упаковке обозначает, что данное устройство нельзя утилизировать вместе с прочими бытовыми отходами. Его следует сдать в соответствующий приемный пункт

переработки электрического и электронного оборудования. Неправильная утилизация данного изделия может привести к потенциально негативному влиянию на окружающую среду и здоровье людей, поэтому для предотвращения подобных последствий необходимо выполнять специальные требования по утилизации этого изделия. Переработка данных материалов поможет сохранить природные ресурсы. Для получения более подробной информации о переработке этого изделия обратитесь в местные органы городского управления, службу сбора бытовых отходов или в магазин, где было приобретено изделие.

Утилизация использованных элементов питания (применяется в странах Евросоюза и других европейских странах, где действуют системы раздельного сбора отходов)



Данный знак на элементе питания или упаковке означает, что элемент питания, поставляемый с устройством, нельзя утилизировать вместе с прочими бытовыми отходами. На некоторых элементах питания данный символ может комбинироваться с символом химического элемента. Символы ртути (Hg) или свинца (Pb) указываются, если содержание данных металлов менее 0,0005% (для ртути) и 0,004% (для свинца) соответственно. Обеспечивая правильную утилизацию использованных элементов питания, Вы предотвращаете негативное влияние на окружающую среду и здоровье людей, возникающее при неправильной утилизации. Вторичная переработка материалов, использованных при изготовлении элементов питания, способствует сохранению природных ресурсов. Сдавайте использованные элементы питания в соответствующие пункты по сбору и переработке использованных элементов питания. Для получения более подробной информации о вторичной переработке данного изделия или использованного элемента питания, пожалуйста, обратитесь в местные органы городского управления, службу сбора бытовых отходов или в магазин, где было приобретено изделие.



Данное изделие сконструировано и изготовлено из высококачественных материалов и компонентов, которые подлежат переработке и вторичному использованию.

ОСОБЕННОСТИ

- Ультратонкий кинескоп
- Экранное меню на русском и английском языках
- 200 программ
- Система ТВ: PAL, SECAM, B/G, D/K, I
NTSC3,58/NTSC4,43 (только по AV входу)
- Прием каналов кабельного телевидения
- Настройка на канал: автоматическая/ручная
- Пропуск записанных каналов
- Автоматическое отключение при отсутствии сигнала
- Временное отключение звука
- Таймер автоотключения
- Часы/ Таймер включения/отключения на заданную программу
- Мощность встроенных громкоговорителей: 2 x 5 Вт
- Стереозвук по AV
- Календарь
- Блокировка от детей
- Встроенная игра
- Медиа-плеер (USB 2.0) (только модели 21CTU95BBU, 21CTU96BBU)

КОМПЛЕКТ ПОСТАВКИ

| | |
|--|-------|
| Цветной телевизор | 1 шт. |
| Руководство по эксплуатации | 1 шт. |
| Гарантийный талон | 1 шт. |
| Подставка (для моделей 21CTU94BC, 21CTU96BBU) | 1 шт. |
| Пульт дистанционного управления (ПДУ) | 2 шт. |
| Элементы питания AAA | 4 шт. |
| Индивидуальная упаковочная тара | 1 шт. |

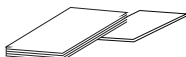

(для моделей 21CTU91BC, 21CTU93BC,
21CTU94BC)



(для моделей 21CTU95BBU, 21CTU96BBU)



(для моделей 21CTU94BC, 21CTU96BBU)

КНОПКИ УПРАВЛЕНИЯ

Модели: 21CTU91BC, 21CTU95BBU

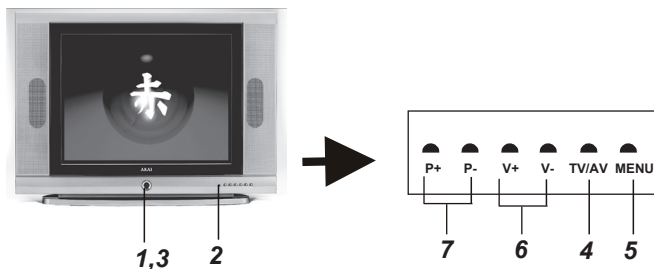

Модель: 21CTU93BC

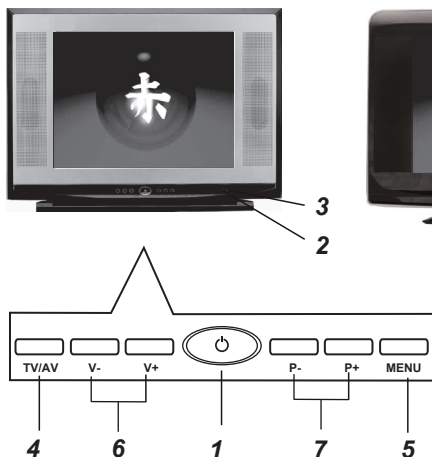

Модели: 21CTU94BC, 21CTU96BBU

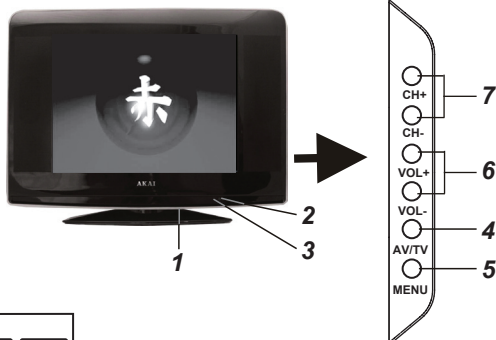

- 1** **Сетевой выключатель** 
Включает/выключает телевизор.
- 2** **Окно приемника ДУ**
Принимает команды пульта дистанционного управления.
- 3** **Индикатор дежурного режима**
Красный цвет индикатора - телевизор находится в дежурном режиме работы. В рабочем режиме работы индикатор дежурного режима погаснет.
- 4** **TV/AV**
Кнопка включения/выключения режимов видео.

- 5** **MENU**
Кнопка вызова экранного меню. Для выхода из экранного меню необходимо нажать эту кнопку несколько раз.
- 6** **V-/V+ (VOL-/VOL+)**
Кнопка уменьшения/увеличения громкости, а также изменения настроек в меню.
- 7** **P-/P+ (CH-/CH+)**
Кнопка переключения каналов в порядке убывания/возрастания, а также выбора позиции в меню.

Кнопки управления **CH+/CH-**, **VOL+/VOL-** могут быть маркированы как **P+/P-**, **V+/V-** и функционально идентичны.

НАЗНАЧЕНИЕ РАЗЪЕМОВ

Модели: 21CTU91BC, 21CTU93BC

Модель: 21CTU94BC

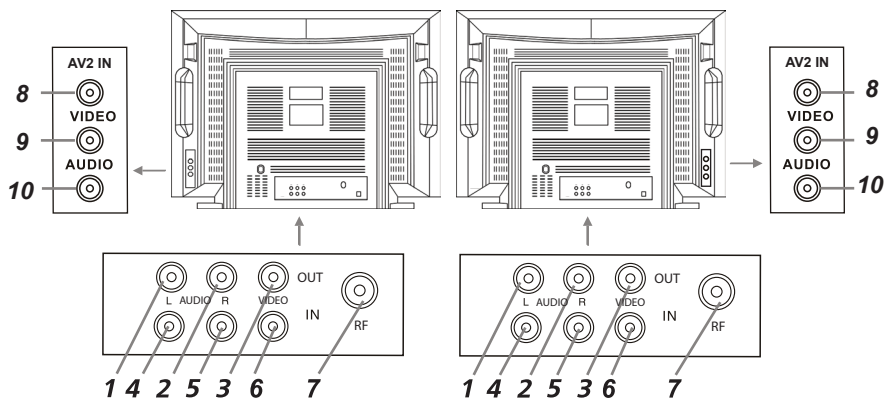

Модель: 21CTU95BBU

Модель: 21CTU96BBU

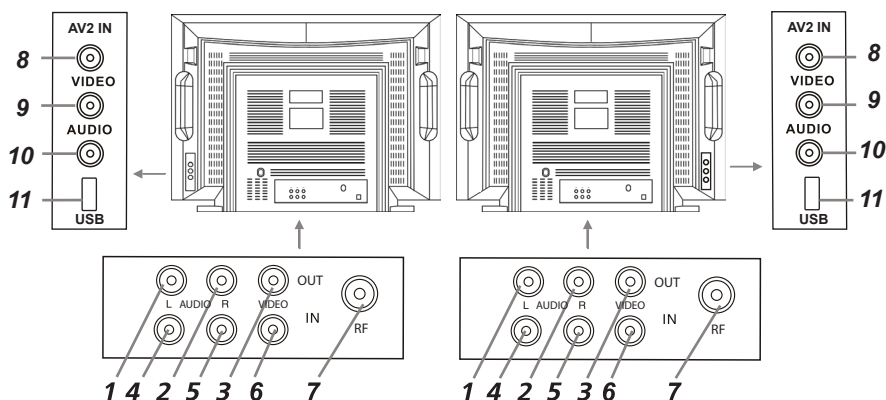

1,2,3 OUT (LRVIDEO) - выходные разъемы телевизора для подключения внешнего монитора (композитного видеосигнала и левого/правого аудио каналов)

4,5,6 IN (LRVIDEO) - входные разъемы телевизора для подключения левого/правого аудио каналов различных внешних источников при подключенном композитном внешнем сигнале

7 RF - антенный вход (75 Ом)

8,9,10 AV2 IN (VIDEOAUDIO) - входные разъемы телевизора для подключения левого/правого аудио каналов различных внешних источников при подключенном композитном внешнем сигнале

11 USB - разъем для подключения устройств с USB-соединителем (работает в режиме USB)

ПУЛЬТ ДИСТАНЦИОННОГО УПРАВЛЕНИЯ

Для моделей 21CTU91BC, 21CTU93BC, 21CTU94BC

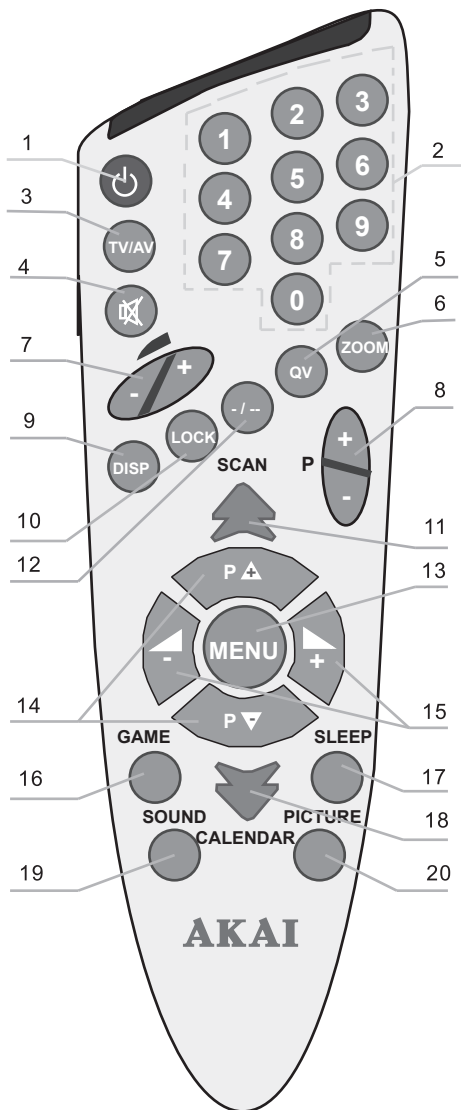
**Управление в режиме TV**

- 1 Кнопка включения /выключения дежурного режима телевизора
- 2 Цифровые кнопки 0-9 выбора канала
- 3 Выбор источника сигнала
- 4 Временное отключение звука
- 5 Возврат на предыдущую программу
- 6 Выбор размера изображения
- 7 Регулировка уровня громкости
- 8 Переключение каналов в порядке возрастания/ убывания
- 9 Вывод на экран информации о канале
- 10 Блокировка от детей
- 11 Сканирование каналов
- 12 Кнопка выбора количества разрядов для двузначных (--) или трехзначных (---) номеров программ
- 13 Вызов на экран системного меню/удаление с экрана системного меню
- 14 Кнопки навигации - перемещение в режиме отображения системного меню вверх/вниз, переключение каналов в порядке возрастания/убывания
- 15 Кнопки навигации - перемещение в режиме отображения системного меню влево/вправо, регулировка уровня громкости
- 16 Вызов встроенной игры
- 17 Установка таймера отключения
- 18 Календарь
- 19 Выбор предустановленных режимов звука *
- 20 Выбор предустановленных режимов изображения *

* Данные функции являются опциональными и могут отсутствовать в Вашем телевизоре

ПУЛЬТ ДИСТАНЦИОННОГО УПРАВЛЕНИЯ

Для моделей 21CTU95BBU, 21CTU96BBU

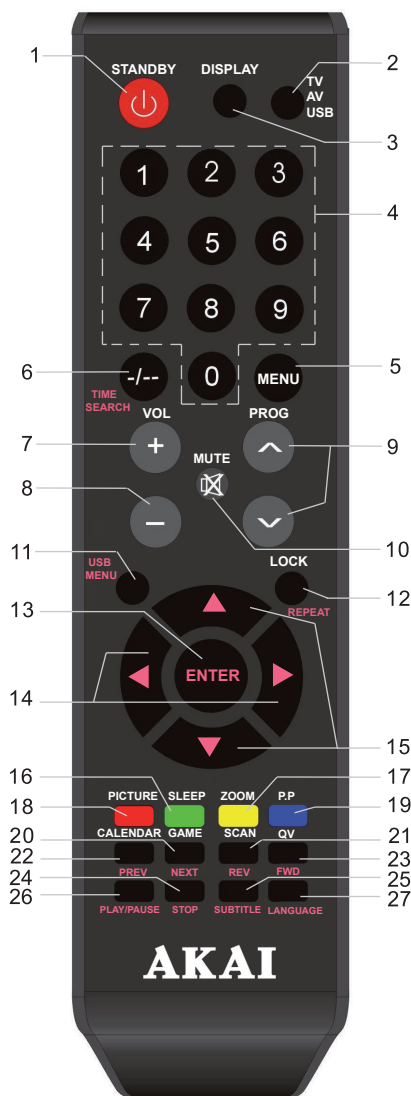

- 1 Кнопка включения /выключения дежурного режима телевизора
- 2 Выбор источника сигнала
- 3 Вывод на экран информации о канале
- 4 Цифровые кнопки 0-9 выбора канала
- 5 Вызов на экран системного меню/удаление с экрана системного меню
- 6 Кнопка выбора количества разрядов для двузначных (--) или трехзначных (---) номеров программ (в режиме ТВ); программирование времени начала воспроизведения (в режиме USB)
- 7 Увеличение уровня громкости
- 8 Уменьшение уровня громкости
- 9 Переключение каналов в порядке возрастания/убывания
- 10 Временное отключение звука
- 11 Вызов на экран меню медиа-плеера (в режиме USB)
- 12 Блокировка от детей (в режиме ТВ); повтор (в режиме USB)
- 13 Ввод/подтверждение выбранной операции
- 14 Кнопки навигации - перемещение влево/вправо в режиме отображения системного меню/меню медиа-плеера
- 15 Кнопки навигации - перемещение вверх/вниз в режиме отображения системного меню/меню медиа-плеера
- 16 Установка таймера отключения
- 17 Выбор размера изображения
- 18 Меню настройки изображения
- 19 Выбор предустановленных режимов изображения
- 20 Вызов встроенной игры (режим ТВ); кнопка воспроизведения последующего файла (режим USB)
- 21 Сканирование каналов (режим ТВ); кнопка включения ускоренного воспроизведения назад (режим USB)
- 22 Календарь (режим ТВ); кнопка воспроизведения предыдущего файла (режим USB)
- 23 Возврат на предыдущую программу (режим ТВ); кнопка включения ускоренного воспроизведения вперед (режим USB)
- 24 Остановка воспроизведения (в режиме USB)
- 25 Выбор языка субтитров (при их наличии) в режиме USB
- 26 Кнопка включения режима воспроизведения/пауза в режиме USB
- 27 Выбор языка воспроизведения (при их наличии) в режиме USB

ПУЛЬТ ДИСТАНЦИОННОГО УПРАВЛЕНИЯ

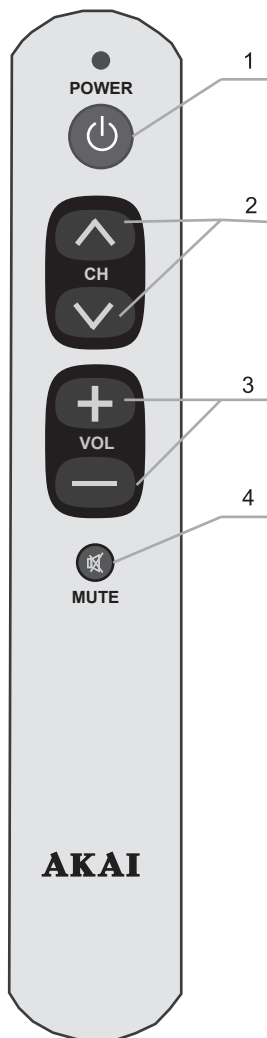

Управление в режиме TV

- 1 Кнопка включения /выключения дежурного режима телевизора
- 2 Переключение каналов в порядке возрастания/ убывания
- 3 Регулировка уровня громкости
- 4 Временное отключение звука

ПОРЯДОК УСТАНОВКИ

- Присоедините подставку к корпусу телевизора (только для моделей 21CTU94BC, 21CTU96BBU).
- Установите телевизор на ровную устойчивую поверхность вдали от прямых солнечных лучей. Посторонний свет ухудшает восприятие изображения и вызывает необходимость установки большей контрастности и яркости свечения экрана.
- Расстояние наилучшего восприятия составляет 1,5-2,5 м от зрителя до телевизора.
- Центр изображения должен находиться на высоте 0,7-1,2 м от уровня пола.
- Вокруг телевизора должно быть достаточно свободного пространства, более 10 см с каждой стороны, для циркуляции охлаждающего воздуха.

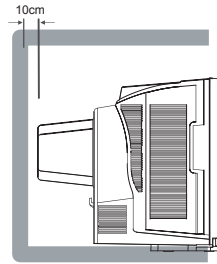
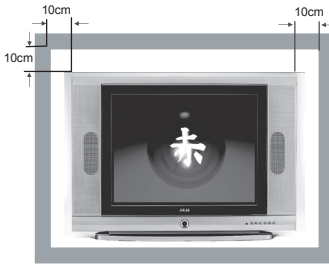
**УСТАНОВКА ЭЛЕМЕНТОВ ПИТАНИЯ ПУЛЬТОВ ДУ**

- Откройте крышку отсека элементов питания на ПДУ.
- Вставьте элементы питания типа ААА, поставляемые с телевизором, соблюдая полярность в соответствии с обозначением на дне отсека.
- Закройте крышку отсека элементов питания.

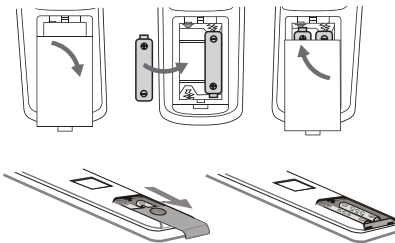
**Внимание!**

- Не роняйте пульт дистанционного управления и старайтесь уберечь его от влаги.
- Своевременно заменяйте элементы питания в ПДУ. Не используйте одновременно старые и новые элементы. Использование аккумуляторных батарей не рекомендуется.
- Убедитесь, что угол отклонения пульта от воображаемого перпендикуляра к датчику инфракрасных лучей на передней панели не превышает 20 градусов и расстояние до телевизора не превышает 5 метров.

ПОДКЛЮЧЕНИЕ АНТЕННЫ

Вставьте штекер антенного кабеля в гнездо антенны, расположенное на задней стенке телевизора.

Для обеспечения качественного приема телевизионного сигнала рекомендуется использовать коллективную антенну.

Для лучшего приема эфирного вещания используйте коаксиальный радиочастотный кабель с волновым сопротивлением 75 Ом (в комплект поставки не входит).

**Внимание!**

При использовании наружной индивидуальной антенны необходимо установить громоотвод.

ПОДКЛЮЧЕНИЕ ВНЕШНИХ УСТРОЙСТВ

Для подключения внешнего устройства через низкочастотный вход необходимо:

- Соединить выходы внешнего устройства с аудио/видео входами телевизора специальным кабелем (не входит в комплект поставки телевизора).

- Нажать кнопку **TV/AV** на передней панели или кнопку **TV/AV (TV/AV/USB)** на ПДУ.

Для возврата в режим просмотра телевизионных станций повторно нажать на кнопку **TV/AV** на передней панели или кнопку **TV/AV (TV/AV/USB)** на ПДУ.

Перед подключением ознакомьтесь с руководством по эксплуатации подключаемого оборудования. Для воспроизведения сигнала от внешнего устройства, правильно выберите соответствующие аудио, видео входы.

Напоминаем, что Вы имеете возможность подключить видео и аудио сигналы от внешнего устройства ко входам телевизора, расположенным на задней стенке, либо на боковой стороне (смотрите расположение разъемов на странице 5 настоящего руководства по эксплуатации).

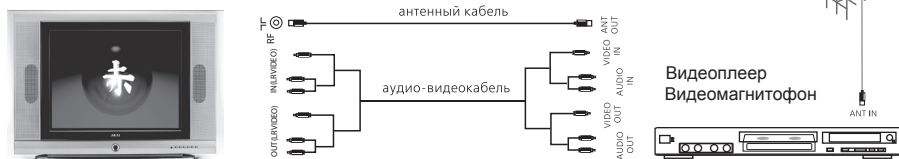
Подключение видеомagniфона и видеоплеера

Подключите антенну к видеомagniфону (ANT IN). Подсоедините антенный кабель к антенному разъему телевизора (RF) и видеомagniфона (ANT OUT).

Настройтесь на выходной канал видеомagniфона, пользуясь указаниями раздела Настройка. Выберите номер канала, выделенный Вами для выходного сигнала от видеомagniфона, на экране телевизора появится изображение с видеомagniфона.

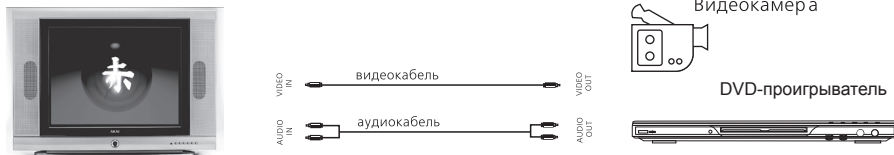
Подключение видеокамеры / DVD-проигрывателя

Подключите видеокамеру к телевизору, используя аудио и видеокабели.

Подключите DVD-проигрыватель к телевизору, используя аудио и видеокабели.

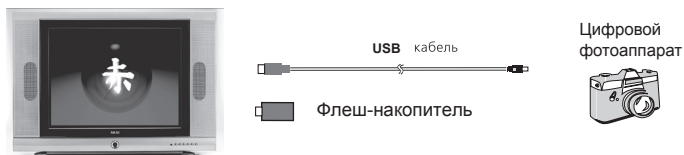
Подключение USB-устройств (для моделей 21CTU95BBU, 21CTU96BBU)

Разъем для подключения USB-устройства телевизора становится активным только в режиме USB.

1. Подключите цифровой фотоаппарат к телевизору, используя USB кабель.

2. Подключите флеш-накопитель непосредственно к разъему USB телевизора или через специальный переходной кабель (в комплект поставки не входит).

Примечание!

Соединительные кабели и переходники в комплект поставки телевизора не входят.

ПОДКЛЮЧЕНИЕ ТЕЛЕВИЗОРА

Телевизор работает от сети переменного тока 50/60 Гц напряжением 170-242 В.

Не подключайте телевизор к источнику постоянного тока, а также к сети переменного тока через стабилизатор напряжения.

Высокое качество изображения телевизора достигается при использовании наружной антенны и не всегда может быть достигнуто применением комнатной антенны.

При использовании коаксиального кабеля (75 Ом) для МВ/ДМВ антенны, подсоединяйте штекер непосредственно в гнездо **RF**, без использования каких-либо согласующих устройств.

Вставьте антенный штекер в антенное гнездо **RF** на задней панели телевизора.

Вставьте вилку кабеля электропитания в электрическую розетку.

ВКЛЮЧЕНИЕ/ВЫКЛЮЧЕНИЕ ТЕЛЕВИЗОРА

1. Включите телевизор с помощью сетевого выключателя **POWER** () на передней панели телевизора. Телевизор находится в дежурном режиме. Индикатор дежурного режима на передней панели телевизора **светится красным цветом**.

2. Переведите телевизор в рабочий режим нажатием кнопки  (**STANDBY**) на ПДУ или кнопку **P+/P-**, расположенных на передней панели телевизора, **▲PROG/PROG▼(▲CH/CH▼)** на ПДУ. При этом индикатор дежурного режима **погаснет**.

3. Настройте телевизор на телевизионные каналы, как описано в пункте меню **Настройка**.

4. Для перевода телевизора в дежурный режим нажмите кнопку  на ПДУ.

5. Для полного отключения телевизора используйте сетевой выключатель **POWER** () на передней панели, выньте кабель электропитания из розетки электропитания.

БЛОКИРОВКА ОТ ДЕТЕЙ

Нажмите кнопку **LOCK** на ПДУ для вызова функции родительского контроля. Вы имеете возможность заблокировать просмотр детьми нежелательных программ, перенастройку программ или ограничить громкость.

Для изменения пароля ограничения доступа с помощью кнопок навигации ПДУ введите пароль, потом повторите его снова. Пароль вводится цифровыми кнопками ПДУ.

Фабричный пароль для входа в субменю - 0000.

В случае, если Вы забыли вновь установленный пароль, обратитесь в сервисный центр AKAI.

ВЫБОР ТЕЛЕВИЗИОННОГО КАНАЛА**Последовательное переключение каналов**

Для перехода к последующему/предыдущему каналу нажмите кнопку **P+/P-** на телевизоре или ПДУ, **▲PROG/PROG▼(▲CH/CH▼)** на ПДУ.

Непосредственное переключение каналов



Для переключения каналов от **0** до **9** необходимо просто ввести цифру с помощью цифровых кнопок.

Для переключения каналов от **10** до **199** нажмите кнопку **-/+** (кнопка выбора количества знаков в режиме переключения каналов) для вывода на экран символа **«-»** или **«- -»**, а затем введите две или три цифры с помощью цифровых кнопок.

РЕГУЛИРОВКА ГРОМКОСТИ

Для увеличения/уменьшения громкости нажмите кнопку **V+/V-** (**VOL+/VOL-**) на телевизоре или на ПДУ.

ВРЕМЕННОЕ ОТКЛЮЧЕНИЕ ЗВУКА

Нажмите кнопку  на ПДУ для временного отключения звука. Нажмите вновь кнопку  вновь для включения звука.

ВЫБОР ИСТОЧНИКА СИГНАЛА

Последовательным нажатием кнопки **TV/AV** на телевизоре или **TV/AV (TV/AV/USB)** на ПДУ выберите источник сигнала.

ТАЙМЕР ОТКЛЮЧЕНИЯ

Нажимайте на ПДУ кнопку **SLEEP** несколько раз для установки отрезка времени, по истечении которого телевизор перейдет в дежурный режим работы.

ИНФОРМАЦИЯ О КАНАЛЕ

В режиме нормального просмотра программ нажатием кнопки **DISP (DISPLAY)** на ПДУ выведете на экран справочную информацию о канале.

ФУНКЦИЯ «ВОЗВРАТ»

С помощью кнопки **QV** на ПДУ можно переключить телевизор на просматриваемый перед этим канал.

ИСПОЛЬЗОВАНИЕ СИСТЕМНОГО МЕНЮ

Меню телевизора может отображаться на русском, или английском языках.

1. Нажмите кнопку **MENU** для входа в первое меню (**ИЗОБРАЖЕНИЕ**).
2. Каждое нажатие на кнопку **MENU** вызывает на экран одно из меню: **ИЗОБРАЖЕНИЕ**, **ЗВУК**, **ВРЕМЯ**, **УСТАНОВКА**, **НАСТРОЙКА**.
3. Используйте кнопки **P+/P-** (**Δ CH/CH V** или **Δ PROG/PROG V**) на ПДУ для выбора пунктов меню.
4. Используйте кнопки **V+/V-** (**VOL+/VOL-**) на ПДУ для изменения значений выбранного пункта.
5. **Нажмите кнопку MENU для подтверждения выбора и перехода к следующему меню или к просмотру телевизионных программ.**

МЕНЮ ИЗОБРАЖЕНИЕ

Возможна ручная регулировка изображения (**Яркость**, **Контрастность**, **Цветность** и **Четкость**).

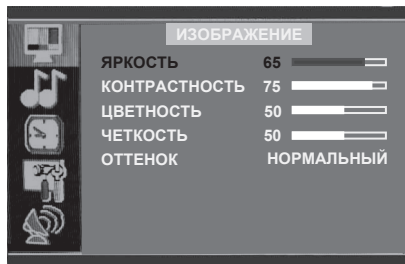

1. Нажмите кнопку **MENU** на ПДУ или на телевизоре для входа в системное меню.
2. Используйте кнопки **P+/P-** (**Δ CH/CH V** или **Δ PROG/PROG V**) на ПДУ для выбора пунктов меню.
3. Используйте кнопки **V+/V-** (**VOL+/VOL-**) на ПДУ для регулировки.

Нажмите кнопку MENU на ПДУ или на телевизоре для подтверждения выбора и перехода к следующему меню или к просмотру телевизионных программ.

Яркость

Регулировка яркости изображения.

Контрастность

Регулировка контрастности изображения.

Цветность

Регулировка насыщенности изображения.

Четкость

Регулировка четкости изображения.

Оттенок

Кнопками **V+/V-** (**VOL+/VOL-**) на ПДУ выберите один из предустановленных оттенков: **НОРМАЛЬНЫЙ**, **ХОЛОДНЫЙ**, **ТЕПЛЫЙ**.

МЕНЮ ЗВУК



1. Нажмите кнопку **MENU** на ПДУ или на телевизоре для входа в системное меню.
2. Используйте кнопки **P+/P-** (**Δ CH/CH V** или **Δ PROG/PROG V**) на ПДУ для выбора пунктов меню.
3. Используйте кнопки **V+/V-** (**VOL+/VOL-**) на ПДУ для регулировки.

Нажмите кнопку MENU на ПДУ или на телевизоре для подтверждения выбора и перехода к следующему меню или к просмотру телевизионных программ.

Громкость

Регулировка громкости.

Баланс

Настройка баланса между правым и левым громкоговорителями.

Автозвук*

Поддержка постоянного уровня звука при переключении каналов.

* Данная функция является опциональной и может отсутствовать в Вашем телевизоре.

МЕНЮ ТАЙМЕР**Таймер**

В меню **ТАЙМЕР** выберите кнопками **P+/P-** (▲CH/CH▼ или ▲PROG/PROG▼) на ПДУ пункт **Таймер** для включения режима настройки времени.

В пункте **Таймер** нажатием кнопок **V+/V-** (VOL+/VOL-) на ПДУ выберите **Вкл.**

Время

В меню **ТАЙМЕР** выберите кнопками **P+/P-** (▲CH/CH▼ или ▲PROG/PROG▲) на ПДУ пункт **Время** для установки текущего времени. Нажмите кнопку **V+** (VOL+) на ПДУ для входа. Нажатием кнопок **V+/V-** (VOL+/VOL-) на ПДУ выберите часы (минуты).

Установите значение часов (минут) кнопками **P+/P-** (▲CH/CH▼ или ▲PROG/PROG▲) на ПДУ.

Нажмите **MENU** на ПДУ.

**Таймер выкл**

Для установки времени выключения телевизора в пункте **Таймер** кнопками **V+/V-** (VOL+/VOL-) на ПДУ выберите **Вкл.** В пункте **Таймер выкл** кнопками **P+/P-** (▲CH/CH▼ или ▲PROG/PROG▼), **V+/V-** (VOL+/VOL-) на ПДУ установите значение часов (минут) времени, в которое телевизор выключится.

Таймер вкл

Для установки времени включения телевизора в пункте **Таймер** нажатием кнопок **V+/V-** (VOL+/VOL-) на ПДУ выберите **Вкл.** В пункте **Таймер вкл** кнопками **P+/P-** (▲CH/CH▼ или ▲PROG/PROG▼), **V+/V-** (VOL+/VOL-) на ПДУ установите значение часов (минут) времени, по истечении которого телевизор включится.

Номер прогр.

Для выбора программы, на которую включится телевизор по таймеру в пункте **Номер прогр.** установите номер программы от 0 до 199.

Нажмите кнопку MENU на ПДУ или на телевизоре для подтверждения выбора и перехода к следующему меню или к просмотру телевизионных программ.

МЕНЮ УСТАНОВКА

В меню **УСТАНОВКА** кнопками **P+/P-** (**▲ CH/CH ▼** или **▲ PROG/PROG ▼**) на ПДУ выберите нужный пункт для редактирования.

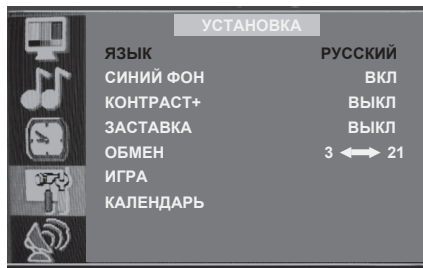

Язык

В пункте **Язык** последовательным нажатием кнопку **V+/V-** (**VOL+/VOL-**) на ПДУ выберите язык экранного меню.

Синий фон

При отсутствии сигнала эта функция обеспечивает замену шумов на экране голубым фоном. Для включения голубого экрана в пункте **Синий фон** выберите **Вкл.** с помощью кнопок **V+/V-** (**VOL+/VOL-**) на ПДУ.

Контраст+

Сделайте изображение более контрастным, выбрав с помощью кнопок **V+/V-** (**VOL+/VOL-**) на ПДУ **Вкл.**

Заставка

С помощью кнопок **P+/P-** (**▲ CH/CH ▼** или **▲ PROG/PROG ▼**) на ПДУ выберите пункт **Заставка.**

Кнопками **V+/V-** (**VOL+/VOL-**) на ПДУ выберите **Вкл.** или **Выкл.**

Обмен.

При помощи функции **Обмен** произведите замену программ между конечным и исходным каналом.

Выбор конечного канала произведите с помощью цифровых кнопок ПДУ. Для выбора двух- или трехзначных номеров каналов предварительно нажмите кнопку **-/-** на ПДУ. Например,

ОБМЕН 3 < == > 21

3 - исходный канал
21 - конечный канал

Положение исходного и конечного номера канала возможно поменять с помощью кнопки **V+/V-** (**VOL+/VOL-**) на ПДУ.

Игра

С помощью кнопок **P+/P-** (**▲ CH/CH ▼** или **▲ PROG/PROG ▼**) на ПДУ выберите пункт **Игра.**

Кнопками **V+/V-** (**VOL+/VOL-**) на ПДУ активируйте игру. Кнопкой **MENU** запустите игру.

С помощью кнопок **V+** (**VOL+**) (по часовой стрелке), **V-** (**VOL-**) (против часовой стрелки) постарайтесь змейкой съесть как можно больше долларов.

Если змейка ударилась о бортик поля, игра завершилась.

Кнопкой **MENU** перезапустите игру.

Выход из режима игры кнопкой **DISP** (**DISPLAY**) на ПДУ.

Активировать опцию возможно с помощью нажатия кнопки **GAME** на ПДУ.



Календарь

В пункте **Календарь** Вы можете установить дату.

| 2010 | | | | | | 1 |
|------|----|----|----|----|----|----|
| ВС | ПН | ВТ | СР | ЧТ | ПТ | СБ |
| | | | | | 1 | 2 |
| 3 | 4 | 5 | 6 | 7 | 8 | 9 |
| 10 | 11 | 12 | 13 | 14 | 15 | 16 |
| 17 | 18 | 19 | 20 | 21 | 22 | 23 |
| 24 | 25 | 26 | 27 | 28 | 29 | 30 |
| 31 | | | | | | |

Используя кнопки **P+/P-** (**▲ CH/CH ▼** или **▲ PROG/PROG ▼**) на ПДУ выберите в меню **УСТАНОВКА** пункт **Календарь.**

Кнопками **V+/V-** (**VOL+/VOL-**) на ПДУ активируйте пункт **Календарь.** Для изменения месяца используйте кнопки **V+/V-** (**VOL+/VOL-**), для изменения года - кнопки **P+/P-** (**▲ CH/CH ▼** или **▲ PROG/PROG ▼**) на ПДУ.

Активировать опцию возможно с помощью нажатия кнопки **CALENDAR** на ПДУ.

Нажмите кнопку MENU на ПДУ или на телевизоре для подтверждения выбора и перехода к следующему меню или к просмотру телевизионных программ.

МЕНЮ НАСТРОЙКА

Используя кнопки **P+/P-** (**LSH/CHV** или **APROG/PROG V**) на ПДУ выберите нужный пункт для редактирования.

Изменения пункта проводите с помощью кнопку **V+/V-** (**VOL+/VOL-**) на ПДУ.

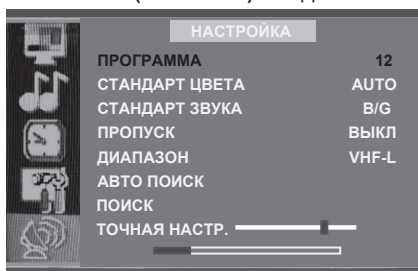

Программа

Пункт **Программа** позволяет выбрать кнопками **V+/V-** (**VOL+/VOL-**) на ПДУ текущую программу для настройки. Возможно выбирать номер программы для настройки с помощью цифровых кнопок на ПДУ.

Стандарт цвета

Пункт **Стандарт цвета** дает возможность переключиться между системами цветности: **AUTO, PAL, NTSC3.58, NTSC4.43, SECAM.**

Стандарт звука

Пункт **Стандарт звука** предоставляет выбор системы звука : **B/G, D/K, I.**

При использовании дополнительных устройств имеющих систему цвета и звука, отличную от принятой в России (звук - D/K, цвет - SECAM), необходимо изменить установки в меню на данной программе.

Пропуск

После **Автопоиска** ряд каналов может быть занят повторяющимися программами или программами с низким качеством изображения и звука.

Пропуск ненужных программных позиций поможет ускорить выбор программ в процессе просмотра телевизора.

Программа, находящаяся в режиме пропуска не будет отображаться при переключении каналов по кольцу, однако по-прежнему может быть вызвана с помощью цифровых кнопок на ПДУ.

Диапазон

В пункте **Диапазон** для ускорения поиска канала в ручном режиме настройки может быть выбран один из вариантов: **VHF-L, VHF-H, UHF.**

Автопоиск

Автопоиск служит для автоматической настройки телевизора на телевизионные каналы. Телевизионный приемник выполнит поиск по всем диапазонам, и те каналы, на которых транслируются телевизионные программы, будут автоматически сохранены в определенной последовательности.

Поиск

Поиск используется для нахождения и сохранения ряда программ на определенных каналах по Вашему желанию в ручном режиме.

Точная настр.

Точная настр. используется, когда при помощи настройки в автоматическом или ручном режиме невозможно точно локализовать канал. Это бывает вызвано слабым или нестандартным сигналом.

Для достижения изображения и звука наилучшего качества можно воспользоваться функцией **Точная настр.** и произвести максимально точную настройку на канал.

Нажмите кнопку MENU на ПДУ или на телевизоре для подтверждения выбора и перехода к следующему меню или к просмотру телевизионных программ.

ВСТРОЕННЫЙ МЕДИА-ПЛЕЕР
(только для моделей 21CTU95BBU,
21CTU96BBU)**ДОСТОИНСТВА**

- В Вашем телевизоре реализована возможность прослушивания музыки, просмотра фотографий или просматривания видео с устройств с USB соединителем (например, цифровой фотоаппарат)
- Плеер поддерживает воспроизведение файлов следующих типов:

| | |
|----------------------|--|
| ИЗОБРАЖЕНИЯ | *.JPEG |
| МУЗЫКАЛЬНЫЕ ФАЙЛЫ | *.MP3 (8-320 kbps), *.WMA |
| ВИДЕО ФАЙЛЫ | *.AVI совместимые с DivX 4/5 (MPEG4) *.VOB и *.MPG (MPEG2) *.DAT и *.MPG (MPEG1) *.RMVB *.RM (не гарантируется) |

- Меню на экране** в сочетании с удобным полнофункциональным пультом дистанционного управления позволяет легко выбирать тип воспроизводимых файлов, записанных на флеш-накопителе, а также управлять их воспроизведением и осуществлять настройки Медиа-плеера.
Примечание: Не все USB-устройства могут быть совместимы с данным изделием, так как в настоящее время существует большое количество стандартов работы USB-устройств разных производителей. Рекомендуем подбирать USB-устройство в соответствии с техническими характеристиками Медиа-плеера данного изделия.

НАСТРОЙКА МЕДИА-ПЛЕЕРА С ПОМОЩЬЮ МЕНЮ**СИСТЕМНЫЕ УСТАНОВКИ**

Вставьте USB-устройство в соответствующий разъем на боковой стороне корпуса телевизора.

Для входа в режим медиа-плеера нажмите кнопку **TV/AV/USB** на ПДУ или **TV/AV** на передней панели телевизора, выберите источник входного сигнала **USB**.

Когда USB-устройство уже подключено к разъему **USB** во время включения телевизора сетевым выключателем, для его опознания Вам необходимо нажать кнопку **TV/AV/USB** на ПДУ или **TV/AV** на передней панели телевизора, вновь выбрав источник сигнала **USB**.

Для возврата в режим просмотра телевизионных станций повторно нажмите на кнопку **TV/AV/USB** на ПДУ или **TV/AV** на передней панели телевизора, выберите источник сигнала **TV**.

21CTU91BC 21CTU93BC 21CTU94BC 21CTU95BBU 21CTU96BBU

Для входа в главное меню медиа-плеера используйте кнопку **USB MENU** на ПДУ, для выхода нажмите эту кнопку повторно.

Для перехода к каждой группе меню используйте кнопки ◀▶ на ПДУ.

Для входа в меню используйте кнопку ▼ на ПДУ.

Используйте кнопки ▼▲ на ПДУ для перемещения по меню.

Используйте кнопку ▶ на ПДУ для входа в подменю.

Используйте кнопку **ENTER** на ПДУ для подтверждения выбранных параметров.

Для возврата в главное меню используйте кнопку ◀ на ПДУ.

УСТАНОВКИ ЭКРАНА**Формат**

Выберите нужный формат изображения Вашего телевизора при просмотре широкоформатных фильмов.

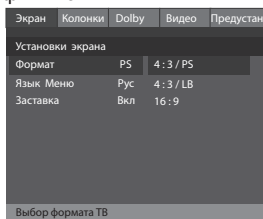

Ваш телевизор имеет стандартный формат экрана 4:3, поэтому рекомендуем выбрать вариант LetterBox "4:3LB" или Pan-Scan "4:3PS".

В варианте LetterBox "4:3LB" на стандартный экран 4:3 помещается все широкоформатное изображение.

В варианте Pan-Scan "4:3PS" изображение заполняет по вертикали весь экран, но обрезается по краям.

Язык меню

Выбор языка экранного меню (например, Русский).

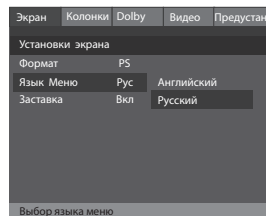

Заставка

Заставка представляет собой движущийся логотип, который появляется на экране Вашего телевизора, когда Медиа-плеер остановлен и не используется в течении нескольких минут. Кнопками **▼▲** на ПДУ выберите **Вкл.** или **Выкл.**

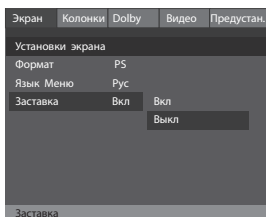
**МЕНЮ КОЛОНКИ *****Режим каналов**

Используйте кнопку **►** на ПДУ для входа в подменю. С помощью кнопок **▲▼** на ПДУ выберите один из режимов каналов звукового сопровождения: **LT/RT** (левый/правый звуковой канал) или **СТЕРЕО** (стереозвук).

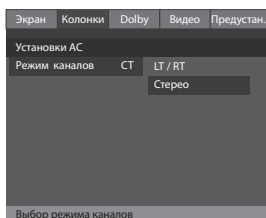
**МЕНЮ DOLBY *****Моно (1+1)**

Используйте кнопку **►** на ПДУ для входа в подменю. С помощью кнопок **▲▼** на ПДУ выберите один из режимов звука: **СТЕРЕО, ЛЕВЫЙ, ПРАВЫЙ, МОНО.**

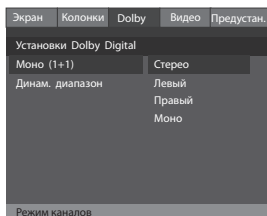

Для воспроизведения стереозвука рекомендуем выбрать вариант **СТЕРЕО**.

Динам. диапазон

Эта функция позволяет выбрать степень линейного сжатия звукового сигнала для согласования динамического диапазона сигнала файлов записи с диапазоном внешнего усилителя.

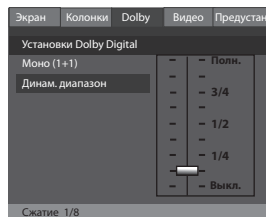
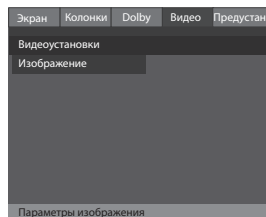
**МЕНЮ ВИДЕО**

Используйте кнопку **►** на ПДУ для входа в подменю.

Четкость

Кнопками **▼▲** на ПДУ выберите один из предустановленных режимов четкости изображения: **Высокая, Средняя, Низкая** и нажмите кнопку **ENTER** на ПДУ для подтверждения.

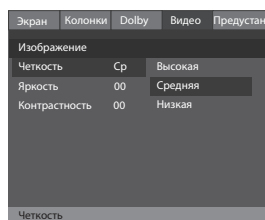
**Яркость**

Регулировка яркости изображения в диапазоне от -20 до +20.

Контрастность

Регулировка контрастности изображения в диапазоне от -16 до +16.

* Настоящие меню **SETUP** могут быть недоступны для настройки в Вашем телевизоре.

МЕНЮ ПРЕДУСТАНОВКИ**Система ТВ**

Используйте кнопку ► на ПДУ для входа в подменю. С помощью кнопок ▲ ▼ на ПДУ выберите одну из систем цветности: **PAL**, **Авто** или **NTSC**.

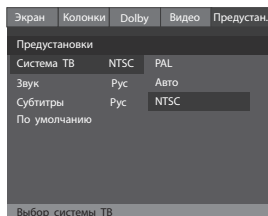
**Звук**

Эта функция поддерживается только файлами записи с многоязычной поддержкой.

Используйте кнопку ► для входа в подменю. С помощью кнопок ▲ ▼ на ПДУ выберите один из языков звукового сопровождения: **Русский** или другой, нажмите на кнопку **ENTER** на ПДУ для подтверждения.

Субтитры

Вы можете выключить или выбрать язык субтитров, который в дальнейшем будет выбираться по умолчанию.

Эта функция поддерживается только файлами записи с многоязычной поддержкой. Используйте кнопку ► для входа в подменю. С помощью кнопок ▲ ▼ на ПДУ выберите один из языков субтитров: **Русский** или другой, нажмите на кнопку **ENTER** на ПДУ для подтверждения.

По умолчанию

Для возвращения к заводским настройкам плеера нажмите кнопки ▼ и ► на ПДУ для выбора и входа в пункт **По умолчанию**. Нажмите на кнопку **ENTER** на ПДУ для подтверждения.

Примечание.

В зависимости от текущего режима работы Медиа-плеера не все параметры и функции могут быть доступны для использования.

Дополнение.

USB вход неактивен при подключенном видеосигнале к разъему **AV2**. Перед подключением к USB входу внешнего устройства отсоедините от разъема **AV2** кабель с видеосигналом.

НАЗНАЧЕНИЕ КНОПОК УПРАВЛЕНИЯ ПДУ

Кнопка **PLAY/PAUSE** предназначена для начала воспроизведения или продолжения воспроизведения, если USB-плеер находится в режиме **PAUSE** (временная остановка режима воспроизведения).

Кнопки **REV**, **FWD** предназначены для включения ускоренного воспроизведения файлов в обратном/прямом направлении 2x, 4x, 8x, 16x, 32x от нормального. Для перехода к нормальному режиму просмотра нажмите кнопку **PLAY/PAUSE**.

Кнопки **PREV**, **NEXT** предназначены для возврата к предыдущему файлу/перехода к следующему файлу.

Кнопка **STOP** предназначена для остановки воспроизведения. Если Вы в режиме воспроизведения нажмете кнопку **STOP** один раз, то нажатие на кнопку **PLAY** продолжит воспроизведение с места остановки, двойное нажатие на кнопку **STOP** останавливает воспроизведение полностью.

Кнопка **DISPLAY** предназначена для вывода на экран информации о воспроизводимом файле. При первом нажатии кнопки на экране отображается время с начала трека; при втором нажатии отображается время до конца трека; при третьем нажатии отображается надпись **Меню выкл.** Нажмите кнопку **DISPLAY** еще раз для перехода к нормальному режиму.

Кнопка **TIME SEARCH** предназначена для программирования времени начала воспроизведения заданного трека. Нажмите кнопку один раз для выбора трека; нажмите кнопку еще раз для установки времени, с которого файл начнет проигрываться.

Кнопка **REPEAT** предназначена для повтора раздела, повтора главы, повтора содержимого всех папок.

Если Вы нажмете кнопку повтора **REPEAT** четыре раза, режим повтора будет отменен.

Кнопка **SUBTITLE** предназначена для выбора языка субтитров для файлов с многоязычной поддержкой, или отключения этой функции.

Кнопка **LANGUAGE** предназначена для выбора языка звукового сопровождения. Если файл имеет многоязычную поддержку, Вы можете выбрать один из имеющихся языков звукового сопровождения сюжета.

ОСНОВНЫЕ ТЕХНИЧЕСКИЕ ХАРАКТЕРИСТИКИ

| | | | |
|---|-------------------------------|---|--|
| Модель | | 21CTU91BC 21CTU93BC 21CTU94BC | 21CTU95BBU 21CTU96BBU |
| Диагональ экрана | | 21" (54 см) | |
| Прием сигнала | Система цветности | PAL, SECAM (NTSC3,58/NTSC4,43 по AV) | |
| | Система звука | D/K, B/G, I | |
| | Прием кабельного телевидения | CATV+HYPER | |
| | Моно/Стереозвук | Моно по RF Сtereo по AV | |
| Функции | | 200 Программ/Автопоиск/Ручной поиск Меню на рус./англ. языках Часы/Таймер вкл./выкл. Календарь Встроенная игра Блокировка от детей | |
| Встроенный Медиа-плеер | Типы воспроизводимых форматов | нет | JPEG, MP3, WMA, AVI (DivX 4/5), MPEG1, MPEG2, VOB, DAT, MPG, RMVB RM (не гарантируется) |
| | Версия | нет | USB 2.0 |
| Входы | Видео | 2 x CVBS | |
| | Аудио | 2 x Stereo | |
| Выходы | Видео | CVBS | |
| | Аудио | Моно (левый/правый каналы) | |
| Источник питания | | ~170-242В, 50/60 Гц | |
| Потребляемая мощность | | 73 Вт | |
| Удельная мощность рабочего режима | | | |
| Потребляемая мощность изделием в режиме ожидания | | | |
| Потребляемая мощность изделием в выключенном режиме | | | |
| Акустическая система | | 2 динамика x 5 Вт | |
| Масса (Нетто/Брутто) | | 21/23 кг | |

Все иллюстрации приведенные в данном руководстве, являются схематическими изображениями объектов и могут отличаться от их реального внешнего вида.

Технические характеристики приведенные в таблице – справочные и не могут служить основанием для претензий.

Продукция торговой марки AKAI постоянно совершенствуется. По этой причине технические характеристики могут быть изменены без предварительного уведомления.



ВОЗМОЖНЫЕ ПРОБЛЕМЫ

При нарушениях в работе телевизора и перед обращением к специалисту сервисной службы, рекомендуем определить признаки неисправности и сделать некоторые простые проверки:

| Проблема | Устранение проблемы |
|--|--|
| Не включается (индикатор дежурного режима не светится) | Проверьте правильность подключения телевизора к сети переменного тока. Отключите кабель электропитания телевизора от сети и через 1-2 минуты подключите его вновь. |
| Нет приема телевизионного сигнала | Проверьте правильность регулировок телевизора. Настройтесь на другой телевизионный канал. Проверьте правильность подключения и исправность телевизионной антенны. |
| Нет звукового сопровождения | Проверьте правильность регулировки громкости звука. Проверьте, что звук не выключен кнопкой  . Проверьте правильность выбора системы звука. |
| Нарушение правильности передачи цвета изображения | Проверьте правильность выбора установок в меню «Изображение». Слабый телевизионный сигнал. Перестройтесь на другой канал. |
| Телевизор не управляется с пульта дистанционного управления | Замените элементы питания. Направьте ПДУ непосредственно на окно приемника ДУ на передней панели телевизора (сенсор ДУ). Максимальное расстояние от ПДУ до телевизора должно быть не более 5 метров. |
| Проблемы с воспроизведением видеофайлов с USB-устройства (изображение распадается на "квадраты", "рыбки" при воспроизведении изображения и звука, невозможность загрузки файла и т.п.) | Данные проблемы могут быть вызваны низким качеством файла, особенностями формата файла, особенностями или низким качеством USB-устройства (см. также примечание на стр. 17). Для достижения максимальных результатов используйте только высококачественные USB-устройства, выполненные по спецификации USB2.0. |

ИНФОРМАЦИЯ**СРОК СЛУЖБЫ**

Срок службы телевизора – 5 лет

По истечении срока службы завод-изготовитель не несет ответственности за безопасную эксплуатацию телевизора. Рекомендуем Вам один раз в год вызывать специалиста сервисной службы для профилактического осмотра Вашего телевизора с целью выявления дефектов, влияющих на электро и пожаробезопасность и для проведения регламентных работ.

ГАРАНТИЙНЫЕ ОБЯЗАТЕЛЬСТВА

Гарантийное обслуживание телевизора осуществляется в течение одного года с момента продажи через розничную торговую сеть.

Техническое обслуживание и ремонт телевизора в течение гарантийного срока эксплуатации осуществляет сервисная служба, адрес и телефон которой Вы можете узнать у дилера.

ИНФОРМАЦИЯ ОБ ИЗГОТОВИТЕЛЕ

Частное производственное унитарное предприятие «Завод электроники и бытовой техники Горизонт», 220014, Республика Беларусь, г. Минск, пер. С.Ковалевской, 62, к. 16.



ИНФОРМАЦИЯ О СЕРТИФИКАЦИИ ИЗДЕЛИЯ

Телевизор цветного изображения «АКАI» изготовлен по техническим условиям и соответствует требованиям ГОСТ Р МЭК 60065-2005, ГОСТ 22505-97, ГОСТ Р 51318.13-2006, ГОСТ Р 51515-99, ГОСТ Р 51317.3.2-2006, ГОСТ Р 51317.3.3-2008, ГОСТ 18198-89 (табл.1, поз.2), что подтверждено сертификатом соответствия Государственного Комитета по стандартизации Республики Беларусь.



| СИСТЕМА СЕРТИФИКАЦИИ ГОСТ Р ФЕДЕРАЛЬНОЕ АГЕНТСТВО ПО ТЕХНИЧЕСКОМУ РЕГУЛИРОВАНИЮ И МЕТРОЛОГИИ | |
|---|---|
| СЕРТИФИКАТ СООТВЕТСТВИЯ | |
| № РОСС ВУ.РБ01.В24951 | |
| Срок действия с 07.09.2010г. по 07.09.2013г. | |
| № 0200574 | |
| ОРГАН ПО СЕРТИФИКАЦИИ РОСС ВУ 0001.11РБ01 ГОСУДАРСТВЕННЫЙ КОМИТЕТ ПО СТАНДАРТИЗАЦИИ РЕСПУБЛИКИ БЕЛАРУСЬ, 220053 г. Минск, Старовиленинский тракт, 93, тел. 233-27-69, 233-28-36, факс 233-25-88 | |
| ПРОДУКЦИЯ Телевизоры цветного изображения АКАI 21CTU91BC, АКАI 21CTU93BC, Horizont 21КУ91, Horizont 21КУ93, ТУ РБ 14536275 102-98, Серийный выпуск | КОД ОК 005 (ОКП): 658120 |
| СООТВЕТСТВУЕТ ТРЕБОВАНИЯМ НОРМАТИВНЫХ ДОКУМЕНТОВ ГОСТ 18198-89 (табл.1, поз. 2), ГОСТ Р 51318.13-2006, ГОСТ 22505-97, ГОСТ Р 51515-99, ГОСТ Р МЭК 60065-2005, ГОСТ Р 51317.3.2-2006, ГОСТ Р 51317.3.3-2008. | КОД ТН ВЭД России: 8528725400 |
| ИЗГОТОВИТЕЛЬ Частное производственное унитарное предприятие "Завод электроники и бытовой техники Горизонт", Республика Беларусь, 220014, г. Минск, пер. С. Ковалевской, 62-16. | |
| СЕРТИФИКАТ ВЫДАН Частное производственное унитарное предприятие "Завод электроники и бытовой техники Горизонт", Республика Беларусь, 220014, г. Минск, пер. С. Ковалевской, 62-16, тел. 2220533, факс 2283607 | |
| НА ОСНОВАНИИ Сертификата соответствия ВУ/112 03.06.002 14874, Протоколов испытаний № Б-117-10 от 15.07.2010г., № Б-118-10 от 15.07.2010г., в ИЦ частного предприятия "З351 Горизонт", аттестат аккредитации № ВУ/112 02.2.0.1981, Протоколов испытаний № 48-Г-2010 от 09.08.2010г., № 48/1-П-2010 от 09.08.2010г., в ИЦ ЧНИУП "Институт цифрового телевидения Горизонт", аттестат аккредитации № ВУ/112 02.2.0.1870, Протокола испытаний № 2105 от 20.08.2010г., в ИЦ БелГИСС, аттестат аккредитации № ВУ/112 02.1.0.0085, Удостоверения Минздрава Республики Беларусь о государственной гигиенической регистрации № 08-33-0.348073 от 10.10.2006г., номер регистрации ФФ.Р.214003-0810, срок действия до 27.06.2011г., Сертификата соответствия системы менеджмента качества № ВУ/112 05.01.003.0177 от 20.12.2002г., дата подтверждения 30.11.2009г., срок действия до 08.10.2011г., Акта о проведении инспекционного аудита за функционированием системы менеджмента качества от 10.11.2009г. | |
| ДОПОЛНИТЕЛЬНАЯ ИНФОРМАЦИЯ Место нанесения знака соответствия - изделие, потребительская тара, руководство по эксплуатации | |
| Руководитель органа Эксперт | В.В. Назаренко инициалы, фамилия Н.А. Жагора инициалы, фамилия |
| Сертификат имеет юридическую силу на всей территории Российской Федерации | |



AKAI

Произведено по лицензии ООО «АКАЙ ЭЛЕКТРИК»

Сделано в Беларуси