



AKAI

УГЛОВАЯ ШЛИФМАШИНА (УШМ)

TD-5213D, TD-5218D

РУКОВОДСТВО ПО ЭКСПЛУАТАЦИИ



www.akai.ru





Уважаемый покупатель!

Поздравляем Вас с приобретением продукции AKAI, которая отличается прогрессивным дизайном и высоким качеством исполнения. Мы надеемся, что наша продукция станет Вашим спутником на долгие годы.

Для максимально безопасного и эффективного использования электроинструмента, пожалуйста, внимательно прочтите данное руководство по эксплуатации и сохраните его для дальнейшего использования.

СОДЕРЖАНИЕ

Общие указания	.3
Общие меры предосторожности и безопасности	.3
Меры предосторожности и безопасности при работе с УШМ	.6
Составные части изделия	.7
Комплект поставки	.8
Подготовка к работе	.8
Работа с изделием	.9
Обслуживание	.10
Утилизация	.10
Технические характеристики	.11



ОБЩИЕ УКАЗАНИЯ

- При покупке электроинструмента в розничной торговой сети требуйте проверки его рабочего состояния, комплектности, штампа торговой организации и даты продажи в гарантийном талоне. Проверьте соответствие наименования изделия и серийного номера, указанных в гарантийном талоне, приобретаемому образцу.
- Обращаем Ваше внимание на то, что применение изделия в промышленных и коммерческих целях не предусмотрено.
- Внимательно изучите данную инструкцию по эксплуатации и техническому обслуживанию. Храните её в защищенном месте.

ОБЩИЕ МЕРЫ ПРЕДОСТОРОЖНОСТИ И БЕЗОПАСНОСТИ

Внимание! Электроинструменты являются оборудованием повышенной опасности. Работая электроинструментом, следует СТРОГО соблюдать следующие основные правила техники безопасности, чтобы не подвергаться опасности поражения током, травм или возникновения пожара. Прочитайте и запомните эти указания до того, как приступите к работе с электроинструментом.

ПЕРЕД ИСПОЛЬЗОВАНИЕМ ИЗДЕЛИЯ

1. Запрещается использовать данное изделие под влиянием алкоголя или наркотических веществ, в состоянии истощения, усталости или нехватки сна, при приеме лекарств, или при любых других условиях, когда существует вероятность, что Ваше внимание было ослаблено или что Вы не в состоянии управлять и работать с изделием должным образом и с соблюдением всех мер безопасности.
2. Если вы используете данное оборудование впервые, то прежде, чем начать работу, лучше обратиться за консультацией к квалифицированному специалисту.
3. Храните это руководство так, чтобы Вы могли обратиться к нему всякий раз, когда в этом возникает потребность.
4. При передаче данного оборудования новому владельцу, обязательно передайте ему и данное руководство.
5. Никогда не допускайте детей или любых других людей, неспособных полностью понять указания, данные в этом руководстве, к работе с электроинструментом.

УКАЗАНИЯ ПО ТЕХНИКЕ БЕЗОПАСНОСТИ

- Содержите Ваше рабочее место в чистоте, не допускайте загромождения посторонними предметами. Не допускайте использование электроинструмента в помещениях со скользким полом. Позаботьтесь о хорошем освещении рабочего места и свободе передвижения.
- Не используйте электроинструмент вблизи легковоспламеняющихся жидкостей или газов. Запрещается работа в помещениях с высокой влажностью воздуха. При несоблюдении этих инструкций возникает опасность пожара.
- Не оставляйте электроинструмент без присмотра. Прежде чем покинуть рабочее место, выключите его, дождитесь полной остановки всех подвижных деталей и отключите шнур питания из сети.





- Дети и посторонние лица должны находиться на безопасном расстоянии от рабочего места. Запирайте рабочее помещение на замок.
- Если Вы прекратили работу с электроинструментом, то его следует убрать в сухое помещение, вне досягаемости детей.
- Не перегружайте электроинструмент. Ваша работа будет выполнена лучше и закончится быстрее, если вы будете выполнять её так, чтобы оборудование не перегружалась.
- Используйте Ваш электроинструмент по назначению
 - Не используйте бытовой электроинструмент для работы, предназначенной для профессионального оборудования.
 - Не используйте электроинструмент в непредусмотренных для него целях.
- Одевайтесь правильно. При работе с электроинструментом не надевайте излишне свободную одежду, галстуки, украшения. Они могут попасть в подвижные детали электроинструмента. Всегда работайте в нескользящей обуви и убирайте назад длинные волосы.
- Внимательно следите за своим электроинструментом.
 - Для более безопасной работы, режущие инструменты всегда должны быть острыми и чистыми.
 - Следуйте инструкциям по обслуживанию Вашего электроинструмента. Своевременно обслуживайте его.
 - Периодически осматривайте шнур питания инструмента и если он поврежден, то Вам необходимо обратиться в специализированный сервисный центр для его замены.
 - Держите Ваши руки сухими и чистыми от масла и жира.
- Перед началом любых работ по настройке или техническому обслуживанию электроинструмента, отключите вилку шнура питания из розетки электросети и ждите остановки всех подвижных деталей.
- Правильно устанавливайте и всегда содержите в рабочем состоянии все защитные устройства.
- Контролируйте исправность деталей электроинструмента, правильность регулировки подвижных деталей, соединений подвижных деталей, правильность установок под планируемые операции. Любая неисправная деталь должна немедленно ремонтироваться или заменяться.
- Перед первым включением электроинструмента обратите внимание на правильность сборки.
- Перед работой проверьте режущие части на наличие трещин или повреждений. Режущую часть с трещинами или другими повреждениями следует немедленно заменить. Так же необходимо заменять износившиеся режущие части.





- Обратите внимание на то, чтобы режущие части в любых положениях ни при каких обстоятельствах не касались рабочего стола.
- Перед работой запустите электроинструмент без нагрузки и дайте ему поработать не менее минуты. Если в это время вы услышите посторонний шум или почувствуете сильную вибрацию, выключите его, отсоедините вилку шнура питания от розетки электрической сети и установите причину этого явления. Не включайте электроинструмент до выявления и устранения причин неисправности. Проверьте, нет ли подвижных и режущих частей. Причиной этого может быть неправильный монтаж или повреждение режущих частей.
- Если вам что-то показалось ненормальным в работе электроинструмента, немедленно прекратите его эксплуатацию.
- Не используйте электроинструмент с неисправным выключателем.

ВНИМАНИЕ!

Используйте режущие части только того размера, который указан в технических характеристиках данной инструкции.

- Техническое и сервисное обслуживание электроинструмента должен производить только квалифицированный специалист из авторизованного сервисного центра, кроме работ, которые описаны в разделе «Обслуживание» данного руководства.
- При отсутствии на рабочем месте эффективных систем пылеудаления рекомендуется использовать индивидуальные средства защиты дыхательных путей (респиратор), поскольку пыль от некоторых материалов может вызывать аллергические осложнения.
- Избегайте неудобных положений рук, т. к. при внезапном соскальзывании одна или обе руки могут оказаться рядом с движущимися частями электроинструмента.
- Прежде чем включать электроинструмент убедитесь в том, что все используемые при настройке инструменты удалены с рабочего стола и обрабатываемого материала.
- При работе необходимо следить за тем, чтобы обороты электроинструмента не падали более чем на 15-20%, чтобы двигатель не перегревался.
- Используйте зажимы, струбцины, тиски или другой способ надежного крепления обрабатываемой детали. Удержание детали рукой или телом ненадежно и может привести к потере контроля и к поломке инструмента или травмам.
- Используйте только рекомендованные комплектующие. Соблюдайте указания, прилагаемые к комплектующим. Применение несоответствующих комплектующих может стать причиной несчастного случая.
- Напряжение в сети, к которой подключается Ваше оборудование, должно соответствовать информации, указанной в технических характеристиках данного руководства.
- Не допускайте неправильную эксплуатацию шнура питания. Не тяните за шнур питания





при отсоединении вилки от розетки. Оберегайте шнур питания от нагревания, повреждения, попадания на него масла, воды.

- При использовании удлинителя, убедитесь, что он соответствует параметрам напряжения, полностью размотан и не поврежден.
- Кабель питания всегда должен уходить далеко назад от инструмента. Следите за тем, чтобы кабель не путался у Вас в ногах или не нависал над электроинструментом.
- Всегда работайте в защитных очках: обычные очки таковыми не являются, поскольку не противостоят ударам; работайте с применением наушников для уменьшения воздействия шума. При длительной работе с грубыми материалами рекомендуется использовать толстые рабочие перчатки.
- Проверьте и убедитесь в отсутствии гвоздей и других инородных предметов в заготовке.
- Во время транспортировки режущие части должны быть закрыты; например защитным кожухом.
- Прежде, чем исправлять какую-либо неисправность необходимо выключать электроинструмент и выдергивать розетку.

ВНИМАНИЕ!

Не касайтесь движущихся частей во время работы или сразу после остановки двигателя. Это действие может привести к серьезным ожогам. Дождитесь, когда все детали остынут.

- Лица, моложе 18 лет, могут работать с данным оборудованием только с целью профессионального обучения и только под наблюдением взрослого, опытного человека. Лица моложе 14 лет не должны быть допущены до работы на данном оборудовании.

МЕРЫ ПРЕДОСТОРОЖНОСТИ И БЕЗОПАСНОСТИ ПРИ РАБОТЕ С УГЛОВЫМИ ШЛИФМАШИНАМИ (УШМ)

- Используйте шумогасящие наушники при использовании электроинструмента в течение длительной работы. Длительное подвержение шуму высокой интенсивности может стать причиной потери слуха.
- Всегда используйте дополнительную ручку для максимального контроля над возможной отдачей от электроинструмента.
- Всегда одевайте защитные очки при использовании этого электроинструмента. Используйте респиратор при работе, когда образуется пыль.
- Никогда не оставляйте клавишу включения/выключения зафиксированной в положении «ON» («Включено»). Перед включением убедитесь, что клавиша включения/выключения находится в положении «OFF» («Выключено»). Случайные запуски могут стать причиной травмы.
- Располагайтесь во время работы так, чтобы не быть зажатым между инструментом или вспомогательной ручкой и стенами или столбами. Если диск заклинит, то это может





привести к отдаче от электроинструмента и может стать причиной травмы.

- Убедитесь, что максимальная скорость вращения, указанная на шлифовальном или отрезном диске соответствует максимальной скорости, указанной на УШМ.
- Убедитесь, что диаметр и посадочное отверстие шлифовального или отрезного диска соответствует требованиям УШМ.
- Убедитесь, что шлифовальный или отрезной диск правильно установлен и закреплен.
- Не используйте УШМ для шлифования и резки заготовок, ширина которых превышает максимальную шлифовальную или отрезную глубину шлифовальных и отрезных дисков.
- Не используйте шлифовальные круги для удаления заусенцев.
- Не допускайте прикосновения шпинделя к шлифовальной поверхности.
- Перед началом работы проверьте шлифовальный или отрезной диск на наличие поломок, трещин и изломов.
- Убедитесь, что поблизости нет легковоспламеняющихся веществ. Избегайте попадания искр на такие материалы и жидкости.

ОБЛАСТЬ ПРИМЕНЕНИЯ

Угловые шлифовальные машины применяются для резки и шлифования различных материалов, например металла. Запрещается работать с каменными заготовками и керамической плиткой!

СОСТАВНЫЕ ЧАСТИ ИЗДЕЛИЯ

1. Выключатель «Вкл./Выкл».
2. Защитный кожух.
3. Боковая рукоятка.
4. Шлифовальный диск (не входит в стандартную комплектацию).
5. Кнопка блокировки шпинделя.
6. Колесико регулировки скорости (только для модели TD-5213D).

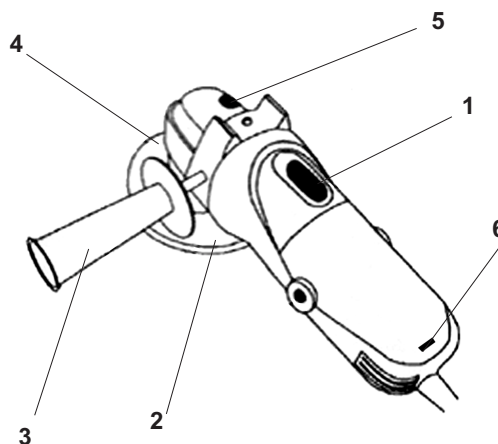

ВНИМАНИЕ: Все рисунки являются схематическими и могут отличаться от реального изделия



КОМПЛЕКТ ПОСТАВКИ

Стандартная Комплектация данного оборудования включает в себя следующие части:

1. Угловая шлифмашина.
2. Боковая рукоятка
3. Защитный кожух
4. Дополнительный комплект щеток

В связи с постоянным совершенствованием технических характеристик моделей, оставляем за собой право вносить изменения в конструкцию и комплектность.

ВНИМАНИЕ!

Никогда не вносите изменения в конструкцию данного изделия. Изделие снимается с гарантийного обслуживания, при самостоятельном внесении Вами или неуполномоченными лицами изменений/приспособлений в конструкцию, а так же при несоблюдении требований по пользованию и обслуживанию, описанных в данном руководстве.

ПОДГОТОВКА К РАБОТЕ

Откройте коробку и извлеките УШМ и все комплектующие детали из коробки. Проверьте комплектность.

УСТАНОВКА ЗАЩИТНОГО КОЖУХА

- Установите защитный кожух (1) на шпindelь (5).
- Установите широкую шайбу (2) на шпindelь (5).
- Установите винты (3) в специальные отверстия (4).
- Слегка затяните винты (3).
- Отрегулируйте положение защитного кожуха, как указано на рисунке.
- Полностью затяните винты (3).
- Установите внутренний и внешний фланцы.

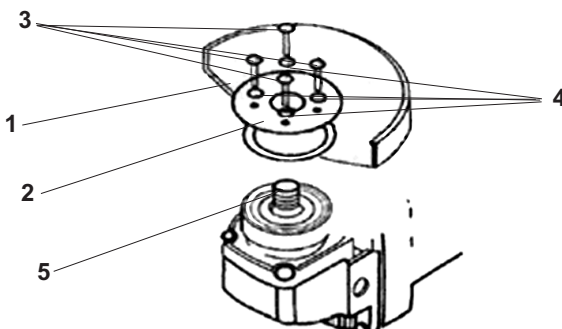



УСТАНОВКА И ЗАМЕНА ДИСКОВ

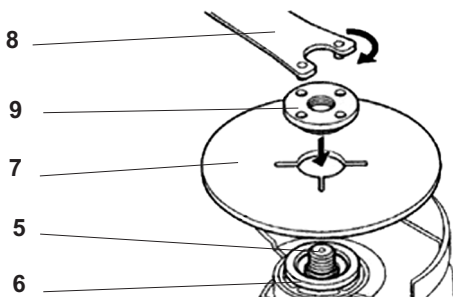

- Нажмите на кнопку блокировки шпинделя и поверните шпиндель (5) так, чтобы он попал в специальное отверстие. В процессе обязательно удерживайте кнопку блокировки шпинделя нажатой.
- При помощи специального ключа (8) снимите внешний фланец (9) со шпинделя (5).
- Установите шлифовальный или отрезной диск (7) на внутренний фланец (6).
- Установите внешний фланец (9) на шлифовальный или отрезной диск (7).
- Затяните внешний фланец (9) при помощи специального ключа (8).
- Перестаньте нажимать на кнопку блокировки шпинделя.
- Слегка поверните шпиндель (5), пока он не выйдет из специального паза! В противном случае при включении Вы повредите корпус редуктора!

УСТАНОВКА БОКОВОЙ РУЧКИ

Боковую рукоятку можно установить как для управления справа, так и слева. (В модели TD-5218D предусмотрено третье положение рукоятки).

Для управления слева установите боковую рукоятку на правой стороне редуктора.

Для управления справа установите боковую рукоятку на левой стороне редуктора.

РАБОТА С ИЗДЕЛИЕМ

Не рекомендуется класть угловую шлифмашину на заготовку, т.к. шлифовальный круг может повредить заготовку.

- Четко зафиксируйте заготовку перед началом шлифования.
- Крепко держа машину, прижмите её к заготовке под углом 15 градусов.
- Равномерно и плавно перемещайте шлифовальный или отрезной диск поперек заготовки.
- Запрещается использовать изношенные или поломанные шлифовальные или отрезные диски.
- Выключайте изделие перед тем, как отключить его от сети электропитания.

ПРИМЕЧАНИЕ: Модель TD-5213D снабжена регулятором скорости. С его помощью можно регулировать скорость вращения диска.



ВКЛЮЧЕНИЕ И ВЫКЛЮЧЕНИЕ

- Нажмите на кнопку выключателя «Вкл./Выкл.»;
- Чтобы включить угловую шлифовальную машину, нажмите на кнопку блокировки от непроизвольного пуска.

ОБСЛУЖИВАНИЕ

ВНИМАНИЕ!

Перед выполнением любой работы по обслуживанию данного оборудования, необходимо убедиться, что УШМ выключена и отключена от сети питания.

Запрещается хранить электроинструмент в пыльных помещениях, т.к. частички пыли могут попасть внутрь изделия.

- Для очистки данного оборудования используйте влажную ткань, не допускайте загрязнение изделия. Не используйте чистящие средства, растворяющие вещества или острые предметы.
- Содержите в чистоте электродвигатель и вентиляционные отверстия. Используйте мягкую щетку для очистки.
- Регулярно смазывайте маслом все подвижные металлические части.
- Заменяйте угольные щетки, когда они сильно изношены. Замену щеток для безопасной и надежной работы, необходимо проводить специалисту.

ВНИМАНИЕ!

Помните, что ремонт электроинструмента должен проводиться в условиях сервисных центров с использованием только оригинальных запасных частей и расходных материалов.

УТИЛИЗАЦИЯ

При утилизации пришедшего в негодность оборудования примите все меры, чтобы не нанести вреда окружающей среде. В частности, не рекомендуется сжигать упаковку и части изделия, поскольку красители, используемые при изготовлении изделия и упаковки, при сжигании выделяют в атмосферу вредные вещества, которые могут нанести вред экологии, здоровью человека и животных.



**ТЕХНИЧЕСКИЕ ХАРАКТЕРИСТИКИ**

Модель	TD-5213D	TD-5218D
Номинальное напряжение питания	230В / 50Гц	230В / 50Гц
Номинальная мощность, Вт	910	2400
Скорость вращения, об/мин	6000-11000	6000
Регулятор скорости	Да	Нет
Плавный старт	Нет	Да
Диаметр диска, мм	125	230
Вес Нетто	2,47 кг	6,85 кг

Срок службы изделия составляет 3 года

Компания-производитель обращает внимание покупателей, что при эксплуатации изделия в рамках личных нужд и соблюдений правил пользования, приведенных в данной инструкции по эксплуатации, срок службы изделия может значительно превысить указанный в настоящей инструкции.

Компания-производитель оставляет за собой право вносить в конструкцию и комплектацию изменения, не ухудшающие эксплуатационные качества изделия.

