



AKAI

БЕНЗОПИЛА ЦЕПНАЯ TN-3245P

РУКОВОДСТВО ПО ЭКСПЛУАТАЦИИ



www.akai.ru



Уважаемый покупатель!

Поздравляем Вас с приобретением продукции AKAI, которая отличается прогрессивным дизайном и высоким качеством исполнения. Мы надеемся, что наша продукция станет Вашим спутником на долгие годы.

Для максимально безопасного и эффективного использования бензопилы цепной, пожалуйста, внимательно прочтите данное руководство по эксплуатации и сохраните его для дальнейшего использования.

СОДЕРЖАНИЕ

Пояснение условных обозначений	3
Меры предосторожности и безопасности	3
Составные части изделия	7
Комплект поставки	8
Подготовка к работе	9
Топливо и масло для цепи	10
Работа с изделием	11
Методы и приемы работы	15
Обслуживание бензопилы	18
Обслуживание направляющей шины и цепи	20
Транспортировка и хранение	22
Утилизация	22
Технические характеристики	23

ОБЩИЕ УКАЗАНИЯ

- При покупке изделия в розничной торговой сети требуйте проверки его рабочего состояния, комплектности, штампа торговой организации и даты продажи в гарантийном талоне. Проверьте соответствие наименования изделия и серийного номера указанных в гарантийном талоне, приобретаемому образцу.
- Обращаем Ваше внимание на то, применение изделия в промышленных и коммерческих целях не предусмотрено.

ПОЯСНЕНИЕ УСЛОВНЫХ ОБОЗНАЧЕНИЙ

Условные обозначения на изделии:

1. Внимательно прочитайте данное руководство прежде, чем использовать изделие.
2. Обязательно используйте: защитный шлем, шумозащитные наушники, защитные очки или специальную маску.
3. Удерживайте цепную бензопилу только двумя руками
4. Внимание! Опасность обратного удара.
5. Предупреждение / Внимание



Условные обозначения в руководстве:

ВНИМАНИЕ!

Этим символом указаны инструкции, которые должны выполняться, чтобы предотвратить несчастные случаи, которые могут привести к серьезным телесным повреждениям или смерти.

ВАЖНО!

Этим символом указаны инструкции, которые должны выполняться, чтобы предотвратить механические неисправности, поломки или повреждения.

ПРИМЕЧАНИЕ!

Этим символом указаны подсказки или полезные советы в использовании продукта.

МЕРЫ ПРЕДОСТОРОЖНОСТИ И БЕЗОПАСНОСТИ

ПЕРЕД ИСПОЛЬЗОВАНИЕМ ИЗДЕЛИЯ

1. Перед использованием цепной бензопилы, пожалуйста, внимательно изучите данное руководство, и убедитесь, что Вам понятно, как работать с данным изделием!



2. Запрещается использовать данное изделие под влиянием алкоголя или наркотических веществ, в состоянии истощения, усталости или нехватки сна, при приеме лекарств, или при любых других условиях, когда существует вероятность, что Ваше внимание было ослаблено или что Вы не в состоянии управлять и работать изделием должным образом, с соблюдением всех мер безопасности.
3. Выхлопные газы бензопилы содержат моноокись углерода (угарный газ) - газ без цвета и запаха. Вдыхание его паров может привести к потере сознания или к серьезному отравлению.
4. Никогда не используйте бензопилу при обстоятельствах описанных ниже:
 - На скользкой поверхности или когда существуют другие условия, которые могут повлиять на Ваше устойчивое положение и помешать поддерживать равновесие.
 - Ночью, во время тумана, или при любых других условиях, когда видимость окружающего Вас пространства ограничена или имеет нечеткие очертания.
 - Во время сильного дождя, грозы, урагана, при сильных порывах ветра или при любых других погодных условиях, когда опасно проводить работы с использованием бензопилы.
5. Если вы используете бензопилу впервые, то прежде, чем начать работу, лучше обратиться за консультацией к квалифицированному специалисту.
6. Нехватка сна, состояние усталости, или физического истощения приводят к снижению внимания, и это в свою очередь приводит к несчастным случаям и травмам. Ограничьте промежуток времени непрерывного использования бензопилы приблизительно до 10 минутам в сессию, и возьмите 10-20 минут на отдых между рабочими сессиями. Также попытайтесь ограничить общее время работы до 2 часов в день или менее.
7. Храните это руководство так, чтобы Вы могли обратиться к нему всякий раз, когда в этом возникает потребность.
8. При передаче бензопилы новому владельцу, обязательно передайте и руководство по пользованию данной бензопилой.
9. Никогда не допускайте детей или любых других людей, неспособных полностью понять указания, данные в этом руководстве, к использованию данной бензопилы.

ПОДГОТОВКА К РАБОТЕ И ОДЕЖДА

1. При работе с бензопилой используйте удобную, плотноподогнанную одежду, но не стесняющую свободу движений

- (1) Защитный шлем
- (2) Защитные очки или маска
- (3) Толстые рабочие перчатки
- (4) Обувь с нескользящей подошвой
- (5) Шумозащитные наушники

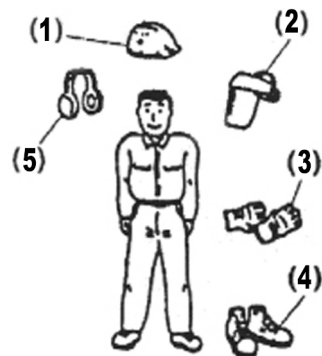

2. Необходимо иметь с собой:
 - (1) Инструменты, входящие в комплект поставки данной бензопилы
 - (2) Бензин и масло для цепи в соответствующих ёмкостях
 - (3) Предметы для обозначения Вашей рабочей зоны (Веревка, предупредительные знаки)
 - (4) Свисток (для сотрудничества или чрезвычайной ситуации)
 - (5) Топор или ручную пилу (для удаления препятствий)
 - (6) Аптечку для оказания первой медицинской помощи



ПРАВИЛА ОБРАЩЕНИЯ С ТОПЛИВОМ

1. Двигатель этой бензопилы предназначен для работы на смешанном топливе, которое является очень огнеопасным. Никогда не храните канистры с топливом и не заправляйте топливный бак Вашей бензопилы рядом с источниками открытого огня или высокой температуры (печь, горящие дрова, электрические искры, искры от сварки, любой другой источник высокой температуры или огня) которые могут привести к возгоранию топлива.
2. Курение при работе с бензопилой или при заправке топливного бака чрезвычайно опасно. Не держите зажженную сигарету рядом с изделием.
3. Перед дозаправкой топливного бака бензопилы сначала выключите двигатель и осмотритесь вокруг, чтобы удостовериться, что рядом нет источника открытого огня или высокой температуры.
4. Если во время дозаправки вы пролили топливо на бензопилу, то обязательно используйте сухую тряпку, чтобы вытереть пролитое топливо, перед тем как запустите двигатель снова.
5. После дозаправки, сильно заверните крышку топливного бака и осуществляйте запуск двигателя бензопилы на значительном (не менее 3м) расстоянии от места заправки.

ПЕРЕД ЗАПУСКОМ ДВИГАТЕЛЯ

1. Перед началом работы внимательно осмотрите рабочее место, объект пиления. Определите направления пиления и падения объекта пиления. Если имеются препятствия, мешающие вашему движению или падению объекта пиления, то их следует устранить.
2. Никогда не начинайте работу, пока Вы не имеете расчищенное рабочее место, надежную опору и запланированный путь отхода от падающего дерева.
3. Убедитесь, что поблизости нет людей, животных или других объектов, которые могут повлиять на вашу работу или пострадать при падении дерева.
4. Осмотрите Вашу бензопилу на предмет износившихся, ослабленных или поврежденных частей. Никогда не работайте поврежденной, ненадлежащим образом отрегулированной или ненадежно собранной бензопилой.
5. Перед запуском двигателя, убедитесь, что цепь не соприкасается с объектом пиления или другими предметами.

ПРИ РАБОТАЮЩЕМ ДВИГАТЕЛЕ

1. Всегда удерживайте моторную пилу обеими руками. Держите правую руку на задней ручке, а левую - на передней. Таким захватом должны пользоваться все, независимо от того левша Вы или правша. Удерживайте захват, чтобы большие и другие пальцы крепко охватывали ручку бензопилы.
2. Не допускайте касания бензопилы частей Вашего тела при запущенном двигателе.
3. Удостоверьтесь, что цепь прекращает двигаться, когда кнопка газа отпущена.

ПРИ ПРОВЕДЕНИИ РАБОТ

1. Держите руки сухими, чистыми от топливной смеси или масла.
2. Не касайтесь глушителя, свечи зажигания или других металлических частей двигателя, во время работы двигателя или сразу после остановки двигателя. Это действие может привести к серьезным ожогам или поражению электрическим током.
3. Будьте особенно внимательны при обрезке мелких ветвей и старайтесь избегать пиления кустарника (т.е. большого количества мелких ветвей одновременно). Мелкие ветки





могут быть захвачены цепью и отброшены в вашем направлении, вызвав серьезные травмы или потерю равновесия.

4. Будьте особенно внимательны во время пиления объекта, который находится под давлением, чтобы при снятии нагрузки дерево или сучья не заделали бы Вас.
5. Проверьте дерево на предмет наличия повреждений или мертвых сучьев, которые могут обломиться во время падения и ударить Вас.
6. Всегда выключайте двигатель, перед тем как поставить бензопилу на землю.

ПРЕДОХРАНЕНИЕ ОТ ОБРАТНОГО УДАРА

ВНИМАНИЕ!

1. Обратный удар может произойти, когда наконечник направляющей шины касается какого-либо объекта, или зажимается в пропиле. При контакте наконечника с каким-либо объектом, бензопила может быть молниеносно отброшена вверх и назад к оператору. При зажимании конца шины в распиливаемом объекте, бензопилу может отбросить прямо назад на оператора. Любая из этих реакций может привести к потере Вами равновесия и серьезным телесным повреждениям.
2. Не полагайтесь исключительно на устройства безопасности бензопилы. Как пользователь цепной бензопилы Вы должны сделать несколько шагов, направленных на безопасность, чтобы избежать несчастного случая или раны.
 - Понимая основные принципы обратного удара, Вы можете уменьшить или устранить элемент неожиданности. Внезапность обратного удара способствует несчастным случаям.
 - Всегда крепко удерживайте бензопилу обеими руками. Держите правую руку на задней ручке, а левую - на передней. Таким захватом должны пользоваться все, независимо от того левша Вы или правша. Удерживайте крепко захват, чтобы большие и другие пальцы охватывали ручку бензопилы. Твердый захват поможет Вам уменьшить обратный удар и обеспечить контроль над пилением.
 - Удостоверьтесь, что Ваша рабочая область свободна от преград. Не позволяйте концу шины соприкасаться с бревном, ветвями или любыми другими предметами, которые могут помешать Вам, во время работы.
 - При пилении всегда поддерживайте максимальные обороты двигателя.
 - Не пытайтесь пилить выше высоты Ваших плеч.
 - Следите за тем, чтобы цепь Вашей пилы была остра и правильно натянута. Следуйте инструкциям изготовителя по заточке цепи и уходу за ней.
 - Используйте только те комбинации шины и цепи, которые определены изготовителем для данной бензопилы.

ОБСЛУЖИВАНИЕ

- Чтобы поддержать Вашу бензопилу в надлежащем рабочем состоянии, строго выполняйте действия по обслуживанию и проверке, согласно описанию в руководстве.
- Убедитесь, что выключили двигатель прежде, чем выполнить любое обслуживание или проверку.

ВНИМАНИЕ!

Металлические части бензопилы быстро достигают высоких температур.

- Техническое и сервисное обслуживание бензопилы должен производить только квалифицированный специалист из авторизованного сервисного центра, кроме работ, которые описаны в разделе "Обслуживание бензопилы" данного руководства.



ПЕРЕНОСКА

- Всегда носите Вашу бензопилу с выключенным двигателем, направляющей шиной закрытой защитным чехлом и не допускайте касания глушителем частей Вашего тела.

СОСТАВНЫЕ ЧАСТИ ИЗДЕЛИЯ

- (1) Щиток для защиты руки и тормоз цепи
- (2) Рукоятка стартера
- (3) Крышка воздушного фильтра
- (4) Рычаг заслонки
- (5) Предохранительная клавиша
- (6) Задняя рукоятка
- (7) Кнопка газа
- (8) Кнопка фиксации газа
- (9) Выключатель зажигания
- (10) Крышка топливного бака
- (11) Крышка масляного бака для смазки цепи
- (12) Передняя рукоятка
- (13) Цепь
- (14) Направляющая шина

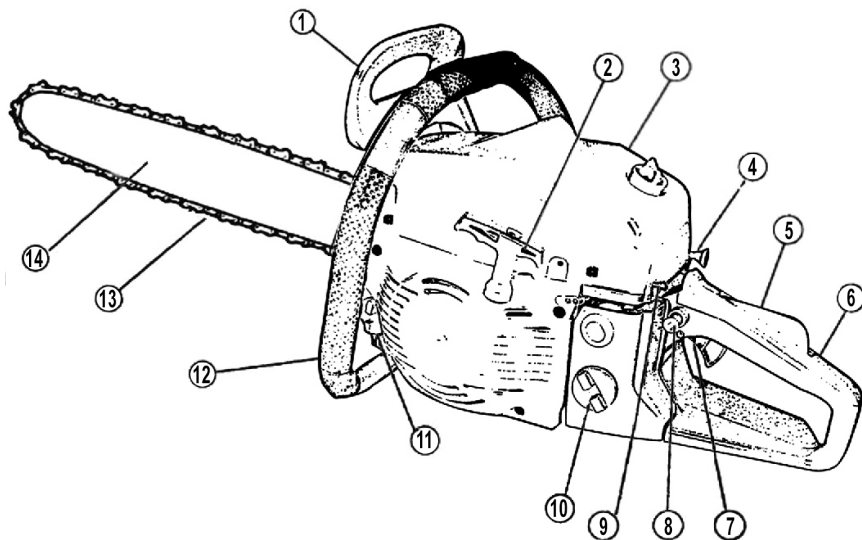

КОМПЛЕКТ ПОСТАВКИ

Стандартная Комплектация бензопилы включает в себя следующие части:

1. Бензопила
2. Защитный чехол шины
3. Направляющая шина
4. Цепь - 2 шт.
5. Универсальный ключ
6. Отвертка для регулировки карбюратора
7. Зубчатый упор и фиксирующие винты
8. Надфиль для правки цепи
9. Шестигранный ключ (M4, M5) - 2 шт.
10. Комплект для ремонта стартера
11. Емкость для смешивания топлива

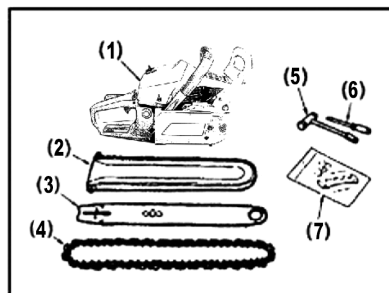

Для обслуживания и регулировки бензопилы, на ее корпус и отдельные части нанесены специальные символы. Пожалуйста, обратите внимание на данные символы, чтобы избежать ошибок при эксплуатации.

1. Отверстие, для заправки топливом. Расположение: Крышка топливного бака
2. Отверстие, для заправки "Маслом для цепи". Расположение: Крышка масляного бака для смазки цепи
3. Индикатор выключателя двигателя. Переведите выключатель в положение "O" (STOP) для остановки двигателя. Расположение: Задняя сторона изделия слева.
4. Индикатор дроссельной заслонки. Вытяните кнопку, чтобы закрыть дроссельную заслонку. Расположение: Задняя сторона изделия справа.
5. Индикатор винта регулировки подачи масла на цепь. "MIN" - уменьшение количества масла; "MAX" - увеличение количества масла. Расположение: Нижняя сторона изделия.
6. Жиклер высоких оборотов
Жиклер низких оборотов
Винт регулировки холостого хода

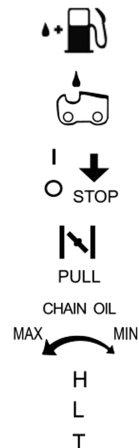

ВАЖНО!

Если предупреждающая наклейка отклеилась или испачкалось так, что стало невозможно её прочитать, Вы должны связаться с дилером, у которого Вы купили продукт, чтобы заказать новые и прикрепить в необходимом местоположении.

ВНИМАНИЕ!

Никогда не вносите изменения в конструкцию бензопилы. Изделие не будет гарантийным, если Вы вносили неразрешенные изменения и/или приспособления, или Вы не соблюдали инструкции по пользованию, сервису, обслуживанию и т.д., описанные в данном руководстве.

ПОДГОТОВКА К РАБОТЕ

Откройте коробку и установите направляющую шину и цепь на бензопилу следующим образом:

1. Потяните передний щиток тормоза цепи к передней ручке, чтобы проверить, что тормоз цепи не включен.
2. Отвинтите гайки и снимите кожух сцепления.
3. Установите зубчатый упор на бензопилу.
4. Установите пильное полотно на специально предназначенные болты. Установите полотно в самое заднее положение. Оденьте цепь на ведущую звездочку и вставьте ее хвостовики в паз пильного полотна. Начинайте с верхней стороны пильного полотна. Отрегулируйте положение регулировочного штыря натяжения цепи на кожухе сцепления к нижнему отверстию направляющей шины.

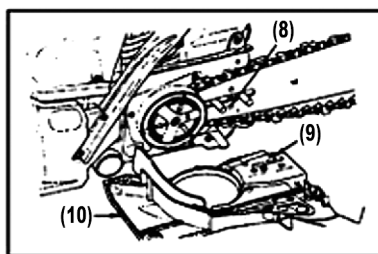

(8) Нижнее отверстие направляющей шины

(9) Регулировочный штырь натяжения цепи

(10) Кожух сцепления

ВНИМАНИЕ!

Цепь бензопилы имеет очень острые зубцы. Используйте толстые защитные перчатки для Вашей безопасности.

ПРИМЕЧАНИЕ!

Убедитесь, что кромки режущих звеньев направлены вперед на верхней стороне пильного полотна.

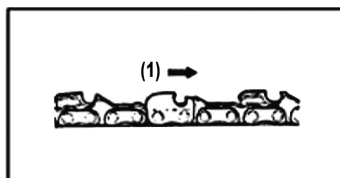

(1) Направление движения цепи

5. Установите регулировочный штырь натяжения цепи в специальное отверстие направляющей шины и оденьте кожух сцепления. Проверьте правильность установки хвостовиков цепи на ведущую звездочку, протянув цепь вперед по направляющей шине. Затяните гайки крепления шины и кожуха сцепления рукой.

6. Отрегулируйте натяжение цепи, винтом механизма регулировки цепи. Цепь следует натягивать до тех пор, пока она не будет плотно прилегать к нижнему краю шины и ведущие

звенья не должны выходить целиком из паза шины.

7. Затем проверьте, прокручивается ли цепь вокруг шины вручную. Удерживая конец шины в верхнем положении, окончательно затяните гайки крепления шины и кожуха сцепления универсальным ключом.

- (2) Ослабить (против часовой стрелки)
- (3) Натянуть (по часовой стрелке)
- (4) Винт механизма регулировки цепи

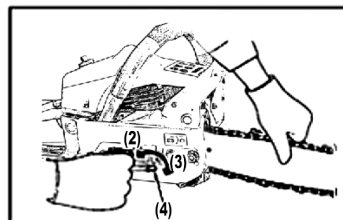

ПРИМЕЧАНИЕ!

При установке новой цепи следует часто проверять ее натяжение, пока цепь не приработается. Регулярно проверяйте натяжение цепи. Правильно натянутая цепь обеспечивает высокое качество пиления и дольше служит.

ТОПЛИВО И МАСЛО ДЛЯ ЦЕПИ

ТОПЛИВО

Для работы двигателя данной бензопилы, в качестве топлива используется смесь бензина и масла. Для приготовления смеси используйте высококачественный неэтилированный бензин (марки АИ-92) с высококачественным маслом для двухтактного двигателя с воздушным охлаждением.

Большинство неисправностей двигателя напрямую или косвенно связано с топливом, которое Вы используете, поэтому:

- Не используйте масло, предназначенное для двухтактных лодочных двигателей с водяным охлаждением.
- Не используйте масло, предназначенное для четырехтактных двигателей.
- Используйте для смешивания чистую емкость, предназначенную для хранения топлива.
- Не готовьте количество топлива более, чем на месячный срок.

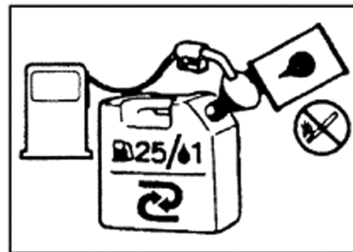

Рекомендованные пропорции с минеральным маслом:

Первые 20 часов работы соотношение бензина к маслу = 20:1

После 20 часов работы соотношение бензина к маслу = 25:1

25:1 график смешивания

Бензин, литров	1	2	3	4	5
Масло для двухтактного двигателя, миллилитров	40	80	120	160	200

ПРИМЕЧАНИЕ!

- При использовании синтетического масла соотношение бензина к маслу = 50:1



ВНИМАНИЕ!

- Не храните канистры с топливом и не заправляйте топливный бак бензопилы рядом с источниками открытого огня или высокой температуры.
- Если бензопила не используется в течении длительного времени, топливо необходимо слить и промыть топливный бак.

МАСЛО ДЛЯ ЦЕПИ

Для смазки цепи используйте масло 10W30 в течении всего года или 20W40 летом и 10W20 зимой.

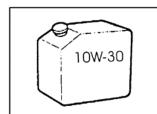

ПРИМЕЧАНИЕ!

Никогда не применяйте отработанное масло. Это приведет к повреждению масляного насоса, шины и цепи.

РАБОТА С ИЗДЕЛИЕМ

ЗАПУСК ДВИГАТЕЛЯ

1. Заправьте бензопилу топливом (2) и маслом для смазки цепи (1) в соответствующие баки и надежно закрутите крышки.

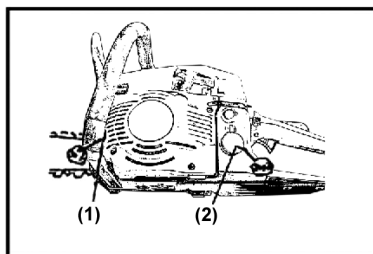

2. Установите переключатель зажигания (3) в положение "I".

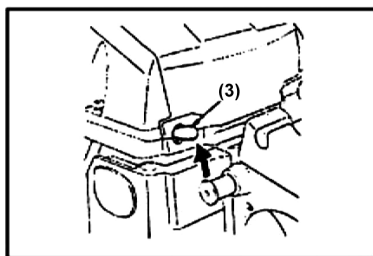

3. Зафиксируйте положение нажатой кнопки газа. Для этого обхватите рукой заднюю рукоятку, одновременно нажимая предохранительную клавишу (6) и кнопку газа (5). Не отпуская их, нажмите на кнопку фиксации газа (4) - кнопка газа зафиксируется.

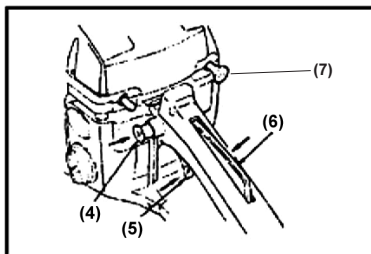

- (1) Крышка масляного бака для смазки цепи
- (2) Крышка топливного бака
- (3) Выключатель зажигания
- (4) Кнопка фиксации газа
- (5) Кнопка газа
- (6) Предохранительная клавиша
- (7) Рычаг заслонки

4. Вытяните рычаг заслонки до упора (Воздушная заслонка закрыта).

ПРИМЕЧАНИЕ!

Если двигатель перезапускается сразу после его остановки, то рычаг заслонки не вытягивайте (оставьте заслонку в открытом положении).

5. Поставьте пилу на землю, правую ногу поставьте на специальную площадку, левой рукой крепко удерживая переднюю рукоятку, прижмите пилу к земле.

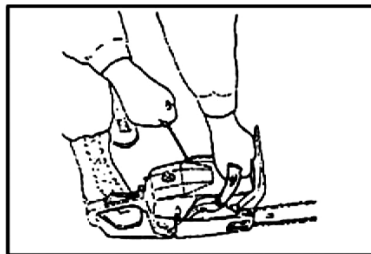

ВНИМАНИЕ!

Перед запуском двигателя проверьте рабочее положение инерционного тормоза, потянув защитный щиток в направлении рукоятки, до щелчка. В случае, если Вы забудете это сделать, при пуске бензопилы сгорит механизм сцепления и все детали тормозного механизма придут в негодность.

ВНИМАНИЕ!

Никогда не заводите бензопилу, держа её в руках на весу. Это может привести к серьезным травмам.

Правой рукой возьмите рукоятку стартера, аккуратно вытяните шнур на 10-15 см и потом резко, но не сильно потяните шнур стартера.



ВНИМАНИЕ!

Никогда не вытягивайте полностью стартерный шнур, чтобы избежать поломки стартерного механизма. Перед резким вытягиванием стартерного шнура, вытяните шнур на 10-15 см, чтобы собачки стартера вошли в сцепление с маховиком.

6. После нескольких рывков двигатель схватится и заглохнет. Утопите рычаг заслонки (7) до упора и снова резко, но не сильно потяните шнур стартера.

7. Дайте двигателю прогреться и можете приступить к пилению.

ВНИМАНИЕ!

Будьте осторожны с бензопилой, т.к. цепь пилы начнет вращаться во время запуска двигателя.

ПРОВЕРКА ПОДАЧИ МАСЛА

Направьте конец шины бензопилы на светлую поверхность, на расстоянии примерно 20 см. После кратковременного нажатия кнопки газа вы увидите на поверхности четкую масляную полосу.

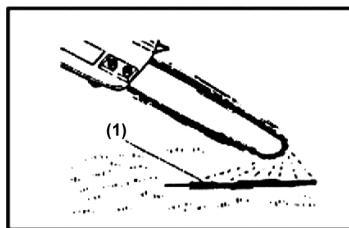

В данной бензопиле предусмотрена возможность регулировки подачи масла на цепь. Для этого поверните отверткой регулировочный винт в отверстие на основании Вашей бензопилы. Отрегулируйте подачу масла согласно Вашим условиям работы.

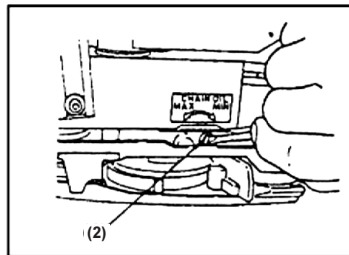

(2) Винт регулировки подачи масла

ПРИМЕЧАНИЕ!

Масляный бак должен почти опустеть к тому времени, когда закончится топливо. Убедитесь, что снова заполнили масляный бак каждый раз, когда заправляете топливом Вашу бензопилу.

РЕГУЛИРОВКА КАРБЮРАТОРА

Все бензопилы проходят регулировку карбюратора на заводе-изготовителе, но может потребоваться дополнительная регулировка из-за различных условий эксплуатации. Прежде, чем отрегулировать карбюратор, удостоверьтесь, что двигатель Вашей бензопилы прогрет, воздушный и топливный фильтры чистые, а топливо новое и смешанно в правильных пропорциях. Для настройки карбюратора используйте следующие регулировки:



- (1) L - винт низких оборотов
- (2) H - винт высоких оборотов
- (3) T - винт регулировки холостого хода

ПРИМЕЧАНИЕ!

Убедитесь, что Вы производите регулировку бензопилы с установленными на неё направляющей шиной и цепью.

1. Заглушите двигатель и осторожно закрутите винты L и H до остановки. Не затягивайте их!!! Затем ослабьте винт H на 1 3/8 оборота, а винт L на 1 1/4 оборота.
2. Запустите двигатель и дайте ему прогреться на половине газа.
3. Медленно поворачивайте винт L по часовой стрелке, чтобы найти положение, где холостые обороты максимальны. Когда будут установлены максимальные обороты холостого хода, поверните винт L на 1/4 оборота против часовой стрелки.
4. Отрегулируйте холостой ход винтом T, если это необходимо. Вначале поверните винт T по часовой стрелке до тех пор, пока цепь не начнет вращаться. Затем поворачивайте винт против часовой стрелки, пока цепь не остановится. Правильной считается регулировка, при которой двигатель ровно работает в любом положении. До момента, когда цепь начинает вращаться должен оставаться достаточный свободный ход.
5. Винт H необходимо отрегулировать таким образом, чтобы добиться лучшей мощности, а не максимальной скорости вращения двигателя. Винт H выставлен верно, если пила слегка "четверит". Если машина "свистит", значит смесь слишком бедная. Если машина сильно "четверит" с обилием выхлопных газов, смесь слишком богатая. Поворотом винта H добейтесь правильного звука двигателя.

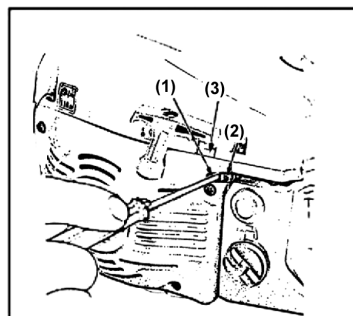

ТОРМОЗ ЦЕПИ

Ваша бензопила оборудована тормозом цепи, обеспечивающим немедленную остановку цепи в случае возникновения обратного удара во время пиления. Тормоз цепи срабатывает в том случае, когда ручка тормоза (щиток защиты руки) переведена вперед либо вручную, либо автоматически с помощью инерционного механизма. Если тормоз активирован, его можно отключить, потянув ручку тормоза назад к передней рукоятке до щелчка. Во время пиления тормоз цепи должен быть отключен.

- (1) Передняя ручка
- (2) Тормоз выключен
- (3) Тормоз включен
- (4) Тормозной рычаг

ВНИМАНИЕ!

Тормоз цепи необходимо проверять каждый раз перед началом работы.

Проверка автоматического тормоза:

Выключите двигатель! Правой рукой возьмитесь за заднюю рукоятку, а левой за переднюю. Поднимите

бензопилу над пнем или над другим устойчивым деревянным предметом. Отпустите

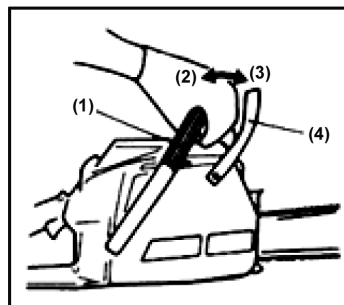

переднюю ручку так, чтобы направляющая шина пилы под собственным весом опустилась в сторону пня. При прикосновении пильного полотна к пню должен сработать тормоз.

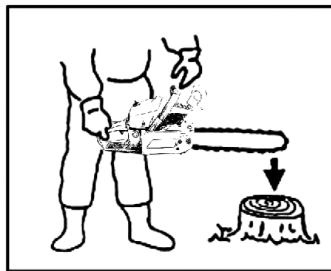

Проверка функции тормоза:

Запустите бензопилу и положите ее на стабильную поверхность. Проверьте, чтобы цепь не касалась грунта или любого другого объекта. Твердо возьмите бензопилу за рукоятки, дайте полный газ и приведите в действие тормоз цепи, наклонив запястье левой руки вперед и нажав на ручку тормоза, не выпуская переднюю рукоятку. Цепь при этом должна немедленно остановиться.

В случае если тормоз цепи не срабатывает, Вам необходимо обратиться в авторизованный сервисный центр.

Не допускайте работы двигателя на высокой скорости, если сработал тормоз цепи. Это приводит к нагреванию сцепления, вызывая неисправности. Когда тормоз цепи включается во время работы следует немедленно отпустить кнопку газа, чтобы бензопила работала на холостом ходу.

ОСТАНОВКА ДВИГАТЕЛЯ

1. Перед выключением двигателя дайте бензопиле поработать на холостом ходу около 2 минут.
2. Для остановки двигателя переведите выключатель зажигания в положение "O" (STOP).

(1) Выключатель зажигания

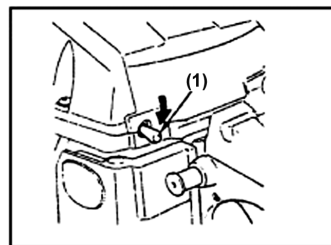

МЕТОДЫ И ПРИЕМЫ РАБОТЫ

- Прежде чем приступить к работе бензопилой, прочитайте раздел "МЕРЫ ПРЕДОСТОРОЖНОСТИ И БЕЗОПАСНОСТИ".
- Данная бензопила должна применяться только для пиления древесины. Запрещено пилить другие типы материалов. Вибрации и обратный удар меняются в зависимости от различных материалов, и требования правил техники безопасности не соблюдаются.
- Не используйте цепную пилу как рычаг для того, чтобы поднимать, перемещать или раскалывать объекты.
- Не давите с силой на бензопилу во время пиления. Достаточно легкого давления при полностью нажатой кнопке газа.
- Если цепь бензопилы зажалось в пропиле, не пытайтесь вытащить её с силой, а используйте клин или рычаг, чтобы высвободить её.

МЕРЫ ПО СНИЖЕНИЮ ВОЗМОЖНОСТИ ВОЗНИКНОВЕНИЯ ОБРАТНОГО УДАРА

- Ваша бензопила оборудована тормозом цепи, который служит для остановки цепи при возникновении обратного удара, при условии правильного использования пилы. Тормоз



цепи необходимо проверять каждый раз перед началом работы. Твердо возьмите бензопилу за рукоятки, дайте полный газ и приведите в действие тормоз цепи, наклонив запястье левой руки вперед и нажав на ручку тормоза, не выпуская переднюю рукоятку. Цепь при этом должна немедленно остановиться. Если цепь не останавливается или останавливается не сразу, то следует заменить тормозную ленту и барабан сцепления перед использованием бензопилы.

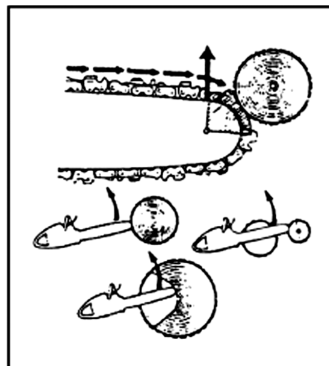

• Чрезвычайно важно проверять тормоз цепи на предмет его надежности перед каждым использованием. Цепь также необходимо проверять - она должна быть острой, чтобы максимально снизить вероятность возникновения обратного удара. Удаление или внесение изменений в устройства безопасности, неправильная замена направляющей шины или цепи могут увеличить риск серьезных телесных повреждений из-за обратного удара.

ВАЛКА ДЕРЕВЬЕВ

1. Первым делом рассчитайте направление падения дерева при валке, принимая во внимание силу и направление ветра, наклон дерева, расположение тяжелых ветвей, окружающие деревья и другие препятствия (здания, электрические провода и пр.).
2. Очистите безопасную область работы вокруг дерева, выберите надежную точку опоры и спланируйте путь отхода (приблизительно 45° от направления падения дерева).
3. Сделайте направляющий пропил на глубину $1/3$ ствола со стороны предполагаемого направления падения.
4. Сделайте основной пропил с противоположной стороны от направляющего пропила и немного выше его нижней плоскости.

- (1) Направляющий пропил
- (2) Основной пропил
- (3) Направление падения

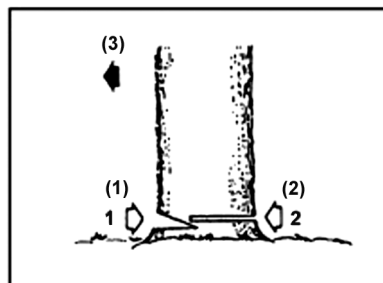

ВНИМАНИЕ!

Когда Вы пилите дерево, убедитесь, что предупредили всех окружающих о возможной опасности.

РАСПИЛОВКА И ОБРЕЗКА СУЧЬЕВ

ВНИМАНИЕ!

- Всегда выбирайте себе надежную точку опоры. Не стойте на бревне.
- Избегайте отката отпиленного отрезка бревна, особенно если работаете на склоне. Стойте с той стороны от бревна, которая находится выше.
- Всегда следуйте правилам техники безопасности, чтобы избежать обратного удара и других опасных ситуаций, которые могут нанести непоправимый вред здоровью.

Помните, что первый пропил всегда следует делать на той стороне бревна, которая находится в состоянии напряжения. Первый пропил должен иметь глубину 1/3 диаметра бревна. Завершите пиление, сделав второй пропил с противоположной стороны. Соблюдая эти правила, Вы сможете избежать защемления шины с цепью в распиле.

Распиловка бревна, лежащего на земле без опоры.

Начинайте пиление бревна сверху до середины, затем переверните бревно и завершите пиление с противоположной стороны.

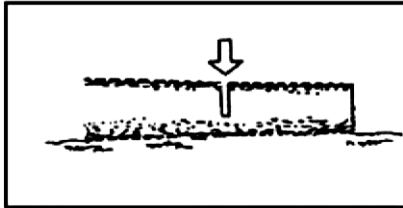

Распиловка бревна, лежащего на опоре.

Область А: Сделайте первый пропил снизу, глубиной не более 1/3 диаметра бревна. Второй пропил делайте сверху.

Область В: Сделайте первый пропил сверху, глубиной не более 1/3 диаметра бревна. Второй пропил делайте снизу.

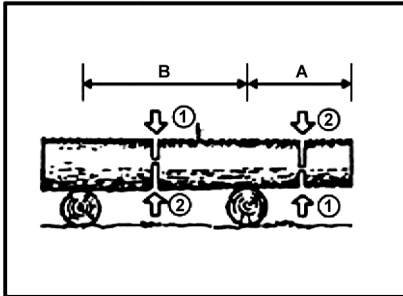

Обрезка сучьев у упавшего дерева

При обрезке сучьев и толстых веток следует использовать тот же подход, что и при пилении. Сначала проверьте, какому дереву принадлежит данный сук. Первый пропил сделайте на той стороне сучка, которая находится в состоянии напряжения, а второй с противоположной стороны.

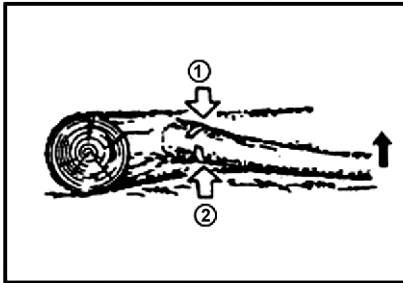

ВНИМАНИЕ!

Остерегайтесь отскока бензопилы. Будьте внимательны во время обрезания маленьких сучков.

Обрезка сучьев у стоячего дерева

Сделайте первый пропил снизу, глубиной не более 1/3 диаметра сучка. Второй пропил делайте сверху.

ВНИМАНИЕ!

- Никогда не работайте стоя на лестнице, на дереве или месте, где у Вас нет устойчивой опоры
- Не подрезайте ветви, находящиеся выше уровня Ваших плеч.

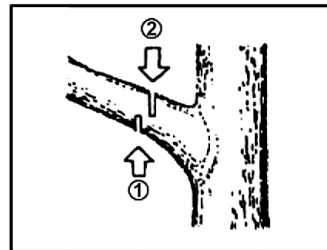

- Никогда не работайте бензопилой одной рукой!

ОБСЛУЖИВАНИЕ БЕНЗОПИЛЫ

ВНИМАНИЕ!

Перед чисткой, осмотром или ремонтом Вашей бензопилы, убедитесь, что двигатель выключен и успел остыть. Отсоедините свечу зажигания, чтобы предотвратить случайный запуск.

Надежно закройте отверстие воздухозаборника цилиндра от попадания туда пыли и грязи.

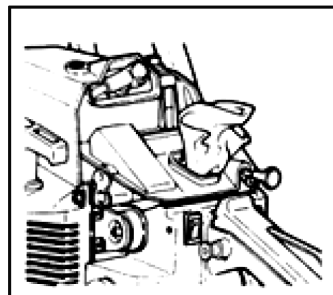

ЕЖЕДНЕВНОЕ ОБСЛУЖИВАНИЕ

1. Воздушный фильтр

Пыль с поверхности фильтра может быть удалена, постукиванием углом фильтра по твердой поверхности. Чтобы убрать грязь изнутри фильтра, разъедините его на две половины и промойте в бензине или в мыльной воде, затем просушите его на воздухе.

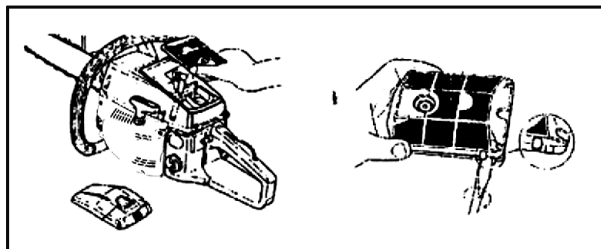

2. Отверстие для подачи масла на цепь

Снимите направляющую шину и проверьте отверстие для подачи масла на цепь. Если оно засорилось, то его следует прочистить.

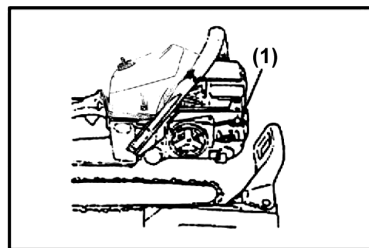

3. Направляющая шина

После того, как направляющая шина снята, прочистите канавку шины и отверстие для подачи масла от пыли и грязи. Проверьте, не забито ли смазочное отверстие звездочки на носке направляющей шины. При необходимости его следует прочистить и смазать.

Для продления срока службы направляющей шины её следует регулярно переворачивать.

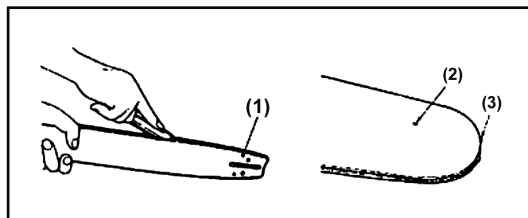

- (1) Порт подачи масла для смазки цепи
- (2) Порт для смазки звездочки
- (3) Звездочка цепи

4. Прочее

Осмотрите Вашу бензопилу на предмет топливных или масляных утечек, отсутствия или повреждения крепления шины, составных частей и антивибрационных элементов. Если какие-нибудь дефекты найдены, удостоверьтесь, что Вы устранили их прежде, чем продолжить работать.

ПЕРИОДИЧЕСКОЕ ОБСЛУЖИВАНИЕ

1. Ребра охлаждения цилиндра

Опилки и грязь, застрявшие между ребрами охлаждения цилиндра, вызывают перегрев двигателя. Периодически необходимо проверять и прочищать эти ребра. Для этого необходимо снять крышку воздушного фильтра и крышку покрытия цилиндра. После чистки, установите крышку покрытия цилиндра на место и удостоверьтесь, что всё собрано правильно, что провода выключателя зажигания и уплотнительные прокладки установлены на правильные места.

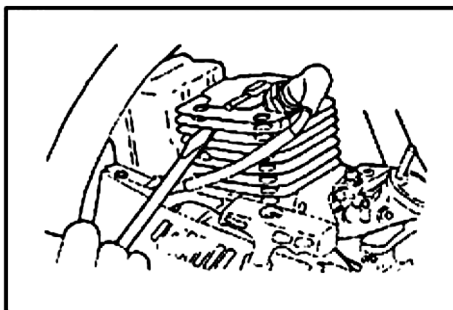

ПРИМЕЧАНИЕ!

Во время этой процедуры, убедитесь, что надежно закрыли отверстие воздухозаборника цилиндра от попадания туда пыли и грязи.

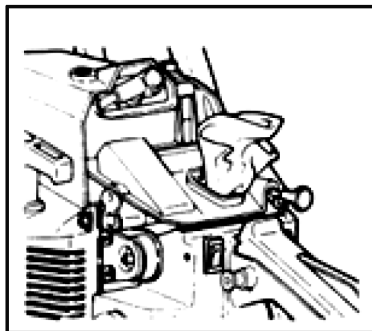

2. Свеча зажигания

Не забывайте проверять состояние свечи. При необходимости очистите нагар со свечи и отрегулируйте зазор, он должен составлять 0.65 мм.

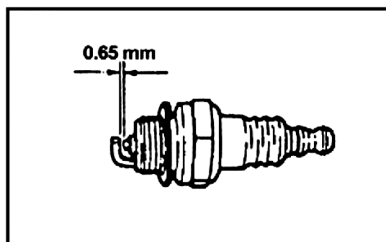

3. Ведущая звездочка цепи

Следует регулярно проверять ведущую звездочку цепи на предмет наличия трещин или сильного износа. Если Вы обнаружите трещины или сильный износ, то её следует заменить на новую. При замене цепи следует одновременно заменять и звездочку цепи.



Никогда не используйте новую цепь на износившейся звездочке, или износившуюся цепь на новой звездочке.

- (1) Звездочка
- (2) Игольчатый подшипник
- (3) Барабан сцепления
- (4) Прокладка
- (5) Колодка сцепления

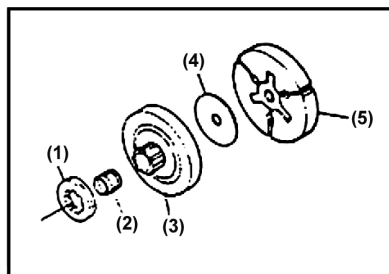

4. Топливный фильтр

Используя крючок из проволоки вытащите фильтр через отверстие в баке.

Снимите топливный фильтр и промойте его бензином, или замените его новым, если это необходимо.

5. Масляный фильтр

Используя крючок из проволоки вытащите фильтр через отверстие в баке.

Снимите масляный фильтр и промойте его бензином, или замените его новым, если это необходимо.

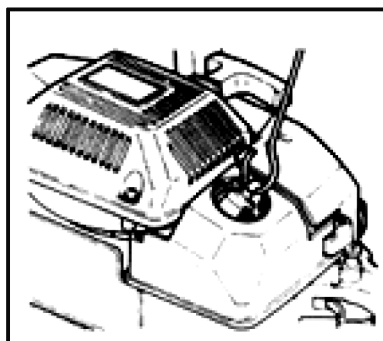

6. Передние и задние амортизаторы

Проверьте резиновые части антивибрационной системы. Если они отслоились или потрескались их необходимо заменить.

ОБСЛУЖИВАНИЕ НАПРАВЛЯЮЩЕЙ ШИНЫ И ЦЕПИ

ЦЕПЬ

ВНИМАНИЕ!

Очень важно всегда держать цепь острой, для ровной и безопасной работы.

Цепь необходимо точить когда:

- Опилки становятся как порошок.
- Вам приходится сильнее давить на пилу.
- Пропил не идет прямо
- Увеличивается вибрация
- Увеличивается потребление топлива.

Рекомендации по заточке цепи:

ВНИМАНИЕ!

Не забудьте надеть защитные перчатки.



Перед заточкой цепи:

- Убедитесь, что двигатель выключен.
- Убедитесь, что цепь надежно закреплена.
- Для заточки цепи используйте специальный круглый напильник соответствующего размера.

Размер напильника: 3/16" (4.76 мм)

Разместите напильник в зубе цепи и правильно выдерживайте его положение так, как показано на рисунке. Движения напильником следует производить только в одном направлении вперед.

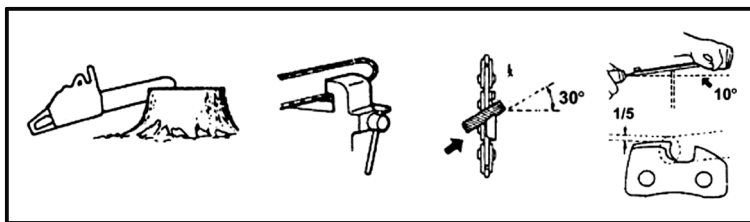

После того, как каждый зуб цепи был наточен, проверьте по шаблону глубину зареза всех зубьев и, при необходимости, сточите лишнее напильником.

ВНИМАНИЕ!

Убедитесь, что Вы закруглили передние края зубьев цепи, чтобы избежать вероятности обратного удара или разрыва звеньев цепи.

- (1) Шаблон
- (2) Закруглили передние края зубьев цепи
- (3) Стандарт глубины зареза

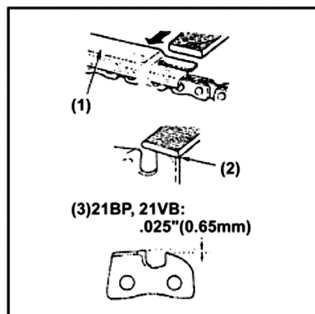

Убедитесь, что у всех зубьев цепи одинаковая длина и одинаковый угол заточки как показано на рисунке.

- (4) Длина зубьев цепи
- (5) Угол заточки
- (6) Угол боковой пластины
- (7) Угол верхней пильной пластины

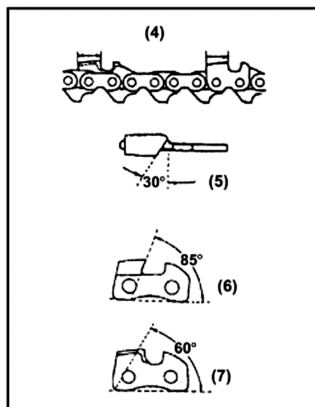

НАПРАВЛЯЮЩАЯ ШИНА

- Для продления срока службы направляющей шины её следует регулярно переворачивать.
- Края направляющей шины должны всегда иметь прямоугольную форму. Проверьте износ направляющей

шины с помощью обычной линейки, приложив один её конец к шине, а другой выведя за пределы зубьев цепи, как показано на рисунке. Если промежуток между линейкой и шиной соблюдается, то шина нормальная. Если линейку удастся плотно прижать к шине, отклонив в сторону зубья цепи, значит шина деформировалась и её следует выровнять плоским напильником (придать краям и боковинкам прямоугольную форму) или заменить.

- (1) Линейка
- (2) Промежуток
- (3) Промежутка нет
- (4) Наклон цепи

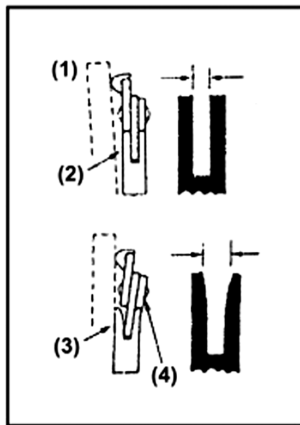

ТРАНСПОРТИРОВКА И ХРАНЕНИЕ

При транспортировке и хранении бензопилы переведите выключатель двигателя в положение "O" (STOP).

На направляющую шину с цепью должен быть одет защитный чехол.

Бензопила должна находиться на ровной поверхности, чтобы избежать утечек топлива.

Пары топлива или пролитое топливо могут воспламениться.

! ВНИМАНИЕ: Соприкосновение с горячим двигателем или выхлопной системой может вызвать серьёзные ожоги или пожар.

Двигатель должен остыть перед транспортировкой и хранением бензопилы.

Не кидайте и не переворачивайте бензопилу во время транспортировки или хранения. Не кладите на бензопилу тяжелые предметы.

Перед подготовкой к хранению убедитесь в том, что помещение, где будет храниться бензопила, не подвержено влаге и пыли.

УТИЛИЗАЦИЯ

При утилизации пришедшей в негодность бензопилы примите все меры, чтобы не нанести вреда окружающей среде. В частности, не рекомендуется сжигать упаковку и части изделия, поскольку красители, используемые при изготовлении изделия и упаковки, при сжигании выделяют в атмосферу вредные вещества, которые могут нанести вред экологии, здоровью человека и животных.



ТЕХНИЧЕСКИЕ ХАРАКТЕРИСТИКИ

1	Модель бензопилы	TN-3245P
2	Вес (без направляющей шины, цепи и топлива), кг	5,50
3	Размеры (без направляющей шины и цепи), мм	410*235*265
4	Топливо	Смесь Бензина с Маслом для двухтактного двигателя 25:1 для минерального и 50:1 для синтетического
5	Объем топливного бака, мл	550
6	Масло для смазки цепи	Моторное масло 10W-30
7	Объем масляного бака, мл	260
8	Объем двигателя, см ³	55
9	Максимальная мощность двигателя, кВт / об/мин	2,4/7500
10	Максимальная скорость двигателя с шиной и цепью, об/мин	10000
11	Максимальная скорость двигателя на холостом ходу, об/мин	2800
12	Максимальный диаметр пиления, см	48
13	Тип звездочки	7Т*0.325
14	Длина направляющей шины, дюйм/см	20/50
15	Количество звеньев цепи	76
16	Шаг цепи	0.325"
17	Толщина приводного звена цепи, дюйм/мм	0.058/1.5
18	Тип направляющей шины	Со звездочкой на конце
19	Возможные размеры направляющей шины дюйм/см	18"/45, 20"/50, 22"/55
20	Система подачи масла на цепь	Автоматический насос с регулировкой

Срок службы изделия составляет 3 года

Компания-производитель обращает внимание покупателей, что при эксплуатации изделия в рамках личных нужд и соблюдений правил пользования, приведенных в данной инструкции по эксплуатации, срок службы изделия может значительно превысить указанный в настоящей инструкции.

Компания-производитель оставляет за собой право вносить в конструкцию и комплектацию изменения, не ухудшающие эксплуатационные качества изделия.

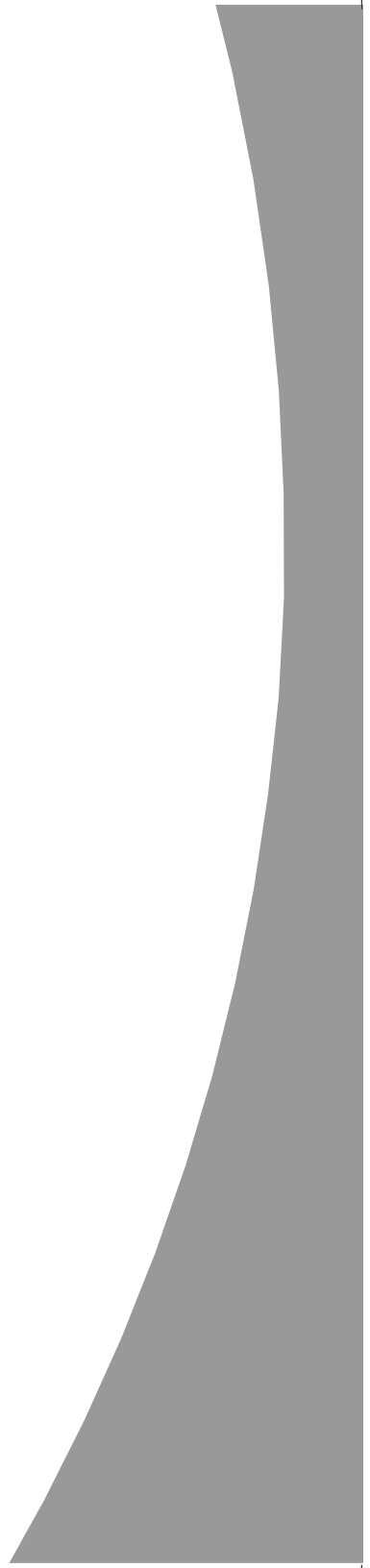
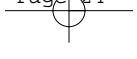
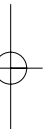

www.akai.ru

