

Корпус водоочистителя не предназначен для использования вне отапливаемых помещений.

При транспортировке, хранении и использовании корпуса водоочистителя предохраняйте его от ударов и падений, а также от замерзания в нём воды.

7. ГАРАНТИИ ИЗГОТОВИТЕЛЯ

Гарантийный срок* эксплуатации корпуса водоочистителя – 1 год со дня продажи.

Срок службы** корпуса водоочистителя – 5 лет со дня продажи.

По окончании срока службы корпус водоочистителя подлежит замене. Использование корпуса водоочистителя по окончании срока службы может привести к потере герметичности.

Срок хранения корпуса водоочистителя до начала эксплуатации – 3 года при температуре от +5 до +40 °С, без нарушения упаковки. При наличии претензий к работе корпуса водоочистителя следует обратиться к продавцу либо к изготовителю.

Не принимаются претензии по корпусам, имеющим внешние повреждения.

Корпус водоочистителя не требует предпродажной подготовки. Цена договорная.



© 2010–2011 ООО "АКВАФОР"

Изготовитель - ООО "АКВАФОР"
Россия, 197110, Санкт-Петербург, Пионерская ул., 29
<http://www.aquaphor.ru>



Система менеджмента качества фирмы Аквафор сертифицирована на соответствие ISO 9001:2008 фирмой TUV NORD CERT (Германия)



Корпус водоочистителя Аквафор Гросс.
ТУ 3697-012-11139511-95
Сертификат соответствия № С-РУ.Н003.В.00044
Срок действия: с 28.12.2010 по 28.12.2015.
Орган по сертификации ООО "ТЕХНОНЕТТЕГАЗ"
Адрес органа по сертификации: 119296, г. Москва, Ленинский пр., д.65, корп. 4.

Изготовитель оставляет за собой право вносить в конструкцию корпуса водоочистителя усовершенствования без отражения их в паспорте.

Дата выпуска / Штамп ОТК

Дата продажи / Штамп магазина

*Период, в течение которого в случае обнаружения в товаре недостатка изготовитель обязан удовлетворить требования потребителя.
**Период, в течение которого изготовитель обязуется обеспечивать потребителю возможность использования товара по назначению и нести ответственность за существенные недостатки на основании пункта 6 статьи 19 настоящего Закона.
ЗАКОН О ЗАЩИТЕ ПРАВ ПОТРЕБИТЕЛЕЙ статья 5 п.6, п.1

4. КАК УСТАНОВИТЬ КОРПУС ВОДООЧИСТИТЕЛЯ

Установка корпуса водоочистителя (рис. 1)

- перед началом установки перекройте водопровод и сбросьте избыточное давление;

- определите место на стене для установки кронштейна (5).

Учитывайте удобство доступа к корпусу водоочистителя при смене фильтрующего модуля. Под корпусом водоочистителя следует оставить не менее 40 мм свободного пространства.

Крепление кронштейна должно быть достаточно прочным, чтобы выдержать нагрузку 15 кг.
- просверлите в стене отверстия так, чтобы они совпадали с отверстиями в кронштейне (5);

- закрепите кронштейн на стене;
- присоедините корпус водоочистителя к кронштейну, вставив полку кронштейна (5) в "Г-образные" направляющие крышки (3) до совмещения отверстия в крышке и кронштейне, и закрепите фиксатором (11).

Для удобства кронштейн может быть установлен в двух положениях: направление входа/выхода слева направо или справа налево.

- установите сменный фильтрующий модуль в корпус водоочистителя (смотри раздел "УСТАНОВКА И ЗАМЕНА ФИЛЬТРУЮЩЕГО МОДУЛЯ").

Подсоединение корпуса водоочистителя к водопроводу

Подводку следует проводить металлопластиковыми или медными трубами. Труба должна оканчиваться штуцером (переходником) с внутренней резьбой G1/2" или G3/4" для подсоединения быстроразъемного соединения. Располагайте трубы так, чтобы хотя бы одна из них отклонялась на 10 мм для возможности демонтажа быстроразъемных соединений и снятия корпуса водоочистителя.

Внимание! Чтобы не допустить вкручивания штуцера не по резьбе, оставьте начало заходного витка свободным от ленты ФУМ.

Обратите внимание! При монтаже штуцеров, чтобы избежать их повреждения, используйте монтажный переходник к торцевой головке. Рекомендуется обвязать водоочиститель байпасной линией.



Рис. 1

АКВАФОР®

фильтр для воды

Корпус водоочистителя АКВАФОР Гросс (20")

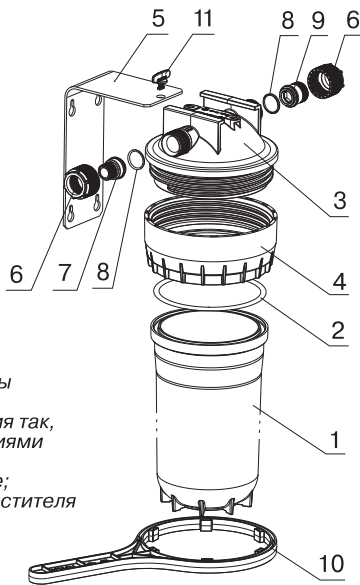
РУКОВОДСТВО ПО ЭКСПЛУАТАЦИИ (ПАСПОРТ)

1. НАЗНАЧЕНИЕ

Корпус водоочистителя Аквафор Гросс (20") предназначен для установки в него сменного фильтрующего элемента (модуля) установочной длиной 508 мм (20") для удаления из холодной воды взвесей, ржавчины, песка и других механических примесей.

2. ТЕХНИЧЕСКИЕ ХАРАКТЕРИСТИКИ

Габаритные размеры, мм не более:

длина (со штуцерами)	235
ширина	180
высота	605
Присоединительная резьба	трубная цилиндрическая G1/2"; G3/4"
Максимальное рабочее давление, кПа	630
Масса, кг не более	3,3
Температура воды, °С	+5...+40

3. КОМПЛЕКТНОСТЬ

Корпус в сборе: стакан (1), уплотнительное кольцо (2), крышка (3), гайка (4), кронштейн (5), фиксатор (11)	1 шт.
Быстроразъемное соединение:	
накидная гайка (6)	2 шт.
штуцер G1/2" (7) (с резиновым кольцом (8))	2 шт.
штуцер G3/4" (9) (с резиновым кольцом (8))	2 шт.
Монтажный переходник	1 шт.
Ключ пластиковый (10)	1 шт.
Руководство по эксплуатации (паспорт)	1 шт.
Комплект упаковки	1.

Внимание! Для удобства монтажа в комплект поставки входят штуцера G1/2" или G3/4", которые Вы можете использовать в любом сочетании.

После установки сменного фильтрующего модуля в корпус водоочистителя:

- открыв подачу воды, убедитесь, что водоочиститель герметичен. При обнаружении протечек перекройте подачу воды на водоочиститель;
- сбросьте избыточное давление и подтяните соединения;
- водоочиститель готов к работе.

5. УСТАНОВКА И ЗАМЕНА ФИЛЬТРУЮЩЕГО МОДУЛЯ

В течение срока службы водоочиститель не требует специального обслуживания, кроме своевременной замены фильтрующего модуля.

Для установки или замены фильтрующего модуля:

- перекройте подачу воды на водоочиститель, сбросьте избыточное давление;
- отсоедините быстроразъемные соединения, отвернув накидные гайки (6);
- в случае замены модуля: снимите водоочиститель (с кронштейном (5) или без) и слейте из водоочистителя излишки воды;
- отверните гайку (4) с помощью пластикового ключа (10), снимите стакан (1) и выньте фильтрующий модуль;
- промойте водой внутренние поверхности крышки (3), стакана (1) и резиновое кольцо (2);
- установите новый фильтрующий модуль;
- соберите водоочиститель, накрутив гайку (4) на крышку (3);
- повесьте водоочиститель с кронштейном на место.

ВНИМАНИЕ! Важно не перепутать вход и выход водоочистителя. Стрелки на крышке указывают направление течения воды (рис. 1).

При вращении накидных гаек (6) нельзя применять какие-либо инструменты и прилагать значительные усилия.

- соберите быстроразъемные соединения, завернув до упора накидные гайки (6);
- открыв подачу воды, убедитесь, что водоочиститель герметичен. При обнаружении протечек перекройте подачу воды на водоочиститель, сбросьте избыточное давление и подтяните соединения.

Если доступ к водоочистителю достаточно свободный, Вы можете менять фильтрующий модуль, не снимая водоочиститель с кронштейном, а только откручивая гайку (4) и снимая стакан (1) с фильтрующим модулем.

6. ОБРАТИТЕ ВНИМАНИЕ!

Не рекомендуется производить работу по подключению корпуса водоочистителя к водопроводной сети самостоятельно. Эта работа должна производиться специалистом, имеющим разрешение на проведение данного вида работ. Изготовитель не несет ответственности за ненадлежащее качество работы по подключению корпуса водоочистителя к водопроводной сети, а также за результат этой работы. Ответственность за недостатки этой работы, а также за причинение вреда здоровью или имуществу потребителя, либо иным лицам вследствие этих недостатков, несет исполнитель этой работы.