

АКВАФОР

фильтры для воды

ФИЛЬТР-ДИСПЕНСЕР АКВАФОР

- PS1-F-D (Кристалл КВАДРО)
- PS1-F-D (Кристалл ЭКО Н)
- PS1-F-D (ОСМО-К-100-4)
- PS1-F-D (ОСМО-К-100-4-М)
- PS1(SODA)-F-D (Кристалл КВАДРО)
- PS1(SODA)-F-D (Кристалл ЭКО Н)
- PS1(SODA)-F-D (ОСМО-К-100-4)
- PS1(SODA)-F-D (ОСМО-К-100-4-М)

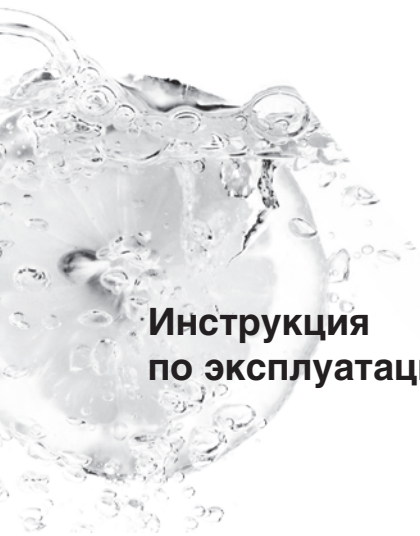

**Инструкция
по эксплуатации**



Введение

Благодарим Вас за приобретение фильтра-диспенсера Аквафор. Пожалуйста, прочтите и изучите настоящую инструкцию, чтобы использовать все возможности устройства.

1. Прекрасная система очистки

Водоочистители Аквафор моделей Аквафор Кристалл КВАДРО и Аквафор Кристалл ЭКО Н, установленные в фильтр-диспенсер, – фильтры нового поколения, которые обеспечивают многоступенчатую очистку питьевой воды от хлора, нефтепродуктов, фенола, пестицидов и тяжелых металлов. Модули водоочистителей изготовлены по современной технологии карбонифайберблок и представляют собой фильтрующую матрицу, состоящую из активированного кокосового угля и ионообменного волокна АКВАЛЕН®. Содержат в качестве бактерицида кластерное серебро.

Водоочистители Аквафор ОСМО-К исполнения Аквафор-ОСМО-К-100-4 и Аквафор-ОСМО-К-100-4-М, установленные в фильтр-диспенсер, предназначены для доочистки питьевой воды от механических и коллоидных частиц, органических примесей, бактерий и вирусов, а также для удаления солей жесткости. Дополнительной функцией водоочистителя Аквафор-ОСМО-К-100-4-М является насыщение воды минеральными солями. Водоочиститель устраняет посторонний привкус, запах и цвет воды при выполнении требований, установленных настоящим руководством (инструкцией по эксплуатации).

Действие водоочистителей Аквафор-ОСМО-К-100-4 и Аквафор-ОСМО-К-100-4-М основано на переносе растворителя (воды) через полупроницаемую мембрану путем приложения со стороны раствора (воды с растворенными в ней примесями) давления, превышающего осмотическое (рис. 1).



Рис. 1

2. Энергетическая эффективность

Фильтр-диспенсер подключается непосредственно к водопроводу, обеспечивая неограниченную подачу питьевой воды. Изделие оборудовано точным термостатом и системой управления уровнем воды, повышающей энергетическую эффективность.

3. Превосходный дизайн

Современный дизайн водоочистителя хорошо вписывается в интерьер домов, офисов и магазинов.

Назначение

Фильтр-диспенсер подключается к водопроводу и предназначен для доочистки, нагрева, охлаждения и раздачи питьевой воды. Фильтры-диспенсеры комплектуются различными исполнениями водоочистителей Аквафор.

Возможные комплектации фильтров-диспенсеров Аквафор

Таблица 1

Фильтр-диспенсер Аквафор	PS1-F-D (Кристалл КВАДРО); PS1(SODA)-F-D (Кристалл КВАДРО)	PS1-F-D (Кристалл ЭКО Н); PS1(SODA)-F-D (Кристалл ЭКО Н)	PS1-F-D (ОСМО-К-100-4); PS1(SODA)-F-D (ОСМО-К-100-4)	PS1-F-D (ОСМО-К-100-4-М); PS1(SODA)-F-D (ОСМО-К-100-4-М)
Комплектуемая модель водоочистителя	Аквафор Кристалл КВАДРО	Аквафор Кристалл ЭКО Н	Аквафор ОСМО-К-100-4	Аквафор ОСМО-К-100-4-М
Назначение	Доочистка питьевой воды от хлора, нефтепродуктов (бензола), фенола, пестицидов и тяжелых металлов	Доочистка от хлора, нефтепродуктов (бензола), фенола, пестицидов и тяжелых металлов и умягчение питьевой воды	Доочистка питьевой воды от механических и коллоидных частиц, органических примесей, бактерий и вирусов, а также удаление солей жесткости	Доочистка питьевой воды от механических и коллоидных частиц, органических примесей, бактерий и вирусов, удаление солей жесткости, а также насыщение минеральными солями
Модуль/комплект сменных модулей	К3, К2, К7В, К7	К3, КН, К7В, К7	Модуль К5, К2, мембранный модуль Аквафор ОСМО-100-К (КО100); К7	Модуль К5, К2, мембранный модуль Аквафор ОСМО-100-К (КО100), К7М.
Срок службы (ресурс) модуля/комплекта модулей*	8 000 л	8 000 л**	Модуль К5 – 3-4 месяца, модуль К2 – 3-4 месяца, модуль К7 (К7М) – 1 год, мембранный модуль ОСМО-100-К (КО100) – 1,5–2 года***	

* Срок службы (ресурс) модуля/комплекта сменных модулей установлен для фильтрации воды, соответствующей действующим санитарным нормативам.

** С учетом многократной регенерации модуля КН в домашних условиях.

*** Срок службы мембранного модуля напрямую зависит от работоспособности блоков предварительной очистки, пожалуйста, производите замену фильтрующих модулей вовремя.

Описание фильтра-диспенсера

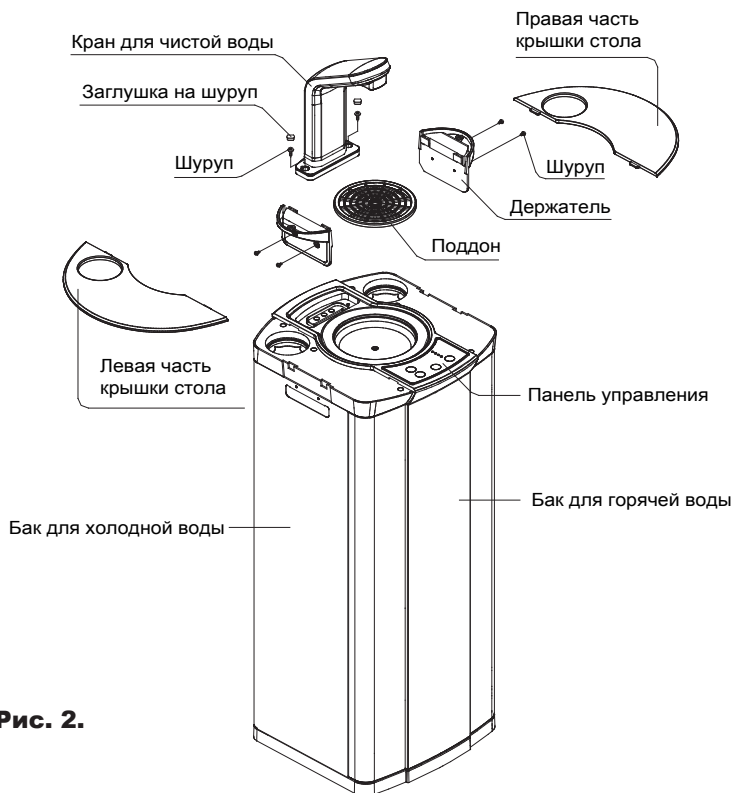

Условные обозначения дисплея фильтра-диспенсера

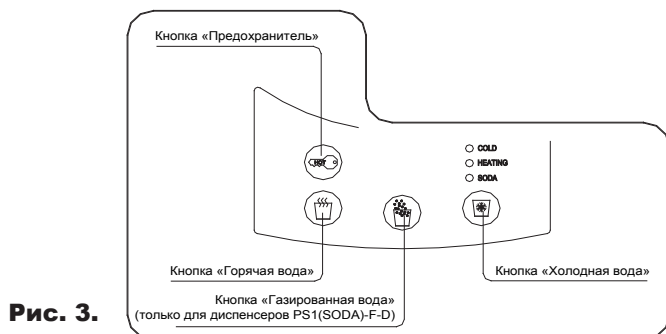

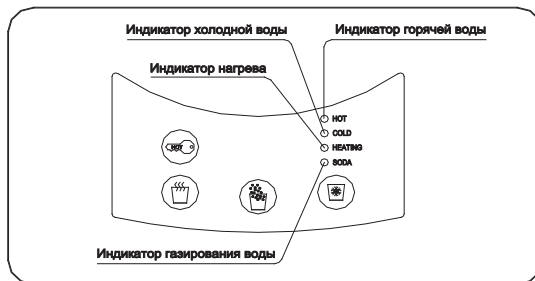

Технические характеристики

- Напряжение питания 220 В, ~ 50 Гц
- Мощность:
 - нагрев 800 Вт
 - охлаждение 100 Вт
- Температура воды:
 - горячая 85 °С
 - холодная 10 °С
- Тип охлаждения: компрессорное
- Рабочее давление воды в фильтре-диспенсере в комплектации с водоочистителем:
 - Аквафор Кристалл КВАДРО, Аквафор Кристалл ЭКО Н не более 0,63 МПа (6,5 ат)
 - Аквафор-ОСМО-К-100-4, Аквафор-ОСМО-К-100-4-М от 0,34 МПа (3,5 ат) до 0,63 МПа (6,5 ат)
- Масса:
 - PS1-F-D не более 30 кг
 - PS1(SODA)-F-D не более 40 кг
- Максимальные размеры фильтра-диспенсера (в собранном виде):
 - PS1-F-D 520 x 1310 x 410 мм
 - PS1(SODA)-F-D 520 x 1310 x 410 мм
- Вес корпуса:
 - PS1-F-D 25,1 кг
 - PS1(SODA)-F-D 29,3 кг
- Вес газового баллона (2 л):
 - PS1-F-D отсутствует
 - PS1(SODA)-F-D 5,4 кг
- Вес кронштейна газового баллона (2 л):
 - PS1-F-D отсутствует
 - PS1(SODA)-F-D 1,1 кг
- Вес водоочистителя:
 - PS1-F-D не более 3,5 кг
 - PS1(SODA)-F-D не более 3,5 кг
- Вес кронштейна водоочистителя:
 - PS1-F-D не более 1 кг
 - PS1(SODA)-F-D не более 1 кг
- Объем бака «SODA»:
 - PS1-F-D отсутствует
 - PS1(SODA)-F-D 0,8 л
- Объем бака «HOT»:
 - PS1-F-D 2 л
 - PS1(SODA)-F-D 2 л
- Объем бака «COLD»:
 - PS1-F-D 4 л
 - PS1(SODA)-F-D 4 л

Комплект поставки

- **Комплектация фильтров-диспенсеров Аквафор PS1-F-D (Кристалл КВАДРО) и Аквафор PS1-F-D (Кристалл ЭКО Н)**
 - 1 Фильтр-диспенсер (укомплектованный водоочистителем, см. табл.1)
 - 2 Узел подключения
 - 3 Трубка синяя
 - 4 Комплект регенерации
 - 5 Инструкция по эксплуатации
- **Комплектация фильтров-диспенсеров Аквафор PS1-F-D (ОСМО-К-100-4) и Аквафор PS1-F-D (ОСМО-К-100-4-М)**
 - 1 Фильтр-диспенсер (укомплектованный водоочистителем, см. табл.1)
 - 2 Узел подключения
 - 3 Трубка синяя
 - 4 Дренажный хомут
 - 5 Трубка красная
 - 6 Заглушка
 - 7 Ключ
 - 8 Инструкция по эксплуатации
- **Комплектация фильтров-диспенсеров Аквафор PS1(SODA)-F-D (Кристалл КВАДРО) и Аквафор PS1(SODA)-F-D (Кристалл ЭКО Н)**
 - 1 Фильтр-диспенсер (укомплектованный водоочистителем, см. табл.1)
 - 2 Узел подключения
 - 3 Трубка синяя
 - 4 Комплект регенерации
 - 5 Кронштейн для газового баллона
 - 6 Хомуты крепежные (2 шт.)
 - 7 Баллон с CO₂ (2 литра)
 - 8 Редуктор с манометром
 - 9 Инструкция по эксплуатации
- **Комплектация фильтров-диспенсеров Аквафор PS1(SODA)-F-D (ОСМО-К-100-4) и Аквафор PS1(SODA)-F-D (ОСМО-К-100-4-М)**
 - 1 Фильтр-диспенсер (укомплектованный водоочистителем, см. табл.1)
 - 2 Узел подключения
 - 3 Трубка синяя
 - 4 Дренажный хомут
 - 5 Трубка красная
 - 6 Заглушка
 - 7 Ключ
 - 8 Кронштейн для газового баллона
 - 9 Хомуты крепежные (2 шт.)
 - 10 Баллон с CO₂ (2 литра)
 - 11 Редуктор с манометром
 - 12 Инструкция по эксплуатации

ВНИМАНИЕ! Замена баллона должна производиться только профессиональной сервисной службой или квалифицированным специалистом.

Установка и подключение фильтра-диспенсера

1. Выбор места установки и требования к электропитанию

- Фильтр-диспенсер должен устанавливаться на ровной, прочной поверхности (установка на неровную поверхность может привести к вибрации или шуму). В непосредственной близости от места установки диспенсера должны находиться:
 - водопровод холодной воды;
 - дренажная труба (только для моделей PS1-F-D (ОСМО-К-100-4), PS1-F-D (ОСМО-К-100-4-М), PS1(SODA)-F-D (ОСМО-К-100-4), PS1(SODA)-F-D (ОСМО-К-100-4-М));
 - электрическая евророзетка ~220В, 50Гц, с заземлением.
- Фильтр-диспенсер должен быть защищен от воздействия прямых солнечных лучей и замерзания.
- Не устанавливайте фильтр-диспенсер в непосредственной близости от открытых источников воды. Мыть фильтр-диспенсер непосредственно водой запрещено. Не касайтесь влажными пальцами панели управления.
- Не устанавливайте фильтр-диспенсер вблизи нагревательных элементов (это может снизить эффективность охлаждения).
- Не устанавливайте фильтр-диспенсер слишком близко к стене (не менее 15 см), не ставьте на него тяжёлые предметы.
- Для подключения фильтра-диспенсера используйте только заземленную розетку. Убедитесь, что заземление исправно.
- Убедитесь, что фильтр-диспенсер расположен таким образом, чтобы во время его работы розетка находилась в свободном доступе.
- Шнур питания фильтра-диспенсера не должен находиться под растяжением. Вставляйте вилку аккуратно, чтобы не повредить розетку. Содержите электрические узлы подключения фильтра-диспенсера в чистоте. При повреждении розетки, обратитесь к обслуживающей фирме, не пытайтесь чинить розетку самостоятельно.
- Не используйте электроразветвители на другие приборы в розетке, к которой подключен фильтр-диспенсер.
- Подключайте фильтр-диспенсер к электросети только после заполнения его водой!

ВНИМАНИЕ! Перед установкой водоочистителя необходимо замерить давление и в случае, если оно превышает 0,63 МПа (6,5 ат), поставить регулятор давления с функцией работы в безрасходном режиме (регулятор давления в комплект поставки не входит, приобретается отдельно).

ВНИМАНИЕ! Прежде, чем присоединить/отсоединить трубку JG, снимите стопорную клипсу!

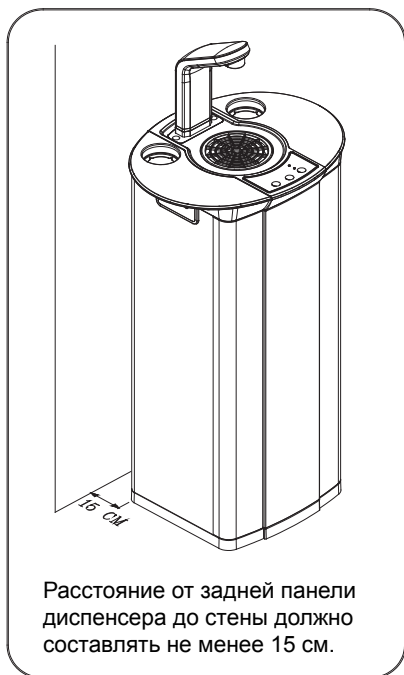

Расстояние от задней панели диспенсера до стены должно составлять не менее 15 см.

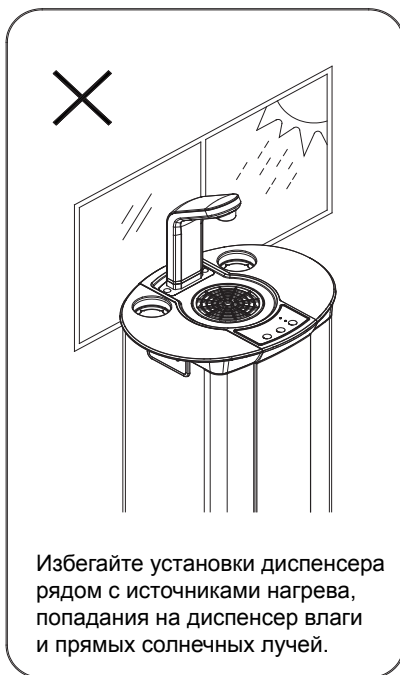

Избегайте установки диспенсера рядом с источниками нагрева, попадания на диспенсер влаги и прямых солнечных лучей.



Убедитесь, что напряжение электрической сети соответствует требуемому. Не подключайте диспенсер к электрической розетке через удлинители и тройники.

2. Схема сборки диспенсера (рис. 4)



Рис. 4.

Диспенсер в собранном виде

3. Установка узла подключения и подключение фильтра-диспенсера к водопроводу (рис. 5)

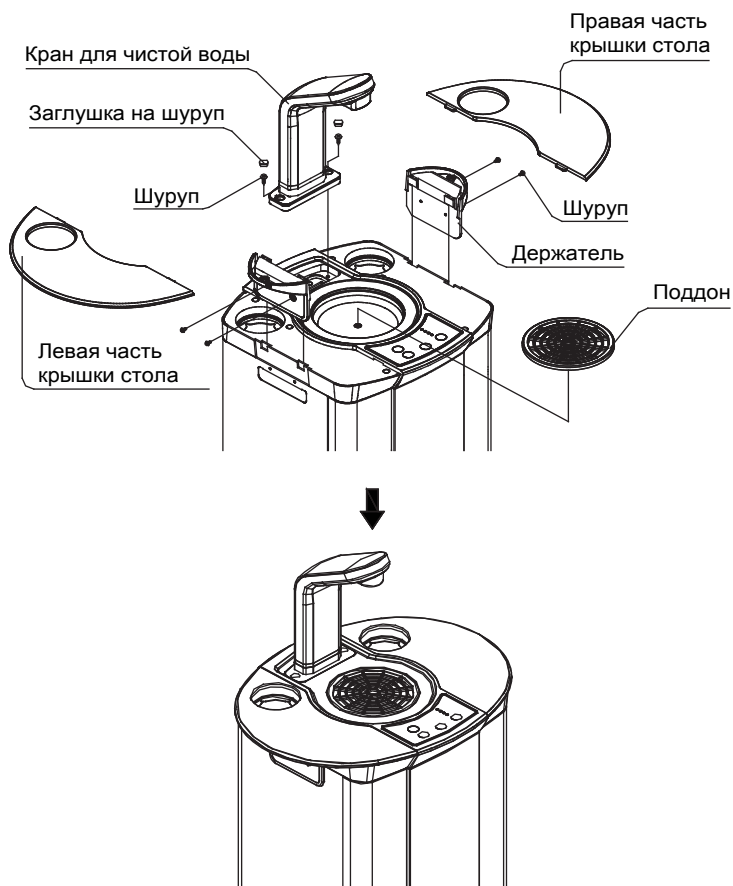

Рис. 5

- Определите удобное место для установки узла подключения. Обратите внимание, чтобы соединительные трубки проходили свободно, без изломов. Свободные участки трубок следует закрепить так, чтобы их нельзя было повредить или выдернуть из соединений посторонними предметами.
- перекройте магистраль холодной воды и сбросьте избыточное давление;
- убедитесь в наличии уплотнительной прокладки в накидной гайке узла подключения (1);
- врежьте в трубопровод узел подключения (1). При необходимости для уплотнения наружной резьбы узла используйте ленту ФУМ (чтобы избежать вкручивания не по резьбе, оставляйте начало заходного витка свободным от ленты ФУМ).

ВНИМАНИЕ!

1. При подсоединении узла подключения нельзя применять какие-либо инструменты и прилагать значительные усилия при затягивании гайки.

2. В случае повреждения узла подключения при неправильной установке претензии приниматься не будут.

- перекройте узел подключения (в положение «кран закрыт») и, подав воду, убедитесь в герметичности соединений (отсутствии протечек);
- вытащите из-под пластиковой втулки-тройника с шаровым клапаном узла подключения (1) клипсу (2);
- вставьте во втулку шарового клапана узла подключения (1) смоченную водой трубку (3), обязательно доведя ее до упора на глубину примерно 15 мм;
- вставьте клипсу (2) под пластиковую втулку шарового клапана узла подключения (1);
- проверьте прочность закрепления трубки (3): при усилии 8–10 кгс трубка (3) не должна вытаскиваться.
- другой конец трубки подсоедините к входу фильтра-диспенсера. Для этого выньте стопорную клипсу и, нажав на торец пластиковой втулки, вытяните заглушку. Вставьте смоченную водой трубку на глубину не менее 15 мм и установите стопорную клипсу на место.

4. Установка дренажного хомута (только для фильтров-диспенсеров Аквафор PS1-F-D (ОСМО-К-100-4), Аквафор PS1-F-D (ОСМО-К-100-4-М), Аквафор PS1(SODA)-F-D (ОСМО-К-100-4) и Аквафор PS1(SODA)-F-D (ОСМО-К-100-4-М))

- Устанавливать хомут рекомендуется на дренажной линии перед сифоном (дренажный хомут подходит к большинству дренажных линий диаметром около 30 мм).
- Просверлите отверстие диаметром 7 мм в том месте, куда вы планируете устанавливать хомут.
- Снимите с прокладки (1) защитную пленку (2). Приклейте уплотнительную



Рис. 6

прокладку (1) с внутренней стороны хомута, так чтобы отверстие в прокладке совпало с отверстием в штуцере хомута

- Установите хомут, совместив отверстия в штуцере и дренажной линии, затем затяните болты (3). Болты следует затягивать равномерно, чтобы две части хомута располагались параллельно.

5. Клапан защиты от протечек «LEAK STOP» Фильтра-диспенсера

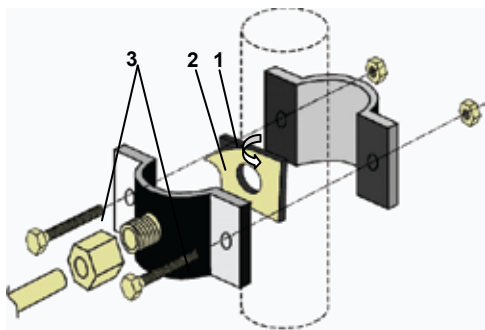
Во избежание аварийных ситуаций в Фильтре-диспенсере установлен клапан защиты от протечек «LEAK STOP». В случае протечки воды в Фильтре-диспенсере подача воды в фильтр прекратится.



Рис. 7

Клапан «LEAK STOP»

Перед включением фильтра-диспенсера

После транспортировки фильтра-диспенсера включение в электрическую розетку производить после выдержки в помещении не менее 2-х часов.

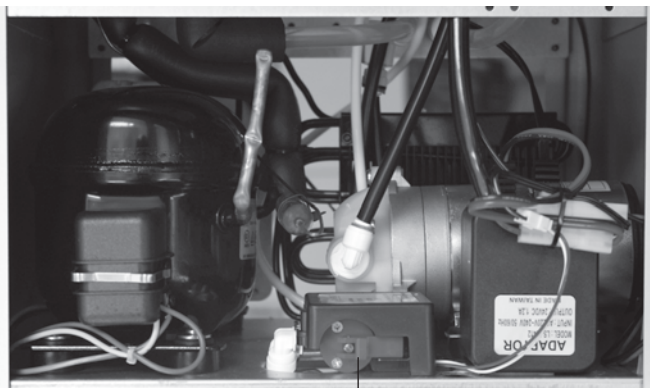
Промывка фильтра-диспенсера

ОБРАТИТЕ ВНИМАНИЕ! При промывке следите за тем, чтобы вода не попадала на поддон диспенсера. В случае неосторожного обращения сработает защитный механизм и подача воды на фильтр-диспенсер прекратится.

Фильтр-диспенсер проходит предварительную очистку после изготовления, но резервуар, линии подачи воды и сменные модули водоочистителя необходимо промыть водопроводной водой, выполнив следующие действия:

В фильтрах-диспенсерах в комплектации с водоочистителями Аквафор Кристалл КВАДРО, Аквафор Кристалл ЭКО Н:

1. Во время промывки не включайте фильтр-диспенсер в электрическую розетку.
2. Проверьте и убедитесь, что в дренажное и в сливное отверстия горячей воды вставлены заглушки.
3. Полностью наполните водопроводной водой бак для воды.
4. Нажмите на кран горячей воды, чтобы из него полилась вода, затем отпустите кран.
5. Подставьте емкость под отверстие для стока горячей воды.
6. Нажмите на клапан отверстия для стока горячей воды и пропустите воду через фильтр-диспенсер в течении 10–15 минут.
7. Убедитесь в отсутствии протечек.
8. Включите фильтр-диспенсер в электрическую розетку и тумблер включения электропитания. На дисплее загорится индикатор включения фильтра-диспенсера.
9. В течение 40–50 минут произойдет нагрев воды, а охлаждение воды произойдет в течение 40 минут.
10. Выключите тумблер электропитания.
11. Отключите фильтр-диспенсер от электрической розетки.
12. Через дренажные отверстия, находящиеся на задней стенке, полностью слейте воду из всех баков.
ОСТОРОЖНО! Берегите открытые участки кожи от попадания на них горячей воды. Это может привести к ожогам!
13. Теперь фильтр-диспенсер готов к работе.

В фильтрах-диспенсерах в комплектации с водоочистителями Аквафор-ОСМО-К-100-4 и Аквафор-ОСМО-К-100-4-М:

1. Перед началом промывки не включайте фильтр-диспенсер в электрическую розетку.
2. Снимите мембранный модуль Аквафор-ОСМО-100-К (КО100). Для этого: нажав до упора и удерживая стопорную кнопку на блоке коллектора водоочистителя, поверните модуль против часовой стрелки.



Рис. 8

3. Вместо мембранного модуля установите заглушку (входит в комплект водоочистителя), нажав и повернув ее до упора по часовой стрелке.
4. Поменяйте местами модули K2 и K5, таким образом, чтобы последовательность установленных модулей была следующей: K2, K5, заглушка, K7/K7M (рис. 8)
5. Полностью наполните бак для воды (это займет примерно 7–8 минут).
6. Подставьте емкость под отверстие для стока горячей воды.
7. Убедитесь в отсутствии протечек.
8. Далее выполните пункты с 8 по 12 из раздела промывки фильтра-диспенсера «в фильтрах-диспенсерах в комплектации с водоочистителями Аквафор Кристалл КВАДРО, Аквафор Кристалл ЭКО Н».
9. Соберите водоочиститель с модулями в обратной последовательности.
10. Теперь фильтр-диспенсер готов к работе.

Эксплуатация



Рис. 9

1. После подключения к трубопроводу баки начинают наполняться водой. Теперь диспенсер может быть подключен к электрической сети. Попробуйте нажать на кнопки холодной и горячей воды и проверьте, поступает ли вода (рис. 9). Баки должны быть наполнены водой строго в соответствии с процедурой, описанной ниже.
2. Включите подачу холодной воды нажатием кнопки на задней панели диспенсера (рис. 10). Индикатор охлаждения воды на панели управления будет включен, пока вода охлаждается. Когда охлаждение воды завершится, индикатор погаснет. Температура воды будет составлять 4~10°C.
3. Включите подачу горячей воды нажатием кнопки на задней панели диспенсера (рис. 10). Автоматически начнется нагрев воды, индикатор нагрева на панели управления будет работать, пока вода нагревается. Когда нагрев воды завер-

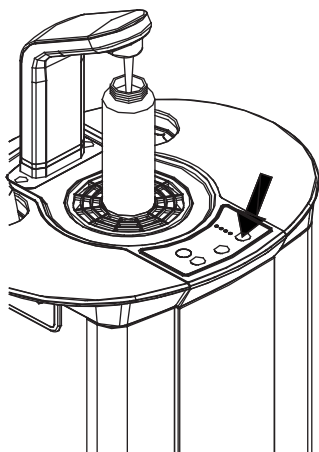

Рис. 10

шится, индикатор погаснет, это значит, что вода готова к употреблению. Вода периодически подогревается до нужной температуры автоматически.

- Для получения горячей воды нажмите кнопку «Предохранитель», затем нажмите кнопку «Горячая вода». Через 5 сек. кнопка «Горячая вода» автоматически заблокируется (рис. 3).
- Вода перестает поступать, когда любая из трех кнопок нажата более 60 сек. Необходимо вернуть кнопку в исходное положение, после чего повторно нажать кнопку для получения воды.

Получение газированной воды (только для моделей PS1(SODA)-F-D)

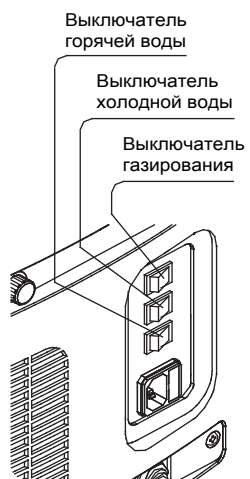
- После подключения бака с CO₂ включите газирование воды нажатием кнопки на задней панели диспенсера.
Примечание: при первом включении газирования воды подождите 30-40 мин. для «насыщения» воды CO₂.
- Попробуйте нажать кнопку «Газированная вода», слейте первую газированную воду. Свежая газированная вода теперь готова к употреблению.
- Когда давление CO₂ становится ниже 2 кг. включается индикатор низкого уровня CO₂. Это означает, что баллон необходимо дозаправить.

Использование датчика уровня воды

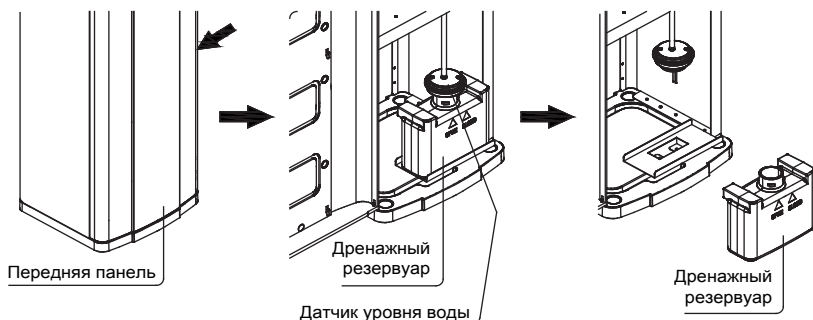

- Откройте переднюю панель диспенсера справа, как показано стрелочкой, за ней расположен дренажный резервуар.
- Поместите датчик уровня в дренажный резервуар.
- Отсутствие подачи воды при нажатии кнопки, сопровождаемое миганием светодиода и звуковым сигналом, означает, что дренажный резервуар заполнен. Необходимо слить излишки воды и поместить резервуар обратно.

Примечание: если светодиод мигает постоянно, это означает протечку. Необходимо отключить диспенсер от электрической сети, высушить датчик в крышке и основание диспенсера. После этого можно повторно подключить диспенсер, его работоспособность восстановится.

Отключение фильтра-диспенсера на длительный срок

- отключите фильтр-диспенсер (тумблер включения электропитания на задней панели), отсоедините устройство от сети;
- дождитесь, пока остынет горячая вода;
- снимите заглушку отверстия для слива горячей воды, слейте оставшуюся воду из резервуара для горячей воды и установите заглушку обратно;
- Нажмите на кран холодной воды, чтобы слить всю воду из резервуара для холодной воды.

ВНИМАНИЕ!

- *Контролируйте количество воды в баке, избегайте сухого перегрева. При отключении подачи воды необходимо отключить нагрев и отсоединить устройство от сети. В противном случае возможно повреждение изделия.*
- *Во время использования периодически проверяйте бак для воды. Если бак полон воды, своевременно слейте воду.*
- *Не позволяйте детям играть с фильтром-диспенсером.*
- *При чистке поверхности фильтра-диспенсера не используйте летучие растворители (такие как спирт, петролейный эфир, бензин и др.)*
- *Запрещается разбирать и ремонтировать фильтр-диспенсер самостоятельно.*

Замена фильтрующих моделей

Водоочиститель Аквафор Кристалл КВАДРО



Рис. 11а

Водоочиститель Аквафор Кристалл ЭКО Н



Рис. 11б

1. В водоочистителях Аквафор Кристалл КВАДРО, Аквафор Кристалл ЭКО Н:

При замене каждого из фильтрующих модулей соблюдайте последовательность их установки по ходу движения воды (рис. 11а, 11б).

ВНИМАНИЕ! Вход/выход обозначены стрелкой на пластмассовой части (крышке) водоочистителя Аквафор Кристалл КВАДРО, Аквафор Кристалл ЭКО Н.

- Перекройте воду перед водоочистителем.
- Сбросьте давление в системе однократно нажав на кран горячей или холодной воды.
- Перед заменой модулей выключите фильтр-диспенсер из электрической розетки.
- Нажав до упора и удерживая стопорную кнопку на блоке коллектора водоочистителя, поверните использованный фильтрующий модуль против часовой стрелки.
- Снимите с нового модуля термоусадочную пленку.
- Вставьте новый модуль вверх в блок коллектора до упора и, слегка надавливая, поверните модуль по часовой стрелке до щелчка.
- По аналогии замените остальные модули.
- Подключите воду и проверьте герметичность водоочистителя.
- Промойте модули (см. раздел «Промывка фильтра-диспенсера» в комплектации с водоочистителем Аквафор Кристалл КВАДРО, Аквафор Кристалл ЭКО Н – пункты с 1 по 12 включительно).

2. В водоочистителях Аквафор ОСМО-К-100-4 и Аквафор ОСМО-К-100-4-М:

При замене каждого из фильтрующих модулей соблюдайте последовательность их установки по ходу движения воды (рис. 12).

Для замены фильтрующих модулей блока предварительной водоподготовки (K2, K5) и блока кондиционирования воды (K7/K7M):

- Перекройте воду перед водоочистителем.
- Сбросьте давление в системе однократно нажав на кран горячей или холодной воды.

Водоочистители Аквафор DWM-K-100-4 и Аквафор-ОСМО-K-100-4-M



Рис. 12

- Перед заменой модулей выключите фильтр-диспенсер из электрической розетки.
- Нажав до упора и удерживая стопорную кнопку на блоке коллектора водоочистителя, поверните использованный фильтрующий модуль против часовой стрелки и снимите его.
- Снимите с нового модуля термоусадочную пленку.
- Вставьте новый модуль вверх в блок коллектора до упора и, слегка надавливая, поверните модуль по часовой стрелке до щелчка.
- По аналогии замените остальные модули.
- Подключите воду и проверьте герметичность водоочистителя.
- Промойте модули (см. раздел «Промывка фильтра-диспенсера» в комплектации с водоочистителем Аквафор-ОСМО-K-100-4 и Аквафор-ОСМО-K-100-4-M – пункты с 1 по 11 включительно).

Для замены мембранного модуля (Аквафор-ОСМО-100-K (KO100)):

- Нажав до упора и удерживая стопорную кнопку на блоке коллектора водоочистителя, поверните использованный мембранный модуль против часовой стрелки и снимите его.
- Отсоедините дренажную трубку от дренажного штуцера корпуса мембранного модуля. Для этого выньте из-под пластиковой втулки стопорную клипсу, нажмите на торец пластиковой втулки и вытяните трубку.
ВНИМАНИЕ! Проверьте наличие ограничителя потока (рис. 13) в дренажной трубке. Важно не перепутать каким концом вставляется трубка. Ограничитель потока должен находиться со стороны мембранного модуля.
- Подсоедините дренажную трубку к новому мембранному модулю, сняв термоусадочную пленку (для этого просто вставьте предварительно смоченный водой конец трубки во втулку дренажного штуцера до упора на глубину примерно 15 мм).
- Установите новый мембранный модуль в блок коллекторов.



Рис. 13

Регенерация модуля KH (только для Фильтров-диспенсеров PS1-F-D (Кристалл ЭКО Н) и PS1(SODA)-F-D (Кристалл ЭКО Н)):

- Выполните первые два пункта из раздела «Для замены фильтрующих модулей».
- Соберите и подсоедините к модулю KH переходник для регенерации (имеется в комплекте водоочистителя или приобретается отдельно) (рис. 6):
 - установите прокладку (3) в гайку (2);
 - наденьте гайку (2) с прокладкой (3) на переходник (1) до упора;

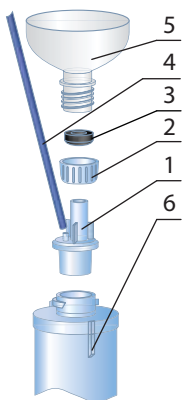

- наденьте пластиковую трубку (4) на штуцер переходника (1);
- плотно вставьте переходник (1) в модуль (6);
- прикрутите к гайке (2) стандартную чистую пластиковую бутылку (5) с отрезанным дном (в виде воронки);
- приготовьте на кипяченой воде 2–2,5 литра насыщенного раствора (примерно 300 г/л) поваренной соли (используйте не йодированную соль);
- установите модуль с присоединенной пластиковой бутылкой вертикально (например, в банку). Направьте пластиковую трубку в раковину;
- пролейте раствор соли через модуль. При этом обратите внимание, чтобы в модуль не попал осадок, оставшийся при растворении соли;
- после солевого раствора пролейте через модуль 2,5 литра кипяченой воды;
- модуль готов к работе.

Рекомендации по эксплуатации и обслуживанию

Очищайте поверхность фильтра-диспенсера сухой мягкой губкой. Если фильтр-диспенсер нуждается в мокрой очистке – используйте губку, смоченную водно-мыльным раствором. Перед очисткой отключите фильтр-диспенсер от электропитания. Старайтесь оставить сухими панель управления и дисплей фильтра-диспенсера.

Профилактические работы при эксплуатации фильтров-диспенсеров Аквафор PS1-F-D, PS1(SODA)-F-D

Таблица 2

Элемент	Периодичность	Методика
Бак горячей воды	Раз в месяц	Нажмите на сливной клапан на лицевой стороне изделия и слейте воду.
Бак холодной воды	Раз в месяц	Полностью слейте воду из бака холодной воды, откройте его крышку и вытрите насухо.
Сливной поддон	Часто	Протирайте поддон влажной тряпкой, затем сухой.
Наружные краны холодной/горячей воды	Один раз в неделю	Протирайте краны влажной тряпкой и моющим средством, безопасным для человека.

ОБРАТИТЕ ВНИМАНИЕ!

Не рекомендуется производить работу по подключению фильтра-диспенсера к водопроводной сети самостоятельно. Эта работа должна производиться специалистом, имеющим разрешение на проведение данного вида работ.

Изготовитель не несет ответственности за ненадлежащее качество работы по подключению к водопроводной сети, а также за результат этой работы. Ответственность за недостатки этой работы, а также за причинение вреда здоровью или имуществу потребителя либо иным лицам вследствие этих недостатков несет исполнитель этой работы.

Чистка диспенсера

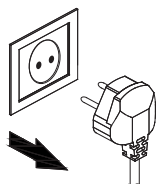

1. Перед чисткой убедитесь в том, что диспенсер полностью отключен от электрической сети.

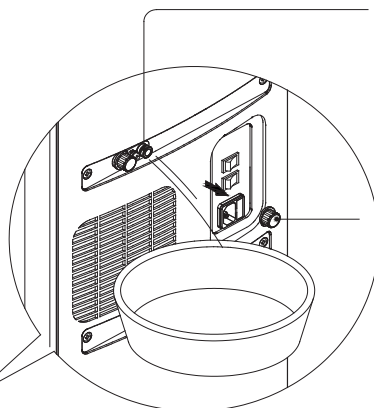

2. Снимите верхние колпачки со сливных отверстий для горячей и холодной воды. Удалите остатки воды из баков. Очистку можно начинать только после опустошения обоих баков. После очистки снова наденьте колпачки на сливные отверстия.

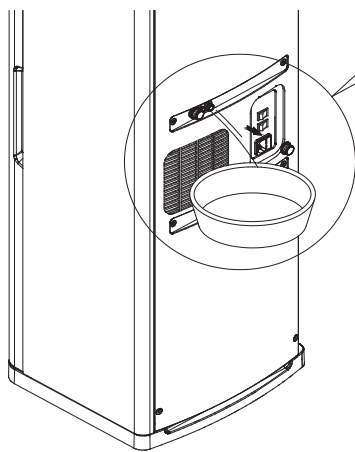

Внимание! Для вашей безопасности обращайтесь для ремонта диспенсера только в официальные представительства или к квалифицированным специалистам.

**Для фильтра-диспенсера в комплектации с водоочистителем
Аквафор-ОСМО-К-100-4 или Аквафор-ОСМО-К-100-4-М:**

Проверьте воду, которую Вы планируете очищать, на соответствие действующим санитарным нормативам.

**Требования к воде,
подаваемой на водоочиститель**

Таблица 3

Давление (min-max)	3,5–6,5
pH	5–9
Температура, °С	4–38
Минерализация, мг/л	< 1500
Хлориды, сульфаты, мг/л	< 900
Хлор (свободный), мг/л	< 0.5
Мутность, мг/л	< 1
Кальций (Ca ²⁺), мг/л	< 50
Магний (Mg ²⁺), мг/л	< 50
Жесткость, мг-экв/л	< 7
Железо, мг/л	< 0.3
Марганец, г/л	< 0.1
Перманганатная окисляемость, мг O ₂ /л	< 10
Общее микробное число, ед./мл	< 50
Coli-индекс	< 3

ВНИМАНИЕ! Несоответствие параметров исходной воды требованиям, приведенным в таблице, резко снижает срок службы мембранных модулей.

Если характеристики исходной воды существенно превышают приведенные выше показатели, мы рекомендуем Вам установить дополнительные системы водоподготовки (обезжелезиватель, умягчитель, дехлоратор, системы обеззараживания, механической очистки и т.д.).

- Если подводящая к водоочистителю вода не пригодна к употреблению, то после установки водоочистителя необходимо проверить очищенную воду. В дальнейшем, чтобы убедиться в правильной работе водоочистителя, очищенную воду рекомендуется проверять примерно один раз в год или в случае изменения ее вкуса или запаха. При неудовлетворительных результатах пить воду нельзя, следует обратиться в обслуживающую организацию.
- Хотя система обратного осмоса способна задерживать бактерии и вирусы, которые могут содержаться в исходной воде, рекомендуется использовать систему только с водой, безопасной в микробиологическом отношении. Не используйте систему с водой неизвестного качества, не прошедшей дополнительной дезинфекции.
- Используйте водоочиститель только для очистки воды из системы холодного водоснабжения.

Гарантии изготовителя

Изготовитель гарантирует соответствие фильтра-диспенсера требованиям ТУ 3468-008-50056997-2008 при соблюдении потребителем условий монтажа, эксплуатации, транспортирования и хранения, приведённых в данной инструкции по эксплуатации (паспорте). Не принимаются претензии по фильтрам-диспенсерам, имеющим внешние механические, термические или химические повреждения.

Срок службы фильтра-диспенсера (кроме фильтрующих модулей, корпуса водоочистителя и подводящих трубок) – 3 год со дня продажи.
Срок службы корпуса водоочистителя – 5 лет со дня продажи.
Срок службы подводящих трубок – 3 года со дня продажи.

Срок службы сменных фильтрующих модулей:

В водоочистителях Аквафор Кристалл КВАДРО – срок службы комплекта сменных модулей К3, К2, К7В, К7 – 8 000 литров водопроводной воды.

В водоочистителях Аквафор Кристалл ЭКО Н – срок службы комплекта сменных модулей К3, КН, К7В, К7 – 8 000 литров водопроводной воды, с учетом регенерации модуля КН.

Срок службы модулей и минерализирующего картриджа для водоочистителей Аквафор-ОСМО-К-100-4 и Аквафор-ОСМО-К-100-4-М

Таблица 4

Название модуля	Срок службы
К5	3–4 месяца*
К2	3–4 месяца*
мембранный модуль Аквафор-ОСМО-100-К (КО100)	1,5–2 года**
К7М, К7	1 год

ВНИМАНИЕ:

* Если на вход водоочистителя поступает вода с большим содержанием механических примесей, то сменный модуль К2 следует менять раз в 1–2 месяца.

** Срок службы мембранного модуля напрямую зависит от работоспособности блоков предварительной очистки. Пожалуйста, производите замену фильтрующих модулей вовремя.

Гарантийный срок эксплуатации фильтра-диспенсера (кроме фильтрующих модулей) – 1 год со дня продажи.

При наличии претензий к работе фильтра-диспенсера следует обратиться к продавцу либо к изготовителю.

Изготовитель не несет ответственности за качество монтажа фильтра-диспенсера. Претензии, связанные с монтажом фильтра-диспенсера, следует направлять специалистам, выполнившим монтаж.

Изготовитель не несет ответственности за неисправности фильтра-диспенсера, возникшие вследствие несвоевременной замены сменных фильтрующих модулей.

Таблица неисправностей

Таблица 5

Неисправность	Причина	Метод устранения
Вода не нагревается	<ol style="list-style-type: none"> 1. Подача горячей воды не включена. 2. Недостаточный уровень воды в баке. 3. Нет электропитания в розетке. 4. Проблема с термостатом или блоком управления. 5. Сработало аварийное реле. 	<ol style="list-style-type: none"> 1. Проверьте, что выключатель горячей воды в положении «включено». 2. Добавьте воды. 3. Подключите в другую розетку. 4. Обратитесь к техническому специалисту. 5. Нажать на шток реле.
Нет холодной воды.	<ol style="list-style-type: none"> 1. Хладагент вытек. 2. Проблема с компрессором или термостатом. 	<ol style="list-style-type: none"> 1. Обратитесь к техническому специалисту. 2. Обратитесь к техническому специалисту.
Не течет вода из крана.	<ol style="list-style-type: none"> 1. Заблокирована льдом. 2. Нет холодной воды в баке. 3. Сработал клапан «LEAK STOP». 	<ol style="list-style-type: none"> 1. Отключите подачу холодной воды и оставьте на 24 часа, чтобы лед растаял. 2. Проверьте водопроводную сеть, если все в порядке – проверьте систему обратного осмоса. 3. Устраните протечку и высушите поддон. Верните «курок» клапана «LEAK STOP» в исходное положение.
Система обратного осмоса не работает.	<ol style="list-style-type: none"> 1. Низкое входное давление. 2. Засорился предфильтр. 	<ol style="list-style-type: none"> 1. Убедитесь в исправности системы подачи воды. 2. Замените фильтр на новый.

Неисправность	Причина	Метод устранения
<p>Газирование не работает или не течет газированная вода из крана (только в модели Аквафор PS1(SODA)-F-D).</p>	<ol style="list-style-type: none"> 1. Недостаточно воды. 2. Газирование выключено. 3. Давление подачи CO₂ слишком высокое. 	<ol style="list-style-type: none"> 1. Добавьте воды и проверьте систему обратного осмоса. 2. Включите газирование воды. 3. Закройте баллон с CO₂ и выпустите давление из регулятора давления. Нажмите кнопку «Газированная вода» для опустошения бака и выпустите давление из бака. Когда газированная вода полностью закончится выключите газирование воды нажатием кнопки на задней панели диспенсера. Снова откройте баллон с CO₂ и установите давление подачи CO₂ менее 5 кг. Включите газирование воды нажатием кнопки на задней панели диспенсера для получения газированной воды.
<p>Недостаточно пузырьков газа. (только в модели Аквафор PS1(SODA)-F-D).</p>	<ol style="list-style-type: none"> 1. Закончился CO₂. 2. Первое включение газирования воды. 	<ol style="list-style-type: none"> 1. Дозаправьте CO₂. 2. При первом включении газирования воды подождите 30-40 мин. для «насыщения» воды CO₂.

ТАЛОН НА ГАРАНТИЙНЫЙ РЕМОНТ

Фильтр-диспенсер Аквафор PS1-F-D, Аквафор PS1(SODA)-F-D

Заводской № _____

Дата продажи _____

Отметка магазина о продаже _____

Подпись продавца _____

Свидетельство об установке

Установка водоочистителя произведена:

Название организации, производившей установку _____

Ф. И. О. мастера-установщика _____

Подпись мастера-установщика

Подпись клиента

Срок гарантии – 1 год со дня продажи

Изготовитель – ООО «Аквабосс». Россия, Санкт-Петербург, ул. Сестрорецкая, 3
Изготовитель оставляет за собой право вносить усовершенствования в конструкцию фильтра-диспенсера без отражения в паспорте.



Фильтр-диспенсер Аквафор PS1-F-D(Кристалл КВАДРО), PS1-F-D(Кристалл ЭКО Н), PS1-F-D(ОСМО-К-100-4),
PS1-F-D(ОСМО-К-100-4-М), PS1(SODA)-F-D(Кристалл КВАДРО), PS1(SODA)-F-D(Кристалл ЭКО Н),
PS1(SODA)-F-D(ОСМО-К-100-4), PS1(SODA)-F-D(ОСМО-К-100-4-М),
Сертификат соответствия № РОСС RU.НО03.В04223.
ТУ 3468-008-50056997-2008

Дата изготовления / Штамп ОКК – отмечена соответствующая модель фильтра-диспенсера:

**Фильтр-диспенсер Аквафор
модель PS1-F-D (Кристалл КВАДРО)**

**Фильтр-диспенсер Аквафор
модель PS1-F-D (Кристалл ЭКО Н)**

**Фильтр-диспенсер Аквафор
модель PS1-F-D (ОСМО-К-100-4)**

**Фильтр-диспенсер Аквафор
модель PS1-F-D (ОСМО-К-100-4-М)**

**Фильтр-диспенсер Аквафор
модель PS1(SODA)-F-D (Кристалл КВАДРО)**

**Фильтр-диспенсер Аквафор
модель PS1(SODA)-F-D (Кристалл ЭКО Н)**

**Фильтр-диспенсер Аквафор
модель PS1(SODA)-F-D (ОСМО-К-100-4)**

**Фильтр-диспенсер Аквафор
модель PS1(SODA)-F-D (ОСМО-К-100-4-М)**

Изготовлено ООО «Аквабосс»
по заказу ООО «Аквафор»
Россия, Санкт-Петербург
www.aquaphor.ru

Фирмы, осуществляющие монтаж,
гарантийное и сервисное обслуживание

Единая справочная служба

тел. 8 800 333 81 00 (звонок по России бесплатный)

ИНЖЕНЕРНЫЙ ЦЕНТР ООО «АКВАБОСС»

Россия, Санкт-Петербург, ул. Сестрорецкая, д. 3

тел. (812) 430-55-06

e-mail: aquaboss@mail.wplus.net

Россия, Санкт-Петербург, ул. Пионерская, 41

тел. (812) 235-67-96

e-mail: info@aquaboss.ru

Ваш региональный дилер