

Midland 77/120 ESP2

► РУКОВОДСТВО ПОЛЬЗОВАТЕЛЯ



MIDLAND | СВ Радиостанция

 **MIDLAND**[®]

СОДЕРЖАНИЕ

СРЕДСТВА УПРАВЛЕНИЯ И ИХ ФУНКЦИИ	2
УСТАНОВКА	5
Электроснабжение	5
Установка антенны	5
ПОРЯДОК РАБОТЫ С РАДИОСТАНЦИЕЙ	5
ТЕХНИЧЕСКИЕ ХАРАКТЕРИСТИКИ	6

Midland 77/120 ESP2 – это новая радиостанция гражданского диапазона, обладающая набором всех необходимых функций, а также оснащенная новой системой шумоподавления ESP2.

Данная модель отличается повышенной практичностью, ее очень просто установить в салоне автомашины, в том числе в гнездо стандарта DIN.

Динамик на передней панели радиостанции гарантирует высококачественную передачу звука.

Радиостанция Midland 77/120 ESP2 оснащена микрофоном с кнопками для переключения каналов и поставляется со скобой для установки в автомобиль.

СРЕДСТВА УПРАВЛЕНИЯ И ИХ ФУНКЦИИ

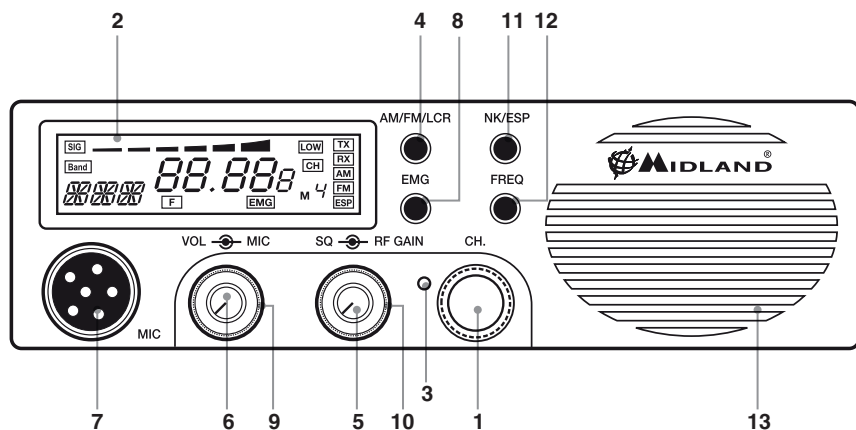

1. Ручка переключения каналов
2. Многофункциональный дисплей с подсветкой
На нем отображается:

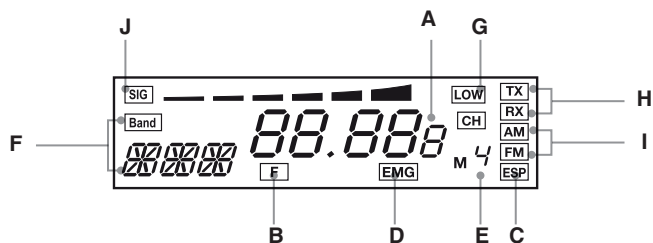

- A) Номер выбранного канала (от 1 до 40) или рабочая частота.
 - B) **F**: активирована кнопка **FREQ**.
 - C) **ESP**: активирована функция **ESP** (шумоподаватель).
 - D) **EMG**: указывает, что активирован один из экстренных каналов 9D или 19D.
 - E) **M1, M4**: указывает номер используемой ячейки памяти.
 - F) Указывает выбранный диапазон частот.
 - G) **LOW**: показывает, что радиостанция передает в режиме низкой мощности (используется только в некоторых модификациях).
 - H) **RX/TX**: указывает, работает ли радиостанция в режиме приема (RX) / или передачи (TX).
 - I) **AM/FM**: показывает какой выбран режим модуляции AM или FM.
 - J) Показывает уровень принимаемого сигнала или мощность передаваемого сигнала.
3. **Кнопка для смены цвета подсветки.** С помощью этой кнопки вы можете изменить цвет подсветки дисплея. На выбор: белый, желтый, фиолетовый, красный, светлоголубой, зеленый, синий цвет или подсветка без цвета.
 4. **Кнопка «AM/FM»(LCR):** для переключения между режимами AM и FM. Если вы используете модификацию, в которой доступен только режим FM, эта кнопка используется для включения функции LCR (Вызов последнего используемого канала).

5. **Ручка «Squelch» (автоматический шумоподавитель):** для максимальной чувствительности радиостанции ручка «Squelch» должна быть установлена ровно на тот уровень, где исчезает фоновый шум.
6. **Ручка «ON/OFF»:** когда ручка находится в положении «OFF» – радиостанция выключена. Чтобы включить радиостанцию, поверните ручку по часовой стрелке. Установить комфортный для вас уровень громкости можно, поворачивая данную ручку по часовой стрелке и обратно.
7. **Гнездо для подключения микрофона.**
8. **Кнопка «EMG»:** при нажатии этой кнопки радиостанция автоматически перейдет на экстренные каналы 9/19. На дисплее появится мигающая надпись «EMG». Случайно сменить канал будет невозможно.
9. **Ручка усиления микрофона:** в режиме TX позволяет контролировать усиление микрофона. Максимальной эффективности можно добиться, если найти лучшую модуляцию: оптимальное сочетание уровня усиления микрофона и расстояния между микрофоном и вашим ртом.
10. **Ручка усиления радиочастоты «RF»:** используется для контроля чувствительности приема. Чтобы повысить чувствительность, поверните ручку по часовой стрелке, чтобы понизить чувствительность – против часовой стрелки. Низкая чувствительность используется при приёме сильных сигналов.
11. **Кнопка «N.K./ESP»:** при нажатии этой кнопки активируется устройство шумоподавления. Шумы передатчика и помехи теперь будут практически устранены с помощью системы ESP2.
12. **Кнопка «FREQ»:**

С помощью этой кнопки вы можете:

 - посмотреть рабочую частоту (если нажать и удерживать кнопку в течение примерно 3 секунд) или используемый канал
 - использовать функцию памяти «M»

Midland 77/120 ESP2 имеет функцию «M», которая дает возможность заносить в память и потом вызывать из памяти 2 канала.

Чтобы внести в память один канал:

А) Выберите канал с помощью ручки выбора каналов или кнопок «UP/DN» на микрофоне.

В) Нажмите кнопку «FREQ»: на дисплее появится буква «F».

С) Нажмите и удерживайте примерно 3 секунды кнопку «AM/FM/LCR»: радиостанция издаст звуковой сигнал, а на дисплее появится надпись «M4».

Чтобы запомнить еще один канал, повторите эти действия и нажмите «EMG» (M1).

Чтобы вызвать из памяти сохраненный канал, нажмите кнопку «FREQ» и затем кнопку «AM/FM/LCR» (M4) или «EMG» (M1).
13. **Динамик**

ЗАДНЯЯ ПАНЕЛЬ

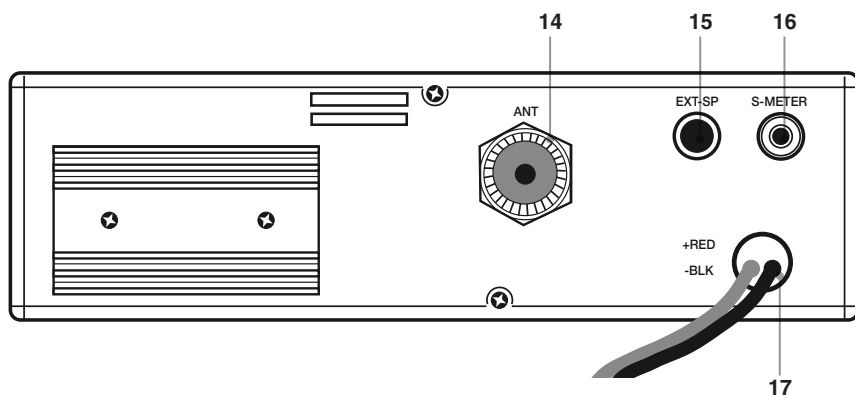

14. Гнездо для подключения антенны (тип разъема SO239).
15. Гнездо «EXT»: для подключения внешнего динамика (внутренний динамик при этом отключается).
16. Гнездо S.Meter: для подключения внешнего S.Meter.
17. Кабель электропитания – 13,8V DC.

МИКРОФОН

1. Кнопка РТТ: нажмите, чтобы начать передачу сигнала.
2. Кнопки UP/DOWN: для переключения каналов.
Однократное нажатие на одну из этих кнопок вызывает изменение номера канала на «1». Нажатие и удерживание одной из этих кнопок вызывает изменение номера канала на «10».
3. 6-штырьковый разъем микрофона.

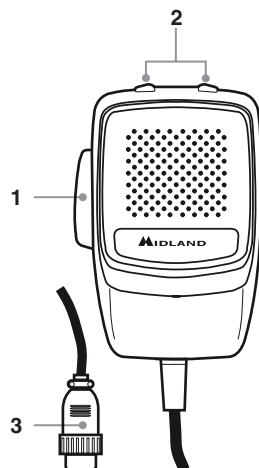

УСТАНОВКА

При установке радиостанции в кабине автомобиля следует учитывать в первую очередь безопасность и удобство пользователя. Все средства управления должны быть расположены таким образом, чтобы не мешать водителю осуществлять действия, необходимые для безопасного управления транспортным средством. Установка радиостанции осуществляется с помощью опорной скобы, поставляемой в комплекте или с помощью фиксирующей скобы DIN.

Плотно затяните фиксирующие болты. Фиксирующая скоба должна плотно прилегать к металлическим частям радиостанции и, желательно, иметь контакт с металлическим корпусом автомобиля.

ЭЛЕКТРОСНАБЖЕНИЕ

Удостоверьтесь, что радиостанция выключена. При подключении радиостанции к источнику питания с постоянным напряжением очень важно соблюдать полярность:

Красный провод = положительный полюс (+)

Черный провод = отрицательный полюс (-)

Этими же цветами отмечены полюса на аккумуляторе и на блоке предохранителей в машине.

Удостоверьтесь, что кабельный наконечник правильно подключен к аккумулятору.

УСТАНОВКА АНТЕННЫ

1. Антенна должна соответствовать частотному диапазону – 27 МГц.
2. Оптимальное место для установки антенны – крыша автомобиля.
3. При возможности располагайте антенну в центре поверхности, которую выбрали для установки.
4. Кабель антенны располагайте на достаточном расстоянии от источников помех, таких, как выключатель зажигания, измерительные приборы и т.п.
5. Антенна (кроме магнитных) должна иметь надежный контакт с металлическим корпусом авто.
6. Избегайте повреждения и резких изгибов кабеля в ходе установки антенны.

ВНИМАНИЕ: Чтобы избежать поломки радиостанции, никогда не включайте ее, не подсоединив антенну. Рекомендуется периодически проверять состояние кабеля и работу антенны.

ПОРЯДОК РАБОТЫ С РАДИОСТАНЦИЕЙ

1. Подключите микрофон к радиостанции, вставив штекер микрофона в гнездо для подключения микрофона.
2. Убедитесь, что антенна подсоединена к радиостанции.
3. Удостоверьтесь, что ручка SQUELCH (автоматический шумоподаватель) повернута против часовой стрелки до упора.
4. Включите радиостанцию и отрегулируйте громкость.
5. Выберите нужный вам канал и отрегулируйте SQUELCH.
6. Чтобы начать передачу сигнала, нажмите кнопку PTT и говорите в микрофон
7. Чтобы перейти в режим приема сигнала, отпустите кнопку PTT.

ТЕХНИЧЕСКИЕ ХАРАКТЕРИСТИКИ

ОБЩИЕ

Каналы	40 AM – 40 FM
Частотный диапазон	26,965 ÷ 27,405 МГц
Формирование частоты	PLL
Рабочие температуры	от –10° до +55°С
Напряжение питания	постоянное 13,8 В (DC) +/-15%
Рабочий цикл	5/5/90 (1 час использования)
Размеры	170 (L) x 52 (H) x 170 (D) мм
Вес	1,020 кг

ПРИЕМНИК

Тип схемы	супергетеродин с двойным преобразованием частоты
Промежуточные частоты	1-я IF: 10,695 МГц; 2-я IF: 455 кГц
Чувствительность	в режиме ЧМ 0,5 мкВ при 20 дБ SINAD в режиме AM 0,5 мкВ при 20 дБ SINAD
Выходная НЧ мощность при 10% КНИ	4,5 Вт при 8 Ом – внешний динамик 2,5 Вт при 8 Ом – внутренний динамик
Аудио искажения	меньше 3% при 1 кГц
Потребление тока в режиме ожидания	160 мА

ПЕРЕДАТЧИК

Выходная мощность	10 Вт при 13,8 В (DC)
Модуляция	AM: от 85% до 95% FM: 1,8 кГц +/-0,2 кГц
Потребление тока	2100 мА (в режиме ЧМ)

Технические характеристики могут изменяться производителем без предварительного уведомления.

Произведено или импортировано:

CTE INTERNATIONAL srl

Via R. Sevardi 7- 42010 Mancasale - Reggio Emilia - Italia

CTE Интернешнл с.р.л.,

ул. Р. Севарди 7-42010 Манкасаль, Реджио Эмилия, Италия

Импортер в России – ЗАО «Алан-Связь».

Интернет сайт: www.midland.ru

Адрес: Москва, 105187, Фортунатовская 31А, стр. 2

Перед использованием устройства внимательно прочитайте руководство пользователя.

WWW.MIDLAND.RU |



AE68

