

ЭКСПЛУАТАЦИЯ И  
ОБСЛУЖИВАНИЕ

MTJ



## ПОЧЕМУ НУЖНЫ ОРИГИНАЛЬНЫЕ ЗАПЧАСТИ

Мы задумали, спроектировали и построили **ваш автомобиль**, поэтому мы действительно знаем хорошо каждую его деталь и узел. В **официальных автосервисах Fiat Service** вы познакомитесь с техническими специалистами, которые непосредственно обучены нами и готовы продемонстрировать качество и профессионализм при проведении любых операций технического обслуживания. Автосервисы Fiat всегда ждут вас для проведения периодического техобслуживания, сезонных проверок и для предоставления практических советов наших опытных специалистов.

**С помощью оригинальных запасных частей Fiat вам удастся надолго сохранить надежность, комфорт и эксплуатационные качества автомобиля, ведь именно благодаря этим характеристикам вы и выбрали ваш новый автомобиль.**

Всегда запрашивайте оригинальные запасные части компонентов автомобиля, которые мы сами используем для его создания и которые мы готовы вам порекомендовать, поскольку они - результат нашей непрерывной научно-исследовательской работы в области новейших технологий.

Исходя из указанных причин, **полагайтесь только на оригинальные запчасти: они специально разработаны Fiat для вашего автомобиля.**

СИСТЕМЫ БЕЗОПАСНОСТИ:  
ЭКОЛОГИЧЕСКИ ЧИСТАЯ

СИСТЕМА ТОРМОЖЕНИЯ: САЖЕВЫЕ ФИЛЬТРЫ,  
ТЕХОБСЛУЖИВАНИЕ КОНДИЦИОНЕРА

КОМФОРТ:  
ПОДВЕСКА И СТЕКЛОЧИСТИТЕЛИ

ЭКСПЛУАТАЦИОННЫЕ КАЧЕСТВА:  
СВЕЧИ, ФОРСУНКИ И АККУМУЛЯТОРНЫЕ  
БАТАРЕИ

ЛИНЕЙКА АКСЕССУАРОВ:  
БАГАЖНЫЕ ПЕРЕКЛАДИНЫ,  
КОЛЕСНЫЕ ОБОДЫ

**ОРИГИНАЛЬНЫЕ ЗАПЧАСТИ -  
САМЫЙ ЕСТЕСТВЕННЫЙ ВЫБОР**



**ЭКСПЛУАТАЦИОННЫЕ  
КАЧЕСТВА**



**ОРИГИНАЛЬНЫЕ ЗАПЧАСТИ**

**КОМФОРТ**



**ОРИГИНАЛЬНЫЕ ЗАПЧАСТИ**

**БЕЗОПАСНОСТЬ**



**ОРИГИНАЛЬНЫЕ ЗАПЧАСТИ**

**ОКРУЖАЮЩАЯ СРЕДА**



**ОРИГИНАЛЬНЫЕ ЗАПЧАСТИ**

**ПРИНАДЛЕЖНОСТИ**



**ОРИГИНАЛЬНЫЕ ЗАПЧАСТИ**

**ЗНАЧЕНИЕ**



**ОРИГИНАЛЬНЫЕ ЗАПЧАСТИ**

## КАК УЗНАТЬ ОРИГИНАЛЬНЫЕ ЗАПЧАСТИ

Как на этапе проектных разработок, так и в процессе изготовления, все оригинальные запчасти подвергаются строгому контролю специалистов, проверяющих использование самых усовершенствованных материалов и тестирующих их надежность. Это служит для гарантии эксплуатационных качеств автомобиля, а также для обеспечения вашей безопасности и безопасности ваших пассажиров. Всегда требуйте и затем проверяйте, чтобы на ваш автомобиль ставились оригинальные запчасти.

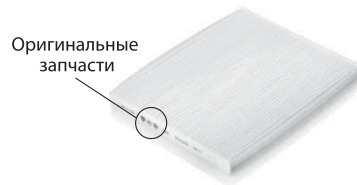

Пыльцевой фильтр



Амортизатор



Тормозных накладок

## Уважаемый клиент,

благодарим и поздравляем вас с выбором автомобиля марки Alfa Romeo.

Настоящее руководство позволит вам в полной мере оценить качества данного автомобиля. Рекомендуем прочитать все его разделы, прежде чем в первый раз приступить к управлению автомобилем.

В руководстве содержится важная информация, советы и рекомендации по эксплуатации автомобиля, которые позволят вам воспользоваться техническими достоинствами Alfa Romeo. Здесь вы познакомитесь с характеристиками и особенностями транспортного средства, а также найдете важную информацию по уходу, техническому обслуживанию, безопасному управлению и эксплуатации вашего автомобиля Alfa Romeo для поддержания его в хорошем состоянии в течение длительного времени.

Внимательно прочитайте предупреждения и инструкции, обозначенные символами:



для безопасности людей;



для сохранности автомобиля;



для защиты окружающей среды.

В прилагаемой гарантийной книжке вы также найдете перечень услуг, которые Alfa Romeo предлагает своим клиентам:

- гарантийное свидетельство с указанием сроков и условий, необходимых для сохранения действия гарантии;
- серия дополнительных услуг, предназначенных только для клиентов компании Alfa Romeo.

Мы убеждены, что все это поможет вам лучше познакомиться и оценить достоинства вашего автомобиля, а также усилия специалистов Alfa Romeo, которые будут оказывать вам необходимое содействие.

Приятного вам чтения и счастливого пути!

**В данном руководстве по эксплуатации и техобслуживанию приведено описание всех исполнений модели Alfa MiTo, поэтому принимайте к сведению только те сведения по оборудованию и двигателю, которые относятся к приобретенной вами модели. Информация, содержащаяся в настоящем издании, носит исключительно справочный характер. Компания Fiat Group Automobiles оставляет за собой право в любой момент вносить изменения в модели, представленные в настоящем издании, из соображений технического или коммерческого характера. За более подробной информацией обращайтесь в сервисные центры Alfa Romeo.**

# ОБЯЗАТЕЛЬНО ПРОЧИТАЙТЕ!

## ЗАПРАВКА ТОПЛИВОМ





**Бензиновые двигатели:** заправляйте автомобиль только бензином без содержания свинца с октановым числом (RON) не ниже 95 в соответствии со спецификацией ГОСТ Р 51866-2002(ЕН 228:2004).

**Дизельные двигатели:** заправляйте автомобиль только автомобильным дизельным топливом в соответствии со спецификацией ГОСТ Р 52368-2005(ЕН590:2004). Использование других типов топлива или смесей может непоправимым образом повредить двигатель и привести к последующей потере гарантии силы за нанесенный ущерб.

## ПУСК ДВИГАТЕЛЯ



**Бензиновые двигатели:** проверьте, чтобы автомобиль стоял на ручном тормозе; приведите ручку переключения передач в нейтральное положение; выжмите до конца педаль сцепления, не нажимая педаль акселератора; поверните ключ зажигания в положение AVV и отпустите его, как только двигатель заведется.

**Дизельные двигатели:** поверните ключ зажигания в положение MAR и дождитесь выключения контрольной лампы  и ; поверните ключ зажигания в положение AVV и отпустите его, как только двигатель заведется.

## ПАРКОВКА АВТОМОБИЛЯ НА ВОСПЛАМЕНЯЮЩИХСЯ МАТЕРИАЛАХ



Во время работы глушитель с катализатором выхлопных газов сильно нагревается. В связи с этим запрещается парковать автомобиль на поверхности, покрытой травой, сухими листьями, сосновыми иголками и иными воспламеняющимися материалами, т.к. существует опасность возгорания.

## ОХРАНА ОКРУЖАЮЩЕЙ СРЕДЫ



Автомобиль оборудован системой, обеспечивающей непрерывную диагностику компонентов, связанных с выбросами экологически вредных веществ, для гарантии наибольшей защиты окружающей среды.

## ДОПОЛНИТЕЛЬНОЕ ЭЛЕКТРООБОРУДОВАНИЕ



Если после приобретения транспортного средства вы хотите установить принадлежности, работающие от источников электрического тока (рискуя постепенно разрядить аккумуляторную батарею), обратитесь на станцию техобслуживания Alfa Romeo, где специалисты произведут оценку электропотребления всех систем и проверят, может ли электрооборудование автомобиля выдержать необходимую нагрузку.

## КODOВАЯ КАРТА (CODE card)

(для исполнений и рынков, где предусмотрено)



Храните карту в надежном месте, не в автомобиле. Необходимо всегда иметь при себе электронный код, указанный в кодовой карте (CODE card), чтобы было возможно выполнить аварийный пуск автомобиля.



## ПЛАНОВОЕ ТЕХОБСЛУЖИВАНИЕ



Правильное техобслуживание позволяет в течение длительного времени сохранять неизменными эксплуатационные качества автомобиля, характеристики его безопасности и защиты окружающей среды, а также низкие эксплуатационные расходы.

## В РУКОВОДСТВЕ ПО ЭКСПЛУАТАЦИИ И ТЕХОБСЛУЖИВАНИЮ ...



... вы найдете важную информацию, советы и рекомендации по правильной эксплуатации, безопасному управлению и по поддержанию вашего автомобиля в хорошем состоянии в течение длительного времени. Уделите особое внимание символам  (безопасность людей)  (защита окружающей среды)  (целостность автомобиля).

# ЗНАКОМСТВО С АВТОМОБИЛЕМ

## ПАНЕЛЬ ПРИБОРОВ

В зависимости от исполнений наличие и расположение устройств управления, приборов и сигнальных устройств может меняться.



РИС. 1

A0J0330

1. Дефлектор для обдува боковых стекол
2. Регулируемый и поворотный дефлектор воздуха
3. Подрулевой переключатель для управления приборами наружного освещения
4. Панель приборов
5. Подрулевой переключатель для управления стеклоочистителем ветрового и заднего стекла, бортовым компьютером
6. Радиоприемник (для моделей/рынков, где предусмотрено)
7. Регулируемые и поворотные дефлекторы
8. Аварийная сигнализация, кнопка блокировки/разблокировки дверей
9. Передняя подушка безопасности со стороны пассажира
10. Перчаточный ящик
11. Устройства управления обогревателем/вентилятором/климат-контролем
12. Рычаг переключения передач
13. Система "Alfa DNA"
14. Замок зажигания
15. Передняя подушка безопасности для коленей водителя (для моделей/рынков, где предусмотрено)
16. Подушка безопасности со стороны водителя
17. Рычаг системы круиз-контроль (для моделей/рынков, где предусмотрено)
18. Крышка блока предохранителей
19. Панель управления.

ЗНАКОМСТВО С  
АВТОМОБИЛЕМ

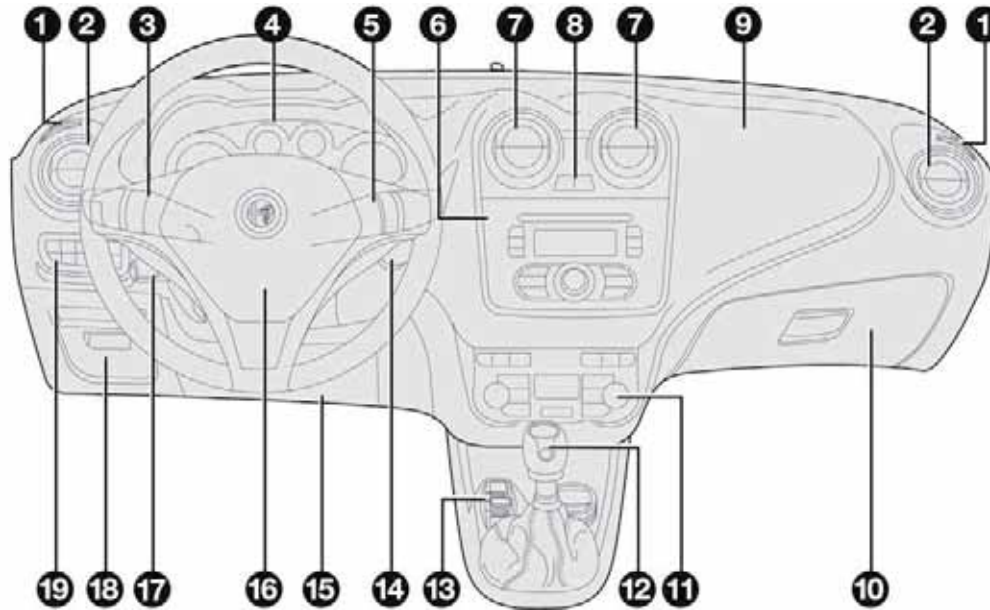
ВОПРОСЫ  
БЕЗОПАСНОСТИ

ЗАПУСК ДВИГАТЕЛЯ И  
УПРАВЛЕНИЕ  
АВТОМОБИЛЕМ

В СЛУЧАЕ  
ЧРЕЗВЫЧАЙНОЙ  
СИТУАЦИИ

ТЕХОБСЛУЖИВАНИЕ  
И УХОД

ТЕХНИЧЕСКИЕ  
ДААННЫЕ

АЛФАВИТНЫЙ  
УКАЗАТЕЛЬ

## ПАНЕЛЬ И ПРИБОРЫ УПРАВЛЕНИЯ МОДЕЛИ С МНОГОФУНКЦИОНАЛЬНЫМ ДИСПЛЕЕМ





РИС. 2

A0J1540

А. Спидометр (указатель скорости) В. Многофункциональный дисплей С. Тахометр D. Указатель уровня топлива с контрольной лампой резерва E. Указатель температуры охлаждающей жидкости двигателя с контрольной лампой максимальной температуры

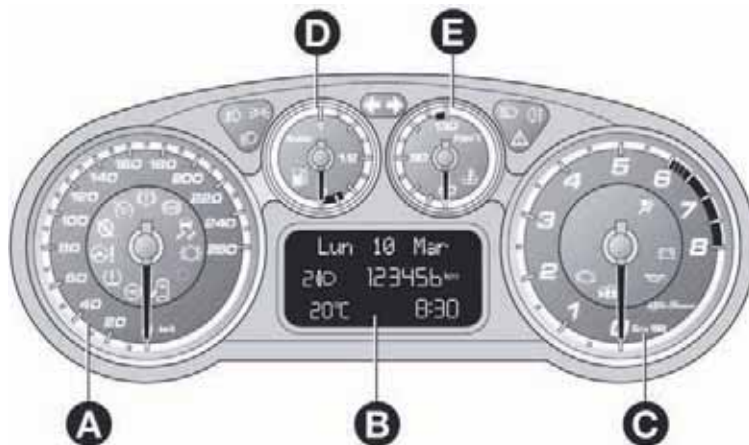
Контрольные лампы   и  присутствуют только в моделях с дизельным двигателем. На моделях с дизельным двигателем шкала тахометра ограничена 6000 об/мин

**ПРЕДУПРЕЖДЕНИЕ** Подсветка обозначений на панели приборов может меняться в зависимости от модели.

## МОДЕЛИ С МНОГОФУНКЦИОНАЛЬНЫМ ДИСПЛЕЕМ С ИЗМЕНЯЕМОЙ КОНФИГУРАЦИЕЙ







РИС. 3

A0J1541

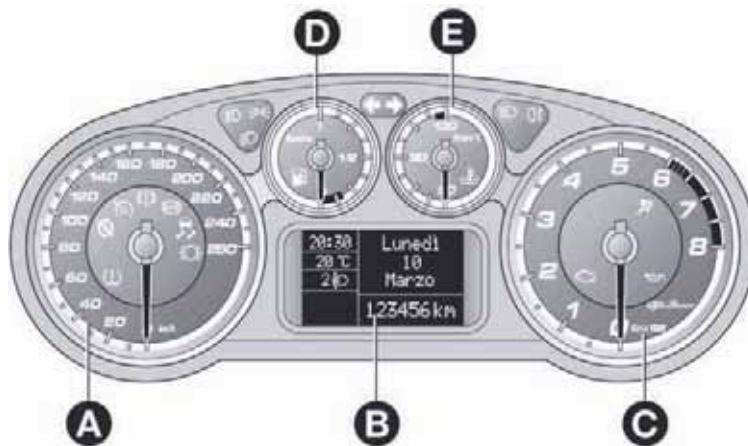
А. Спидометр (указатель скорости) В. Многофункциональный дисплей с изменяемой конфигурацией С. Тахометр D. Указатель уровня топлива с контрольной лампой резерва E. Указатель температуры охлаждающей жидкости двигателя с контрольной лампой максимальной температуры

Контрольные лампы   и  присутствуют только в моделях с дизельным двигателем. На моделях с дизельным двигателем шкала тахометра ограничена 6000 об/мин

**ПРЕДУПРЕЖДЕНИЕ** Подсветка обозначений на панели приборов может меняться в зависимости от модели.

ЗНАКОМСТВО С  
АВТОМОБИЛЕМ

ВОПРОСЫ  
БЕЗОПАСНОСТИ

ЗАПУСК ДВИГАТЕЛЯ И  
УПРАВЛЕНИЕ  
АВТОМОБИЛЕМ

В СЛУЧАЕ  
ЧРЕЗВЫЧАЙНОЙ  
СИТУАЦИИ

ТЕХОБСЛУЖИВАНИЕ  
И УХОД

ТЕХНИЧЕСКИЕ  
ДАННЫЕ

АЛФАВИТНЫЙ  
УКАЗАТЕЛЬ

## СПИДОМЕТР (УКАЗАТЕЛЬ СКОРОСТИ)

Показывает скорость движения автомобиля

## ТАХОМЕТР

Указывает число оборотов двигателя

## УКАЗАТЕЛЬ УРОВНЯ ТОПЛИВА

Стрелка прибора показывает количество топлива в баке.

Контрольная лампа на указателе загорается, когда в баке остается 5 - 7 литров топлива; в этом случае, заправьте автомобиль как можно быстрее.

Не езьте на автомобиле с почти пустым баком: недостаточная подача топлива может повредить катализатор.

## УКАЗАТЕЛЬ ТЕМПЕРАТУРЫ ОХЛАЖДАЮЩЕЙ ЖИДКОСТИ ДВИГАТЕЛЯ

Стрелка показывает температуру охлаждающей жидкости двигателя; прибор начинает давать показания, когда температура жидкости поднимается выше примерно 50°C.

В условиях нормальной эксплуатации автомобиля стрелка может приходиться в разные положения в пределах индикации в зависимости от условий работы транспортного средства.

Включение контрольной лампы указывает на избыточное повышение температуры охлаждающей жидкости: в этом случае следует остановить двигатель и обратиться в сервисный центр Alfa Romeo.

## КОНТРОЛЬНЫЕ ЛАМПЫ НА ПАНЕЛИ ПРИБОРОВ

### Общие предупреждения

Для некоторых исполнений включение контрольных ламп сопровождается появлением специальных сообщений на дисплее и/или звуковых сигналов.

Такие сигналы лаконичны и служат в качестве предупреждений. Они не должны считаться исчерпывающими и/или альтернативными относительно сведений настоящего руководства по эксплуатации и техобслуживанию, с которым рекомендуется внимательно ознакомиться.

При появлении аварийной сигнализации всегда и в любом случае изучите содержание настоящего параграфа.



### Недостаточный уровень тормозной жидкости (красная лампа)

При повороте ключа в положение MAR контрольная лампа загорается, но через несколько секунд она должна погаснуть.

Контрольная лампа (или символ на дисплее) загорается, когда тормозная жидкость в бачке опускается ниже минимального уровня, например по причине протечек в контуре.

На дисплей выводится соответствующее сообщение.



*Если контрольная лампа загорелась во время движения, обратитесь в сервисный центр Alfa Romeo.*

## Стояночный тормоз включен (красная лампа)

При повороте ключа в положение MAR контрольная лампа загорается, но через несколько секунд она должна погаснуть.

Контрольная лампа (или символ на дисплее) загорается, когда взводится стояночный тормоз. Если автомобиль находится в движении, подается также сопутствующее звуковое предупреждение.

**ПРЕДУПРЕЖДЕНИЕ** Если контрольная лампа загорается во время движения, проверьте, не взведен ли рычаг стояночного тормоза.



## Авария в системе EBD

Одновременное включение контрольных ламп (!) (красная) и (ABS) (желтая) при включенном двигателе указывает на неисправность в системе EBD или на неготовность ее к работе. В таком случае при резком торможении может произойти блокировка задних колес и возможен занос автомобиля.

На дисплей выводится соответствующее сообщение.

С соблюдением всех предосторожностей следует немедленно доехать до ближайшего сервисного центра Alfa Romeo для проверки работы системы.



## Неисправность антиблокировочной системы ABS (желтая лампа)

При повороте ключа в положение MAR контрольная лампа загорается, но через несколько секунд она должна погаснуть.

Контрольная лампа (или символ на дисплее) загорается, когда система не работает. В таком случае тормозная система сохраняет свою эффективность, но без преимуществ системы ABS.

Продолжите движение с соблюдением мер предосторожности, а затем обратитесь в сервисный центр Alfa Romeo.

На дисплей выводится соответствующее сообщение.



## Износ тормозных колодок (желтая лампа)

(для моделей/рынков, где предусмотрено)

Контрольная лампа (или символ на дисплее) загорается, когда изнашиваются колодки передних или задних тормозов. В таком случае как можно быстрее замените их на новые.

На дисплей выводится соответствующее сообщение.



## Неисправность подушки безопасности (красная лампа)

При повороте ключа в положение MAR контрольная лампа загорается, но через несколько секунд она должна погаснуть.





Горение лампы постоянным светом указывает на неисправность системы подушек безопасности.

На дисплей выводится соответствующее сообщение.



*Если контрольная лампа  не загорается при повороте ключа зажигания в положение MAR или продолжает гореть во время движения (в некоторых моделях вместе с сообщением на дисплее), возможно наличие неисправности в системах безопасности. В таком случае подушки безопасности или преднатяжители могут не сработать в случае ДТП или сработать неправильно, что бывает значительно реже. Прежде чем продолжить движение, обратитесь в сервисный центр Alfa Romeo для немедленной диагностики системы.*



*В случае неисправности контрольной лампы , или вспышки контрольной лампы  на панели, расположенной над зеркалом заднего вида, или при отключении (если предусмотрено) пассажирской подушки безопасности, для версий, оборудованных многофункциональным дисплеем, на панели приборов также вспыхивает контрольная лампа  и на дисплее появляется соответствующее сообщение. В исполнениях с многофункциональным дисплеем с изменяемой конфигурацией вместе с сообщением на дисплее появляется символ .*



### Недостаточная зарядка аккумулятора (красная лампа)

(для моделей/рынков, где предусмотрено)

При повороте ключа в положение MAR контрольная лампа загорается, но она должна погаснуть сразу после запуска двигателя (с двигателем на минимальных оборотах допускается некоторая задержка выключения лампы).

Если контрольная лампа (или символ на дисплее) продолжает гореть ровным светом или мигает, обратитесь в сервисный центр Alfa Romeo.



### Неисправность электроусилителя рулевого управления (красная лампа)

(для моделей/рынков, где предусмотрено)

При повороте ключа в положение MAR контрольная лампа загорается, но через несколько секунд она должна погаснуть.

Если контрольная лампа (или символ на дисплее) продолжает гореть, механизм электроусилителя рулевого управления не действует и на рулевое колесо необходимо оказывать значительно большее усилие, хотя возможность поворачивать автомобиль сохраняется.

На дисплей выводится соответствующее сообщение.

Обратитесь в сервисный центр Alfa Romeo.



### Отключение системы Start&Stop (желтая лампа)

В случае отключения системы Start&Stop нажатием кнопки на панели приборов вспомогательных устройств около рулевого колеса, загорается контрольная лампа.

В некоторых исполнениях на дисплей выводится специальное сообщение.



## ЛАМПА ГОРИТ РОВНЫМ СВЕТОМ: недостаточное давление моторного масла (красная лампа)

### ЛАМПА МИГАЕТ: отработанное моторное масло

(для моделей/рынков, где предусмотрено - красная лампа)

Контрольная лампа загорается при повороте ключа в положение MAR, но должна погаснуть сразу после пуска двигателя.

#### 1. Недостаточное давление моторного масла

Контрольная лампа загорается ровным светом (в некоторых исполнениях одновременно с появлением сообщения на дисплее), когда система отслеживает недостаточное давление моторного масла.



*Если контрольная лампа  загорается во время движения (в некоторых моделях вместе с появлением сообщения на дисплее), немедленно остановите двигатель и обратитесь в сервисный центр Alfa Romeo.*

#### 2. Отработанное моторное масло

(для моделей/рынков, где предусмотрено)

Мигание контрольной лампы, в некоторых исполнениях, сопровождается отображением специального сообщения на дисплее.

В зависимости от исполнения автомобиля контрольная лампа может мигать в следующих режимах:

- в течение 1 минуты каждые два часа;
- циклично по 3 минуты с паузой в 5 секунд до тех пор, пока не будет заменено масло.

В последующем, при каждом запуске двигателя контрольная лампа будет мигать так, как описано выше, до тех пор, пока не будет заменено масло. В некоторых исполнениях, помимо контрольной лампы, на дисплее отображается соответствующее сообщение.

Включение контрольной лампы в мигающем режиме не должно считаться неисправностью автомобиля; оно указывает водителю, что обычная эксплуатация транспортного средства привела к необходимости заменить моторное масло.

Процесс обработки моторного масла ускоряется следующими факторами:

- преимущественное использование автомобиля в городе, что учащает процесс регенерации фильтра DPF;
- эксплуатация автомобиля на короткие расстояния, что не позволяет двигателю достичь рабочей температуры;
- постоянное прерывание процесса регенерации, на что указывает включение контрольной лампы фильтра DPF.



*После включения контрольной лампы отработанное моторное масло следует заменить как можно быстрее и не позднее 500 км пробега после первого включения лампы. Несоблюдение указанных рекомендаций может привести к серьезному повреждению двигателя, а также к прекращению срока действия гарантии. Включение этой контрольной лампы никак не связано с количеством масла в двигателе, поэтому при появлении мигающей контрольной лампы ни в коем случае не следует добавлять в двигатель другое моторное масло.*

ЗНАКОМСТВО С  
АВТОМОБИЛЕМ

ВОПРОСЫ  
БЕЗОПАСНОСТИ

ЗАПУСК ДВИГАТЕЛЯ И  
УПРАВЛЕНИЕ  
АВТОМОБИЛЕМ

В СЛУЧАЕ  
ЧРЕЗВЫЧАЙНОЙ  
СИТУАЦИИ

ТЕХОБСЛУЖИВАНИЕ  
И УХОД

ТЕХНИЧЕСКИЕ  
ДАННЫЕ

АЛФАВИТНЫЙ  
УКАЗАТЕЛЬ



## Высокая температура охлаждающей жидкости двигателя (красная лампа)

При повороте ключа в положение MAR контрольная лампа загорается, но через несколько секунд она должна погаснуть.

Контрольная лампа загорается в случае перегрева двигателя.

На дисплей выводится соответствующее сообщение.

В этом случае необходимо:

- **в обычном режиме эксплуатации:** остановить автомобиль, заглушить двигатель и проверить уровень жидкости в бачке, который не должен быть ниже отметки MIN. Подождать некоторое время, пока охладится двигатель, затем медленно и осторожно снять пробку бачка и долить охлаждающую жидкость. Уровень жидкости должен быть между отметками MIN и MAX на бачке. Следует также визуально проверить систему на наличие протечек жидкости. Если при следующем пуске двигателя контрольная лампа вновь загорается, обратитесь в сервисный центр Alfa Romeo;
- **в тяжелом режиме эксплуатации автомобиля** (например, во время буксировки прицепа в гору или при полностью нагруженном автомобиле): замедлить движение, если контрольная лампа продолжает гореть, остановить автомобиль. Подождать 2-3 минуты, не выключая двигатель и слегка нажимая на педаль газа для улучшения циркуляции охлаждающей жидкости. Затем заглушить двигатель. Проверить уровень жидкости как описано выше.

**ПРЕДУПРЕЖДЕНИЕ** В режиме тяжелой эксплуатации автомобиля, прежде чем остановить двигатель, рекомендуется оставить его включенным и слегка нажимать на педаль газа в течение нескольких минут.



## Неполное закрытие дверей (красная лампа)

(для моделей/рынков, где предусмотрено)

Контрольная лампа (или символ на дисплее) загорается, когда одна или несколько дверей или крышка багажника плохо закрыты. Если автомобиль с плохо закрытыми дверями находится в движении, подается звуковой сигнал.

В некоторых исполнениях контрольная лампа (или символ на дисплее) загорается также, когда плохо закрыт капот двигателя.



## Неисправность системы EOB/системы впрыска (желтая лампа)

В обычных условиях при повороте ключа зажигания в положение MAR контрольная лампа загорается, но через несколько секунд она должна погаснуть после запуска двигателя.

Если контрольная лампа продолжает гореть или загорается во время движения, это указывает на неисправность системы впрыска. В частности, включение контрольной лампы ровным светом указывает на неисправность в системе подачи топлива/зажигания, которая может вызвать повышение выбросов в атмосферу, потери рабочих характеристик, плохую управляемость автомобиля и повышенный расход топлива.

В некоторых исполнениях на дисплей выводится специальное сообщение.

В таких условиях можно продолжать движение, но избегая высоких нагрузок двигателя или повышенных скоростей. Продолжительная эксплуатация автомобиля с постоянно горящей контрольной лампой может привести к серьезным повреждениям.

Обратитесь в сервисный центр Alfa Romeo.



Контрольная лампа гаснет, как только исчезает причина неисправности, но сигнал о ней остается в памяти системы.

### ПРИМЕЧАНИЕ (только для бензиновых двигателей)

Мигание контрольной лампы указывает на возможное повреждение катализатора.

Если контрольная лампа загорается и мигает, отпустите педаль газа и сбросьте обороты двигателя до тех пор, пока лампа не перестанет мигать. Продолжайте движение на умеренной скорости, стараясь избегать ситуаций, при которых лампа может опять мигать. Как можно быстрее обратитесь в сервисный центр Alfa Romeo.



*Если при повороте ключа зажигания в положение MAR контрольная лампа  не загорается или, если она загорается во время движения постоянным или мигающим светом (в некоторых исполнениях одновременно с появлением сообщения на дисплее), как можно быстрее обратитесь в сервисный центр Alfa Romeo. Работу контрольной лампы  можно проверить с помощью специальной аппаратуры, которая имеется у представителей службы регулировки дорожного движения. Соблюдайте правила, действующие в стране эксплуатации автомобиля.*



## Система ESC (желтая лампа)

(для моделей/рынков, где предусмотрено)

При повороте ключа в положение MAR контрольная лампа загорается, но через несколько секунд она должна погаснуть.

Если контрольная лампа (для некоторых исполнений, сообщение + символ на дисплее) не гаснет или продолжает гореть во время движения, обратитесь в сервисный центр Alfa Romeo.

Мигание контрольной лампы во время движения означает срабатывание системы стабилизации ESC.

### Неисправность ASR

При повороте ключа в положение MAR контрольная лампа загорается, но через несколько секунд она должна погаснуть.

Если контрольная лампа (или символ на дисплее) не гаснет или продолжает гореть во время движения, обратитесь в сервисный центр Alfa Romeo.

В некоторых исполнениях на дисплей выводится специальное сообщение.

Вспышки контрольной лампы во время движения означает срабатывание системы ASR.

### Неисправность механизма удержания автомобиля на уклоне (Hill Holder)

Контрольная лампа загорается, в некоторых исполнениях вместе с появлением символа  и сообщения на дисплее, в случае неисправности в работе системы Hill Holder.

Обратитесь в сервисный центр Alfa Romeo.

ЗНАКОМСТВО С  
АВТОМОБИЛЕМ

ВОПРОСЫ  
БЕЗОПАСНОСТИ

ЗАПУСК ДВИГАТЕЛЯ И  
УПРАВЛЕНИЕ  
АВТОМОБИЛЕМ

В СЛУЧАЕ  
ЧРЕЗВЫЧАЙНОЙ  
СИТУАЦИИ

ТЕХОБСЛУЖИВАНИЕ  
И УХОД

ТЕХНИЧЕСКИЕ  
ДААННЫЕ

АЛФАВИТНЫЙ  
УКАЗАТЕЛЬ



## Неисправность системы Alfa Romeo CODE/системы сигнализации (желтая лампа)

(для моделей/рынков, где предусмотрено)

Контрольная лампа (или символ на дисплее) включается (в некоторых исполнениях вместе с появлением сообщения на дисплее), указывая на неисправность системы Alfa Romeo CODE или сигнализации (для моделей/рынков, где предусмотрено).

Как можно быстрее обратитесь в сервисный центр Alfa Romeo.

### Попытка взлома

Вспышки контрольной лампы или в некоторых исполнениях появление символа на дисплее (вместе с сообщением) указывают на сделанную попытку взлома автомобиля. Как можно быстрее обратитесь в сервисный центр Alfa Romeo.



## Предварительный нагрев свечей зажигания (дизельные двигатели) (желтая лампа)

При повороте ключа в положение MAR контрольная лампа загорается; она гаснет, когда свечи достигают заданной температуры. Двигатель можно включить сразу же после выключения контрольной лампы.

**ПРЕДУПРЕЖДЕНИЕ** При умеренной или высокой температуре окружающей среды продолжительность включения контрольной лампы может быть почти незаметной.

## Неисправность предварительного нагрева свечей зажигания (дизельные двигатели)

Вспышки контрольной лампы (в некоторых исполнениях вместе с сообщением на дисплее) указывают на неисправность системы предварительного нагрева свечей зажигания.

Как можно быстрее обратитесь в сервисный центр Alfa Romeo, чтобы устранить неисправность.



## Наличие воды в фильтре дизельного топлива (дизельные двигатели) (желтая лампа)

Контрольная лампа загорается во время движения ровным светом (вместе с появлением сообщения на дисплее), указывая на наличие воды в фильтре дизельного топлива.



*Наличие воды в системе подачи топлива может привести к серьезным повреждениям в системе впрыска и стать причиной сбоев в работе двигателя. Если контрольная лампа*

*загорается на панели приборов (вместе с появлением сообщения на дисплее), как можно быстрее обратитесь в сервисный центр Alfa Romeo для продува системы. Если такой сигнал появляется сразу после заправки автомобиля топливом, скорее всего, в топливный бак попала вода. Немедленно выключите двигатель и обратитесь в сервисный центр Alfa Romeo.*



## Резерв топлива - Ограниченный запас хода (желтая лампа)

Контрольная лампа загорается, когда в баке остается 5 - 7 литров топлива.

При запасе хода менее 50 км (или эквивалентном значении в милях) в некоторых исполнениях на дисплее появляется предупредительное сообщение.



*Если контрольная лампа мигает во время движения, обратитесь в сервисный центр Alfa Romeo.*



## Система круиз-контроль (зеленая лампа)

(для моделей/рынков, где предусмотрено)

При повороте ключа в положение MAR контрольная лампа загорается, но через несколько секунд она должна погаснуть, если система круиз-контроль выключена.

Контрольная лампа загорается при установке переключателя системы круиз-контроль в положение ON (см. параграф "Система круиз-контроль в данном разделе).

На дисплей выводится соответствующее сообщение.



## Очистка фильтра DPF (сажевый фильтр) (только модели с дизельным двигателем с фильтром DPF) (желтая лампа)

При повороте ключа в положение MAR контрольная лампа загорается, но через несколько секунд она должна погаснуть.

Контрольная лампа загорается в постоянном режиме, указывая, что система DPF нуждается в удалении отфильтрованных загрязняющих веществ (твердых частиц) путем процесса регенерации.

Включение контрольной лампы не происходит всякий раз, когда фильтр DPF находится в процессе регенерации, а только тогда, когда этого требуют условия эксплуатации автомобиля. Для выключения контрольной лампы автомобиль должен оставаться в движении вплоть до окончания процесса регенерации.

Длительность процесса составляет в среднем 15 минут. Оптимальными условиями для завершения процесса регенерации являются скорость автомобиля 60 км/час при режиме работы двигателя выше 2000 об/мин.

Включение этой контрольной лампы не считается неисправностью автомобиля и нет необходимости обращаться в автомастерскую.

В некоторых исполнениях автомобиля вместе с включением контрольной лампы на дисплей выводится соответствующее сообщение.

ЗНАКОМСТВО С  
АВТОМОБИЛЕМ

ВОПРОСЫ  
БЕЗОПАСНОСТИ

ЗАПУСК ДВИГАТЕЛЯ И  
УПРАВЛЕНИЕ  
АВТОМОБИЛЕМ

В СЛУЧАЕ  
ЧРЕЗВЫЧАЙНОЙ  
СИТУАЦИИ

ТЕХОБСЛУЖИВАНИЕ  
И УХОД

ТЕХНИЧЕСКИЕ  
ДААННЫЕ

АЛФАВИТНЫЙ  
УКАЗАТЕЛЬ



*Скорость автомобиля должна всегда соответствовать условиям дорожного движения, климатическим условиям и действующим правилам дорожного движения. Возможно выключение двигателя и при горячей контрольной лампе фильтра DPF. Однако, часто повторяющиеся прерывания процесса регенерации могут вызвать слишком быструю отработку моторного масла. Поэтому рекомендуется всегда сначала дождаться выключения контрольной лампы, следуя вышеприведенным указаниям, а затем выключить двигатель. Не рекомендуется заканчивать процесс регенерации фильтра DPF на остановленном автомобиле.*



### Превышение установленного предела скорости (красная лампа)

(для моделей/рынков, где предусмотрено)

Контрольная лампа (для моделей/рынков, где предусмотрено) включается при превышении скорости 120 км/ч.

При превышении автомобилем установленного в меню настройки предела скорости (например, 120 км/ч) в некоторых исполнениях на дисплее отображается сообщение и символ, а также подается звуковой сигнал.



### Неисправность общего порядка (желтая лампа)

(для моделей/рынков, где предусмотрено)

Контрольная лампа (или символ на дисплее) включается при выявлении перечисленных ниже ситуаций.

В таких случаях как можно быстрее обратитесь в сервисный центр Alfa Romeo, чтобы устранить неисправность.

### Неисправность контрольной лампы подушки безопасности (модели с многофункциональным дисплеем)

Контрольная лампа горит в мигающем режиме (вместе с сообщением на дисплее) при выявлении неисправности лампы подушки безопасности  .

### Неисправность наружных фонарей

См. описание для контрольной лампы  .

### Неисправность стоп-сигналов

См. описание "Неисправность стоп-сигналов".

### Блокировка подачи топлива

Контрольная лампа включается, когда срабатывает инерционный выключатель прекращения подачи топлива. На дисплее выводится соответствующее сообщение.

### Неисправность системы Start&Stop

(для моделей/рынков, где предусмотрено)

Контрольная лампа включается, когда выявляется неисправность в системе Start&Stop.

### Неисправность датчика дождя

(для моделей/рынков, где предусмотрено)

См. описание контрольной лампы  !.

### Неисправность парковочных датчиков

(для моделей/рынков, где предусмотрено)

См. описание контрольной лампы  .

### Неисправность датчика сумерек

(для моделей/рынков, где предусмотрено)

Контрольная лампа включается, когда выявляется неисправность сумеречного датчика.

### Неисправность датчика давления моторного масла

Контрольная лампа включается, когда неисправен датчик давления моторного масла. На дисплей выводится соответствующее сообщение.

### Неисправность электрического усилителя руля

(для моделей/рынков, где предусмотрено)

Контрольная лампа включается при выявлении неисправности электрического усилителя руля.

### Наличие воды в топливном фильтре

(для моделей/рынков, где предусмотрено)

Контрольная лампа загорается при наличии воды внутри топливного фильтра.

### Превышение установленного предела скорости

(для моделей/рынков, где предусмотрено)

Контрольная лампа загорается при превышении предельного значения скорости, установленного в меню настройки.

При превышении автомобилем установленного значения, в некоторых исполнениях на дисплее отображается сообщение и символ, а также подается звуковой сигнал.



### Задняя противотуманная фара (желтая лампа)

Контрольная лампа загорается при включении задней противотуманной фары.



### Передние противотуманные фары (зеленая лампа)

Контрольная лампа загорается при включении передних противотуманных фар.



### Габаритные огни (зеленая лампа)

Контрольная лампа загорается при включении габаритных огней.

### Follow me home (зеленая лампа)

Контрольная лампа (вместе с появлением сообщения на дисплее) включается в случае использования устройства (см. параграф "Устройство Follow me home" в этом разделе).



### Фары ближнего света (зеленая лампа)

Контрольная лампа загорается при включении фар ближнего света.



### Фары дальнего света (синяя лампа)

Контрольная лампа загорается при включении фар дальнего света.



### Указатель левого поворота (зеленая лампа)

Контрольная лампа загорается, когда подрулевой переключатель указателей поворота опускается вниз, или при нажатии кнопки аварийных огней.



### Указатель правого поворота (зеленая лампа)

Контрольная лампа загорается, когда подрулевой переключатель указателей поворота поднимается вверх, или при нажатии кнопки аварийных огней.



### Недостаточное давление в шинах

(для моделей/рынков, где предусмотрено)

Контрольная лампа (или символ на дисплее) включается (в некоторых исполнениях вместе с появлением сообщения на дисплее) (вместе со звуковым сигналом), если давление воздуха в одной или нескольких шинах опускается ниже установленного предела.

Таким образом система T.P.M.S. предупреждает водителя, указывая на наличие опасно спущенной/спущенных шины/шин и, соответственно, прокола.

**ПРЕДУПРЕЖДЕНИЕ** Не продолжайте движение с одной или несколькими спущенными шинами, т.к. управляемость автомобиля при этом может быть нарушена. Прекратите движение, избегая резких торможений и поворотов. Немедленно замените колесо на запасное (для моделей/рынков, где предусмотрено) или отремонтируйте его с помощью специального комплекта (см. параграф "Замена колеса" в разделе "Чрезвычайная ситуация") и как можно быстрее обратитесь на станцию техобслуживания Alfa Romeo.

#### Неисправность системы T.P.M.S.

Контрольная лампа (или символ на дисплее) включается (в некоторых исполнениях вместе с появлением сообщения на дисплее) при выявлении неисправности в системе T.P.M.S.

Как можно быстрее обратитесь на станцию техобслуживания Alfa Romeo.

При установке на автомобиль одного или более колес без датчика на дисплее появляется предупредительное сообщение, пока не будут восстановлены исходные условия.

### Проверка давления в шинах

Контрольная лампа (или символ на дисплее) включается (в некоторых исполнениях вместе с появлением сообщения на дисплее), указывая, что давление в шине ниже значения, рекомендуемого для обеспечения наибольшего срока службы шины, оптимального расхода топлива и/или медленной потери в шине давления.

При выявлении двух или более шин в одном из указанных состояний на дисплее последовательно выводится информация по каждой шине.

Выполните операции по восстановлению соответствующих параметров давления в шинах (см. раздел "Технические характеристики").

## Включение/выключение системы Start&Stop

(для моделей/рынков, где предусмотрено)

### Включение системы Start&Stop



На включение системы Start&Stop указывает сообщение на дисплее.

### Выключение системы Start&Stop

- *Исполнения с многофункциональным дисплеем:* на выключение системы Start&Stop указывает сообщение на дисплее.
- *Исполнения с многофункциональным дисплеем с изменяемой конфигурацией:* на выключение системы Start&Stop указывает символ  и сообщение на дисплее.



## Неисправность системы Start&Stop

В случае неисправности системы Start&Stop на дисплее появляется символ  (исполнения с многофункциональным дисплеем) или символ  (исполнения с многофункциональным дисплеем с изменяемой конфигурацией) в мигающем режиме.

Для моделей/рынков, где предусмотрено, на дисплее появляется также предупредительное сообщение.

Обратитесь в сервисный центр Alfa Romeo.



## Открыт багажник

Когда открыта крышка багажника, в некоторых исполнениях на дисплее появляется сообщение и символ.



## Открыт капот двигателя

Когда открыт капот двигателя, в некоторых исполнениях на дисплее появляется сообщение и символ.



## Возможность наличия льда на дороге

В исполнениях с многофункциональным дисплеем с изменяемой конфигурацией на дисплее появляется сообщение и символ, когда наружная температура ниже или равна 3°C.

В исполнениях с многофункциональным дисплеем появляется только соответствующее сообщение.

**ПРЕДУПРЕЖДЕНИЕ** В случае неисправности датчика наружной температуры вместо параметра на дисплее появляются черточки.



## Блокировка подачи топлива

При включении блокировки подачи топлива в некоторых исполнениях на дисплее появляется сообщение и символ.

Описание процедуры по возобновлению работы системы блокировки подачи топлива см. в параграфе “Система блокировки подачи топлива” в этом разделе.



## Неисправность приборов наружного освещения

В некоторых исполнениях на дисплее появляется сообщение и символ, когда выявляется неисправность одного из приборов освещения:

- дневные ходовые огни (D.R.L.)
- габаритные огни
- указатели поворота

задняя противотуманная фара

фонарь освещения номерного знака

Возможные неисправности приборов освещения: перегорела одна или несколько лампочек, перегорел соответствующий защитный предохранитель или произошел сбой электрического соединения.



## Неисправность стоп-сигналов

В некоторых исполнениях на дисплее появляется сообщение и символ, когда выявляется неисправность стоп-сигналов (стоп).

Возможные неисправности: перегорела лампочка, перегорел соответствующий защитный предохранитель или произошел сбой электрического соединения.



## Неисправность сумеречного датчика

AUTO (для моделей/рынков, где предусмотрено)

В некоторых исполнениях на дисплее появляется сообщение и символ, когда выявляется неисправность сумеречного датчика.



## Неисправность датчика дождя

(для моделей/рынков, где предусмотрено)

В некоторых исполнениях на дисплее появляется сообщение и символ, когда выявляется неисправность датчика дождя.



## Неисправность парковочных датчиков

(для моделей/рынков, где предусмотрено)

В некоторых исполнениях на дисплее появляется сообщение и символ, когда выявляется неисправность парковочных датчиков.

## **Неисправность Dynamic Suspension (система активных амортизаторов)** (для моделей/рынков, где предусмотрено)

В некоторых исполнениях на дисплее появляется сообщение и символ, когда выявляется неисправность системы активных амортизаторов.

Как можно быстрее обратитесь в сервисный центр Alfa Romeo.

## **Отображение выбора режима управления (система "Alfa DNA")** (для моделей/рынков, где предусмотрено)

В некоторых исполнениях с многофункциональным дисплеем с изменяемой конфигурацией на дисплее появляется сообщение и символ, соответствующий включенному режиму управления автомобилем "DYNAMIC", "NATURAL" или "ALL WEATHER". Когда один из режимов управления не работает, на дисплее появляется предупредительное сообщение.

В исполнениях с многофункциональным дисплеем появляется буква (d или a), соответствующая выбранному режиму управления, и специальное сообщение.

## **Отображение уровня моторного масла** (для моделей/рынков, где предусмотрено)

При повороте ключа зажигания в положение MAR в течение нескольких секунд на дисплее отображается уровень моторного масла. При недостаточном уровне моторного масла на дисплей выводится предупредительное сообщение.

**ПРЕДУПРЕЖДЕНИЕ** Для определения точного количества моторного масла всегда проверяйте его уровень по маслощупу (см. параграф "Проверка уровней жидкости" в разделе "Техобслуживание и уход").

**ПРЕДУПРЕЖДЕНИЕ** В ходе проверки для получения точного указания по количеству моторного масла автомобиль должен стоять на ровном грунте.

**ПРЕДУПРЕЖДЕНИЕ** Для правильного определения количества моторного масла поверните ключ в положение MAR и подождите 2 секунды, прежде чем завести двигатель.

**ПРЕДУПРЕЖДЕНИЕ** Уровень моторного масла может подняться после длительного простоя автомобиля.

**ЗНАКОМСТВО С  
АВТОМОБИЛЕМ**

**ВОПРОСЫ  
БЕЗОПАСНОСТИ**

**ЗАПУСК ДВИГАТЕЛЯ И  
УПРАВЛЕНИЕ  
АВТОМОБИЛЕМ**

**В СЛУЧАЕ  
ЧРЕЗВЫЧАЙНОЙ  
СИТУАЦИИ**

**ТЕХОБСЛУЖИВАНИЕ  
И УХОД**

**ТЕХНИЧЕСКИЕ  
ДААННЫЕ**

**АЛФАВИТНЫЙ  
УКАЗАТЕЛЬ**

## УКАЗАТЕЛИ НА НАКЛАДКЕ НАД ВНУТРЕННИМ ЗЕРКАЛОМ ЗАДНЕГО ВИДА

### Отключение передней/боковой подушек безопасности со стороны пассажира (желтая лампа)

Контрольная лампа  загорается на накладке, расположенной над внутренним зеркалом заднего вида (см. РИС. 4), выключив переднюю и боковую подушку безопасности со стороны пассажира.

Если передняя подушка безопасности пассажира включена, при повороте ключа в положение MAR контрольная лампа  загорается и горит постоянным светом несколько секунд, затем она мигает несколько секунд и после этого должна погаснуть.







РИС. 4

A0J0402

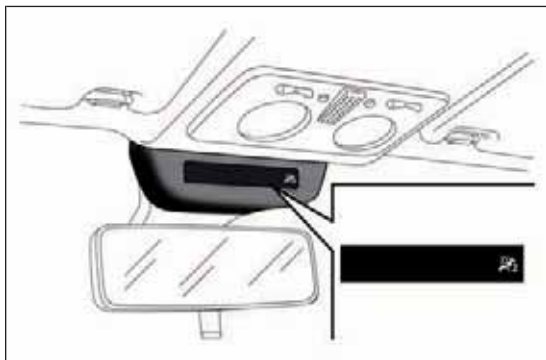

На неисправность контрольной лампы  указывает включение лампы  на панели приборов. Дополнительно к этому система обеспечивает автоматическое выключение подушек безопасности со стороны пассажира (передняя и боковая подушка, где предусмотрено). Прежде чем продолжить движение, обратитесь в сервисный центр Alfa Romeo для немедленной диагностики системы.

### Непристегнутые ремни безопасности (красная лампа) (зеленая лампа)

Контрольные лампы  включаются на накладке, расположенной над внутренним зеркалом заднего вида (см. РИС. 5) и предупреждает пассажиров на передних и задних сиденьях о том, что соответствующие ремни безопасности не пристегнуты.

Контрольные лампы могут быть как красного, так и зеленого цвета: режимы включения контрольных ламп описаны в параграфе "Система S.B.R." в главе "Безопасность".



РИС. 5

A0J0413

## ДИСПЛЕЙ

Автомобиль может быть оборудован многофункциональным дисплеем/многофункциональным дисплеем с изменяемой конфигурацией, который во время управления транспортным средством дает водителю полезную информацию с учетом ранее заданных параметров.

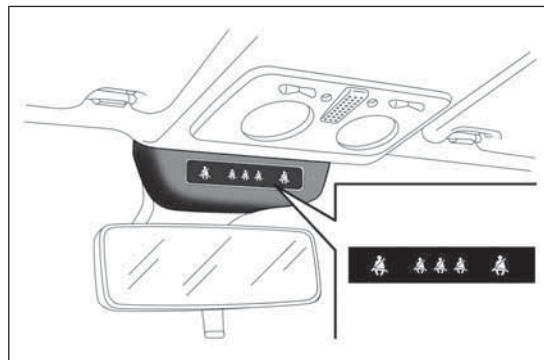
При вынудом из замка ключе зажигания при раскрытии/закрытии одной двери дисплей активируется и в течение нескольких секунд показывает время и полный пробег автомобиля в километрах (или милях).



РИС. 6

A0J1270

## СТАНДАРТНОЕ ОКНО МНОГОФУНКЦИОНАЛЬНОГО ДИСПЛЕЯ

На дисплей выводится следующая информация РИС. 6

- A** Дата
- B** Одометр (указание километров или миль пробега)
- C** Режим управления, выбранный с помощью "Alfa DNA" (система динамического контроля автомобиля) (для моделей/рынков, где предусмотрено): d = Dynamic (динамический); n = Natural (нормальный); a = All Weather (всепогодный)
- D** Время (показывается всегда, даже при вынудом ключе зажигания и при закрытых дверях)
- E** Указатель функции Start&Stop (для моделей/рынков, где предусмотрено)
- F** Наружная температура
- G** Gear Shift Indicator (указатель переключения передач) (для моделей/рынков, где предусмотрено)
- H** Положение фар (только при включенном ближнем свете)

ЗНАКОМСТВО С  
АВТОМОБИЛЕМ

ВОПРОСЫ  
БЕЗОПАСНОСТИ

ЗАПУСК ДВИГАТЕЛЯ И  
УПРАВЛЕНИЕ  
АВТОМОБИЛЕМ

В СЛУЧАЕ  
ЧРЕЗВЫЧАЙНОЙ  
СИТУАЦИИ

ТЕХОБСЛУЖИВАНИЕ  
И УХОД

ТЕХНИЧЕСКИЕ  
ДААННЫЕ

АЛФАВИТНЫЙ  
УКАЗАТЕЛЬ

## СТАНДАРТНОЕ ОКНО МНОГОФУНКЦИОНАЛЬНОГО ДИСПЛЕЯ С ИЗМЕНЯЕМОЙ КОНФИГУРАЦИЕЙ

На дисплей выводится следующая информация РИС. 7

- A** Время
  - B** Частичный пробег в километрах (или милях)
  - C** Одометр (указание километров или миль пробега)
  - D** Указание на состояние автомобиля (например, открытые двери или наличие льда на дороге и проч.)/Указатель функции Start&Stop (для моделей/рынков, где предусмотрено)/Gear Shift Indicator (указатель переключения передач) (для моделей/рынков, где предусмотрено)
  - E** Положение фар (только при включенном ближнем свете)
  - F** Наружная температура
- В некоторых исполнениях после выбора режима управления "DYNAMIC" (см. параграф "Система Alfa DNA" в этом разделе) на дисплей выводится параметр давления турбины РИС. 8.



РИС. 7

A0J0333

В зависимости от типа двигателя прибор градуирован на более высокое давление наддува. Поэтому, если в некоторых исполнениях параметр не достигает крайнего значения шкалы, это считается нормальным явлением.

## ИНДИКАТОР ПЕРЕКЛЮЧЕНИЯ ПЕРЕДАЧ (GEAR SHIFT INDICATION)

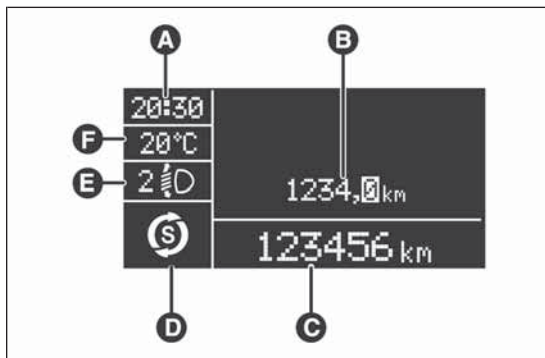
(для моделей/рынков, где предусмотрено)

Система GSI (Gear Shift Indicator - индикатор переключения передач) рекомендует водителю переключить передачу посредством специального указания на дисплее РИС. 9.

Система GSI предупреждает водителя о том, что переход на другую передачу позволит снизить показатели расхода.

Поэтому при желании экономить потребление автомобилем топлива и, где условия движения это допускают, рекомендуется придерживаться режима "Natural" (нормальный) или "All Weather" (всепогодный) функции Gear Shift Indicator.



РИС. 8

A0J0228

Когда на дисплей выводится значок SHIFT UP (▲ SHIFT), индикатор GSI рекомендует перейти на повышенную передачу, когда на дисплее появляется значок SHIFT DOWN (▼ SHIFT), индикатор GSI рекомендует перейти на пониженную передачу.

**ПРИМЕЧАНИЯ** Указание на панели приборов продолжает гореть до тех пор, пока водитель не выполнит переключение передачи или пока режим движения не перейдет в условия, когда отпадет необходимость в переключении передачи для снижения расхода топлива.

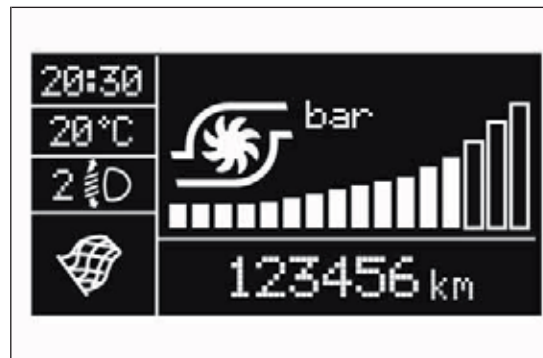
## ФУНКЦИЯ WELCOME MOVEMENT

В некоторых исполнениях при повороте ключа зажигания в положение MAR происходит:

- быстрое перемещение (вверх/вниз) стрелок тахометра и счетчика оборотов;
- освещение стрелок, графических изображений/дисплея;
- отображение на дисплее графического изображения контура автомобиля.



РИС. 9

A0J0233

## Движение стрелок

- Если во время движения стрелок ключ вынимается из замка зажигания, стрелки немедленно возвращаются в исходное положение.
- Достигнув предельного значения по шкале, стрелки останавливаются на значении, обозначенном автомобилем.
- При запуске двигателя движение стрелок прекращается.

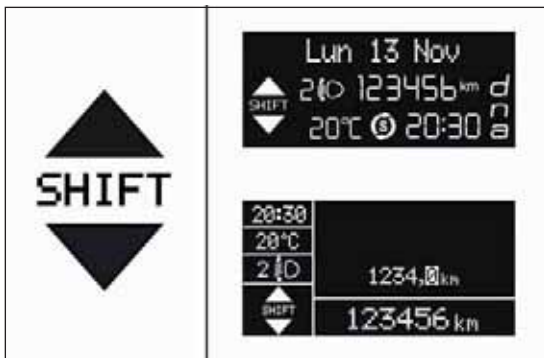
## Освещение стрелок, графических изображений/дисплея

Через нескольких секунд после установки ключа в замок зажигания последовательно загораются стрелки, графические изображения и дисплей.

## Отображение графических изображений

На этапе изъятия ключа из замка зажигания (при закрытых дверях) сохраняется подсветка дисплея и на него выводится графическое изображение.

Затем подсветка дисплея постепенно ослабевает и полностью выключается.

ЗНАКОМСТВО С  
АВТОМОБИЛЕМ

ВОПРОСЫ  
БЕЗОПАСНОСТИ

ЗАПУСК ДВИГАТЕЛЯ И  
УПРАВЛЕНИЕ  
АВТОМОБИЛЕМ

В СЛУЧАЕ  
ЧРЕЗВЫЧАЙНОЙ  
СИТУАЦИИ

ТЕХОБСЛУЖИВАНИЕ  
И УХОД

ТЕХНИЧЕСКИЕ  
ДААННЫЕ



АЛФАВИТНЫЙ  
УКАЗАТЕЛЬ

## КНОПКИ УПРАВЛЕНИЯ

"+" или  ▲ (исполнения с системой Start&Stop): служит для перемещения по окну и по соответствующим функциям вверх или для увеличения показанного значения РИС. 10.

SET/  : краткое нажатие для доступа в меню и/или для перехода в следующее окно или для подтверждения нужного выбора. Длительное нажатие для возврата к стандартному окну изображения.

"-" или  ▼ (исполнения с системой Start&Stop): служит для перемещения по окну и по соответствующим функциям вниз или для уменьшения показанного значения.

**ПРЕДУПРЕЖДЕНИЕ** Кнопки "+" и "-" (или  ▲ и  ▼ для исполнений с системой Start&Stop) могут включать различные функции в зависимости от следующих ситуаций:

- внутри меню они позволяют перемещаться вверх или вниз;
- в ходе операций настройки они позволяют повышать или понижать соответствующие значения.







РИС. 10

A0J0302

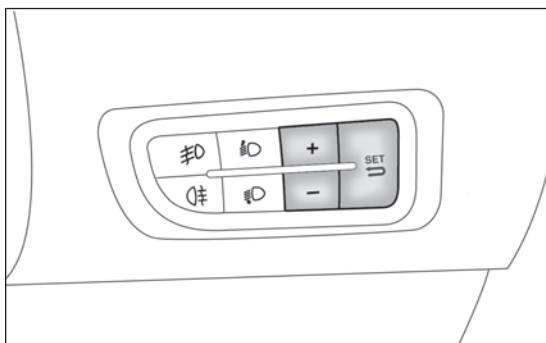
## МЕНЮ НАСТРОЕК

Меню включает в себя набор функций, выбор которых с помощью кнопок "+" и "-" (или  ▲ и  ▼ для исполнений с системой Start&Stop) открывает доступ к различным операциям по выбору и настройкам (setup), которые описываются ниже.

Для некоторых пунктов меню предусмотрены подменю. Меню можно активировать кратким нажатием кнопки SET/  .

Меню включает следующие пункты:

- МЕНЮ
- ЗВУКОВОЙ СИГНАЛ ОГРАНИЧЕНИЯ СКОРОСТИ
- ДАТЧИК ФАР (для моделей/рынков, где предусмотрено)
- ДАТЧИК ДОЖДЯ (для моделей/рынков, где предусмотрено)
- ВКЛЮЧЕНИЕ ФУНКЦИИ/ДААННЫЕ TRIP В
- НАСТРОЙКА ВРЕМЕНИ
- НАСТРОЙКА ДАТЫ
- ПЕРВАЯ СТРАНИЦА (для моделей/рынков, где предусмотрено)
- СМ. РАДИОПРИЕМНИК
- AUTOCLOSE (Автоматическая система централизованного управления замками дверей)
- ЕДИНИЦА ИЗМЕРЕНИЯ
- ЯЗЫК
- УРОВЕНЬ ГРОМКОСТИ ПРЕДУПРЕЖДЕНИЙ
- УРОВЕНЬ ГРОМКОСТИ НАЖАТИЯ КНОПОК
- ЗВУКОВОЙ СИГНАЛ/ЗУММЕР НЕПРИСТЕГНУТЫХ РЕМНЕЙ
- ТЕХОБСЛУЖИВАНИЕ
- ПОДУШКИ БЕЗОПАСНОСТИ Пассажира

- ДНЕВНЫЕ ОГНИ
- ЛАМПЫ ОСВЕЩЕНИЯ ПОДНОЖКИ
- ВЫХОД ИЗ МЕНЮ

### Выбор пункта главного меню без подменю:

- кратким нажатием кнопки SET/↔ можно выбрать настройку главного меню, которую нужно изменить;
- с помощью кнопки "+" или "-" (разовые нажатия) можно выбрать новую настройку;
- кратким нажатием кнопки SET/↔ можно сохранить настройку и одновременно вернуться в ранее выбранный пункт главного меню.

### Выбор пункта главного меню с подменю:

- кратким нажатием кнопки SET/↔ можно вывести на дисплей первый пункт подменю;
- с помощью кнопки "+" или "-" (разовые нажатия) можно пролистать все пункты подменю;
- кратким нажатием кнопки SET/↔ можно выбрать отображенный пункт подменю и войти в соответствующее меню настройки;
- с помощью кнопки "+" или "-" (разовые нажатия) можно выбрать новую настройку для данного пункта подменю;
- кратким нажатием кнопки SET/↔ можно сохранить настройку и одновременно вернуться в ранее выбранный пункт подменю.

## ПУНКТЫ МЕНЮ

**ПРЕДУПРЕЖДЕНИЕ** При наличии системы **Uconnect™ 5" Radio** (для тех моделей/рынков, где это предусмотрено), или **Uconnect™ 5" Radio Nav** (для тех моделей/рынков, где это предусмотрено), некоторые пункты Меню отображаются на дисплее этой системы, а не на дисплее приборной панели (см. описание на соответствующем приложении).

### Меню

В данном пункте меню можно открыть меню настройки.

Нажмите кнопку "+" или "-" для выбора различных пунктов меню. Длительное нажатие на кнопку SET/↔ позволяет вернуться в стандартное окно.

### Ограничение скорости (Звуковой сигнал ограничения скорости)

Функция позволяет настраивать предел скорости автомобиля (км/час, миль/час), о превышении которого пользователь оповещается сигналом.

Настройка требуемого ограничения скорости:

- кратко нажмите на кнопку SET/↔, на дисплей выводится надпись Speed Beer - звуковой сигнал ограничения скорости;
- нажмите кнопку "-" или "+", чтобы включить (On) или выключить (Off) функцию ограничения скорости;
- если функция включена (On), нажатием кнопки "+" или "-" выберите требуемое значение ограничения скорости и нажмите SET/↔ для подтверждения выбора

ЗНАКОМСТВО С  
АВТОМОБИЛЕМ

ВОПРОСЫ  
БЕЗОПАСНОСТИ

ЗАПУСК ДВИГАТЕЛЯ И  
УПРАВЛЕНИЕ  
АВТОМОБИЛЕМ

В СЛУЧАЕ  
ЧРЕЗВЫЧАЙНОЙ  
СИТУАЦИИ

ТЕХОБСЛУЖИВАНИЕ  
И УХОД

ТЕХНИЧЕСКИЕ  
ДААННЫЕ

АЛФАВИТНЫЙ  
УКАЗАТЕЛЬ

**ПРЕДУПРЕЖДЕНИЕ** Настройка может быть выполнена в пределах 30 - 200 км/час или 20 - 125 миль/час в зависимости от заданной ранее единицы измерения, см. далее параграф "Единица измерения". Каждое последующее нажатие кнопки +/- вызывает увеличение/уменьшение значения на 5 единиц. Удержанием кнопки +/- достигается автоматическое увеличение/уменьшение значения. При приближении к нужному значению скорости завершите регулировку отдельными краткими нажатиями на кнопку.

Кратко нажмите на кнопку SET/↔ для возврата в окно меню или продолжительным нажатием кнопки вернитесь в стандартное окно без сохранения введенных параметров.

При желании отменить настройку выполнить следующее:

- кратковременно нажмите кнопку SET/↔ , на дисплее в мигающем режиме появится (On)
- нажмите кнопку -, на дисплее в мигающем режиме появится (Off);
- кратковременно нажмите на кнопку SET/↔ для возврата в окно меню или продолжительным нажатием кнопки вернитесь в стандартное окно без сохранения введенных параметров.

### **Датчик фар (Регулировка чувствительности датчика автоматического включения фар / сумеречный датчик)**

(для моделей/рынков, где предусмотрено)

Функция позволяет автоматически включать или выключать фары в зависимости от условий наружного освещения.

Чувствительность сумеречного датчика можно регулировать по 3 уровням (уровень 1 = минимальная чувствительность, уровень 2 = средняя чувствительность, уровень 3 = максимальная чувствительность).

Чем выше заданная чувствительность датчика, тем меньше нужно наружного света, чтобы включились приборы наружного освещения (например, при настройке датчика на 3 уровень включение фар на закате произойдет раньше, чем при настройке на 1 и 2 уровень).

Для настройки датчика:

- кратковременно нажмите на кнопку SET/↔ , на дисплее в мигающем режиме появляется ранее настроенный уровень;
- нажмите кнопку "+" или "-", чтобы выбрать настройку;
- кратковременно нажмите на кнопку SET/↔ для возврата в окно меню или продолжительным нажатием кнопки вернитесь в стандартное окно без сохранения введенных параметров.

### **Датчик дождя (Регулировка чувствительности датчика дождя)**

(для моделей/рынков, где предусмотрено)

Функция дает возможность регулировать (по 4 уровням) чувствительность датчика дождя.

Настройка уровня чувствительности датчика

- кратковременно нажмите на кнопку SET/↔ , на дисплее в мигающем режиме появится ранее настроенный уровень чувствительности датчика;
- нажмите кнопку "+" или "-", чтобы выполнить регулировку;
- кратковременно нажмите на кнопку SET/↔ для возврата в окно меню или продолжительным нажатием кнопки вернитесь в стандартное окно без сохранения введенных параметров.

## Включение/Данные trip B (Включение функции Trip B)

Функция дает возможность включить (On) или выключить (Off) отображение данных функции Trip B (частичные данные бортового компьютера). Более подробную информацию см. в параграфе "Бортовой компьютер".

Включение/выключение функции

- кратковременно нажмите на кнопку SET/↔, на дисплее в мигающем режиме появится On или Off в зависимости от ранее заданной настройки;
- нажмите кнопку "+" или "-", чтобы выбрать настройку;
- кратковременно нажмите на кнопку SET/↔ для возврата в окно меню или продолжительным нажатием кнопки вернитесь в стандартное окно без сохранения введенных параметров.

## Регулировка времени (Регулировка часов)

Данная функция позволяет настроить часы с помощью двух подменю "Час" и "Формат".

Регулировка выполняется следующим образом:

- кратковременно нажмите на кнопку SET/↔, на дисплей выводятся два подменю "Час" и "Формат";
- нажмите кнопку "+" или "-" для перемещения по двум подменю;
- выбрав подменю, параметры которого нужно изменить, кратковременно нажмите на кнопку SET/↔;
- при входе в подменю "Час" после краткого нажатия кнопки SET/↔ на дисплее в мигающем режиме появляется значение времени в часах;
- нажмите кнопку "+" или "-", чтобы выполнить регулировку;

- после краткого нажатия кнопки SET/↔ на дисплее в мигающем режиме появляется значение времени в минутах;
- нажмите кнопку "+" или "-", чтобы выполнить регулировку.

**ПРЕДУПРЕЖДЕНИЕ** Каждое нажатие на кнопку "+" или "-" вызывает увеличение или уменьшение значения на одну единицу. Удержание кнопки в нажатом состоянии обеспечивает быстрое увеличение / снижение параметра в автоматическом режиме. При приближении к нужному значению скорости завершите регулировку отдельными краткими нажатиями на кнопку.

- При входе в подменю "Формат" после краткого нажатия кнопки SET/↔ на дисплее в мигающем режиме появляется способ отображения часов;
- нажмите кнопку "+" или "-", чтобы выбрать настройку в режиме "24 часа" или "12 часов".

По завершении настройки кратковременно нажмите на кнопку SET/↔, чтобы вернуться в окно подменю, или продолжительным нажатием вернитесь в окно главного меню без сохранения параметров.

Еще раз длительно нажмите на кнопку SET/↔, чтобы вернуться в стандартное окно или в главное меню, - в зависимости от места нахождения в меню.

## Регулировка числа (Регулировка числа)

Функция позволяет откорректировать параметр числа (день - месяц - год).

Для запуска функции обновления числа:

- кратковременно нажмите на кнопку SET/↔, на дисплее в мигающем режиме появится значение года;
- нажмите кнопку "+" или "-", чтобы выполнить регулировку;

ЗНАКОМСТВО С  
АВТОМОБИЛЕМ

ВОПРОСЫ  
БЕЗОПАСНОСТИ

ЗАПУСК ДВИГАТЕЛЯ И  
УПРАВЛЕНИЕ  
АВТОМОБИЛЕМ

В СЛУЧАЕ  
ЧРЕЗВЫЧАЙНОЙ  
СИТУАЦИИ

ТЕХОБСЛУЖИВАНИЕ  
И УХОД

ТЕХНИЧЕСКИЕ  
ДААННЫЕ

АЛФАВИТНЫЙ  
УКАЗАТЕЛЬ

- кратковременно нажмите кнопку SET/↔ , на дисплее в мигающем режиме появится значение месяца;
- нажмите кнопку "+" или "-", чтобы выполнить регулировку;
- кратковременно нажмите кнопку SET/↔ , на дисплее в мигающем режиме появится значение дня;
- нажмите кнопку "+" или "-", чтобы выполнить регулировку.

**ПРЕДУПРЕЖДЕНИЕ** Каждое нажатие на кнопку "+" или "-" вызывает увеличение или уменьшение значения на одну единицу. Удержание кнопки в нажатом состоянии обеспечивает быстрое увеличение / уменьшение параметра в автоматическом режиме. При приближении к нужному значению скорости завершите регулировку отдельными краткими нажатиями на кнопку.

Кратковременно нажмите на кнопку SET/↔ для возврата в окно меню или продолжительным нажатием кнопки вернитесь в стандартное окно без сохранения введенных параметров.

### Первая страница (Отображение информации в главном окне)

(для моделей/рынков, где предусмотрено)

Функция позволяет выбрать тип информации, которую нужно отобразить в главном окне. В окне можно отобразить число или частичный пробег.

Выбор информации выполняется следующим образом:

- кратковременно нажмите на кнопку SET/↔ , на дисплее выводится надпись "Первая страница";
- еще раз кратковременно нажмите на кнопку SET/↔ , на дисплее выводятся настройки отображения "Дата" и "Информация о двигателе";

- нажмите кнопку "+" или "-" для выбора типа данных, которые необходимо иметь на главном изображении дисплея;
- кратковременно нажмите на кнопку SET/↔ для возврата в окно меню или продолжительным нажатием кнопки вернитесь в стандартное окно без сохранения введенных параметров.

При повороте ключа зажигания в положение MAR дисплей, по завершении этапа изначальной проверки, отображает заданные ранее параметры с помощью функции "Первая страница" меню.

### См. радиоприемник (Повторение звуковой информации)

Функция позволяет выводить на дисплей информацию о работе радиоприемника.

- Радиоприемник: частота или сообщение сети RDS выбранной радиостанции, включение автоматического поиска или функции AutoStore;
  - CD/MP3 проигрыватель: номер трека.
- Процедура выведения (On) или устранения (Off) с дисплея информации о работе радиоприемника:
- кратковременно нажмите на кнопку SET/↔ , на дисплее в мигающем режиме появится On или Off в зависимости от ранее заданной настройки;
  - нажмите кнопку "+" или "-", чтобы выбрать настройку;
  - кратковременно нажмите на кнопку SET/↔ для возврата в окно меню или продолжительным нажатием кнопки вернитесь в стандартное окно без сохранения введенных параметров.

## Autoclose (Автоматическая система централизованного управления замками в процессе движения)

После того как функция включена (On), она позволяет активировать автоматическую блокировку замков дверей после превышения автомобилем скорости 20 км/час.

Включение и выключение функции выполняется следующим образом:

- кратковременно нажмите на кнопку SET/↔, на дисплее появится подменю;
- кратковременно нажмите на кнопку SET/↔, на дисплее в мигающем режиме появится On или Off в зависимости от ранее заданной настройки;
- нажмите кнопку "+" или "-", чтобы выбрать настройку;
- кратковременно нажмите на кнопку SET/↔ для возврата в окно подменю или продолжительным нажатием кнопки вернитесь к окну главного меню без сохранения параметров;
- еще раз продолжительно нажмите на кнопку SET/↔, чтобы вернуться в стандартное окно или в главное меню, - в зависимости от места нахождения в меню.

## Единицы измерения (Регулировка единиц измерения)

Функция позволяет задать единицы измерения параметров с помощью подменю: "Расстояние", "Расход" и "Температура".

Для настройки требуемых единиц измерения:

- кратковременно нажмите на кнопку SET/↔, на дисплее появятся три подменю;
- нажмите кнопку "+" или "-" для перемещения по трем подменю;

- выбрав подменю, параметры которого нужно изменить, кратковременно нажмите на кнопку SET/↔;
- при входе в подменю "Расстояние": кратким нажатием на кнопку SET/↔ на дисплей выводится надпись "км" или "миля" (в зависимости от выполненной ранее настройки);
- нажмите кнопку "+" или "-", чтобы выбрать настройку;
- при входе в подменю "Расход": кратким нажатием на кнопку SET/↔ на дисплей выводится надпись "км/л", "л/100 км" или "миль на галлон" (в зависимости от выполненной ранее настройки);

Если единица измерения расстояния задана в "км", на дисплее можно настроить единицу измерения (км/л или л/100 км) количества потребляемого топлива.

Если единица измерения расстояния задана в "милях", на дисплей выводится количество потребляемого топлива в выражении "миль на галлон".

- нажмите кнопку "+" или "-", чтобы выбрать настройку;
- при входе в подменю "Температура": кратким нажатием на кнопку SET/↔ на дисплей выводится надпись "°C" или "°F" (в зависимости от выполненной ранее настройки);
- нажмите кнопку "+" или "-", чтобы выбрать настройку;

По завершении настройки кратковременно нажмите на кнопку SET/↔, чтобы вернуться в окно подменю, или продолжительным нажатием вернитесь в окно главного меню без сохранения параметров.

Еще раз продолжительно нажмите на кнопку SET/↔, чтобы вернуться в стандартное окно или в главное меню, - в зависимости от места нахождения в меню.

ЗНАКОМСТВО С  
АВТОМОБИЛЕМ

ВОПРОСЫ  
БЕЗОПАСНОСТИ

ЗАПУСК ДВИГАТЕЛЯ И  
УПРАВЛЕНИЕ  
АВТОМОБИЛЕМ

В СЛУЧАЕ  
ЧРЕЗВЫЧАЙНОЙ  
СИТУАЦИИ

ТЕХОБСЛУЖИВАНИЕ  
И УХОД

ТЕХНИЧЕСКИЕ  
ДААННЫЕ

АЛФАВИТНЫЙ  
УКАЗАТЕЛЬ

## Язык (Выбор языка)

После соответствующей настройки надписи на дисплее могут быть представлены на следующих языках: итальянский, английский, немецкий, португальский, испанский, французский, голландский, турецкий, португальский в бразильском варианте.

Для настройки нужного языка:

- кратковременно нажмите на кнопку SET/↔, на дисплее в мигающем режиме появится ранее настроенный язык;
- нажмите кнопку "+" или "-", чтобы выбрать настройку;
- кратковременно нажмите на кнопку SET/↔ для возврата в окно меню или продолжительным нажатием кнопки вернитесь в стандартное окно без сохранения введенных параметров.

## Регулировка уровня звука предупреждений (Регулировка уровня звуковой сигнализации неисправностей / предупреждений)

С помощью этой функции (по 8 уровням) можно настроить громкость звуковой сигнализации (зуммера), сопровождающей выведение на дисплей сообщения о неисправности / предупреждения.

Настройка нужного уровня громкости

- кратковременно нажмите на кнопку SET/↔, на дисплее в мигающем режиме появится ранее настроенный уровень громкости;
- нажмите кнопку "+" или "-", чтобы выполнить регулировку;
- кратковременно нажмите на кнопку SET/↔ для возврата в окно меню или продолжительным нажатием кнопки вернитесь в стандартное окно без сохранения введенных параметров.

## Уровень звука при нажатии кнопок (Регулировка уровня звука при нажатии кнопок)

С помощью этой функции (по 8 уровням) можно настроить громкость звуковой сигнализации, сопровождающей продолжительное нажатие кнопки SET/↔ для выхода из подменю и возврата в стандартное меню.

Настройка нужного уровня громкости

- кратковременно нажмите на кнопку SET/↔, на дисплее в мигающем режиме появляется ранее настроенный уровень громкости;
- нажмите кнопку "+" или "-" для выполнения регулировки; в ходе регулировки звучит звуковой сигнал, соответствующий выбранному уровню звука;
- кратковременно нажмите на кнопку SET/↔ для возврата в предыдущее окно или продолжительным нажатием кнопки вернитесь в стандартное окно без сохранения введенных параметров.

В исполнениях, оборудованных многофункциональным дисплеем с изменяемой конфигурацией, значение уровня звука представлено черточками.

## Звуковой сигнал/Зуммер ремней безопасности (Подключение зуммера для сигналов S.B.R.)

(для моделей/рынков, где предусмотрено)

Функция выводится на дисплей только после того, как система S.B.R. отключена в сервисном центре Alfa Romeo (см. параграф "Система S.B.R." в разделе "Безопасность").

Чтобы вновь активировать эту функцию, выполните следующие действия:

- кратковременно нажмите кнопку SET/↔, на дисплее в мигающем режиме появится (Off) нажмите кнопку "+" или "-", чтобы выбрать пункт On;
- кратковременно нажмите на кнопку SET/↔ для возврата в предыдущее окно или продолжительным нажатием кнопки вернитесь в стандартное окно без сохранения введенных параметров.

## Техобслуживание (Плановое техобслуживание)

С помощью этой функции на дисплей можно выводить указания относительно расстояния в километрах/милях (для исполнений/рынков, где предусмотрено) или количества дней, оставшихся до прохождения технического осмотра.

Для ознакомления с данными:

- кратко нажмите на кнопку SET/↔, на дисплее отображается оставшееся до проведения техобслуживания расстояние, выраженное в км/милях или днях (где предусмотрено) в зависимости от выполненной ранее настройки (см. параграф "Единицы измерения");
- кратковременно нажмите на кнопку SET/↔ для возврата в окно меню или продолжительным нажатием кнопки вернитесь в стандартное окно.

**ПРЕДУПРЕЖДЕНИЕ** В Графике планового техобслуживания предусмотрено техобслуживание автомобиля в заранее установленные сроки (см. раздел "Техобслуживание и уход"). Такое сообщение появляется автоматически при ключе зажигания в положении MAR, когда до момента проведения техобслуживания остается 2000 км (или равное значение в милях) или 30 дней (если предусмотрено). Затем сообщение выводится на дисплей при каждом повороте ключа в положение MAR или каждые 200 км пробега (или равное значение в милях) для исполнений/рынков, где предусмотрено. Когда до проведения ТО остается меньшее расстояние, указание выводится на дисплей чаще. В сообщении указываются километры или мили в зависимости от настроенной единицы измерения. Когда подходит срок проведения планового технического обслуживания ("техосмотр"), при повороте ключа зажигания в положение MAR на дисплее появляется надпись "Service" (Техобслуживание) с указанием километров/миль или дней (где это предусмотрено), оставшихся до проведения техобслуживания автомобиля. Обратитесь в сервисный центр Alfa Romeo, где помимо выполнения операций, предусмотренных Графиком планового техобслуживания, указанное предупреждение будет снято (сброс).

После истечения срока техобслуживания и в течение примерно 1000 км или 600 миль или 30 дней на дисплей выводится соответствующее сообщение об истечении срока.

ЗНАКОМСТВО С  
АВТОМОБИЛЕМ

ВОПРОСЫ  
БЕЗОПАСНОСТИ

ЗАПУСК ДВИГАТЕЛЯ И  
УПРАВЛЕНИЕ  
АВТОМОБИЛЕМ

В СЛУЧАЕ  
ЧРЕЗВЫЧАЙНОЙ  
СИТУАЦИИ

ТЕХОБСЛУЖИВАНИЕ  
И УХОД

ТЕХНИЧЕСКИЕ  
ДААННЫЕ

АЛФАВИТНЫЙ  
УКАЗАТЕЛЬ

## Подушки безопасности пассажира (Включение/отключение передней и боковой подушки безопасности со стороны пассажира для защиты, груди и плеча - Side Bag)

С помощью данной функции можно включать/выключать подушки безопасности со стороны пассажира.

Выполните следующие действия:

- нажмите кнопку SET/↔ и, после выведения на дисплей сообщения (Bag pass: Off) (для выключения) или сообщения (Bag pass: On) (для включения) с помощью кнопки "+" или "-" еще раз нажмите кнопку SET/↔ ;
- на дисплее появляется сообщение о запросе подтверждения;
- кнопкой "+" или "-" выберите (Si) (чтобы подтвердить включение/выключение) или (No) (чтобы от него отказаться);
- кратковременно нажмите на кнопку SET/↔ , на дисплее появляется сообщение о подтверждении выбора, вернитесь в окно меню или с помощью продолжительного нажатия кнопки вернитесь в стандартное окно без сохранения параметров.

## Дневные ходовые огни (D.R.L.)

Функция позволяет включить/отключить дневные ходовые огни.

Для включения или отключения функции:

- кратковременно нажмите на кнопку SET/↔ , на дисплее появится подменю;
- кратковременно нажмите на кнопку SET/↔ , на дисплее в мигающем режиме появится On или Off в зависимости от ранее заданной настройки;
- нажмите кнопку "+" или "-", чтобы выбрать настройку;

кратковременно нажмите на кнопку SET/↔ для возврата в окно подменю или продолжительным нажатием кнопки вернитесь к окну главного меню без сохранения параметров;

еще раз продолжительно нажмите на кнопку SET/↔ , чтобы вернуться в стандартное окно или в главное меню, - в зависимости от места нахождения в меню.

## Лампы подсветки (Включение/выключение ламп подсветки)

(для моделей/рынков, где предусмотрено)

При открытии дверей или багажника пультом ДУ функция обеспечивает включение габаритных огней, фонаря подсветки номерного знака и плафонов освещения салона в течение примерно 25 секунд, за исключением следующих случаев:

- прерывание через 5 секунд из-за закрытия двери
- прерывание после блокировки, выполненной пультом ДУ
- прерывание после блокировки или команды пульта ДУ

Включение и выключение функции выполняется следующим образом:

- кратковременно нажмите на кнопку SET/↔ , на дисплее в мигающем режиме появится On или Off в зависимости от ранее заданной настройки;
- нажмите кнопку "+" или "-", чтобы выбрать настройку;
- кратковременно нажмите на кнопку SET/↔ для возврата в окно меню или продолжительным нажатием кнопки вернитесь в стандартное окно без сохранения введенных параметров.

## Выход из меню

Это последняя функция, завершающая цикл настроек, перечисленных в изображении меню.

После краткого нажатия на кнопку SET/↩ дисплей возвращается в стандартное окно без сохранения параметров.

При нажатии кнопки "–" дисплей возвращается к первому пункту меню.

## БОРТОВОЙ КОМПЬЮТЕР

### ОБЩИЕ СВЕДЕНИЯ

Бортовой компьютер позволяет выводить на дисплей параметры работы автомобиля, когда ключ зажигания находится в положении MAR.

Устройство включает две отдельные функции "Trip A" и "Trip B", которые контролируют выполнение автомобилем поездки (путешествия) независимо друг от друга.

Обе функции можно выставлять на ноль (сброс - начало новой поездки).

"Trip A" позволяет визуализировать следующие параметры

- Запас хода
- Пройденное расстояние
- Средний расход
- Мгновенный расход
- Средняя скорость
- Время в пути (продолжительность управления автомобилем).

"Trip B" позволяет визуализировать следующие параметры

- Пройденное расстояние B
- Средний расход B
- Средняя скорость B
- Время в пути B (продолжительность управления автомобилем).

Функция Trip B может быть отключена (см. параграф "Включение функции Trip B"). Параметры "Запас хода" и "Мгновенный расход" установить на ноль нельзя.

### ЗНАКОМСТВО С АВТОМОБИЛЕМ

ВОПРОСЫ  
БЕЗОПАСНОСТИ

ЗАПУСК ДВИГАТЕЛЯ И  
УПРАВЛЕНИЕ  
АВТОМОБИЛЕМ

В СЛУЧАЕ  
ЧРЕЗВЫЧАЙНОЙ  
СИТУАЦИИ

ТЕХОБСЛУЖИВАНИЕ  
И УХОД

ТЕХНИЧЕСКИЕ  
ДААННЫЕ

АЛФАВИТНЫЙ  
УКАЗАТЕЛЬ

## ВЫВОДИМЫЕ НА ДИСПЛЕЙ ПАРАМЕТРЫ

### *Запас хода*

Указывает примерное расстояние, которое можно еще проехать с имеющимся в баке топливом. При этом подразумевается продолжение движения в такой же манере управления.

На дисплей выводится показание "----" при выявлении следующих событий:

- значение запаса хода меньше 50 км (или 30 миль)
- в случае длительной стоянки автомобиля с включенным двигателем.

**ПРЕДУПРЕЖДЕНИЕ** На изменение показателя запаса хода могут влиять различные факторы: стиль управления (см. параграф "Стиль управления" в разделе "Запуск и управление"), тип дороги (автомагистраль, городские улицы, горные дороги и т.д.), условия эксплуатации автомобиля (перевозимый груз, давление в шинах и проч.). При программировании поездки следует учитывать изложенное выше.

### *Пройденное расстояние*

Указывает расстояние, пройденное с начала новой поездки.

### *Средний расход*

Показывает приблизительный средний расход топлива с начала новой поездки.

### *Мгновенный расход*

Отражает постоянно меняющееся значение расхода топлива. В случае стоянки автомобиля с включенным двигателем на дисплей выводится индикация "- - - -".

### *Средняя скорость*

Представляет собой среднее значение скорости автомобиля в зависимости от времени, прошедшего с начала новой поездки.

### *Время в пути*

Время, прошедшее с начала новой поездки.

## Информация на дисплее

Каждый раз при определении параметров на дисплей выводится следующая информация:

- ☐ значок с анимацией сверху РИС. 11;
- ☐ надпись "Trip" (поездка) (или "Trip A" или "Trip B") (B);
- ☐ название, значение и единица измерения выбранного параметра (например, "Запас хода 1500 км") (C).

По прошествии нескольких секунд название и значение выбранного параметра заменяются на значок РИС. 12.

Перечень значков, соответствующих различным параметрам

- ☐ ➔ Запас хода
- ☐ **A** Средний расход A (если включена функция Trip A, или B, если включена функция Trip B)
- ☐ ➔ **A** Расстояние A (если включена функция Trip A, или B, если включена функция Trip B)
- ☐ Мгновенный расход



РИС. 11

A0J1223

- ☐ **A** Средняя скорость A (если включена функция Trip A, или B, если включена функция Trip B)
- ☐ **A** Время в пути A (если включена функция Trip A, или B, если включена функция Trip B)

## Кнопка TRIP 0.00 (маршрутные данные)

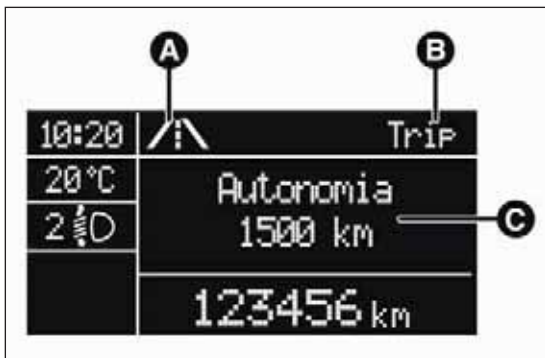
При наличии ключа зажигания в положении MAR кнопка TRIP 0.00 на правом подрулевом переключателе РИС. 13 позволяет вывести на дисплей описанные выше параметры, а также обнулить их для начала новой поездки:

- ☐ краткое нажатие: вывод на дисплей различных параметров
- ☐ долгое нажатие: обнуление (сброс) параметров и начала новой поездки



РИС. 12

A0J0033

## ЗНАКОМСТВО С АВТОМОБИЛЕМ

ВОПРОСЫ БЕЗОПАСНОСТИ

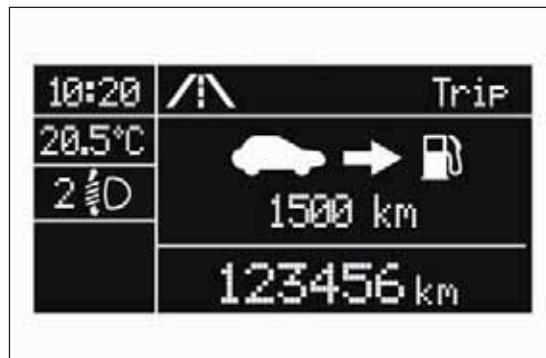
ЗАПУСК ДВИГАТЕЛЯ И УПРАВЛЕНИЕ АВТОМОБИЛЕМ

В СЛУЧАЕ ЧРЕЗВЫЧАЙНОЙ СИТУАЦИИ

ТЕХОБСЛУЖИВАНИЕ И УХОД

ТЕХНИЧЕСКИЕ ДАННЫЕ

АЛФАВИТНЫЙ УКАЗАТЕЛЬ

## Новая поездка

Новая поездка начинается после обнуления параметров:

- в ручном режиме путем продолжительного нажатия кнопки пользователем
- в автоматическом режиме, когда пройденное расстояние достигает значения 99999,9 км или когда время поездки достигает значения 999:59 (999 часов и 59 минут)
- после каждого отсоединения и последующего подсоединения аккумуляторной батареи

**ПРЕДУПРЕЖДЕНИЕ** Операция обнуления, выполняемая при наличии обозначений на дисплее "Trip A", осуществляет только сброс параметров соответствующей функции.

**ПРЕДУПРЕЖДЕНИЕ** Операция обнуления, выполняемая при наличии обозначений на дисплее "Trip B", осуществляет только сброс параметров соответствующей функции.

## Процедура начала пути

Приведите ключ зажигания в положение MAR, выполните обнуление (сброс) параметров нажатием и удержанием в течение более 2 секунд кнопки TRIP 0.00.

## Выход из функции Trip

Из функции TRIP можно выйти автоматически после просмотра всех параметров или если удерживать кнопку SET/  более 1 секунды.



РИС. 13

A0J0077

## СИМВОЛЫ

На некоторых устройствах автомобиля закреплены цветные таблички, символы которых указывают на важные меры предосторожности, которые должны соблюдаться в отношении соответствующего устройства. Под капотом двигателя закреплена сводная табличка с символами.

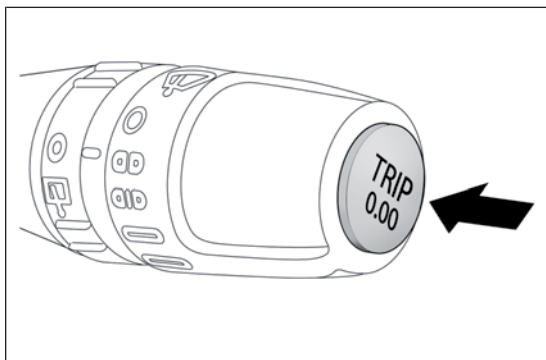
## СИСТЕМА ALFA ROMEO CODE

Это электронная система блокировки двигателя, благодаря которой увеличивается степень защиты автомобиля от попыток угона. Система приходит в действие автоматически при извлечении ключа из замка зажигания.

В каждый ключ встроено электронное устройство, которое модулирует сигнал, излучаемый в момент пуска двигателя антенной, встроенной в замок зажигания. Модулированный сигнал, меняющийся при каждом запуске двигателя, служит паролем, с помощью которого электронный блок управления распознает ключ и дает разрешение на запуск двигателя.

### ПРИНЦИП ДЕЙСТВИЯ

При каждом запуске при повороте ключа в положение MAR блок управления системой Alfa Romeo CODE посылает на блок управления двигателем опознавательный код для отключения блокировки функций.

Отправка опознавательного кода происходит, только если блок управления системой Alfa Rome CODE узнал код, переданный ему ключом.

При установке ключа в положение STOP система Alfa Rome CODE отключает функции блока управления двигателем. Если во время пуска система не узнает код, на панели приборов загорается контрольная лампа .

В таком случае поверните ключ в положение STOP и затем в положение MAR; если блокировка сохраняется, попробуйте завести двигатель другими ключами в комплекте. При невозможности завести двигатель обратитесь в сервисный центр Alfa Romeo.

ЗНАКОМСТВО С  
АВТОМОБИЛЕМ

ВОПРОСЫ  
БЕЗОПАСНОСТИ

ЗАПУСК ДВИГАТЕЛЯ И  
УПРАВЛЕНИЕ  
АВТОМОБИЛЕМ



В СЛУЧАЕ  
ЧРЕЗВЫЧАЙНОЙ  
СИТУАЦИИ

ТЕХОБСЛУЖИВАНИЕ  
И УХОД

ТЕХНИЧЕСКИЕ  
ДААННЫЕ

АЛФАВИТНЫЙ  
УКАЗАТЕЛЬ

## Включение контрольной лампы во время движения

- Если загорается контрольная лампа , это означает, что система выполняет самодиагностику (например, из-за падения напряжения).
- Если контрольная лампа  продолжает гореть во время движения, обратитесь в сервисный центр Alfa Romeo.



*Сильные столкновения автомобиля могут повредить электронные компоненты ключа.*

## КЛЮЧИ

### КОДОВАЯ КАРТА (CODE CARD)

(для моделей/рынков, где предусмотрено)

Вместе с ключами владельцу автомобиля передается кодовая карта (CODE card) РИС. 14, в которой указаны:

- А - электронный код;
- В - механический код.

Храните карту в надежном месте, не в автомобиле.



РИС. 14

A0J0212

## МЕХАНИЧЕСКИЙ КЛЮЧ

Металлическое жало А РИС. 15 приводит в действие:

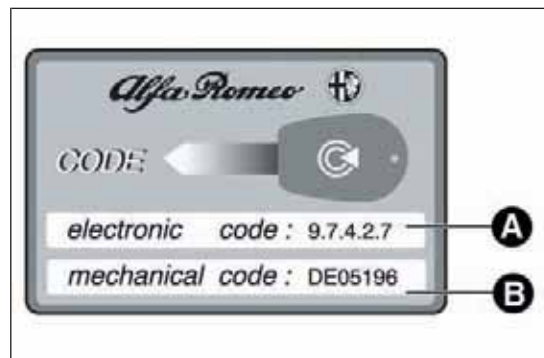
- замок зажигания;
- замки дверей.

## КЛЮЧ С ПУЛЬТОМ ДИСТАНЦИОННОГО УПРАВЛЕНИЯ

(для моделей/рынков, где предусмотрено)

Металлическое жало А РИС. 16 приводит в действие:

- замок зажигания;
- замки дверей.

Нажмите кнопку В, чтобы выдвинуть/зادвинуть металлическое жало.





РИС. 15

A0J0211

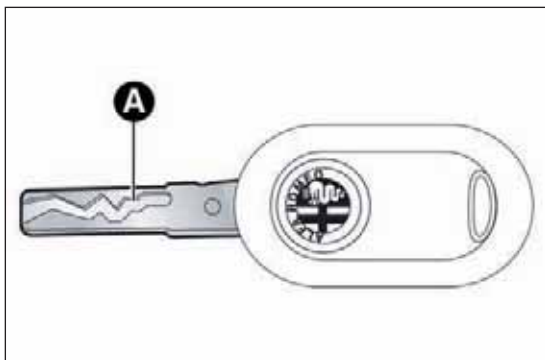

*Нажимайте кнопку ВРИС. 16, держа ключ на расстоянии от тела, особенно от глаз и легко портящихся предметов (например, одежда). Не оставляйте ключ без присмотра, чтобы кто-нибудь и, особенно дети, не могли взять его в руки и неосторожно нажать на кнопку.*

## Разблокировка дверей и крышки багажника

Краткое нажатие кнопки  : разблокировка дверей, крышки багажника, включение с временной выдержкой плафонов внутреннего освещения и двойной световой сигнал указателей поворота (для моделей/рынков, где предусмотрено).

В случае срабатывания системы блокировки подачи топлива разблокировка дверей происходит автоматически.

Если при блокировке дверей одна или несколько дверей или крышка багажника правильно не закрылись, контрольная лампа быстро мигает вместе с указателями поворота.



РИС. 16

A0J0072

## ЗНАКОМСТВО С АВТОМОБИЛЕМ

ВОПРОСЫ БЕЗОПАСНОСТИ

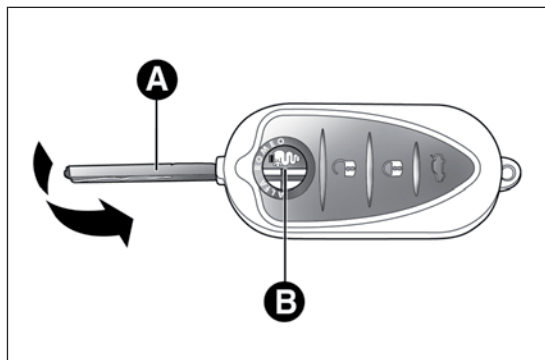
ЗАПУСК ДВИГАТЕЛЯ И УПРАВЛЕНИЕ АВТОМОБИЛЕМ

В СЛУЧАЕ ЧРЕЗВЫЧАЙНОЙ СИТУАЦИИ

ТЕХОБСЛУЖИВАНИЕ И УХОД

ТЕХНИЧЕСКИЕ ДАННЫЕ

АЛФАВИТНЫЙ УКАЗАТЕЛЬ

## Блокировка дверей и крышки багажника

Краткое нажатие кнопки  : блокировка дверей, крышки багажника, выключение плафонов внутреннего освещения и один световой сигнал указателей поворота (для моделей/рынков, где предусмотрено).

Блокировка не выполняется, если одна или несколько дверей открыты. Об этом сигнализирует быстрое мигание указателей поворота (для моделей/рынков, где предусмотрено). При открытом багажнике блокировка дверей выполняется.

Если настроена специальная функция, то при превышении скорости в 20 км/ч автоматически выполняется блокировка дверей (только в исполнениях с многофункциональным дисплеем с изменяемой конфигурацией).

При блокировке дверей на несколько секунд загорается контрольная лампа А РИС. 17, после чего она начинает мигать (функция охранной сигнализации).

При блокировке дверей внутри автомобиля (нажатием на кнопку ) контрольная лампа остается гореть ровным светом.





РИС. 17

A0J0027

## Открытие багажника

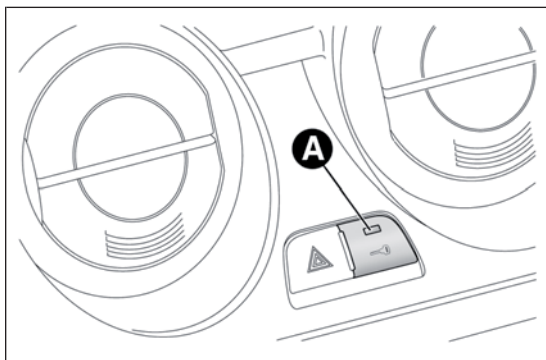

Нажмите кнопку  для дистанционного открытия крышки багажника. Об открытии багажника сигнализирует двойное мигание указателей поворота.

## ЗАПРОС ДОПОЛНИТЕЛЬНЫХ ПУЛЬТОВ ДИСТАНЦИОННОГО УПРАВЛЕНИЯ

Система может распознавать до 8 пультов дистанционного управления. В случае если необходимо получить новый пульт обратитесь в сервисный центр Alfa Romeo, взяв с собой кодовую карту (CODE card) (для моделей/рынков, где предусмотрено), удостоверение личности и документы, подтверждающие право собственности на автомобиль.

## ЗАМЕНА БАТАРЕЙКИ КЛЮЧА С ПУЛЬТОМ ДУ

Выполните следующие действия:

- нажмите кнопку А РИС. 18 и приведите металлическое жало В в положение открытия; поверните винт С на  с помощью тонкой отвертки;
- выдвиньте батарейный отсек D и замените батарейку Е, соблюдая полярность установки; задвиньте батарейный отсек D в корпус ключа и закройте его поворотом винта С в положение .



РИС. 18

A0J0073

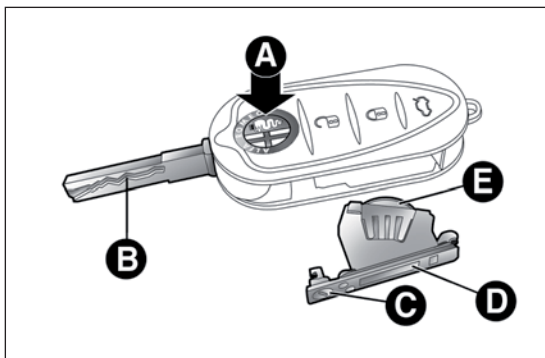

Отработанные батарейки оказывают вредное воздействие на окружающую среду, поэтому их следует выбрасывать в специальные емкости в соответствии с предписаниями закона; также батарейки можно сдавать на станциях техобслуживания Alfa Romeo, которые обеспечат их уничтожение.

ЗНАКОМСТВО С  
АВТОМОБИЛЕМ

ВОПРОСЫ  
БЕЗОПАСНОСТИ

ЗАПУСК ДВИГАТЕЛЯ И  
УПРАВЛЕНИЕ  
АВТОМОБИЛЕМ

В СЛУЧАЕ  
ЧРЕЗВЫЧАЙНОЙ  
СИТУАЦИИ

ТЕХОБСЛУЖИВАНИЕ  
И УХОД

ТЕХНИЧЕСКИЕ  
ДААННЫЕ

АЛФАВИТНЫЙ  
УКАЗАТЕЛЬ

## УСТРОЙСТВО SAFE LOCK

(для моделей/рынков, где предусмотрено)

Защитное устройство блокирует действие внутренних ручек дверей автомобиля и кнопки блокировка/разблокировка дверей.

Рекомендуется включать это устройство каждый раз при парковке автомобиля.

### Включение устройства

Устройство включается на всех дверях быстрым двойным нажатием на кнопку  ключа.

Включение устройства обозначается 3 вспышками указателей поворота и миганием индикатора на кнопке А РИС. 19. Устройство не включается, если одна или несколько дверей неплотно закрыты.





РИС. 19

A0J0027

### Выключение устройства

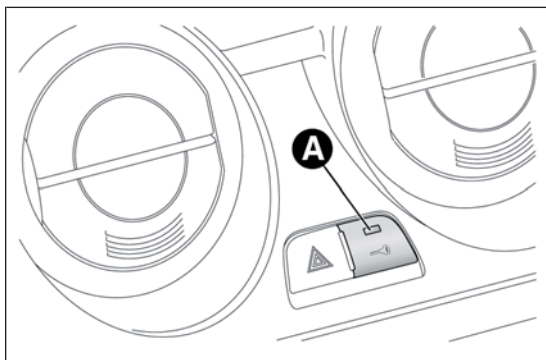
Устройство выключается автоматически:

- при повороте металлического жала ключа в замке двери водителя в положение раскрытия;
- нажатием кнопки  на пульте ДУ;
- при повороте ключа зажигания в положение MAR.



*После включения устройства safe lock двери автомобиля открыть изнутри нельзя, поэтому, прежде чем выйти, убедитесь, что в автомобиле нет людей. Если разрядилась батарейка в ключе с пультом ДУ, устройство можно отключить только с помощью металлического жала ключа, который должен быть для этого вставлен в замки дверей.*

В таблице представлены основные функции автомобиля, активируемые с помощью ключей (с пультом дистанционного управления или без него).

Тип ключа	Разблокировка дверных замков	Блокировка дверных замков снаружи	Включение Safe Lock (*)	Разблокировка крышки багажника	Опускание стекол (*)	Подъем стекол (*)
Механический ключ/Ключ с пультом дистанционного управления	Поворот ключа против часовой стрелки (со стороны водителя)	Поворот ключа по часовой стрелке (со стороны водителя)	-	-	-	-
Ключ с пультом дистанционного управления	Краткое нажатие на кнопку 	Краткое нажатие на кнопку 	Двойное нажатие на кнопку 	Краткое нажатие на кнопку 	Длительное нажатие (более 2 секунд) на кнопку 	Длительное нажатие (более 2 секунд) на кнопку 
Вспыхивание указателей поворота (только при наличии ключа с пультом ДУ)	2 вспышки	1 вспышка	3 вспышки	2 вспышки	2 вспышки	1 вспышка
Лампа охранной сигнализации	Выключение	Включение ровного света в течение прим. 3 секунд и затем вспышки лампы охранной сигнализации	Двойная вспышка и затем вспышки лампы охранной сигнализации	Вспышки лампы охранной сигнализации	Выключение	Вспышки лампы охранной сигнализации

(\*)Для моделей/рынков, где предусмотрено.

**ПРЕДУПРЕЖДЕНИЕ** Стекла опускаются вследствие команды разблокировки дверей; стекла поднимаются в результате команды блокировки дверей.

## ЗНАКОМСТВО С АВТОМОБИЛЕМ

ВОПРОСЫ БЕЗОПАСНОСТИ

ЗАПУСК ДВИГАТЕЛЯ И УПРАВЛЕНИЕ АВТОМОБИЛЕМ

В СЛУЧАЕ ЧРЕЗВЫЧАЙНОЙ СИТУАЦИИ

ТЕХОБСЛУЖИВАНИЕ И УХОД

ТЕХНИЧЕСКИЕ ДАННЫЕ

АЛФАВИТНЫЙ УКАЗАТЕЛЬ

## ОХРАННАЯ СИГНАЛИЗАЦИЯ

(для исполнений и рынков, где предусмотрено)

### СРАБАТЫВАНИЕ ОХРАННОЙ СИГНАЛИЗАЦИИ

Сигнализация включается в следующих случаях:

- несанкционированное открытие двери / капота / багажника (защита по периметру);
- попытка завести двигатель (поворот ключа в замке зажигания в положение MAR);
- обрыв проводов аккумулятора;
- присутствие двигающихся предметов в салоне (объемная защита);
- необычный подъем/наклон автомобиля (для моделей/рынков, где предусмотрено)

Включение охранной системы вызывает активацию звуковой и зрительной сигнализации (вспышки указателей поворота в течение нескольких секунд). Режимы срабатывания системы меняются в зависимости от рынка. Предусмотрено максимальное количество звуковых/зрительных циклов, по завершении которых система возобновляет свою обычную функцию контроля.



**ПРЕДУПРЕЖДЕНИЕ** Функция блокировки двигателя обеспечивается системой Alfa Romeo CODE, которая включается автоматически после извлечения ключа из замка зажигания.

**ПРЕДУПРЕЖДЕНИЕ** Настройка охранной сигнализации приводится в соответствии с нормативными правилами каждой страны на предприятии изготовителя.

## ВКЛЮЧЕНИЕ СИГНАЛИЗАЦИИ

Для включения сигнализации закройте все двери, багажник и капот, поверните ключ в положение СТОП или выньте его из замка зажигания, направьте ключ с пультом ДУ в сторону автомобиля, нажмите и отпустите кнопку блокировки . За исключением исполнений для некоторых рынков, система включает зрительный и звуковой сигнал и включает блокировку дверей.

Перед включением сигнализации выполняется самодиагностика. При обнаружении нештатных условий система включает дополнительный звуковой и/или зрительный сигнал контрольной лампы на панели приборов.

Если после включения сигнализации система повторно производит звуковой и/или зрительный сигнал с помощью контрольной лампы на панели приборов, примерно через 4 секунды после включения отключите сигнализацию кнопкой , проверьте закрытие дверей, капота и багажника и вновь включите систему нажатием кнопки .

Если сигнализация издает звуковой сигнал, даже когда двери, капот и багажник хорошо закрыты, это означает, что произошло нарушение нормальной работы системы. В таком случае обратитесь в сервисный центр Alfa Romeo.

## АВТОМАТИЧЕСКОЕ ВКЛЮЧЕНИЕ ОХРАННОЙ СИГНАЛИЗАЦИИ

(для моделей/рынков, где предусмотрено)

Если сигнализация не включена пультом ДУ, по истечении примерно 30 секунд после поворота ключа зажигания в положение СТОП и после того, как в последний раз открыта и закрыта одна из дверей или крышка багажника, сигнализация включается автоматически.

На данную ситуацию указывают вспышки контрольной лампы на кнопке А РИС. 20, а также описанные выше сигналы включения.

Сигнализация отключается кнопкой  на пульте ДУ.

Автоматическое включение сигнализации имеет место при закрытии дверей поворотом металлического жала ключа в защелке двери со стороны водителя. В состоянии автоматического включения сигнализации блокировка дверей автомобиля не выполняется.



РИС. 20

AOJ0226

ЗНАКОМСТВО С  
АВТОМОБИЛЕМ

ВОПРОСЫ  
БЕЗОПАСНОСТИ

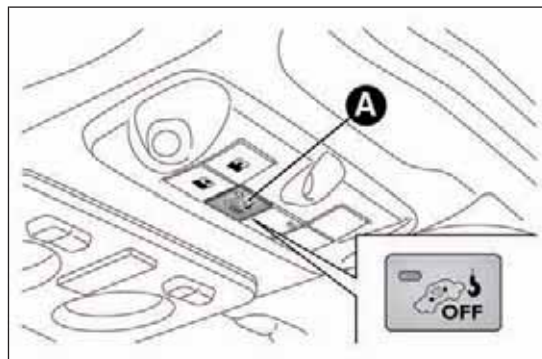
ЗАПУСК ДВИГАТЕЛЯ И  
УПРАВЛЕНИЕ  
АВТОМОБИЛЕМ

В СЛУЧАЕ  
ЧРЕЗВЫЧАЙНОЙ  
СИТУАЦИИ

ТЕХОБСЛУЖИВАНИЕ  
И УХОД

ТЕХНИЧЕСКИЕ  
ДАННЫЕ

АЛФАВИТНЫЙ  
УКАЗАТЕЛЬ

## ВЫКЛЮЧЕНИЕ СИГНАЛИЗАЦИИ

Нажмите кнопку . При этом система выполняет некоторые действия (за исключением систем для некоторых рынков):

- две короткие вспышки указателей поворота;
- два коротких звуковых сигнала;
- разблокировка дверей.

**ПРЕДУПРЕЖДЕНИЕ** При открытии центрального замка с помощью металлического жала ключа сигнализация не отключается.

## ОБЪЕМНАЯ ЗАЩИТА / СИСТЕМА ЗАЩИТЫ ОТ ПОДЪЕМА

Для правильной работы защитной системы полностью закройте боковые окна и открывающийся верх крыши (для моделей/рынков, где предусмотрено).

Чтобы отключить функцию защиты, нажмите кнопку А РИС. 20 до включения сигнализации. На отключение функции указывают вспышки контрольной лампы на кнопке в течение нескольких секунд.

Объемная защита / система защиты от подъема должна отключаться при каждом выключении панели приборов.

## ВЫКЛЮЧЕНИЕ СИГНАЛИЗАЦИИ

Для полного выключения сигнализации (например в случае длительного простоя автомобиля), закройте автомобиль поворотом металлического жала ключа с дистанционным управлением в замке двери.

**ПРЕДУПРЕЖДЕНИЕ** Если разрядились батарейки на брелоке или в системе произошел сбой, для отключения сигнализации вставьте ключ в замок зажигания и поверните его в положение MAR.

## ЗАМОК ЗАЖИГАНИЯ

Ключ в замке зажигания можно поворачивать в три разные положения РИС. 21:

- STOP: двигатель выключен, ключ свободно извлекается, рулевая колонка заблокирована. Некоторые электрические устройства (например, радиоприемник, централизованное закрытие дверей, охранная сигнализация и проч.) остаются в работе;
- MAR: положение хода. Все электрические устройства остаются в работе;
- AVV: пуск двигателя.



РИС. 21

A0J0031

Замок зажигания оборудован предохранительным механизмом, который в случае сбоя при запуске двигателя заставляет привести ключ в положение STOP, прежде чем повторить процедуру пуска.

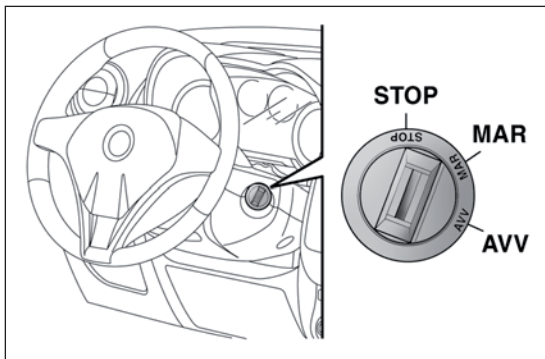

*В случае повреждения замка зажигания (к примеру, попытка угона) проверьте его действие на станции техобслуживания Alfa Romeo, прежде чем вновь возобновить управление автомобилем.*



*При выходе из автомобиля всегда вынимайте ключ зажигания во избежание неосторожного включения устройств автомобиля посторонними лицами. Не забывайте взвести рычаг стояночного тормоза. Если автомобиль припаркован на подъеме дороги, включите 1 передачу; если автомобиль припаркован на спуске, включите передачу заднего хода. Никогда не оставляйте детей в автомобиле без присмотра.*

### ЗНАКОМСТВО С АВТОМОБИЛЕМ

ВОПРОСЫ БЕЗОПАСНОСТИ

ЗАПУСК ДВИГАТЕЛЯ И УПРАВЛЕНИЕ АВТОМОБИЛЕМ

В СЛУЧАЕ ЧРЕЗВЫЧАЙНОЙ СИТУАЦИИ

ТЕХОБСЛУЖИВАНИЕ И УХОД

ТЕХНИЧЕСКИЕ ДАННЫЕ

АЛФАВИТНЫЙ УКАЗАТЕЛЬ

## ЗАМОК БЛОКИРОВКИ РУЛЕВОЙ КОЛОНКИ

### Включение

В положении STOP выньте ключ из замка зажигания и поверните рулевое колесо до положения блокировки.

### Отключение

слегка поверните рулевое колесо и приведите ключ в положение MAR.



*Категорически запрещается самовольно производить какие бы то ни было операции по замене узлов с последующим повреждением рулевого управления или рулевой колонки (например, установка противоугонной системы), что помимо ухудшения эксплуатационных качеств транспортного средства и потери на него гарантии, может привести к возникновению серьезных проблем, связанных с безопасностью, а также к несоответствию автомобиля условиям омологации.*



*Во время движения автомобиля никогда не вынимайте ключ из замка зажигания. При первом же повороте рулевое колесо автоматически заблокируется. Это правило остается в силе и для ситуаций буксировки автомобиля.*

## СИДЕНЬЯ

### ПЕРЕДНИЕ СИДЕНЬЯ



*Любые операции по регулировке должны выполняться только на остановленном автомобиле.*

#### Регулировка по продольной оси

Поднимите рычаг А РИС. 22 и сдвиньте сиденье вперед или назад: руки водителя должны лежать на ободу рулевого колеса.



*Отпустите регулировочный рычаг и обязательно проверьте, чтобы сиденье было неподвижно на направляющих при попытках сдвинуть его вперед и назад. Отсутствие такой блокировки может привести к неожиданному смещению сиденья и к потере управления автомобилем.*

#### Регулировка по высоте

(для моделей/рынков, где предусмотрено)

Переместите рычаг В РИС. 22 вверх или вниз, чтобы найти нужное положение сиденья по высоте.

**ПРЕДУПРЕЖДЕНИЕ** Для выполнения регулировки сядьте на сиденье водителя.

#### Регулировка наклона спинки

Поверните ручку С РИС. 22, чтобы найти нужное положение спинки.



Для максимальной безопасности установите спинку в прямое положение, удобно прислонитесь к ней спиной и пристегните ремень безопасности так, чтобы он плотно прилегал к торсу и тазу.



РИС. 22

АОJ0078

## Регулировка поясничной опоры (для моделей/рынков, где предусмотрено)

Поверните ручку D РИС. 22, чтобы найти нужное положение.

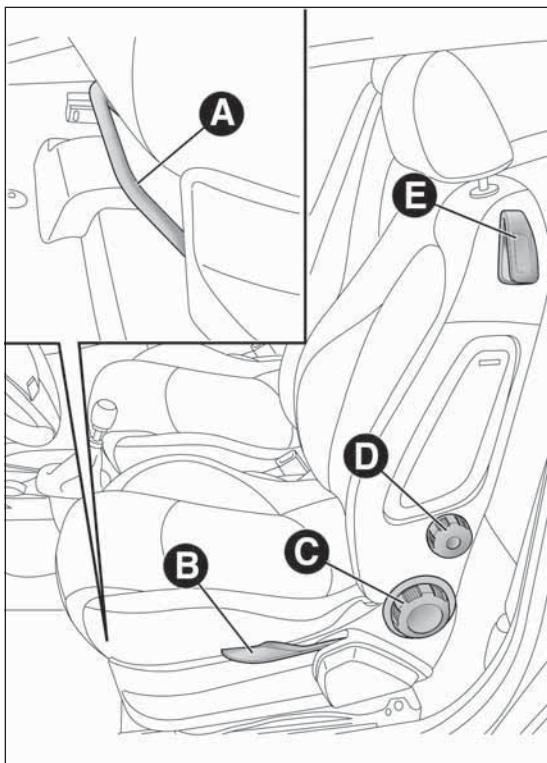
## Опрокидывание спинки

Для доступа к задним сиденьям поверните ручку E РИС. 22 вверх: это дает возможность опрокинуть спинку, чтобы свободно сдвинуть сиденье вперед, толкая его за опущенную спинку.

При установке спинки назад сиденье возвращается в исходное положение.



Всегда проверяйте блокировку положения сиденья в направляющих толчками вперед и назад.

## Подогрев сидений

(для моделей/рынков, где предусмотрено)

Поверните ключ зажигания в положение MAR и нажмите кнопку A РИС. 23 (одна на каждое сиденье), чтобы включить/выключить функцию.

На включение функции указывает контрольная лампа на кнопке.

ЗНАКОМСТВО С  
АВТОМОБИЛЕМ

ВОПРОСЫ  
БЕЗОПАСНОСТИ

ЗАПУСК ДВИГАТЕЛЯ И  
УПРАВЛЕНИЕ  
АВТОМОБИЛЕМ

В СЛУЧАЕ  
ЧРЕЗВЫЧАЙНОЙ  
СИТУАЦИИ

ТЕХОБСЛУЖИВАНИЕ  
И УХОД

ТЕХНИЧЕСКИЕ  
ДАННЫЕ

АЛФАВИТНЫЙ  
УКАЗАТЕЛЬ

## СПОРТИВНЫЕ ПЕРЕДНИЕ СИДЕНЬЯ

(для моделей/рынков, где предусмотрено)

### Регулировка по продольной оси

Поднимите рычаг А РИС. 24 и сдвиньте сиденье вперед или назад: руки водителя должны лежать на ободу рулевого колеса.

### Регулировка наклона спинки

Поверните ручку В РИС. 24, чтобы найти нужное положение спинки.

### Опрокидывание спинки

Для доступа к задним сиденьям поверните вверх ручку С (ручка находится за спинкой) РИС. 24. Отпустите рычаги и, толкая сиденье за спинку, сдвиньте его вперед.



РИС. 23

A0J0301

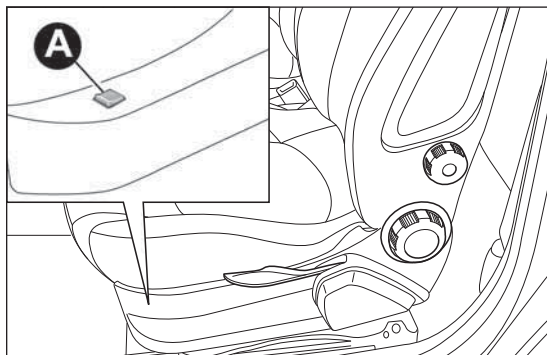

РИС. 24

A0J0163

## ЗАДНЕЕ СИДЕНЬЕ

В исполнениях со спортивным передним сиденьем заднее сиденье может быть цельным или разделенным на два места, и предназначено оно для 2 пассажиров.

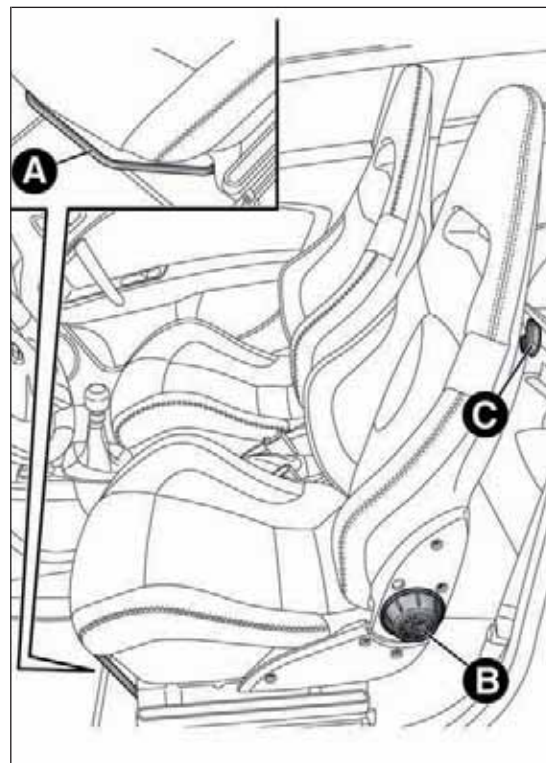
### EASY ENTRY

Функция упрощает доступ к задним сиденьям.

Для доступа к задним сиденьям поднимите ручку E и сдвиньте вперед спинку сиденья: сиденье автоматически переместится вперед.

При возвращении спинки в обычное положение эксплуатации сиденье отодвигается назад и приходит в исходное положение.

Если во время смещения назад спинка встречает на своем пути препятствие (например, колени заднего пассажира), сиденье останавливается, возвращается вперед на несколько сантиметров и затем блокируется.

## ПОДГОЛОВНИКИ

### ПЕРЕДНИЕ ПОДГОЛОВНИКИ

Подголовники регулируются по высоте и фиксируются в нужном положении автоматически.

- Верхнее положение: приподнимите подголовник до характерного щелчка блокировки.
- Нижнее положение: нажмите кнопку A РИС. 25 и опустите подголовник.



*Положение подголовников должно быть отрегулировано так, чтобы на них опиралась голова, а не шея. Только в таком случае подголовники выполняют свою защитную функцию.*



РИС. 25

A0J0130

ЗНАКОМСТВО С  
АВТОМОБИЛЕМ

ВОПРОСЫ  
БЕЗОПАСНОСТИ

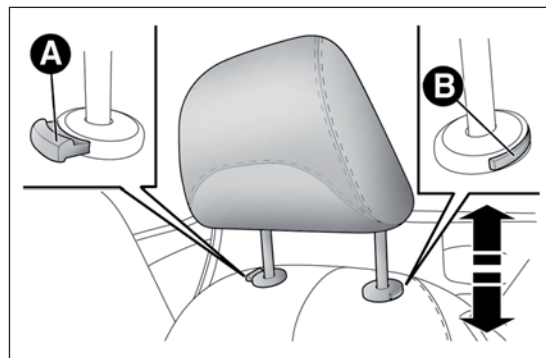
ЗАПУСК ДВИГАТЕЛЯ И  
УПРАВЛЕНИЕ  
АВТОМОБИЛЕМ

В СЛУЧАЕ  
ЧРЕЗВЫЧАЙНОЙ  
СИТУАЦИИ

ТЕХОБСЛУЖИВАНИЕ  
И УХОД

ТЕХНИЧЕСКИЕ  
ДААННЫЕ

АЛФАВИТНЫЙ  
УКАЗАТЕЛЬ

Чтобы снять подголовники:

- поднимите их до крайнего верхнего положения;
- нажмите кнопки А и В РИС. 25 и снимите подголовники, потянув их вверх.

### Устройство "Anti-Whiplash"

Подголовники оборудованы устройством "Anti-Whiplash", сокращающим расстояние между ними и головой в случае удара автомобиля сзади, предупреждая тем самым повреждение головы и шеи.

Нажатием на спинку сиденья спиной или рукой можно проверить движение подголовника, что указывает на работу системы и не считается ее неисправностью.

## ЗАДНИЕ ПОДГОЛОВНИКИ

Для задних сидений предусмотрены два регулируемых по высоте подголовника (описание регулировки смотри в предыдущем параграфе).

В некоторых моделях автомобилей установлен также подголовник для центрального заднего сиденья.

Чтобы снять подголовники:

- поднимите их до крайнего верхнего положения;
- нажмите кнопку А РИС. 26 и снимите подголовники, потянув их вверх.



РИС. 26

A0J0083

## РУЛЕВОЕ КОЛЕСО

Положение рулевого колеса регулируется по оси и по вертикали.

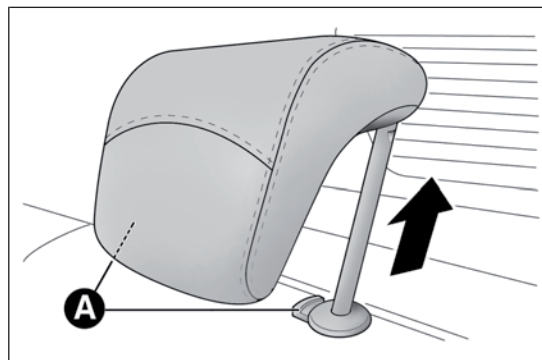
Выполнение регулировки: разблокируйте рычажок А РИС. 27, сдвинув его вперед (положение 1), затем отрегулируйте положение рулевого колеса. Блокируйте рычажок А, потянув его к рулевому колесу (положение 2).



*Регулировку следует выполнять только при полной остановке автомобиля и выключенном двигателе.*



*Категорически запрещается самовольно производить какие бы то ни было операции по замене узлов с последующим повреждением рулевого управления или рулевой колонки (например, установка противобуксующей системы), что помимо ухудшения эксплуатационных качеств транспортного средства и потери на него гарантии, может привести к возникновению серьезных проблем, связанных с безопасностью, а также к несоответствию автомобиля условиям омологации.*



РИС. 27

A0J0034

ЗНАКОМСТВО С  
АВТОМОБИЛЕМ

ВОПРОСЫ  
БЕЗОПАСНОСТИ

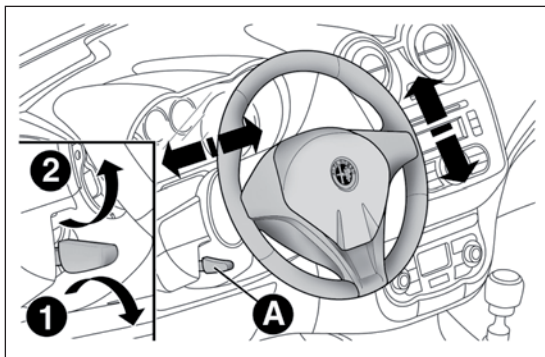
ЗАПУСК ДВИГАТЕЛЯ И  
УПРАВЛЕНИЕ  
АВТОМОБИЛЕМ

В СЛУЧАЕ  
ЧРЕЗВЫЧАЙНОЙ  
СИТУАЦИИ

ТЕХОБСЛУЖИВАНИЕ  
И УХОД

ТЕХНИЧЕСКИЕ  
ДАННЫЕ

АЛФАВИТНЫЙ  
УКАЗАТЕЛЬ

## ЗЕРКАЛА ЗАДНЕГО ОБЗОРА

### САЛОННОЕ ЗЕРКАЛО

С помощью рычага А РИС. 28 отрегулируйте зеркало в одном из двух положений: обычном или противоослепляющем.



РИС. 28

A0J0108

### Салонное зеркало с электрохромным покрытием (для моделей/рынков, где предусмотрено)

На некоторых моделях автомобиля установлено электрохромное зеркало РИС. 29 с кнопкой ВКЛ/ВЫКЛ (ON/OFF) для включения/выключения функции электрохромного покрытия.

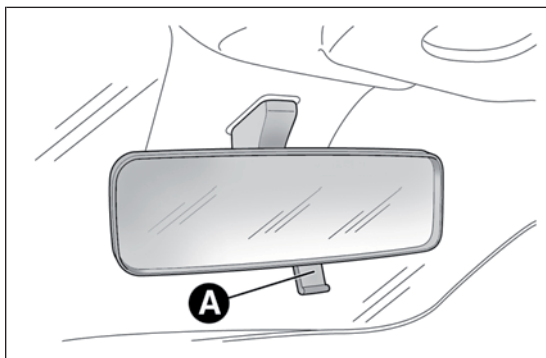
При включении передачи заднего хода зеркало всегда переходит в режим покрытия для дневного использования.



РИС. 29

A0J0336

## НАРУЖНЫЕ ЗЕРКАЛА

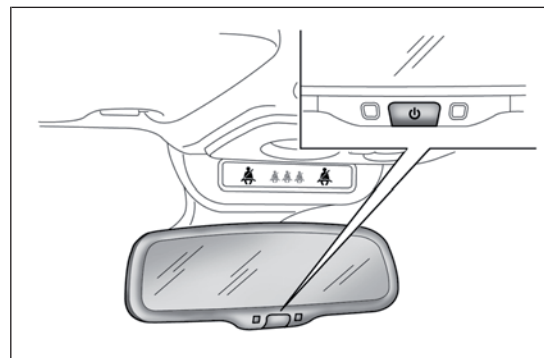

*Наружное зеркало заднего обзора со стороны водителя имеет изогнутый профиль, поэтому оно слегка искажает восприятие расстояния до отраженного предмета.*

### Регулировка зеркала

Для регулировки или складывания зеркал ключ в замке зажигания должен находиться в положении MAR.

Выберите нужное зеркало переключателем А РИС. 30:

- переключатель в положении 1: выбрано левое зеркало;
- переключатель в положении 2: выбрано правое зеркало.

Чтобы изменить положение выбранного зеркала, нажимайте на части кнопки В, показанные стрелками.

**ПРЕДУПРЕЖДЕНИЕ** После регулировки поверните переключатель А в положение 0, чтобы исключить его случайное перемещение.



РИС. 30

A0J0022

### Электрическое сложение зеркал

(для моделей/рынков, где предусмотрено)

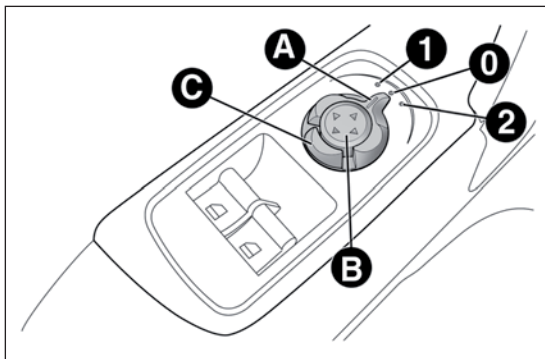
Чтобы сложить зеркала, нажмите кнопку С РИС. 30. Чтобы установить зеркала в рабочее положение нажмите эту кнопку еще раз.

### Сложение зеркал вручную

В случае необходимости сложите зеркала из положения 1 в положение 2 РИС. 31.

**ПРЕДУПРЕЖДЕНИЕ** Во время движения зеркала должны всегда находиться в положении 1.



РИС. 31

A0J0035

ЗНАКОМСТВО С  
АВТОМОБИЛЕМ

ВОПРОСЫ  
БЕЗОПАСНОСТИ

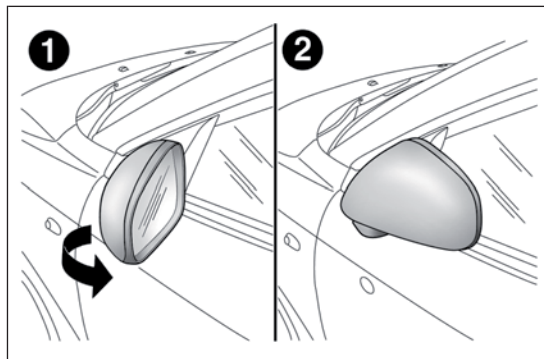
ЗАПУСК ДВИГАТЕЛЯ И  
УПРАВЛЕНИЕ  
АВТОМОБИЛЕМ

В СЛУЧАЕ  
ЧРЕЗВЫЧАЙНОЙ  
СИТУАЦИИ

ТЕХОБСЛУЖИВАНИЕ  
И УХОД

ТЕХНИЧЕСКИЕ  
ДАННЫЕ

АЛФАВИТНЫЙ  
УКАЗАТЕЛЬ

## СИСТЕМА КЛИМАТ-КОНТРОЛЬ



РИС. 32

АОJ0036

### ДЕФЛЕКТОРЫ

1. Верхний нерегулируемый дефлектор – 2. Центральные поворотные дефлекторы – 3. Боковые нерегулируемые дефлекторы – 4. Боковые поворотные дефлекторы – 5. Нижние дефлекторы для передних сидений – 6. Нижние дефлекторы для задних сидений

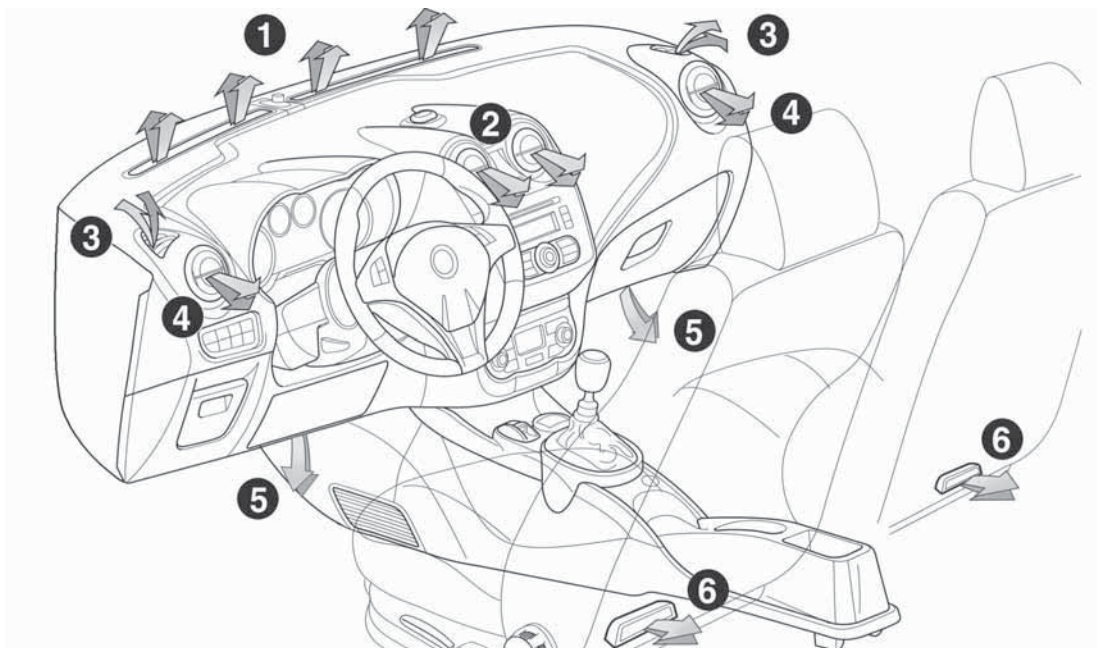
# СИСТЕМА ОБОГРЕВА/ КЛИМАТ-КОНТРОЛЬ

## УСТРОЙСТВА УПРАВЛЕНИЯ



РИС. 33

A - Ручка регулировки температуры воздуха

- синий сектор = холодный воздух
- красный сектор = теплый воздух

B - Ручка включения/регулировки вентилятора

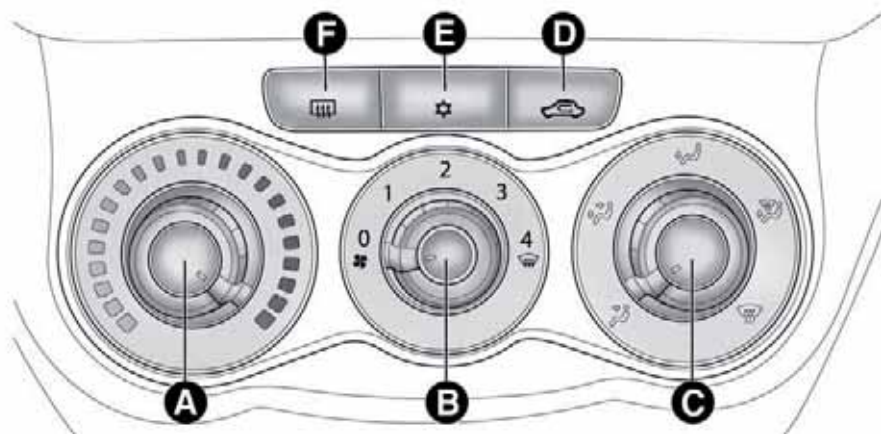
- 0 = вентилятор выключен
- 1-2-3 = скорость вентиляции
- 4 = максимальная скорость вентиляции

C - Ручка распределения воздуха

- поток воздуха к телу водителя/пассажира;
- поток воздуха к телу водителя/пассажира и на участок ног;

- поток воздуха на участок ног спереди и сзади;

- поток воздуха на участок ног и на ветровое стекло;

- поток воздуха на ветровое стекло

- 4 = максимальная скорость вентиляции

D - Кнопка включения/выключения рециркуляции воздуха

E - Кнопка включения/выключения системы климат-контроль (только исполнения с системой климат-контроль с ручным управлением)

F - Кнопка включения/выключения обогрева заднего стекла;

ЗНАКОМСТВО С  
АВТОМОБИЛЕМ

ВОПРОСЫ  
БЕЗОПАСНОСТИ

ЗАПУСК ДВИГАТЕЛЯ И  
УПРАВЛЕНИЕ  
АВТОМОБИЛЕМ

В СЛУЧАЕ  
ЧРЕЗВЫЧАЙНОЙ  
СИТУАЦИИ

АОJ0074

ТЕХОБСЛУЖИВАНИЕ  
И УХОД

ТЕХНИЧЕСКИЕ  
ДААННЫЕ

АЛФАВИТНЫЙ  
УКАЗАТЕЛЬ

## ВЕНТИЛЯЦИЯ САЛОНА

Для хорошей вентиляции салона автомобиля действуйте следующим образом:

- поверните ручку А на синий сектор;
- нажмите кнопку D, чтобы выключить рециркуляцию внутреннего воздуха (индикатор на кнопке не горит);
- поверните ручку С на символ  ;
- поверните ручку В в положение, соответствующее нужной скорости.

## КЛИМАТ-КОНТРОЛЬ (охлаждение) (только в исполнениях с системой климат-контроль с ручным управлением)

Чтобы охладить салон автомобиля действуйте следующим образом:

- поверните ручку А на синий сектор;
- включите рециркуляцию внутреннего воздуха кнопкой D (индикатор на кнопке горит);
- поверните ручку С на символ  ;
- нажмите кнопку E, чтобы включить систему климат-контроль, и поверните ручку В минимум на 1 (1 скорость); для более быстрого охлаждения поверните ручку В на 4 (максимальная скорость вентилятора).

### Регулировка охлаждения

- поверните ручку А вправо, чтобы повысить температуру;
- нажмите кнопку D, чтобы выключить рециркуляцию внутреннего воздуха (индикатор с круговой шкалой вокруг кнопки не горит);
- поверните ручку В, чтобы понизить скорость вращения вентилятора.



## ОТОПЛЕНИЕ САЛОНА

Чтобы быстро отопить салон автомобиля действуйте следующим образом:

- поверните ручку А на красный сектор;
- поверните ручку С на нужный символ;
- поверните ручку В в положение, соответствующее нужной скорости.

### Быстрый обогрев

Чтобы быстро отопить салон автомобиля действуйте следующим образом:

- поверните ручку А на красный сектор;
- нажмите кнопку D, чтобы включить рециркуляцию внутреннего воздуха;
- поверните ручку С на символ  ;
- поверните ручку В на 4  (максимальная скорость вращения вентилятора).



Затем регуляторами создайте в салоне комфортные условия и нажмите на кнопку D, чтобы выключить внутреннюю рециркуляцию воздуха (индикатор на кнопке не горит) и предупредить запотевание стекол.

**ПРЕДУПРЕЖДЕНИЕ** При холодном двигателе необходимо подождать несколько минут, чтобы произошло быстрое отопление салона.

## БЫСТРОЕ ОТПОТЕВАНИЕ/ОТТАИВАНИЕ ПЕРЕДНИХ СТЕКОЛ (ВЕТРОВОЕ СТЕКЛО И БОКОВЫЕ ОКНА)

Система климат-контроль чрезвычайно полезна для ускорения процесса отпотевания стекол. Выставьте регуляторы как описано выше и включите климат-контроль кнопкой E.

Затем:



- поверните ручку A на красный сектор;
- поверните ручку B на 4  (максимальная скорость вращения вентилятора);
- поверните ручку C на символ  ;
- нажмите кнопку D, чтобы выключить рециркуляцию внутреннего воздуха (индикатор на кнопке не горит).

После отпотевания/оттаивания стекол регуляторами восстановите в салоне комфортные условия.

## Отпотевание стекол

Система климат-контроль помогает предупредить запотевание стекол при наличии сильной влажности.

В случае высокой влажности наружного воздуха и/или во время дождя и/или большой разницы температуры внутри - снаружи салона рекомендуется выполнить профилактическую процедуру для защиты окон от запотевания:

- поверните ручку A на красный сектор;
- нажмите кнопку D, чтобы выключить рециркуляцию внутреннего воздуха (индикатор на кнопке не горит);
- поверните ручку C на символ  и, возможно, затем в положение , если признаки запотевания отсутствуют;
- поверните ручку B на 2 скорость.

## ОТПОТЕВАНИЕ/ОТТАИВАНИЕ ЗАДНЕГО СТЕКЛА С ОБОГРЕВОМ

Нажмите кнопку F () , чтобы включить/выключить функцию. По прошествии 20 минут действие функции отключается автоматически.

Для моделей/рынков, где предусмотрено: нажатием кнопки  включается также отпотевание/оттаивание наружных зеркал заднего обзора, ветрового термостекла (для моделей/рынков, где предусмотрено) и форсунок с подогревом (для моделей/рынков, где предусмотрено).

**ПРЕДУПРЕЖДЕНИЕ** Не приклеивайте клейкие этикетки к электрическим нитям обогрева с внутренней стороны заднего стекла, чтобы не повредить их и не создать неисправность системы.

ЗНАКОМСТВО С  
АВТОМОБИЛЕМ

ВОПРОСЫ  
БЕЗОПАСНОСТИ

ЗАПУСК ДВИГАТЕЛЯ И  
УПРАВЛЕНИЕ  
АВТОМОБИЛЕМ

В СЛУЧАЕ  
ЧРЕЗВЫЧАЙНОЙ  
СИТУАЦИИ

ТЕХОБСЛУЖИВАНИЕ  
И УХОД

ТЕХНИЧЕСКИЕ  
ДААННЫЕ

АЛФАВИТНЫЙ  
УКАЗАТЕЛЬ

## РЕЦИРКУЛЯЦИЯ ВНУТРЕННЕГО ВОЗДУХА

Нажмите кнопку D (). Рекомендуется включать рециркуляцию внутреннего воздуха во время нахождения в пробке или в туннеле, чтобы наружный загрязненный воздух не попал в салон автомобиля.

Не пользуйтесь этой функцией слишком долго, особенно при наличии нескольких человек в автомобиле, чтобы не происходило запотевание стекол.

**ПРЕДУПРЕЖДЕНИЕ** Рециркуляция внутреннего воздуха обеспечивает более быстрое достижение нужных условий, в зависимости от выбранного режима работы ("отопление" или "охлаждение"). Не рекомендуется включать функцию рециркуляции внутреннего воздуха в дождливые и холодные дни, чтобы предупредить запотевание стекол.

## ТЕКУЩИЙ УХОД ЗА СИСТЕМОЙ

В холодное время года следует включать систему климат-контроля не реже одного раза в месяц примерно на 10 минут.

Перед началом теплого времени года проверьте эффективность работы системы в сервисных центрах Alfa Romeo.

# АВТОМАТИЧЕСКИЙ ДВУХЗОННЫЙ КЛИМАТ-КОНТРОЛЬ

(для моделей/рынков, где предусмотрено)

## УСТРОЙСТВА УПРАВЛЕНИЯ



РИС. 34

A - кнопка включения функции MONO (уравнивание настроенных значений температуры) на стороне водителя/пассажира;

B - кнопка включения/выключения компрессора климат-контроля;

C - кнопка включения/выключения рециркуляции внутреннего воздуха;

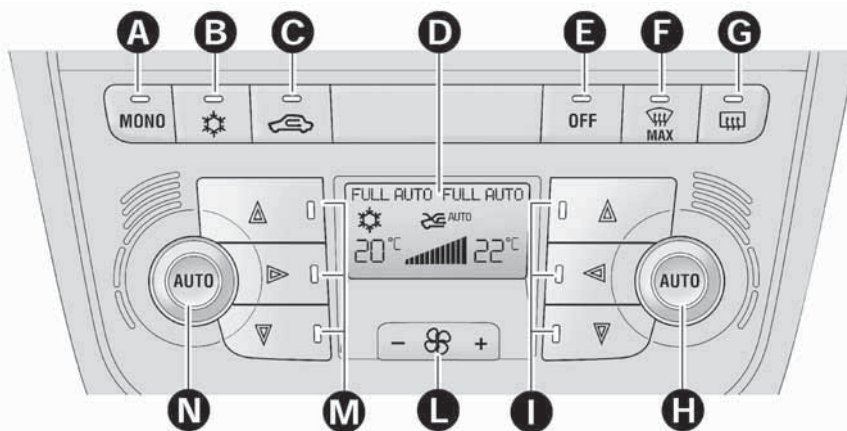
D - дисплей;

E - кнопка выключения климат-контроля;

F - кнопка включения функции MAX-DEF (быстрое оттаивание/отпотевание передних стекол);

G - кнопка включения/выключения обогрева заднего стекла;

H - кнопка включения функции AUTO (автоматический режим работы) и ручка регулировки температуры со стороны пассажира;

I - кнопка выбора распределения воздуха со стороны пассажира;

L - повышение/понижение скорости вентилятора;

M - кнопка выбора распределения воздуха со стороны водителя;

N - кнопка включения функции AUTO (автоматический режим работы) и ручка регулировки температуры со стороны водителя.

ЗНАКОМСТВО С  
АВТОМОБИЛЕМ

ВОПРОСЫ  
БЕЗОПАСНОСТИ

ЗАПУСК ДВИГАТЕЛЯ И  
УПРАВЛЕНИЕ  
АВТОМОБИЛЕМ

В СЛУЧАЕ  
ЧРЕЗВЫЧАЙНОЙ  
СИТУАЦИИ

A0J0037

ТЕХОБСЛУЖИВАНИЕ  
И УХОД

ТЕХНИЧЕСКИЕ  
ДААННЫЕ

АЛФАВИТНЫЙ  
УКАЗАТЕЛЬ

## ОПИСАНИЕ

Система автоматического двухзонного климат-контроля регулирует температуру/распределение воздуха в салоне автомобиля в двух зонах: со стороны водителя и со стороны пассажира.

Система поддерживает постоянные комфортные условия в салоне и компенсирует изменения внешних климатических условий, включая солнечное излучение, с помощью специального датчика.

Параметры и автоматически регулируемые функции системы:

- температуру воздуха в дефлекторах со стороны водителя/переднего пассажира;
- распределение воздуха в дефлекторах со стороны водителя/переднего пассажира;
- скорость работы вентилятора (постоянное изменение потока воздуха);
- включение/выключение компрессора (для охлаждения/удаления влажности из воздуха);
- рециркуляция воздуха.

Всеми перечисленными функциями можно управлять вручную путем настройки соответствующих параметров. При этом отключается система автоматического управления измененными вручную функциями, в работу которых система вмешается только из соображений безопасности.

Выполненные вручную настройки всегда имеют приоритетное значение по отношению к автоматике и сохраняются до тех пор, пока не будет нажата кнопка AUTO, кроме случаев, когда система срабатывает в силу особых условий для соблюдения безопасности.

Ручная настройка одной функции не препятствует управлению другими в автоматическом режиме. Количество вводимого в салон воздуха не зависит от скорости автомобиля, поскольку оно регулируется вентилятором с электронным управлением.

Температура вводимого воздуха всегда регулируется автоматически по заданным на дисплее значениям (за исключением случаев, когда система выключена, или в некоторых ситуациях, когда выключен компрессор).

Система дает возможность настраивать или изменять вручную:

- температуру воздуха со стороны водителя/пассажира;
- скорость вентилятора (непрерывное изменение);
- распределение воздуха по 7 позициям (водитель/пассажир);
- включение компрессора;
- функцию быстрое оттаивание/отпотевание стекол;
- рециркуляцию воздуха;
- обогрев заднего стекла;
- выключение системы.



## ВКЛЮЧЕНИЕ СИСТЕМЫ КЛИМАТ-КОНТРОЛЬ

Систему климат-контроль можно включать разными способами; однако, рекомендуется нажать кнопку AUTO и повернуть регулировочные ручки для настройки нужных значений температуры.

Настройка параметров температуры для водителя и пассажира может быть разной; максимальная разница настройки 7°C.

Таким образом система начнет работать полностью в автоматическом режиме, регулируя температуру, количество и распределение вводимого в салон воздуха, а также управляя функцией рециркуляции и включения компрессора кондиционера.

В полностью автоматическом режиме управления вручную можно включить только следующие функции:

- MONO для приведения в соответствие температуры и распределения воздуха со стороны пассажира параметрам со стороны водителя;
-  рециркуляция воздуха (оставляйте функцию рециркуляции всегда во включенном или выключенном состоянии);
-  более быстрое отпотевание/оттаивание передних окон, заднего стекла и наружных зеркал заднего обзора;
-  отпотевание/оттаивание обогреваемого заднего стекла и наружных зеркал заднего обзора.

Во время работы системы в автоматическом режиме в любой момент можно изменить настроенные значения температуры, распределение воздуха и скорость работы вентилятора с помощью соответствующих кнопок или ручек; при этом система автоматически изменит настройки применительно к новым требованиям.

В таком случае климат-контроль продолжит управление всеми функция в автоматическом режиме, кроме функций, настроенных вручную. Скорость работы вентилятора для всех зон салона одинаковая.

## РЕГУЛИРОВКА ТЕМПЕРАТУРЫ ВОЗДУХА

Поверните ручку N или H вправо или влево для регулировки температуры воздуха в передней левой (ручка N) и в передней правой (ручка H) зоне салона. Настроенные значения температуры отображаются на дисплее.

Нажмите кнопку MONO, чтобы привести в соответствие температуру воздуха обеих зон: для настройки одинаковой температуры поверните ручку N.

Чтобы вернуться к раздельному управлению температурой и распределением воздуха в двух зонах, поверните ручки N или H или еще раз нажмите кнопку MONO (когда индикатор на кнопке включен).

При полном повороте ручек вправо или влево включаются функции HI (максимальный обогрев) или LO (максимальное охлаждение) соответственно. Чтобы отключить указанные функции, поверните ручку температуры и настройте нужное ее значение.

## ВЫБОР РАСПРЕДЕЛЕНИЯ ВОЗДУХА

Нажатием на кнопки (  ) можно вручную настроить один из 7 возможных типов распределения воздуха:

- ▲ Поток воздуха к дефлекторам ветрового стекла и к передним боковым окнам для отпотевания/оттаивания стекол.
- ▶ Поток воздуха к центральным и боковым дефлекторам панели приборов для вентиляции на уровне лица и грудной клетки в жаркое время года.
- ▼ Поток воздуха к передним и задним дефлекторам на участке ног. Такое распределение воздуха позволяет в самое короткое время отопить салон, сразу создавая ощущение тепла.
- ▶ ▼ Распределение потока воздуха между дефлекторами на уровне ног (более горячий воздух) и центральными и боковыми отверстиями на панели приборов (более прохладный воздух). Такая схема распределения воздуха соответствует осеннему и весеннему периоду году при наличии солнечного излучения.
- ▲ ▼ Распределение потока воздуха между дефлекторами на уровне ног и дефлекторами для оттаивания/отпотевания ветрового стекла и передних боковых окон. Такое распределение воздуха обеспечивает хорошее отопление салона и предупреждает возможное запотевание стекол.

▲ ► Распределение потока воздуха между дефлекторами на участке оттаивания/отпотевания ветрового стекла и центральными и боковыми отверстиями на панели приборов. Такая схема распределения позволяет направлять воздух к ветровому стеклу при наличии солнечных лучей.

▲ ► ▼ Распределение потока воздуха по всем дефлекторам автомобиля.

В режиме FULL AUTO система климат-контроль управляет распределением воздуха в автоматическом режиме (индикаторы на кнопках I и M не горят). Горящий световой индикатор той или иной кнопки указывает на настроенную ручную схему распределения воздуха.

При комбинированной функции нажатием кнопки включается соответствующая ей функция одновременно с уже настроенными. Если же нажимается кнопка, функция которой уже в действии, она отменяется и выключается соответствующий ей индикатор. Для восстановления функции автоматического управления распределением воздуха после того, как была выполнена его регулировка вручную, нажмите кнопку AUTO.

При выборе водителем схемы распределения потока воздуха к ветровому стеклу автоматически приводится в соответствие подача воздуха к ветровому стеклу также со стороны пассажира. Тем не менее, пассажир может затем выбрать другую схему распределения воздуха нажатием на соответствующие кнопки.

## РЕГУЛИРОВКА СКОРОСТИ ВЕНТИЛЯТОРА

Нажмите кнопку L чтобы повысить/понизить скорость вращения вентилятора. Настроенная скорость обозначается на дисплее световыми полосами:

максимальная скорость вентилятора = горят все световые полосы;

минимальная скорость вентилятора = горит одна световая полоса.

Вентилятор можно выключить кнопкой В, только если отключен компрессор климат-контроля.

**ПРЕДУПРЕЖДЕНИЕ** Для восстановления функции автоматического управления скоростью вентилятора после того, как была выполнена его регулировка вручную, нажмите кнопку AUTO.

## КНОПКИ AUTO

При нажатии кнопок AUTO система климат-контроль автоматически регулирует в соответствующих зонах количество и распределение вводимого в салон воздуха, отменяя предыдущие, выполненные вручную настройки (на это условие указывает надпись FULL AUTO на дисплее).

В случае ручной регулировки хотя бы одной функции, управляемой системой автоматически (рециркуляция воздуха, распределение воздуха, скорость вентилятора или выключение компрессора кондиционера), надпись FULL на дисплее гаснет, указывая, что система больше не управляет всеми функциями в автономном режиме (температура всегда остается в автоматической настройке).

**ПРЕДУПРЕЖДЕНИЕ** Если система не в состоянии гарантировать достижение/поддержание заданной температуры в различных зонах салона, настроенное значение температуры мигает и примерно через 1 минуту гаснет надпись AUTO.

Для восстановления функции автоматического управления системой после того, как была выполнена одна или несколько регулировок вручную, нажмите кнопку AUTO.

## КНОПКА MONO



Нажмите кнопку MONO, чтобы привести в соответствие температуру воздуха со стороны пассажира параметрам настройки со стороны водителя. Таким образом можно также настроить схему распределения воздуха по двум зонам поворотом ручки N.

Данная функция упрощает регулировку температуры при наличии в автомобиле только водителя.

Чтобы вернуться к разделному управлению параметрами температуры воздуха и распределения воздуха, поверните ручку N для настройки температуры со стороны пассажира или нажмите кнопку MONO, когда на кнопке горит индикатор.

## РЕЦИРКУЛЯЦИЯ ВОЗДУХА

Управление рециркуляцией воздуха подчиняется следующей логике действия:

- автоматическое включение: нажмите одну из кнопок AUTO. О включении функции сигнализирует включение на дисплее надписи AUTO;
- принудительное включение (рециркуляция воздуха включена всегда): обозначается включением индикатора на кнопке C и символом  на дисплее;
- принудительное выключение (рециркуляция воздуха выключена всегда, воздухоприток снаружи): обозначается выключением индикатора на кнопке C и символом  на дисплее. Принудительное включение/выключение функции доступно с помощью кнопки C.

**ПРЕДУПРЕЖДЕНИЕ** Включение функции рециркуляции обеспечивает более быстрое достижение необходимых условий для отопления/охлаждения салона.

Не рекомендуется пользоваться функцией рециркуляции воздуха в дождливые/холодные дни, т.к. это значительно повышает возможность запотевания стекол внутри салона (особенно, если не включен климат-контроль).

При наличии низкой наружной температуры воздуха функция рециркуляции принудительно выключается (с воздухопритоком снаружи) для предупреждения запотевания стекол. В автоматическом режиме управления функция рециркуляции регулируется системой автоматически применительно к внешним климатическим условиям.

При ручной настройке рециркуляции на дисплее гаснет надпись FULL и на значке функции исчезает надпись AUTO.



*При наличии низкой температуры наружного воздуха рекомендуется не пользоваться функцией рециркуляции внутреннего воздуха, так как при этом могут быстро запотеть стекла.*

## КОМПРЕССОР КЛИМАТ-КОНТРОЛЯ

Нажмите кнопку В, чтобы включить/выключить компрессор. Отключение компрессора климат-контроля сохраняется в памяти системы даже после выключения двигателя.

Отключив компрессор, система выключает рециркуляцию воздуха во избежание запотевания стекол. В таком случае, даже если система в состоянии поддерживать настроенную температуру, надпись FULL на дисплее исчезает.

Если же система не в состоянии поддерживать настроенную температуру, ее параметр мигает и гаснет надпись AUTO.

ЗНАКОМСТВО С  
АВТОМОБИЛЕМ

ВОПРОСЫ  
БЕЗОПАСНОСТИ

ЗАПУСК ДВИГАТЕЛЯ И  
УПРАВЛЕНИЕ  
АВТОМОБИЛЕМ

В СЛУЧАЕ  
ЧРЕЗВЫЧАЙНОЙ  
СИТУАЦИИ

ТЕХОБСЛУЖИВАНИЕ  
И УХОД

ТЕХНИЧЕСКИЕ  
ДААННЫЕ

АЛФАВИТНЫЙ  
УКАЗАТЕЛЬ

Для восстановления автоматического управления функцией включения компрессора еще раз нажмите кнопку В или кнопку AUTO.

При включенном компрессоре:

если наружная температура выше настроенной в автомобиле, климат-контроль не может удовлетворить запрос и указывает на это миганием на дисплее настроенного параметра температуры в течение нескольких секунд, после чего гаснет надпись AUTO;

можно вручную обнулить скорость вентилятора.

Когда компрессор включен и двигатель заведен, ручная настройка функции вентиляции не может опускаться ниже полоски, показанной на дисплее.

**ПРЕДУПРЕЖДЕНИЕ** При выключенном компрессоре температура вводимого в салон воздуха не может быть ниже наружной температуры; в особых климатических условиях стекла могут быстро запотевать, поскольку из воздуха не выводится влага.

### **БЫСТРОЕ ОТПОТЕВАНИЕ/ОТТАИВАНИЕ СТЕКОЛ (функция MAX-DEF)**

Нажмите кнопку F, чтобы включить функцию отпотевание/оттаивание ветрового стекла и боковых стекол. Климат-контроль выполняет следующие операции:

включает компрессор, когда это возможно по климатическим условиям;

отключает рециркуляцию воздуха;

настраивает максимальную температуру воздуха (HI) в обеих зонах;

включает скорость работы вентилятора в зависимости от температуры охлаждающей жидкости двигателя;

направляет воздушный поток к дефлекторам ветрового стекла и боковых передних стекол;

включает обогрев заднего стекла;

**ПРЕДУПРЕЖДЕНИЕ** Функция MAX-DEF остается включенной в течение примерно 3 минут после того, как охлаждающая жидкость двигателя достигла соответствующей температуры.

Когда функция включена, на дисплее гаснет надпись FULL AUTO. При включенной функции вручную можно настроить только регулировку скорости вентилятора и отключение обогрева заднего стекла.

При нажатии на кнопки В, С, F или AUTO климат-контроль выключает функцию MAX-DEF, восстанавливая условия работы системы, имевшие место до включения функции.

### **ОТПОТЕВАНИЕ/ОТТАИВАНИЕ ЗАДНЕГО СТЕКЛА С ОБОГРЕВОМ**

Нажмите кнопку , чтобы включить функцию отпотевание/оттаивание заднего стекла с обогревом. Функция автоматически выключается примерно через 20 минут или при останове двигателя и не включается при последующем его запуске.

Для моделей/рынков, где предусмотрено: нажатием кнопки  включается также отпотевание/оттаивание наружных зеркал заднего обзора, ветрового термостекла (для моделей/рынков, где предусмотрено) и форсунки с подогревом (для моделей/рынков, где предусмотрено).

**ПРЕДУПРЕЖДЕНИЕ** Не приклеивайте клейкие этикетки к электрическим нитям обогрева с внутренней стороны заднего стекла, чтобы не повредить их и не создать неисправность системы.

## ВЫКЛЮЧЕНИЕ КЛИМАТ-КОНТРОЛЯ

Нажмите кнопку OFF.

При выключенном климат-контроле:

- рециркуляция воздуха включена, изолируя салон от внешних условий;
- компрессор отключен;
- вентилятор выключен;
- можно включить/выключить заднее стекло с обогревом;

**ПРЕДУПРЕЖДЕНИЕ** ЭБУ системой климат-контроль сохраняет настроенные параметры температуры до выключения системы и восстанавливает их при нажатии любой кнопки системы (кроме кнопки G). Если функция нажатой кнопки не была активна до выключения системы, она также включается, если функция была активна, при включении системы она сохраняется.

Чтобы включить климат-контроль в полностью автоматическом состоянии, нажмите кнопку AUTO.

## ДОПОЛНИТЕЛЬНЫЙ ОБОГРЕВАТЕЛЬ

(только дизельные двигатели)

(для моделей/рынков, где предусмотрено)

В холодных климатических условиях система позволяет быстрее нагреть салон автомобиля. Выключение обогревателя происходит автоматически по достижении в салоне комфортных условий.

### Двухзонная автоматическая система климат-контроль

(для моделей/рынков, где предусмотрено)

Дополнительный обогреватель включается автоматически при повороте ключа зажигания в положение MAR.

### Обогреватель и климат-контроль с ручным управлением

Дополнительный обогреватель включается автоматически поворотом ручки N на последний красный сектор и включением вентилятора минимум на 1 скорости.

**ПРЕДУПРЕЖДЕНИЕ** Обогреватель действует только при низкой температуре среды и при низкой температуре охлаждающей жидкости двигателя. Обогреватель не включается при недостаточном напряжении аккумуляторной батареи.

ЗНАКОМСТВО С  
АВТОМОБИЛЕМ

ВОПРОСЫ  
БЕЗОПАСНОСТИ

ЗАПУСК ДВИГАТЕЛЯ И  
УПРАВЛЕНИЕ  
АВТОМОБИЛЕМ

В СЛУЧАЕ  
ЧРЕЗВЫЧАЙНОЙ  
СИТУАЦИИ

ТЕХОБСЛУЖИВАНИЕ  
И УХОД

ТЕХНИЧЕСКИЕ  
ДААННЫЕ

АЛФАВИТНЫЙ  
УКАЗАТЕЛЬ

## ПРИБОРЫ НАРУЖНОГО ОСВЕЩЕНИЯ

### ЛЕВЫЙ ПОДРУЛЕВОЙ ПЕРЕКЛЮЧАТЕЛЬ

Левый подрулевой переключатель РИС. 35 управляет большей частью приборов наружного освещения. Наружное освещение включается только при наличии ключа зажигания в положении MAR.

При включении наружного освещения включается подсветка панели приборов и органов управления.

### ДНЕВНЫЕ ХОДОВЫЕ ОГНИ (D.R.L.) “Daytime Running Lights”

При установке ключа зажигания в положение MAR и переключателя А РИС. 35 в положение  включаются дневные ходовые огни. Прочие лампы и внутреннее освещение автомобиля остаются выключенными.





РИС. 35

A0J0063

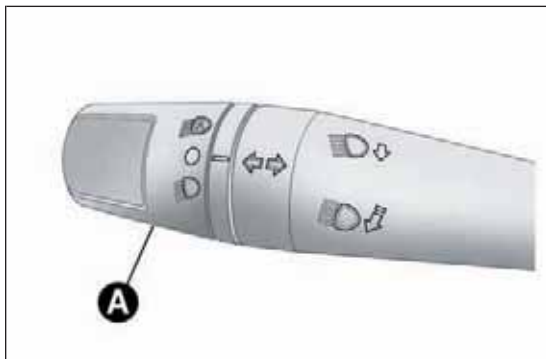

Описание функции включения дневных ходовых огней см. в параграфе “Пункты меню” данной главы. При отключении функции, когда переключатель повернут в положение , огни не загораются.

### ГАБАРИТНЫЕ ОГНИ/ФАРЫ БЛИЖНЕГО СВЕТА

С ключом зажигания в положении MAR поверните переключатель А РИС. 35 в положение .

Дневные ходовые огни выключаются и включаются габаритные огни и фары ближнего света. На панели инструментов загорается контрольная лампа .

### СТОЯНОЧНЫЙ СВЕТ

Стояночный свет загорается, только когда ключ зажигания находится в положении STOP или вынут, путем установки переключателя А сначала в положение  и затем в положение .

Одновременно со стояночным светом включается фонарь подсветки номерного знака, а также передние и задние габаритные огни (дневные ходовые огни D.R.L. остаются выключенными).

На панели приборов загорается контрольная лампа .

Перемещением подрулевого переключателя можно выбрать включение левых или правых указателей поворота.

## АВТОМАТИЧЕСКИЙ КОНТРОЛЬ ФАР (AUTOLIGHT) (сумеречный датчик)

(для моделей/рынков, где предусмотрено)

Светодиодный инфракрасный датчик вместе с датчиком дождя установлен на ветровом стекле; он служит для определения изменения освещенности снаружи автомобиля на основе чувствительности к свету, настроенной с помощью меню настройки: чем выше чувствительность датчика, тем меньше нужно наружного света, чтобы включились приборы наружного освещения.

### Включение

Сумеречный датчик включается поворотом переключателя А РИС. 35 в положение . При этом в зависимости от степени наружной освещенности одновременно автоматически включаются габаритные огни и фары ближнего света.

**ПРЕДУПРЕЖДЕНИЕ** Датчик не отслеживает наличие тумана, поэтому в таких условиях включите фары вручную.

Во время включения датчиком фар могут включиться передние противотуманные фары (для моделей/рынков, где предусмотрено) и задние противотуманные фары.

При автоматическом выключении приборов освещения выключаются также передние и задние противотуманные фары (если были включены). При последующем автоматическом включении приборов освещения, если нужно, вновь включите противотуманные фары.

Когда датчик находится в активном состоянии, можно включить фары в режиме мигания и нельзя включить фары дальнего света. При необходимости включить фары поверните переключатель А в положение  и включите фары ближнего света в постоянном режиме.

Когда приборы освещения включены в автоматическом режиме и при наличии команды датчика для их выключения, сначала выключаются фары ближнего света и через несколько секунд габаритные огни.

В случае включения и неисправности датчика включаются габаритные огни и фары ближнего света независимо от степени наружной освещенности, и на дисплее панели приборов появляется сигнал о неисправности датчика.

При желании датчик можно выключить и включить габаритные огни и фары ближнего света.

## ФАРЫ ДАЛЬНОГО СВЕТА

Для включения фар дальнего света с кольцом регулятора в положении А , отвести рычаг к рулевому колесу до щелчка.

На панели приборов загорается контрольная лампа .

Потянув еще раз за рычаг по направлению к рулевому колесу, до щелчка, фары дальнего света выключатся, включатся фары ближнего света и погаснет контрольная лампа .

## МИГАНИЕ ФАР

Мигание дальним светом выполняется при отводе рычага в сторону рулевого колеса (неустойчивое положение), независимо от положения переключателя А.

На панели приборов загорается контрольная лампа .

## УКАЗАТЕЛИ ПОВОРОТА

Приведите подрулевой переключатель в (устойчивое) положение:

- вверх: включается правый указатель поворота;
- вниз: включается левый указатель поворота.

ЗНАКОМСТВО С  
АВТОМОБИЛЕМ

ВОПРОСЫ  
БЕЗОПАСНОСТИ

ЗАПУСК ДВИГАТЕЛЯ И  
УПРАВЛЕНИЕ  
АВТОМОБИЛЕМ

В СЛУЧАЕ  
ЧРЕЗВЫЧАЙНОЙ  
СИТУАЦИИ

ТЕХОБСЛУЖИВАНИЕ  
И УХОД

ТЕХНИЧЕСКИЕ  
ДААННЫЕ

АЛФАВИТНЫЙ  
УКАЗАТЕЛЬ

На панели приборов загорается и мигает контрольная лампа

⇒ либо ⇐.

Указатели поворота отключаются автоматически после возврата автомобиля к движению по прямой.

### Функция “Lane change” (смена полосы движения)

При необходимости указать на смену полосы движения приведите левый подрулевой переключатель в неустойчивое положение менее чем на полсекунды. Указатель поворота выбранной стороны движения мигает 3 раза, а затем автоматически выключается.

### УСТРОЙСТВО “FOLLOW ME HOME”

В течение определенного времени устройство освещает пространство перед автомобилем.

#### Включение

С ключом зажигания в положении STOP или с ключом, вынутым из замка зажигания, потяните рычаг переключателя А в направлении руля и нажмите на него в течение 2 минут после выключения двигателя.

При каждом нажатии на подрулевой переключатель включение огней продлевается на 30 секунд до максимум 210 секунд. По истечении данного времени огни автоматически выключаются.

Нажатие на переключатель соответствует включение контрольной лампы  на панели приборов (и появлению сообщения на дисплее) в течение времени активного состояния функции.

Контрольная лампа загорается при первом нажатии на подрулевой переключатель и остается гореть до автоматического отключения функции. Каждое нажатие на подрулевой переключатель увеличивает время включения света.



#### Отключение

Удерживайте подрулевой переключатель А в направлении руля в течение более 2 секунд.

### НАРУЖНЫЕ ЛАМПЫ ОСВЕЩЕНИЯ ПОДНОЖКИ

Лампы служат для освещения автомобиля и пространства перед ним после разблокировки дверей.

#### Включение

Когда автомобиль полностью выключен, при нажатии кнопки  на пульте ДУ разблокируются двери (или крышка багажника нажатием кнопки ), включаются фары ближнего света, габаритные огни и фонарь подсветки номерного знака.

Наружные лампы освещения остаются гореть в течение 25 секунд, при условии если пультом ДУ вновь не блокируются двери и багажник или двери или багажник не открываются и вновь не закрываются. В таком случае они выключаются в течение 5 секунд.

Наружные лампы освещения подножки можно включить/выключить с помощью меню настройки (см. параграф “Пункт меню” в этой главе).

# ОЧИСТКА СТЕКОЛ

## СТЕКЛООЧИСТИТЕЛЬ/СТЕКЛООМЫВАТЕЛЬ

Правый подрулевой переключатель управляет работой стеклоочистителей и стеклоомывателей ветрового и заднего стекла.

Устройства действуют только при наличии ключа зажигания в положении MAR.

Положения переключателя А РИС. 36:

- 0** стеклоочиститель остановлен;
- 0D** прерывистый режим работы (низкая скорость);
- AUTO** включение датчика дождя (для моделей/рынков, где предусмотрено) (стеклоочиститель автоматически корректирует скорость работы по интенсивности дождя);
- 0iD** прерывистый режим работы;
- 0** непрерывный режим работы на низкой скорости;
- 0** непрерывный режим работы на высокой скорости.



РИС. 36

A0J0064

При установке подрулевого переключателя в (неустойчивое) положении работа устройства ограничивается временем удержания переключателя вручную в данном положении. Отпустив подрулевой переключатель, он возвращается в исходное положение, автоматически прекращая действие стеклоочистителя.

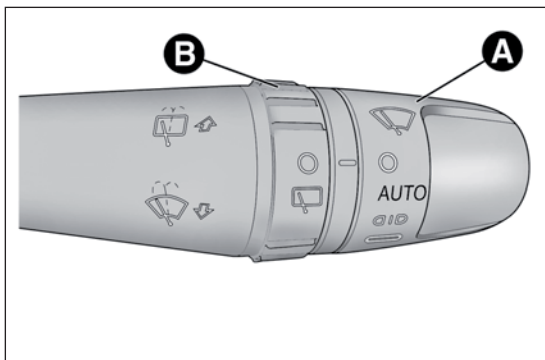

*Не пользуйтесь стеклоочистителем для освобождения ветрового стекла от скоплений снега или льда. При таких условиях, если стеклоочиститель подвергается избыточной нагрузке, срабатывает аварийный выключатель двигателя, тормозящий действие стеклоочистителя в течение нескольких секунд. Если после этого действие устройства не возобновляется (даже после повторного пуска ключом зажигания автомобиля), обратитесь на станцию техобслуживания Alfa Romeo.*



*Не включайте стеклоочиститель, когда щетки подняты над ветровым стеклом.*

### Функция "Умная мойка"

Потяните подрулевой переключатель в сторону рулевого колеса (неустойчивое положение), чтобы привести в действие стеклоомыватель. При удержании переключателя в таком положении в течение более полсекунды можно одним этим движением автоматически включить работу форсунок стеклоомывателя и щеток стеклоочистителя.

Действие стеклоочистителя прекращается после того, как подрулевой переключатель отпущен и щетки выполнили еще три цикла движения. Цикл завершается одним движением щеток стеклоочистителя примерно через 6 секунд.

ЗНАКОМСТВО С  
АВТОМОБИЛЕМ

ВОПРОСЫ  
БЕЗОПАСНОСТИ

ЗАПУСК ДВИГАТЕЛЯ И  
УПРАВЛЕНИЕ  
АВТОМОБИЛЕМ

В СЛУЧАЕ  
ЧРЕЗВЫЧАЙНОЙ  
СИТУАЦИИ

ТЕХОБСЛУЖИВАНИЕ  
И УХОД

ТЕХНИЧЕСКИЕ  
ДААННЫЕ

АЛФАВИТНЫЙ  
УКАЗАТЕЛЬ

## ДАТЧИК ДОЖДЯ

(для моделей/рынков, где предусмотрено)

Светодиодный инфракрасный датчик дождя установлен на ветровом стекле РИС. 37 автомобиля.

Он определяет наличие дождя и соответствующим образом управляет очисткой ветрового стекла в зависимости от количества попадающей на него воды.

### Включение

Датчик включается поворотом переключателя А РИС. 36 в положение “автоматический режим” (АUTO): таким образом регулируется частота движения щеток стеклоочистителя в зависимости от количества попадающей на стекло воды.

Частота движения щеток варьируется от нуля (дождя нет – стекло сухое) до 2 скорости в непрерывном режиме (сильный дождь – стекло мокрое).

В меню настройки можно отрегулировать чувствительность датчика дождя (см. параграф “Пункты меню” в данном разделе).



РИС. 37

АОJ0189

Если в момент выключения двигателя подрулевой переключатель остается в положении “автоматический режим”, при следующем включении двигателя стеклоочиститель не действует даже при наличии дождя. Такая настройка служит для предупреждения случайного включения датчика дождя в момент включения двигателя автомобиля (например, во время ручной мойки ветрового стекла, блокировка щеток на стекле при наличии льда).

Чтобы восстановить автоматический режим работы системы, выполните одно из трех возможных действий:

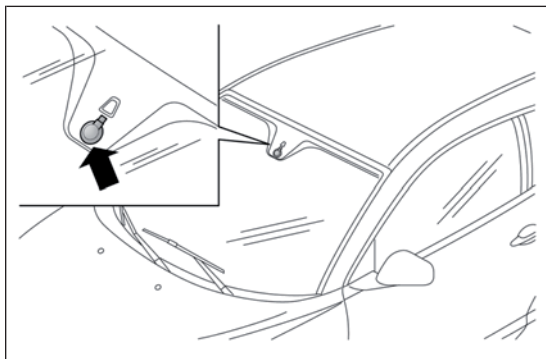
- перемещение левого подрулевого переключателя из положения автоматического режима в любое другое и затем опять в положение автоматической работы;
- изменение степени чувствительности датчика (повышение или понижение поворотом переключателя А).

В результате восстановления действия датчика дождя одним из указанных выше действий стеклоочиститель выполняет одно движение независимо от состояния стекла, указывая на возобновление функции.

Если во время работы датчика дождя изменить степень его чувствительности, стеклоочиститель выполняет одно движение, подтверждая произошедшее изменение.

В случае неисправности включенного датчика дождя стеклоочиститель работает в прерывистом режиме соответственно степени чувствительности, настроенной для датчика дождя независимо от наличия на стекле дождевой воды (на дисплее отображается неисправность датчика).

При этом датчик дождя продолжает работать, и стеклоочиститель можно включить в непрерывном режиме действия (1 или 2 скорость). Указание на неисправность датчика остается на дисплее в течение времени его работы.

## СТЕКЛООЧИСТИТЕЛЬ/СТЕКЛООМЫВАТЕЛЬ ЗАДНЕГО СТЕКЛА

(для моделей/рынков, где предусмотрено)

### Включение

Система включается только при установке ключа зажигания в положение MAR.

При повороте переключателя В РИС. 36 из положения **0** в положение  стеклоочиститель заднего стекла включается следующим образом:

- в прерывистом режиме, когда стеклоочиститель не находится в работе;
- в синхронном режиме (в два раза реже повторения движений стеклоочистителя ветрового стекла), когда стеклоочиститель находится в работе;
- в непрерывном режиме, когда включена задняя передача и соответствующая функция.

Во время работы стеклоочистителя ветрового стекла и включения передачи заднего хода стеклоочиститель заднего стекла включается в непрерывном режиме. Если потянуть подрулевой переключатель в сторону панели приборов (неустойчивое положение), сработают форсунки стеклоомывателя заднего стекла.

При удержании подрулевого переключателя в таком положении в течение более полсекунды включается также стеклоочиститель заднего стекла. После освобождения подрулевого переключателя включается функция умной мойки как для стеклоочистителя ветрового стекла.

## СИСТЕМА КРУИЗ-КОНТРОЛЬ

(для исполнений и рынков, где предусмотрено)

### ОБЩИЕ СВЕДЕНИЯ

Электронное устройство поддержки позволяет управлять автомобилем на скорости выше 30 км/ч на длинных, прямых и сухих участках дорог с малым переключением передач (например, на автомагистрали) и на нужной скорости без необходимости нажимать на педаль акселератора.

Поэтому применение устройства не дает никаких преимуществ при управлении автомобилем на загруженных пригородных дорогах. Не пользуйтесь устройством в условиях города.

### ВКЛЮЧЕНИЕ УСТРОЙСТВА

Поверните переключатель А РИС. 38 в положение ON.

Устройство нельзя включать на 1 или задней передаче, рекомендуется включать его на 5 или более высокой передаче.



РИС. 38

A0J0065

ЗНАКОМСТВО С  
АВТОМОБИЛЕМ

ВОПРОСЫ  
БЕЗОПАСНОСТИ

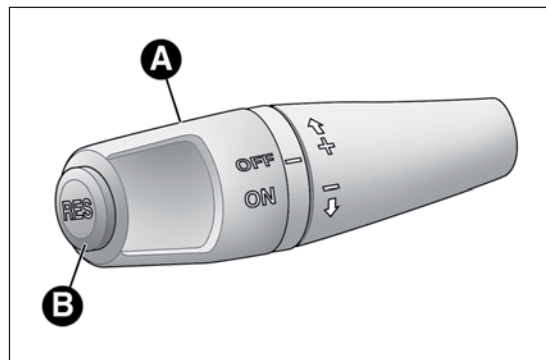
ЗАПУСК ДВИГАТЕЛЯ И  
УПРАВЛЕНИЕ  
АВТОМОБИЛЕМ

В СЛУЧАЕ  
ЧРЕЗВЫЧАЙНОЙ  
СИТУАЦИИ

ТЕХОБСЛУЖИВАНИЕ  
И УХОД

ТЕХНИЧЕСКИЕ  
ДААННЫЕ

АЛФАВИТНЫЙ  
УКАЗАТЕЛЬ

При движении по спуску скорость автомобиля при включенном устройстве может слегка увеличиться по сравнению с заданной.

На включение устройства указывает контрольная лампа  и соответствующее сообщение на дисплее (для моделей/рынков, где предусмотрено).

## СОХРАНЕНИЕ ПАРАМЕТРОВ СКОРОСТИ АВТОМОБИЛЯ

Выполните следующие действия:

- поверните переключатель А РИС. 38 в положение ON (Вкл) и нажмите педаль акселератора, разогнав автомобиль до нужной скорости;
- переведите подрулевой переключатель в верхнее положение (+) минимум на 1 секунду, а затем отпустите его: скорость автомобиля сохранена и можно отпустить педаль акселератора.

В случае необходимости (например, во время обгона) можно увеличить скорость нажатием педали акселератора; после того как педаль будет отпущена, автомобиль вернется на сохраненную ранее скорость.

## ВОССТАНОВЛЕНИЕ СОХРАНЕННОГО ПАРАМЕТРА СКОРОСТИ

Если устройство выключено нажатием педали тормоза или сцепления, чтобы восстановить сохраненную скорость, необходимо:

- постепенно увеличить скорость и довести ее до близкого сохраненному значения;
- включить передачу, выбранную в момент сохранения параметра скорости;
- нажмите кнопку RES (В РИС. 38).

## УВЕЛИЧЕНИЕ СОХРАНЕННОГО ПАРАМЕТРА СКОРОСТИ

Нажмите педаль акселератора и затем сохраните новый параметр достигнутой скорости или переведите подрулевой переключатель в верхнее положение (+).

Каждому смещению переключателя соответствует увеличение скорости примерно на 1 км/ч; если оставить переключатель в верхнем положении, скорость движения будет повышаться постоянно.

## УМЕНЬШЕНИЕ СОХРАНЕННОГО ПАРАМЕТРА СКОРОСТИ

Выключите устройство и сохраните затем новый параметр скорости или переведите подрулевой переключатель в нижнее положение (-), пока не будет достигнут новый параметр скорости, который автоматически будет сохранен.

Каждому смещению переключателя соответствует понижение скорости примерно на 1 км/ч; если оставить переключатель в нижнем положении, скорость движения будет снижаться постоянно.

## ВЫКЛЮЧЕНИЕ УСТРОЙСТВА

Чтобы выключить устройство:

- поверните переключатель А РИС. 38 в положение OFF;

или

- выключите двигатель;

или

- нажмите педаль тормоза, сцепления или акселератора; в последнем случае система фактически не выключается, и запрос на ускорение имеет преимущественное по отношению к ней значение. Устройство остается в активном состоянии без необходимости нажимать кнопку RES, чтобы вернуться в предыдущие условия по завершении ускорения.

## Автоматическое выключение

Устройство автоматически выключается в следующих случаях:

- в случае срабатывания системы ABS или ESC;
- при скорости автомобиля ниже установленного предела;
- в случае повреждения системы.



*Во время движения с включенным устройством не переводите рычаг переключения передач в нейтральное положение.*



*В случае сбоев в работе или неисправности устройства поверните переключатель А РИС. 38 в положение OFF и обратитесь в сервисный центр Alfa Romeo.*

ЗНАКОМСТВО С  
АВТОМОБИЛЕМ

ВОПРОСЫ  
БЕЗОПАСНОСТИ

ЗАПУСК ДВИГАТЕЛЯ И  
УПРАВЛЕНИЕ  
АВТОМОБИЛЕМ

В СЛУЧАЕ  
ЧРЕЗВЫЧАЙНОЙ  
СИТУАЦИИ

ТЕХОБСЛУЖИВАНИЕ  
И УХОД

ТЕХНИЧЕСКИЕ  
ДААННЫЕ

АЛФАВИТНЫЙ  
УКАЗАТЕЛЬ

## ПЛАФОНЫ ВНУТРЕННЕГО ОСВЕЩЕНИЯ

### ПЕРЕДНИЙ ПЛАФОН

Выключатель А РИС. 39 включает/выключает лампы плафона.

Положения выключателя А:

- центральное положение (положение 1): лампы С и D включаются/выключаются при открытии/закрытии дверей;
- левое положение (положение 0): лампы С и D не включаются;
- правое положение (положение 2): лампы С и D включаются.

Включение/выключение света происходит постепенно.

Выключатель В служит для включения точечного освещения.

Положения выключателя В:

- центральное положение (положение 1): лампы С и D не включаются;
- левое положение (положение 0): включается лампа С;
- правое положение (положение 2): включается лампа D.



РИС. 39

A0J0066

**ПРЕДУПРЕЖДЕНИЕ** Прежде чем выйти из автомобиля, убедитесь, чтобы оба выключателя находятся в центральном положении. При закрытии дверей свет выключается, предупреждая разрядку аккумуляторной батареи.

В любом случае, если выключатель остается в положении "включено", плафон автоматически выключается через 15 минут после отключения двигателя.

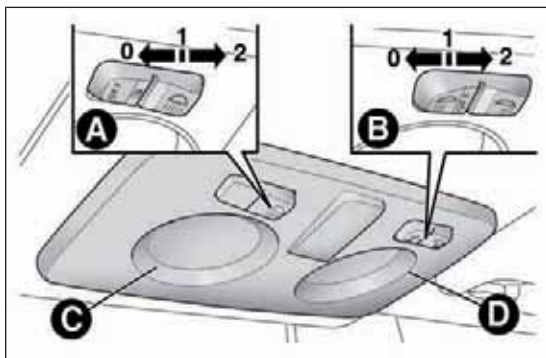
### ВЫДЕРЖКА ВРЕМЕНИ СВЕТИЛЬНИКОВ ПЛАФОНА

В некоторых моделях для удобства входа/выхода из автомобиля, особенно ночью или в слабо освещенных местах, предусмотрены 2 логические схемы выдержки времени.

#### Выдержка времени при входе в автомобиль

Светильники плафона загораются в следующем режиме:

- примерно на 10 секунд после разблокировки дверей;
- примерно на 3 минуты при открытии одной из дверей;
- примерно на 10 секунд при закрытии дверей.

Выдержка времени прерывается при повороте ключа зажигания в положение MAR.

#### Выдержка времени при выходе из автомобиля

После изъятия ключа из замка зажигания светильники плафона включаются в следующем режиме:

- в течение 2 минут после выключения двигателя примерно на 10 секунд;
- при открытии одной из дверей примерно на 3 минуты;
- при закрытии двери примерно на 10 секунд.

Функция выдержки времени прекращается автоматически в момент блокировки дверей.

## ЛАМПЫ ПОДСВЕТКИ

(для моделей/рынков, где предусмотрено)

В некоторых моделях за солнцезащитными козырьками находятся плафоны для подсветки.

Нажмите выключатель А РИС. 40, чтобы включить/выключить светильники.

## ПОДСВЕТКА ДВЕРЕЙ

Фонарики расположены на дверях РИС. 41. Они включаются при раскрытии дверей независимо от положения ключа зажигания.

Фонарики выключаются при закрытии дверей.

## ПЛАФОН БАГАЖНИКА

Плафон расположен с левой стороны в багажнике РИС. 42.



РИС. 40

A0J0067

Он включается автоматически при открытии багажного отделения и выключается в момент его закрытия.

Плафон включается/выключается независимо от положения ключа зажигания.

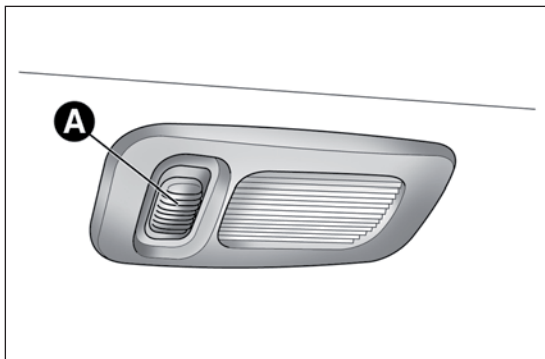

РИС. 41

A0J0176

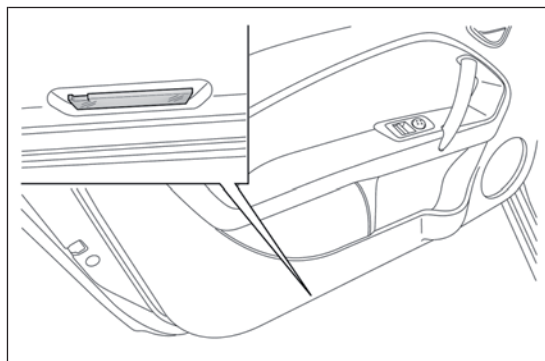

РИС. 42

A0J0270

## ЗНАКОМСТВО С АВТОМОБИЛЕМ

ВОПРОСЫ БЕЗОПАСНОСТИ

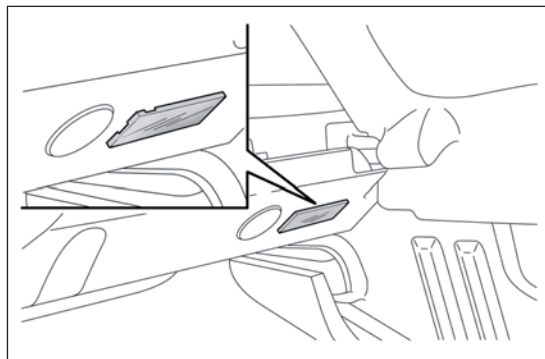
ЗАПУСК ДВИГАТЕЛЯ И УПРАВЛЕНИЕ АВТОМОБИЛЕМ

В СЛУЧАЕ ЧРЕЗВЫЧАЙНОЙ СИТУАЦИИ

ТЕХОБСЛУЖИВАНИЕ И УХОД

ТЕХНИЧЕСКИЕ ДАННЫЕ

АЛФАВИТНЫЙ УКАЗАТЕЛЬ

## ПЛАФОН ПЕРЧАТОЧНОГО ЯЩИКА

Он включается автоматически при открытии перчаточного ящика РИС. 43 и выключается в момент его закрытия.

Плафон включается/выключается независимо от положения ключа зажигания.



РИС. 43



A0J0177

## УСТРОЙСТВА УПРАВЛЕНИЯ

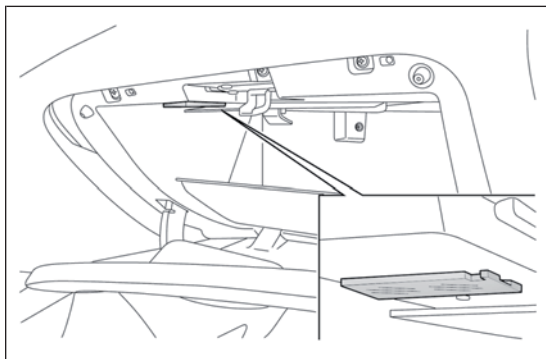
### АВАРИЙНЫЕ ОГНИ

#### Принцип действия

Нажмите выключатель А РИС. 44, чтобы включить/выключить фары.

При включенных фарах на панели приборов загораются контрольные лампы  и .



*Использование аварийных огней регламентируется правилами дорожного движения страны, в которой вы находитесь. Соблюдайте их предписания.*

#### Аварийное торможение

В случае аварийного торможения автоматически включаются аварийные огни и на панели приборов загораются контрольные лампы  и .



РИС. 44

A0J0028

Фары автоматически выключаются, когда торможение перестает быть аварийным.

## ПЕРЕДНИЕ ПРОТИВОТУМАННЫЕ ФАРЫ

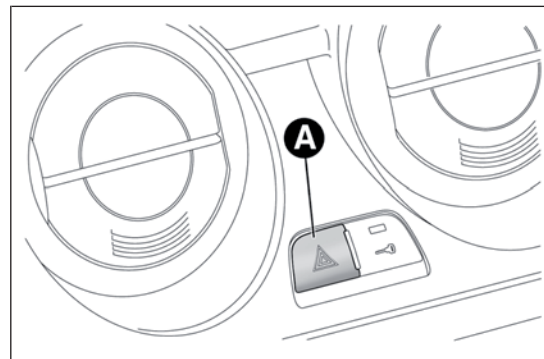
(для исполнений и рынков, где предусмотрено)

### Принцип действия

Нажмите выключатель  РИС. 45, чтобы включить/выключить фары.

При включенных фарах на панели инструментов загорается контрольная лампа .

## ЗАДНЯЯ ПРОТИВОТУМАННАЯ ФАРА

### Принцип действия

Нажмите выключатель  РИС. 45, чтобы включить/выключить фару.





РИС. 45

A0J0030

Заднюю противотуманную фару можно включить только при включенных фарах ближнего света. При включенной фаре на панели приборов загорается контрольная лампа .

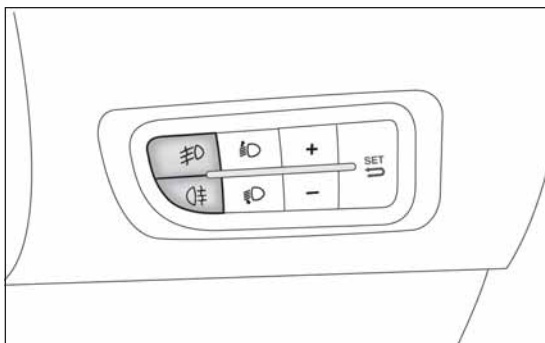
## УСТРОЙСТВО ЦЕНТРАЛИЗОВАННОЙ БЛОКИРОВКИ ДВЕРЕЙ

### Принцип действия

Нажмите кнопку А РИС. 46 для одновременной блокировки дверей автомобиля.

Блокировка дверей включается независимо от положения ключа в замке зажигания.



РИС. 46

A0J0030

ЗНАКОМСТВО С  
АВТОМОБИЛЕМ

ВОПРОСЫ  
БЕЗОПАСНОСТИ

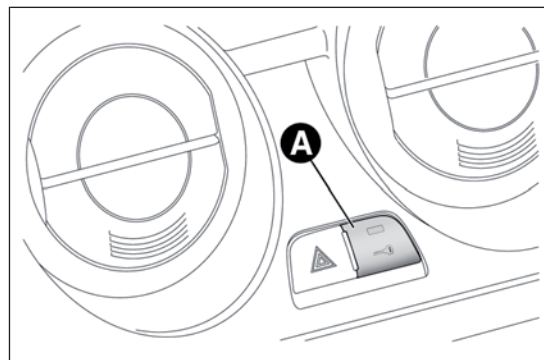
ЗАПУСК ДВИГАТЕЛЯ И  
УПРАВЛЕНИЕ  
АВТОМОБИЛЕМ

В СЛУЧАЕ  
ЧРЕЗВЫЧАЙНОЙ  
СИТУАЦИИ

ТЕХОБСЛУЖИВАНИЕ  
И УХОД

ТЕХНИЧЕСКИЕ  
ДАННЫЕ

АЛФАВИТНЫЙ  
УКАЗАТЕЛЬ

## БЛОКИРОВКА ПОДАЧИ ТОПЛИВА

### Принцип действия

Система срабатывает в случае столкновения автомобиля и вызывает:

- прерывание подачи топлива с последующим выключением двигателя;
- автоматическую разблокировку дверей;
- включение внутреннего освещения.

На срабатывание системы указывает сообщение на дисплее.

Тщательно проверьте состояние автомобиля на отсутствие утечек топлива, например, в моторном отсеке, под автомобилем или около места размещения топливного бака.

После столкновения поверните ключ зажигания в положение STOP, чтобы не разрядилась аккумуляторная батарея.

Для восстановления правильной работы автомобиля выполните нижеследующую процедуру:

- поверните ключ зажигания в положение MAR;
- включите правый указатель поворота;
- выключите правый указатель поворота;
- включите левый указатель поворота;
- выключите левый указатель поворота;
- включите правый указатель поворота;
- выключите правый указатель поворота;
- включите левый указатель поворота;
- выключите левый указатель поворота;
- поверните ключ в замке зажигания в положение STOP;
- поверните ключ зажигания в положение MAR.



**Если после столкновения чувствуется запах топлива или если замечены утечки из системы подачи топлива, не включать оборудование во избежание опасности возникновения пожара.**

## ОБОРУДОВАНИЕ САЛОНА

### ПЕРЧАТОЧНЫЙ ЯЩИК

Ящик открывается за ручку А РИС. 47. При раскрытии ящика загорается лампа для освещения его внутри.

Внутри ящика предусмотрено отделение для документов.



*Не управляйте автомобилем с открытым ящиком: это может привести к травмам пассажира в случае аварии.*

### ПЕРЕДНИЙ ПОДЛОКОТНИК

(для моделей/рынков, где предусмотрено)

Подлокотник находится между передними сиденьями. Чтобы привести подлокотник в нормальное для использования положение, прижмите его вниз.



РИС. 47

A0J0060

Кнопка А РИС. 48 служит, чтобы поднять верхнюю часть подлокотника и открыть внутреннее отделение. С помощью рычага В подлокотник можно наклонить вниз относительно нормального для использования положение.

### ЭЛЕКТРИЧЕСКИЕ РОЗЕТКИ

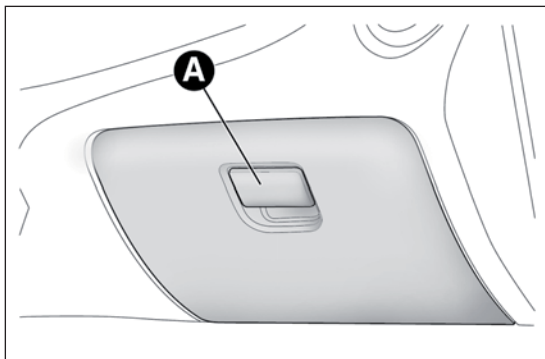
Электрические розетки расположены на центральной консоли А РИС. 49 и с левой стороны багажника В РИС. 49 (для моделей/рынков, где предусмотрено). Розетка действует только при наличии ключа зажигания в положении MAR.

В случае запроса на получение “комплекта для курильщиков” розетка на центральной консоли будет заменена на прикуриватель (см. следующий параграф).

**ПРЕДУПРЕЖДЕНИЕ** Не подключайте к розетке приборы, мощность потребления которых превышает 180 Вт. Не повредите устройство розетки, пытаясь подключить несоответствующие ей вилочные разъемы.



РИС. 48

A0J0194

ЗНАКОМСТВО С  
АВТОМОБИЛЕМ

ВОПРОСЫ  
БЕЗОПАСНОСТИ

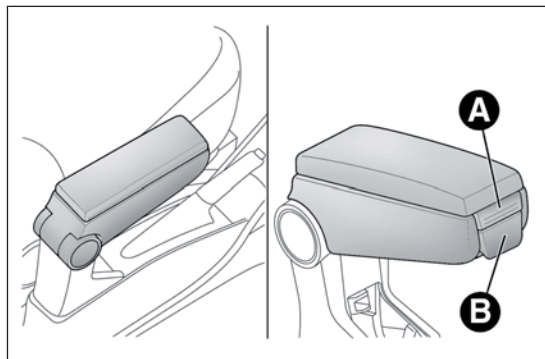
ЗАПУСК ДВИГАТЕЛЯ И  
УПРАВЛЕНИЕ  
АВТОМОБИЛЕМ

В СЛУЧАЕ  
ЧРЕЗВЫЧАЙНОЙ  
СИТУАЦИИ

ТЕХОБСЛУЖИВАНИЕ  
И УХОД

ТЕХНИЧЕСКИЕ  
ДААННЫЕ

АЛФАВИТНЫЙ  
УКАЗАТЕЛЬ

## ПРИКУРИВАТЕЛЬ

(для моделей/рынков, где предусмотрено)

Прикуриватель расположен на центральной консоли автомобиля. Нажмите кнопку А РИС. 50, чтобы включить прикуриватель.

Через несколько секунд кнопка автоматически возвращается в исходное положение - прикуриватель готов к использованию.



РИС. 49

A0J0068

**ПРЕДУПРЕЖДЕНИЕ** Обязательно проверяйте выключение прикуривателя.

**ПРЕДУПРЕЖДЕНИЕ** Не подключайте к розетке приборы, мощность потребления которых превышает 180 Вт. Не повредите устройство розетки, пытаясь подключить несоответствующие ей вилочные разъемы.

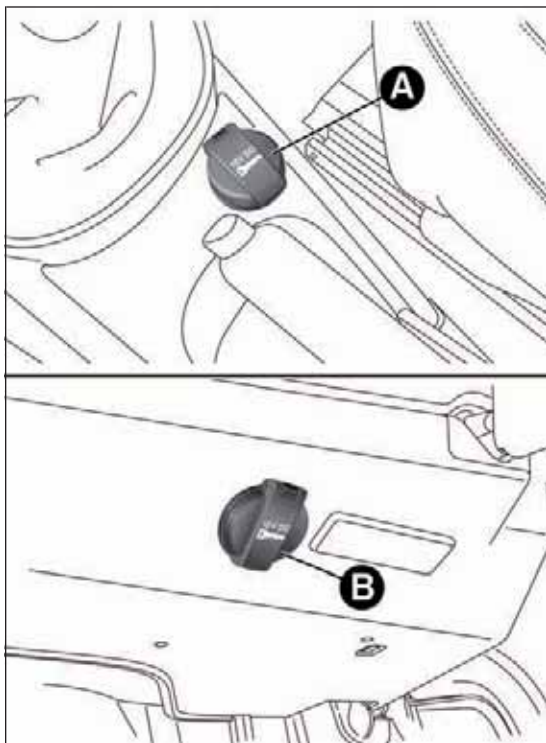

*Прикуриватель сильно нагревается. Обращайтесь с ним осторожно и следите, чтобы дети его не трогали: опасность возникновения пожара и/или ожогов.*



РИС. 50

A0J0304

## ПЕПЕЛЬНИЦА

Пепельница представляет собой съемную пластиковую емкость с пружинным механизмом, которую можно вставить в подстаканники или в подставки под банки на центральной консоли РИС. 51.

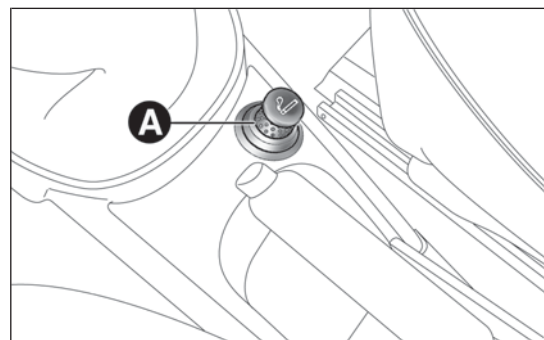

*Не кладите в пепельницу бумагу вместе с окурками: опасность воспламенения.*

## СОЛНЦЕЗАЩИТНЫЕ КОЗЫРЬКИ

Солнцезащитные козырьки расположены по бокам внутреннего зеркала заднего обзора. Положение козырьков можно регулировать вперед/назад и в стороны.

На оборотной стороне козырьков имеется зеркало с подсветкой; подсветка позволяет пользоваться зеркалом даже в условиях слабого освещения.

Чтобы увидеть зеркало, поднимите крышку А РИС. 52.



РИС. 51

A0J0070

**ПРЕДУПРЕЖДЕНИЕ** С обеих сторон солнцезащитного козырька пассажирского сиденья установлена соответствующая табличка с призывом обязательно выключить подушку безопасности, если установлено автокресло для ребенка, обращенное против движения. Следует придерживаться информации, указанной на табличке, расположенной на солнцезащитном козырьке (см. параграф "Передние подушки безопасности" в главе "Безопасность").

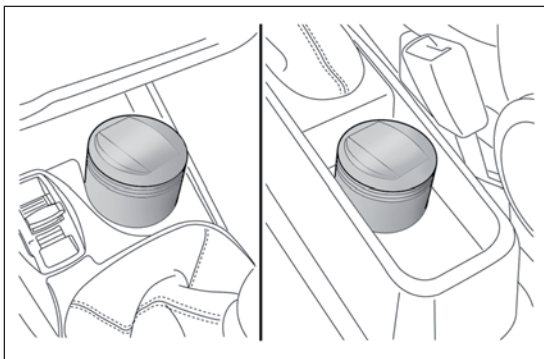

РИС. 52

A0J0071

### ЗНАКОМСТВО С АВТОМОБИЛЕМ

ВОПРОСЫ БЕЗОПАСНОСТИ

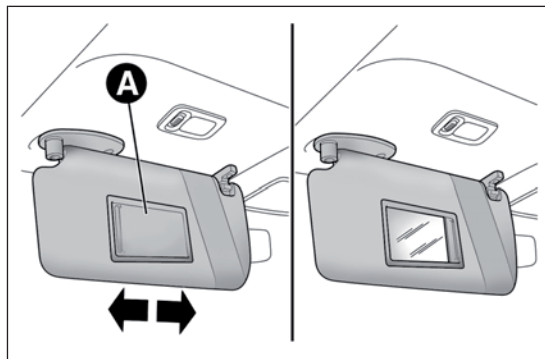
ЗАПУСК ДВИГАТЕЛЯ И УПРАВЛЕНИЕ АВТОМОБИЛЕМ

В СЛУЧАЕ ЧРЕЗВЫЧАЙНОЙ СИТУАЦИИ

ТЕХОБСЛУЖИВАНИЕ И УХОД

ТЕХНИЧЕСКИЕ ДАННЫЕ

АЛФАВИТНЫЙ УКАЗАТЕЛЬ

## ОГНЕТУШИТЕЛЬ

(для моделей/рынков, где предусмотрено)

Огнетушитель расположен с правой стороны в багажнике. РИС. 53.



РИС. 53

A0J0190

## ОТКРЫВАЮЩАЯСЯ КРЫША С ЭЛЕКТРОПРИВОДОМ

(для моделей/рынков, где предусмотрено)

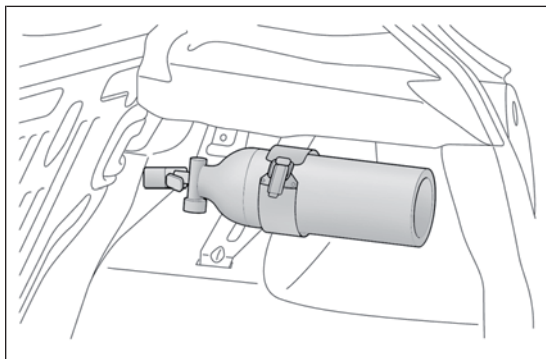
Открывающаяся крыша состоит из широкой и подвижной стеклянной панели и солнцезащитной шторки.

Через закрытую стеклянную панель в автомобиль проникает наружный свет и из салона можно смотреть наружу.

### ПРИНЦИП ДЕЙСТВИЯ

Крыша может быть открыта только при ключе зажигания в положении MAR. Кнопки А и В РИС. 54 на специальной панели около переднего плафона управляют функциями открытия/закрытия открывающейся крыши.



РИС. 54

A0J0329

## Открытие крыши

Нажатие на кнопку А РИС. 54 обеспечивает два режима открытия передней стеклянной панели.

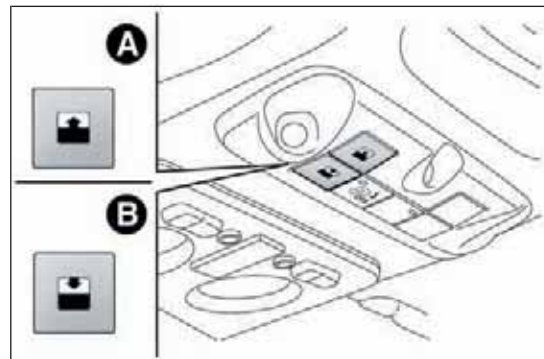
### Автоматическое

В результате длительного нажатия кнопки А передняя стеклянная панель из полностью закрытого положения поднимется в положение "спойлер".

При последующем нажатии кнопки панель начнет движение назад и полностью откроется.

После первой команды открытия стеклянную панель можно останавливать в промежуточных положениях повторным нажатием на кнопку.

### Ручное

В результате краткого нажатия кнопки А передняя стеклянная панель из полностью закрытого положения перемещается и останавливается в момент освобождения кнопки. В таком случае панель открывается импульсным нажатием кнопки.

Данная функция позволяет останавливать переднюю панель в промежуточных, относительно положений автоматического открытия, положениях.



*Чтобы не повредить люк крыши не открывайте его при наличии снега или льда.*



*Если на крыше установлен поперечный багажник, люк должен оставаться в закрытом положении.*



*Выходя из автомобиля, всегда вынимайте ключ из замка зажигания во избежание опасности для оставшихся в машине от самопроизвольно включившегося люка. Ненадлежащее использование люка может быть опасным. Перед открытием люка крыши и во время его открытия всегда проверяйте, чтобы пассажиры не были подвержены опасности повреждений, которые могут быть вызваны как самим стеклом в движении, так и личными вещами, затянутыми или сдавленными им во время перемещения.*

## Закрытие крыши

Нажатие на кнопку В РИС. 54 обеспечивает два режима закрытия передней стеклянной панели.

### Автоматическое

В результате длительного нажатия кнопки В передняя стеклянная панель из полностью открытого положения придет в положение "спойлер".

При последующем нажатии кнопки панель начнет движение вперед и полностью закроется.

После первой команды открытия стеклянную панель можно останавливать в промежуточных положениях повторным нажатием на кнопку.

### Ручное

В результате краткого нажатия кнопки В передняя стеклянная панель из полностью открытого положения перемещается и останавливается в момент освобождения кнопки. В таком случае панель закрывается импульсными нажатиями на кнопку.

Данная функция позволяет останавливать переднюю панель в промежуточных, относительно положений автоматического закрытия, положениях.

## ЗНАКОМСТВО С АВТОМОБИЛЕМ

ВОПРОСЫ БЕЗОПАСНОСТИ

ЗАПУСК ДВИГАТЕЛЯ И УПРАВЛЕНИЕ АВТОМОБИЛЕМ

В СЛУЧАЕ ЧРЕЗВЫЧАЙНОЙ СИТУАЦИИ

ТЕХОБСЛУЖИВАНИЕ И УХОД

ТЕХНИЧЕСКИЕ ДАННЫЕ

АЛФАВИТНЫЙ УКАЗАТЕЛЬ

## СОЛНЦЕЗАЩИТНАЯ ШТОРКА

Регулировка яркости освещения в салоне автомобиля обеспечивается с помощью солнцезащитной шторки.

**Открытие шторки:** нажмите кнопку А РИС. 55, чтобы освободить шторку, и затем с помощью рукоятки В отодвиньте ее назад.

**Заккрытие шторки:** возьмитесь за рукоятку В РИС. 55 и подвиньте шторку вперед; проверьте, чтобы она встала в исходное положение.

## ЗАЩИТНОЕ УСТРОЙСТВО ПРИ ЗАКРЫТИИ КРЫШИ (функция против сдавливания)

Система защиты от сдавливания, соответствующая стандарту 2000/4/СЕ, действует на этапе закрытия панели по горизонтали и по вертикали при обнаружении препятствия (например, палец, рука):



РИС. 55

A0J0157

❑ **во время движения закрытия по горизонтали** устройство действует по всей длине движения панели и срабатывает в результате обнаружения препятствия на ее передней стороне, обеспечивая изменение направления перемещения;

❑ **во время движения закрытия по вертикали** устройство срабатывает в результате обнаружения препятствия на задней стороне стеклянной панели и обеспечивает изменение направления ее перемещения до положения "спойлер".

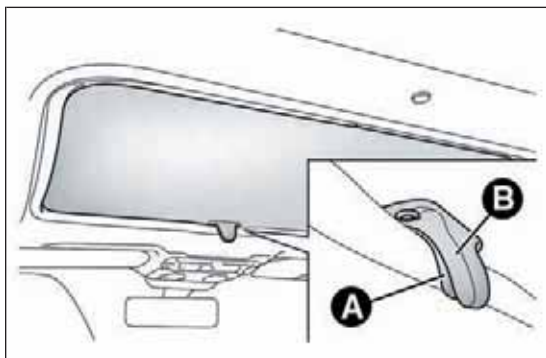
Опасность сдавливания внутри салона по бокам панели исключена за счет установки боковых ограждений, закрывающих доступ к опасным участкам.

**ПРЕДУПРЕЖДЕНИЕ** Система защиты от сдавливания может быть отключена непрерывным нажатием кнопки В.

## ПРОЦЕДУРА ИНИЦИАЛИЗАЦИИ

После возможного отсоединения аккумулятора или при срабатывании защитного предохранителя необходимо заново инициализировать работу открывающегося люка.

Выполните следующие действия:

- ❑ нажмите кнопку В РИС. 54, пока крыша полностью не закроется. Отпустите кнопку;
- ❑ нажмите кнопку В и держите ее нажатой в течение не менее 10 секунд и/или, пока стеклянная панель не сдвинется резко вперед. Теперь отпустите кнопку;
- ❑ в течение 5 секунд после предыдущей операции нажмите кнопку В и держите ее нажатой: передняя стеклянная панель выполнит полный цикл открытия и закрытия. Только по завершении цикла кнопку можно отпустить.

## ТЕХОБСЛУЖИВАНИЕ/АВАРИЙНАЯ СИТУАЦИЯ

В случае возникновения аварийной ситуации или во время техобслуживания без электроснабжения открывающийся люк крыши можно перемещать вручную (открытие/закрытие передней стеклянной панели):

- снимите защитную крышку А РИС. 56 на внутренней обшивке между двумя солнцезащитными шторками;
- возьмите шестигранный ключ В, предоставленный в комплекте и находящийся в кармане для документов или в ящике с инструментом в багажном отделении;
- вставьте ключ в гнездо С и поверните его по часовой стрелке, чтобы открыть люк, или против часовой стрелки, чтобы его закрыть.





РИС. 56

A0J0328

## ДВЕРИ

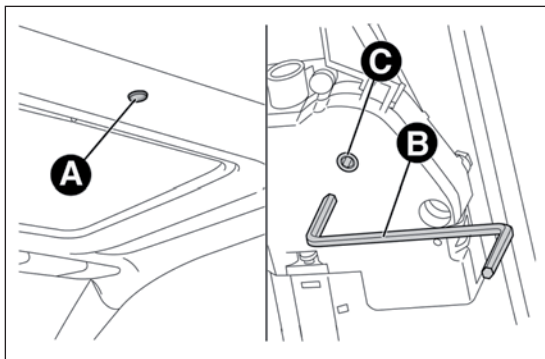
### ЦЕНТРАЛИЗОВАННАЯ БЛОКИРОВКА/ РАЗБЛОКИРОВКА ДВЕРЕЙ

#### Блокировка дверей снаружи

При закрытых дверях нажмите кнопку  на ключе или вставьте и поверните металлическое жало ключа (внутри корпуса ключа) в замок двери со стороны водителя.

На блокировку замков дверей указывает включение контрольной лампы на кнопке А РИС. 57.

Блокировка дверей включается:

- при всех закрытых дверях;
- при всех закрытых дверях и открытом багажнике;



РИС. 57

A0J0030

ЗНАКОМСТВО С  
АВТОМОБИЛЕМ

ВОПРОСЫ  
БЕЗОПАСНОСТИ

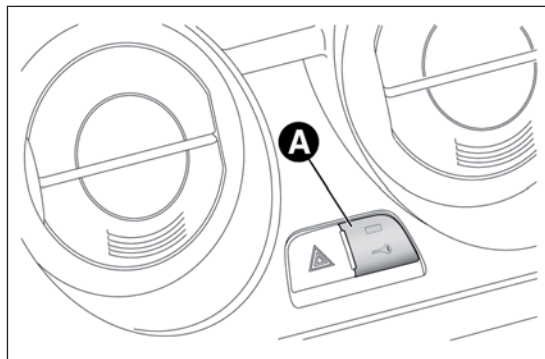
ЗАПУСК ДВИГАТЕЛЯ И  
УПРАВЛЕНИЕ  
АВТОМОБИЛЕМ

В СЛУЧАЕ  
ЧРЕЗВЫЧАЙНОЙ  
СИТУАЦИИ

ТЕХОБСЛУЖИВАНИЕ  
И УХОД

ТЕХНИЧЕСКИЕ  
ДАННЫЕ

АЛФАВИТНЫЙ  
УКАЗАТЕЛЬ

## Разблокировка дверей снаружи

Нажмите кнопку  на ключе или вставьте и поверните металлическое жало ключа (внутри корпуса ключа) в замке двери со стороны водителя.

## Блокировка/разблокировка дверей изнутри

Нажмите кнопку А РИС. 57. На кнопке имеется контрольная лампа, указывающая на состояние дверей автомобиля (блокированы или разблокированы).

Контрольная лампа горит: двери заблокированы. Повторным нажатием кнопки  выполняется централизованная разблокировка всех дверей и выключение контрольной лампы.

Контрольная лампа не горит: двери разблокированы. Повторное нажатием на кнопку  включает централизованную блокировку всех дверей. Блокировка замков дверей включается, только если все двери плотно закрыты.

В случае блокировки дверей пультом дистанционного управления или поворотом ключа в личинке замка разблокировка дверей невозможна с помощью кнопки .

**ПРЕДУПРЕЖДЕНИЕ** Если при включенном механизме централизованной блокировки дверей потянуть за внутреннюю ручку для открытия одной из дверей, происходит разблокировка этой двери (если это дверь со стороны пассажира, контрольная лампа на кнопке А продолжает гореть).





В случае отсутствия подачи электроснабжения (перегорел предохранитель, отсоединена аккумуляторная батарея и проч.) возможность вручную включить блокировку дверей сохраняется.

## АВАРИЙНОЕ УСТРОЙСТВО БЛОКИРОВКИ ПЕРЕДНЕЙ ДВЕРИ СО СТОРОНЫ ПАССАЖИРА

На передней двери со стороны пассажира предусмотрено устройство, позволяющее закрывать ее даже при отсутствии тока.

Чтобы закрыть дверь, вставьте металлическое жало ключа зажигания в замок А РИС. 58 и сдвиньте его вверх.

**ПРЕДУПРЕЖДЕНИЕ** В результате отключения аккумуляторной батареи или размыкания защитного предохранителя необходимо инициализировать работу механизма раскрытия/закрытия дверей следующим образом:

- закройте все двери;
- нажмите кнопку  на ключе или кнопку  блокировки/разблокировки дверей на панели приборов;
- нажмите кнопку  на ключе или кнопку  блокировки/разблокировки дверей на панели приборов.



РИС. 58

A0J0309

# ЭЛЕКТРИЧЕСКИЕ СТЕКЛОПОДЪЕМНИКИ

Автомобиль оборудован автоматикой подъема и спуска переднего окна на водительском месте.

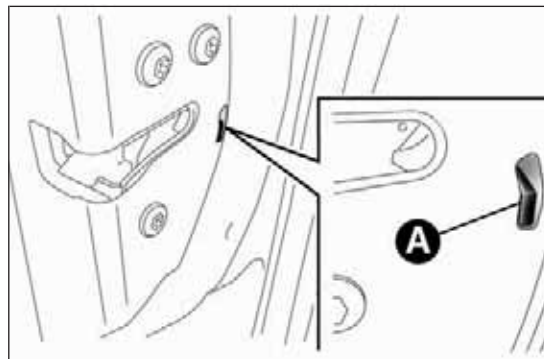
## УСТРОЙСТВА УПРАВЛЕНИЯ

### Дверь со стороны водителя РИС. 59

- А - Открытие/закрытие левого переднего окна;
- В - Открытие/закрытие правого переднего окна;

#### Открытие окон

Нажмите на кнопки, чтобы открыть нужное окно.

При кратком нажатии на одну из двух кнопок движение окна происходит скачками, а при длительном нажатии включается непрерывный автоматический режим.



РИС. 59

АОJ0023

При повторном нажатии на соответствующую кнопку управления движение окна останавливается в нужном положении. Стекло поднимается или опускается автоматически при удерживании кнопки в течение нескольких секунд (только с ключом зажигания в положении MAR).

#### Закрытие окон

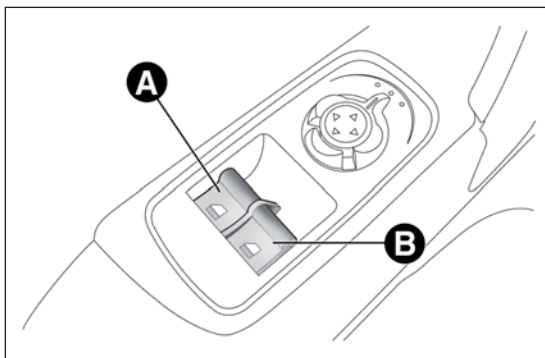
Поднимите кнопки, чтобы закрыть нужное окно.

Закрытие окна происходит в соответствии с той же логикой, что и открытие.

### Дверь со стороны пассажира

На двери со стороны пассажира установлена кнопка, управляющая открытием/закрытием соответствующего окна.

### Контроллер стеклоподъемника

(для моделей/рынков, где предусмотрено)

Включается нажатием на одну из двух кнопок в течение более полсекунды. Движение оконного стекла прерывается по достижении крайнего нижнего положения или при повторном нажатии на кнопку:

- Сторона водителя: подъем/спуск.
- Сторона пассажира: только спуск.
- Где имеется устройство защиты от заземления: подъем/спуск со стороны водителя и пассажира.

### Устройство защиты от заземления

(для моделей/рынков, где предусмотрено)

На автомобиле действует функция защиты от заземления на этапе подъема окон.

ЗНАКОМСТВО С  
АВТОМОБИЛЕМ

ВОПРОСЫ  
БЕЗОПАСНОСТИ

ЗАПУСК ДВИГАТЕЛЯ И  
УПРАВЛЕНИЕ  
АВТОМОБИЛЕМ

В СЛУЧАЕ  
ЧРЕЗВЫЧАЙНОЙ  
СИТУАЦИИ

ТЕХОБСЛУЖИВАНИЕ  
И УХОД

ТЕХНИЧЕСКИЕ  
ДААННЫЕ

АЛФАВИТНЫЙ  
УКАЗАТЕЛЬ



Система защиты способна отслеживать наличие препятствия во время закрытия окна, при этом она немедленно прерывает движение стекла и в зависимости от его положения меняет направление движения. Такое устройство очень полезно также в случае случайного нажатия кнопок стеклоподъемников детьми, находящимися в автомобиле.

Функция защиты от защемления действует при управлении окнами как в ручном, так и в автоматическом режиме. В результате срабатывания системы защиты от защемления немедленно прерывается движение стекла и затем его направление меняется. В течение этого времени управление окном невозможно.

**ПРЕДУПРЕЖДЕНИЕ** В случае срабатывания защиты от защемления 5 раз подряд в течение 1 минуты или, если защита неисправна, автоматический подъем окна отключается; в таком случае движение окна возможно только скачками по полсекунды и с необходимостью каждый раз отпускать кнопку перед следующим ее нажатием.

Чтобы восстановить правильную работу системы, необходимо опустить соответствующее окно.

**ПРЕДУПРЕЖДЕНИЕ** Когда ключ зажигания в находится в положении STOP или вынут, стеклоподъемники остаются в активном состоянии в течение примерно 3 минут и немедленно отключаются при открытии одной из дверей.

**ПРЕДУПРЕЖДЕНИЕ** При наличии в автомобиле системы защиты от защемления нажмите на кнопку  на пульте в течение более 2 секунд, чтобы открыть окна, и на кнопку  также в течение 2 секунд, чтобы их закрыть.



*Система управления стеклоподъемниками соответствует нормативным требованиям 2000/4/CE по вопросу защиты пассажиров, высовывающихся из окон автомобиля.*



*Неправильное пользование стеклоподъемниками может оказаться опасным. До и во время действия системы всегда проверяйте, чтобы пассажиры не были подвержены опасности повреждений, которые могут быть вызваны как окном в движении, так и личными вещами, затянутыми или сдавленными им во время перемещения. При выходе из автомобиля всегда вынимайте ключ из замка зажигания, чтобы неожиданно включенные стеклоподъемники не стали причиной опасности для оставшихся в автомобиле людей.*

### Инициализация стеклоподъемников

В результате отключения аккумуляторной батареи или размыкания защитного предохранителя необходимо вновь инициализировать действие стеклоподъемников.

Процедура инициализации

- вручную приведите обучаемое стекло в крайнее верхнее положение;
- по достижении стеклом крайнего верхнего положения продолжайте держать нажатой кнопку подъема еще в течение не менее 1 секунды.

Для моделей/рынков, где предусмотрено: из-за отключения питания блоков управления (замена или отсоединение аккумулятора и замена защитных предохранителей блоков управления стеклоподъемниками) работа автоматики окон должна быть восстановлена).

Операция восстановления должна выполняться при закрытых дверях следующим образом:

- ❑ полностью опустите стекло двери со стороны водителя, удерживая нажатой кнопку контроллера в течение не менее 3 секунд после останова (нижний предел);
- ❑ полностью поднимите стекло двери со стороны водителя, удерживая нажатой кнопку контроллера в течение не менее 3 секунд после останова (верхний предел);
- ❑ выполните идентичные действия по пунктам 1 и 2 с дверью со стороны пассажира;
- ❑ убедитесь в корректности инициализации системы по движению окон в автоматическом режиме.



РИС. 60

A0J0170

**ПРЕДУПРЕЖДЕНИЕ** Если при включенном механизме централизованной блокировки дверей потянуть за внутреннюю ручку для открытия одной из дверей, то происходит выключение механизма закрытия всех дверей. В случае отсутствия подачи электроснабжения (перегорел предохранитель, отсоединена аккумуляторная батарея и проч.) возможность вручную включить блокировку дверей сохраняется. Поскольку в таком случае автоматическое опускание окон невозможно, чтобы открыть или закрыть дверь с поднятым окном, нажмите на стекло внутрь автомобиля (см. РИС. 60), помогая ему пройти в облицовку двери.

ЗНАКОМСТВО С  
АВТОМОБИЛЕМ

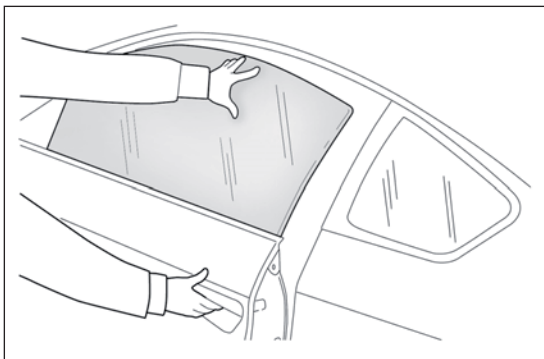
ВОПРОСЫ  
БЕЗОПАСНОСТИ

ЗАПУСК ДВИГАТЕЛЯ И  
УПРАВЛЕНИЕ  
АВТОМОБИЛЕМ

В СЛУЧАЕ  
ЧРЕЗВЫЧАЙНОЙ  
СИТУАЦИИ

ТЕХОБСЛУЖИВАНИЕ  
И УХОД

ТЕХНИЧЕСКИЕ  
ДААННЫЕ

АЛФАВИТНЫЙ  
УКАЗАТЕЛЬ

## БАГАЖНОЕ ОТДЕЛЕНИЕ

Разблокировка замка багажника обеспечивается электрическим приводом, который во время движения автомобиля отключен.

### ОТКРЫТИЕ

Чтобы открыть багажное отделение автомобиля снаружи, когда механизм разблокирован, нажмите на фирменный знак с электрическим приводом РИС. 61, пока не услышите щелчок замка, или нажмите на кнопку  на пульте ДУ.

На открытие багажника указывают две вспышки указателей поворота и включение лампы внутри автомобиля, которая автоматически гаснет после закрытия багажника. При оставленном багажнике в открытом состоянии лампа выключается автоматически через несколько минут.



РИС. 61

A0J0058

### Аварийное открытие багажного отделения изнутри

Выполните следующие действия:

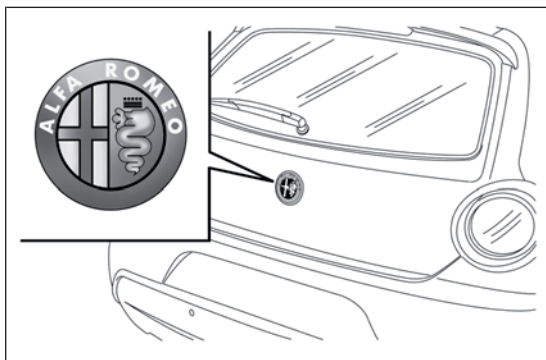
- снимите задние подголовники и полностью сложите сиденья (см. параграф "Увеличение объема багажника");
- нажмите на рычажок А РИС. 62.

### ЗАКРЫТИЕ

Опустите крышку и нажмите в районе замка вплоть до щелчка блокировки.

Потяните за язычок А РИС. 63, опустите крышку и нажмите в районе замка вплоть до щелчка блокировки.

**ПРЕДУПРЕЖДЕНИЕ** Прежде чем закрыть крышку багажника, убедитесь в наличии ключа, так как багажное отделение автоматически блокируется.



РИС. 62

A0J0178

## ИНИЦИАЛИЗАЦИЯ БАГАЖНОГО ОТДЕЛЕНИЯ

**ПРЕДУПРЕЖДЕНИЕ** В результате случайного отключения аккумуляторной батареи или размыкания защитного предохранителя необходимо вновь инициализировать работу механизма раскрытия/закрытия багажного отделения следующим образом:

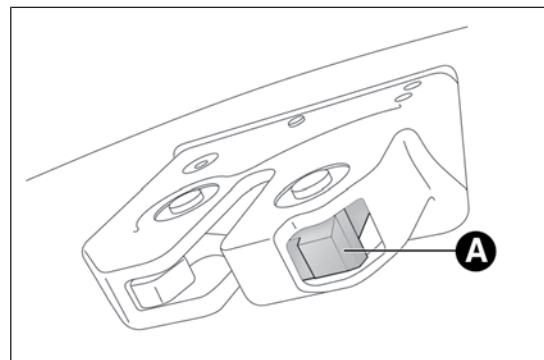
- закройте все двери и крышку багажника;
- нажмите кнопку **А** на пульте ДУ;
- нажмите кнопку **А** на пульте ДУ.

## УВЕЛИЧЕНИЕ ОБЪЕМА БАГАЖНИКА

Заднее раздвоенное сиденье дает возможность частично (на 1/3 или на 2/3) или полностью увеличить объем багажника. Описание операция для увеличения объема багажника смотри в параграфах "Снятие задней полки" и "Сложение сидений".



РИС. 63

AOJ0079

## Снятие задней полки

Выполните следующие действия:

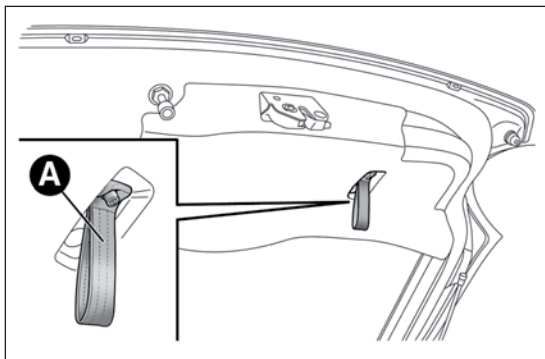
- освободите оконечности двух опорных растяжек А РИС. 64 задней полки В и снимите проушины С с опорных штырей;
- освободите штыри А РИС. 65 с наружных сторон полки из гнезд В в боковых опорах, выньте заднюю полку, потянув ее наружу;
- снятую заднюю полку можно поставить поперек в багажном отделении или между спинками передних сидений и опрокинутыми подушками задних сидений (максимальный объем багажного отделения).



РИС. 64

AOJ0080

ЗНАКОМСТВО С  
АВТОМОБИЛЕМ

ВОПРОСЫ  
БЕЗОПАСНОСТИ

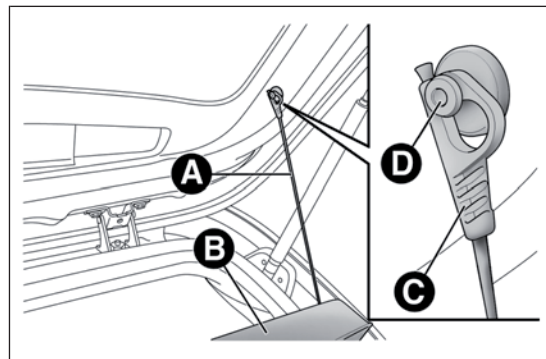
ЗАПУСК ДВИГАТЕЛЯ И  
УПРАВЛЕНИЕ  
АВТОМОБИЛЕМ

В СЛУЧАЕ  
ЧРЕЗВЫЧАЙНОЙ  
СИТУАЦИИ

ТЕХОБСЛУЖИВАНИЕ  
И УХОД

ТЕХНИЧЕСКИЕ  
ДААННЫЕ

АЛФАВИТНЫЙ  
УКАЗАТЕЛЬ

## Сложение сидений

Выполните следующие действия:

- поднимите подголовники до предельной высоты, нажмите кнопки А РИС. 66 около двух опор, потяните вверх и снимите подголовники;



РИС. 65

А0J0081

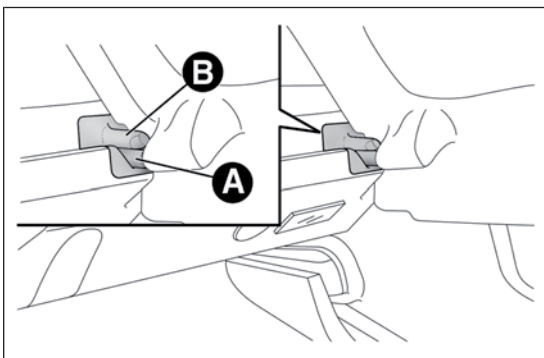

РИС. 66

А0J0083

- сдвиньте в сторону ремни безопасности и проверьте, чтобы их ленты были полностью расправлены и не скручены;
- поднимите стопорные рычажки А РИС. 67 спинки и опрокиньте вперед нужную подушку (на поднятый рычажок А указывает красная полоса).

## Установка заднего сиденья в исходное положение

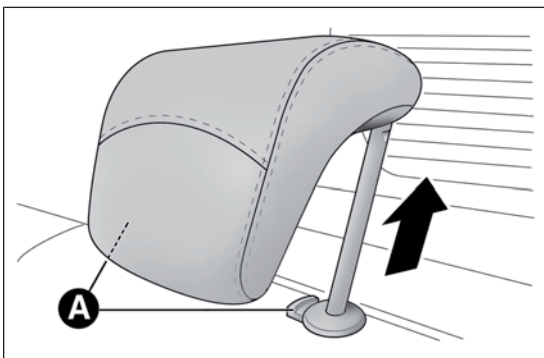
Сдвиньте в сторону ремни безопасности и проверьте, чтобы их ленты были полностью расправлены и не скручены.

Поднимите сложенную ранее спинку, пока не услышите щелчок блокировки механизма сцепления, проверьте, чтобы красная полоса на рычажках А РИС. 67 исчезла. Наличие видимой красной полосы указывает на то, что механизм блокировки спинки сиденья не сработал.

Поставьте на место подголовники, вставив их в соответствующие гнезда.



РИС. 67

А0J0082

# КАПОТ ДВИГАТЕЛЯ

## ОТКРЫТИЕ

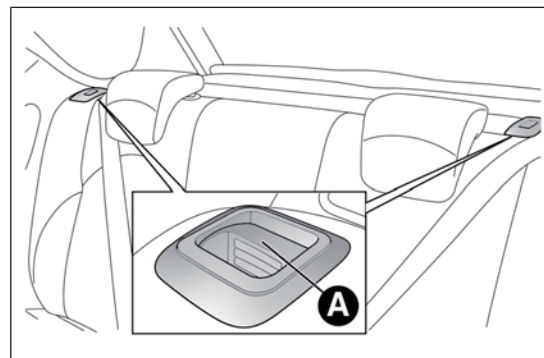
Выполните следующие действия:

- потяните рычаг А РИС. 68 в направлении, указанном стрелкой;
- потяните рычаг В в направлении, указанном стрелкой;
- поднимите капот и одновременно извлеките опорную стойку С РИС. 69 из удерживающего устройства, вставьте конец стойки в гнездо D и переместите ее в меньшее отверстие крепежного зажима.

**ПРЕДУПРЕЖДЕНИЕ** Прежде чем поднять капот автомобиля, проверьте, чтобы рычаги стеклоочистителя не были подняты с ветрового стекла и чтобы сами стеклоочистители не находились в работе.

## ЗАКРЫТИЕ

Выполните следующие действия:



РИС. 68

A0J0085

- одной рукой придерживайте капот, а другой выньте стойку С РИС. 69 из гнезда D и вложите ее в удерживающее устройство;
- опустите капот, оставив примерно 20 см до моторного отсека, затем отпустите крышку и попытайтесь ее приподнять, чтобы убедиться, что капот полностью закрыт, а не просто зацеплен в безопасном положении. В таком случае не давите на капот, а поднимите его и вновь закройте как описано выше.

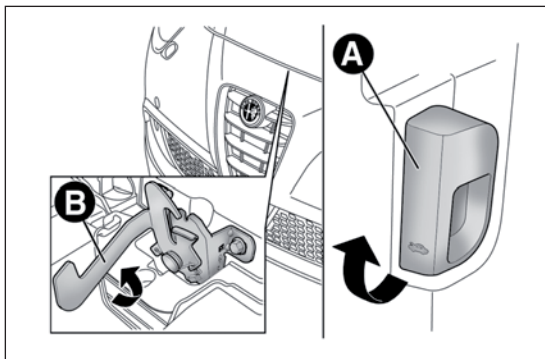

РИС. 69

A0J0086

ЗНАКОМСТВО С  
АВТОМОБИЛЕМ

ВОПРОСЫ  
БЕЗОПАСНОСТИ

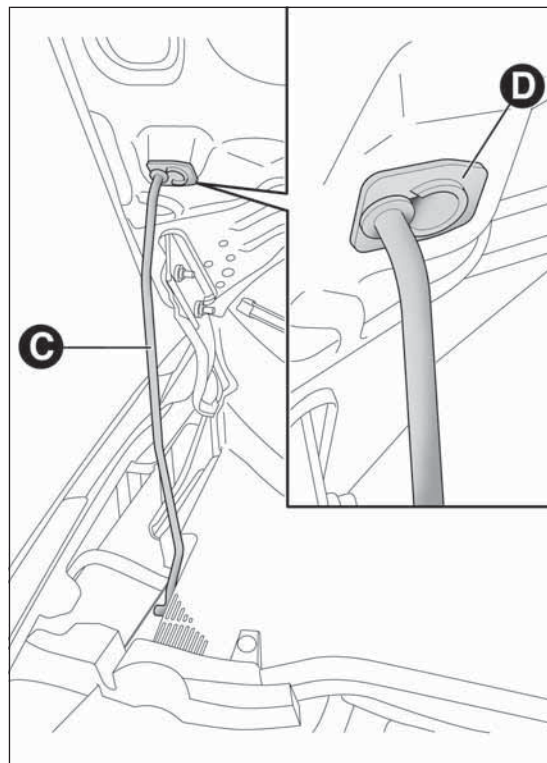
ЗАПУСК ДВИГАТЕЛЯ И  
УПРАВЛЕНИЕ  
АВТОМОБИЛЕМ

В СЛУЧАЕ  
ЧРЕЗВЫЧАЙНОЙ  
СИТУАЦИИ

ТЕХОБСЛУЖИВАНИЕ  
И УХОД

ТЕХНИЧЕСКИЕ  
ДААННЫЕ

АЛФАВИТНЫЙ  
УКАЗАТЕЛЬ

**ПРЕДУПРЕЖДЕНИЕ** Всегда проверяйте, чтобы капот был хорошо закрыт и не мог открыться во время движения.

Для моделей/рынков, где предусмотрено, внутри моторного отсека находится табличка РИС. 70:



*Из соображений безопасности капот должен быть всегда хорошо закрыт во время движения. Поэтому всегда проверяйте правильное закрытие и блокировку капота. Если во время движения становится очевидно, что капот закрыт неполностью, немедленно остановитесь и закройте его должным образом.*



*Все операции должны выполняться, только когда автомобиль остановлен.*



*Неправильное размещение опорной стойки может вызвать резкое падение капота.*



РИС. 70

A0J1520

## НАКРЫШНЫЙ БАГАЖНИК / КРЕПЛЕНИЕ ДЛЯ ЛЫЖ

Для установки накрышного багажника/багажника для лыж приподнимите специальные защелки А РИС. 71 с помощью прилагаемой в комплекте отвертки, чтобы открыть гнезда для их крепления В.



РИС. 71

A0J0059

В ассортименте аксессуаров Alfa Romeo имеется специальный багажник/крепление для лыж для вашего автомобиля.

**ПРЕДУПРЕЖДЕНИЕ** Будьте очень внимательны и тщательно соблюдайте инструкции по установке багажных дуг.

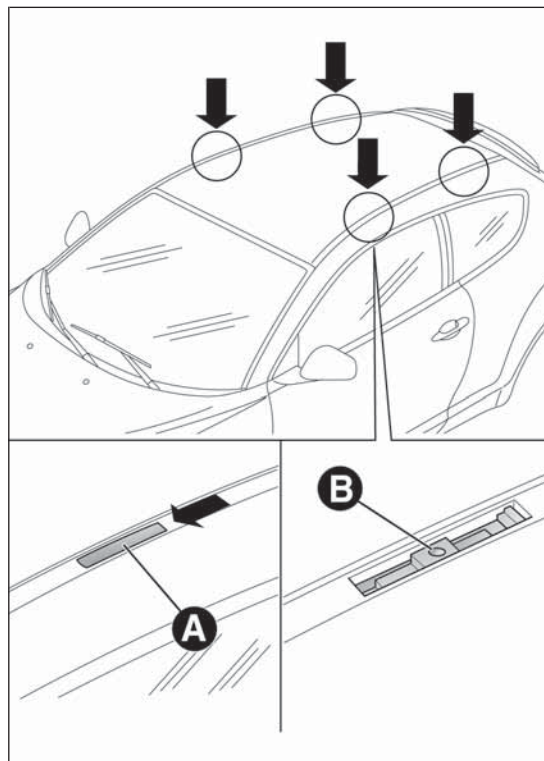

*Через несколько километров пробега проверьте затяжку крепежных винтов багажника.*



*Ни в коем случае не превышайте максимально допустимые нагрузки (см. раздел "Технические характеристики").*



*Равномерно распределяйте груз на багажнике и при управлении автомобилем учитывайте фактор повышения чувствительности автомобиля к боковому ветру.*



*Строго соблюдайте действующие постановления закона о максимальных габаритных размерах груза.*

## ФАРЫ

### НАПРАВЛЕНИЕ СВЕТОВОГО ПУЧКА



Правильное направление светового пучка фар является залогом комфорта и безопасности не только для водителя автомобиля, но и для всех участников дорожного движения. Кроме того, направление света фар является одним из правил дорожного движения.

Для обеспечения себя и других водителей наилучшими условиями видимости при движении автомобиля с включенными фарами их положение должно быть правильно отрегулировано. Для проверки и регулировки положения фар обратитесь на станцию техобслуживания Alfa Romeo.

### КОРРЕКТОР ПОЛОЖЕНИЯ ФАР

Корректор действует, когда ключ зажигания в положении MAR и фары ближнего света включены.

### Регулировка положения фар

Регулировка осуществляется с помощью кнопки  и  РИС. 72 РИС. 73. На дисплее отображается положение регулировки фар.

**Положение 0** : один или два человека на передних сиденьях

**Положение 1** : 4 человека.

**Положение 2** : 4 человека + загрузка багажника

**Положение 3** : водитель + максимально допустимая загрузка, полностью размещенная в багажнике

**ПРЕДУПРЕЖДЕНИЕ** Проверяйте направление световых пучков фар каждый раз, когда меняется вес перевозимого груза.

ЗНАКОМСТВО С  
АВТОМОБИЛЕМ

ВОПРОСЫ  
БЕЗОПАСНОСТИ

ЗАПУСК ДВИГАТЕЛЯ И  
УПРАВЛЕНИЕ  
АВТОМОБИЛЕМ

В СЛУЧАЕ  
ЧРЕЗВЫЧАЙНОЙ  
СИТУАЦИИ

ТЕХОБСЛУЖИВАНИЕ  
И УХОД

ТЕХНИЧЕСКИЕ  
ДААННЫЕ

АЛФАВИТНЫЙ  
УКАЗАТЕЛЬ

## НАПРАВЛЕНИЕ СВЕТА ПРОТИВОТУМАННОЙ ФАРЫ

(для моделей/рынков, где предусмотрено)

Для проверки и регулировки положения фары обратитесь на станцию техобслуживания Alfa Romeo.

## РЕГУЛИРОВКА ПОЛОЖЕНИЯ ФАР ЗА РУБЕЖОМ

Фары ближнего света ориентированы по правилам движения, принятым в стране первой продажи автомобиля. Для управления автомобилем в странах с противоположным дорожным движением необходимо закрыть определенные зоны фары согласно правилам дорожного движения соответствующей страны.



РИС. 72

A0J0305

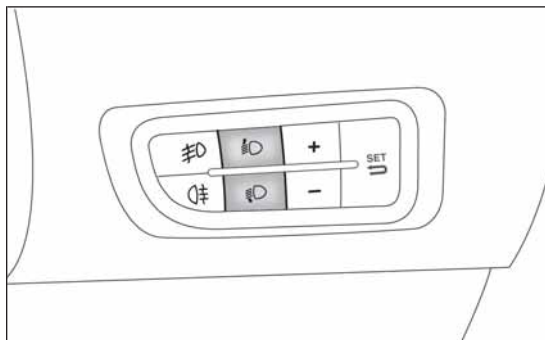

РИС. 73 - Исполнения с системой Start&Stop

A0J0306

## СИСТЕМА ABS

Система ABS является неотъемлемой частью тормозной системы. С ее помощью при любом состоянии дорожного полотна и при любой интенсивности тормозного усилия исключается блокировка и последующее проскальзывание одного или нескольких колес, что обеспечивает полный контроль над автомобилем даже в случаях экстренного торможения.

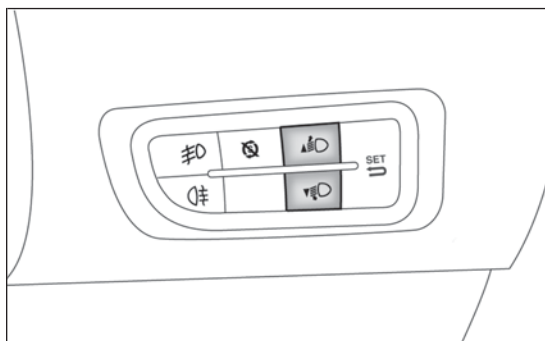
В состав оборудования входит также система электронного распределения тормозного усилия EBD (Electronic Braking Force Distribution), которая позволяет перераспределить тормозное усилие на передние и задние колеса.

**ПРЕДУПРЕЖДЕНИЕ** Для максимальной эффективности действия тормозной системы необходим период приработки, равный примерно 500 км. В течение этого периода целесообразно не тормозить слишком резко, многократно и продолжительно.

## СРАБАТЫВАНИЕ СИСТЕМЫ

На срабатывание системы ABS указывает легкое биение педали тормоза и повышение уровня шума: это означает, что следует откорректировать скорость по типу дороги передвигения.

## МЕХАНИКАЛ BRAKE ASSIST (Система помощи при экстренном торможении)

(для моделей/рынков, где предусмотрено)

Система не отключается, она опознает экстренное торможение (по скорости нажатия на педаль тормоза) и обеспечивает увеличение гидравлического давления торможения в поддержку усилий водителя, что дает более быстрое и мощное срабатывание тормозной системы.

**ПРЕДУПРЕЖДЕНИЕ** В момент срабатывания системы Mechanical Brake Assist возможно услышать шум от ее работы. Такое явление считается нормальным. Во время торможения удерживайте тормозную педаль как следует нажатой.



*Срабатывание системы ABS указывает на то, что сцепление шин с дорожным полотном находится на пределе. В этом случае следует замедлить движение, чтобы привести скорость в соответствие с доступной силой сцепления.*



*Система ABS максимально использует доступное сцепление колес с грунтом, но она не в силах его увеличить; поэтому в любом случае необходимо проявлять осторожность на скользком дорожном покрытии, не рискуя зря.*



*В момент срабатывания системы ABS и биения тормозной педали не следует ослаблять давление, а нужно продолжать сильно нажимать на педаль, что обеспечит минимальный тормозной путь автомобиля при учете условий дорожного полотна.*

ЗНАКОМСТВО С  
АВТОМОБИЛЕМ

ВОПРОСЫ  
БЕЗОПАСНОСТИ

ЗАПУСК ДВИГАТЕЛЯ И  
УПРАВЛЕНИЕ  
АВТОМОБИЛЕМ

В СЛУЧАЕ  
ЧРЕЗВЫЧАЙНОЙ  
СИТУАЦИИ

ТЕХОБСЛУЖИВАНИЕ  
И УХОД

ТЕХНИЧЕСКИЕ  
ДАННЫЕ

АЛФАВИТНЫЙ  
УКАЗАТЕЛЬ

## Система стабилизации движения ESC (Electronic Stability Control)

Система контроля стабилизации автомобиля помогает сохранить управление движением в случае потери сцепления шин с дорожным покрытием.

Система предназначена для определения потенциально опасных для устойчивости автомобиля ситуаций и для автоматического воздействия на тормоза всех четырех колес в дифференцированном режиме, чтобы передать автомобилю стабилизирующий момент.

В свою очередь система ESC включает:

- Hill Holder - механизм удержания на уклоне
- ASR - антипробуксовочная система
- Brake Assist - система помощи при экстренном торможении
- MSR - регулировка тягового момента двигателя при переключении на пониженную передачу
- CBC - система контроля за автомобилем во время торможения на поворотах
- "ELECTRONIC Q2" ("E-Q2")
- DST - крутящий момент на рулевом колесе

### ВКЛЮЧЕНИЕ СИСТЕМЫ

Система ESP автоматически включается при запуске двигателя и не может быть отключена пользователем.

## СРАБАТЫВАНИЕ СИСТЕМЫ

На срабатывание системы указывает мигание контрольной лампы  на панели инструментов, показывающее водителю, что устойчивость автомобиля и сцепление с дорогой достигли критических условий.

## СИСТЕМА УДЕРЖАНИЯ НА УКЛОНЕ HILL HOLDER

Система является частью системы ESP и оказывает водителю помощь при трогании с места на подъеме.

Система включается автоматически в следующих условиях:

- на подъеме: автомобиль стоит на дороге с углом наклона более 5 %, двигатель включен, педаль тормоза нажата, рычаг переключения передач в нейтральном положении или в положении любой передачи (кроме заднего хода);
- на спуске: автомобиль стоит на дороге с углом наклона более 5 %, двигатель включен, педаль тормоза нажата и включена задняя передача.

На этапе трогания с места блок управления системой ESC сохраняет тормозное давление на колеса вплоть до достижения необходимого для начала движения крутящего момента или в течение примерно 2 секунд, что позволяет водителю перенести правую ногу с педали тормоза на педаль газа.

Если по истечении этого времени движение не начато, система автоматически выключается, постепенно снижая давление тормозной системы. На этом этапе слышен шум, указывающий на предстоящее движение автомобиля.

**ПРЕДУПРЕЖДЕНИЕ** Система Hill Holder не выполняет функции стояночного тормоза. Не покидайте автомобиль не взведя стояночный тормоз, не выключив двигатель и не включив передачу.

## **АНТИПРОБУКСОВОЧНАЯ СИСТЕМА ASR (Antislip Regulation)**

Система является частью системы ESC. Система действует автоматически в случае скольжения одного или обоих ведущих колес, потери сцепления с мокрым дорожным покрытием (аквапланирование), ускорения на скользком, заснеженном или обледеневшем покрытии и пр. ...

В зависимости от условий пробуксовки включаются две различные системы управления:

- при пробуксовке обоих ведущих колес включается система ASR, которая уменьшает мощность, передаваемую двигателем;
- при пробуксовке одного из ведущих колес система ASR автоматически притормаживает буксующее колесо.



*Для правильной работы систем ESP и ASR необходимо, чтобы на всех колесах автомобиля были установлены шины одной марки и одного типа, чтобы они были в хорошем состоянии и, главное, чтобы тип, марка и размеры шин соответствовали предписанным.*



*Система ESC продолжает работать и при использовании аварийного колеса. Однако следует помнить, что аварийное колесо имеет меньшие размеры по сравнению с обычной шиной и поэтому имеет меньшее сцепление с дорогой по сравнению с другими шинами автомобиля.*



*Наличие систем ESC и ASR не должно позволять водителю зря и необоснованно рисковать в процессе управления автомобилем. Управление автомобилем должно всегда соответствовать условиям дорожного покрытия, обзора и интенсивности дорожного движения. Ответственность за безопасность дорожного движения всегда и при всех обстоятельствах лежит на водителе.*

## **СИСТЕМА BRAKE ASSIST (система помощи при экстренном торможении)**

Действие системы исключить нельзя, она опознает экстренное торможение (по скорости нажатия на педаль тормоза) и обеспечивает более быстрое срабатывание тормозной системы. Система Brake Assist отключается в случае неисправности системы ESC.

## **СИСТЕМА MSR (регулировка тягового момента двигателя при переключении на пониженную передачу)**

Система является частью системы ABS; она срабатывает при резкой смене передачи во время перехода с повышающей передачи на понижающую, восстанавливая крутящий момент двигателя и предупреждая тем самым сильную "прокрутку" приводных колес, которые особенно в условиях низкого сцепления могут привести к потере автомобилем устойчивости.

**ЗНАКОМСТВО С  
АВТОМОБИЛЕМ**

ВОПРОСЫ  
БЕЗОПАСНОСТИ

ЗАПУСК ДВИГАТЕЛЯ И  
УПРАВЛЕНИЕ  
АВТОМОБИЛЕМ

В СЛУЧАЕ  
ЧРЕЗВЫЧАЙНОЙ  
СИТУАЦИИ

ТЕХОБСЛУЖИВАНИЕ  
И УХОД

ТЕХНИЧЕСКИЕ  
ДААННЫЕ

АЛФАВИТНЫЙ  
УКАЗАТЕЛЬ

## **СИСТЕМА CBC (Cornering Braking Control) (система контроля за автомобилем во время торможения на поворотах)**

Функция системы заключается в оптимизации тормозного давления на четыре колеса (с тем, чтобы использовать все возможное сцепление с дорожным покрытием) в случае торможения в повороте при срабатывании системы ABS. Это уменьшает тормозной путь в повороте, а главное, повышает устойчивость автомобиля.

## **СИСТЕМА "ELECTRONIC Q2" ("E-Q2")**

Система "Electronic Q2" использует действие тормозной системы, напоминая работу дифференциала с ограниченным проскальзыванием.

При ускорении в повороте передняя тормозная система воздействует на внутреннее колесо, тем самым повышая тягу наружного (более нагруженного) колеса и распределяя крутящий момент по передним ведущим колесам в непрерывном и динамичном режиме в соответствии с условиями управления автомобилем и типом дорожного покрытия.

В сочетании с подвеской "Макферсон" передних колес система обеспечивает высокоэффективное управление автомобилем в спортивном режиме.

## **СИСТЕМА DST (Dynamic Steering Torque) (крутящий момент на рулевом колесе)**

Функция действует в качестве поддержки для активного рулевого управления Dual Pinion при работе системы ESC. При выполнении особых маневров система ESC заставляет рулевой механизм корректировать передаточное отношение, позволяя водителю маневрировать наилучшим образом.

Функция системы заключается в координации действия тормозов и рулевого управления для повышения уровня подвески и безопасности автомобиля. Рулевой механизм оказывает на рулевое колесо дополнительный крутящий момент.

## СИСТЕМА “Alfa DNA” (Система контроля динамики автомобиля)

С помощью рычага А РИС. 74 (на центральной консоли) система позволяет выбирать один из трех режимов реагирования автомобиля в зависимости от потребностей управления и дорожных условий:

- d = Dynamic - динамический (режим спортивного управления);
- n = Natural - нормальный (режим управления в обычных условиях);
- a = All Weather - всепогодный (режим управления в условиях плохого сцепления с дорогой, например, во время дождя или снега).

Кроме того, система также воздействует на системы динамического управления автомобилем (двигатель, рулевое управление, система ESC, панель приборов).



РИС. 74

A0J0090

## РЕЖИМ УПРАВЛЕНИЯ

Рычаг А имеет одно устойчивое положение и всегда остается в центре.

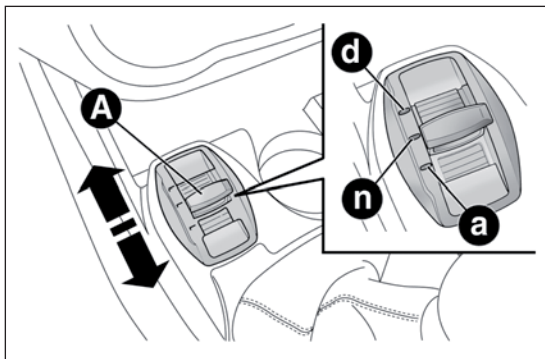
Включенный режим управления обозначается включением контрольной лампы на панели и обозначением на многофункциональном дисплее с изменяемой конфигурацией, как показано ниже:

- **Режим Dynamic (динамический)** РИС. 75 (изображение на дисплее для моделей/рынков, где предусмотрено)
- **Режим All Weather (всепогодный)** РИС. 76

### Режим Natural (нормальный)

Если выбран режим "Нормальный", на дисплее не отображается никаких сообщений или символов.

**Системы ESC и ASR:** пределы срабатывания соответствуют комфортному управлению в нормальных условиях эксплуатации.



РИС. 75

A0J0227

ЗНАКОМСТВО С  
АВТОМОБИЛЕМ

ВОПРОСЫ  
БЕЗОПАСНОСТИ

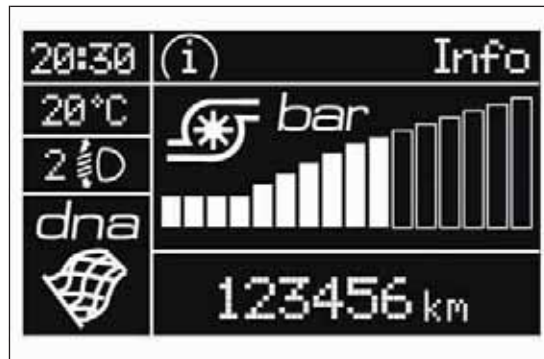
ЗАПУСК ДВИГАТЕЛЯ И  
УПРАВЛЕНИЕ  
АВТОМОБИЛЕМ

В СЛУЧАЕ  
ЧРЕЗВЫЧАЙНОЙ  
СИТУАЦИИ

ТЕХОБСЛУЖИВАНИЕ  
И УХОД

ТЕХНИЧЕСКИЕ  
ДААННЫЕ

АЛФАВИТНЫЙ  
УКАЗАТЕЛЬ

**Тюнинг рулевого управления:** комфортное управление в нормальных условиях эксплуатации.

**DST:** стандартное управление тормозной системой с помощью систем ABS/ESC. Стандартный контроль поперечного ускорения. Компенсация избыточной поворачиваемости: легкая коррекция рулевого колеса позволяет водителю точнее маневрировать.

**Двигатель:** стандартные характеристики.

## ВКЛЮЧЕНИЕ/ВЫКЛЮЧЕНИЕ РЕЖИМА "Динамический"

### Включение

Переместите рычажок А РИС. 74 вверх (напротив буквы "d") и задержите его в этом положении на 0,5 секунд, пока не загорится соответствующая контрольная лампа или пока на дисплее не появится сообщение "Динамический" (см. рис. РИС. 77).

Отпустите рычажок А, который возвращается в центральное положение.

**Системы ESC и ASR:** пределы срабатывания настроены на спортивный и активный стиль вождения и гарантируют стабильность поведения автомобиля.

**Тюнинг рулевого управления:** функциональные возможности спортивного режима.

**DST:** стандартное управление тормозной системой с помощью систем ABS/ESC. Стандартный контроль поперечного ускорения. Компенсация избыточной поворачиваемости относительно порогов срабатывания систем ESC/ASR: легкая коррекция рулевого колеса позволяет водителю точнее маневрировать.

**Двигатель:** максимальная скорость реакции + повышение давления наддува для максимизации уровня крутящего момента (для моделей/рынков, где это предусмотрено).



РИС. 76

A0J0290

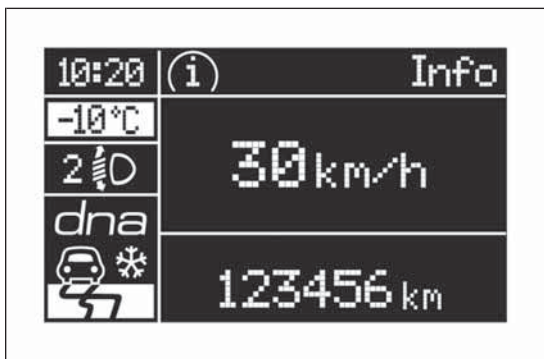

РИС. 77

A0J1510

В исполнениях 1.4 Turbo Multi Air при выборе динамического режима управления также включается функция повышения давления наддува турбокомпрессора (overboost): исходя из положения педали акселератора и в течение ограниченного времени блок управления двигателем позволяет достигать в трубокомпрессоре максимального уровня давления и, соответственно, повышать крутящий момент двигателя относительно обычных его параметров.

Такая функция особенно полезна при необходимости использовать максимальные характеристики двигателя в течение короткого интервала времени (например, при обгоне).

**ПРЕДУПРЕЖДЕНИЕ** На этапе ускорения и при использовании режима "Динамический" возможно ощущение рывков в управлении, которые характерны для спортивного режима.

### Выключение

Для отключения режима "Динамический" и возврата в режим "Нормальный" необходимо повторить перемещение рычажка. В этом случае загорается контрольная лампа режима "Нормальный" и на многофункциональном дисплее с изменяемой конфигурацией отображается сообщение "Natural inserito" (Включен нормальный режим) (см. рис. РИС. 78).

## ВКЛЮЧЕНИЕ/ВЫКЛЮЧЕНИЕ РЕЖИМА "Всепогодный"

### Включение

Переместите рычажок А РИС. 74 вниз (напротив буквы "а") и задержите его в этом положении на 0,5 секунды, пока не загорится соответствующая контрольная лампа или пока на дисплее не будет отображено сообщение "Всепогодный" (см. рис. РИС. 79).

**Системы ESC и ASR:** пределы срабатывания настроены так, чтобы гарантировать наибольшую безопасность при вождении в условиях низкого сцепления с поверхностью. Рекомендуется активировать функцию "All Weather" при установке снежных цепей.

**Тюнинг рулевого управления:** максимальный комфорт.



РИС. 78

A0J1059

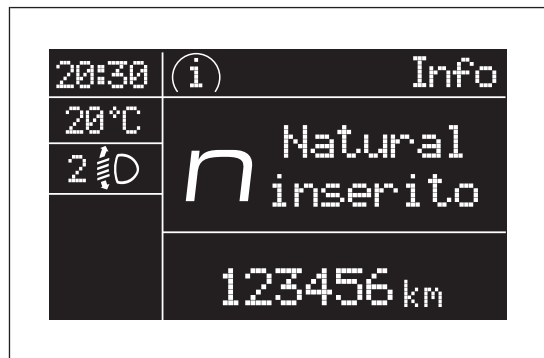

РИС. 79

A0J1511

## ЗНАКОМСТВО С АВТОМОБИЛЕМ

ВОПРОСЫ БЕЗОПАСНОСТИ

ЗАПУСК ДВИГАТЕЛЯ И УПРАВЛЕНИЕ АВТОМОБИЛЕМ

В СЛУЧАЕ ЧРЕЗВЫЧАЙНОЙ СИТУАЦИИ

ТЕХОБСЛУЖИВАНИЕ И УХОД

ТЕХНИЧЕСКИЕ ДАННЫЕ

АЛФАВИТНЫЙ УКАЗАТЕЛЬ

**DST:** больший контроль за тормозной системой с помощью систем ABS/ESC. Стандартный контроль поперечного ускорения. Компенсация избыточной поворачиваемости относительно порогов срабатывания систем ESC/ASR: легкая коррекция рулевого колеса позволяет водителю точнее маневрировать.

**Двигатель:** стандартные характеристики.

### Выключение

Чтобы выключить режим "Всепогодный" и вернуться в режим "Нормальный", выполните процедуру, описанную для Динамического режима с той разницей, что рычажок А РИС. 74 необходимо переместить в направлении буквы "а".

### ПРЕДУПРЕЖДЕНИЯ

- Прямое переключение из режима "Динамический" в режим "Всепогодный" невозможно и наоборот. Необходимо сначала переключиться в режим "Нормальный", а затем выбрать требуемый режим.
- Способ вождения, который был применен перед выключением двигателя, сохраняется в настройках до следующей поездки.
- В случае неисправности системы или рычажка А РИС. 74 изменить режим управления невозможно. На дисплее появляется предупредительное сообщение.

## СИСТЕМА START&STOP

(для моделей/рынков, где предусмотрено)

Система Start&Stop автоматически выключает двигатель при остановке автомобиля и вновь его запускает, когда водитель возобновляет движение.

Такая система повышает кпд автомобиля за счет снижения показателей расхода, уменьшения выбросов в атмосферу вредных газов и акустического загрязнения среды.

## РЕЖИМЫ РАБОТЫ

### Режим останова двигателя

После остановки автомобиля, двигатель выключается, если рычаг переключения передач находится в нейтрالي, а педаль сцепления не нажата.

**ПРИМЕЧАНИЯ** Автоматическая остановка двигателя происходит только после достижения автомобилем скорости выше 10 км/ч. Такая функция предусмотрена для того, чтобы предупредить повторяющиеся останова двигателя во время очень медленного движения.

При выключении двигателя на дисплей выводится символ  РИС. 80.

### Режим запуска двигателя

Для запуска двигателя нажмите педаль сцепления.

## РУЧНОЕ ВКЛЮЧЕНИЕ/ОТКЛЮЧЕНИЕ СИСТЕМЫ

Чтобы включить или отключить систему вручную, нажмите кнопку  РИС. 81 на панели около рулевого колеса.



РИС. 80

A0J0279



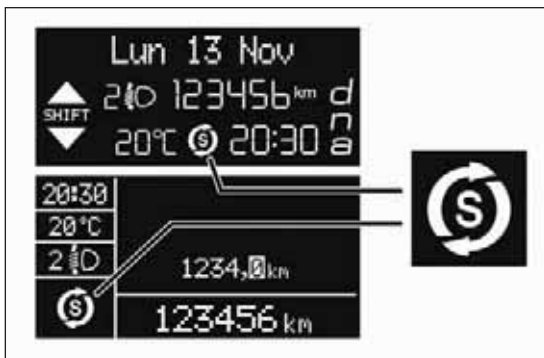

РИС. 81

A0J0307

## Включение системы Start&Stop

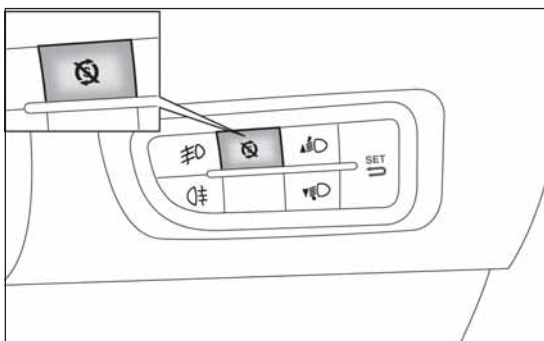
На срабатывание системы Start&Stop указывает сообщение и специальный символ на дисплее.

## Выключение системы Start&Stop

- Исполнения с многофункциональным дисплеем:* на выключение системы Start&Stop указывает сообщение на дисплее.
- Исполнения с многофункциональным дисплеем с изменяемой конфигурацией:* на выключение системы Start&Stop указывает символ  и сообщение на дисплее.

При отключении системы на панели приборов загорается контрольная лампа . Для моделей/рынков, где предусмотрено, на дисплее также появляется сообщение и символ, когда система включается/выключается.

## УСЛОВИЯ НЕСРАБАТЫВАНИЯ СИСТЕМЫ ОСТАНОВКИ ДВИГАТЕЛЯ

Из соображений комфорта, уменьшения выбросов и обеспечения безопасности при включенной системе двигатель не выключается в следующих случаях:

- двигатель еще не прогрет
- низкая температура окружающей среды
- недостаточный уровень заряда аккумуляторной батареи
- действующая регенерация сажевого фильтра (DPF) (только для исполнений с дизельным двигателем)
- не закрыта дверь водителя
- не пристегнут ремень безопасности водителя
- включена задняя передача (к примеру, для выполнения парковочных маневров)

ЗНАКОМСТВО С  
АВТОМОБИЛЕМ

ВОПРОСЫ  
БЕЗОПАСНОСТИ

ЗАПУСК ДВИГАТЕЛЯ И  
УПРАВЛЕНИЕ  
АВТОМОБИЛЕМ

В СЛУЧАЕ  
ЧРЕЗВЫЧАЙНОЙ  
СИТУАЦИИ

ТЕХОБСЛУЖИВАНИЕ  
И УХОД

ТЕХНИЧЕСКИЕ  
ДААННЫЕ

АЛФАВИТНЫЙ  
УКАЗАТЕЛЬ

- в моделях, оборудованных двухзонной системой климат-контроля (для моделей/рынков, где предусмотрено), если еще не достигнута комфортная температура в салоне или еще не включилась функция MAX-DEF
- в первый период эксплуатации автомобиля для инициализации системы.



*При предпочтении климатического комфорта можно отключить систему Start&Stop таким образом, чтобы система климат-контроль оставалась в постоянном режиме работы.*

## УСЛОВИЯ ПОВТОРНОГО ПУСКА ДВИГАТЕЛЯ

Из соображений комфорта, уменьшения выбросов и обеспечения безопасности двигатель может включаться автоматически без каких бы то ни было действий со стороны водителя, если имеют место определенные условия:

- недостаточный уровень заряда аккумуляторной батареи
- низкое разрежение тормозной системы (например, после многократных нажатий педали тормоза)
- движение автомобиля (например, по наклонным участкам дороги)
- остановка двигателя с помощью системы Start&Stop на время более 3 минут
- в моделях, оборудованных двухзонной системой климат-контроль (для моделей/рынков, где предусмотрено), чтобы достичь соответствующего уровня комфорта в салоне или чтобы включить функцию MAX-DEF.

С включенной передачей автоматической пуск двигателя возможен только при нажатии до упора педали сцепления. На включение системы указывает появление сообщения на дисплее и для моделей/рынков, где предусмотрено, вспышки символа

## Примечание

Если в течение примерно 3 минут после выключения двигателя педаль сцепления не нажата, повторный запуск двигателя возможен только с помощью ключа зажигания.

В ситуациях, когда остановка двигателя нежелательна, к примеру, по причине резкого отпущения педали сцепления при включенной передаче, если система Start&Stop включена, двигатель можно запустить нажатием до упора педали сцепления или переключением рычага передач в нейтральное положение.

## ФУНКЦИИ БЕЗОПАСНОСТИ

В условиях остановки двигателя с помощью системы Start&Stop, если водитель отстегивает свой ремень безопасности и открывает дверь со стороны водителя или пассажира, повторный пуск двигателя возможен только с помощью ключа зажигания.

На это условие водителю указывает зуммер и вспышки символа

## ФУНКЦИЯ СБЕРЕЖЕНИЯ ЭНЕРГИИ “ENERGY SAVING”

(для моделей/рынков, где предусмотрено)

Если после автоматического повторного запуска двигателя водитель не предпринимает никаких действий с автомобилем в течение более 3 минут, система Start&Stop окончательно выключает двигатель, чтобы избежать повышенного расхода топлива. В таком случае повторный запуск двигателя возможен только с помощью ключа зажигания.

**ПРИМЕЧАНИЕ** Двигатель в любом случае можно оставить в работе путем отключения системы Start&Stop.

## НЕИСПРАВНОСТИ В РАБОТЕ

При наличии неисправностей система Start&Stop выключается.

Водитель предупреждается о неисправностях включением контрольной лампы  на панели приборов, и для моделей/рынков, где предусмотрено, появлением сообщения и символа на дисплее.

Обратитесь в сервисный центр Alfa Romeo.

## ПРОСТОЙ АВТОМОБИЛЯ

В случае простоя автомобиля (или в случае замены аккумулятора) особое внимание обратите на отсоединение электрического питания аккумулятора.

Для этого нажмите кнопку А РИС. 82, чтобы отсоединить разъем В от датчика С проверки состояния аккумулятора (находится на отрицательном полюсе аккумулятора).



*Для замены аккумуляторной батареи обратитесь в сервисный центр Alfa Romeo. Тип (HEAVY DUTY) и характеристики новой батареи должны соответствовать параметрам заменяемого аккумулятора.*

**ПРЕДУПРЕЖДЕНИЕ** Прежде чем отсоединить электропитание от аккумулятора, подождите не менее 1 минуты перед тем, как повернуть ключ зажигания в положение STOP.



РИС. 82

A0J0379

ЗНАКОМСТВО С  
АВТОМОБИЛЕМ

ВОПРОСЫ  
БЕЗОПАСНОСТИ

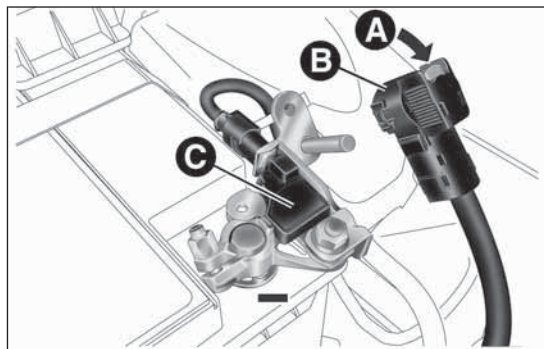
ЗАПУСК ДВИГАТЕЛЯ И  
УПРАВЛЕНИЕ  
АВТОМОБИЛЕМ

В СЛУЧАЕ  
ЧРЕЗВЫЧАЙНОЙ  
СИТУАЦИИ

ТЕХОБСЛУЖИВАНИЕ  
И УХОД

ТЕХНИЧЕСКИЕ  
ДААННЫЕ

АЛФАВИТНЫЙ  
УКАЗАТЕЛЬ

## АВАРИЙНЫЙ ПУСК

В ситуации аварийного пуска двигателя с помощью вспомогательной аккумуляторной батареи ни в коем случае не соединяйте кабель отрицательного вывода (-) вспомогательной батареи с минусовым выводом А РИС. 83 аккумулятора автомобиля, а только с точкой "массы" двигателя/КПП.



*Перед открытием капота двигателя убедитесь, что автомобиль выключен, а ключ зажигания находится в положении STOP.*

*Придерживайтесь указаний на табличке, закрепленной под капотом двигателя РИС. 84. В случае присутствия в автомобиле других людей рекомендуется вынуть ключ из замка зажигания. Перед выходом из автомобиля всегда вынимайте ключ или устанавливайте его в положение STOP. Во время заправки автомобиля топливом следите, чтобы двигатель был выключен, а ключ зажигания находился в положении STOP.*



РИС. 83

A0J0388

## DYNAMIC SUSPENSION (система активных амортизаторов)

(для исполнений и рынков, где предусмотрено)

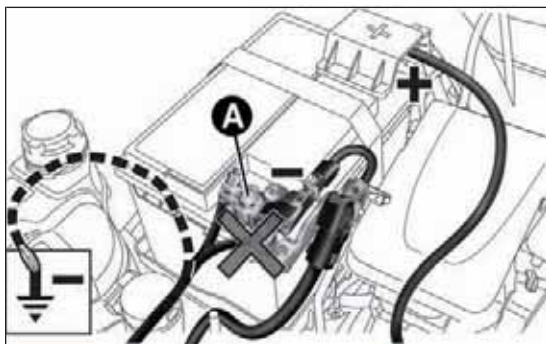
Данная система взаимодействует с системой "Alfa DNA" (см. параграф "Alfa DNA").

При нажатии на рычажок системы "Alfa DNA" можно выбрать один из режимов управления автомобилем в зависимости от типа дороги и дорожного покрытия:

- d = Dynamic - динамический (режим спортивного управления);
- n = Natural - нормальный (режим управления в обычных условиях);
- a = All Weather - всепогодный (режим управления в условиях плохого сцепления с дорогой, например, во время дождя или снега).

В режимах "Natural" и "All Weather" активные амортизаторы регулируют колебания автомобиля относительно типа дороги и нагрузок управления, значительно повышая уровень комфорта движения, особенно, на неровном дорожном покрытии.



РИС. 84

A0J0341

В режиме “Dynamic” обеспечивается спортивное управление автомобилем, при котором, помимо наиболее динамичного ускорения автомобиля и сервоуправления, позволяющего лучше чувствовать динамику движения, также происходит регулировка и гашение колебаний амортизаторов, что гарантирует более высокую точность взаимодействия и реактивность автомобиля при сохранении высокого уровня комфорта.

Водитель чувствует более точное вхождение автомобиля в поворот и более быструю его реакцию на изменение направления движения.

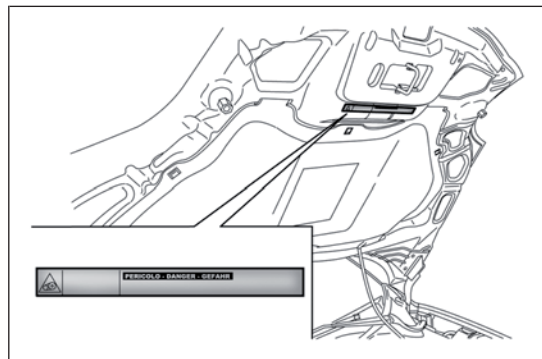
## СИСТЕМА ДИАГНОСТИКИ EOBD (European On Board Diagnosis)

(для моделей/рынков, где предусмотрено)

Система диагностики EOBD (European On Board Diagnosis) служит для:

- контроля над эффективностью оборудования;
- указания на повышение выбросов в атмосферу;
- указания на необходимость замены изношенных узлов.

В автомобиле имеется разъем под соответствующие приборы, который позволяет считывать коды ошибок из памяти электронных блоков управления, а также серию параметров, касающихся диагностики и работы двигателя. Такого рода проверку могут также выполнять представители службы контроля за дорожным движением.

**ПРЕДУПРЕЖДЕНИЕ** После устранения неисправности в целях полной проверки оборудования сервисный центр Alfa Romeo должен провести тестовые испытания на стенде, а при необходимости дорожные испытания, которые могут потребовать пробег автомобиля на длинные дистанции.

ЗНАКОМСТВО С  
АВТОМОБИЛЕМ

ВОПРОСЫ  
БЕЗОПАСНОСТИ

ЗАПУСК ДВИГАТЕЛЯ И  
УПРАВЛЕНИЕ  
АВТОМОБИЛЕМ

В СЛУЧАЕ  
ЧРЕЗВЫЧАЙНОЙ  
СИТУАЦИИ

ТЕХОБСЛУЖИВАНИЕ  
И УХОД

ТЕХНИЧЕСКИЕ  
ДААННЫЕ

АЛФАВИТНЫЙ  
УКАЗАТЕЛЬ

## ЭЛЕКТРИЧЕСКИЙ УСИЛИТЕЛЬ РУЛЯ

Усилитель действует только при наличии ключа зажигания в положении MAR и при включенном двигателе. Усилитель руля дает возможность корректировать усилие на рулевое колесо в зависимости от условий управления автомобилем.

Режимы сервоуправления выбираются путем установки рычажка системы Alfa DNA в положения "d,n,a" (см. параграф "Система Alfa DNA").



*Во время послепродажного периода категорически запрещаются любые действия, связанные со вскрытием рулевого колеса или рулевой колонки (например, при установке охранной сигнализации), что помимо ухудшения эксплуатационных качеств транспортного средства и потери на него гарантии, может привести к возникновению серьезных проблем, связанных с безопасностью, а также к несоответствию автомобиля условиям омологации.*



*Перед любой операцией по техобслуживанию всегда выключайте двигатель и вынимайте ключ из замка зажигания, включая блокировку рулевого управления, особенно когда колеса автомобиля подняты над землей.*

## ПОДГОТОВИТЕЛЬНОЕ ОБОРУДОВАНИЕ ПОД АВТОПРИЕМНИК

(для моделей/рынков, где предусмотрено)

Если автомобиль не заказан с комплектацией автоприемника, на панели приборов имеется двойной ящик для мелких предметов PIS. 85.

Подготовительное оборудование включает:

- кабели питания автоприемника, передние и задние динамики и антенна;
- гнездо для автоприемника;
- антенну на крыше автомобиля.

Автоприемник монтируется в специальный отсек А PIS. 85, который вынимается нажатием на имеющиеся в нем две защелки В; в отсеке находятся кабели питания.



РИС. 85

A0J0087

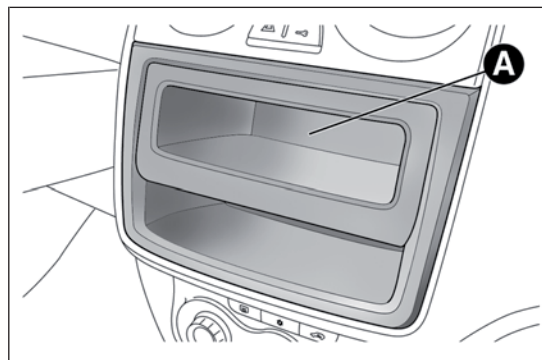

Для подключения автоприемника к подготовительному оборудованию автомобиля обратитесь на станцию техобслуживания Alfa Romeo, чтобы предупредить возникновение любой неполадки, которая может нарушить безопасность автомобиля.

## УСТАНОВКА ЭЛЕКТРИЧЕСКИХ / ЭЛЕКТРОННЫХ УСТРОЙСТВ

Электрические/электронные устройства, установленные на автомобиле после его приобретения в рамках службы послепродажного обслуживания, должны иметь обозначение PISC. 86

Fiat Group Automobiles S.p.A. уполномочивает монтаж приемопередаточных приборов при условии, что их установка должна быть выполнена безупречно, при соблюдении инструкций изготовителя и на одной из специализированных станций.

**ПРЕДУПРЕЖДЕНИЕ** Установка устройств, вызывающих изменение характеристик автомобиля, может привести к изъятию у водителя прав представителями соответствующих органов власти и к частичной потере гарантией силы по дефектам, вызванным внесенным изменением или непосредственно/опосредованно с ним связанным неисправностям.

Fiat Group Automobiles S.p.A. отклоняет всякую ответственность за убытки, возникающие в результате установки принадлежности, которые не поставлены или не рекомендованы компанией Fiat Group Automobiles S.p.A. и установлены без соблюдения предоставленных предписаний.



PISC. 86

DISPOSITIVI-ELETRONICI

ЗНАКОМСТВО С  
АВТОМОБИЛЕМ

ВОПРОСЫ  
БЕЗОПАСНОСТИ

ЗАПУСК ДВИГАТЕЛЯ И  
УПРАВЛЕНИЕ  
АВТОМОБИЛЕМ

В СЛУЧАЕ  
ЧРЕЗВЫЧАЙНОЙ  
СИТУАЦИИ

ТЕХОБСЛУЖИВАНИЕ  
И УХОД

ТЕХНИЧЕСКИЕ  
ДААННЫЕ

АЛФАВИТНЫЙ  
УКАЗАТЕЛЬ

## РАДИОПЕРЕДАТЧИКИ И СОТОВЫЕ ТЕЛЕФОНЫ

Радиопередаточные приборы (автомобильные сотовые телефоны, телефоны в СВ-диапазоне, любительские радиопередатчики и проч.) не могут использоваться внутри транспортного средства, если на автомобиле не установлена отдельная внешняя антенна.

**ПРЕДУПРЕЖДЕНИЕ** Пользование такими приборами внутри салона автомобиля (без наружной антенны) может оказывать потенциально опасное влияние на здоровье пассажиров, приводить к неисправности электронных систем, которыми оборудован автомобиль, ставя под удар его безопасность.

Кроме того, качество передачи и получения сигналов такими приборами может быть низким в силу экранирующего эффекта кузова автомобиля.

При пользовании телефонами сотовой связи (GSM, GPRS, UMTS) с официальной омологацией CE рекомендуется строго придерживаться инструкций изготовителя.

## ПАРКОВОЧНЫЕ ДАТЧИКИ

(для моделей/рынков, где предусмотрено)

Датчики находятся на заднем бампере автомобиля РИС. 87 и служат для обнаружения сзади автомобиля препятствий и для предупреждения об этом водителя прерывистой звуковой сигнализацией.

### ВКЛЮЧЕНИЕ СИСТЕМЫ

Датчики включаются при переходе на заднюю передачу. Уменьшению расстояния до препятствия сзади автомобиля соответствует повышение частоты звуковой сигнализации.



РИС. 87

A0J0088

## ИНФОРМАЦИЯ НА ДИСПЛЕЕ

(для моделей/рынков, где предусмотрено)

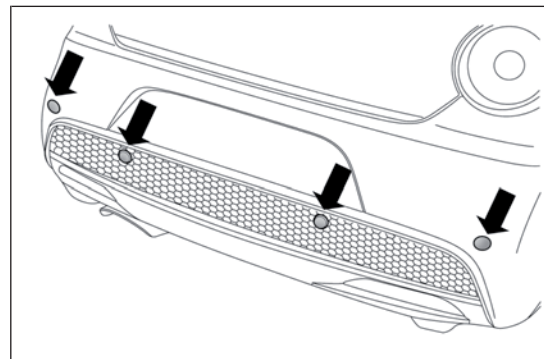
При включении датчиков на многофункциональном дисплее с изменяемой конфигурацией (для моделей/рынков, где предусмотрено) появляется изображение, показано на рис. РИС. 88

Информация о наличии и расстоянии до препятствия сообщается не только звуковым сигналом, но и посредством отображения на дисплее панели приборов сложившейся ситуации.

При наличии нескольких препятствий система указывает на ближайший к автомобилю.

## ЗВУКОВАЯ СИГНАЛИЗАЦИЯ

При включении передачи заднего хода автоматически включается прерывистая звуковая сигнализация при наличии препятствия в радиусе действия датчиков.



РИС. 88

A0J0370

Звуковая сигнализация:

- усиливается по мере уменьшения расстояния между автомобилем и препятствием;
- становится непрерывной, когда расстояние между автомобилем и препятствием менее 30 см, немедленно прекращается, если расстояние до препятствия увеличивается;
- остается постоянной, если расстояние между автомобилем и препятствием не меняется; если такая ситуация проявляется для боковых датчиков, сигнал прерывается примерно через 3 секунды, чтобы сигнализация не звучала при маневрировании вдоль стен.

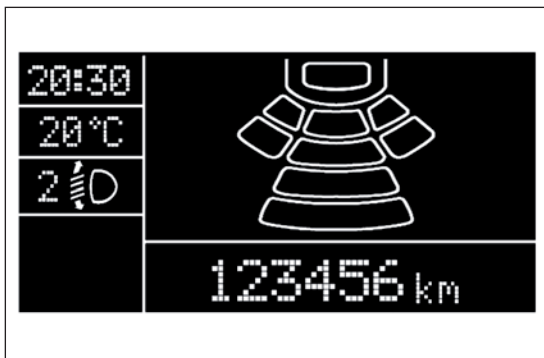
**ПРЕДУПРЕЖДЕНИЕ** Уровень громкости звуковой сигнализации можно отрегулировать в пункте "Уровень громкости предупреждений" в меню настройки.

### Расстояние обзора

- Центральный радиус действия: 140 см
- Радиус бокового действия 60 см.

Если датчики обнаружили несколько препятствий, учитывается только то, которое находится ближе всего к автомобилю.

## РАБОТА ДАТЧИКОВ С ПРИЦЕПОМ

Работа датчиков автоматически выключается, когда вилка электрического кабеля прицепа вставляется в розетку на тягово-сцепном устройстве автомобиля. Датчики вновь автоматически включаются при удалении кабельного разъема прицепа.

ЗНАКОМСТВО С  
АВТОМОБИЛЕМ

ВОПРОСЫ  
БЕЗОПАСНОСТИ

ЗАПУСК ДВИГАТЕЛЯ И  
УПРАВЛЕНИЕ  
АВТОМОБИЛЕМ

В СЛУЧАЕ  
ЧРЕЗВЫЧАЙНОЙ  
СИТУАЦИИ

ТЕХОБСЛУЖИВАНИЕ  
И УХОД

ТЕХНИЧЕСКИЕ  
ДААННЫЕ

АЛФАВИТНЫЙ  
УКАЗАТЕЛЬ



*Для правильной работы системы необходимо, чтобы датчики были всегда очищены от грязи, снега и льда. Во время очистки датчиков внимательно следите за тем, чтобы их не поцарапать и не повредить; не пользуйтесь для этого сухими, грубыми или жесткими тряпками. Мойте датчики чистой водой с добавлением автомобильного шампуня. На моечных станциях, где используются пароструйные моечные установки или моечные аппараты высокого давления, быстро очистите датчики, держа распылитель на расстоянии не менее 10 см.*



*Для покраски бампера или ретуширования кузова на участке установки датчиков обращайтесь только в сервисные центры Alfa Romeo. Неправильное нанесение краски может нарушить работу парковочных датчиков.*



*Ответственность за парковку и другие опасные действия всегда лежит на водителе. Перед выполнением таких маневров обязательно убедитесь, что в радиусе их действия нет людей (особенно детей) и животных. Парковочный датчик (радар) помогает водителю, который, однако, никогда не должен ослаблять внимание при выполнении потенциально опасных маневров, даже на низкой скорости.*

## ОБЩИЕ ПОЛОЖЕНИЯ

Во время парковочного маневрирования обращайтесь всегда самое большое внимание на препятствия, которые могут оказаться над или под датчиком.

В некоторых ситуациях предметы на очень близком расстоянии сзади автомобиля не отслеживаются системой и могут его повредить или оказаться поврежденными сами.

Некоторые условия, могущие повлиять на работу парктроника (системы радаров):

- сниженная чувствительность датчиков и пониженные характеристики системы помощи при парковке могут возникать из-за наличия на поверхности датчика обледенения, снега, грязи, нескольких слоев краски;
- датчики отслеживают несуществующий предмет ("эховые помехи") из-за наличия механических помех: мойка автомобиля, дождь (очень сильный ветер), град;
- сигналы радара также могут быть искажены из-за присутствия поблизости ультразвуковых систем (например, пневматические тормоза грузовых автомобилей или отбойные молотки);
- рабочие характеристики датчиков могут также зависеть от их положения. К примеру, это может иметь место при изменении положений различных устройств (из-за износа амортизаторов, подвесок), после замены шин, при сильной загрузке автомобиля, при установке специального тюнинга, предназначенного для снижения посадки автомобиля;
- обнаружение препятствий в верхней части автомобиля не может гарантироваться, поскольку система отслеживает препятствия, с которыми может столкнуться нижняя часть автомобиля.

## СИСТЕМА T.P.M.S. (Tyre Pressure Monitoring System)

(для моделей/рынков, где предусмотрено)

Автомобиль может быть оборудован системой мониторинга давления воздуха в шинах T.P.M.S. (Tyre Pressure Monitoring System), которая указывает водителю на степень накачки шин путем выведения на дисплей сообщений "Проверить давление в шинах" и "Недостаточное давление в шинах".

Действие системы основано на работе радиочастного передатчика, установленного на ободе внутри шины каждого колеса автомобиля и отправляющего на блок управления данные о давлении в каждой шине.

## ПРЕДУПРЕЖДЕНИЯ ПО ИСПОЛЬЗОВАНИЮ СИСТЕМЫ T.P.M.S.

Сигналы о неисправности не сохраняются в памяти системы, поэтому после выключения и последующего включения двигателя они не выводятся на дисплей.

Если отклоняющиеся от нормы условия сохраняются, блок управления направляет на панель приборов соответствующие сигналы только после короткого периода, когда автомобиль находится в движении.



*Наличие в автомобиле системы T.P.M.S. не освобождает водителя от необходимости проверять давление в шинах и в запасном колесе.*



*Давление воздуха должно проверяться в "отдохнувших" и холодных шинах; если по какой-либо причине давление проверяется на горячих шинах, не следует снижать в них давление накачки, даже если оно превышает заданный параметр, а необходимо повторить проверку в остывших шинах.*



*При установке на автомобиль одного или более колес без датчика система не работает, и на дисплее появляется предупредительное сообщение, пока не будут установлены 4 колеса с датчиками.*

ЗНАКОМСТВО С  
АВТОМОБИЛЕМ

ВОПРОСЫ  
БЕЗОПАСНОСТИ

ЗАПУСК ДВИГАТЕЛЯ И  
УПРАВЛЕНИЕ  
АВТОМОБИЛЕМ

В СЛУЧАЕ  
ЧРЕЗВЫЧАЙНОЙ  
СИТУАЦИИ

ТЕХОБСЛУЖИВАНИЕ  
И УХОД

ТЕХНИЧЕСКИЕ  
ДААННЫЕ

АЛФАВИТНЫЙ  
УКАЗАТЕЛЬ



Система T.P.M.S. не указывает на неожиданную потерю давления в шинах (к примеру, взрыв шины). В таком случае, чтобы остановить автомобиль, тормозите осторожно и без резких поворотов.



При замене обычных шин на зимние и наоборот необходима также наладка системы T.P.M.S., которая должна выполняться только в сервисных центрах Alfa Romeo.



Давление в шинах может меняться в зависимости от наружной температуры воздуха. Система T.P.M.S. может временно указать на недостаточное давление в шинах. В таком случае проверьте давление в холодных шинах и, если нужно, восстановите параметры накачки.



Когда выполняется демонтаж шины, следует заменить также резиновую прокладку ниппеля; обратитесь для этого в сервисный центр Alfa Romeo. Операции по установке и демонтажу шин и/или ободов требуют особых предосторожностей. Чтобы не повредить и правильно установить датчики, замена шин и/или ободов должна выполняться только квалифицированными специалистами. Обратитесь в сервисный центр Alfa Romeo.



Особенно сильные радиопомехи могут мешать работе системы T.P.M.S., о чем водитель оповещается соответствующим сообщением на дисплее. Сообщение автоматически исчезает, как только прекращается воздействие радиопомехи на систему.

В случае замены колес/шин справляйтесь по приведенной ниже таблице для правильной эксплуатации системы.

Операция	Наличие датчика	Сигнализация о неисправности	Операции в сервисном центре Alfa Romeo
-	-	ДА	Обратитесь в сервисный центр Alfa Romeo
Замена колеса на запасное	НЕТ	ДА	Отремонтируйте поврежденное колесо
Замена колес на зимние шины	НЕТ	ДА	Обратитесь в сервисный центр Alfa Romeo
Замена колес на зимние шины	ДА	НЕТ	-
Замена колес на другие другого размера (*)	ДА	НЕТ	-
Перестановка колес (вперед/назад)(**)	ДА	НЕТ	-

(\*)Указаны в качестве альтернативы в Руководстве по эксплуатации и обслуживанию и доступны в линейке аксессуаров Alfa Romeo.

(\*\*)Не перекрестная (шины должны всегда оставаться с одной и той же стороны).

ЗНАКОМСТВО С  
АВТОМОБИЛЕМ

ВОПРОСЫ  
БЕЗОПАСНОСТИ

ЗАПУСК ДВИГАТЕЛЯ И  
УПРАВЛЕНИЕ  
АВТОМОБИЛЕМ

В СЛУЧАЕ  
ЧРЕЗВЫЧАЙНОЙ  
СИТУАЦИИ

ТЕХОБСЛУЖИВАНИЕ  
И УХОД

ТЕХНИЧЕСКИЕ  
ДААННЫЕ

АЛФАВИТНЫЙ  
УКАЗАТЕЛЬ

## ЗАПРАВКА АВТОМОБИЛЯ ТОПЛИВОМ

Выключите двигатель для заправки автомобиля топливом.

### БЕНЗИНОВЫЕ ДВИГАТЕЛИ

Используйте только бензин без содержания свинца. Октановое число (R.O.N.) используемого бензина не должно быть ниже 95. Никогда, даже в самых крайних случаях, не допускайте попадания в топливный бак даже минимального количества бензина со свинцом.

### ДИЗЕЛЬНЫЕ ДВИГАТЕЛИ

Заправляйте автомобиль только автомобильным дизельным топливом в соответствии с европейскими требованиями EN590. Использование других типов топлива или смесей может непоправимым образом повредить двигатель и привести к последующей потере гарантией силы за нанесенный ущерб.

### Эксплуатация автомобиля при низкой температуре

При низкой температуре воздуха степень текучести дизельного топлива может оказаться недостаточной в силу образования в нем парафина, что приводит к отклонениям в работе системы подачи топлива.

Во избежание таких неполадок обычно в продаже, в зависимости от времени года, имеется летнее дизельное топливо, зимнее дизельное топливо и арктическое дизельное топливо (для горных/холодных районов). В случае заправки дизельным топливом, которое не соответствует температуре эксплуатации, рекомендуется пользоваться присадкой TUTELA DIESEL ART в пропорциях, указанных на емкости продукта. Сначала следует влить в бак присадку, а затем залить дизельное топливо.

В случае длительной эксплуатации/стоянки автомобиля в горных/холодных районах рекомендуется заливать продающееся в этих районах дизельное топливо. В таких условиях рекомендуется также поддерживать в топливном баке количество топлива, превышающее 50% полезной емкости.

### ПРОБКА ТОПЛИВНОГО БАКА

#### Открытие

Откройте крышку А РИС. 89, потянув ее на себя, удерживая пробку В в неподвижном состоянии, вставьте ключ в замок и поверните его против часовой стрелки. Поверните пробку против часовой стрелки и извлеките ее.

Пробка оснащена приспособлением С, с помощью которого она крепится к крышке и не может потеряться. Во время заправки в автомобиль топлива закрепите пробку на приспособлении D.



РИС. 89

A0J0327

## Закрытие

Вставьте пробку (вместе с ключом) в горловину и проверните ее по часовой стрелке, пока не раздастся один или несколько щелчков. Поверните ключ по часовой стрелке, выньте его и закройте крышку.

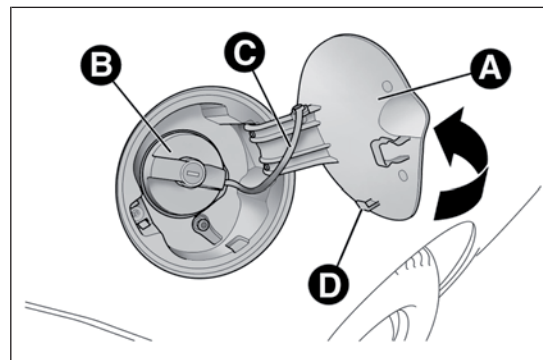
Герметически закрываемая пробка может слегка повышать давление в топливном баке. Поэтому легкий шум выходящего воздуха, когда пробка отвинчивается, является обычным явлением.



*Не подходите к горловине бака с источниками открытого пламени или с зажженными сигаретами: опасность возникновения пожара. Не приближайте лицо к горловине бака, чтобы не дышать вредными испарениями.*

## ОХРАНА ОКРУЖАЮЩЕЙ СРЕДЫ

Устройства, ограничивающие выбросы бензиновых двигателей: глушитель с катализатором, лямбда-зонды и система предупреждения испарения топлива.

Устройства, ограничивающие выбросы дизельных двигателей: окисляющий каталитический конвертер, система рециркуляции выхлопных газов (E.G.R.) и сажевый фильтр (DPF).

### САЖЕВЫЙ ФИЛЬТР DPF DPF (Diesel Particulate Filter)

(для моделей/рынков, где предусмотрено)

Сажевый фильтр (Diesel Particulate Filter) механического типа встроен в систему выхлопа и удерживает частицы сажи, имеющиеся в выхлопных газах дизельного двигателя.

Применение ловушки для частиц необходимо для почти полного устранения выброса частиц сажи в атмосферу в соответствии с действующими / будущими положениями законодательства.

В ходе обычной эксплуатации автомобиля блок управления двигателем регистрирует серию параметров его работы (период эксплуатации, тип пробега, достигнутые показатели температуры и проч.) и определяет количество твердых частиц, скопившихся в фильтре.

Поскольку фильтр действует по принципу накопления, ее необходимо периодически регенерировать (очищать) путем сжигания твердых частиц выхлопных газов.

Процедура регенерации автоматически производится блоком управления двигателя в зависимости от состояния накопления фильтра и условий эксплуатации автомобиля.

ЗНАКОМСТВО С  
АВТОМОБИЛЕМ

ВОПРОСЫ  
БЕЗОПАСНОСТИ

ЗАПУСК ДВИГАТЕЛЯ И  
УПРАВЛЕНИЕ  
АВТОМОБИЛЕМ

В СЛУЧАЕ  
ЧРЕЗВЫЧАЙНОЙ  
СИТУАЦИИ

ТЕХОБСЛУЖИВАНИЕ  
И УХОД

ТЕХНИЧЕСКИЕ  
ДААННЫЕ

АЛФАВИТНЫЙ  
УКАЗАТЕЛЬ

В процессе регенерации могут иметь место некоторые явления: ограниченное повышение числа оборотов двигателя, включение электроклапана, ограниченное повышение дымности выхлопа, высокая температура выхлопа.

Такие явления не считаются проявлением неисправностей и не влияют на работу автомобиля и на его воздействие на окружающую среду. При выведении на дисплей соответствующего сообщения см. описание в разделе "Контрольные лампы и сообщения".



*Во время работы глушитель с катализатором и сажевый фильтр (DPF) сильно нагреваются. Поэтому не рекомендуется парковать автомобиль на воспламеняющихся материалах (трава, сухие листья, елочные иголки и пр.): опасность возникновения пожара.*

# ВОПРОСЫ БЕЗОПАСНОСТИ

## РЕМНИ БЕЗОПАСНОСТИ

### ПОЛЬЗОВАНИЕ РЕМНЯМИ БЕЗОПАСНОСТИ

Надевайте ремень сидя прямо и опираясь на спинку сидения. Чтобы пристегнуть ремень безопасности, вставьте защелку А РИС. 90 в пряжку В, чтобы был слышен щелчок.

Если при вытягивания ремня он стопорится, отпустите его и дайте ему немного намотаться на катушку, затем вновь потяните за ремень, не делая резких движений.

Чтобы отстегнуть ремень безопасности нажмите кнопку С. Проводите ремень рукой во время наматывания его на катушку, чтобы ремень не скручивался.



*Не нажимайте кнопку С РИС. 90 во время движения.*



РИС. 90

A0J0101

Заднее сиденье оборудовано инерционными ремнями безопасности с тремя точками крепления и вытягивающим механизмом. Надевайте ремни безопасности на задних сиденьях, как показано на рис. РИС. 91.

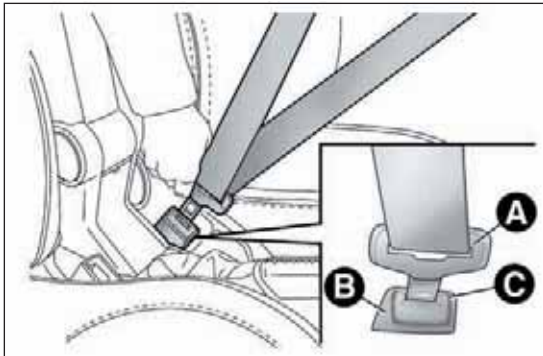

*Помните, что в случае сильного удара пассажиры заднего сидения, не пристегнутые ремнями безопасности, не только сами подвергаются серьезной опасности, но и представляют опасность для пассажиров на переднем сидении.*



РИС. 91

A0J0102

ЗНАКОМСТВО С  
АВТОМОБИЛЕМ

ВОПРОСЫ  
БЕЗОПАСНОСТИ

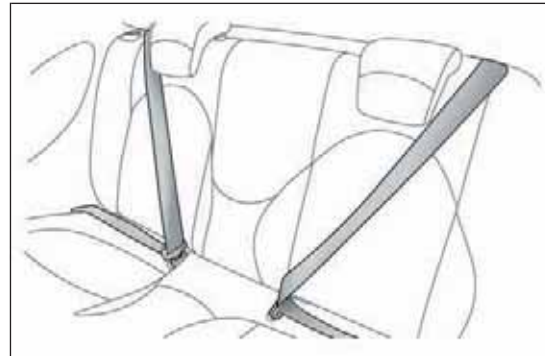
ЗАПУСК ДВИГАТЕЛЯ И  
УПРАВЛЕНИЕ  
АВТОМОБИЛЕМ

В СЛУЧАЕ  
ЧРЕЗВЫЧАЙНОЙ  
СИТУАЦИИ

ТЕХОБСЛУЖИВАНИЕ  
И УХОД

ТЕХНИЧЕСКИЕ  
ДАННЫЕ

АЛФАВИТНЫЙ  
УКАЗАТЕЛЬ

**ПРЕДУПРЕЖДЕНИЕ** При правильной блокировке механизма спинки красная полоса В РИС. 92 около рычажков А сложения спинки исчезает. Наличие видимой красной полосы указывает на то, что механизм блокировки спинки сиденья не сработал.

**ПРЕДУПРЕЖДЕНИЕ** При установке заднего сиденья в нормальное для использования положение после того, как сиденье было сложено, следите за правильным положением ремня безопасности с тем, чтобы им можно было сразу воспользоваться.



*Проверьте, чтобы спинка была правильно закреплена с обеих сторон (красные полосы В РИС. 92 не видны), чтобы в случае резкого торможения она не могла быть отброшена вперед и не могла нанести пассажирам повреждения.*





РИС. 92

A0J0182

## СИСТЕМА S.B.R. (Seat Belt Reminder) (система напоминания о непристегнутом ремне безопасности)

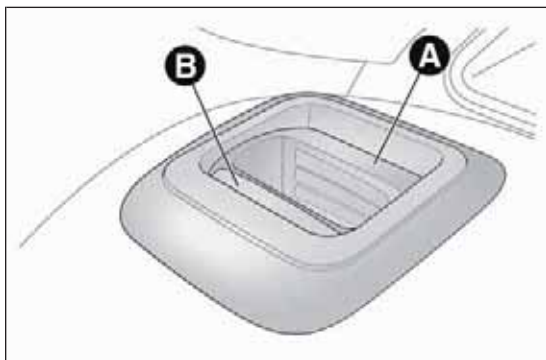
Предусматривает звуковой сигнал, который наряду с зажигающимся индикатором  на щитке салонного зеркала заднего вида (vedi РИС. 93) оповещает пассажиров на передних и задних местах о непристегнутых ремнях безопасности.

Для того, чтобы на длительное время отключить систему S.B.R., обратитесь в авторизованные сервисы Alfa Romeo.

Система S.B.R. может быть в любой момент вновь активирована в меню настроек (см. параграф "Пункты меню" в разделе "Знакомство с автомобилем").

Контрольные лампы могут быть красного и зеленого цвета и действуют они в следующих режимах:

- 1 = переднее левое сиденье (указывает состояние водителя в исполнениях с левым рулевым управлением);
- 2 = заднее левое сиденье (пассажир);



РИС. 93

A0J0308

- 3 = заднее центральное сиденье (пассажира);
- 4 = заднее правое сиденье (пассажира);
- 5 = переднее правое сиденье (указывает состояние пассажира в исполнениях с левым рулевым управлением).

**ПРИМЕЧАНИЕ** В исполнениях с передними спортивными сиденьями указание на пристегнутый ремень безопасности пассажира (контрольная лампа 1 для исполнений с правым рулевым управлением или контрольная лампа 5 для исполнений с левым рулевым управлением) не появляется никогда.

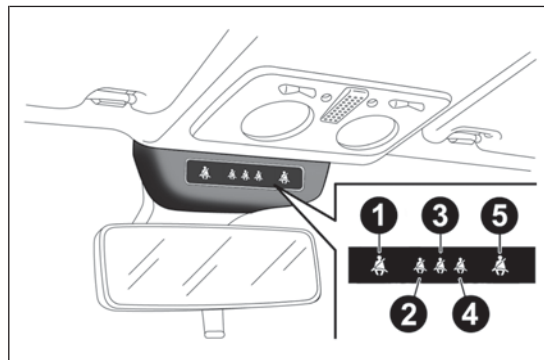
## **ПЕРЕДНИЕ СИДЕНЬЯ (контрольная лампа 1=водитель и 5=пассажир)**

### *Водитель*

Если в автомобиле присутствует только водитель, и его ремень безопасности не пристегнут, при превышении скорости 20 км/час или при сохранении скорости в интервале 10 - 20 км/час в течение более 5 секунд, начинается цикл звуковых сигналов о ремнях передних сидений (звуковой сигнал звучит первые 6 секунд, затем примерно на 90 секунд включается дополнительный сигнал) и мигает контрольная лампа.

По завершении цикла сигнализации контрольные лампы остаются гореть ровным светом до выключения двигателя. Звуковой сигнал немедленно прерывается после того, как пристегивается ремень безопасности водителя, и контрольная лампа становится зеленого цвета.

Если во время движения автомобиля ремень безопасности вновь отстегивается, звуковой сигнал и вспышки контрольной лампы возобновляются, как описано выше.

### *Пассажир*

Система напоминания действует аналогично и для сиденья переднего пассажира с той лишь разницей, что контрольная лампа становится зеленого цвета и звуковой сигнал прерывается также, когда пассажир выходит из автомобиля.

В случае если оба ремня безопасности передних сидений отстегиваются во время движения автомобиля с разницей в несколько секунд, звуковой сигнал относится к последнему отстегнутому ремню; при этом зрительная сигнализация обеих контрольных ламп продолжается в автономном режиме.

## **ЗАДНИЕ СИДЕНЬЯ (контрольная лампа 2, 3 и 4)**

Для задних сидений сигнализация срабатывает, только когда отстегивается один любой ремень безопасности (мигает красная контрольная лампа).

При таком условии контрольная лампа, соответствующая отстегнутому ремню безопасности, начинает мигать (мигает красная контрольная лампа) в течение примерно 30 секунд. При этом также звучит звуковой сигнал.

Если отстегивается несколько ремней безопасности, зрительная сигнализация (мигает красная контрольная лампа) включается и отключается в независимом режиме для каждой лампы. Сигнал контрольной лампы становится зеленого цвета после того, как пристегивается соответствующий ремень безопасности.

Примерно через 30 секунд после последнего сигнала контрольные лампы ремней безопасности задних сидений выключаются независимо от состояния ремня (красная или зеленая).

ЗНАКОМСТВО С АВТОМОБИЛЕМ

ВОПРОСЫ БЕЗОПАСНОСТИ

ЗАПУСК ДВИГАТЕЛЯ И УПРАВЛЕНИЕ АВТОМОБИЛЕМ

В СЛУЧАЕ ЧРЕЗВЫЧАЙНОЙ СИТУАЦИИ

ТЕХОБСЛУЖИВАНИЕ И УХОД

ТЕХНИЧЕСКИЕ ДАННЫЕ

АЛФАВИТНЫЙ УКАЗАТЕЛЬ

## ПРЕДУПРЕЖДЕНИЯ

Контрольные лампы не включаются, если при повороте ключа зажигания в положение MAR, все ремни (передние и задние) уже пристегнуты.

Все контрольные лампы включаются, когда хотя бы один ремень отстегивается или, наоборот, пристегивается.

## ПРЕДНАТЯЖИТЕЛИ

Автомобиль оборудован передними устройствами предварительного натяжения, которые в случае резкого лобового столкновения на несколько сантиметров втягивают лямки ремня, обеспечивая плотное прилегание их к телу пассажиров еще до начала сдерживающего действия.

На срабатывание преднатяжителей указывает смещение ремня к втягивающему механизму.

Кроме того, автомобиль оснащен вторым устройством предварительного натяжения (в облицовке дверного порога). На его срабатывание указывает укорачивание металлического троса.

В процессе срабатывания преднатяжителя может выделиться немного дыма. Такой дым безвреден и не является признаком начала пожара.

**ПРЕДУПРЕЖДЕНИЕ** Для обеспечения максимальной защиты с помощью преднатяжителя ремень безопасности должен плотно прилегать к торсу и тазу.

Преднатяжитель не нуждается в проведении техобслуживания и в смазке. Любое изменение исходного состояния устройства снижает его эффективность. Если во время природных катаклизмов (наводнения, штормы и проч.) на устройство попадает вода и грязь, его следует обязательно заменить в сервисных центрах Alfa Romeo.



*Преднатяжитель может использоваться только один раз. После его срабатывания обратитесь на станцию техобслуживания Alfa Romeo для замены.*



*Столкновения, вибрации или точечный нагрев (свыше 100°C максимальной продолжительностью 6 часов) в области преднатяжителя могут вызвать его повреждение или срабатывание. При необходимости проведения работ на этих частях обращаться в сервисные центры Alfa Romeo.*

## ОГРАНИЧИТЕЛИ НАГРУЗКИ

Для повышения степени защиты пассажиров в случае ДТП во втягивающие механизмы передних ремней безопасности встроено устройство, позволяющее должным образом корректировать силу воздействия на торс и плечи пассажиров во время сдерживающего действия ремней при лобовом столкновении.

## ПРЕДУПРЕЖДЕНИЯ ПО ИСПОЛЬЗОВАНИЮ РЕМНЕЙ БЕЗОПАСНОСТИ

Соблюдайте (и обязывайте этому пассажиров) все требования местного законодательства в отношении обязательного использования ремней безопасности. Перед началом движения всегда пристегивайте ремни безопасности.

Использование ремней безопасности обязательно и для беременных женщин. С пристегнутыми ремнями безопасности значительно снижается риск получения травм женщиной и ребенком в случае столкновения.

Беременные женщины должны размещать нижнюю часть лямки как можно ниже, чтобы ремень проходил по тазу и под животом РИС. 94.

Лямка ремня не должна быть перекручена. Верхняя часть ремня должна проходить по плечу и пересекать торс по диагонали. Нижняя часть ремня должна охватывать таз РИС. 95, а не к живот пассажира. Не пользуйтесь предметами (зажимы, держатели и т.д.), которые не позволяют ремням прилегать к телу пассажиров.



РИС. 94

A0J0401



РИС. 95

A0J0095

ЗНАКОМСТВО С  
АВТОМОБИЛЕМ

ВОПРОСЫ  
БЕЗОПАСНОСТИ

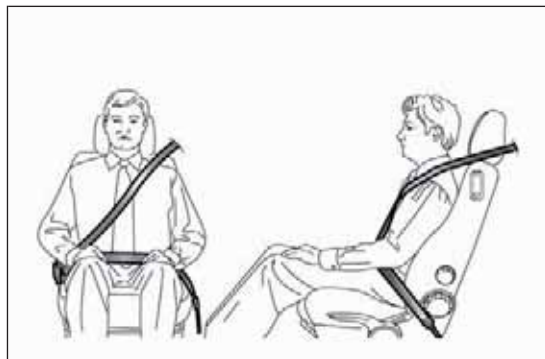
ЗАПУСК ДВИГАТЕЛЯ И  
УПРАВЛЕНИЕ  
АВТОМОБИЛЕМ

В СЛУЧАЕ  
ЧРЕЗВЫЧАЙНОЙ  
СИТУАЦИИ

ТЕХОБСЛУЖИВАНИЕ  
И УХОД

ТЕХНИЧЕСКИЕ  
ДААННЫЕ

АЛФАВИТНЫЙ  
УКАЗАТЕЛЬ



*Для максимальной безопасности установите спинку в прямое положение, удобно прислонитесь к ней спиной и пристегните ремень безопасности так, чтобы он плотно прилегал к торсу и тазу. Всегда пристегивайте ремни безопасности как на передних, так и на задних сиденьях! Непристегнутые во время движения ремни безопасности увеличивают риск получения серьезных травм или летального исхода в случае столкновений.*

Каждый ремень безопасности предназначен только для одного пассажира. Не перевозите детей на коленях у взрослых и не пристегивайтесь одним ремнем безопасности на двоих РИС. 96. Не пристегивайте к пассажирам какие бы то ни было предметы.



*Категорически запрещается снимать или вносить изменения в конструкцию узлов ремней безопасности и преднатяжителя. Любые операции с ремнями должны выполняться квалифицированным и уполномоченным персоналом. Всегда обращайтесь в сервисный центр Alfa Romeo.*



РИС. 96

A0J0096



*Если ремень безопасности подвергся сильным нагрузкам, например, во время аварии, то он должен быть полностью заменен вместе с креплениями, крепежными винтами и преднатяжителями. Даже если на ремне нет видимых повреждений, он мог потерять свои свойства.*

## ТЕХОБСЛУЖИВАНИЕ РЕМНЕЙ БЕЗОПАСНОСТИ

- Пользоваться ремнями с хорошо расправленной лямкой, следить, чтобы ничего не мешало ее беспрепятственному скольжению;
- после достаточно серьезной аварии заменить ремни безопасности даже если на них нет видимых повреждений. В случае срабатывания преднатяжителей ремень должен быть заменен;
- мойте ремни вручную водой и нейтральным мылом, прополощите и высушите в тени. Не пользуйтесь сильными моющими средствами, отбеливателями или красителями, а также любыми другими химическими составами, которые могут ослабить структуру волокон ленты;
- не допускайте попадания влаги на втягивающие механизмы: их качественная работа гарантируется только при условии отсутствия в них воды;
- замените ремень при обнаружении следов износа или порезов.

## БЕЗОПАСНАЯ ПЕРЕВОЗКА ДЕТЕЙ

Для обеспечения оптимальной защиты в случае столкновения все пассажиры должны сидеть и быть пристегнуты ремнями безопасности, включая новорожденных и детей!

Данное правило является обязательным согласно директиве 2003/20/CE во всех странах Европейского Союза.

По сравнению со взрослым голова ребенка пропорционально больше и тяжелей по отношению к телу, а мышцы и скелет развиты еще не полностью. Поэтому для правильного удержания их в случае столкновения необходимо использовать системы, отличающиеся от ремней безопасности для взрослых, чтобы свести к минимуму риск травм при аварии, торможении или неожиданном маневре.

Дети должны сидеть безопасно и комфортно. Насколько это позволяет конструкция используемого детского кресла, рекомендуется как можно дольше (по крайней мере до 3-4 лет) размещать детей в детском кресле, установленном против хода автомобиля, так как это положение обеспечивает наилучшую защиту при столкновении.

Выбор подходящего устройства удержания для ребенка надо делать в соответствии с весом ребенка. Существуют различные конструкции систем удержания для детей, выбирайте те, которые более всего подходят конкретному ребенку.

При росте выше 1,50 м дети приравниваются к взрослым с точки зрения систем удержания, поэтому они должны пристегиваться обычными ремнями.

В Европе характеристики систем удержания для детей регулируются нормой ECE-R44, которая делит их на пять групп в соответствии с весом:

Группа	Весовая категория
Группа 0	вес до 10 кг
Группа 0+	вес до 13 кг
Группа 1	вес 9-18 кг
Группа 2	вес 15-25 кг
Группа 3	вес 22-36 кг

На всех устройствах удержания детей к детскому креслу должен быть прочно прикреплен ярлык с данными омологации и контрольным клеймом, который никогда не должен сниматься.

В линейке аксессуаров Alfa Romeo предусмотрены детские кресла для каждой весовой группы. Рекомендуется приобретать именно эти кресла, поскольку они разработаны специально для автомобилей Alfa Romeo.

ЗНАКОМСТВО С  
АВТОМОБИЛЕМ

ВОПРОСЫ  
БЕЗОПАСНОСТИ

ЗАПУСК ДВИГАТЕЛЯ И  
УПРАВЛЕНИЕ  
АВТОМОБИЛЕМ

В СЛУЧАЕ  
ЧРЕЗВЫЧАЙНОЙ  
СИТУАЦИИ

ТЕХОБСЛУЖИВАНИЕ  
И УХОД

ТЕХНИЧЕСКИЕ  
ДААННЫЕ

АЛФАВИТНЫЙ  
УКАЗАТЕЛЬ



**ОЧЕНЬ ОПАСНО!** Детские кресла, которые устанавливаются в направлении, противоположном движению автомобиля, НЕ должны ставиться на переднее кресло при наличии активной подушки безопасности пассажира. Срабатывание подушки безопасности может привести к получению ребенком

смертельных травм вне зависимости от степени тяжести столкновения. Рекомендуется всегда перевозить детей на заднем сиденье: в случае столкновения это самое безопасное место.



При установке детского кресла против хода автомобиля обязательное требование отключения подушки безопасности обозначено соответствующими символами на наклейке солнцезащитного козырька. Следует придерживаться информации, указанной на табличке, расположенной на солнцезащитном козырьке со стороны пассажира (см. параграф "Передние подушки безопасности").

## УСТАНОВКА ДЕТСКОГО КРЕСЛА "UNIVERSALE" (с ремнями безопасности)

ГРУППА 0 и 0+



На рисунке крепление кресла показано только в качестве примера. Установка должна выполняться по инструкциям, обязательно прилагаемым к автокреслу.

Дети весом до 13 кг должны перевозиться в автоколыбелях, установленных против направления движения, как показано на РИС. 97. Такие колыбели поддерживают голову и снижают нагрузки на шею в случае резкого торможения автомобиля.

Автоколыбель удерживается ремнями безопасности автомобиля, как показано на РИС. 97, а ребенок в свою очередь должен удерживаться с помощью встроенных в нее ремней.



РИС. 97

A0J0097

## ГРУППА 1



*На рисунке крепление кресла показано только в качестве примера. Установка должна выполняться по инструкциям, обязательно прилагаемым к автокреслу.*

Начиная от 9 и до 18 кг, детей можно перевозить лицом по направлению движения автомобиля РИС. 98.



*Существуют детские кресла с крюками Isofix, которые обеспечивают прочное крепление кресел к сиденью без использования ремней безопасности автомобиля.*



РИС. 98

A0J0371

## ГРУППА 2



*На рисунке крепление кресла показано только в качестве примера. Установка должна выполняться по инструкциям, обязательно прилагаемым к автокреслу.*

Дети весом от 15 до 25 кг могут пристегиваться непосредственно ремнями безопасности автомобиля РИС. 99.

В этом случае, функция сиденья заключается в том, чтобы правильно разместить ребенка относительно ремней безопасности, чтобы плечевая лямка ремня охватывала грудь ребенка, а не шею, а поясная лямка - таз, а не живот.



РИС. 99

A0J0099

ЗНАКОМСТВО С  
АВТОМОБИЛЕМ

ВОПРОСЫ  
БЕЗОПАСНОСТИ

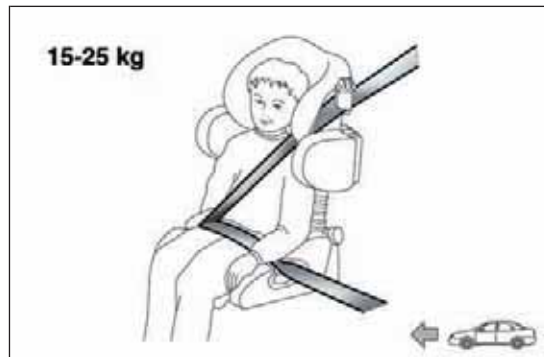
ЗАПУСК ДВИГАТЕЛЯ И  
УПРАВЛЕНИЕ  
АВТОМОБИЛЕМ

В СЛУЧАЕ  
ЧРЕЗВЫЧАЙНОЙ  
СИТУАЦИИ

ТЕХОБСЛУЖИВАНИЕ  
И УХОД

ТЕХНИЧЕСКИЕ  
ДААННЫЕ

АЛФАВИТНЫЙ  
УКАЗАТЕЛЬ

## ГРУППА 3



*На рисунке крепление кресла показано только в качестве примера. Установка должна выполняться по инструкциям, обязательно прилагаемым к автокреслу.*

Для детей весом от 22 до 36 кг существуют специальные устройства удержания, обеспечивающие правильное положение ремня безопасности.

На рис. РИС. 100 приведен пример правильного положения ребенка на заднем сиденье.

При росте более 1,50 м дети должны пристегиваться ремнями безопасности как взрослые.



РИС. 100

A0J0100

## СООТВЕТСТВИЕ ПАССАЖИРСКИХ СИДЕНИЙ ДЛЯ УСТАНОВКИ НА НИХ УНИВЕРСАЛЬНЫХ ДЕТСКИХ КРЕСЕЛ

Автомобиль соответствует требованиям Европейской директивы 2000/3/CE, регламентирующей возможность установки детских кресел на разные сиденья автомобиля в соответствии с таблицей:

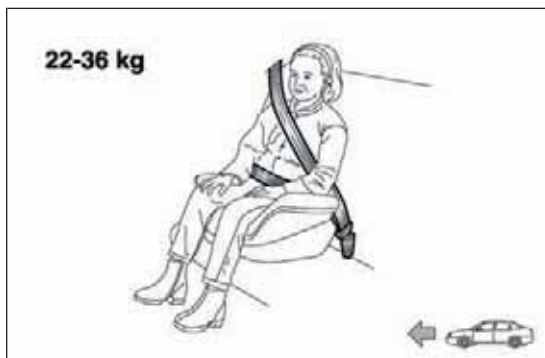
Группа	Весовая категория	Пассажир переднего сиденья	Пассажир задних боковых и центрального сиденья
Группа 0, 0+	до 13 кг	U	U
Группа 1	9-18 кг	U	U
Группа 2	15-25 кг	U	U
Группа 3	22-36 кг	U	U

U= Соответствует системам удержания категории "Универсальная" согласно европейскому регламенту ECE-R44 для указанных групп.

ЗНАКОМСТВО С  
АВТОМОБИЛЕМ

ВОПРОСЫ  
БЕЗОПАСНОСТИ

ЗАПУСК ДВИГАТЕЛЯ И  
УПРАВЛЕНИЕ  
АВТОМОБИЛЕМ

В СЛУЧАЕ  
ЧРЕЗВЫЧАЙНОЙ  
СИТУАЦИИ

ТЕХОБСЛУЖИВАНИЕ  
И УХОД

ТЕХНИЧЕСКИЕ  
ДААННЫЕ

АЛФАВИТНЫЙ  
УКАЗАТЕЛЬ

## ПОДГОТОВКА ДЛЯ УСТАНОВКИ ДЕТСКОГО КРЕСЛА "ISOFIX"

Автомобиль оборудован креплениями ISOFIX, изготовленными по новому европейскому стандарту, которые делают установку кресла быстрой, простой и надежной.

Возможно совмещенная установка традиционных креплений и креплений Isofix на различных местах одного автомобиля.

В качестве примера на рис. РИС. 101 показан вариант детского кресла Isofix Universale для 1 весовой группы детей.



*На рисунке крепление кресла показано только в качестве примера. Установка должна выполняться по инструкциям, обязательно прилагаемым к автокреслу.*

Другие весовые категории охвачены специальными креслами Isofix, которые можно использовать только если они специально разработаны для данного автомобиля (см. список автомобилей, на которых возможна установка данного детского кресла).

**ПРЕДУПРЕЖДЕНИЕ** На центральном месте заднего сиденья детское кресло Isofix устанавливать нельзя.

### УСТАНОВКА ДЕТСКОГО КРЕСЛА ISOFIX UNIVERSALE

Выполните следующие действия:

- закрепите детское кресло с помощью соответствующих металлических нижних колец А РИС. 102, расположенных между спинкой и подушкой заднего сиденья;

- закрепите верхний ремень (входит в комплект детского кресла) в специальных креплениях В РИС. 103, расположенных на задней стороне спинки.



РИС. 101

Можно использовать смешанную систему установки традиционных детских кресел и кресел серии "Isofix Universali". При наличии детского кресла серии "Isofix Universali" можно использовать любые сертифицированные кресла с обозначением ECE R44 (R44/03 и последующие дополнения) "Isofix Universale".

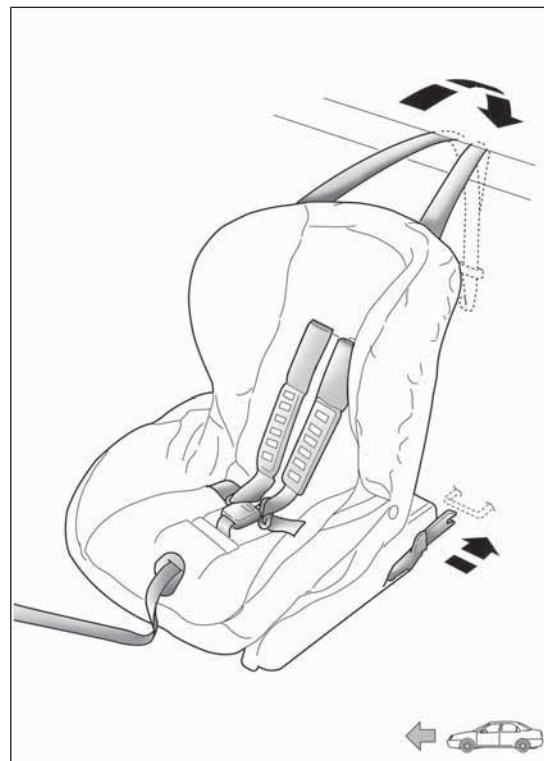

РИС. 102

A0J0092

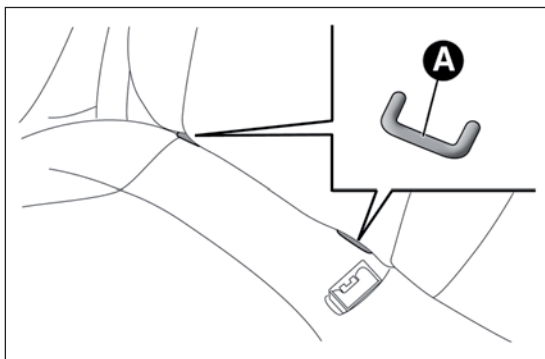

РИС. 103

A0J0335

В линейке аксессуаров Alfa Romeo есть детское кресло Isofix Universale "Duo Plus".

Более подробную информацию об установке и/или использовании детского кресла см. Руководство, прилагаемое изготовителем к креслу.

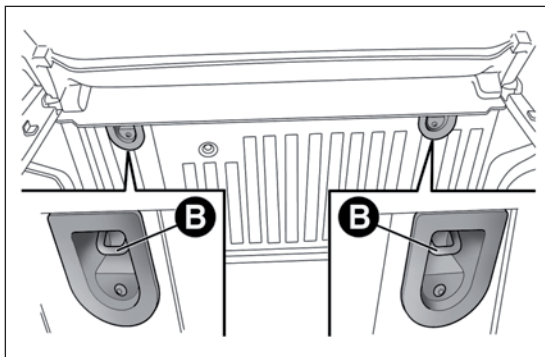

*Если детское кресло Isofix Universale не зафиксировано всеми тремя креплениями, оно будет не в состоянии защитить ребенка должным образом. В случае аварии ребенок может получить тяжелые, и даже смертельные травмы*



*Установка детского кресла должна выполняться только на остановленном автомобиле. При правильном креплении кресла к специально подготовленным кронштейнам слышны щелчки, подтверждающие, что кресло закреплено должным образом. В любом случае придерживайтесь инструкций по установке, снятию и размещению, которые производитель обязан предоставить в комплекте с самим креслом.*

ЗНАКОМСТВО С  
АВТОМОБИЛЕМ

ВОПРОСЫ  
БЕЗОПАСНОСТИ

ЗАПУСК ДВИГАТЕЛЯ И  
УПРАВЛЕНИЕ  
АВТОМОБИЛЕМ

В СЛУЧАЕ  
ЧРЕЗВЫЧАЙНОЙ  
СИТУАЦИИ

ТЕХОБСЛУЖИВАНИЕ  
И УХОД

ТЕХНИЧЕСКИЕ  
ДААННЫЕ

АЛФАВИТНЫЙ  
УКАЗАТЕЛЬ

**СООТВЕТСТВИЕ ПАССАЖИРСКИХ СИДЕНИЙ ДЛЯ УСТАНОВКИ НА НИХ ДЕТСКИХ КРЕСЕЛ ISOFIX**

В соответствии с европейским законодательством ЕСЕ 16 в нижеследующей таблице показана возможность установки детских автокресел Isofix на сиденья оборудованные специальными крючками.

Весовая группа	Положение кресла	Ростовая группа Isofix	Пассажир заднего сиденья	
			сбоку слева	сбоку справа
Группа 0: вес до 10 кг	Против направления движения	E	X	X
Группа 0+: вес до 13 кг	Против направления движения	E	X	X
	Против направления движения	D	X	X
	Против направления движения	C	X	X
Группа I: вес от 9 до 18 кг	Против направления движения	D	X	X
	Против направления движения	C	X	X
	По направлению движения	B	IUF	IUF
	По направлению движения	BI	IUF	IUF
	По направлению движения	A	X	X

X: Положение Isofix, не соответствующее системам безопасности детей данной весовой и/или ростовой группы.

IUF: Подходит для систем безопасности детей в креслах Isofix, установленных по направлению движения, универсального класса (с третьим верхним креплением), сертифицированных для использования в соответствующей весовой группе.



**Монтаж следует производить согласно инструкции, которая в обязательном порядке должна прилагаться.**

### Основные правила безопасной транспортировки детей

- Устанавливать детские кресла на заднем сиденье, поскольку оно самое защищенное в случае столкновений.
  - Как можно дольше ориентировать детское кресло в положении против движения - как минимум до двухлетнего возраста ребенка.
  - При установке на заднем сиденье детского кресла, ориентированного против движения рекомендуется ставить его в положении как можно более выдвинутом вперед, насколько это позволяет положение переднего кресла.
  - В случае отключения передней подушки безопасности со стороны пассажира всегда проверяйте фактическое ее отключение по горящей в постоянном режиме контрольной лампы на панели приборов;
  - Строго следуйте инструкциям, размещенным на самом кресле. Храните инструкции вместе с документами на автомобиль и с настоящим руководством. Не пользуйтесь детскими креслами, бывшими в употреблении, без инструкций по эксплуатации.
- В каждом удерживающем устройстве может находиться только один ребенок; никогда не перевозите двух детей одновременно в одном кресле.
  - Всегда проверяйте, чтобы ремни безопасности не проходили возле шеи ребенка.
  - Потянув за ляжку, всегда проверяйте, хорошо ли пристегнуты ремни безопасности.
  - Во время движения не позволять ребенку сидеть неправильно или отстегивать ремни безопасности.
  - Не позволяйте ребенку пропускать диагональную часть ремня под рукой или за спиной.
  - Никогда не перевозите детей на руках, даже новорожденных. В случае столкновения никто не в состоянии их удержать.
  - После дорожно-транспортного происшествия детское кресло необходимо заменить на новое.

ЗНАКОМСТВО С  
АВТОМОБИЛЕМ

ВОПРОСЫ  
БЕЗОПАСНОСТИ

ЗАПУСК ДВИГАТЕЛЯ И  
УПРАВЛЕНИЕ  
АВТОМОБИЛЕМ

В СЛУЧАЕ  
ЧРЕЗВЫЧАЙНОЙ  
СИТУАЦИИ

ТЕХОБСЛУЖИВАНИЕ  
И УХОД

ТЕХНИЧЕСКИЕ  
ДААННЫЕ

АЛФАВИТНЫЙ  
УКАЗАТЕЛЬ

## ПЕРЕДНИЕ ПОДУШКИ БЕЗОПАСНОСТИ

### СИСТЕМА “SMART BAG” (ПЕРЕДНИЕ МНОГОСТУПЕНЧАТЫЕ ПОДУШКИ БЕЗОПАСНОСТИ)

Автомобиль оборудован передними многоступенчатыми подушками безопасности (“Smart bag”) для защиты водителя и пассажира, а также подушкой безопасности для коленей водителя.

Передние подушки безопасности водителя / пассажира и подушка безопасности для коленей водителя защищают их при лобовом столкновении средней-высокой тяжести с помощью подушек, которые раскрываются между водителем и рулевым колесом или между пассажиром и панелью приборов.

Несрабатывание подушек безопасности при других типах столкновений (боковые, удар сзади, опрокидывание и проч.) не является показателем неисправности системы.

Ремни безопасности не заменяют, а дополняют использование подушек безопасности, поэтому рекомендуется их всегда пристегивать. В случае столкновения пассажир, непристегнутый ремнем безопасности, будет двигаться вперед и может столкнуться с подушкой в процессе раскрытия. В таком случае эффективность подушки безопасности резко снижается.

Передние подушки безопасности могут не сработать в следующих случаях:

- лобовые столкновения с сильно деформирующимися предметами, которые не затрагивают фронтальную поверхность автомобиля (например, удар крыла о дорожное ограждение);
- заклинивание автомобиля под другими транспортными средствами или защитными барьерами (например, под грузовыми автомобилями или дорожными ограждениями), поскольку это не обеспечивает дополнительной защиты

по сравнению с ремнями безопасности и, следовательно, срабатывание подушек может быть неуместным. Поэтому в таких случаях несрабатывание подушек безопасности не является показателем неисправности системы.



*Не размещать наклейки или прочие предметы на руле, на приборном щитке в месте расположения подушек безопасности со стороны пассажира, на боковой облицовке со стороны крыши и на сидения. Не класть предметы на приборную панель со стороны пассажира (например, сотовые телефоны), так как они могут помешать правильному раскрытию подушки безопасности пассажира, а также стать причиной серьезных травм находящихся в автомобиле.*

### ПЕРЕДНЯЯ ПОДУШКА БЕЗОПАСНОСТИ СО СТОРОНЫ ВОДИТЕЛЯ

Устройство представляет собой мгновенно надувающуюся подушку, находящуюся в специальном отсеке в центре рулевого колеса РИС. 104.



РИС. 104

A0J0047



*Во время управления автомобилем всегда держать руки на ободу рулевого колеса, чтобы в случае срабатывания подушки безопасности она могла беспрепятственно надуться. Во время управления автомобилем не наклоняйтесь вперед, держите спинку сидения в прямом положении, правильно опираясь на нее спиной.*

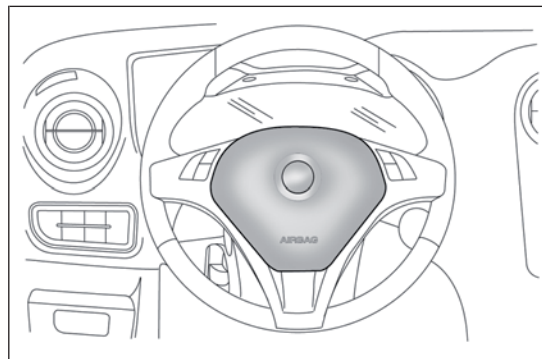

**ОЧЕНЬ ОПАСНО!** При наличии активной подушки безопасности пассажира детские кресла, которые устанавливаются в направлении, противоположном движению автомобиля, НЕ должны ставиться на переднее сиденье. Срабатывание подушки безопасности может привести к получению ребенком смертельных травм вне зависимости от степени тяжести столкновения. Если на переднее пассажирское сиденье устанавливается детское автокресло в направлении, противоположном движению, всегда отключать подушку безопасности со стороны пассажира. Помимо этого, переднее пассажирское сиденье должно быть отодвинуто максимально назад во избежание соприкосновения детского кресла с панелью приборов. После снятия детского кресла немедленно вновь подключить подушку безопасности пассажира.

## ПЕРЕДНЯЯ ПОДУШКА БЕЗОПАСНОСТИ СО СТОРОНЫ ПАССАЖИРА

Устройство представляет собой мгновенно надувающуюся подушку, находящуюся в специальном отсеке приборной панели, размеры которой значительно больше РИС. 105 по сравнению с подушкой со стороны водителя.



РИС. 105

A0J0050

ЗНАКОМСТВО С  
АВТОМОБИЛЕМ

ВОПРОСЫ  
БЕЗОПАСНОСТИ

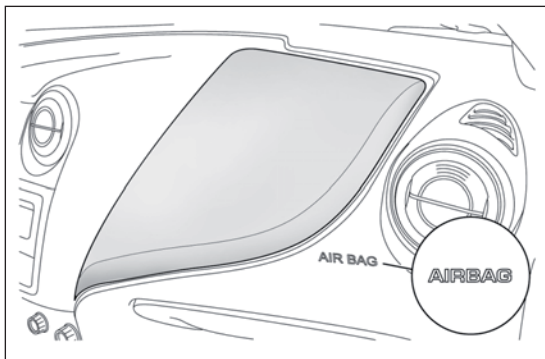
ЗАПУСК ДВИГАТЕЛЯ И  
УПРАВЛЕНИЕ  
АВТОМОБИЛЕМ

В СЛУЧАЕ  
ЧРЕЗВЫЧАЙНОЙ  
СИТУАЦИИ

ТЕХОБСЛУЖИВАНИЕ  
И УХОД

ТЕХНИЧЕСКИЕ  
ДАННЫЕ

АЛФАВИТНЫЙ  
УКАЗАТЕЛЬ

## ПЕРЕДНЯЯ ПОДУШКА БЕЗОПАСНОСТИ СО СТОРОНЫ Пассажира И ДЕТСКОЕ АВТОКРЕСЛО



*Детские кресла, которые устанавливаются в направлении, противоположном движению автомобиля, НЕ должны ставиться на переднее кресло при наличии активной подушки безопасности пассажира. Срабатывание подушки безопасности может привести к получению ребенком смертельных травм вне зависимости от степени тяжести столкновения.*

**ВСЕГДА** придерживаться инструкций на табличке, что помещена на солнцезащитном козырьке со стороны пассажира РИС. 106.



РИС. 106

A0J0450

# ПЕРЕДНЯЯ ПОДУШКА БЕЗОПАСНОСТИ СО СТОРОНЫ Пассажира И ДЕТСКОЕ АВТОКРЕСЛО: ВНИМАНИЕ

I	RISCHIO DI FERITE GRAVI O MORTALI. I seggiolini bambini che si montano nel verso opposto a quello di marcia non vanno installati sui sedili anteriori in presenza di air bag passeggero attivo.
GB	DEATH OR SERIOUS INJURY CAN OCCUR. NEVER use a rearward facing child restraint on a seat protected by an ACTIVE AIRBAG in front of it. DEATH or SERIOUS INJURY to the CHILD can occur
F	RISQUE DE MORT OU DE BLESSURES GRAVES. NE PAS positionner le siège pour enfant tourné vers l'arrière, en cas d'air bag passager actif.
D	Nichtbeachtung kann TOD oder SCHWERE VERLETZUNGEN zur Folge haben. Rückwärts gerichtete Kindersitzhaltensysteme (Babychale) dürfen nicht in Verbindung mit aktiviertem Beifahrerairbag auf dem Beifahrersitz verwendet werden.
NL	DIT KAN DODELIJK ZIJN OF ERNSTIGE ONGELUKKEN VEROOZAKEN. Plaats het kindersitje niet ruggelees op de voorstoel wanneer er een airbag aanwezig is.
E	PUEDE OCACIONAR MUERTE O HERIDAS GRAVES. NO ubicar el asiento para niños en sentido inverso al de marcha en el asiento delantero si hubiese airbag activo lado pasajero.
PL	MOŻE GROZIĆ ŚMIERCIĄ LUB CIĘŻKIMI OBRAŻENIAMI. NIE WOLNO umieszczać fotelika dziecięcego tyłem do kierunku jazdy na przednim siedzeniu w przypadku zaistnienia aktywnej poduszki powietrznej pasażera.
TR	ÖLÜM VEYA AĞIR ŞEKİLDE YARALANMAYA NEREH OLABİLİR. Yoğun airbag aktif halde ileen çocuk koltuğunu araç gidiş yönüne ters bakımda yerleştirmeyin.
DK	FARE FOR DØDELIGE KVÆSTELSER OG LIVSTRUENDE SKADER. Placer aldrig en bagvendt barnesæl på passagerensædet, hvis passager-airbag'en er indstillet til at være aktiv (on).
EST	TAGAJÄRJEKS VÕIVAD OLLA TÕSSED KENAVIGASTUSED VÕI SURM. Turvapatja olemasolu korral ärge asetage lapse turvalisest sõiduasunaga vastassuunas.
FIN	KUOLEMANVAARA TAI VAKAVIEN VAMMOJEN LIIKKA. Älä aseta lasten turvasuunta riini, että lape on salki meenonintaan, kun maastuttajan airbag on käytössä.
P	RISCO DE MORTE OU FERIMENTOS GRAVES. Não posicionar o banco para crianças numa posição contrária ao sentido de marcha quando o airbag de passageiro estiver activo.
LT	GALI ĮSTIKTI MIRTIS ARBA GALITE RIMTAI SUŠŪŽESTI. Nedėkite vaiko sėdynės atgalais rugaria į priekinį automobilio stiklą ten, kur yra veikiant keleivio oro pagalvis.
S	KAN VARA LIVSHOTANDE ELLER LEDA TILL ALLVARLIGA SKADOR. Placera aldrig en bakåtvänd barnsät i framstället då passagerarsädet krockskydd är aktivt.
H	HALÁSZÁS VAGY SÚLYOS BALESET KÖVETKEZHET BÉ. Ne helyezzük a gyermekülést a menetiránytól szembe, ha az utas oldalán légtásk működik.
LV	VĀR IZRAIST NĀVI VAI NĀRETNAS TRAUMAS. Nenovietot mazuļa sēdētā pretēji braukšanas virzienam, ja pasažiera pusē ir uzstādīts gaisa spilvens.
CZ	HRDZÍ NEBEZPEČÍ VÁŽNĚHO UBLIŽENÍ NA ZDRAVÍ NEBO DOKONCE SMRTI. Neumístějte dítě do sedadla do opačného směru vůči směru jízdy v případě aktivního airbagu spolujezdce.
SLO	LAHKO PRIDE DO SMRTI ALI HUDIH POŠKODB. Ovirnega avtomobilskega sedala ne nameštajte v obratni smeri vožnje, če ima vozilo vgrajeno zračno blazino za potnike.
RO	SE POATE PRODUCE DECESUL SAU LEZIUNI GRAVE. Nu aşezati scaunul de masină pentru bebeluşi în poziţie contrară direcţiei de mers atunci când airbag-ul pasagerului este activat.
GR	ΜΠΟΡΕΙ ΝΑ ΠΡΟΚΛΗΘΟΥΝ ΘΑΝΑΤΟΣ Η ΣΟΒΑΡΑ ΤΡΑΥΜΑΤΑ. Μην τοποθετείτε το κερσίδιο αυτοκινητού για παιδιά σε αντίθετη προς την φορά πορείας θέση σε περίπτωση που υπάρχει αερόσακος εν ενεργεία στη θέση συνοδηγού.
BG	ИМА ОПАСНОСТ ОТ СМЪРТ И СЕРЬОЗНИ НАРАНЯВАНИЯ. Не поставяйте столчето за пренасане на бебета в положение обратно на посоката на движение, при положение активно на въздушната възглавница за пътуване.
SK	MOŽE NASTAT SMŤ ALEBO VÁŽNE ZRAZENIA. Neďajte autosedačku pre deti do polohy proti smeru vozidla, keď je aktívny airbag spolujezdca.
RU	ТРАВМЫ И ЛИБ ТАЛЫЙ ИСХОД. Детское кресло, устанавливающееся против направления движения, нельзя монтировать на месте переднего пассажира, если последнее оборудовано активной подушкой безопасности.
HR	OPASNOST OD TEŠKIH ILI SMRTNOVAŠNIH OZLEDA. Sjedala za djecu koja se montiraju u smjeru suprotnom od vožnje ne smiju se instalirati na prednja sjedala ako postoji aktivni zračni jastuk suvozača.
AS	قد تحدث حالات وفاة أو إصابات بالغة. لا تستخدم مقعد الأمان الخاص بالاطفال على مقعد مزود "بوسادة هوائية" حيث إن الطفل قد يعرجن الوفاة أو الإصابة بالغة.

РИС. 107

ЗНАКОМСТВО С АВТОМОБИЛЕМ

ВОПРОСЫ БЕЗОПАСНОСТИ

ЗАПУСК ДВИГАТЕЛЯ И УПРАВЛЕНИЕ АВТОМОБИЛЕМ

В СЛУЧАЕ ЧРЕЗВЫЧАЙНОЙ СИТУАЦИИ

ТЕХОБСЛУЖИВАНИЕ И УХОД

ТЕХНИЧЕСКИЕ ДАННЫЕ

АЛФАВИТНЫЙ УКАЗАТЕЛЬ

A0J0451

## ПОДУШКА БЕЗОПАСНОСТИ КОЛЕНЕЙ СО СТОРОНЫ ВОДИТЕЛЯ

Подушка находится в специальном отсеке под рулевым колесом РИС. 108. В случае лобового столкновения она обеспечивает дополнительную защиту водителя.

### Отключение подушек безопасности со стороны пассажира: передняя подушка и боковая подушка для защиты таза, груди и плеча (Side bag)

При необходимости перевозки ребенка в детском кресле, повернутом против движения на переднем сиденье, следует отключить переднюю подушку безопасности со стороны пассажира и боковую подушку для защиты таза, груди и плеча (Side bag).

При выключенных подушках безопасности на панели инструментов загорается контрольная лампа  на щитке, расположенном над салонным зеркалом заднего вида РИС. 109.



Для отключения подушек безопасности смотри инструкции в параграфе "Пункты меню" в главе "Знакомство с автомобилем".



РИС. 108

A0J0056

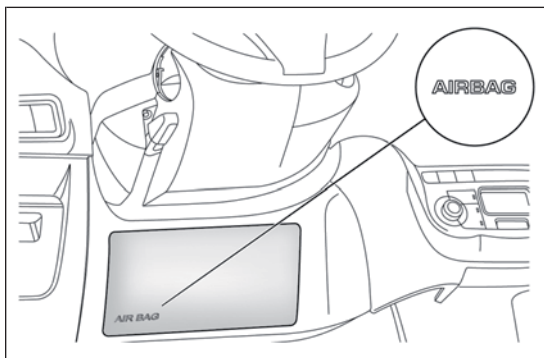

РИС. 109

A0J0402

## БОКОВЫЕ ПОДУШКИ БЕЗОПАСНОСТИ (БОКОВЫЕ - ОКОННЫЕ ПОДУШКИ БЕЗОПАСНОСТИ)

Чтобы увеличить эффективность защиты пассажиров в случае бокового столкновения автомобиль оборудован боковыми передними подушками безопасности для защиты таза, груди и спины (Side Bag) со стороны водителя и пассажира, а также подушками безопасности для защиты головы передних и задних пассажиров (Window Bag).

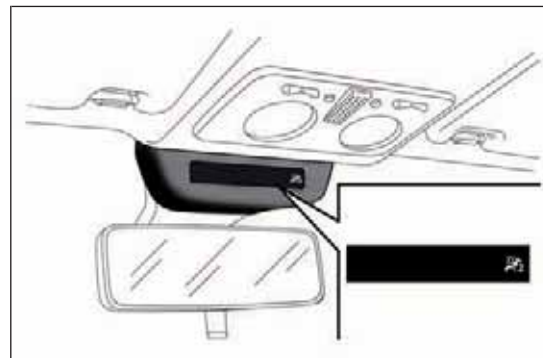
Несрабатывание боковых подушек безопасности при других типах ДТП (лобовое столкновение, удар сзади, опрокидывание и т.д.) не является показателем неисправности системы.

### ПЕРЕДНИЕ БОКОВЫЕ ПОДУШКИ БЕЗОПАСНОСТИ (SIDE BAG)

Система безопасности включает два типа подушек, расположенных в спинке передних сидений РИС. 110, которые защищают грудную клетку и таз и спину находящихся в машине людей в случае бокового удара автомобиля средней-высокой степени тяжести.

### БОКОВЫЕ ПОДУШКИ БЕЗОПАСНОСТИ ДЛЯ ЗАЩИТЫ ГОЛОВЫ (WINDOW BAG)

Состоит из двух подушек типа "шторки", расположенных под боковой обшивкой крыши и покрытых специальной отделкой РИС. 111.

Служит для защиты головы сидящих впереди и сзади людей в случае бокового удара за счет большой площади развертки.

В случае бокового столкновения низкой степени тяжести активация боковых подушек безопасности не требуется.

Подушки безопасности не активируются при боковых столкновениях легкой степени тяжести, когда достаточно удерживающего усилия ремней безопасности. Поэтому пристегиваться ремнями безопасности нужно всегда.



РИС. 110

A0J0103

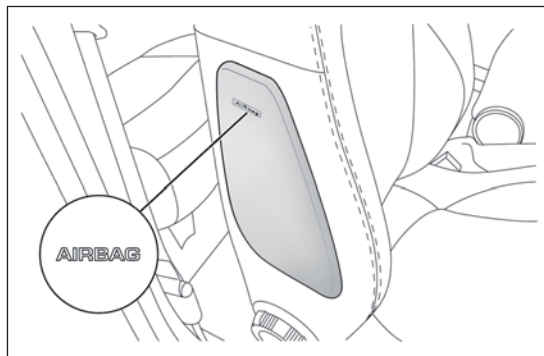

РИС. 111

A0J0051

ЗНАКОМСТВО С  
АВТОМОБИЛЕМ

ВОПРОСЫ  
БЕЗОПАСНОСТИ

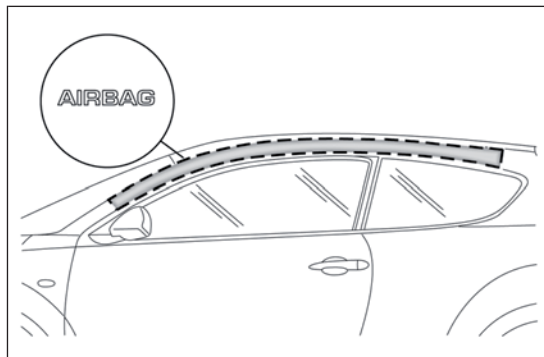
ЗАПУСК ДВИГАТЕЛЯ И  
УПРАВЛЕНИЕ  
АВТОМОБИЛЕМ

В СЛУЧАЕ  
ЧРЕЗВЫЧАЙНОЙ  
СИТУАЦИИ

ТЕХОБСЛУЖИВАНИЕ  
И УХОД

ТЕХНИЧЕСКИЕ  
ДАННЫЕ

АЛФАВИТНЫЙ  
УКАЗАТЕЛЬ

Наилучшая защита со стороны системы в случае бокового удара достигается при правильном положении людей на сиденьях, что дает оконным подушкам безопасности возможность раскрыться должным образом.



*Не вешайте жесткие предметы на крючки для одежды и на опорные ручки.*



*Не опирайтесь головой, руками или локтями на дверь, на окна и на участки расположения оконной подушки безопасности, чтобы избежать возможных травм в процессе надувания подушек.*



*Запрещается высовывать голову, руки и локти из окна.*

## ПРЕДУПРЕЖДЕНИЯ

Не мойте сиденья водой или паром под давлением (вручную или на автоматических мойках для сидений).

Передние и/или боковые подушки безопасности приводятся в действие, когда автомобиль подвергается сильным ударам по основанию кузова (к примеру, резкие удары о ступени, тротуары, проваливание автомобиля в большие ямы или впадины на дороге и проч.).

Срабатывание подушек безопасности сопровождается выделением небольшого количества пыли, которая не вредна для здоровья и не указывает на возгорание. Эта пыль, однако, может вызывать раздражение кожи и глаз; в таком случае помойте их водой с нейтральным мылом.

Все работы по проверке, ремонту и замене подушек безопасности должны выполняться в официальных сервисных центрах Alfa Romeo.

При сдаче автомобиля на слом необходимо обратиться в официальный сервисный центр Alfa Romeo для отключения оборудования подушек безопасности.

Включение преднатяжителей и подушек безопасности происходит в дифференцированном режиме в зависимости от типа оказанного на автомобиль удара. Несрабатывание одного или нескольких из этих устройств не является показателем неисправности системы.



*Если контрольная лампа  не загорается при повороте ключа зажигания в положение MAR или продолжает гореть во время движения (в некоторых моделях вместе с сообщением на дисплее), возможно наличие неисправности в системах безопасности. В таком случае подушки безопасности или преднатяжитель могут не сработать в случае ДТП или сработать неправильно, что бывает значительно реже. Прежде чем продолжить движение, обратитесь в сервисный центр Alfa Romeo для немедленной диагностики системы.*



*Во время движения не держите предметы на коленях, перед грудной клеткой, а также не берите в рот курительные трубки, карандаши и т.д. В случае столкновения и срабатывания подушки безопасности это может привести к получению серьезных травм.*



*Обратитесь в официальный сервисный центр Alfa Romeo для проверки системы подушек безопасности в случаях, если автомобиль был угнан или подвергся попытке угона, повреждениям от хулиганских действий, наводнений и затоплений.*



Подушки безопасности могут сработать и в случае выключенного двигателя при вставленном ключе зажигания в положении MAR, если стоящий автомобиль подвергся удару от другого автомобиля в движении. Даже в стоящем автомобиле детские кресла, которые устанавливаются в направлении, противоположном движению автомобиля, НЕ должны ставиться на переднее кресло при наличии активной подушки безопасности пассажира. Срабатывание подушки безопасности в случае столкновения может привести к травмам, смертельным для ребенка. Если на переднее пассажирское сиденье устанавливается детское автокресло в направлении, противоположном движению, всегда отключать подушку безопасности со стороны пассажира. Помимо этого, переднее пассажирское сиденье должно быть отодвинуто максимально назад во избежание соприкосновения детского кресла с панелью приборов. После снятия детского кресла немедленно вновь подключить подушку безопасности пассажира. Однако следует помнить, что при вставленном ключе зажигания в положении STOP ни одно из устройств безопасности (подушки безопасности или преднатяжители) не может сработать вследствие удара. Несрабатывание данных устройств в этих случаях не может служить показателем неисправности системы.



После поворота ключа зажигания в положение MAR контрольная лампа  (с включенной передней подушкой безопасности со стороны пассажира) загорается и мигает в течение нескольких секунд, напоминая, что подушка безопасности пассажира срабатывает в случае столкновения. Затем контрольная лампа должна погаснуть.



Срабатывание передней подушки безопасности рассчитано на столкновения, сила которых превышает момент срабатывания преднатяжителей. В случае столкновений, степень тяжести которых находится в пределах порогов срабатывания двух систем, срабатывают только преднатяжители.



Подушка безопасности не заменяет ремень безопасности, а повышает его эффективность. Так как передние подушки безопасности не срабатывают при лобовых столкновениях на низкой скорости, при боковых ударах, толчках при наезде сзади и при опрокидывании автомобиля, защита водителя и пассажиров обеспечивается только с помощью ремней безопасности, которые должны быть всегда пристегнуты.

ЗНАКОМСТВО С  
АВТОМОБИЛЕМ

ВОПРОСЫ  
БЕЗОПАСНОСТИ

ЗАПУСК ДВИГАТЕЛЯ И  
УПРАВЛЕНИЕ  
АВТОМОБИЛЕМ

В СЛУЧАЕ  
ЧРЕЗВЫЧАЙНОЙ  
СИТУАЦИИ

ТЕХОБСЛУЖИВАНИЕ  
И УХОД

ТЕХНИЧЕСКИЕ  
ДАННЫЕ

АЛФАВИТНЫЙ  
УКАЗАТЕЛЬ

# ЗАПУСК ДВИГАТЕЛЯ И УПРАВЛЕНИЕ АВТОМОБИЛЕМ

ЗНАКОМСТВО С  
АВТОМОБИЛЕМ

ВОПРОСЫ  
БЕЗОПАСНОСТИ

ЗАПУСК ДВИГАТЕЛЯ  
И УПРАВЛЕНИЕ  
АВТОМОБИЛЕМ

В СЛУЧАЕ  
ЧРЕЗВЫЧАЙНОЙ  
СИТУАЦИИ

ТЕХОБСЛУЖИВАНИЕ  
И УХОД

ТЕХНИЧЕСКИЕ  
ДААННЫЕ

АЛФАВИТНЫЙ  
УКАЗАТЕЛЬ



## ПУСК ДВИГАТЕЛЯ

### ПРОЦЕДУРА ПУСКА БЕНЗИНОВОГО ДВИГАТЕЛЯ (кроме моделей Turbo TwinAir)

Выполните следующие действия:

- взведите стояночный тормоз и приведите рычаг переключения передач в нейтральное положение;
- не нажимая на педаль газа, выжмите до конца педаль сцепления;
- поверните ключ зажигания в положение AVV и отпустите его сразу же после пуска двигателя.

### ПРЕДУПРЕЖДЕНИЯ

- Если двигатель не запускается с первой попытки, верните ключ в замке зажигания в положение STOP перед повторной попыткой запуска двигателя.
- Если с ключом в положении MAR контрольная лампа  на панели приборов (или символ на дисплее) продолжает гореть вместе с лампой , верните ключ в положение STOP, а затем вновь в положение MAR. Если контрольная лампа продолжает гореть, повторите попытку с другими имеющимися в комплекте ключами. При невозможности завести двигатель обратитесь в официальный сервисный центр Alfa Romeo.
- При выключенном двигателе не оставляйте ключ зажигания в положении MAR.



### Пуск двигателя в исполнении Turbo TwinAir

Выполните следующие действия:

- взведите стояночный тормоз и приведите рычаг переключения передач в нейтральное положение; если включена другая передача, выжмите до конца педаль сцепления;
- поверните ключ зажигания в положение AVV и отпустите его сразу же после пуска двигателя.



**ПРИМЕЧАНИЯ** Если двигатель не запускается с первой попытки, верните ключ в замке зажигания в положение STOP и повторите попытку, приведя рычаг переключения передач в нейтральное положение и выжав до конца педаль сцепления.

### ПРЕДУПРЕЖДЕНИЯ

- Если с ключом в положении MAR контрольная лампа  на панели приборов (или символ на дисплее) продолжает гореть вместе с лампой , верните ключ в положение STOP, а затем вновь в положение MAR. Если контрольная лампа продолжает гореть, повторите попытку с другими имеющимися в комплекте ключами. При невозможности завести двигатель обратитесь в официальный сервисный центр Alfa Romeo.
- При выключенном двигателе не оставляйте ключ зажигания в положении MAR.

## ПРОЦЕДУРА ПУСКА ДИЗЕЛЬНОГО ДВИГАТЕЛЯ

Выполните следующие действия:

- взведите стояночный тормоз и приведите рычаг переключения передач в нейтральное положение;
- поверните ключ зажигания в положение MAR: на панели приборов загорятся сигнальные лампы  и  (или символ на дисплее);
- дождитесь выключения контрольных ламп (или символа на дисплее);
- не нажимая на педаль газа, выжмите до конца педаль сцепления;
- поверните ключ зажигания в положение AVV сразу после выключения контрольной лампы . Слишком долгое ожидание делает подогрев свечей зажигания бесполезным. Отпустите ключ сразу после запуска двигателя.



*Включение контрольной лампы  в режиме мигания в течение 1 минуты после запуска или во время длительного проворачивания ключа указывает на неполадки в системе предварительного подогрева свечей. В таком случае, если двигатель запустился, допускается обычная эксплуатация автомобиля, но при этом следует как можно быстрее обратиться в сервисный центр Alfa Romeo.*



*Опасно оставлять работающий двигатель в закрытых помещениях. Во время работы двигатель поглощает кислород и выделяет углекислый газ, окись углерода и другие токсичные газы.*



*В начальный период эксплуатации рекомендуется не подвергать автомобиль максимальным нагрузкам (например, завышенные ускорения, долгий пробег в максимальном режиме, слишком интенсивные торможения и т.д.).*



*Выключите двигатель, не оставляйте ключ зажигания в положении MAR, чтобы избежать повышенного расхода тока и разрядки аккумуляторной батареи.*



*Пока двигатель не запущен, усилитель тормозов и усилитель рулевого управления не действуют, поэтому на тормозную педаль и на рулевое колесо должно оказываться значительно большее усилие.*



*Запрещается заводить двигатель с помощью толкающего усилия, буксировки или пользуясь уклоном дороги. Такие действия могут повредить глушитель с катализатором.*

ЗНАКОМСТВО С  
АВТОМОБИЛЕМ

ВОПРОСЫ  
БЕЗОПАСНОСТИ

ЗАПУСК ДВИГАТЕЛЯ  
И УПРАВЛЕНИЕ  
АВТОМОБИЛЕМ

В СЛУЧАЕ  
ЧРЕЗВЫЧАЙНОЙ  
СИТУАЦИИ

ТЕХОБСЛУЖИВАНИЕ  
И УХОД

ТЕХНИЧЕСКИЕ  
ДАННЫЕ

АЛФАВИТНЫЙ  
УКАЗАТЕЛЬ

## ПРОГРЕВ ДВИГАТЕЛЯ ПОСЛЕ ПУСКА

Выполните следующие действия:

- медленно начните движение на средних оборотах двигателя и без интенсивных ускорений;
- первые несколько километров пути не приводите двигатель в предельные режимы работы. Рекомендуется дождаться перемещения стрелки указателя температуры охлаждающей жидкости двигателя.

## ВЫКЛЮЧЕНИЕ ДВИГАТЕЛЯ

Когда двигатель работает на малых оборотах, поверните ключ зажигания в положение STOP.

**ПРЕДУПРЕЖДЕНИЕ** После тяжелой поездки необходимо дать двигателю "отдышаться" перед выключением, позволяя ему поработать на малых оборотах для снижения температуры в моторном отсеке.



*Краткое нажатие на акселератор перед выключением двигателя абсолютно бессмысленно и приводит к увеличению расхода топлива, а для двигателей с турбокомпрессором может стать причиной повреждения.*

## СТОЯНКА

Заглушите двигатель и взведите рычаг стояночного тормоза. включите передачу ( 1 при подъеме или заднюю передачу при уклоне дороги) и поверните колеса.

Если автомобиль припаркован на сильном уклоне, рекомендуется также подложить под колеса клин или камень. Выходя из машины, всегда вынимайте ключ из замка зажигания.



*Никогда не оставляйте детей одних в автомобиле без присмотра; выходя из машины, всегда вынимайте ключ из замка зажигания и уносите его с собой.*

## СТОЯНОЧНЫЙ ТОРМОЗ

Для включения стояночного тормоза потяните рычаг А РИС. 112 вверх, чтобы гарантировать неподвижное положение автомобиля. Чтобы отпустить стояночный тормоз, приподнимите рычаг А, нажмите и держите нажатой кнопку В, опустите рычаг вниз.



РИС. 112

A0J0110

**ПРЕДУПРЕЖДЕНИЕ** Выполняйте описанные операции при нажатой педали тормоза.

**ПРЕДУПРЕЖДЕНИЕ** В автомобилях с передним подлокотником приподнимите его, чтобы он не мешал включению стояночного тормоза.

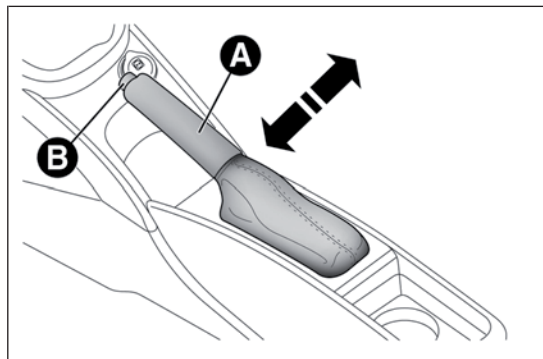

*Блокировка автомобиля происходит после нескольких щелчков рычага. Если этого не происходит, обратитесь в сервисный центр Alfa Romeo для выполнения регулировки.*

## ПОЛЬЗОВАНИЕ РЫЧАГОМ ПЕРЕКЛЮЧЕНИЯ ПЕРЕДАЧ

Для включения передачи до конца выжмите педаль сцепления и приведите рычаг переключения передач в нужное положение (схема расположения передач указана на рукоятке рычага РИС. 113, РИС. 114, РИС. 115).

В исполнениях с 6 передачами, чтобы включить 6 передачу, взведите рычаг, надавив на него вправо, чтобы случайно не произошло включение 4 передачи. Аналогично выполняется переключение с 6 на 5 передачу.

Чтобы включить передачу заднего хода (R) из нейтральной, приподнимите кольцо А под рукояткой и одновременно

- в исполнениях 1.4 Turbo Multi Air 170CV Quadrifoglio Verde и 1.6 JTD<sub>M</sub> переместите рычаг влево, а затем вперед РИС. 114
- в исполнениях Turbo TwinAir, 1.4 Benzina, 1.4 Turbo Multi Air и 1.3 JTD<sub>M-2</sub> переместите рычаг вправо, а потом назад РИС. 113 и РИС. 115.



РИС. 113

A0J0265

ЗНАКОМСТВО С  
АВТОМОБИЛЕМ

ВОПРОСЫ  
БЕЗОПАСНОСТИ

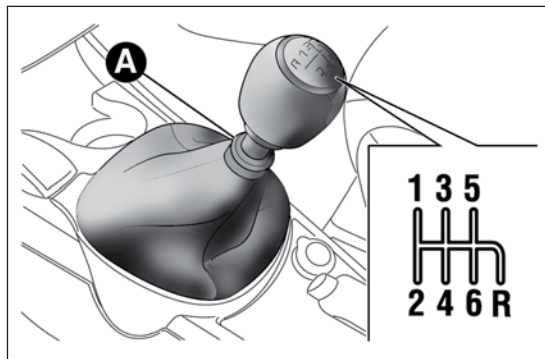
ЗАПУСК ДВИГАТЕЛЯ  
И УПРАВЛЕНИЕ  
АВТОМОБИЛЕМ

В СЛУЧАЕ  
ЧРЕЗВЫЧАЙНОЙ  
СИТУАЦИИ

ТЕХОБСЛУЖИВАНИЕ  
И УХОД

ТЕХНИЧЕСКИЕ  
ДААННЫЕ

АЛФАВИТНЫЙ  
УКАЗАТЕЛЬ

**ПРЕДУПРЕЖДЕНИЕ** Включение передачи заднего хода возможно только тогда, когда автомобиль полностью неподвижен.



*Для правильного переключения передач выжимайте педаль сцепления до конца. Поэтому поверхность пола под pedalным механизмом не должна иметь препятствий. Проверьте, чтобы коврики были всегда хорошо расправлены и не мешали движению педалей.*



*Не управляйте автомобилем, держа руку на рычаге переключения передач: даже самое незначительное усилие может со временем привести к износу внутренних деталей коробки передач.*



РИС. 114

АОJ0266

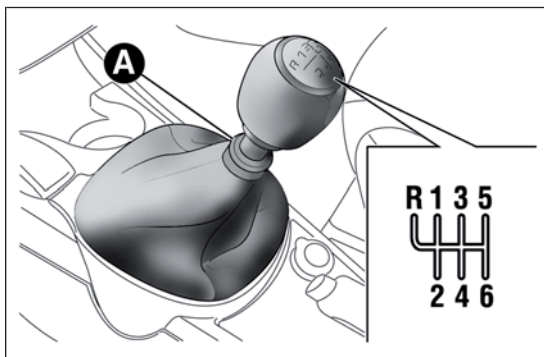

РИС. 115

АОJ0267

## ЭКОНОМИЯ ТОПЛИВА

Ниже приводятся некоторые полезные рекомендации, позволяющие экономить топливо и уменьшать объемы вредных выбросов.

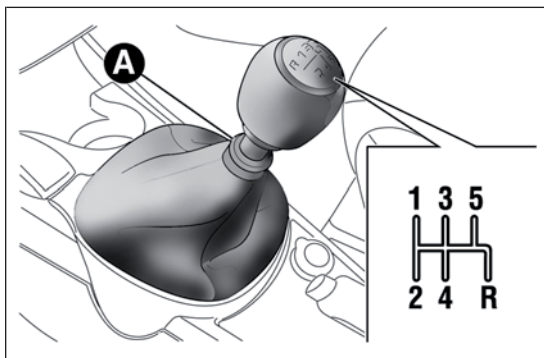
## ОБЩИЕ ПОЛОЖЕНИЯ

### Техобслуживание автомобиля

Соблюдайте правила по техобслуживанию автомобиля, выполняя все проверки и настройки, предусмотренные по "Графику планового техобслуживания" (см. раздел "Техобслуживание и уход").

### Шины

Периодически проверяйте давление в шинах не реже одного раза в 4 недели. При слишком низком давлении повышаются параметры расхода, т.к. возрастает сопротивление качению шин.

### Бесполезные нагрузки

Не ездите в автомобиле с перегруженным багажником. Общая масса транспортного средства и распределение груза сильно влияют на эксплуатационные затраты и устойчивость автомобиля.

### Накрышный багажник и крепление для лыж

Сразу после использования снимите накрышный багажник или крепление для лыж. Эти аксессуары повышают аэродинамическое сопротивление автомобиля и увеличивают эксплуатационные расходы. Для перевозки особо объемных предметов по возможности следует пользоваться прицепом.

## Потребители электроэнергии

Пользуйтесь электрическими устройствами только в течение необходимого времени. Обогрев заднего стекла, дополнительные противотуманные фары, стеклоочистители и вентилятор отопительной системы потребляют значительное количество электрического тока, что приводит к повышению расхода топлива (до +25% при движении по городу).

### Система климат-контроль

Использование системы климат-контроль приводит к увеличению параметров расхода: по возможности пользуйтесь системой вентиляции автомобиля, если это допускает температура окружающей среды.

### Аэродинамические дополнения

Использование несертифицированных аэродинамических насадок может нарушить аэродинамику автомобиля и привести к повышенным расходам топлива.

## СТИЛЬ УПРАВЛЕНИЯ АВТОМОБИЛЕМ

### Пуск

Не следует прогревать двигатель, когда автомобиль остановлен, а также при работе двигателя в минимальном или форсированном режиме: при этом он прогревается намного медленней, увеличивается расход топлива и объем выброса вредных веществ в атмосферу. Рекомендуется начинать движение сразу и медленно, избегая повышенных режимов работы: двигатель при этом прогреется быстрее.

ЗНАКОМСТВО С  
АВТОМОБИЛЕМ

ВОПРОСЫ  
БЕЗОПАСНОСТИ

ЗАПУСК ДВИГАТЕЛЯ  
И УПРАВЛЕНИЕ  
АВТОМОБИЛЕМ

В СЛУЧАЕ  
ЧРЕЗВЫЧАЙНОЙ  
СИТУАЦИИ

ТЕХОБСЛУЖИВАНИЕ  
И УХОД

ТЕХНИЧЕСКИЕ  
ДААННЫЕ

АЛФАВИТНЫЙ  
УКАЗАТЕЛЬ

## Бесполезные действия

Не следует нажимать на педаль акселератора, когда автомобиль стоит у светофора, или перед тем, как выключить двигатель. Нажатие на педаль газа в указанных ситуациях, как и двойное выключение сцепления, являются совершенно бесполезными действиями и приводят к увеличению расхода топлива и выброса вредных веществ в атмосферу.

## Переключение передач

Когда условия движения и состояние дороги позволяют, переходите на повышенные передачи. Движение на пониженной передаче для обеспечения наилучшего ускорения приводит к увеличению расхода топлива. Неправильное использование повышенной передачи также приводит к увеличению расхода топлива, выбросов в атмосферу и к более интенсивному износу деталей двигателя.

## Максимальная скорость

С увеличением скорости значительно повышается расход топлива. Сохраняйте по возможности равномерную скорость движения, избегайте как ненужных торможений, так и излишних ускорений, так как это также приводит к увеличению расхода топлива и количества выбросов вредных веществ в атмосферу.

## Ускорение

Резкое ускорение значительно увеличивает расход топлива и уровень выбросов. Ускоряйте движение автомобиля постепенно и не превышайте режим максимального крутящего момента.

## УСЛОВИЯ ЭКСПЛУАТАЦИИ АВТОМОБИЛЯ

### Холодный пуск

Поездки на очень короткие расстояния и частый холодный пуск не позволяют двигателю достичь оптимальной рабочей температуры. В результате значительно увеличивается расход топлива (до 15-30% при движении в городе), а также выброс вредных веществ в атмосферу.

### Дорожное движение и состояние дорог

Причиной значительного расхода топлива может быть интенсивное дорожное движение, например, движение в колонне с частым использованием пониженных передач или городское движение с большим количеством светофоров. Движение по извилистой горной дороге или по неровному дорожному покрытию также приводит к увеличению расхода топлива.

### Остановки во время движения

Во время продолжительных остановок (например, у железнодорожных переездов) рекомендуется выключать двигатель.

## БУКСИРОВКА ПРИЦЕПОВ

### ПРЕДУПРЕЖДЕНИЕ

Для буксировки прицепов автомобиль должен быть оснащен омологированным буксировочным крюком и соответствующим электрическим оборудованием. Их установка должна выполняться квалифицированным персоналом.

В соответствии с действующими правилами дорожного движения установите специальные и/или дополнительные зеркала заднего вида.

Помните, что при буксировке прицепа по дорогам с крутыми подъемами движение становится затрудненным, длина тормозного пути увеличивается, повышается время обгона в зависимости от общей массы автомобиля.

Во время движения под уклон вместо постоянного торможения включите пониженную передачу.

Масса прицепа в равной мере снижает фактическую грузоподъемность автомобиля. Чтобы убедиться в отсутствии превышения максимально допустимого веса буксировки (указан в техническом паспорте), учитывайте массу прицепа при полной загрузке, включая оборудование и личный багаж.

Соблюдайте ограничения скорости для автомобилей с прицепом, установленные в каждой стране. В любом случае скорость при буксировке прицепа не должна превышать 100 км/ч.

## УСТАНОВКА БУКСИРОВОЧНОГО КРЮКА

Для установки буксировочного крюка обратитесь в сервисный центр Alfa Romeo.



*Система ABS, которой оснащен автомобиль, не управляет тормозной системой прицепа. На скользких покрытиях необходимо проявлять повышенную осторожность.*



*Запрещается вносить изменения в тормозную систему автомобиля для управления тормозами прицепа. Тормозная система прицепа должна быть полностью независима от тормозной системы автомобиля.*

ЗНАКОМСТВО С  
АВТОМОБИЛЕМ

ВОПРОСЫ  
БЕЗОПАСНОСТИ

ЗАПУСК ДВИГАТЕЛЯ  
И УПРАВЛЕНИЕ  
АВТОМОБИЛЕМ

В СЛУЧАЕ  
ЧРЕЗВЫЧАЙНОЙ  
СИТУАЦИИ

ТЕХОБСЛУЖИВАНИЕ  
И УХОД

ТЕХНИЧЕСКИЕ  
ДААННЫЕ

АЛФАВИТНЫЙ  
УКАЗАТЕЛЬ

## ЗИМНИЕ ШИНЫ

Размеры зимних шин должны соответствовать размерам обычных шин в комплекте: в сервисных центрах Alfa Romeo вам помогут их выбрать в соответствии с условиями эксплуатации автомобиля.

Пользуйтесь зимними шинами только для езды по обледеневшим и заснеженным дорогам.

Тщательно придерживайтесь инструкций из параграфа "Колеса" в разделе "Технические данные" по выбору зимних шин, по давлению в шинах и по их характеристикам.

Эксплуатационные свойства зимних шин значительно снижаются, когда высота рисунка протектора становится менее 4 мм. В этом случае шины необходимо заменить.

Особые свойства зимних шин таковы, что в случае их использования в обычных климатических условиях или при длительных пробегах по автомагистрали их рабочие характеристики оказываются ниже по сравнению с обычными шинами из комплектации автомобиля. Поэтому следует ограничить их применение только для таких условий, для которых они предназначены.

Все четыре шины должны быть одинаковыми (марка, рисунок протектора). Это необходимо для обеспечения наибольшей безопасности при движении, при торможении и для улучшения общей управляемости автомобиля. Не следует изменять направление вращения шин.



*Для шин с индексом скорости "Q" максимально допустимая скорость движения составляет 160 км/ч; с индексом "T" она не должна превышать 190 км/ч; с индексом "H" она не должна превышать 210 км/ч при строгом соблюдении ограничений скорости, указанных в правилах дорожного движения.*

## ЦЕПИ ПРОТИВОСКОЛЬЖЕНИЯ

Использование цепей противоскольжения регулируется нормами, действующими в стране эксплуатации автомобиля. Цепи следует устанвливать только на шинах ведущих (передних) колес.

После нескольких десятков метров пробега проверьте натяжение цепей противоскольжения.

Пользуйтесь цепями противоскольжения ограниченных размеров: на всех моделях автомобиля для шин 195/55 R16" и 205/55 R16" используйте цепи с ограниченными габаритными размерами, выступающими за профиль шины максимум на 9 мм.

**ПРЕДУПРЕЖДЕНИЕ** Установка цепей противоскольжения на запасное колесо невозможна. В случае прокола переднего (ведущего) колеса в ситуации, когда необходимо надевать цепи противоскольжения, снимите одно колесо с заднего моста и поставьте на его место запасное колесо. При наличии двух обычных ведущих колес на них можно установить цепи противоскольжения.



*С установленными цепями противоскольжения скорость движения автомобиля должна быть умеренной и не должна превышать 50 км/ч. Избегайте попадания колес в выбоины на дороге, не наезжайте на ступени и тротуарные бордюры, избегайте движения на дальние расстояния по незаснеженным дорогам с надетыми цепями противоскольжения, чтобы не повредить автомобиль и дорожное покрытие.*

## ДЛИТЕЛЬНЫЙ ПРОСТОЙ АВТОМОБИЛЯ

Если автомобиль должен оставаться в неподвижном состоянии более месяца, следует выполнить следующие операции:

- припаркуйте автомобиль в крытом, сухом и по возможности проветриваемом помещении; включите любую передачу и проверьте, чтобы стояночный тормоз не был взведен;
- отсоедините отрицательную клемму аккумуляторной батареи и проверьте степень ее заряда. В период бездействия автомобиля такая проверка должна проводиться раз в квартал;
- если аккумуляторная батарея не отсоединена от электрооборудования автомобиля, проверяйте степень ее заряда каждые тридцать дней;
- очистите окрашенные части и нанесите на них защитное восковое покрытие;
- очистите и покройте блестящие металлические части специальными составами, имеющимися в продаже;

- нанесите тальк на резиновые щетки стеклоочистителя ветрового и заднего стекла и оставьте их в поднятом положении;
- приоткройте окна;
- покройте автомобиль чехлом из ткани или из перфорированного пластика. Не пользуйтесь чехлами из компактного пластика, который не дает испаряться влажности с поверхности автомобиля;
- подкачайте шины на 0,5 бар выше номинального давления и регулярно его проверяйте;
- не сливайте охлаждающую жидкость из системы охлаждения двигателя.

**ПРЕДУПРЕЖДЕНИЕ** Прежде чем отсоединить электропитание от аккумулятора, подождите не менее 1 минуты перед тем, как повернуть ключ зажигания в положение STOP.

ЗНАКОМСТВО С  
АВТОМОБИЛЕМ

ВОПРОСЫ  
БЕЗОПАСНОСТИ

ЗАПУСК ДВИГАТЕЛЯ  
И УПРАВЛЕНИЕ  
АВТОМОБИЛЕМ

В СЛУЧАЕ  
ЧРЕЗВЫЧАЙНОЙ  
СИТУАЦИИ

ТЕХОБСЛУЖИВАНИЕ  
И УХОД

ТЕХНИЧЕСКИЕ  
ДААННЫЕ

АЛФАВИТНЫЙ  
УКАЗАТЕЛЬ

# В СЛУЧАЕ ЧРЕЗВЫЧАЙНОЙ СИТУАЦИИ

ЗНАКОМСТВО С  
АВТОМОБИЛЕМ

ВОПРОСЫ  
БЕЗОПАСНОСТИ

ЗАПУСК ДВИГАТЕЛЯ И  
УПРАВЛЕНИЕ  
АВТОМОБИЛЕМ

В СЛУЧАЕ  
ЧРЕЗВЫЧАЙНОЙ  
СИТУАЦИИ

ТЕХОБСЛУЖИВАНИЕ  
И УХОД

ТЕХНИЧЕСКИЕ  
ДАННЫЕ

АЛФАВИТНЫЙ  
УКАЗАТЕЛЬ

В аварийных ситуациях рекомендуется звонить по телефону горячей линии, указанному в гарантийной книжке. На сайте [www.alfaromeo.com](http://www.alfaromeo.com) можно получить информацию о ближайших сервисных центрах Alfa Romeo.

## ПУСК ДВИГАТЕЛЯ

Если контрольная лампа  на панели приборов продолжает гореть ровным светом, следует незамедлительно обратиться в сервисный центр Alfa Romeo.

## ПУСК ДВИГАТЕЛЯ ОТ ВСПОМОГАТЕЛЬНОГО АККУМУЛЯТОРА

Если аккумулятор разряжен, можно запустить двигатель с помощью другой аккумуляторной батареи, емкость которой должна быть равна или немного выше разряженного аккумулятора.

Для пуска выполните следующие действия:

- соедините положительные зажимы (знак + около клеммы) PIS. 116 двух аккумуляторов специальным проводом;
- вторым проводом соедините отрицательный зажим (-) вспомогательного аккумулятора с точкой заземления  на двигателе или на коробке передач заводимого автомобиля;
- после запуска двигателя отсоедините провода в обратном порядке.

Для запуска двигателя автомобиля, оборудованного системой Start&Stop, с помощью вспомогательного аккумулятора ознакомьтесь с параграфом "Система Start&Stop" в разделе "Знакомство с автомобилем".

Если после нескольких попыток двигатель не заводится, обратитесь в сервисный центр Alfa Romeo.

**ПРЕДУПРЕЖДЕНИЕ** Не соединяйте напрямую отрицательные зажимы двух аккумуляторов! Если используется дополнительная аккумуляторная батарея другого автомобиля, не допускайте соприкосновения металлических частей двух автомобилей.



*Категорически запрещается использовать устройство быстрой зарядки аккумулятора для аварийного пуска двигателя: опасность повреждения электронных систем и блоков управления зажиганием и подачи топлива в двигатель.*



РИС. 116

A0J0392

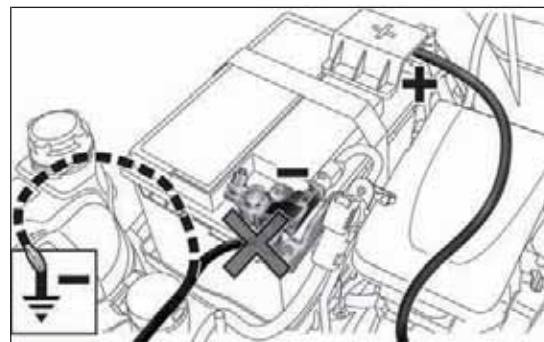

*Процедура запуска должна выполняться опытным персоналом, так как неправильные действия могут вызвать сильные электрические разряды. Помимо этого, аккумулятор содержит ядовитый и едкий электролит; следите, чтобы он не попал на кожу и в глаза. Не рекомендуется находиться вблизи от аккумулятора с источниками открытого пламени или зажженными сигаретами, чтобы не вызвать появление искр.*

## ПРИНУДИТЕЛЬНЫЙ ПУСК ДВИГАТЕЛЯ

Категорически запрещается заводить двигатель с помощью толкающего усилия, буксировки или пользуясь уклоном дороги.

## ЗАМЕНА КОЛЕСА

### ОБЩИЕ УКАЗАНИЯ

Автомобиль оснащен комплектом “Kit Fix&Go Automatic”, способ использования которого описан в параграфе “Kit Fix&Go Automatic”.

В качестве альтернативы к комплекту “Kit Fix&Go Automatic” при покупке автомобиля можно заказать запасное колесо. Операции по замене колеса описаны ниже.



*Аварийное колесо в комплекте предназначено только для данного автомобиля. Не устанавливайте его на другие модели автомобилей и не ставьте на ваш автомобиль аварийные колеса других моделей. Аварийное - запасное колесо должно использоваться только в чрезвычайных ситуациях. Использование запасного колеса должно быть сведено к минимуму, и скорость управления автомобилем с таким колесом не должна превышать 80 км/ч. На запасном колесе имеется наклейка оранжевого цвета, на которой приведены основные меры предосторожности и соответствующие ограничения по использованию. Ни в коем случае не снимайте и не закрывайте наклейку. Категорически запрещается устанавливать на запасное колесо колпак.*



*Оповестите других водителей о неподвижно стоящем автомобиле в соответствии с действующими правилами: включите аварийную сигнализацию, установите треугольник аварийной остановки со светоотражающей поверхностью и т.д. Пассажиры должны выйти из автомобиля, особенно если он тяжело нагружен, и во время замены колеса держаться в стороне от движущегося транспорта. В случае остановки под уклоном или на неровном дорожном покрытии подложите под колеса клинья или другой подходящий материал, чтобы заблокировать автомобиль в положении.*

ЗНАКОМСТВО С  
АВТОМОБИЛЕМ

ВОПРОСЫ  
БЕЗОПАСНОСТИ

ЗАПУСК ДВИГАТЕЛЯ И  
УПРАВЛЕНИЕ  
АВТОМОБИЛЕМ

В СЛУЧАЕ  
ЧРЕЗВЫЧАЙНОЙ  
СИТУАЦИИ

ТЕХОБСЛУЖИВАНИЕ  
И УХОД

ТЕХНИЧЕСКИЕ  
ДААННЫЕ

АЛФАВИТНЫЙ  
УКАЗАТЕЛЬ



С установленным аварийным колесом меняются характеристики управления автомобилем. Избегайте резких ускорений и торможений, резких движений руля и вхождений в поворот на скорости. Общий срок годности аварийного колеса составляет 3000 км. После этого пробега следует заменить шину колеса на другую такого же типа. Ни в коем случае не устанавливайте обычную шину на обод, предназначенный для аварийного колеса. Как можно быстрее отремонтируйте и вновь установите замененное колесо. Не допускается использование двух или более запасных колес. Перед установкой крепежных болтов не наносите на резьбу смазку: это может привести к их самопроизвольному выворачиванию.



Домкрат предназначен только для подъема автомобиля, в комплект поставки которого он входит, или для подъема автомобилем такой же модели. Категорически запрещается использовать его для других целей, например, для подъема автомобилей других моделей. Запрещается работать под автомобилем, поднятым на домкрате. Неправильная установка домкрата может привести к падению поднятого автомобиля. Не пользуйтесь домкратом для поднятия груза, вес которого превышает указанный на ярлыке домкрата. На аварийное колесо нельзя устанавливать цепи противоскольжения. В случае прокола передней шины (ведущего колеса) и при необходимости использовать цепи снимите с задней оси штатное колесо, а на его место установите аварийную "докатку". Таким образом при наличии двух обычных ведущих колес на них можно установить цепи противоскольжения.



Неправильная установка колпака колеса может повлечь его отрыв во время движения автомобиля. Не допускайте повреждения ниппеля. Не вставляйте какой бы то ни было инструмент между ободом и шиной. Регулярно проверяйте давление в шинах и в запасном колесе (см. раздел "Технические характеристики").

## ДОМКРАТ

Следует знать:

- вес домкрата 1,76 кг
- домкрат не нуждается в какой-либо регулировке
- домкрат не подлежит ремонту; в случае поломки его следует заменить на новый
- нельзя устанавливать на домкрат никакие другие устройства, кроме поворотной рукоятки

Замена колеса выполняется следующим образом:

- остановите автомобиль в месте, где он не будет представлять опасности для других участников движения, и где можно выполнить замену колеса в безопасных условиях; дорожное покрытие должно быть по возможности ровным и достаточно твердым;
- выключите двигатель, взведите стояночный тормоз и включите 1 передачу или передачу заднего хода; прежде чем выйти из автомобиля, наденьте светоотражающий жилет (обязательно по закону);

- откройте багажник, потяните за ремешок А РИС. 117 и поднимите коврик обшивки;
- отвинтите защелку АРИС. 118, возьмите ящик с инструментом В и поставьте его рядом с колесом, требующим замены; извлеките аварийное колесо С;



РИС. 117

A0J0104

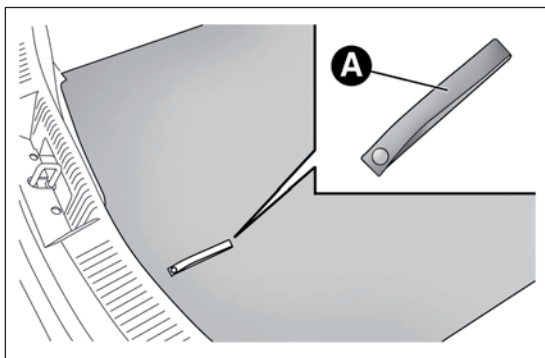

РИС. 118

A0J0105

- **исполнения со стальными дисками:** вставьте отвертку в прорезь А РИС. 119, чтобы сработала пружина В крепления колпака ступицы колеса;

- **исполнения с дисками из легких сплавов:** покачайте автомобиль, чтобы облегчить снятие диска со ступицы колеса. В некоторых моделях могут быть установлены диски из легких сплавов с колпаком ступицы колеса (РИС. 120). Чтобы снять колпак, вставьте отвертку в гнезда А и отпустите крепежные болты. Выполните замену колеса в соответствии с приведенным выше описанием;

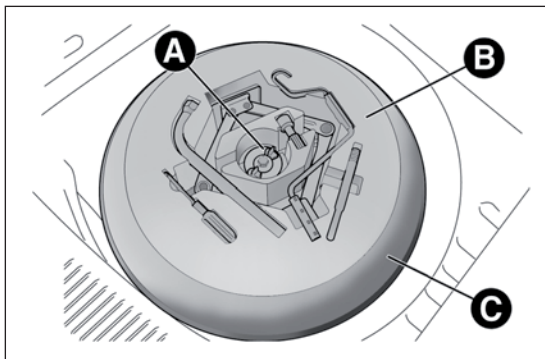
- ключом А РИС. 121 отпустите крепежные болты примерно на один оборот;



РИС. 119

A0J0236

ЗНАКОМСТВО С  
АВТОМОБИЛЕМ

ВОПРОСЫ  
БЕЗОПАСНОСТИ

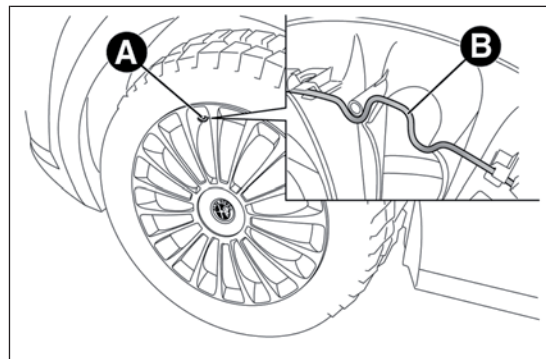
ЗАПУСК ДВИГАТЕЛЯ И  
УПРАВЛЕНИЕ  
АВТОМОБИЛЕМ

В СЛУЧАЕ  
ЧРЕЗВЫЧАЙНОЙ  
СИТУАЦИИ

ТЕХОБСЛУЖИВАНИЕ  
И УХОД

ТЕХНИЧЕСКИЕ  
ДААННЫЕ

АЛФАВИТНЫЙ  
УКАЗАТЕЛЬ

- установите домкрат под автомобилем около колеса, требующего замены. Не повредите пластиковое аэродинамическое ограждение, если оно установлено на автомобиле;

- с помощью приспособления А РИС. 122 распрямите домкрат таким образом, чтобы его верхняя часть В РИС. 123 вошла в лонжерон С;



РИС. 120

A0J0238

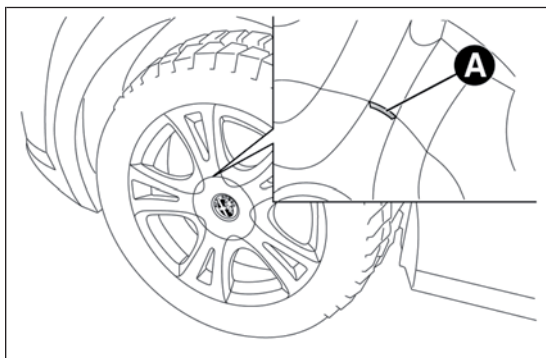

РИС. 122

A0J0062

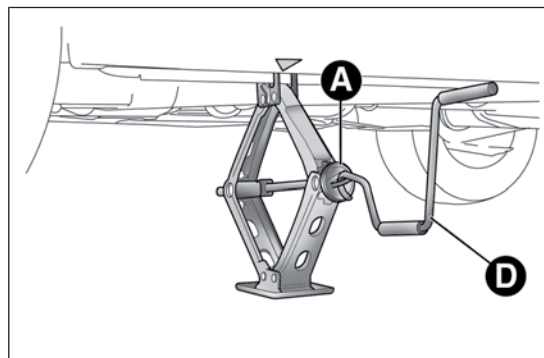

РИС. 121

A0J0106

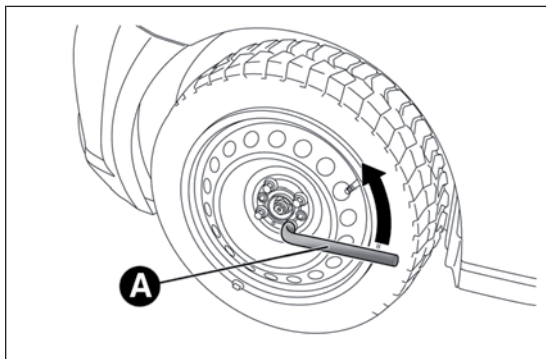

РИС. 123

A0J0061

- предупредите других пассажиров о своем намерении поднять автомобиль; при подъеме автомобиля никто не должен находиться рядом с ним и не должен к нему прикасаться до тех пор, пока он не будет вновь опущен;
- вставьте рукоятку D РИС. 122 в устройство А домкрата и поднимите автомобиль, чтобы колесо поднялось над землей на несколько сантиметров;
- проверьте, чтобы поверхности соприкосновения запасного колеса со ступицей были чистыми и без загрязнений, т.к. в дальнейшем они могут вызвать ослабление крепежных болтов;
- установите запасное колесо и ввинтите на два оборота первый болт в ближайшее к ниппелю отверстие;
- ключом А РИС. 121 завинтите до упора крепежные болты;
- поверните рукоятку D РИС. 122 домкрата, чтобы опустить автомобиль на землю. Выньте домкрат;
- с помощью ключа А РИС. 121 до конца затяните болты крестообразно в порядке, показанном на рис. РИС. 124;

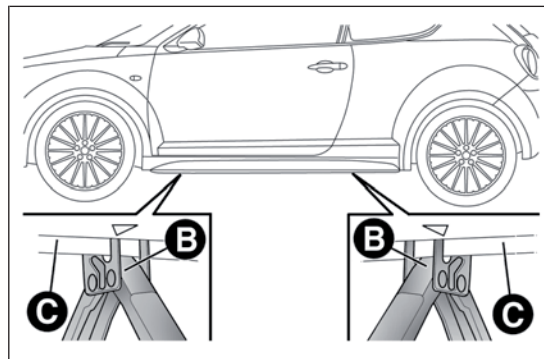

РИС. 124

A0J0271

- при замене колеса с диском из легкого сплава рекомендуется установить его лицевой стороной вверх.

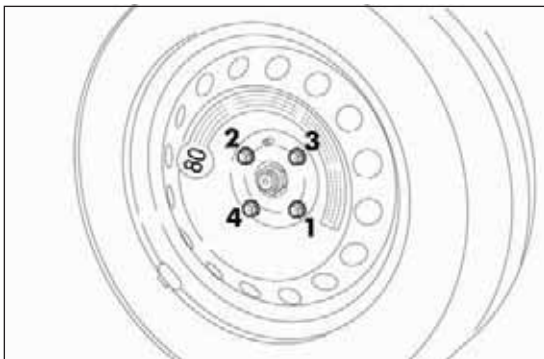

*Как можно быстрее обратитесь в сервисный центр Alfa Romeo для проверки затяжки крепежных болтов колеса.*

Отремонтируйте снятое колесо как можно быстрее, поскольку в силу того, что его размеры несколько больше размеров запасного колеса, оно слегка выступает над уровнем пола багажника после его размещения в специальном отсеке.

## СНЯТИЕ САБВУФЕРА (исполнения с системой HI-FI Bose)

(для моделей/рынков, где предусмотрено)

**ПРЕДУПРЕЖДЕНИЕ** Описываемая далее процедура служит только для автомобилей, оборудованных аудиосистемой HI-FI Bose с низкочастотным динамиком (сабвуфер) (для моделей/рынков, где предусмотрено)

### Сабвуфер и запасное колесо

В таких автомобилях инструмент для замены колеса находится в специальной сумке в багажнике.

Чтобы снять сабвуфер, действуйте следующим образом:

- откройте багажник, потяните за ремешок А РИС. 117 и поднимите коврик обшивки;
- отвинтите фиксатор А РИС. 125, поднимите сабвуфер и снимите соединительный провод В с липучки С;

ЗНАКОМСТВО С  
АВТОМОБИЛЕМ

ВОПРОСЫ  
БЕЗОПАСНОСТИ

ЗАПУСК ДВИГАТЕЛЯ И  
УПРАВЛЕНИЕ  
АВТОМОБИЛЕМ

В СЛУЧАЕ  
ЧРЕЗВЫЧАЙНОЙ  
СИТУАЦИИ

ТЕХОБСЛУЖИВАНИЕ  
И УХОД

ТЕХНИЧЕСКИЕ  
ДААННЫЕ

АЛФАВИТНЫЙ  
УКАЗАТЕЛЬ

- положите сабвуфер около багажника, выньте ящик и возьмите запасное колесо;
- выполните замену колеса в соответствии с приведенным выше описанием.



РИС. 125

A0J0180

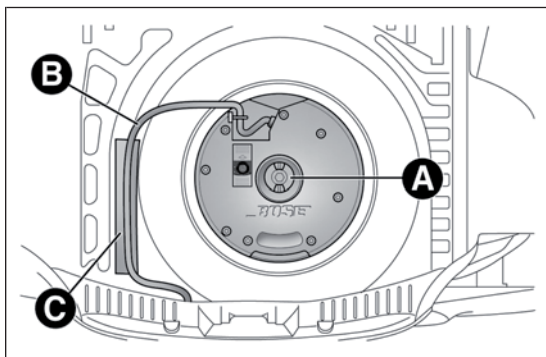

РИС. 126

A0J0260

По завершении операции:

- установите ящик (стрелка вперед) в исходное положение и поставьте на него сабвуфер в соответствии с указаниями на ящике (РИС. 126), чтобы положение надписи "BOSE" позволяло ее правильно читать;
- приложите провод В РИС. 125 к липучке С, чтобы его не пережать;
- завинтите фиксатор А и опустите коврик обшивки багажника.

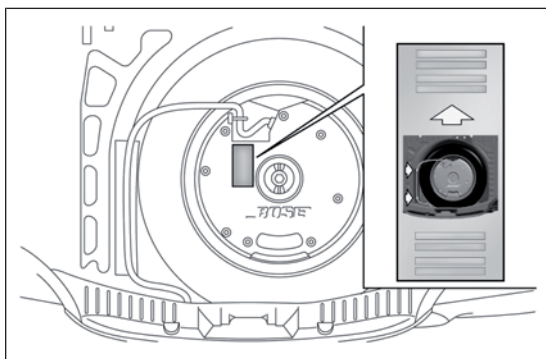
### Сабвуфер и комплект "Kit Fix&Go Automatic"

Чтобы найти комплект Kit Fix&Go Automatic:

- откройте багажник, потяните за ремешок А РИС. 117 и поднимите коврик обшивки;
- возьмите комплект "Kit Fix&Go Automatic", находящийся с левой стороны багажника ( РИС. 127);
- подкачайте колесо (см. параграф "Kit Fix&Go Automatic").



РИС. 127

A0J0239

## ПОВТОРНАЯ УСТАНОВКА КОЛЕСА

Следуя вышеописанной процедуре, поднимите автомобиль и снимите запасное колесо.

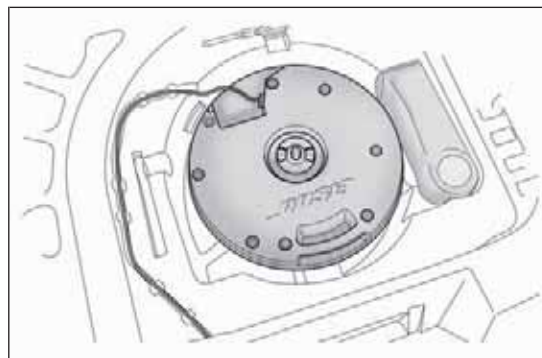
Выполните следующие действия:

- убедитесь, что поверхности соприкосновения обычного колеса со ступицей чистые и без загрязнений, т.к. впоследствии они могут вызвать ослабление крепежных болтов;
- исполнения со стальными дисками:** установите колпак колеса на обод таким образом, чтобы отверстие в форме полумесяца совпало с уже установленным болтом, затем вставьте оставшиеся 4 болта;
- ключом А РИС. 121 закрутите крепежные болты;
- опустите автомобиль и выньте домкрат;
- ключом А РИС. 121 закрутите до конца крепежные болты в цифровом порядке, показанном на
- исполнения с дисками из легких сплавов с колпаком ступицы колеса:** совместите штырь на колпаке с отверстием на диске.

### По завершению операций

- положите запасное колесо в соответствующий отсек в багажнике;
- положите домкрат и прочий инструмент в ящик;
- разместите ящик с инструментом на запасном колесе;
- правильно уложите коврик обшивки багажника.

## КОМПЛЕКТ "Fix&Go Automatic"

Комплект находится в багажном отделении автомобиля.

В коробке с комплектом имеется также отвертка и буксировочное кольцо.

В комплект также входит:

- баллончик РИС. 128 с герметиком, к которому прилагается: трубка для заполнения В и наклейка С с надписью "max. 80 km/h" (макс. 80 км/час), которую после ремонта шины следует поместить на хорошо видимое место (на панели приборов);
- компрессор D с манометром и патрубками;
- информационный листок РИС. 129 для правильного использования комплекта для срочного ремонта шин, который в дальнейшем должен быть передан персоналу для ремонта обработанной комплектом шины;
- пара защитных перчаток в боковом отсеке компрессора;
- переходники для накачки различных элементов.



РИС. 128

A0J0112

ЗНАКОМСТВО С  
АВТОМОБИЛЕМ

ВОПРОСЫ  
БЕЗОПАСНОСТИ

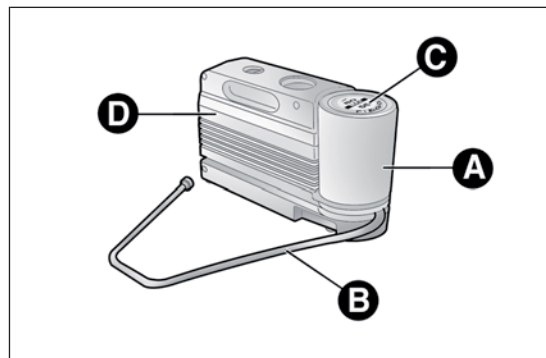
ЗАПУСК ДВИГАТЕЛЯ И  
УПРАВЛЕНИЕ  
АВТОМОБИЛЕМ

В СЛУЧАЕ  
ЧРЕЗВЫЧАЙНОЙ  
СИТУАЦИИ

ТЕХОБСЛУЖИВАНИЕ  
И УХОД

ТЕХНИЧЕСКИЕ  
ДААННЫЕ

АЛФАВИТНЫЙ  
УКАЗАТЕЛЬ

**ПРЕДУПРЕЖДЕНИЕ** Герметик действует эффективно при температуре среды от  $-20^{\circ}\text{C}$  до  $+50^{\circ}\text{C}$ . У герметика есть срок годности.



Вручите информационный листок персоналу, который будет заниматься дальнейшим ремонтом шины, обработанной с помощью комплекта для срочного ремонта "Fix&Go Automatic".



В случае прокола шины посторонними предметами можно отремонтировать повреждения максимального диаметра 4 мм на протекторе и на буртике шины.



Повреждения на боковинах шин ремонту не подлежат. Не пользуйтесь комплектом для срочного ремонта, если шина повреждена в результате движения со спущенным колесом.



РИС. 129

A0J0113



Ремонт невозможен, если имеются повреждения диска (деформация желоба, вызывающая утечку воздуха). Не вынимайте из проколотой шины посторонние предметы (винты или гвозди).

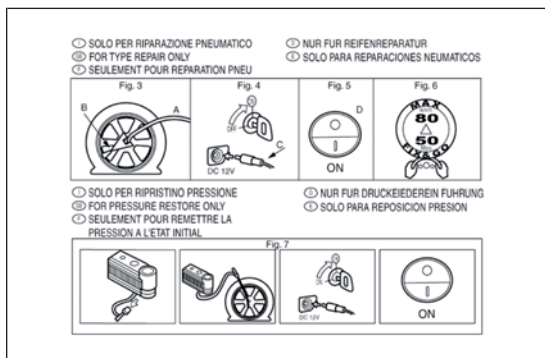

Компрессор не должен работать в течение более 20 минут подряд. Опасность перегрева. Комплект для срочного ремонта не годится для окончательного ремонта шин, поэтому отремонтированные с его помощью шины следует использовать только временно.



Не выбрасывайте баллончик и герметик в окружающую среду. Их уничтожение должно выполняться при соблюдении национальных и местных нормативных правил.



Баллончик содержит этиленгликоль и латекс, которые могут вызвать аллергические реакции. Состав вреден при попадании внутрь. Вызывает раздражение глаз. При вдыхании и попадании на кожу может вызвать повышенную чувствительность пораженных участков. Избегайте попадания состава в глаза, на кожу и на одежду. В противном случае немедленно промойте большим количеством воды. При попадании состава внутрь не вызывайте рвоту, прополощите рот, выпейте большое количество воды, немедленно обратитесь к врачу. Храните в недоступном для детей месте. Состав не должен использоваться лицами, страдающими астматическим синдромом. Не вдыхайте пары герметика во время его использования. При проявлении аллергических реакций сразу обратитесь к врачу. Храните баллончик в специальном отсеке вдали от источников тепла. Срок годности герметика ограничен. Замените баллончик, содержащий герметик с просроченным сроком годности.

## ПРОЦЕДУРА НАКАЧКИ



*Наденьте защитные перчатки, прилагаемые в комплекте.*

Выполните следующие действия:

- взведите стояночный тормоз, отвинтите колпачок с ниппеля шины, выньте гибкую трубку заполнения А РИС. 130 и прикрутите зажимное кольцо В к ниппелю шины;
- убедитесь, что выключатель А РИС. 131 компрессора находится в положении 0 (выключено), заведите двигатель, вставьте вилку А РИС. 132 в электрическую розетку на центральной консоли и включите компрессор путем приведения выключателя А РИС. 131 в положение I (включено);
- накачайте шину на давление, значение которого соответствует указаниям параграфа "Колеса" в главе "Технические характеристики". Для получения более точных результатов проверьте значение давления на манометре В РИС. 131 при выключенном компрессоре;



РИС. 130

A0J0214

- если в течение 5 минут давление не достигнет минимум 1,8 бар, отсоедините компрессор от ниппеля и электрической розетки, а затем сместите автомобиль вперед на 10 метров, чтобы распределить герметик внутри шины; вновь повторите операцию накачивания;

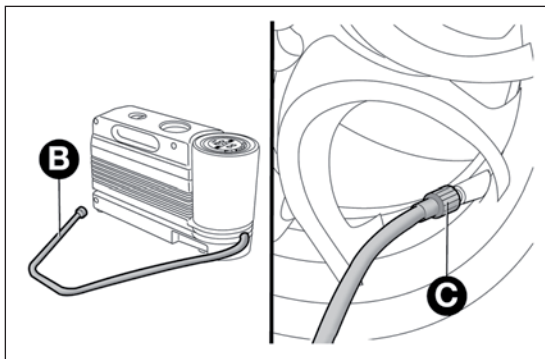

РИС. 131

A0J0114

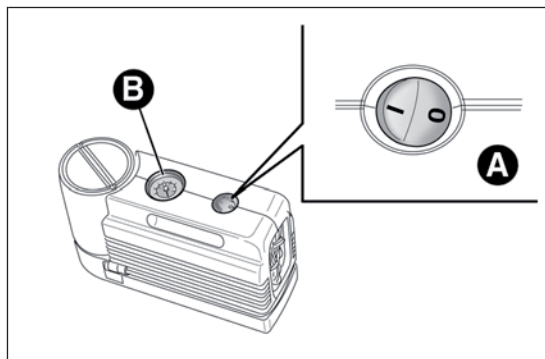

РИС. 132

A0J0116

ЗНАКОМСТВО С  
АВТОМОБИЛЕМ

ВОПРОСЫ  
БЕЗОПАСНОСТИ

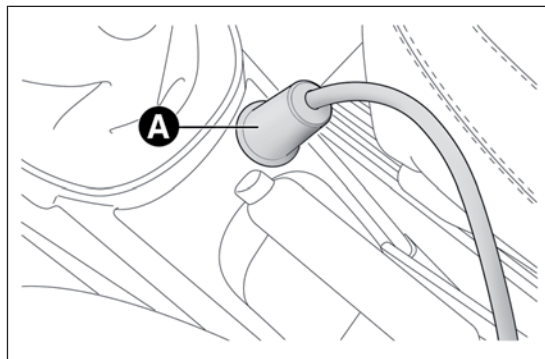
ЗАПУСК ДВИГАТЕЛЯ И  
УПРАВЛЕНИЕ  
АВТОМОБИЛЕМ

В СЛУЧАЕ  
ЧРЕЗВЫЧАЙНОЙ  
СИТУАЦИИ

ТЕХОБСЛУЖИВАНИЕ  
И УХОД

ТЕХНИЧЕСКИЕ  
ДАННЫЕ

АЛФАВИТНЫЙ  
УКАЗАТЕЛЬ

- ❑ если и в этом случае через 5 минут после включения компрессора давление не поднимается минимум до 1,8 бар, не возобновляйте движение и обратитесь в сервисный центр Alfa Romeo;
- ❑ примерно через 10 минут нахождения в пути остановитесь и проверьте давление в шине. Помните о необходимости поставить автомобиль на стояночный тормоз;
- ❑ если давление по манометру составляет не менее 1,8 бар, доведите его до нужного значения (при включенном двигателе и взведенном стояночном тормозе), возобновите движение и, очень осторожно управляя автомобилем, направьтесь в сервисный центр Alfa Romeo.



*Приклейте наклейку для обозначения шины, обработанной с помощью комплекта для срочного ремонта, на хорошо видимое водителю место. Управляйте автомобилем с осторожностью, особенно на поворотах. Скорость не должна превышать 80 км/ч. Резко не разгоняйте и не тормозите автомобиль.*



*Не следует продолжать движение, если давление опустилось ниже 1,8 бар. Шина повреждена слишком сильно, и комплект для срочного ремонта Fix&Go Automatic не может обеспечить нужную ее герметичность. Обратитесь в сервисный центр Alfa Romeo.*



*Необходимо обязательно сообщить, что ремонт шины выполнен с помощью комплекта для срочного ремонта. Вручите информационный листок персоналу, который будет заниматься дальнейшим ремонтом шины, обработанной с помощью комплекта для срочного ремонта.*

## ПРОВЕРКА И ВОССТАНОВЛЕНИЕ ДАВЛЕНИЯ

Компрессор также можно использовать только для проверки и восстановления давления в шинах.

Отсоедините быстроразъемное соединение А РИС. 133 и соедините его напрямую с ниппелем накачиваемой шины.



РИС. 133

A0J0225

## ЗАМЕНА БАЛЛОНЧИКА

Выполните следующие действия:

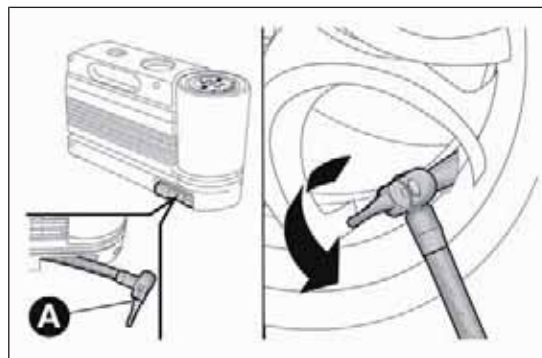
- отсоедините муфту А РИС. 134 и трубку В;
- поверните баллончик против часовой стрелки и приподнимите;
- вставьте новый баллончик и поверните его по часовой стрелке;
- вставьте муфту А и трубку В в исходное положение.



РИС. 134

A0J0115

## ЗАМЕНА ЛАМПЫ

### ОБЩИЕ УКАЗАНИЯ

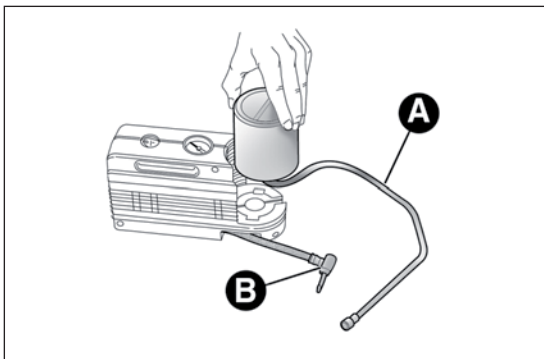
- Прежде чем приступить к замене лампы, проверьте, не окислились ли контакты;
- замените перегоревшие лампы на лампы такого же типа и мощности;
- после замены лампы в фарах всегда проверяйте регулировку пучка света;
- прежде чем приступить к замене лампы, убедитесь в целостности соответствующего предохранителя. Расположение предохранителей указано в параграфе "Замена предохранителей" настоящего раздела.

ЗНАКОМСТВО С  
АВТОМОБИЛЕМ

ВОПРОСЫ  
БЕЗОПАСНОСТИ

ЗАПУСК ДВИГАТЕЛЯ И  
УПРАВЛЕНИЕ  
АВТОМОБИЛЕМ

В СЛУЧАЕ  
ЧРЕЗВЫЧАЙНОЙ  
СИТУАЦИИ

ТЕХОБСЛУЖИВАНИЕ  
И УХОД

ТЕХНИЧЕСКИЕ  
ДААННЫЕ

АЛФАВИТНЫЙ  
УКАЗАТЕЛЬ



*При работе с галогенными лампами касайтесь только металлических частей лампы. Прикосновение пальцев к прозрачной колбе лампы может привести к снижению ее световой интенсивности и к возможному сокращению срока службы. При случайном прикосновении к колбе протрите ее тряпкой, смоченной спиртом, и дайте высохнуть.*



*Внесение изменений или неквалифицированный ремонт электрического оборудования без учета технических особенностей системы могут стать причиной возникновения неисправностей и привести к возгоранию.*



*В колбе галогенных ламп содержится газ под давлением, поэтому при их разрушении могут разлетаться осколки стекла.*

**ПРЕДУПРЕЖДЕНИЕ** При холодном или влажном климате или после проливного дождя или мойки поверхность фар или задних фонарей может запотевать и/или с внутренней стороны может скапливаться конденсат. Это естественное явление, возникающее в результате разницы температур и влажности воздуха между внутренней и внешней стороной стекла, что не указывает на наличие неисправности и не влияет на работу осветительных приборов. После включения фар запотевание быстро исчезает начиная от рассеивателя света к краям приборов.

## ТИПЫ ЛАМП

### На автомобиле установлены лампы различных типов

**Стекланные лампы:** (тип А) вставляются нажимом. Чтобы извлечь, потяните за лампу.

**Байонетные лампы:** (тип В) для их извлечения из патрона нажмите и поверните лампу против часовой стрелки.

**Двухцокольные лампы:** (тип С) для их извлечения отожмите удерживающие контакты.

**Галогенные лампы:** (тип D) для их извлечения отсоедините фиксирующую пружину из соответствующего гнезда.

**Галогенные лампы:** (тип E) для их извлечения отсоедините фиксирующую пружину из соответствующего гнезда.

**A**

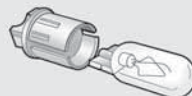

**B**

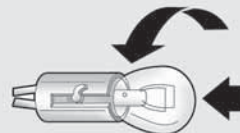

**C**

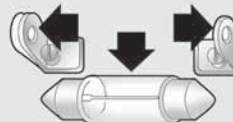

**D**

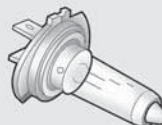

**E**



ЗНАКОМСТВО С  
АВТОМОБИЛЕМ

ВОПРОСЫ  
БЕЗОПАСНОСТИ

ЗАПУСК ДВИГАТЕЛЯ И  
УПРАВЛЕНИЕ  
АВТОМОБИЛЕМ

В СЛУЧАЕ  
ЧРЕЗВЫЧАЙНОЙ  
СИТУАЦИИ

ТЕХОБСЛУЖИВАНИЕ  
И УХОД

ТЕХНИЧЕСКИЕ  
ДААННЫЕ

АЛФАВИТНЫЙ  
УКАЗАТЕЛЬ

	<b>Лампы</b>	<b>Тип</b>	<b>Мощность</b>	<b>Обозначение на рисунке</b>
ЗНАКОМСТВО С АВТОМОБИЛЕМ	Передние габаритные огни/дневные ходовые огни	W21/5W	5/21W	A
	Задние габаритные огни	Светодиод	–	–
ВОПРОСЫ БЕЗОПАСНОСТИ	Фары ближнего света	H7	55 Вт	D
	Фары дальнего свет	H7	55 Вт	D
	Передние указатели поворота	модуль 24W	24 Вт	B
ЗАПУСК ДВИГАТЕЛЯ И УПРАВЛЕНИЕ АВТОМОБИЛЕМ	Задние указатели поворота	P21W	21 Вт	B
	Боковые указатели поворота	WY5W	5 Вт	A
	Стоп-сигнал	Светодиод	–	–
	3-й стоп-сигнал	Светодиод	–	–
В СЛУЧАЕ ЧРЕЗВЫЧАЙНОЙ СИТУАЦИИ	Фонарь подсветки номерного знака	W5W	5 Вт	A
	Передние противотуманные фары	H1	55 Вт	E
	Задние противотуманные фары	P21W	21 Вт	B
ТЕХОБСЛУЖИВАНИЕ И УХОД	Огни заднего хода	P21W	21 Вт	B
	Передний плафон	C10W	10 Вт	C
	Плафон багажника	W5W	5 Вт	A
ТЕХНИЧЕСКИЕ ДАННЫЕ	Плафон перчаточного ящика	C5W	5 Вт	C
	Плафон подсветки порогов	W5W	5 Вт	A
АЛФАВИТНЫЙ УКАЗАТЕЛЬ				

# ЗАМЕНА ЛАМПЫ ПРИБОРА НАРУЖНОГО ОСВЕЩЕНИЯ

## ПЕРЕДНИЕ ОПТИЧЕСКИЕ ЭЛЕМЕНТЫ

К передним оптическим элементам относятся габаритные огни/дневные ходовые огни (D.R.L.), фары ближнего света, фары дальнего света и указатели поворота. Положение ламп оптического элемента РИС. 135:

**А** Габаритные огни/дневные ходовые огни и фары ближнего света

**В** Фары ближнего света

**С** Указатели поворота



РИС. 135

A0J0021

## ГАБАРИТНЫЕ ОГНИ/ДНЕВНЫЕ ХОДОВЫЕ ОГНИ (D.R.L.)

Для замены лампы:

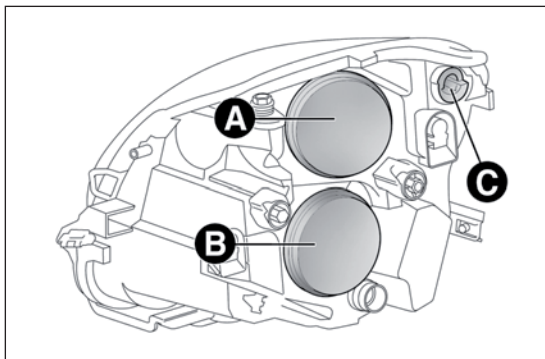
- снимите заглушку А РИС. 135;
- выньте патрон В РИС. 136, выньте лампу и замените;
- вставьте патрон В на место и проверьте его крепление;
- установите заглушку А РИС. 135.

## ФАРЫ ДАЛЬНОГО СВЕТА

Для замены лампы:

- снимите заглушку А РИС. 135;
- выньте патрон С РИС. 136, выньте лампу и замените;
- вставьте патрон на место и проверьте его крепление;
- установите заглушку А РИС. 135.



РИС. 136

A0J0041

ЗНАКОМСТВО С  
АВТОМОБИЛЕМ

ВОПРОСЫ  
БЕЗОПАСНОСТИ

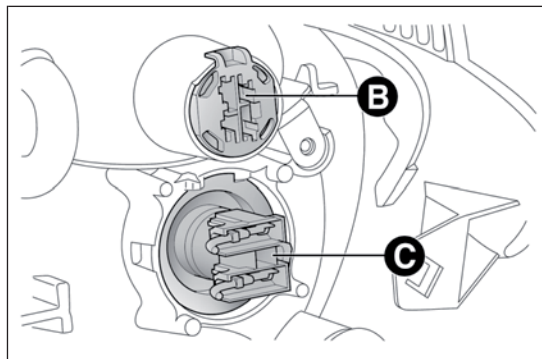
ЗАПУСК ДВИГАТЕЛЯ И  
УПРАВЛЕНИЕ  
АВТОМОБИЛЕМ

В СЛУЧАЕ  
ЧРЕЗВЫЧАЙНОЙ  
СИТУАЦИИ

ТЕХОБСЛУЖИВАНИЕ  
И УХОД

ТЕХНИЧЕСКИЕ  
ДААННЫЕ

АЛФАВИТНЫЙ  
УКАЗАТЕЛЬ

## ФАРЫ БЛИЖНЕГО СВЕТА

### Лампы накаливания

Для замены лампы:

- снимите заглушку В РИС. 135;
- снимите защитную заглушку А РИС. 137 лампы;
- извлеките и замените лампу;
- вставьте патрон на место и проверьте его крепление;
- установите заглушку В РИС. 135.

### УКАЗАТЕЛИ ПОВОРОТА

#### Передние

Для замены лампы возьмите ключ А РИС. 138 (в чехле для документов), вставьте его в гнездо В и поверните патрон против часовой стрелки.

Извлеките и замените лампу.



РИС. 137

A0J0040

### Боковые

Для замены лампы:

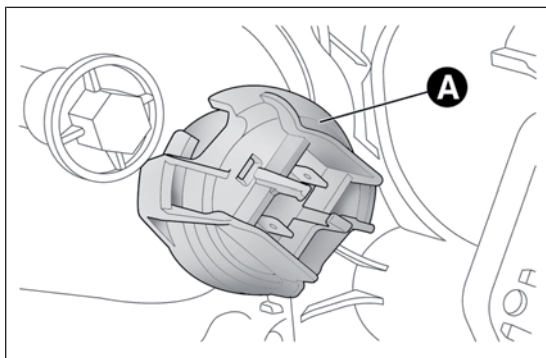
- нажмите на прозрачную крышку А РИС. 139, чтобы сжать пружину В, потяните наружу и выньте узел;
- поверните против часовой стрелки патрон С, выньте и замените лампу;



РИС. 138

A0J0018

- установите патрон С в прозрачную крышку, вращая его по часовой стрелке;
- установите узел, убедившись в срабатывании внутреннего пружинного зажима В.

## ПЕРЕДНИЕ ПРОТИВОТУМАННЫЕ ФАРЫ

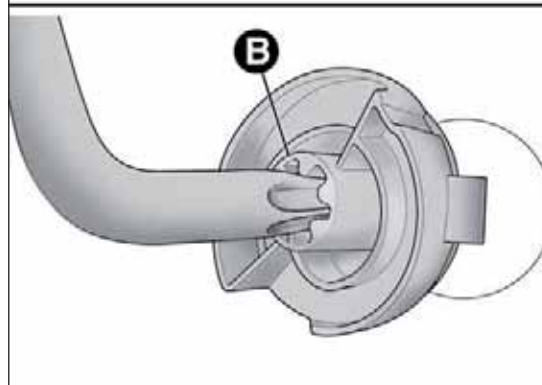
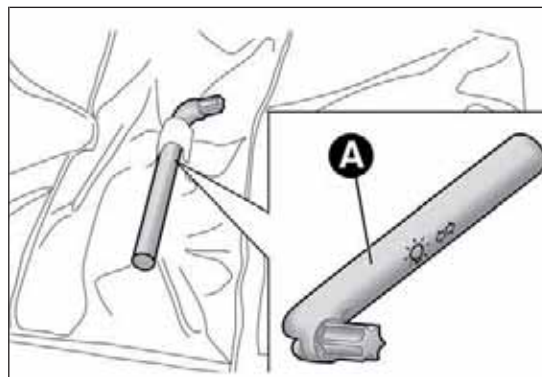
(для моделей/рынков, где предусмотрено)

Для замены этих ламп обратитесь в сервисный центр Alfa Romeo.

## ЗАДНИЕ ОПТИЧЕСКИЕ ЭЛЕМЕНТЫ

Для доступа к оптическому элементу поднимите боковую обшивку багажника (см. РИС. 140). Внутри заднего оптического элемента находятся лампы габаритных огней, индикаторов поворота и стоп-сигналов.



РИС. 139

A0J0042

## ГАБАРИТНЫЕ ОГНИ/СТОП-СИГНАЛЫ

Светодиодные лампы. Для замены ламп обратитесь в сервисный центр Alfa Romeo.

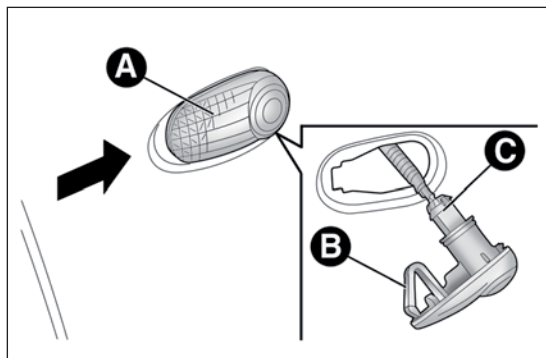
## УКАЗАТЕЛИ ПОВОРОТА

Для замены лампы снимите боковую обшивку багажного отделения, выверните патрон А РИС. 140 и затем замените саму лампу.



РИС. 140

A0J0043

ЗНАКОМСТВО С  
АВТОМОБИЛЕМ

ВОПРОСЫ  
БЕЗОПАСНОСТИ

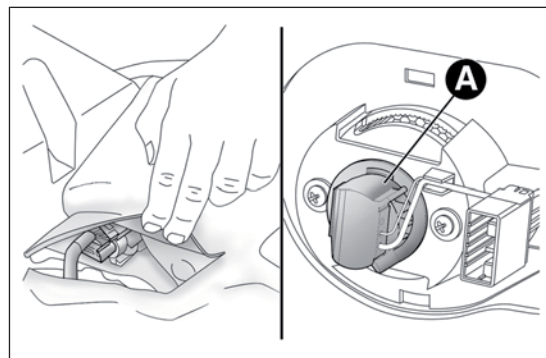
ЗАПУСК ДВИГАТЕЛЯ И  
УПРАВЛЕНИЕ  
АВТОМОБИЛЕМ

В СЛУЧАЕ  
ЧРЕЗВЫЧАЙНОЙ  
СИТУАЦИИ

ТЕХОБСЛУЖИВАНИЕ  
И УХОД

ТЕХНИЧЕСКИЕ  
ДААННЫЕ

АЛФАВИТНЫЙ  
УКАЗАТЕЛЬ

## ЗАДНЯЯ ПРОТИВОТУМАННАЯ ФАРА/ФОНАРИ ЗАДНЕГО ХОДА

Для замены ламп задних противотуманных фар А РИС. 141 и фонарей заднего хода В РИС. 141 обратитесь в сервисный центр Alfa Romeo.

## ТРЕТИЙ СТОП-СИГНАЛ

Светодиодные лампы стоп-сигналов расположены на крышке багажника. Для замены ламп обратитесь в сервисный центр Alfa Romeo.

## ФОНАРЬ ПОДСВЕТКИ НОМЕРНОГО ЗНАКА

Для замены ламп:

- снимите узел фонаря подсветки номерного знака А РИС. 142;
- поверните по часовой стрелке патрон В РИС. 143, выньте и замените лампу С;



РИС. 141

A0J0044

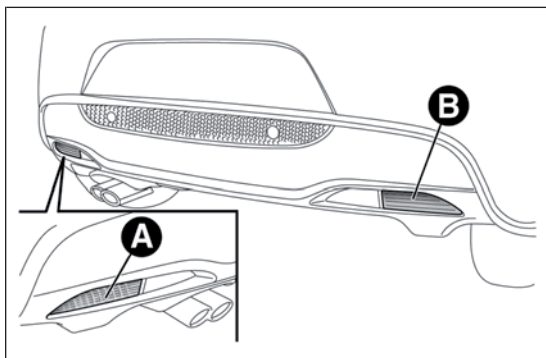

РИС. 142

A0J0046

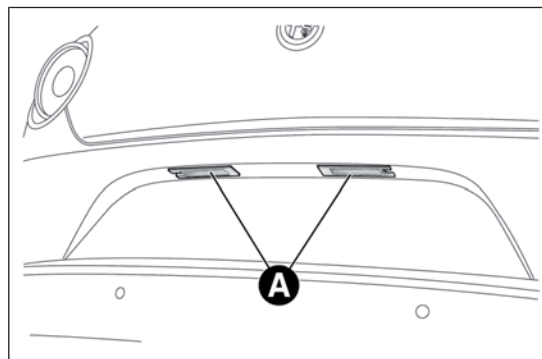

РИС. 143

A0J0045

# ЗАМЕНА ЛАМПЫ ВНУТРЕННЕГО ОСВЕЩЕНИЯ

## ПЕРЕДНИЙ ПЛАФОН

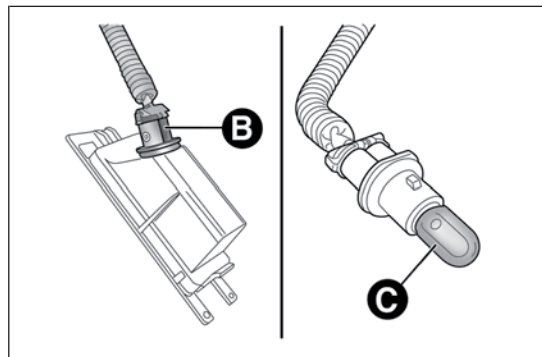
Для замены лампы:

- снимите плафон А РИС. 144, действуя в показанных стрелками точках;
- откройте крышку В РИС. 145, замените лампы С, отсоединив их от боковых контактов. Проверьте, чтобы новые лампы были правильно зажаты контактами;
- закройте крышку В РИС. 145 и поставьте плафон А РИС. 144 на место; проверьте, чтобы плафон был хорошо закреплен.

## ПЛАФОН БАГАЖНИКА

Для замены лампы:

- откройте багажник и снимите плафон А РИС. 146, действуя в показанной стрелками точке;



РИС. 144

A0J0120

- откройте крышку В РИС. 147 и замените лампы;
- закройте защитный кожух В на прозрачной крышке;
- установите ламповый плафон А РИС. 146, сначала вставив его с одной стороны и затем нажав с другой, чтобы был слышен щелчок блокировки.

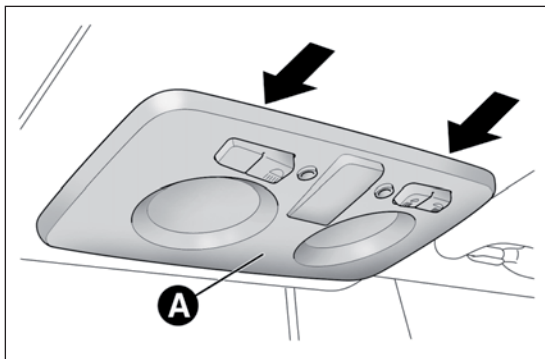

РИС. 145

A0J0121

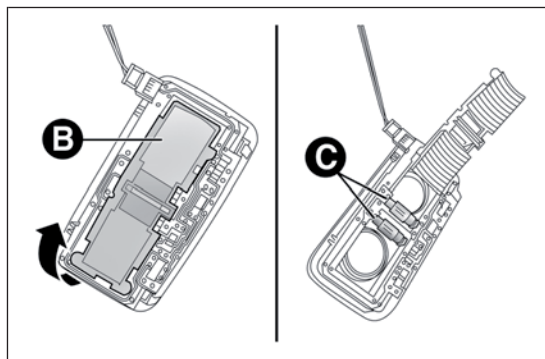

РИС. 146

A0J0119

ЗНАКОМСТВО С  
АВТОМОБИЛЕМ

ВОПРОСЫ  
БЕЗОПАСНОСТИ

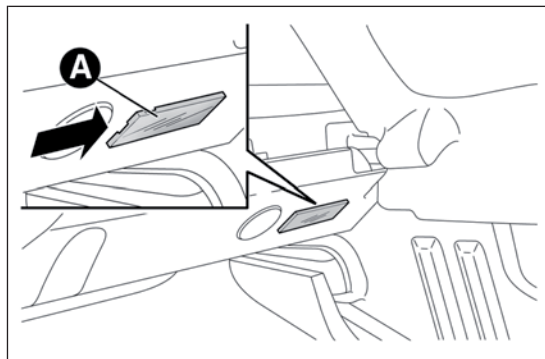
ЗАПУСК ДВИГАТЕЛЯ И  
УПРАВЛЕНИЕ  
АВТОМОБИЛЕМ

В СЛУЧАЕ  
ЧРЕЗВЫЧАЙНОЙ  
СИТУАЦИИ

ТЕХОБСЛУЖИВАНИЕ  
И УХОД

ТЕХНИЧЕСКИЕ  
ДААННЫЕ

АЛФАВИТНЫЙ  
УКАЗАТЕЛЬ

## ПЛАФОН ПЕРЧАТОЧНОГО ЯЩИКА

Для замены лампы:

- откройте перчаточный ящик и снимите плафон А РИС. 148;
- освободите лампу В от боковых контактов и замените ее на новую, проверьте, чтобы она была правильно закреплена между контактами.

## ЛАМПА ПОДСВЕТКИ

(для моделей/рынков, где предусмотрено)

Для замены лампы:

- опустите солнцезащитный козырек и снимите плафон А РИС. 149, действуя в показанной стрелкой точке;
- снимите защитную крышку В, отсоединив ее от выступов С, выньте лампу D РИС. 150, потянув ее наружу, чтобы отсоединить ее от боковых контактов;
- вставьте новую лампу, проверьте ее положение и блокировку между контактами;



РИС. 147

A0J0118

- установите защитную крышку В РИС. 149 между выступами С;
- установите ламповый плафон сначала со стороны Е РИС. 150, затем нажмите с другой стороны, чтобы был слышен щелчок блокировки язычка F.

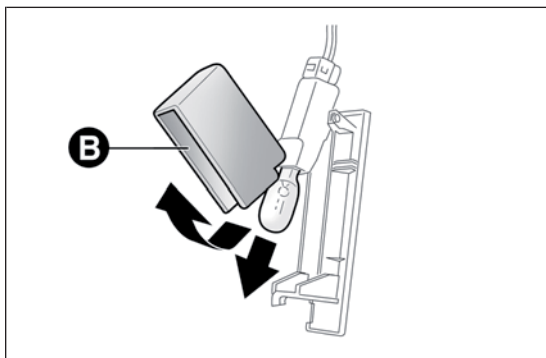

РИС. 148

A0J0122

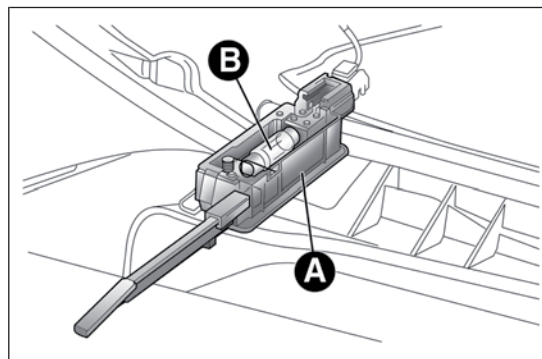

РИС. 149

A0J0123

## ПЛАФОН ПОДСВЕТКИ ДВЕРНЫХ ПОРОГОВ

Для замены лампы:

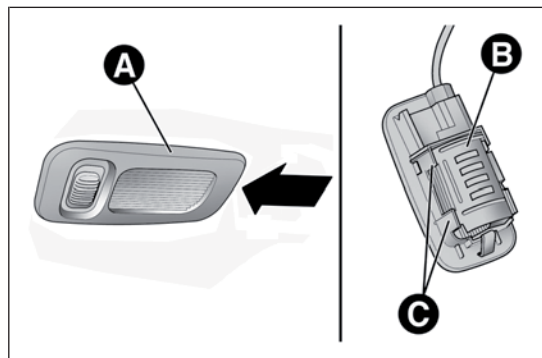
- откройте двернь и выньте плафон, надавив отверткой на пружину А РИС. 151;



РИС. 150

A0J0124

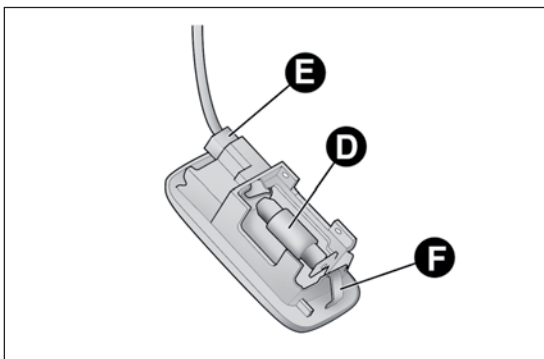

РИС. 151

A0J0125

- нажмите сбоку на защитный кожух В РИС. 151 около двух крепежных штифтов и замените лампу С;
- установите кожух между двумя крепежными штифтами;
- установите ламповый плафон сначала со стороны D, затем нажмите с другой стороны, чтобы был слышен щелчок блокировки пружины.

ЗНАКОМСТВО С  
АВТОМОБИЛЕМ

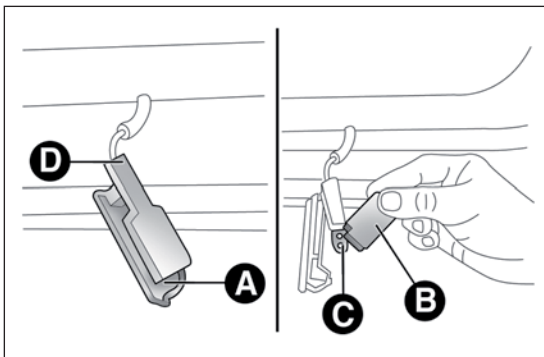
ВОПРОСЫ  
БЕЗОПАСНОСТИ

ЗАПУСК ДВИГАТЕЛЯ И  
УПРАВЛЕНИЕ  
АВТОМОБИЛЕМ

В СЛУЧАЕ  
ЧРЕЗВЫЧАЙНОЙ  
СИТУАЦИИ

ТЕХОБСЛУЖИВАНИЕ  
И УХОД

ТЕХНИЧЕСКИЕ  
ДАННЫЕ

АЛФАВИТНЫЙ  
УКАЗАТЕЛЬ

## ЗАМЕНА ПЛАВКИХ ПРЕДОХРАНИТЕЛЕЙ

### ОБЩИЕ СВЕДЕНИЯ

Плавкие предохранители служат для защиты электрооборудования. Предохранители срабатывают в случае неисправности оборудования или неправильных с ним действий.

Если какое-либо устройство неисправно, следует проверить эффективность соответствующего защитного предохранителя. Токпроводящий элемент А РИС. 152 не должен быть прерван.

В противном случае замените перегоревший предохранитель на другой такой же силы тока (того же цвета).

В = целый предохранитель.

С = предохранитель с нарушенным токпроводящим элементом.



*Никогда не ставьте на место перегоревшего предохранителя металлическую проволоку или другой вспомогательный материал.*



РИС. 152

A0J0048



*В случае повторного нарушения целостности предохранителя обратитесь в сервисный центр Alfa Romeo.*

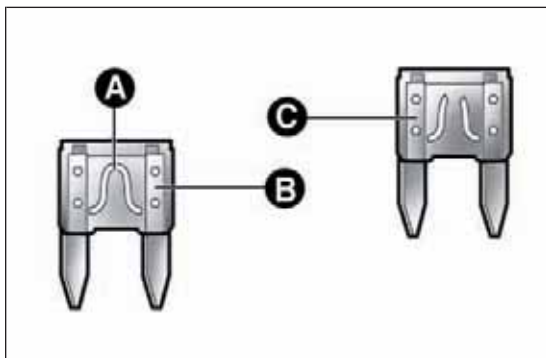

*Ни в коем случае не меняйте предохранитель на другой с большей силой тока. ОПАСНОСТЬ ВОЗГОРАНИЯ.*



*В случае срабатывания общего защитного предохранителя (MAXI-FUSE, MEGA-FUSE, MIDI-FUSE) обратитесь в сервисный центр Alfa Romeo.*



*Перед заменой предохранителя убедиться, что ключ извлечен из замка зажигания, а все электроприборы выключены и/или отключены.*



*В случае срабатывания общего защитного предохранителя систем безопасности (система подушек безопасности, тормозная система), систем силовых агрегатов (двигатель, коробка переключения передач) или системы управления обратитесь в сервисный центр Alfa Romeo.*

## ДОСТУП К ПРЕДОХРАНИТЕЛЯМ

Предохранители автомобиля сгруппированы на трех панелях, расположенных в моторном отсеке, на панели приборов и внутри багажника.

### Блок предохранителей в моторном отсеке

Расположен сбоку от аккумулятора РИС. 154: для доступа к предохранителям раскрутить винты А РИС. 153 и снять крышку В.

Номера всех электрических приборов, соответствующие определенным предохранителям, нанесены на задней стороне крышки.

После замены предохранителя тщательно закройте крышку В блока предохранителей.



*Если возникает необходимость мыть моторного отсека, не направляйте струи воды непосредственно на блок предохранителей и на приводы стеклоочистителей.*



РИС. 153

A0J0126

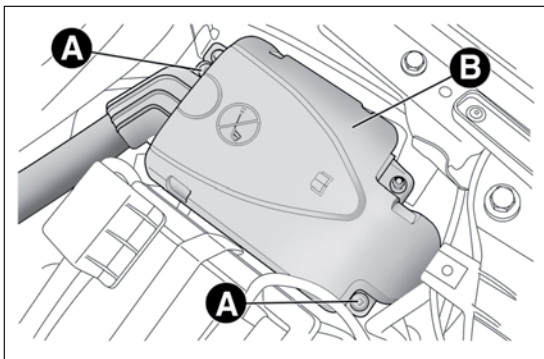

РИС. 154

A0J0417

ЗНАКОМСТВО С  
АВТОМОБИЛЕМ

ВОПРОСЫ  
БЕЗОПАСНОСТИ

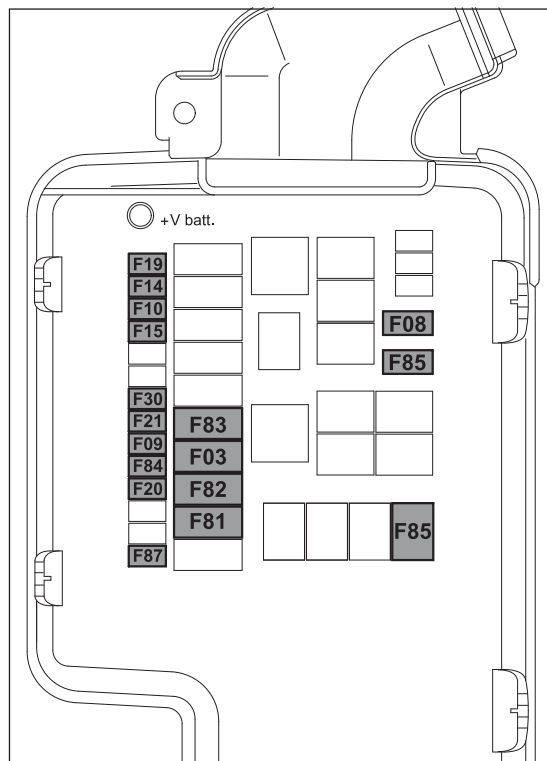
ЗАПУСК ДВИГАТЕЛЯ И  
УПРАВЛЕНИЕ  
АВТОМОБИЛЕМ

В СЛУЧАЕ  
ЧРЕЗВЫЧАЙНОЙ  
СИТУАЦИИ

ТЕХОБСЛУЖИВАНИЕ  
И УХОД

ТЕХНИЧЕСКИЕ  
ДААННЫЕ

АЛФАВИТНЫЙ  
УКАЗАТЕЛЬ

## Блок предохранителей на панели приборов

Для доступа к предохранителям РИС. 156 опустите крышку А РИС. 155; одной рукой возьмитесь за крышку В, расположенную на участке, показанном на рисунке, и снимите ее в показанном стрелкой направлении, чтобы сначала освободить внутренние стопоры С и затем язычки D.



РИС. 155

A0J0334

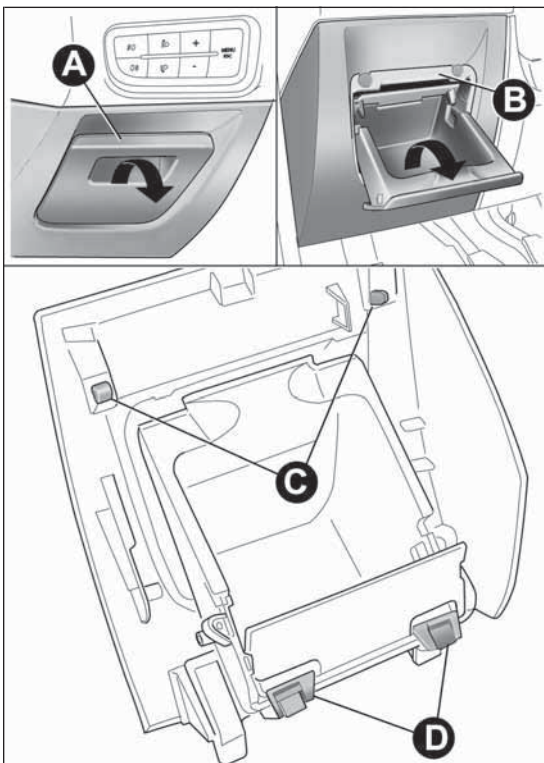

РИС. 156

A0J0205

## Блок предохранителей в багажнике

Для доступа к блоку предохранителей РИС. 158 с левой стороны в багажнике откройте соответствующий смотровой люк (как показано на РИС. 157).

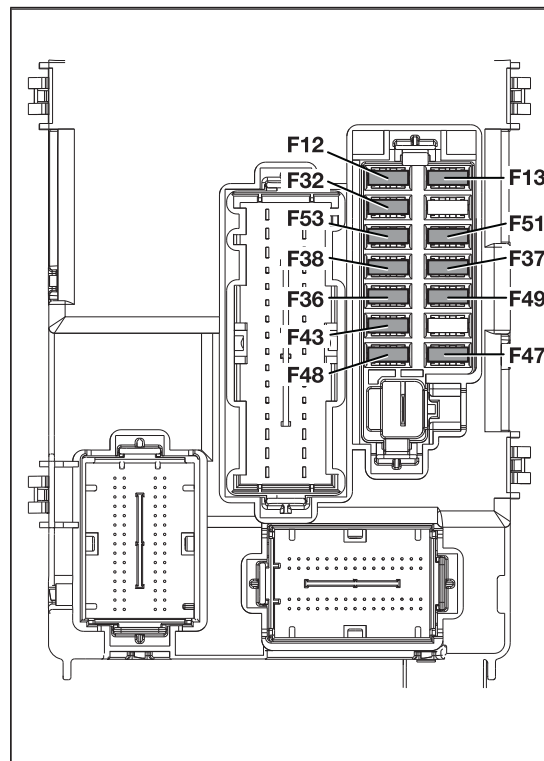

РИС. 157

A0J0264

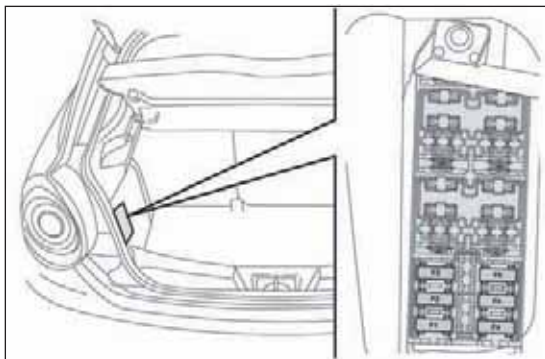

РИС. 158

A0J0175

ЗНАКОМСТВО С  
АВТОМОБИЛЕМ

ВОПРОСЫ  
БЕЗОПАСНОСТИ

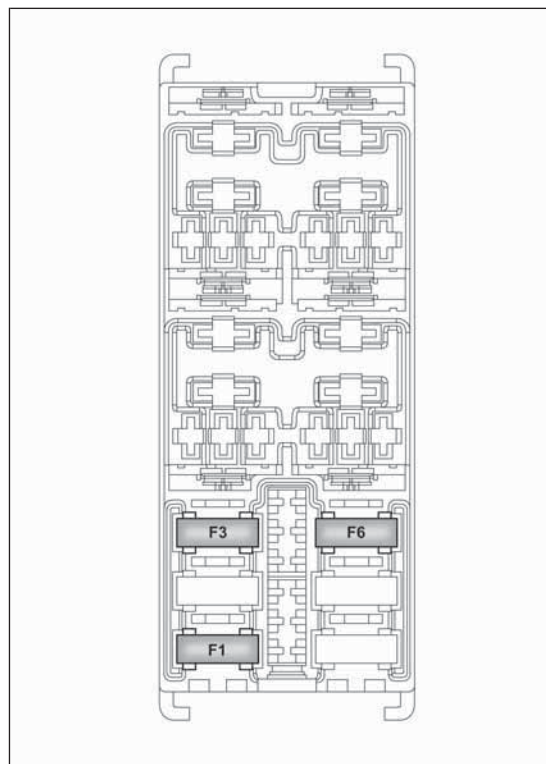
ЗАПУСК ДВИГАТЕЛЯ И  
УПРАВЛЕНИЕ  
АВТОМОБИЛЕМ

В СЛУЧАЕ  
ЧРЕЗВЫЧАЙНОЙ  
СИТУАЦИИ

ТЕХОБСЛУЖИВАНИЕ  
И УХОД

ТЕХНИЧЕСКИЕ  
ДААННЫЕ

АЛФАВИТНЫЙ  
УКАЗАТЕЛЬ

## БЛОК ПРЕДОХРАНИТЕЛЕЙ В МОТОРНОМ ОТСЕКЕ

### РИС. 154

ЗНАКОМСТВО С  
АВТОМОБИЛЕМ

ВОПРОСЫ  
БЕЗОПАСНОСТИ

ЗАПУСК ДВИГАТЕЛЯ И  
УПРАВЛЕНИЕ  
АВТОМОБИЛЕМ

В СЛУЧАЕ  
ЧРЕЗВЫЧАЙНОЙ  
СИТУАЦИИ

ТЕХОБСЛУЖИВАНИЕ  
И УХОД

ТЕХНИЧЕСКИЕ  
ДААННЫЕ

АЛФАВИТНЫЙ  
УКАЗАТЕЛЬ

ЗАЩИЩАЕМОЕ УСТРОЙСТВО	ПРЕДОХРАНИТЕЛЬ	АМПЕР
Устройство зажигания	F03	20
Крыльчатка электровентилятора в салоне	F08	40
Дополнительный обогреватель (модели Turbo TwinAir 105 л.с. и 1.3 JTD <sub>M-2</sub> 85 л.с.)	F09	5
Битональные звуковые сигнализаторы	F10	15
Фары дальнего света	F14	15
Вспомогательный обогреватель (PTC 1)	F15	30
Компрессор системы климат-контроль	F19	7,5
Обогрев заднего стекла, система оттаивания стекол	F20	30
Топливный электрический насос на баке	F21	15
Передние противотуманные фары	F30	15
Вспомогательный обогреватель (PTC2)	F81	60
Вспомогательный обогреватель (PTC1)	F82	40
Вспомогательный обогреватель (PTC2)	F82	50
Свободный	F83	–
Аудиосистема Hi-Fi (блоки управления, динамик Bassbox), исполнение с ручной коробкой переключения передач	F84	20
Электрическая розетка на центральной консоли	F85	15
Антизапотеватели на внешних электрических зеркалах, антизапотеватели на передних омывателях стекол, катушка обогреваемого переключателя лобового стекла	F87	7,5

**БЛОК ПРЕДОХРАНИТЕЛЕЙ НА ПАНЕЛИ  
ПРИБОРОВ**  
РИС. 156

ЗАЩИЩАЕМОЕ УСТРОЙСТВО	ПРЕДОХРАНИТЕЛЬ	АМПЕР
Наличие	F12	–
Корректор положения фар	F13	5
INT/A Реле отводного блока моторного отсека	F31	5
Питание диагностического разъема EOBD, Авторадио, <b>Bluetooth®</b> , радионавигатор (где предусмотрено), звуковая сигнализация, объемные датчики системы сигнализации, электровентилятор, система TPMS, управление электрическими зеркалами, управление климат-контролем	F36	15
Переключатель стоп-сигналов (NA), узел приборной панели, корректор положения фар	F37	5
Центральный замок дверей и багажного отсека	F38	15
Насос омывателей ветрового и заднего стекла	F43	20
Электрический передний стеклоподъемник (сторона водителя)	F47	20
Электрический передний стеклоподъемник (сторона пассажира)	F48	20
Парковочные датчики, подсветка кнопок управления, электрохромное зеркало, датчик дождя/сумерек, люк в крыше, система TPMS, подсветка прикуривателей, кнопочный блок системы S.B.R.	F49	5
Управление климат-контроля, устройство подготовки авторадио, <b>Bluetooth®</b> , переключатель стоп-огней (NC), переключатель сцепления, переключатель заднего хода, датчик массового расхода воздуха (исполнения дизельного двигателя), датчик воды в газовый фильтр (исполнения дизельного двигателя).	F51	5
Узел панели приборов	F53	5

ЗНАКОМСТВО С  
АВТОМОБИЛЕМ

ВОПРОСЫ  
БЕЗОПАСНОСТИ

ЗАПУСК ДВИГАТЕЛЯ И  
УПРАВЛЕНИЕ  
АВТОМОБИЛЕМ

В СЛУЧАЕ  
ЧРЕЗВЫЧАЙНОЙ  
СИТУАЦИИ

ТЕХОБСЛУЖИВАНИЕ  
И УХОД

ТЕХНИЧЕСКИЕ  
ДААННЫЕ

АЛФАВИТНЫЙ  
УКАЗАТЕЛЬ

ЗНАКОМСТВО С  
АВТОМОБИЛЕМ

ВОПРОСЫ  
БЕЗОПАСНОСТИ

ЗАПУСК ДВИГАТЕЛЯ И  
УПРАВЛЕНИЕ  
АВТОМОБИЛЕМ

В СЛУЧАЕ  
ЧРЕЗВЫЧАЙНОЙ  
СИТУАЦИИ

ТЕХОБСЛУЖИВАНИЕ  
И УХОД

ТЕХНИЧЕСКИЕ  
ДААННЫЕ

АЛФАВИТНЫЙ  
УКАЗАТЕЛЬ

## БЛОК ПРЕДОХРАНИТЕЛЕЙ В БАГАЖНИКЕ РИС. 158

ЗАЩИЩАЕМОЕ УСТРОЙСТВО	ПРЕДОХРАНИТЕЛЬ	АМПЕР
Система электрического привода люка в крыше	F1	20
Электрическая розетка в багажнике	F3	15
Обогрев передних сидений	F6	15

## ЗАРЯДКА АККУМУЛЯТОРНОЙ БАТАРЕИ

**ПРЕДУПРЕЖДЕНИЕ** Описание процедуры зарядки аккумуляторной батареи приводится только в качестве справочной информации. Для проверки и регулировки данной операции обратитесь на станцию техобслуживания Alfa Romeo.

**ПРЕДУПРЕЖДЕНИЕ** Прежде чем отсоединить электропитание от аккумулятора, подождите не менее 1 минуты перед тем, как повернуть ключ зажигания в положение STOP.

Рекомендуется выполнять медленную зарядку аккумулятора низкой силой тока в течение примерно 24 часов. Зарядка в течение слишком длительного времени может повредить аккумулятор.

### ИСПОЛНЕНИЯ БЕЗ СИСТЕМЫ Start&Stop

(для моделей/рынков, где предусмотрено)

Для зарядки аккумуляторной батареи выполните следующие действия:

- отсоедините клемму от минусового вывода аккумуляторной батареи;
- соедините провода зарядного устройства к клеммам аккумуляторной батареи, соблюдая полярность;
- включите зарядное устройство;
- по окончании зарядки отключите зарядное устройство прежде, чем отсоединить аккумуляторную батарею;
- снова соедините клемму с минусовым выводом аккумуляторной батареи.

## ИСПОЛНЕНИЯ С СИСТЕМОЙ Start&Stop

Зарядка аккумуляторной батареи выполняется следующим образом:

- отсоедините разъем А РИС. 159 (нажатием кнопки В) от датчика С проверки состояния зарядки аккумулятора (датчик установлен на отрицательном полюсе D аккумулятора);
- соедините положительный провод (+) зарядного устройства с положительным полюсом (+) аккумулятора;
- соедините отрицательный провод (-) зарядного устройства со штифтом D отрицательного полюса (-) аккумулятора;
- включите зарядное устройство;
- по окончании зарядки отключите зарядное устройство прежде, чем отсоединить аккумуляторную батарею;
- вновь соедините разъем В с датчиком С аккумулятора.



РИС. 159

A0J0389

ЗНАКОМСТВО С  
АВТОМОБИЛЕМ

ВОПРОСЫ  
БЕЗОПАСНОСТИ

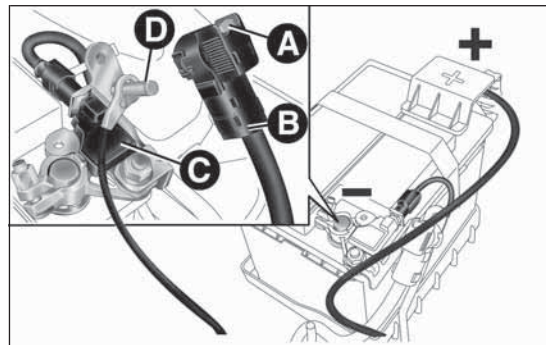
ЗАПУСК ДВИГАТЕЛЯ И  
УПРАВЛЕНИЕ  
АВТОМОБИЛЕМ

В СЛУЧАЕ  
ЧРЕЗВЫЧАЙНОЙ  
СИТУАЦИИ

ТЕХОБСЛУЖИВАНИЕ  
И УХОД

ТЕХНИЧЕСКИЕ  
ДААННЫЕ

АЛФАВИТНЫЙ  
УКАЗАТЕЛЬ

## ПОДНЯТИЕ АВТОМОБИЛЯ

При необходимости поднять автомобиль обращайтесь в сервисные центры Alfa Romeo, которые оснащены рычажными подъемниками или гаражными домкратами.

**ПРЕДУПРЕЖДЕНИЕ** Для поднятия автомобилей с мини-порогами обращайтесь особое внимание на положение рычага подъемника.

## БУКСИРОВКА АВТОМОБИЛЯ

Буксировочное кольцо поставляется в комплекте с автомобилем и находится в ящике для инструментов в багажнике.

### КРЕПЛЕНИЕ БУКСИРОВОЧНОГО КОЛЬЦА

Нажмите вниз и отсоедините заглушку А, выньте буксировочное кольцо В из гнезда в ящике инструментов и до упора привинтите его к переднему (РИС. 160) или заднему (РИС. 161) резьбовому стержню.



*Перед началом буксировки поверните ключ зажигания в положение MAR, а затем в положение STOP, не извлекая его. При извлечении ключа автоматически включается блокировка рулевого управления, что означает невозможность выворачивать колеса.*



РИС. 160

A0J0038



Во время буксировки автомобиля помните, что усилитель тормозов и электромеханический усилитель рулевого управления не действуют, поэтому на тормозную педаль и на рулевое колесо должно оказываться значительно большее усилие. Не пользуйтесь для буксировки гибкими тросами и избегайте рывков. Во время буксировки следите, чтобы крепление буксировочного элемента не наносило повреждений соприкасающимся с ним частям автомобиля. Во время буксировки автомобиля обязательно соблюдайте особые правила дорожного движения как в отношении буксировочного устройства, так и касающиеся поведения на дороге. Не запускайте двигатель во время буксировки автомобиля. Прежде чем привинтить буксировочное кольцо, тщательно очистите резьбу. Перед началом буксировки проверьте, чтобы кольцо было плотно прикручено в посадочном положении.

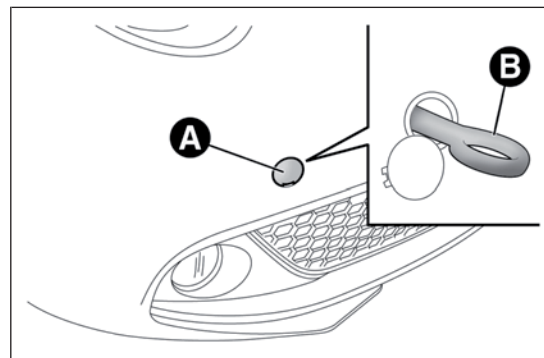

Передний и задний буксировочный крюк должны использоваться только для буксировки по дорожному покрытию. Допускается буксировка на короткие расстояния с помощью соответствующего устройства, отвечающего правилам дорожного движения (жесткое сцепление), перемещение автомобиля по дорожному покрытию для подготовки к буксировке или перевозке эвакуатором. Буксировочные крюки НЕ ДОЛЖНЫ использоваться для вытягивания автомобиля на дорожное покрытие, при наличии препятствий и/или для буксировки с помощью тросов или других нежестких устройств. При соблюдении вышеизложенных условий буксировка должна осуществляться двумя автомобилями (буксир и буксируемый), по возможности выровненными по оси.



РИС. 161

AQJ0039

ЗНАКОМСТВО С  
АВТОМОБИЛЕМ

ВОПРОСЫ  
БЕЗОПАСНОСТИ

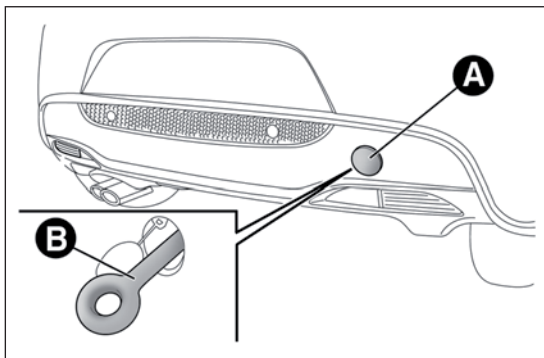
ЗАПУСК ДВИГАТЕЛЯ И  
УПРАВЛЕНИЕ  
АВТОМОБИЛЕМ

В СЛУЧАЕ  
ЧРЕЗВЫЧАЙНОЙ  
СИТУАЦИИ

ТЕХОБСЛУЖИВАНИЕ  
И УХОД

ТЕХНИЧЕСКИЕ  
ДААННЫЕ

АЛФАВИТНЫЙ  
УКАЗАТЕЛЬ

# ТЕХОБСЛУЖИВАНИЕ И УХОД

ЗНАКОМСТВО С  
АВТОМОБИЛЕМ

ВОПРОСЫ  
БЕЗОПАСНОСТИ

ЗАПУСК ДВИГАТЕЛЯ И  
УПРАВЛЕНИЕ  
АВТОМОБИЛЕМ

В СЛУЧАЕ  
ЧРЕЗВЫЧАЙНОЙ  
СИТУАЦИИ

ТЕХОБСЛУЖИВАНИЕ  
И УХОД

ТЕХНИЧЕСКИЕ  
ДААННЫЕ

АЛФАВИТНЫЙ  
УКАЗАТЕЛЬ

## ПЛАНОВОЕ ТЕХОБСЛУЖИВАНИЕ

Правильное техническое обслуживание автомобиля является залогом его долгой службы в оптимальном состоянии.

Поэтому компанией Alfa Romeo предусмотрена серия проверок и процедур по техобслуживанию, которые должны проводиться в определенные интервалы пробега, а для исполнений/рынков, где предусмотрено, - в установленные промежутки времени, как указано в Графике планового техобслуживания.

Независимо от таких интервалов необходимо всегда внимательно придерживаться указаний Графика планового техобслуживания (например, периодически проверять уровень эксплуатационных жидкостей, давление в шинах и пр.).

Услуги по плановому техническому обслуживанию предоставляются во всех сервисных центрах Alfa Romeo в заранее оговоренные сроки или при соответствующем пробеге автомобиля (км/мили). Если в ходе проведения планового техобслуживания, помимо прочих предусмотренных операций, выявляется необходимость в выполнении дополнительных ремонтных работ или в замене узлов, они производятся только с согласия клиента. Если автомобиль часто используется для буксировки прицепов, сократите интервалы между плановыми проверками.

## ПРЕДУПРЕЖДЕНИЯ

Прохождение планового технического обслуживания является требованием изготовителя. Его невыполнение влечет за собой прекращение гарантийного срока.

Рекомендуется обращаться на станцию технического обслуживания Alfa Romeo сразу же при выявлении мелких эксплуатационных неисправностей, не дожидаясь сроков очередного техосмотра.

В исполнениях с особыми топливными системами и/или оснащением (например, СНГ, Alfa TCT) следует придерживаться специальных дополнительных указаний в соответствующих приложениях, помимо предписаний Графика планового техобслуживания.

## ГРАФИК ПЛАНОВОГО ТЕХОБСЛУЖИВАНИЯ

График планового техобслуживания описан в гарантийной книжке, которая поставляется в комплекте с бортовой документацией на машину.

## ПЕРИОДИЧЕСКИЕ ПРОВЕРКИ

Каждые 1 000 км пробега или перед длительной поездкой проверьте и при необходимости восстановите:

- уровень охлаждающей жидкости двигателя, тормозной жидкости, жидкости стеклоомывателя;
- давление в шинах и их состояние;
- работу осветительного оборудования (фары, указатели поворота, аварийные огни и проч.)
- работу стеклоочистителя и стеклоомывателя и положение/ степень износа щеток стеклоочистителей ветрового и заднего стекла.

Каждые 3 000 км пробега проверьте и при необходимости восстановите уровень моторного масла.

ЗНАКОМСТВО С  
АВТОМОБИЛЕМ

ВОПРОСЫ  
БЕЗОПАСНОСТИ

ЗАПУСК ДВИГАТЕЛЯ И  
УПРАВЛЕНИЕ  
АВТОМОБИЛЕМ

В СЛУЧАЕ  
ЧРЕЗВЫЧАЙНОЙ  
СИТУАЦИИ

ТЕХОБСЛУЖИВАНИЕ  
И УХОД

ТЕХНИЧЕСКИЕ  
ДАННЫЕ

АЛФАВИТНЫЙ  
УКАЗАТЕЛЬ

## ЭКСПЛУАТАЦИЯ АВТОМОБИЛЯ В ТЯЖЕЛЫХ УСЛОВИЯХ

Если автомобиль эксплуатируется преимущественно в перечисленных ниже условиях:

- буксировка прицепа или жилого автомобильного прицепа
- пыльные дороги
- короткие и повторяющиеся пробеги (менее 7-8 км) при температуре среды ниже нуля
- частая работа двигателя на малых оборотах, прохождение больших расстояний на низкой скорости, длительные простои

указанные ниже проверки должны выполняться чаще, чем это предусмотрено графиком планового техобслуживания:

- проверка состояния и степени износа тормозных колодок передних дисковых тормозов
- проверка состояния и очистки замков капота и багажника, очистка и смазка рычажных механизмов
- визуальная проверка состояния: двигателя, трансмиссии, жестких и гибких трубопроводов (выхлопная система - система подачи топлива - тормозная система), резиновых деталей (чехлов - рукавов - втулок и т.д.)
- проверка состояния зарядки и уровня жидкости (электролита) в аккумуляторной батарее
- визуальный контроль приводных ремней оборудования
- проверка и замена моторного масла и масляного фильтра
- проверка и замена фильтра пыльцы
- проверка и замена воздушного фильтра

## ПРОВЕРКА УРОВНЯ ЭКСПЛУАТАЦИОННЫХ ЖИДКОСТЕЙ



*Осторожно, во время долива не путайте разные типы жидкостей, т.к. они все несовместимы между собой. Это может привести к серьезным повреждениям автомобиля.*



*Ни в коем случае не курите во время операций в моторном отсеке: наличие воспламеняющихся газов и испарений и опасность возгорания.*



*Соблюдайте меры предосторожности при работе с горячим двигателем: опасность получения ожогов. Помните, что при горячем двигателе может включиться электровентилятор и стать причиной получения травм. Особое внимание обращайте на шарфы, галстуки и другие развевающиеся предметы одежды, которые могут быть затянута подвижными органами.*

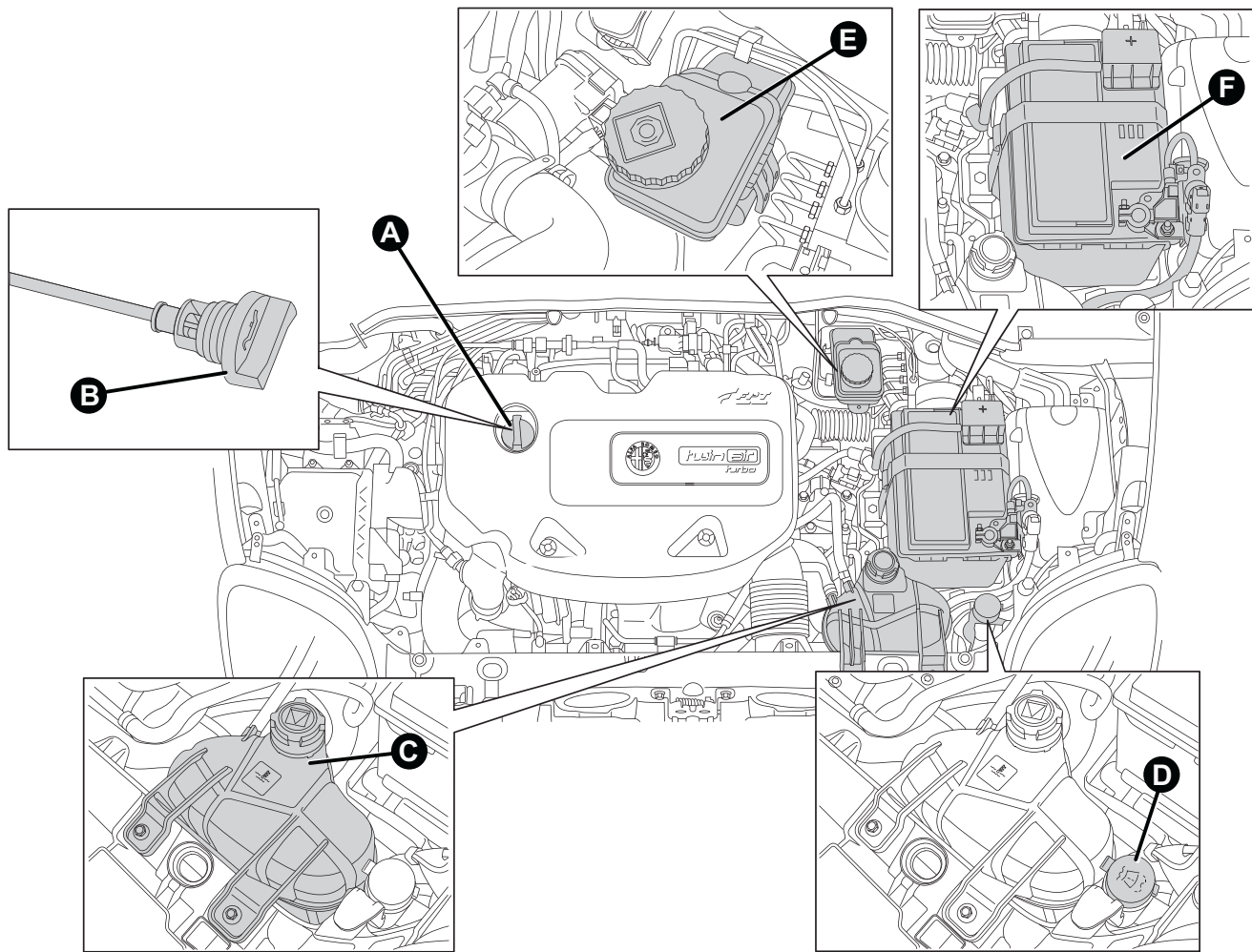

ЗНАКОМСТВО С АВТОМОБИЛЕМ
ВОПРОСЫ БЕЗОПАСНОСТИ
ЗАПУСК ДВИГАТЕЛЯ И УПРАВЛЕНИЕ АВТОМОБИЛЕМ
В СЛУЧАЕ ЧРЕЗВЫЧАЙНОЙ СИТУАЦИИ
ТЕХОБСЛУЖИВАНИЕ И УХОД
ТЕХНИЧЕСКИЕ ДАННЫЕ
АЛФАВИТНЫЙ УКАЗАТЕЛЬ

РИС. 162 - Исполнения Turbo TwinAir

A0J0380

ЗНАКОМСТВО С  
АВТОМОБИЛЕМ

ВОПРОСЫ  
БЕЗОПАСНОСТИ

ЗАПУСК ДВИГАТЕЛЯ И  
УПРАВЛЕНИЕ  
АВТОМОБИЛЕМ

В СЛУЧАЕ  
ЧРЕЗВЫЧАЙНОЙ  
СИТУАЦИИ

ТЕХОБСЛУЖИВАНИЕ  
И УХОД

ТЕХНИЧЕСКИЕ  
ДААННЫЕ

АЛФАВИТНЫЙ  
УКАЗАТЕЛЬ



РИС. 163 - Исполнения 1.4 Бензиновый двигатель

A0J0300

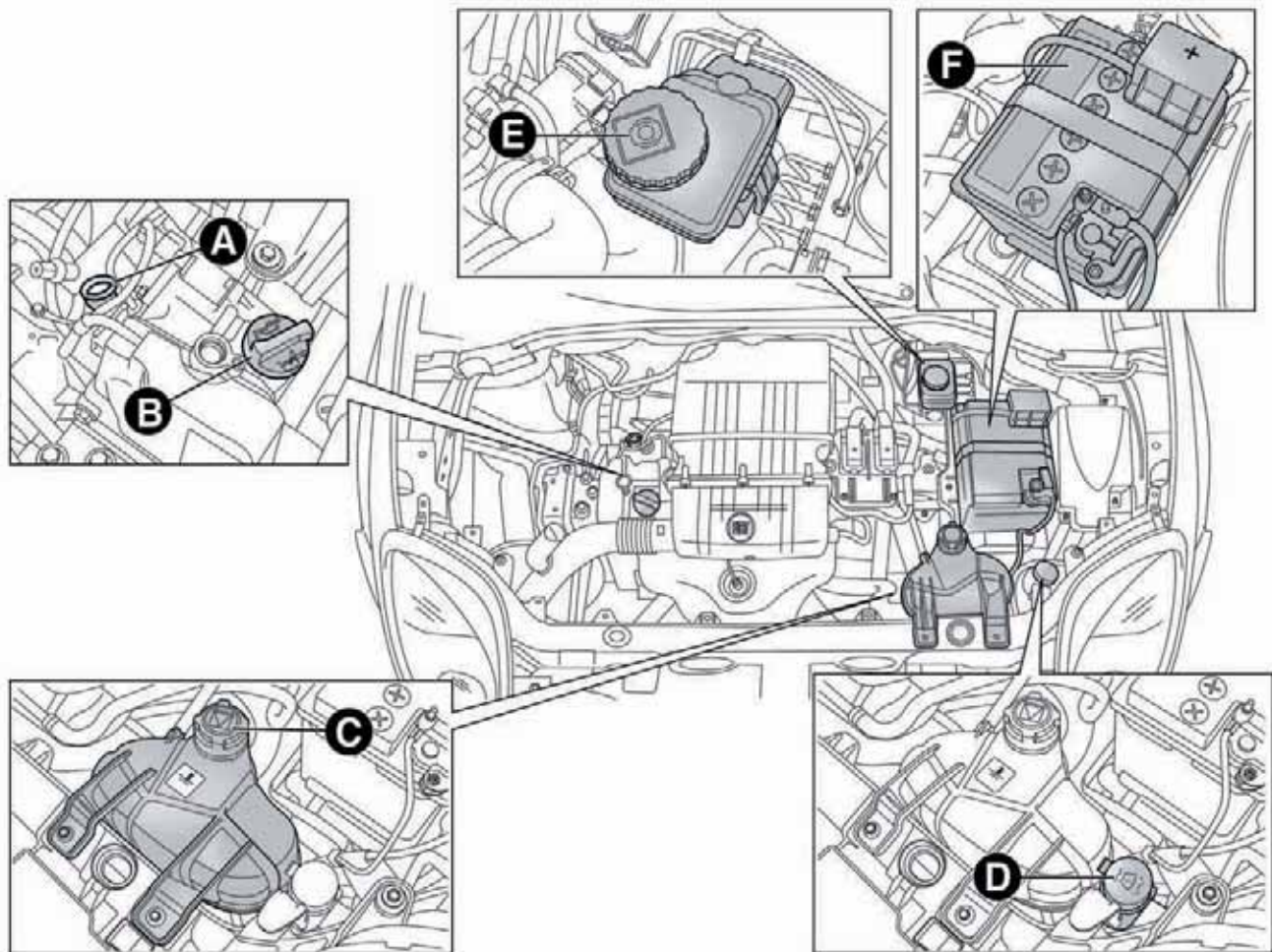
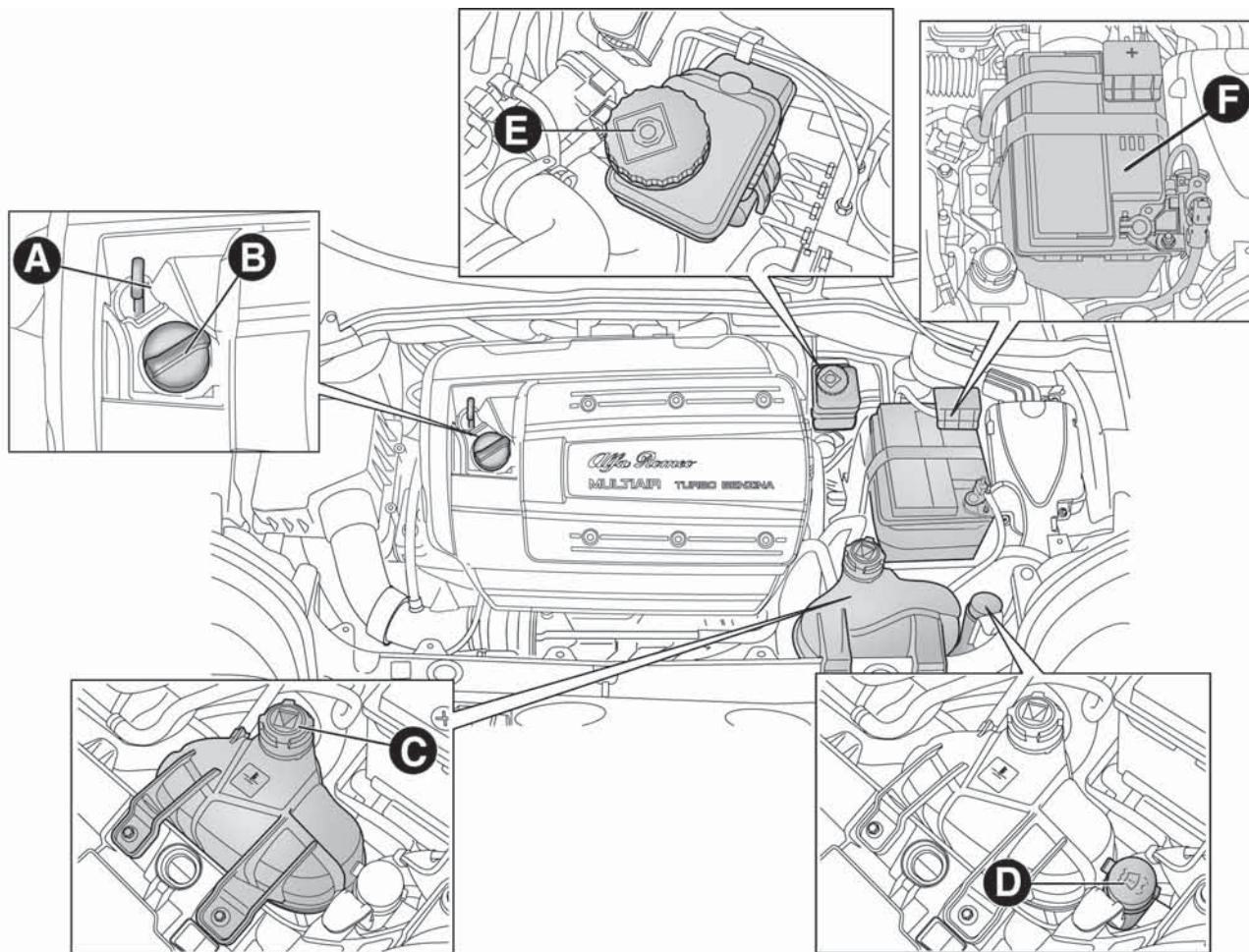

ЗНАКОМСТВО С  
АВТОМОБИЛЕМ

ВОПРОСЫ  
БЕЗОПАСНОСТИ

ЗАПУСК ДВИГАТЕЛЯ И  
УПРАВЛЕНИЕ  
АВТОМОБИЛЕМ

В СЛУЧАЕ  
ЧРЕЗВЫЧАЙНОЙ  
СИТУАЦИИ

ТЕХОБСЛУЖИВАНИЕ  
И УХОД

ТЕХНИЧЕСКИЕ  
ДААННЫЕ

АЛФАВИТНЫЙ  
УКАЗАТЕЛЬ

РИС. 164 - Исполнения 1.4 Turbo Multi Air

ЗНАКОМСТВО С  
АВТОМОБИЛЕМ

ВОПРОСЫ  
БЕЗОПАСНОСТИ

ЗАПУСК ДВИГАТЕЛЯ И  
УПРАВЛЕНИЕ  
АВТОМОБИЛЕМ

В СЛУЧАЕ  
ЧРЕЗВЫЧАЙНОЙ  
СИТУАЦИИ

ТЕХОБСЛУЖИВАНИЕ  
И УХОД

ТЕХНИЧЕСКИЕ  
ДАнные

АЛФАВИТНЫЙ  
УКАЗАТЕЛЬ



РИС. 165 - Исполнения 1.3 JTD<sub>M-2</sub>

A0J0411

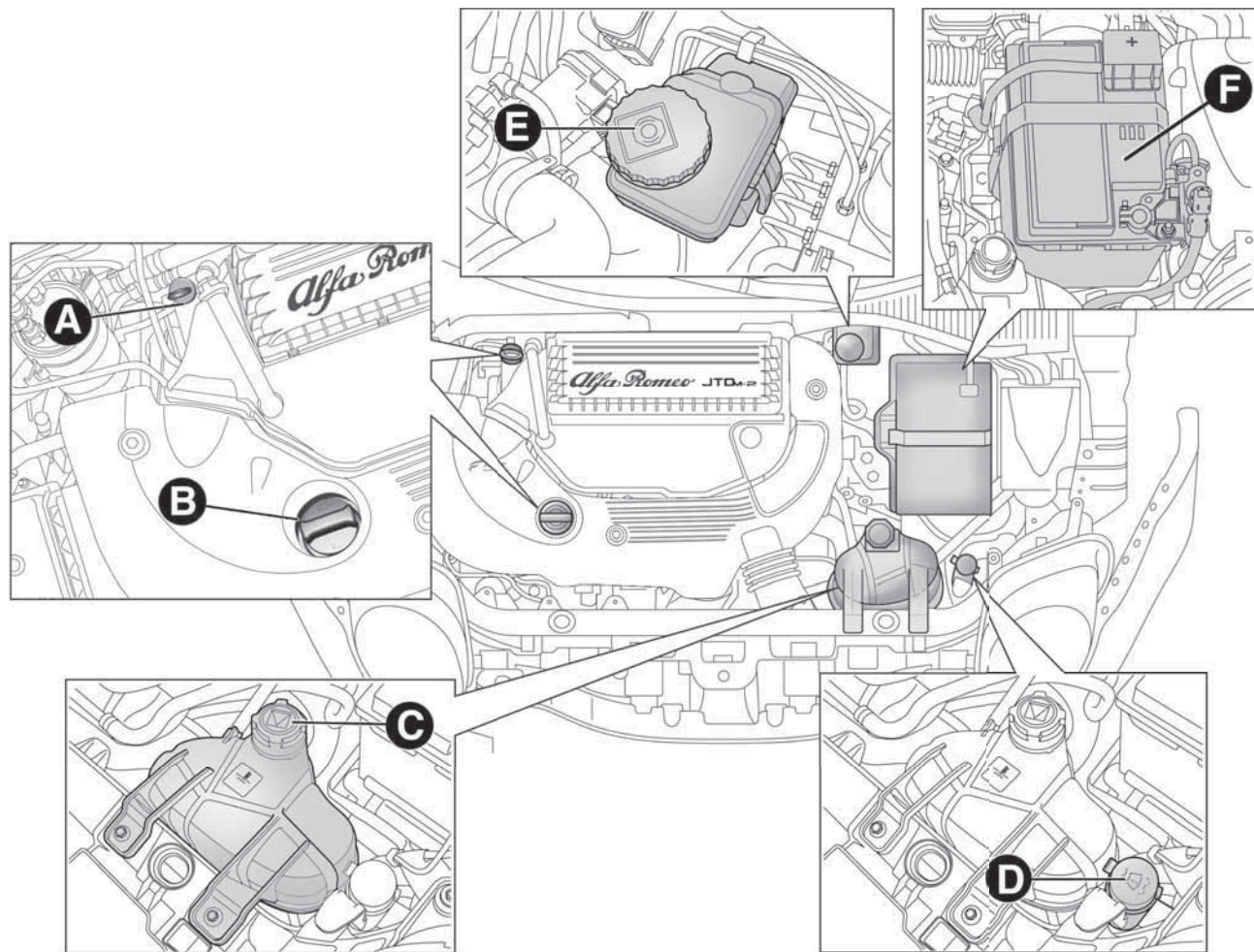
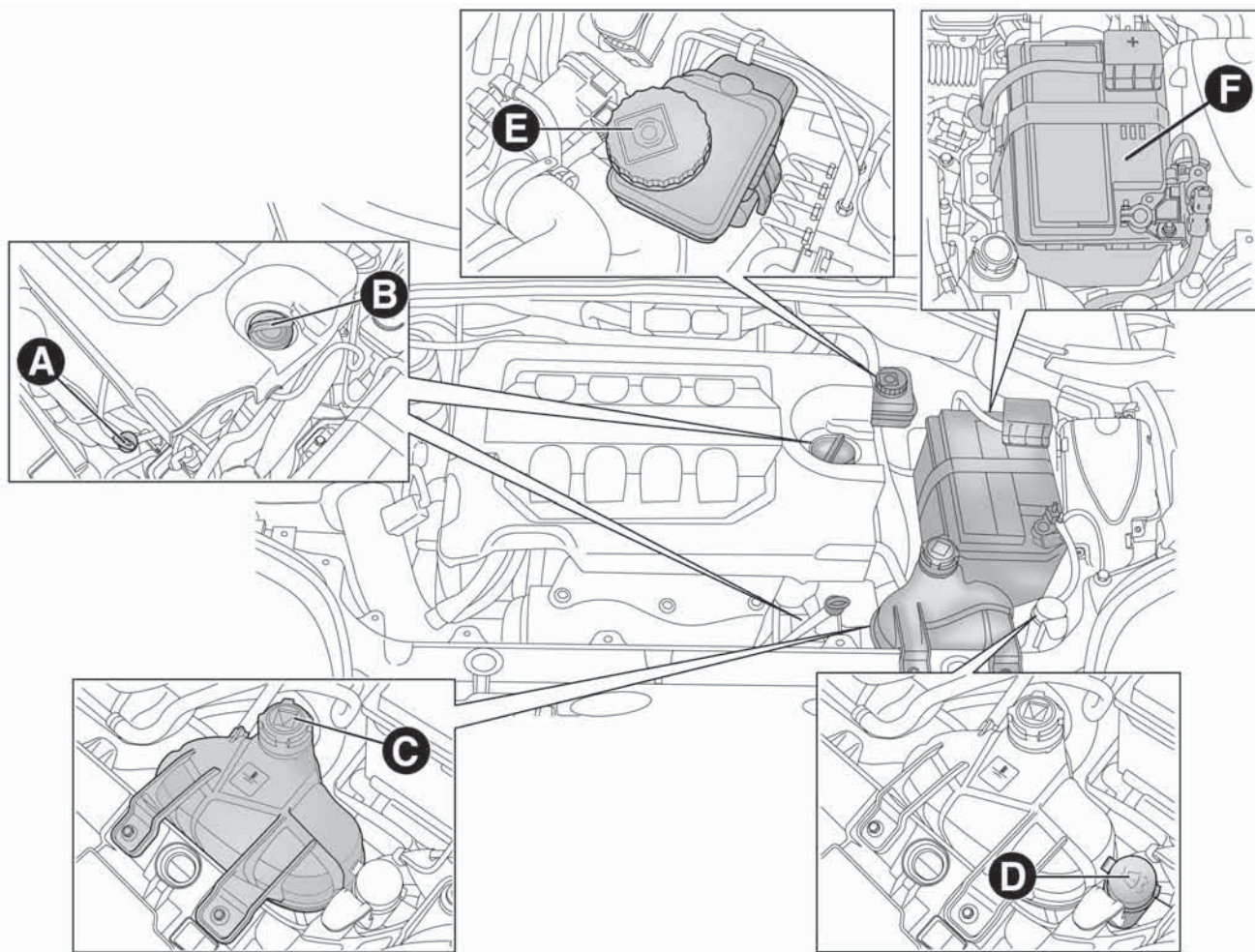

ЗНАКОМСТВО С  
АВТОМОБИЛЕМ

ВОПРОСЫ  
БЕЗОПАСНОСТИ

ЗАПУСК ДВИГАТЕЛЯ И  
УПРАВЛЕНИЕ  
АВТОМОБИЛЕМ

В СЛУЧАЕ  
ЧРЕЗВЫЧАЙНОЙ  
СИТУАЦИИ

ТЕХОБСЛУЖИВАНИЕ  
И УХОД

ТЕХНИЧЕСКИЕ  
ДААННЫЕ

АЛФАВИТНЫЙ  
УКАЗАТЕЛЬ

РИС. 166 - Исполнения 1.6 JTD<sub>M</sub>

## МОТОРНОЕ МАСЛО

Следите, чтобы уровень масла находился между отметками MIN и MAX на малоизмерительном щупе А.

Если уровень масла близок или даже ниже отметки MIN, долийте масло через наливную горловину В до отметки MAX.



*Уровень масла никогда не должен быть выше отметки MAX.*

### Версии 1.4 Бензиновый двигатель, 1.4 Turbo Multi Air, 1.3 JTD<sub>M-2</sub> и 1.6 JTD<sub>M</sub>

Извлеките маслоизмерительный щуп А, протрите его не оставляющей следов ветошью и снова поставьте на место. Еще раз выньте маслощуп и проверьте, чтобы уровень масла был между отметками MIN и MAX на щупе.

### Исполнения Turbo TwinAir

Контрольный щуп уровня масла А жестко закреплен с пробкой бачка В. Отвинтите пробку, протрите маслощуп не оставляющей следов ветошью, вставьте щуп и завинтите пробку.

Повторно отвинтите пробку и проверьте, чтобы уровень масла был между отметками MIN и MAX на щупе.

### Расход моторного масла

Максимально допустимый уровень расхода моторного масла составляет приблизительно 400 г на каждые 1 000 км пробега. В начальный период эксплуатации автомобиля происходит приработка деталей двигателя. Расход моторного масла можно считать устоявшимся после 5.000 - 6.000 км пробега.



*Не доливайте масло, характеристики которого отличаются от уже имеющегося в двигателе масла.*



*Использованное моторное масло и масляный фильтр содержат опасные для окружающей среды вещества. Для замены фильтров автомобиля обратитесь в сервисный центр Alfa Romeo.*

## ОХЛАЖДАЮЩАЯ ЖИДКОСТЬ ДВИГАТЕЛЯ

Если уровень жидкости недостаточный, открутите пробку С с бачка и залейте жидкость в соответствии с указаниями раздела "Технические характеристики".



*В системе охлаждения двигателя используется защитный антифриз PARAFLU<sup>UP</sup>. Доливайте охлаждающую жидкость того же типа, что уже залитая в систему охлаждения двигателя. Жидкость PARAFLU<sup>UP</sup> нельзя смешивать с любой другой жидкостью. Если это произойдет, категорически запрещается заводить двигатель. Обратитесь в сервисный центр Alfa Romeo.*



*Система охлаждения под давлением. В случае необходимости пробку бачка следует заменить на такую же оригинальную, иначе работа системы может быть нарушена. Не снимайте пробку с бачка при горячем двигателе: опасность получения ожогов.*

## ЖИДКОСТЬ ОМЫВАТЕЛЕЙ ВЕТРОВОГО/ЗАДНЕГО СТЕКЛА

Если уровень жидкости недостаточный, снимите пробку D с бачка и залейте жидкость в соответствии с указаниями раздела "Технические характеристики".



*Не управляйте автомобилем с пустым баком стеклоомывателя: действие стеклоомывателя имеет принципиальное значение для улучшения видимости.*

*Некоторые имеющиеся в продаже добавки для стеклоомывателей легко воспламеняются. В моторном отсеке имеются горячие детали, при соприкосновении с которыми возможно возгорание.*

## ТОРМОЗНАЯ ЖИДКОСТЬ

Следите, чтобы уровень тормозной жидкости был максимальным. Если уровень жидкости в бачке недостаточный, открутите пробку E с бачка и залейте жидкость в соответствии с указаниями раздела "Технические характеристики".



*Не допускайте попадания агрессивной тормозной жидкости на лакокрасочное покрытие автомобиля. В таком случае немедленно смойте жидкость водой.*



*Тормозная жидкость ядовита и крайне коррозивна. В случае случайного попадания ее на кожу немедленно промойте зараженные участки водой с нейтральным моющим средством и обильно ополосните. В случае попадания жидкости внутрь организма немедленно обратитесь к врачу.*



*Символ  на канистре обозначает тормозную жидкость синтетического типа, отличающую ее от тормозной жидкости минерального типа. Использование тормозной жидкости минерального типа приводит к необратимым повреждениям специальных резиновых прокладок в тормозной системе.*

ЗНАКОМСТВО С  
АВТОМОБИЛЕМ

ВОПРОСЫ  
БЕЗОПАСНОСТИ

ЗАПУСК ДВИГАТЕЛЯ И  
УПРАВЛЕНИЕ  
АВТОМОБИЛЕМ

В СЛУЧАЕ  
ЧРЕЗВЫЧАЙНОЙ  
СИТУАЦИИ

ТЕХОБСЛУЖИВАНИЕ  
И УХОД

ТЕХНИЧЕСКИЕ  
ДААННЫЕ

АЛФАВИТНЫЙ  
УКАЗАТЕЛЬ

## ВОЗДУШНЫЙ ФИЛЬТР/ФИЛЬТР ПЫЛЬЦЫ/ФИЛЬТР ДИЗЕЛЬНОГО ТОПЛИВА

Для замены фильтров автомобиля обратитесь в сервисный центр Alfa Romeo.

## АККУМУЛЯТОРНАЯ БАТАРЕЯ

Аккумуляторная батарея F (см. описание на предыдущих страницах) не требует долива электролита с дистиллированной водой. Проверка состояния аккумулятора должна периодически выполняться в сервисных центрах Alfa Romeo.

### ЗАМЕНА АККУМУЛЯТОРНОЙ БАТАРЕИ

При необходимости следует заменить аккумуляторную батарею на оригинальную с такими же техническими характеристиками. Для ухода за батареей необходимо руководствоваться указаниями производителя.

### ПОЛЕЗНЫЕ СОВЕТЫ ДЛЯ ПРОДЛЕНИЯ СРОКА СЛУЖБЫ АККУМУЛЯТОРНОЙ БАТАРЕИ

Во избежание быстрой разрядки батареи и для сохранения ее работы в течение длительного времени тщательно соблюдайте следующие рекомендации:

- оставляя автомобиль на парковке, следите, чтобы двери, капот и багажник были хорошо закрыты, чтобы в салоне автомобиля не горели плафоны освещения;
- всегда выключайте плафоны внутреннего освещения; однако, на автомобиле установлена система автоматического отключения внутреннего освещения;
- при выключенном двигателе не оставляйте надолго включенными различные устройства (автомобильный приемник, аварийные огни и т.д.);
- перед выполнением какой бы то ни было операции на электрооборудовании отсоедините кабель минусового вывода аккумуляторной батареи.

**ПРЕДУПРЕЖДЕНИЕ** Батарея, долго остающаяся с зарядом ниже 50%, повреждается в результате сульфатации и теряет способность к запуску.

При этом она также более подвержена замерзанию (уже при температуре  $-10^{\circ}\text{C}$ ). В случае продолжительного простоя см. параграф "Длительный простой автомобиля" в разделе "Запуск и управление автомобилем".

Если после приобретения автомобиля вы хотите установить электрические устройства, постоянно нуждающиеся в электроснабжении (охранная сигнализация и проч.) или влияющие на показатели потребления электроэнергии, обратитесь в сервисный центр Alfa Romeo, где квалифицированный персонал оценит их суммарное потребление тока.



**Аккумулятор содержит ядовитый и едкий электролит. Избегайте попадания электролита на кожу или в глаза. Не подходите к аккумулятору с источниками открытого огня или искр: опасность взрыва и возгорания.**



**Работа на слишком низком уровне электролита приводит к необратимым повреждениям аккумулятора и может вызвать его взрыв.**



**Неправильное подключение электрических и электронных приборов может привести к серьезной неисправности автомобиля. Если после приобретения автомобиля вы хотите установить дополнительное оборудование (противоугонную систему, радиотелефон и проч.), обратитесь в сервисный центр Alfa Romeo, где вам предложат наиболее подходящие устройства и, если нужно, укажут на необходимость установки аккумуляторной батареи большей емкости.**



**Аккумуляторные батареи содержат вещества, вредные для окружающей среды. Для замены аккумуляторной батареи обратитесь в сервисный центр Alfa Romeo.**



**Если автомобиль должен длительное время находиться в состоянии простоя в особо холодных климатических условиях, снимите аккумулятор и перенесите его в отапливаемое помещение. В противном случае аккумулятор может замерзнуть.**



**При работе с аккумуляторной батареей или около нее всегда защищайте глаза специальными очками.**

ЗНАКОМСТВО С  
АВТОМОБИЛЕМ

ВОПРОСЫ  
БЕЗОПАСНОСТИ

ЗАПУСК ДВИГАТЕЛЯ И  
УПРАВЛЕНИЕ  
АВТОМОБИЛЕМ

В СЛУЧАЕ  
ЧРЕЗВЫЧАЙНОЙ  
СИТУАЦИИ

ТЕХОБСЛУЖИВАНИЕ  
И УХОД

ТЕХНИЧЕСКИЕ  
ДААННЫЕ

АЛФАВИТНЫЙ  
УКАЗАТЕЛЬ

## КОЛЕСА И ШИНЫ

Проверяйте давление воздуха во всех шинах, включая запасное колесо, раз в две недели и перед длительными поездками. Проверка давления должна выполняться в холодных шинах.

Во время движения давление в шинах повышается. Правильные значения давления в шинах см. в параграфе "Колеса" в разделе "Технические характеристики".

Неправильное давление в шинах вызывает их быстрый износ РИС. 167:

- А нормальное давление: протектор изнашивается равномерно;
- В недостаточное давление: сильный износ протектора по краям;
- С повышенное давление: сильный износ протектора по центру.

Шины необходимо менять, когда остаточная толщина протектора не превышает 1,6 мм.



РИС. 167

АОJ0136

## ПРЕДУПРЕЖДЕНИЕ

Чтобы предупредить повреждение шин, соблюдайте следующие предосторожности:

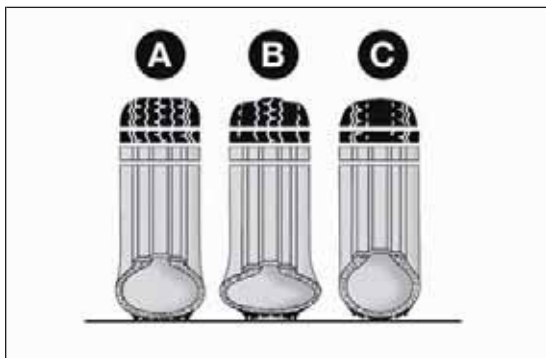
- избегайте резких торможений, ускорений рывком, сильных ударов о тротуары, наездов на ямы и другие препятствия, а также длительных поездок по неровным дорожным покрытиям;
- периодически проверяйте шины на наличие боковых порезов, вздутий или неравномерного износа протектора;
- старайтесь не ездить с перегруженным автомобилем. В случае прокола шины немедленно остановитесь и замените ее;
- каждые 10-15 тысяч километров пробега меняйте шины местами, устанавливая их на ту же сторону автомобиля, чтобы не менять направление их вращения;
- шины подвержены старению, даже если они редко используются. Признаками старения являются трещины протектора и боковин шин. Шины, установленные более 6 лет назад, должны быть проверены квалифицированным персоналом. Не забывайте тщательно проверять также состояние запасного колеса;
- в случае замены всегда устанавливайте новые шины, не пользуйтесь шинами сомнительного происхождения;
- при замене шины следует также заменить ниппель.



*Устойчивость автомобиля на дороге зависит также от правильного давления накачки шин.*



*Слишком низкое давление вызывает перегрев шины, что может послужить причиной ее серьезных повреждений.*



*Не переставляйте шины крест-накрест с правой стороны автомобиля на левую и наоборот.*



*Не перекрашивайте диски из легкого сплава с применением технологий, требующих их нагрева до температуры выше 150°C, так как это может ухудшить механические свойства дисков.*

## СТЕКЛООЧИСТИТЕЛИ ВЕТРОВОГО И ЗАДНЕГО СТЕКЛА

### ЩЕТКИ

Рекомендуется заменять щетки примерно раз в год.

Несколько простых правил, которые снижают риск повреждения щеток:

- при температуре ниже нуля убедитесь, что резиновая кромка не примерзла к стеклу. При необходимости разморозьте с помощью антиобледенительной жидкости;
- удалите снег, налипший на ветровое стекло;
- не включайте стеклоочистители на сухом ветровом и заднем стекле.



*Движение с изношенными щетками стеклоочистителей ветрового и заднего стекла опасно, поскольку это снижает видимость в плохую погоду.*

ЗНАКОМСТВО С  
АВТОМОБИЛЕМ

ВОПРОСЫ  
БЕЗОПАСНОСТИ

ЗАПУСК ДВИГАТЕЛЯ И  
УПРАВЛЕНИЕ  
АВТОМОБИЛЕМ

В СЛУЧАЕ  
ЧРЕЗВЫЧАЙНОЙ  
СИТУАЦИИ

ТЕХОБСЛУЖИВАНИЕ  
И УХОД

ТЕХНИЧЕСКИЕ  
ДАННЫЕ

АЛФАВИТНЫЙ  
УКАЗАТЕЛЬ

## Замена щеток стеклоочистителя ветрового стекла

Выполните следующие действия:

- поднимите рычаг стеклоочистителя, нажмите на рычажок А РИС. 168 запорной пружины и снимите щетку с рычага;
- установите новую щетку, вставив рычажок в соответствующее посадочное положение рычага. Проверьте крепление щетки;
- опустите рычаг на ветровое стекло.



*Не включайте стеклоочиститель, когда щетки подняты над ветровым стеклом.*

### Поднятие щеток

Если необходимо поднять щетки над ветровым стеклом (например, при наличии снега):

- поверните ключ зажигания в положение MAR;



РИС. 168

A0J0054

- нажмите на правый подрулевой переключатель, чтобы щетки стеклоочистителя пришли в движение (см. параграф "Очистка стекол" в разделе "Знакомство с автомобилем");
- когда щетка со стороны водителя оказывается на участке стойки ветрового стекла, поверните ключ зажигания в положение STOP и поднимите щетку в положение покоя;
- прежде чем вновь включить стеклоочиститель, опустите щетку на ветровое стекло.

### Замена щетки стеклоочистителя заднего стекла

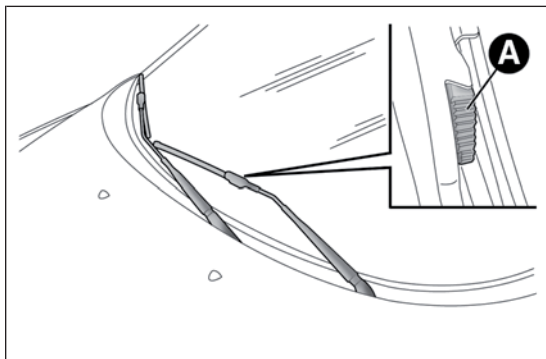
Выполните следующие действия:

- поднимите крышку А РИС. 169, отвинтите гайку В и снимите рычаг С;
- правильно установите новый рычаг, затяните до конца гайку В и опустите крышку А.



РИС. 169

A0J0057

## ФОРСУНКИ СТЕКЛООМЫВАТЕЛЯ

### Стеклоомыватель

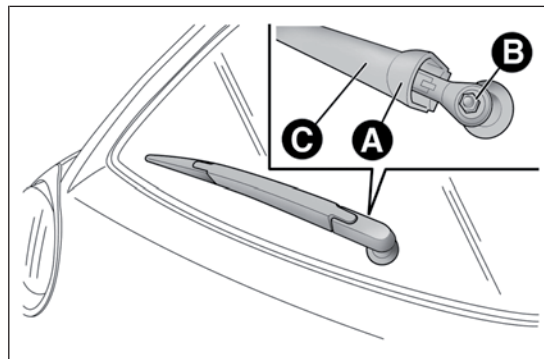
Струи стеклоомывателя имеют постоянный напор и направление РИС. 170.

Если из форсунки не выходит струя жидкости, в первую очередь проверьте наличие жидкости в бачке стеклоомывателя (см. параграф "Проверка уровней" в этом разделе).

Затем проверьте выходные отверстия на наличие загрязнений. При необходимости прочистите их с помощью булавки.



РИС. 170

A0J0053

### Стеклоомыватель заднего стекла

Цилиндр держателя форсунок расположен над задним стеклом РИС. 171.

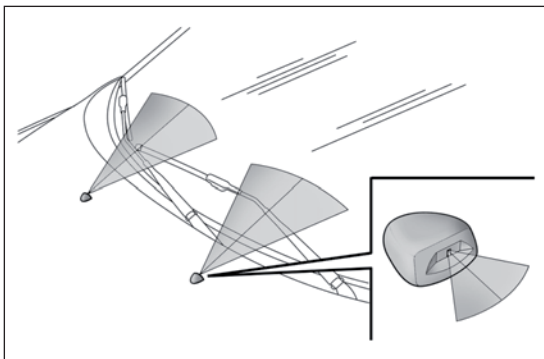
Струя стеклоомывателя заднего стекла имеет постоянный напор и направление.



РИС. 171

A0J0055

ЗНАКОМСТВО С  
АВТОМОБИЛЕМ

ВОПРОСЫ  
БЕЗОПАСНОСТИ

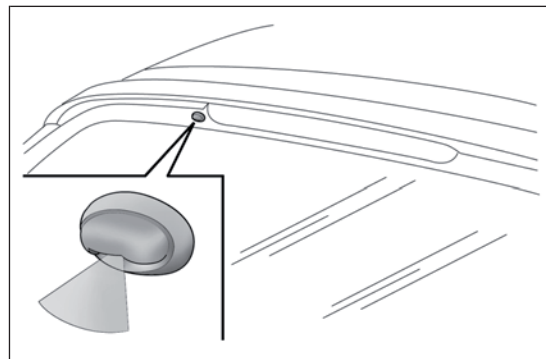
ЗАПУСК ДВИГАТЕЛЯ И  
УПРАВЛЕНИЕ  
АВТОМОБИЛЕМ

В СЛУЧАЕ  
ЧРЕЗВЫЧАЙНОЙ  
СИТУАЦИИ

ТЕХОБСЛУЖИВАНИЕ  
И УХОД

ТЕХНИЧЕСКИЕ  
ДААННЫЕ

АЛФАВИТНЫЙ  
УКАЗАТЕЛЬ

## ОМЫВАТЕЛИ ФАР

(для моделей/рынков, где предусмотрено)

Омыватели расположены внутри переднего бампера РИС. 172.

Омыватели фар включаются, когда при включенных фарах ближнего и/или дальнего света включается стеклоомыватель.

Регулярно проверяйте целостность и качество очистки форсунок.



РИС. 172

A0J0029

## КУЗОВ

### ЗАЩИТА ОТ АТМОСФЕРНЫХ ВОЗДЕЙСТВИЙ

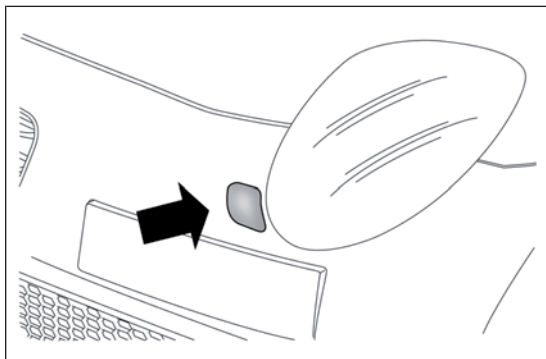
Для эффективной защиты кузова автомобиля от коррозии использованы наилучшие технологические решения.

Ниже перечислены основные из них:

- составы и системы нанесения лакокрасочного покрытия, которые придают автомобилю особую стойкость к коррозии и абразивному износу;
- применение оцинкованной листовой стали (или со специальной обработкой) с высокими антикоррозийными свойствами;
- напыление пластика с защитными свойствами на наиболее подверженные коррозии места: дверные пороги, внутренние поверхности крыльев, борта и т.д.;
- использование "открытых" коробчатых профилей для предотвращения образования конденсата и застоя воды, которые могут способствовать появлению ржавчины внутри скрытых полостей;
- использование специальных пленок с защитными свойствами от абразивного износа в наименее защищенных местах (задние крылья, двери и т.д.).

### ГАРАНТИЯ НА НАРУЖНУЮ ЧАСТЬ АВТОМОБИЛЯ И ДНИЩЕ

На автомобиль дается гарантия от перфораций в результате коррозии, которая покрывает любой оригинальный элемент конструкции или кузова. Для ознакомления с общими условиями гарантии см. гарантийную книжку.

## СОХРАННОСТЬ КУЗОВА

### Лакокрасочное покрытие

В случае появления истираний или глубоких царапин сразу же выполните необходимый ремонт во избежание появления ржавчины.

Уход за лакокрасочным покрытием заключается в мойке, периодичность которой зависит от условий эксплуатации и окружающей среды. Например, в местности с повышенным загрязнением окружающей среды или при движении по дорогам, обработанным солевыми составами, рекомендуется более частая мойка автомобиля.

Правильная мойка автомобиля:

- для мойки автомобиля на станциях автоматической мойки снимите с крыши антенну;
- если для мойки автомобиля применяются паровые аппараты или моечные аппараты высокого давления, расстояние между ними и кузовом должно быть не менее 40 см во избежание повреждений или деформаций. Помните, что долгий застой воды может повредить автомобиль;
- намочите кузов струей воды под низким давлением;
- обработайте кузов губкой, смоченной в легком мыльном растворе, часто ополаскивая губку;
- тщательно ополосните кузов водой и высушите струей воздуха или замшей.

Во время сушки особое внимание обращайтесь на труднодоступные места (дверные проемы, капот, вокруг фар и т. д.), в которых чаще всего застаивается вода. Не мойте автомобиль после стоянки под прямыми солнечными лучами или при горячем капоте двигателя. Это может повредить блеск лакокрасочного покрытия.

Наружные части из пластика необходимо мыть так же, как и сам автомобиль.



*жидкостей.*

***Моющие средства загрязняют природные воды. Мойте автомобиль только в специально отведенных для этого местах, должным образом оснащенных для сбора и очистки моющих***



***Для сохранения эстетических свойств лакокрасочного покрытия и для ухода за автомобилем рекомендуется не пользоваться абразивными составами и/или полиролями.***

### ПРЕДУПРЕЖДЕНИЯ

По возможности не паркуйте автомобиль под деревьями, так как смолистые выделения многих пород придают лакокрасочному покрытию тусклый вид и повышают вероятность возникновения коррозии.

Помет птиц необходимо смывать немедленно и тщательно, поскольку содержащаяся в нем кислота особенно агрессивна к лакокрасочному покрытию.

ЗНАКОМСТВО С  
АВТОМОБИЛЕМ

ВОПРОСЫ  
БЕЗОПАСНОСТИ

ЗАПУСК ДВИГАТЕЛЯ И  
УПРАВЛЕНИЕ  
АВТОМОБИЛЕМ

В СЛУЧАЕ  
ЧРЕЗВЫЧАЙНОЙ  
СИТУАЦИИ

ТЕХОБСЛУЖИВАНИЕ  
И УХОД

ТЕХНИЧЕСКИЕ  
ДААННЫЕ

АЛФАВИТНЫЙ  
УКАЗАТЕЛЬ

## Стекла

Пользуйтесь специальными составами и чистыми тряпками, чтобы не поцарапать стекло или не нарушить его прозрачность.

**ПРЕДУПРЕЖДЕНИЕ** Во избежание повреждения электрических нагревателей на внутренней стороне заднего стекла осторожно протирайте внутреннюю поверхность стекла в направлении расположения нагревательных элементов.

## Передние фары

Пользуйтесь влажной, а не сухой тряпкой, смоченной в воде с автомылом.

**ПРЕДУПРЕЖДЕНИЕ** Никогда не используйте ароматические вещества (напр., бензин) или кетоны (напр., ацетон) для очистки пластиковых рассеивателей передних фар.

**ПРЕДУПРЕЖДЕНИЕ** В случае применения гидромонитора держите струю воды от фар на расстоянии не менее 20 см.

## Моторный отсек

В конце каждого зимнего сезона тщательно мойте моторный отсек; следите, чтобы прямые струи воды не попадали на электронные блоки управления и на приводы стеклоочистителей. Эта операция должна выполняться в специализированных мастерских.

**ПРЕДУПРЕЖДЕНИЕ** Во время мойки моторного отсека двигатель должен быть холодным, а ключ в замке зажигания должен находиться в положении STOP. После окончания мойки автомобиля убедитесь, что различные защитные элементы (резиновые крышки, чехлы и т. п.) не сняты и не повреждены.

## САЛОН

Периодически убеждайтесь в отсутствии под ковриками застоев воды, которые могут вызывать коррозию листового металла кузова.



*Для чистки салона автомобиля запрещается использовать легковоспламеняющиеся вещества (смеси на основе углеводородов или очищенный бензин). В ходе очистки при трении могут возникать электростатические разряды, которые могут стать причиной возгорания.*



*Не храните в автомобиле аэрозольные баллончики: опасность взрыва. Не допускайте нагрева аэрозольных баллончиков до температуры выше 50°C. В жаркую погоду температура в салоне может значительно превысить это значение.*

## СИДЕНЬЯ И ЧАСТИ С ТКАНЕВЫМ ПОКРЫТИЕМ

Для удаления пыли пользуйтесь мягкой щеткой или пылесосом. Для чистки бархатных сидений рекомендуется намочить щетку. Очищайте сиденья губкой, смоченной в водном растворе нейтрального моющего средства.

## ОЧИСТКА СИДЕНИЙ ИЗ АЛЬКАНТАРЫ

Алькантара представляет собой обшивку, которая легко обрабатывается и чистится так же, как и другие виды обшивки, и на которую распространяются те же указания по очистке тканей.

## КОЖАНЫЕ СИДЕНЬЯ

(для моделей/рынков, где предусмотрено)

Удаляйте сухие загрязнения чуть влажной замшей или тряпкой, сильно не нажимая. Пятна от жидкостей или жира удаляйте сухой впитывающей тряпкой, не протирая сиденья с нажимом. Затем протрите кожу мягкой тряпкой или замшей, смоченной в воде с нейтральным моющим средством. При наличии устойчивых пятен пользуйтесь специальными составами, внимательно изучив инструкции по их применению.

**ПРЕДУПРЕЖДЕНИЕ** Никогда не пользуйтесь спиртом. Проверьте, чтобы используемые составы не содержали спирт и его производные даже в низкой концентрации.

## ПЛАСТМАССОВЫЕ И ОБЛИЦОВАННЫЕ ДЕТАЛИ САЛОНА

Проводите обычную чистку пластмассовых деталей салона по возможности тряпкой из микрофибры, смоченной в водном растворе нейтрального неабразивного моющего средства. Для удаления жирных или трудно удаляемых пятен используйте специальные составы без содержания растворителей, не изменяющие внешний вид и цвет очищаемых деталей.

Для удаления пыли пользуйтесь тряпкой из микрофибры, смоченной в воде. Не рекомендуется пользоваться для этого бумажными салфетками, от которых на поверхностях остаются волокна.



*Не пользуйтесь спиртом, бензином и их производными для очистки стекол на приборной панели.*

## ЧАСТИ, ОБЛИЦОВАННЫЕ НАТУРАЛЬНОЙ КОЖЕЙ

(для моделей/рынков, где предусмотрено)

Для очистки таких частей пользуйтесь только водой и нейтральным моющим составом. Никогда не используйте спирт или составы на спиртовой основе. Перед тем, как пользоваться специальными веществами для очистки салона автомобиля, убедитесь, что в них нет спирта и/или составов на спиртовой основе.

ЗНАКОМСТВО С  
АВТОМОБИЛЕМ

ВОПРОСЫ  
БЕЗОПАСНОСТИ

ЗАПУСК ДВИГАТЕЛЯ И  
УПРАВЛЕНИЕ  
АВТОМОБИЛЕМ

В СЛУЧАЕ  
ЧРЕЗВЫЧАЙНОЙ  
СИТУАЦИИ

ТЕХОБСЛУЖИВАНИЕ  
И УХОД

ТЕХНИЧЕСКИЕ  
ДАННЫЕ

АЛФАВИТНЫЙ  
УКАЗАТЕЛЬ

# ТЕХНИЧЕСКИЕ ДАННЫЕ

ЗНАКОМСТВО С  
АВТОМОБИЛЕМ

ВОПРОСЫ  
БЕЗОПАСНОСТИ

ЗАПУСК ДВИГАТЕЛЯ И  
УПРАВЛЕНИЕ  
АВТОМОБИЛЕМ

В СЛУЧАЕ  
ЧРЕЗВЫЧАЙНОЙ  
СИТУАЦИИ

ТЕХОБСЛУЖИВАНИЕ  
И УХОД

ТЕХНИЧЕСКИЕ  
ДААННЫЕ

АЛФАВИТНЫЙ  
УКАЗАТЕЛЬ

## ИДЕНТИФИКАЦИОННЫЕ ДАННЫЕ АВТОМОБИЛЯ

Идентификационные данные автомобиля

- Сводная табличка идентификационных данных
- Маркировка шасси
- Идентификационная табличка лакокрасочного покрытия кузова
- Маркировка двигателя

## СВОДНАЯ ТАБЛИЧКА ИДЕНТИФИКАЦИОННЫХ ДААННЫХ

Табличка закреплена с левой стороны сзади на полу багажника; в ней указаны следующие данные РИС. 173:

- V** Омологационный номер.
- C** Идентификационный код типа транспортного средства.
- D** Серийный (порядковый) номер шасси.
- E** Максимально допустимая масса транспортного средства с полной нагрузкой.
- F** Максимально допустимая масса транспортного средства с полной нагрузкой и прицепом.
- G** Максимально допустимая нагрузка на переднюю ось.
- H** Максимально допустимая нагрузка на заднюю ось.
- I** Тип двигателя.
- L** Код исполнения кузова.
- M** Номер для заказа запчастей.
- N** Правильное значение коэффициента дымности (для моделей с дизельным двигателем).



РИС. 173

A0J0161

## МАРКИРОВКА ШАССИ

Маркировка выбита на полу салона рядом с передним правым сиденьем.

Чтобы увидеть маркировку, сдвиньте вперед крышку А РИС. 174.

Маркировка включает:

- тип автомобиля (ZAR 955000);
- порядковый номер изготовления шасси.



РИС. 174

A0J0140

## ИДЕНТИФИКАЦИОННАЯ ТАБЛИЧКА ЛАКОКРАСОЧНОГО ПОКРЫТИЯ КУЗОВА

Табличка закреплена на внутренней стороне крышки багажника; в ней указаны следующие данные РИС. 175:

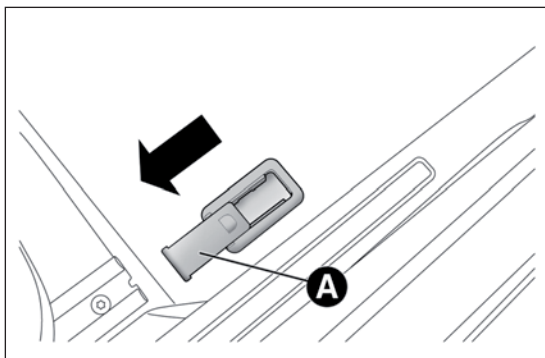
**A** Производитель лакокрасочного покрытия.

**B** Наименование цвета.

**C** Код цвета по каталогу Fiat.

**D** Код цвета для ретуширования или повторного нанесения покрытия.

## МАРКИРОВКА ДВИГАТЕЛЯ

Выбита на блоке цилиндров и включает тип и порядковый номер изготовления.



РИС. 175

A0J0138

ЗНАКОМСТВО С  
АВТОМОБИЛЕМ

ВОПРОСЫ  
БЕЗОПАСНОСТИ

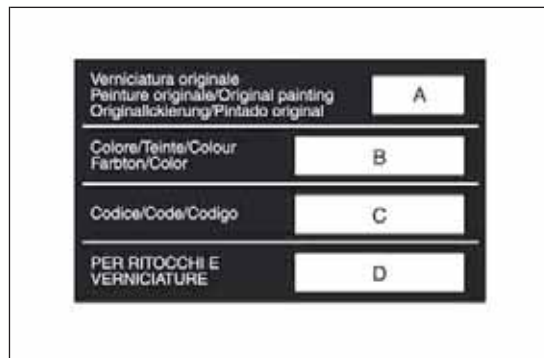
ЗАПУСК ДВИГАТЕЛЯ И  
УПРАВЛЕНИЕ  
АВТОМОБИЛЕМ

В СЛУЧАЕ  
ЧРЕЗВЫЧАЙНОЙ  
СИТУАЦИИ

ТЕХОБСЛУЖИВАНИЕ  
И УХОД

ТЕХНИЧЕСКИЕ  
ДААННЫЕ

АЛФАВИТНЫЙ  
УКАЗАТЕЛЬ

## КОДЫ ДВИГАТЕЛЯ - ВАРИАНТЫ ИСПОЛНЕНИЯ КУЗОВА

Варианты исполнения	Код двигателя	Варианты исполнения кузова
<b>Turbo TwinAir 105 л.с.</b>	199B6000	955AXY1B 18 (*)
		955AXY1B 18B (**)
<b>1.4 Бензиновый двигатель 8V 70 л.с.</b>	955A9000	955AXV1A 16C (*)
		955AXV1A 16D (**)
<b>1.4 Бензиновый двигатель 8V 78 л.с.</b>	350A1000	955AXU1A 15C (*)
		955AXU1A 15D (**)
<b>1.4 Turbo Multi Air 135CV (***)</b>	955A2000	955AXM1A 09C (*)
		955AXM1A 09D (**)
<b>1.4 Turbo Multi Air 163 л.с. Quadrifoglio Verde (***)</b>	955A8000	955AXS1B 13 (*)
		955AXS1B 13B (**)
<b>1.4 Turbo Multi Air 170CV Quadrifoglio Verde (***)</b>	940A2000	955AXN1B 10 (*)
		955AXN1B 10B (**)

(\*) 4 посадочных места

(\*\*) 5 посадочных мест

(\*\*\*) Для моделей/рынков, где предусмотрено

ЗНАКОМСТВО С  
АВТОМОБИЛЕМ

ВОПРОСЫ  
БЕЗОПАСНОСТИ

ЗАПУСК ДВИГАТЕЛЯ И  
УПРАВЛЕНИЕ  
АВТОМОБИЛЕМ

В СЛУЧАЕ  
ЧРЕЗВЫЧАЙНОЙ  
СИТУАЦИИ

ТЕХОБСЛУЖИВАНИЕ  
И УХОД

ТЕХНИЧЕСКИЕ  
ДАнные

АЛФАВИТНЫЙ  
УКАЗАТЕЛЬ

Варианты исполнения	Код двигателя	Варианты исполнения кузова
1.3 JTD <sub>M-2</sub> 85CV	199B4000	955AXT1A 14C (*)
		955AXT1A 14D (**)
1.3 JTD <sub>M-2</sub> 85 л.с. (***)	199B4000	955AXT1A 14E (*)
		955AXT1A 14F (**)
1.6 JTD <sub>M</sub> 115 л.с. (***)	955A4000	955AXE1B 04N (*)
		955AXHE1B 04P (**)
1.6 JTD <sub>M</sub> 120 л.с.	955A3000	955AXC1B 02L (*)
		955AXC1B 02M (**)

(\*) 4 посадочных места

(\*\*) 5 посадочных мест

(\*\*\*) Для моделей/рынков, где предусмотрено

ЗНАКОМСТВО С  
АВТОМОБИЛЕМ

ВОПРОСЫ  
БЕЗОПАСНОСТИ

ЗАПУСК ДВИГАТЕЛЯ И  
УПРАВЛЕНИЕ  
АВТОМОБИЛЕМ

В СЛУЧАЕ  
ЧРЕЗВЫЧАЙНОЙ  
СИТУАЦИИ

ТЕХОБСЛУЖИВАНИЕ  
И УХОД

**ТЕХНИЧЕСКИЕ  
ДААННЫЕ**

АЛФАВИТНЫЙ  
УКАЗАТЕЛЬ

## ДВИГАТЕЛЬ

ЗНАКОМСТВО С  
АВТОМОБИЛЕМ

### ОБЩИЕ СВЕДЕНИЯ

**Turbo TwinAir 105 л.с.**

Код типа	199B6000	
Цикл	Отто	
Количество и расположение цилиндров	2 в ряд	
Диаметр и ход плунжеров (мм)	80,5 x 86	
Общий объем двигателя (см3)	875	
Степень сжатия	10	
	NATURAL	DYNAMIC
Максимальная мощность ЕЕС (кВт)	72	77
Максимальная мощность ЕЕС (л.с.)	98	105
соответствующий режим (об./мин.)	5750	5500
	NATURAL	DYNAMIC
Максимальный крутящий момент ЕЕС (Нм)	120	145
Максимальный крутящий момент ЕЕС (кгм)	12,2	14,8
соответствующий режим (об./мин.)	1750	2000
Свечи зажигания	NGK ILKR9G8	
Топливо	Бензин без содержания свинца с октановым числом 95 RON или 98 RON (ГОСТ Р 51866-2002(ЕН 228:2004))	

ВОПРОСЫ  
БЕЗОПАСНОСТИ

ЗАПУСК ДВИГАТЕЛЯ И  
УПРАВЛЕНИЕ  
АВТОМОБИЛЕМ

В СЛУЧАЕ  
ЧРЕЗВЫЧАЙНОЙ  
СИТУАЦИИ

ТЕХОБСЛУЖИВАНИЕ  
И УХОД

ТЕХНИЧЕСКИЕ  
ДААННЫЕ

АЛФАВИТНЫЙ  
УКАЗАТЕЛЬ

<b>ОБЩИЕ СВЕДЕНИЯ</b>	<b>1.4 Бензиновый двигатель 8V 70CV</b>	<b>1.4 Бензиновый двигатель 8V 78CV</b>
Код типа	955A9000	350A1000
Цикл	Отто	Отто
Количество и расположение цилиндров	4 в ряд	4 в ряд
Диаметр и ход плунжеров (мм)	72,0 x 80,4	72,0 x 80,4
Общий объем двигателя (см <sup>3</sup> )	1368	1368
Степень сжатия	11,1	11,1
Максимальная мощность ЕЕС (кВт)	51	57
Максимальная мощность ЕЕС (л.с.)	70	78
соответствующий режим (об./мин.)	6000	6000
Максимальный крутящий момент ЕЕС (Нм)	115	115
Максимальный крутящий момент ЕЕС (кгм)	11,7	11,7
соответствующий режим (об./мин.)	3000	3000
Свечи зажигания	NGK ZKR7A-10 или Champion RA8MCX4	NGK ZKR7AI-8
Топливо	Бензин без содержания свинца с октановым числом 95 RON (ГОСТ Р 51866-2002 (ЕН 228:2004))	Бензин без содержания свинца с октановым числом 95 RON или 98 RON (ГОСТ Р 51866-2002(ЕН 228:2004))

ЗНАКОМСТВО С  
АВТОМОБИЛЕМ

ВОПРОСЫ  
БЕЗОПАСНОСТИ

ЗАПУСК ДВИГАТЕЛЯ И  
УПРАВЛЕНИЕ  
АВТОМОБИЛЕМ

В СЛУЧАЕ  
ЧРЕЗВЫЧАЙНОЙ  
СИТУАЦИИ

ТЕХОБСЛУЖИВАНИЕ  
И УХОД

**ТЕХНИЧЕСКИЕ  
ДААННЫЕ**

АЛФАВИТНЫЙ  
УКАЗАТЕЛЬ

	<b>1.4 Turbo Multi Air 135 л.с. (*)</b>		
ЗНАКОМСТВО С АВТОМОБИЛЕМ	Код типа	955A2000	
	Цикл	Отто	
ВОПРОСЫ БЕЗОПАСНОСТИ	Количество и расположение цилиндров	4 в ряд	
	Диаметр и ход плунжеров (мм)	72,0 x 80,4	
	Общий объем двигателя (см3)	1368	
ЗАПУСК ДВИГАТЕЛЯ И УПРАВЛЕНИЕ АВТОМОБИЛЕМ	Степень сжатия	9,8	
	Максимальная мощность ЕЕС (кВт)	99	
	Максимальная мощность ЕЕС (л.с.)	135	
	соответствующий режим (об./мин.)	5500	
В СЛУЧАЕ ЧРЕЗВЫЧАЙНОЙ СИТУАЦИИ		NATURAL	DYNAMIC
	Максимальный крутящий момент ЕЕС (Нм)	190	206
	Максимальный крутящий момент ЕЕС (кгм)	19,3	21
ТЕХОБСЛУЖИВАНИЕ И УХОД	соответствующий режим (об./мин.)	4250	1750
	Свечи зажигания	NGK IKR9F8	
ТЕХНИЧЕСКИЕ ДАННЫЕ	Топливо	Бензин без содержания свинца с октановым числом 95 RON или 98 RON (ГОСТ Р 51866-2002(ЕН 228:2004))	
	(*) Для моделей/рынков, где предусмотрено		

**ОБЩИЕ СВЕДЕНИЯ****1.4 Turbo Multi Air 170CV Quadrifoglio Verde**

Код типа	955A8000 (*)	
	940A2000	
Цикл	Отто	
Количество и расположение цилиндров	4 в ряд	
Диаметр и ход плунжеров (мм)	72,0 x 80,4	
Общий объем двигателя (см3)	1368	
Степень сжатия	9,8	
Максимальная мощность ЕЕС (кВт)	120 (*) / 125	
Максимальная мощность ЕЕС (л.с.)	163 (*) / 170	
соответствующий режим (об./мин.)	5500 (*) / 5000	
	NATURAL	DYNAMIC
Максимальный крутящий момент ЕЕС (Нм)	230	250
Максимальный крутящий момент ЕЕС (кгм)	23,4	25,5
соответствующий режим (об./мин.)	2500	2500
Свечи зажигания	NGK IKR9F8	
Топливо	Бензин без содержания свинца с октановым числом 95 RON или 98 RON (ГОСТ Р 51866-2002(ЕН 228:2004))	

(\*) Для моделей/рынков, где предусмотрено

ЗНАКОМСТВО С  
АВТОМОБИЛЕМ

ВОПРОСЫ  
БЕЗОПАСНОСТИ

ЗАПУСК ДВИГАТЕЛЯ И  
УПРАВЛЕНИЕ  
АВТОМОБИЛЕМ

В СЛУЧАЕ  
ЧРЕЗВЫЧАЙНОЙ  
СИТУАЦИИ

ТЕХОБСЛУЖИВАНИЕ  
И УХОД

ТЕХНИЧЕСКИЕ  
ДААННЫЕ

АЛФАВИТНЫЙ  
УКАЗАТЕЛЬ

<b>ОБЩИЕ СВЕДЕНИЯ</b>		<b>1.3 JTD<sub>M-2</sub> 85 л.с.</b>
ЗНАКОМСТВО С АВТОМОБИЛЕМ	Код типа	199B4000
	Цикл	дизельный
ВОПРОСЫ БЕЗОПАСНОСТИ	Количество и расположение цилиндров	4 в ряд
	Диаметр и ход плунжеров (мм)	69,6 x 82
	Общий объем двигателя (см <sup>3</sup> )	1248
ЗАПУСК ДВИГАТЕЛЯ И УПРАВЛЕНИЕ АВТОМОБИЛЕМ	Степень сжатия	16,8
	Максимальная мощность ЕЕС (кВт)	62
	Максимальная мощность ЕЕС (л.с.)	85
	соответствующий режим (об./мин.)	3500
В СЛУЧАЕ ЧРЕЗВЫЧАЙНОЙ СИТУАЦИИ	Максимальный крутящий момент ЕЕС (Нм)	200
	Максимальный крутящий момент ЕЕС (кгм)	20,4
	соответствующий режим (об./мин.)	1500
ТЕХОБСЛУЖИВАНИЕ И УХОД	Топливо	Автомобильное дизельное топливо (ГОСТ ЕН590)
<b>ТЕХНИЧЕСКИЕ ДАННЫЕ</b>		
АЛФАВИТНЫЙ УКАЗАТЕЛЬ		

ОБЩИЕ СВЕДЕНИЯ	1.6 JTD <sub>M</sub> 115CV (*)		1.6 JTD <sub>M</sub> 120CV	
Код типа	955A4000		955A3000	
Цикл	Дизель		Дизель	
Количество и расположение цилиндров	4 в ряд		4 в ряд	
Диаметр и ход плунжеров (мм)	79,5 x 80,5		79,5 x 80,5	
Общий объем двигателя (см <sup>3</sup> )	1598		1598	
Степень сжатия	16,5		16,5	
Максимальная мощность ЕЕС (кВт)	85		88	
Максимальная мощность ЕЕС (л.с.)	115		120	
соответствующий режим (об./мин.)	4000		3750	
	NATURAL	DYNAMIC	NATURAL	DYNAMIC
Максимальный крутящий момент ЕЕС (Нм)	260	300	280	320
Максимальный крутящий момент ЕЕС (кгм)	26,5	30,6	28,6	32,6
соответствующий режим (об./мин.)	1500	1500	1500	1750
Свечи зажигания	-		-	
Топливо	Автомобильное дизельное топливо (ГОСТ Р 52368-2005(ЕН590:2004))		Автомобильное дизельное топливо (ГОСТ Р 52368-2005(ЕН590:2004))	

(\*) Для моделей/рынков, где предусмотрено

ЗНАКОМСТВО С  
АВТОМОБИЛЕМ

ВОПРОСЫ  
БЕЗОПАСНОСТИ

ЗАПУСК ДВИГАТЕЛЯ И  
УПРАВЛЕНИЕ  
АВТОМОБИЛЕМ

В СЛУЧАЕ  
ЧРЕЗВЫЧАЙНОЙ  
СИТУАЦИИ

ТЕХОБСЛУЖИВАНИЕ  
И УХОД

ТЕХНИЧЕСКИЕ  
ДААННЫЕ

АЛФАВИТНЫЙ  
УКАЗАТЕЛЬ

## СИСТЕМА ПОДАЧИ ТОПЛИВА

Версии	Система подачи топлива
<b>Turbo TwinAir – 1.4 Бензиновый двигатель</b>	Электронный последовательный, фазированный, многоточечный впрыск Multipoint с контролем детонации
<b>1.4 Turbo Multi Air</b>	Электронный последовательный, фазированный впрыск с контролем детонации и варьируемой активацией впускных клапанов
<b>1.3 JTD<sub>M-2</sub> – 1.6 JTD<sub>M</sub></b>	Непосредственный впрыск Multijet "Common Rail" с электронным управлением, турбо и интеркулером



*Внесение изменений в конструкцию системы подачи топлива или ее неквалифицированный ремонт без учета технических особенностей системы могут стать причиной возникновения неисправностей и привести к возгоранию.*

## ТРАНСМИССИЯ

Исполнение	Коробка передач	Сцепление	Привод
<b>1.4 Бензиновый двигатель</b>	Пять передач переднего хода и одна передача заднего хода с синхронизаторами переключения передач переднего хода	Саморегулирующееся с педалью без свободного хода	Передних колес
<b>1.4 Turbo Multi Air 135 л.с.</b>			
<b>1.3 JTD<sub>M-2</sub></b>			
<b>Turbo TwinAir</b>	Шесть передач переднего хода и одна передача заднего хода с синхронизаторами переключения передач переднего хода	Саморегулирующееся с педалью без свободного хода	Передний
<b>1.4 Turbo Multi Air 170CV Quadrifoglio Verde</b>			
<b>1.6 JTD<sub>M</sub></b>			

## ТОРМОЗА

Варианты исполнения	Передние тормоза	Задние тормоза	Стояночный тормоз
<b>Turbo TwinAir</b>	Вентилируемый дисковый тормоз	Дисковый	Управляется вручную рычагом, воздействует на задние тормоза
<b>1.4 Бензиновый двигатель</b>			
<b>1.4 Turbo Multi Air</b>			
<b>1.3 JTD<sub>M-2</sub></b>			
<b>1.6 JTD<sub>M</sub></b>			

**ПРЕДУПРЕЖДЕНИЕ** Вода, лед и соль для посыпания дорог могут образовывать корку на тормозных дисках, снижая эффективность торможения в начальный период.

## ПОДВЕСКА

Исполнение	Передняя	Задняя
<b>Turbo TwinAir</b>	Независимая подвеска колес типа Макферсон со штангой стабилизатора	Зависимая подвеска с взаимосвязанными колесами
<b>1.4 Бензиновый двигатель</b>		
<b>1.4 Turbo Multi Air</b>		
<b>1.3 JTD<sub>M-2</sub></b>		
<b>1.6 JTD<sub>M</sub></b>		

ЗНАКОМСТВО С  
АВТОМОБИЛЕМ

ВОПРОСЫ  
БЕЗОПАСНОСТИ

ЗАПУСК ДВИГАТЕЛЯ И  
УПРАВЛЕНИЕ  
АВТОМОБИЛЕМ

В СЛУЧАЕ  
ЧРЕЗВЫЧАЙНОЙ  
СИТУАЦИИ

ТЕХОБСЛУЖИВАНИЕ  
И УХОД

ТЕХНИЧЕСКИЕ  
ДААННЫЕ

АЛФАВИТНЫЙ  
УКАЗАТЕЛЬ

## РУЛЕВОЙ МЕХАНИЗМ

Исполнение	Диаметр разворота (между тротуарами)	Тип
<b>Turbo TwinAir</b>	11,25 м	Электрический усилитель руля с зубчатой рейкой и шестерней
<b>1.4 Бензиновый двигатель</b>		
<b>1.4 Turbo Multi Air</b>		
<b>1.3 JTD<sub>M-2</sub></b>		
<b>1.6 JTD<sub>M</sub></b>		

ЗНАКОМСТВО С  
АВТОМОБИЛЕМ

ВОПРОСЫ  
БЕЗОПАСНОСТИ

ЗАПУСК ДВИГАТЕЛЯ И  
УПРАВЛЕНИЕ  
АВТОМОБИЛЕМ

В СЛУЧАЕ  
ЧРЕЗВЫЧАЙНОЙ  
СИТУАЦИИ

ТЕХОБСЛУЖИВАНИЕ  
И УХОД

ТЕХНИЧЕСКИЕ  
ДААННЫЕ

АЛФАВИТНЫЙ  
УКАЗАТЕЛЬ

# КОЛЕСА

## ДИСКИ И ШИНЫ

Диски из штампованной стали или из легких сплавов. Бескамерные шины с радиальным каркасом. Перечень шин, рекомендованных для установки на автомобиль, приведен в техническом паспорте.

**ПРЕДУПРЕЖДЕНИЕ** В случае несоответствия данных, приведенных в "Руководстве по эксплуатации" и в техническом паспорте, достоверными считаются данные из технического паспорта. В целях безопасности движения все колеса автомобиля необходимо комплектовать шинами одной модели и типоразмера.

**ПРЕДУПРЕЖДЕНИЕ** Не пользуйтесь камерами для бескамерных шин.

## ЗАПАСНОЕ КОЛЕСО

Диск из штампованной стали. Бескамерная шина.

## ПРАВИЛЬНОЕ ПРОЧТЕНИЕ МАРКИРОВКИ ШИНЫ

**Пример РИС. 176: 195/55 R 16 87H**

**195** Номинальная ширина (S - расстояние между боковинами шины в мм).

**55** Отношение высоты к ширине (H/S) в процентах

**R** Радиальная шина

**16** Посадочный диаметр диска в дюймах (Ø)

**87** Индекс нагрузки (грузоподъемность)

**V** Индекс максимально допустимой скорости

## Индекс максимально допустимой скорости

**Q** до 160 км/час

**R** до 170 км/час

**S** до 180 км/час

**T** до 190 км/час

**U** до 200 км/час

**H** до 210 км/час

**V** до 240 км/час

**W** до 270 км/час

**Y** до 300 км/час

## Индекс максимально допустимой скорости для зимних шин

**QM + S** до 160 км/час

**TM + S** до 190 км/час

**NM + S** до 210 км/час



РИС. 176

A0J0139

ЗНАКОМСТВО С  
АВТОМОБИЛЕМ

ВОПРОСЫ  
БЕЗОПАСНОСТИ

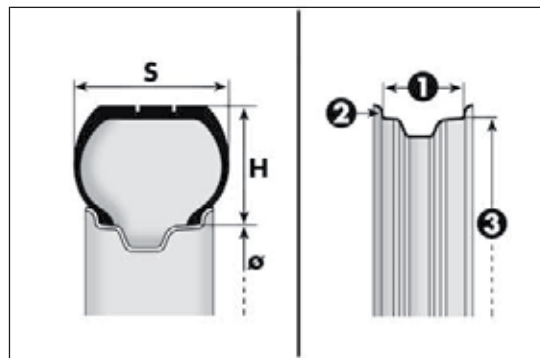
ЗАПУСК ДВИГАТЕЛЯ И  
УПРАВЛЕНИЕ  
АВТОМОБИЛЕМ

В СЛУЧАЕ  
ЧРЕЗВЫЧАЙНОЙ  
СИТУАЦИИ

ТЕХОБСЛУЖИВАНИЕ  
И УХОД

ТЕХНИЧЕСКИЕ  
ДААННЫЕ

АЛФАВИТНЫЙ  
УКАЗАТЕЛЬ

ЗНАКОМСТВО С  
АВТОМОБИЛЕМ

ВОПРОСЫ  
БЕЗОПАСНОСТИ

ЗАПУСК ДВИГАТЕЛЯ И  
УПРАВЛЕНИЕ  
АВТОМОБИЛЕМ

В СЛУЧАЕ  
ЧРЕЗВЫЧАЙНОЙ  
СИТУАЦИИ

ТЕХОБСЛУЖИВАНИЕ  
И УХОД

ТЕХНИЧЕСКИЕ  
ДАННЫЕ

АЛФАВИТНЫЙ  
УКАЗАТЕЛЬ

### Индекс нагрузки (грузоподъемность)

<b>60</b> = 250 кг	<b>76</b> = 400 кг
<b>91</b> = 275 кг	<b>77</b> = 412 кг
<b>62</b> = 265 кг	<b>78</b> = 425 кг
<b>63</b> = 272 кг	<b>79</b> = 437 кг
<b>64</b> = 280 кг	<b>80</b> = 450 кг
<b>65</b> = 290 кг	<b>81</b> = 462 кг
<b>66</b> = 300 кг	<b>82</b> = 475 кг
<b>67</b> = 307 кг	<b>83</b> = 487 кг
<b>68</b> = 315 кг	<b>84</b> = 500 кг
<b>69</b> = 325 кг	<b>85</b> = 515 кг
<b>70</b> = 335 кг	<b>86</b> = 530 кг
<b>71</b> = 345 кг	<b>87</b> = 545 кг
<b>72</b> = 355 кг	<b>88</b> = 560 кг
<b>73</b> = 365 кг	<b>89</b> = 580 кг
<b>74</b> = 375 кг	<b>90</b> = 600 кг
<b>75</b> = 387 кг	<b>91</b> = 615 кг

## ПРАВИЛЬНОЕ ПРОЧТЕНИЕ МАРКИРОВКИ ДИСКА

### Пример РИС. 176: 6 J x 15 H2 ET 40

**6** ширина диска в дюймах (1).

**J** профиль бортовой закраины обода (боковой выступ, на который опирается борт покрышки) (2).

**15** посадочный диаметр диска в дюймах (соответствует посадочному диаметру устанавливаемой шины) (3 = Ø).

**H2** форма и количество хампов (кольцевых выступов, которые удерживают борт бескамерной покрышки на обода).

**ET 40** развал колеса (расстояние между опорной поверхностью диска/обода и средней линией окружности колеса).

## ШИНЫ С ЗАЩИТОЙ ОБОДА (RIM PROTECTOR)



*При использовании цельных колпаков колес с пружинным креплением к диску из стального листа и установленных в постпродажный период шин с защитой обода "Rim Protector" (РИС. 177), НЕ ставьте колпаки ступицы колеса. Использование неподходящих шин и колпаков может привести к неожиданной потере давления в шине.*



РИС. 177

A0J0166

ЗНАКОМСТВО С  
АВТОМОБИЛЕМ

ВОПРОСЫ  
БЕЗОПАСНОСТИ

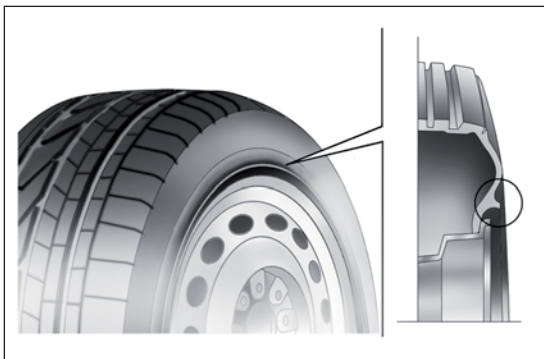
ЗАПУСК ДВИГАТЕЛЯ И  
УПРАВЛЕНИЕ  
АВТОМОБИЛЕМ

В СЛУЧАЕ  
ЧРЕЗВЫЧАЙНОЙ  
СИТУАЦИИ

ТЕХОБСЛУЖИВАНИЕ  
И УХОД

ТЕХНИЧЕСКИЕ  
ДАнные

АЛФАВИТНЫЙ  
УКАЗАТЕЛЬ

## ДИСКИ И ШИНЫ В КОМПЛЕКТАЦИИ

Исполнение	Диски	Шины в комплекте	Зимние шины	Запасное колесо	
				Диск	Шина
<b>Turbo TwinAir</b>	6Jx15 ET 40	185/65 R15 88H	185/65 R15 88H (M+S)	135/70 R16	4B x 16 ET 15
	7Jx16 ET 39	195/55 R16 87H	195/55 R16 87H (M+S)		
	7Jx17 ET 39	215/45 R17 87W (*)	215/45 R17 87H (M+S)		
	7 1/2 Jx18 ET 42	215/40 R18 89W XL (*)	215/40 R18 89H (M+S)		
<b>1.4 Бензиновый двигатель</b>	6Jx15 ET 40	185/65 R15 88V (**)	185/65 R15 88Q (M+S)	135/70 R16	4B x 16 ET 15
	6Jx15 ET 40	185/65 R15 88H (***)	185/65 R15 88H (M+S)		
	7Jx16 ET 39	195/55 R16 87H	195/55 R16 87H (M+S)		
	7Jx17 ET 39	205/45 R17 88W XL (**)	205/45 R17 88H (M+S)		
	7Jx17 ET 39	215/45 R17 87W (*)	215/45 R17 87H (M+S)		
	7 1/2 Jx18 ET 42	215/40 R18 89W XL (*)	215/40 R18 89H (M+S)		

(\*) Цепи противоскольжения установить нельзя

(\*\*) Для моделей/рынков, где предусмотрено

(\*\*\*) Исполнения 1.4 с бензиновым двигателем

ЗНАКОМСТВО С  
АВТОМОБИЛЕМ

ВОПРОСЫ  
БЕЗОПАСНОСТИ

ЗАПУСК ДВИГАТЕЛЯ И  
УПРАВЛЕНИЕ  
АВТОМОБИЛЕМ

В СЛУЧАЕ  
ЧРЕЗВЫЧАЙНОЙ  
СИТУАЦИИ

ТЕХОБСЛУЖИВАНИЕ  
И УХОД

ТЕХНИЧЕСКИЕ  
ДААННЫЕ

АЛФАВИТНЫЙ  
УКАЗАТЕЛЬ

Исполнение	Диски	Шины в комплекте	Зимние шины	Запасное колесо	
				Диск	Шина
<b>1.4 Turbo Multi Air 135 л.с.</b> <b>1.4 Turbo Multi Air 170 л.с.</b> <b>Quadrifoglio Verde</b>	6Jx15 ET 40	185/65 R15 88V(**)	185/65 R15 88Q (M+S)	135/70 R16	4B x 16 ET 15
	7Jx16 ET 39	195/55 R16 87V	195/55 R16 87H (M+S)		
	7Jx17 ET 39	205/45 R17 88W XL (**)	205/45 R17 88H (M+S)		
	7Jx17 ET 39	215/45 R17 87W (*)	215/45 R17 87H (M+S)		
	7 1/2 Jx18 ET 42	215/40 R18 89W XL (*)	215/40 R18 89H (M+S)		
<b>1.3 JTD<sub>M-2</sub></b> <b>1.6 JTD<sub>M</sub></b>	6Jx15 ET40	185/65 R15 88H (****)	185/65 R15 88H (M+S)	135/70 R16	4B x 16 ET 15
	6Jx15 ET 40	185/65 R15 88T (**)	185/65 R15 88T (M+S)		
	7Jx16 ET 39	195/55 R16 87H	195/55 R16 87H (M+S)		
	7Jx16 ET 39	195/55 R16 87H Continental Premium Contact 2 (**) (****)	195/55 R16 87H (M+S)		
	7Jx17 ET 39	205/45 R17 88W XL (**)	205/45 R17 88H (M+S)		
	7Jx17 ET 39	215/45 R17 87W (*)	215/45 R17 87H (M+S)		
	7 1/2 Jx18 ET 42	215/40 R18 89W XL (*)	215/40 R18 89H (M+S)		

(\*) Цепи противоскольжения установить нельзя

(\*\*) Для моделей/рынков, где предусмотрено

(\*\*\*\*) Исполнения 1.6 JTD<sub>M</sub>

(\*\*\*\*\*) Или используйте шины, которые обладают соответствующими характеристиками

На моделях автомобиля с шинами 185/65 R15 88H, 195/55 R16 и 205/45 R17 можно устанавливать цепи противоскольжения с ограниченными габаритными размерами, выступающими за профиль шины максимум на 9 мм.

ЗНАКОМСТВО С  
АВТОМОБИЛЕМ

ВОПРОСЫ  
БЕЗОПАСНОСТИ

ЗАПУСК ДВИГАТЕЛЯ И  
УПРАВЛЕНИЕ  
АВТОМОБИЛЕМ

В СЛУЧАЕ  
ЧРЕЗВЫЧАЙНОЙ  
СИТУАЦИИ

ТЕХОБСЛУЖИВАНИЕ  
И УХОД

ТЕХНИЧЕСКИЕ  
ДААННЫЕ

АЛФАВИТНЫЙ  
УКАЗАТЕЛЬ

## ДАВЛЕНИЕ В ХОЛОДНЫХ ШИНАХ (бар)

ИСПОЛНЕНИЕ	РАЗМЕР	ШИНЫ В КОМПЛЕКТЕ			
		СРЕДНЯЯ НАГРУЗКА		ПОЛНАЯ НАГРУЗКА	
		Передняя	Задняя	Передняя	Задняя
<b>Turbo TwinAir</b>	185/65 R15 88H	2,3	2,1	2,3	2,3
	195/55 R16 87H	2,3	2,1	2,3	2,3
	215/45 R17 87W	2,2	2,1	2,3	2,3
	215/40 R18 89W XL	2,3	2,1	2,3	2,3
<b>1.4 Бензиновый двигатель</b>	185/65 R15 88T (*)	2,3	2,1	2,3	2,3
	195/55 R16 87H	2,3	2,1	2,3	2,3
	205/45 R17 88W XL (*)	2,3	2,1	2,3	2,3
	215/45 R17 87W	2,2	2,1	2,3	2,3
	215/40 R18 89W XL	2,3	2,1	2,3	2,3
<b>1.4 Turbo Multi Air 135CV</b> <b>1.4 Turbo Multi Air 170CV Quadrifoglio Verde</b>	185/65 R15 88V (*)	2,3	2,1	2,5	2,3
	195/55 R16 87H	2,3	2,1	2,5	2,3
	205/45 R17 88W XL (*)	2,4	2,2	2,8	2,5
	215/45 R17 87W	2,3	2,1	2,6	2,3
	215/40 R18 89W XL	2,4	2,2	2,7	2,4

(\*)Для моделей/рынков, где предусмотрено

ЗНАКОМСТВО С  
АВТОМОБИЛЕМ

ВОПРОСЫ  
БЕЗОПАСНОСТИ

ЗАПУСК ДВИГАТЕЛЯ И  
УПРАВЛЕНИЕ  
АВТОМОБИЛЕМ

В СЛУЧАЕ  
ЧРЕЗВЫЧАЙНОЙ  
СИТУАЦИИ

ТЕХОБСЛУЖИВАНИЕ  
И УХОД

ТЕХНИЧЕСКИЕ  
ДААННЫЕ

АЛФАВИТНЫЙ  
УКАЗАТЕЛЬ

ИСПОЛНЕНИЕ	РАЗМЕР	ШИНЫ В КОМПЛЕКТЕ			
		СРЕДНЯЯ НАГРУЗКА		ПОЛНАЯ НАГРУЗКА	
		Передняя	Задняя	Передняя	Задняя
1.3 JTD <sub>M-2</sub>	185/65 R15 88T (*)	2,6	2,4	2,6	2,4
	195/55 R16 87H	2,3	2,1	2,5	2,3
	205/45 R17 88W XL (*)	2,4	2,2	2,8	2,5
	215/45 R17 87W	2,3	2,1	2,6	2,3
	215/40 R18 89W XL	2,4	2,2	2,7	2,4
1.6 JTD <sub>M</sub>	185/65 R15 88H	2,3	2,1	2,5	2,3
	195/55 R16 87H	2,3	2,1	2,6	2,3
	205/45 R17 88W XL (*)	2,6	2,2	2,8	2,3
	215/45 R17 87W	2,4	2,2	2,6	2,3
	215/40 R18 89W XL	2,5	2,2	2,7	2,3
<b>Запасное колесо</b>	135/70 R16	4,2			

(\*)Для моделей/рынков, где предусмотрено

Для теплых шин значение давления следует увеличить на 0,3 бар по сравнению с приведенным в таблице. Вновь проверьте параметр давления в холодных шинах.

Для зимних шин значение давления следует увеличить на 0,2 бар по сравнению с приведенным для шин в комплекте.

Для поездок на скорости свыше 160 км/час накачивайте шины до значений, предусмотренных для полной нагрузки.

ЗНАКОМСТВО С  
АВТОМОБИЛЕМ

ВОПРОСЫ  
БЕЗОПАСНОСТИ

ЗАПУСК ДВИГАТЕЛЯ И  
УПРАВЛЕНИЕ  
АВТОМОБИЛЕМ

В СЛУЧАЕ  
ЧРЕЗВЫЧАЙНОЙ  
СИТУАЦИИ

ТЕХОБСЛУЖИВАНИЕ  
И УХОД

ТЕХНИЧЕСКИЕ  
ДААННЫЕ

АЛФАВИТНЫЙ  
УКАЗАТЕЛЬ

ЗНАКОМСТВО С  
АВТОМОБИЛЕМ

ВОПРОСЫ  
БЕЗОПАСНОСТИ

ЗАПУСК ДВИГАТЕЛЯ И  
УПРАВЛЕНИЕ  
АВТОМОБИЛЕМ

В СЛУЧАЕ  
ЧРЕЗВЫЧАЙНОЙ  
СИТУАЦИИ

ТЕХОБСЛУЖИВАНИЕ  
И УХОД

ТЕХНИЧЕСКИЕ  
ДААННЫЕ

АЛФАВИТНЫЙ  
УКАЗАТЕЛЬ

## ГАБАРИТНЫЕ РАЗМЕРЫ

Размеры указаны в мм и относятся к автомобилю с установленными стандартными шинами. Высота указана для ненагруженного автомобиля.

**ОБЪЕМ БАГАЖНИКА** Емкость с ненагруженным автомобилем (стандарты V.D.A.) = 270 дм<sup>3</sup>



РИС. 178

A0J0202

A	B	C	D	E	F	G	H
4063	904	2511	648	1446	1475 (*)/ 1483 (**)	1720	1469 (*)/ 1475 (**)

(\*)С шинами 195/55 R16

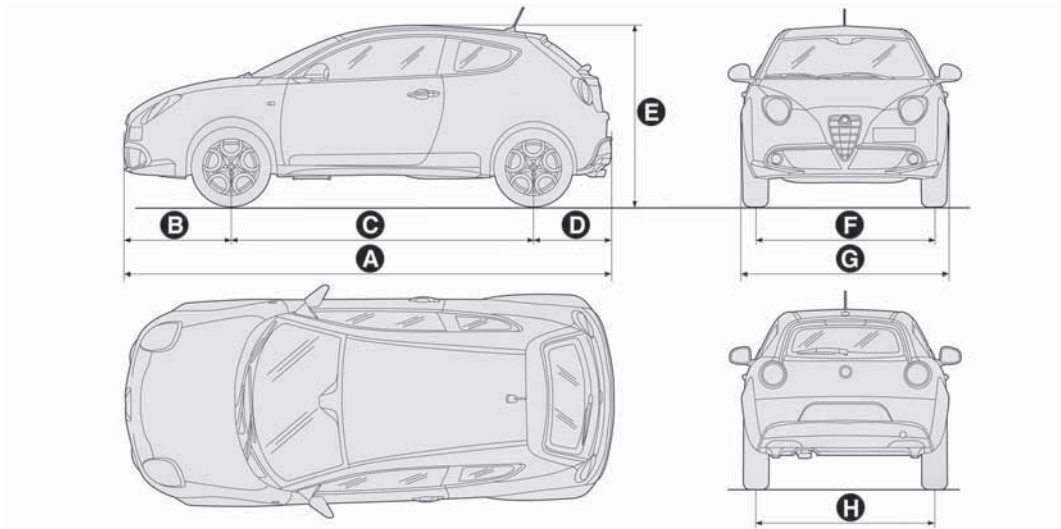
(\*\*)С шинами 215/40 R18

В зависимости от размеров дисков возможны небольшие изменения в размерах.

## РАБОЧИЕ ХАРАКТЕРИСТИКИ

Исполнение	Максимальная скорость (км/ч)	Ускорение 0-100 км/ч (сек)
Turbo TwinAir 105 л.с.	184	11,4
1.4 Бензиновый двигатель 8V 70CV	160	14,0
1.4 Бензиновый двигатель 8V 78CV	165	13,0
1.4 Turbo Multi Air 135CV	207	8,4
1.4 Turbo Multi Air 170CV Quadrifoglio Verde	219	7,5
1.3 JTD <sub>M-2</sub> 85CV	174	12,9
1.6 JTD <sub>M</sub> 115/120 л.с.	198	9,9

ЗНАКОМСТВО С  
АВТОМОБИЛЕМ

ВОПРОСЫ  
БЕЗОПАСНОСТИ

ЗАПУСК ДВИГАТЕЛЯ И  
УПРАВЛЕНИЕ  
АВТОМОБИЛЕМ

В СЛУЧАЕ  
ЧРЕЗВЫЧАЙНОЙ  
СИТУАЦИИ

ТЕХОБСЛУЖИВАНИЕ  
И УХОД

ТЕХНИЧЕСКИЕ  
ДААННЫЕ

АЛФАВИТНЫЙ  
УКАЗАТЕЛЬ

# МАССА

ЗНАКОМСТВО С  
АВТОМОБИЛЕМ

ВОПРОСЫ  
БЕЗОПАСНОСТИ

ЗАПУСК ДВИГАТЕЛЯ И  
УПРАВЛЕНИЕ  
АВТОМОБИЛЕМ

В СЛУЧАЕ  
ЧРЕЗВЫЧАЙНОЙ  
СИТУАЦИИ

ТЕХОБСЛУЖИВАНИЕ  
И УХОД

ТЕХНИЧЕСКИЕ  
ДААННЫЕ

АЛФАВИТНЫЙ  
УКАЗАТЕЛЬ

Масса (кг)	Turbo TwinAir		1.4 Бензиновый двигатель	
	4 места	5 мест	4 места	5 мест
Собственная масса автомобиля (со всеми жидкостями, с топливным баком, заполненным на 90%, и без дополнительных комплектующих):	1130	1130	1080	1080
Полезная грузоподъемность включая водителя: (***)	480	560	480	560
Максимально допустимые нагрузки (****)				
– передняя ось:	950	950	850	850
– задняя ось:	850	850	850	850
– всего:	1610	1690	1560	1640
Допустимая буксируемая нагрузка				
– прицеп с тормозами:	500	500	500	500
– прицеп без тормозов:	400	400	400	400
Максимальная нагрузка на крышу:	40	40	40	40
Максимальная нагрузка на тягово-сцепное устройство (прицеп с тормозами):	60	60	60	60

(\*\*\*) при наличии специальной оснастки (открывающийся люк, сцепное буксировочное устройство и т.д.) масса ненагруженного автомобиля увеличивается, а полезная грузоподъемность уменьшается относительно максимально допустимых нагрузок.

(\*\*\*\*) Не допускается превышение полезной нагрузки. За размещение грузов в багажном отсеке и/или на крыше при соблюдении максимально допустимых нагрузок отвечает пользователь.

## 1.4 Turbo Multi Air

### Масса (кг)

	4 места	5 мест
Собственная масса автомобиля (со всеми жидкостями, с топливным баком, заполненным на 90%, и без дополнительных комплектующих):	1135 / 1145 (*)	1135 / 1145 (*)
Полезная грузоподъемность включая водителя: (**)	480	560
Максимально допустимые нагрузки (***)		
– передняя ось:	950	950
– задняя ось:	850	850
– всего:	1625	1705
Допустимая буксируемая нагрузка		
– прицеп с тормозами:	500	500
– прицеп без тормозов:	400	400
Максимальная нагрузка на крышу:	40	40
Максимальная нагрузка на тягово-сцепное устройство (прицеп с тормозами):	60	60

(\*) Версия 1.4 Turbo Multi Air 170 л.с.

(\*\*) при наличии специальной оснастки (открывающийся люк, сцепное буксировочное устройство и т.д.) масса ненагруженного автомобиля увеличивается, а полезная грузоподъемность уменьшается относительно максимально допустимых нагрузок.

(\*\*\*) Не допускается превышение полезной нагрузки. За размещение грузов в багажном отсеке и/или на крыше при соблюдении максимально допустимых нагрузок отвечает пользователь.

ЗНАКОМСТВО С  
АВТОМОБИЛЕМ

ВОПРОСЫ  
БЕЗОПАСНОСТИ

ЗАПУСК ДВИГАТЕЛЯ И  
УПРАВЛЕНИЕ  
АВТОМОБИЛЕМ

В СЛУЧАЕ  
ЧРЕЗВЫЧАЙНОЙ  
СИТУАЦИИ

ТЕХОБСЛУЖИВАНИЕ  
И УХОД

ТЕХНИЧЕСКИЕ  
ДААННЫЕ

АЛФАВИТНЫЙ  
УКАЗАТЕЛЬ

	Масса (кг)	1.3 JTD <sub>M-2</sub>		1.6 JTD <sub>M</sub>	
		4 места	5 мест	4 места	5 мест
ЗНАКОМСТВО С АВТОМОБИЛЕМ	Собственная масса автомобиля (со всеми жидкостями, с топливным баком, заполненным на 90%, и без дополнительных комплектующих):	1150	1150	1205	1205
ВОПРОСЫ БЕЗОПАСНОСТИ	Полезная грузоподъемность включая водителя: (*)	480	560	480	560
ЗАПУСК ДВИГАТЕЛЯ И УПРАВЛЕНИЕ АВТОМОБИЛЕМ	Максимально допустимые нагрузки (**)				
	– передняя ось:	950	950	1000	1000
	– задняя ось:	850	850	850	850
В СЛУЧАЕ ЧРЕЗВЫЧАЙНОЙ СИТУАЦИИ	– всего:	1630	1710	1685	1765
	Допустимая буксируемая нагрузка				
ТЕХОБСЛУЖИВАНИЕ И УХОД	– прицеп с тормозами:	1000	1000	1000	1000
	– прицеп без тормозов:	400	400	400	400
	Максимальная нагрузка на крышу:	40	40	40	40
	Максимальная нагрузка на тягово-сцепное устройство (прицеп с тормозами):	60	60	60	60

(\*) при наличии специальной оснастки (открывающийся люк, сцепное буксировочное устройство и т.д.) масса ненагруженного автомобиля увеличивается, а полезная грузоподъемность уменьшается относительно максимально допустимых нагрузок.

(\*\*) Не допускается превышение полезной нагрузки. За размещение грузов в багажном отсеке и/или на крыше при соблюдении максимально допустимых нагрузок отвечает пользователь.

ТЕХНИЧЕСКИЕ  
ДАННЫЕ

АЛФАВИТНЫЙ  
УКАЗАТЕЛЬ

## ЗАПРАВОЧНЫЕ ОБЪЕМЫ

	Turbo TwinAir		1.4 Бензиновый двигатель		Рекомендуемое топливо и оригинальные смазочные материалы
	литры	кг	литры	кг	
Топливный бак	45	–	45	–	Бензин без содержания свинца с октановым числом не ниже 95 R.O.N. (Спецификация EN228)
включая резерв	5 - 7	–	5 - 7	–	
Система охлаждения двигателя (с системой климат-контроль)	5,4	5,3	5,2	4,6	Смесь деминерализованной воды и жидкости PARAFLU <sup>UP</sup> в соотношении 50% (*)
Картер двигателя	2,8	2,5	2,7	2,3	SELENIA DIGITEK P.E. (модели Turbo TwinAir)
Картер двигателя и фильтр	3,3	2,8	2,9	2,5	SELENIA StAR P.E. (модели 1.4 Бензиновый двигатель)
КПП/дифференциал	1,65	1,5	1,6	1,4	TUTELA TRANSMISSION GEARFORCE
Гидравлический контур тормозной системы с антиблокировочным тормозным устройством ABS	0,53	0,5	0,53	0,5	TUTELA TOP 4
Бачок жидкости для стеклоомывателей ветрового и заднего стекла и фар (**)	2,2 (4,5)	1,9 (4,0)	2,8 (4,6)	2,5 (4,1)	Смесь воды и жидкости TUTELA PROFESSIONAL SC 35

(\*) Для особо жестких климатических условий рекомендуется смесь 60% PARAFLU<sup>UP</sup> и 40% деминерализованной воды.

(\*\*) Значения в скобках относятся к исполнениям с омывателями фар

ЗНАКОМСТВО С  
АВТОМОБИЛЕМ

ВОПРОСЫ  
БЕЗОПАСНОСТИ

ЗАПУСК ДВИГАТЕЛЯ И  
УПРАВЛЕНИЕ  
АВТОМОБИЛЕМ

В СЛУЧАЕ  
ЧРЕЗВЫЧАЙНОЙ  
СИТУАЦИИ

ТЕХОБСЛУЖИВАНИЕ  
И УХОД

ТЕХНИЧЕСКИЕ  
ДААННЫЕ

АЛФАВИТНЫЙ  
УКАЗАТЕЛЬ

	1.4 Turbo Multi Air		1.3 JTD <sub>M-2</sub>		Рекомендуемое топливо и оригинальные смазочные материалы	
	литры	кг	литры	кг		
ЗНАКОМСТВО С АВТОМОБИЛЕМ						
ВОПРОСЫ БЕЗОПАСНОСТИ	Топливный бак	45	–	45	–	Бензин без содержания свинца с октановым числом не ниже 95 R.O.N. (ГОСТ Р 51866-2002(ЕН 228:2004) (исполнения 1.4 Turbo Multi Air) Автомобильное дизельное топливо (ГОСТ Р 52368-2005(ЕН 590:2004) (исполнения 1.3 JTD <sub>M-2</sub> )
ЗАПУСК ДВИГАТЕЛЯ И УПРАВЛЕНИЕ АВТОМОБИЛЕМ	включая резерв	5 - 7	–	5 - 7	–	
	Система охлаждения двигателя (с системой климат-контроль)	6,0	5,3	7,2	6,4	Смесь деминерализованной воды и жидкости PARAF <sup>UP</sup> в соотношении 50% (*)
В СЛУЧАЕ ЧРЕЗВЫЧАЙНОЙ СИТУАЦИИ	Картер двигателя	3,1	2,6	3,0	2,5	SELENIA StAR P.E. (модели 1.4 Turbo Multi Air)
	Картер двигателя и фильтр	3,5	3,0	3,2	2,7	SELENIA WR P.E. (исполнения 1.3 JTD <sub>M-2</sub> )
ТЕХОБСЛУЖИВАНИЕ И УХОД	КПП/дифференциал	2,0	1,7	1,8	1,5	TUTELA TRANSMISSION GEARFORCE
	Гидравлический контур тормозной системы с антиблокировочным тормозным устройством ABS	0,53	0,5	0,53	0,5	TUTELA TOP 4
ТЕХНИЧЕСКИЕ ДАННЫЕ	Бачок жидкости для стеклоомывателей ветрового и заднего стекла и фар (**)	2,2 (4,5)	1,9 (4,0)	3,0 (6,0)	2,8 (5,6)	Смесь воды и жидкости TUTELA PROFESSIONAL SC 35

(\*) Для особо жестких климатических условий рекомендуется смесь 60% PARAF<sup>UP</sup> и 40% деминерализованной воды.

(\*\*) Значения в скобках относятся к исполнениям с омывателями фар

	1.6 JTD <sub>M</sub>		Рекомендуемое топливо и оригинальные смазочные материалы
	литры	кг	
Топливный бак	45	–	Автомобильное дизельное топливо (Спецификация EN590)
включая резерв	5 - 7	–	
Система охлаждения двигателя (с системой климат-контроль)	5,7	5,0	Смесь деминерализованной воды и жидкости PARAF <sup>UP</sup> в соотношении 50% (*)
Картер двигателя	4,3	3,6	SELENIA WR P.E.
Картер двигателя и фильтр	4,6	3,9	
КПП/дифференциал	2,0	1,7	TUTELA TRANSMISSION GEARFORCE
Гидравлический контур тормозной системы с антиблокировочным тормозным устройством ABS	0,53	0,5	TUTELA TOP 4
Бачок жидкости для стеклоомывателей ветрового и заднего стекла и фар (**)	3,0 (6,0)	2,8 (5,6)	Смесь воды и жидкости TUTELA PROFESSIONAL SC 35

(\*) Для особо жестких климатических условий рекомендуется смесь 60% PARAF<sup>UP</sup> и 40% деминерализованной воды.

(\*\*) Значения в скобках относятся к исполнениям с омывателями фар

ЗНАКОМСТВО С  
АВТОМОБИЛЕМ

ВОПРОСЫ  
БЕЗОПАСНОСТИ

ЗАПУСК ДВИГАТЕЛЯ И  
УПРАВЛЕНИЕ  
АВТОМОБИЛЕМ

В СЛУЧАЕ  
ЧРЕЗВЫЧАЙНОЙ  
СИТУАЦИИ

ТЕХОБСЛУЖИВАНИЕ  
И УХОД

ТЕХНИЧЕСКИЕ  
ДААННЫЕ

АЛФАВИТНЫЙ  
УКАЗАТЕЛЬ

## ЭКСПЛУАТАЦИОННЫЕ ЖИДКОСТИ И СМАЗОЧНЫЕ МАТЕРИАЛЫ

Моторное масло, которым оснащен твой автомобиль, должно быть тщательно разработано и протестировано с целью удовлетворить потребности, предусмотренные графиком планового техобслуживания. Постоянное использование указанных смазочных материалов обеспечивает характеристики расхода топлива и количества выбросов. Качество смазочного вещества определяется в зависимости от функционирования и срока службы двигателя.

### ХАРАКТЕРИСТИКИ СМАЗОК

Применение	Качественные характеристики жидкостей и смазочных материалов для правильной работы автомобиля	Оригинальные жидкости и смазочные материалы	Период замены
Смазка для бензиновых двигателей (модель Turbo TwinAir 105 л.с.)	Полностью синтетическая смазка, маркировка SAE 0W-30 ACEA C2 Сертификат FIAT 9.55535-GS1	<b>SELENIA DIGITEK P.E.</b> Контрактный технический справочный № F020.B12	По графику планового техобслуживания
Смазка для бензиновых двигателей (модели 1.4 Бензиновый двигатель/1.4 Turbo TwinAir)	Полностью синтетическая смазка, маркировка SAE 5W-40 ACEA C3. Сертификат FIAT 9.55535-S2.	<b>SELENIA StAR P.E.</b> Contractual Technical Reference № F603.D08	По графику планового техобслуживания
Смазка для дизельных двигателей	Полностью синтетическая смазка, маркировка SAE 5W- 30. Сертификат FIAT 9.55535-S1	<b>SELENIA WR P.E.</b> Contractual Technical Reference № F510.D07	По графику планового техобслуживания

В аварийных ситуациях, при отсутствии смазочных веществ со специальными характеристиками, для долива, допускается использование масел с минимальными характеристиками ACEA. В этом случае не гарантируется оптимальная работа двигателя.

Для бензиновых двигателей Turbo TwinAir 105 л.с. с системой Multi Air используют смазочные вещества с исключительными характеристиками и **указанным классом вязкости SAE.**



*Использование смазок, характеристики которых отличаются от указанных выше, может вызвать повреждения двигателя, не покрываемые гарантией.*

Применение	Качественные характеристики жидкостей и смазочных материалов для правильной работы автомобиля	Оригинальные жидкости и смазочные материалы	Область применения
Смазочные масла и консистентные смазки для трансмиссии двигателя	Синтетическая смазка, маркировка SAE 75W. Сертификат FIAT 9.55550-MZ6	<b>TUTELA TRANSMISSION GEARFORCE</b> Contractual Technical Reference N° F002.F10	Механическая КПП и дифференциал
	Смазка на основе дисульфита молибдена для повышенных рабочих температур. Консистенция NL.GI. 1-2 Сертификат FIAT 9.55580	<b>TUTELA ALL STAR</b> Contractual Technical Reference N° F702.G07	ШРУС привода со стороны колеса
	Особая смазка для шарнира типа "припод" с низким коэффициентом трения. Консистенция NL.GI. 0-1 Сертификат FIAT 9.55580	<b>TUTELA STAR 700</b> Contractual Technical Reference N° F701.C07	ШРУС привода со стороны дифференциала
Тормозная жидкость	Синтетическая жидкость для тормозной системы и сцепления. Превышает требования спецификации FMVSS n° 116 DOT 4, ISO 4925, SAE J1704, Сертификат FIAT 9.55597	<b>TUTELA TOP 4</b> Contractual Technical Reference N° F001.A93	Гидравлика тормозов и гидравлическое управление сцеплением

ЗНАКОМСТВО С АВТОМОБИЛЕМ

ВОПРОСЫ БЕЗОПАСНОСТИ

ЗАПУСК ДВИГАТЕЛЯ И УПРАВЛЕНИЕ АВТОМОБИЛЕМ

В СЛУЧАЕ ЧРЕЗВЫЧАЙНОЙ СИТУАЦИИ

ТЕХОБСЛУЖИВАНИЕ И УХОД

ТЕХНИЧЕСКИЕ ДАННЫЕ

АЛФАВИТНЫЙ УКАЗАТЕЛЬ

ЗНАКОМСТВО С  
АВТОМОБИЛЕМ

ВОПРОСЫ  
БЕЗОПАСНОСТИ

ЗАПУСК ДВИГАТЕЛЯ И  
УПРАВЛЕНИЕ  
АВТОМОБИЛЕМ

В СЛУЧАЕ  
ЧРЕЗВЫЧАЙНОЙ  
СИТУАЦИИ

ТЕХОБСЛУЖИВАНИЕ  
И УХОД

ТЕХНИЧЕСКИЕ  
ДААННЫЕ

АЛФАВИТНЫЙ  
УКАЗАТЕЛЬ

Применение	Качественные характеристики жидкостей и смазочных материалов для правильной работы автомобиля	Оригинальные жидкости и смазочные материалы	Область применения
Защитная жидкость для радиаторов	Антифриз (красного цвета) на основе ингибированного моноэтиленгликоля по технологии органических кислот OAT. Превышает требования спецификации CUNA NC 956-16, ASTM D 3306. Сертификат FIAT 9.55523	<b>PARAFLU<sup>UP</sup> (*)</b> Contractual Technical Reference N° F101.M01	Процентное соотношение: 50% деминерализованной воды 50% <b>PARAFLU<sup>UP</sup> (**)</b>
Антифризная добавка к дизельному топливу	Антифризная добавка к дизельному топливу с защитным действием для дизельных двигателей	<b>TUTELA DIESEL ART</b> Contractual Technical Reference N° F601.L06	Смешивать с дизельным топливом (25 куб.см на 10 л)
Жидкость для стеклоомывателя ветрового стекла/заднего стекла/омывателя фар	Смесь спиртов, воды и поверхностно-активных веществ CUNA NC 956-11 Сертификат FIAT 9.55522	<b>TUTELA PROFESSIONAL SC 35</b> Contractual Technical Reference N° F201.D02	Использовать в чистом или разведенном виде в системах стеклоомывателей

(\*)ПРЕДУПРЕЖДЕНИЕ Не доливайте и не смешивайте с другими жидкостями, чьи характеристики отличаются от приведенных выше.

(\*\*)Для особо жестких климатических условий рекомендуется смесь из 60% **PARAFLU<sup>UP</sup>** и 40% деминерализованной воды.

## РАСХОД ТОПЛИВА

Значения расхода топлива по приведенной ниже таблице определены на основе сертификационных испытаний, предписанных соответствующими европейскими директивами.

Для определения расхода топлива используются следующие процедуры:

- городской цикл: холодный пуск и имитация движения автомобиля в городских условиях;
- на трассе: имитация движения автомобиля вне города с частым ускорением на всех передачах, скорость передвижения в диапазоне от 0 до 120 км/час;
- смешанный расход: определяется из расчета примерно 37% городского цикла и около 63% цикла вне города.

**ПРЕДУПРЕЖДЕНИЕ** На изменение показаний расхода топлива влияют характер маршрута, дорожная ситуация, атмосферные явления, стиль вождения, общее состояние автомобиля, оснащение/комплектация/принадлежности, использование климат-контроля, загруженность автомобиля, наличие груза на крыше и другие условия, которые ухудшают аэродинамические свойства или сопротивляемость.

**ПРЕДУПРЕЖДЕНИЕ** Только после первых 3000 км движения устанавливается наилучшая регулярность расхода топлива.

ЗНАКОМСТВО С  
АВТОМОБИЛЕМ

ВОПРОСЫ  
БЕЗОПАСНОСТИ

ЗАПУСК ДВИГАТЕЛЯ И  
УПРАВЛЕНИЕ  
АВТОМОБИЛЕМ

В СЛУЧАЕ  
ЧРЕЗВЫЧАЙНОЙ  
СИТУАЦИИ

ТЕХОБСЛУЖИВАНИЕ  
И УХОД

ТЕХНИЧЕСКИЕ  
ДААННЫЕ

АЛФАВИТНЫЙ  
УКАЗАТЕЛЬ

## ПОКАЗАТЕЛИ РАСХОДА СОГЛАСНО ДЕЙСТВУЮЩЕЙ ЕВРОПЕЙСКОЙ ДИРЕКТИВЕ (литров/100 км)

Варианты исполнения	В городе	За городом	Комбинированный
<b>0.9 Turbo TwinAir 105 л.с. (*) (**)</b>	5,0	3,8	4,2
<b>1.4 Бензиновый двигатель 8V 70 л.с. (***)</b>	7,6	4,7	5,8
<b>1.4 Бензиновый двигатель 8V 78 л.с. (**)</b>	7,3	4,6	5,6
<b>1.4 Turbo Multi Air 135CV</b>	7,4	4,5	5,6
<b>1.4 Turbo Multi Air 170CV Quadrifoglio Verde</b>	8,1	4,8	6,0
<b>1.3 JTD<sub>M-2</sub> 85 л.с. (**)</b>	4,4	2,9	3,5
<b>1.3 JTD<sub>M-2</sub> 85 л.с. (**) (****)</b>	4,6	3,0	3,6
<b>1.3 JTD<sub>M-2</sub> 85 л.с. (**) (****)</b>	4,3	2,8	3,4
<b>1.6 JTD<sub>M</sub> 115/120 л.с. (**)</b>	5,2	3,7	4,3

(\*) Проверка омологации при запуске 2<sup>а</sup> передачи.

(\*\*) Исполнения с системой Start&Stop

(\*\*\*) Исполнения без системы Start&Stop

(\*\*\*\*) Для моделей/рынков, где предусмотрено

ЗНАКОМСТВО С  
АВТОМОБИЛЕМ

ВОПРОСЫ  
БЕЗОПАСНОСТИ

ЗАПУСК ДВИГАТЕЛЯ И  
УПРАВЛЕНИЕ  
АВТОМОБИЛЕМ

В СЛУЧАЕ  
ЧРЕЗВЫЧАЙНОЙ  
СИТУАЦИИ

ТЕХОБСЛУЖИВАНИЕ  
И УХОД

ТЕХНИЧЕСКИЕ  
ДААННЫЕ

АЛФАВИТНЫЙ  
УКАЗАТЕЛЬ

## ВЫБРОСЫ CO<sub>2</sub>

Показатели по выбросам CO<sub>2</sub>, приведенные ниже в таблице, относятся к смешанному расходу топлива.

Варианты исполнения	Выбросы CO <sub>2</sub> согласно действующей европейской директиве (г/км)
0.9 Turbo TwinAir 105CV (*)	99
1.4 Бензиновый двигатель 8V 70CV (**)	134
1.4 Бензиновый двигатель 8V 78CV (*)	130
1.4 Turbo Multi Air 135CV (***)	128
1.4 Turbo Multi Air 170CV Quadrifoglio Verde	139
1.3 JTD <sub>M-2</sub> 85CV	90
1.3 JTD <sub>M-2</sub> 85CV (***)	95
1.3 JTD <sub>M-2</sub> 85CV (***)	88
1.6 JTD <sub>M</sub> 115/120 л.с.	112

(\*) Исполнения с системой Start&Stop

(\*\*) Исполнения без системы Start&Stop

(\*\*\*) Для моделей/рынков, где предусмотрено

ЗНАКОМСТВО С  
АВТОМОБИЛЕМ

ВОПРОСЫ  
БЕЗОПАСНОСТИ

ЗАПУСК ДВИГАТЕЛЯ И  
УПРАВЛЕНИЕ  
АВТОМОБИЛЕМ

В СЛУЧАЕ  
ЧРЕЗВЫЧАЙНОЙ  
СИТУАЦИИ

ТЕХОБСЛУЖИВАНИЕ  
И УХОД

ТЕХНИЧЕСКИЕ  
ДААННЫЕ

АЛФАВИТНЫЙ  
УКАЗАТЕЛЬ

## ПОЛОЖЕНИЯ ОБ УТИЛИЗАЦИИ АВТОМОБИЛЯ В КОНЦЕ СРОКА СЛУЖБЫ

ЗНАКОМСТВО С  
АВТОМОБИЛЕМ

Уже многие годы компания Alfa Romeo проводит широкую программу мероприятий по защите окружающей среды путем непрерывного совершенствования производственных процессов и выпуска все более экологически совместимой продукции. Чтобы предоставить своим клиентам наилучшие формы обслуживания при соблюдении норм по защите окружающей среды и требований Европейской Директивы 2000/53/ЕС по вопросам обращения с автомобилями в конце срока службы, Alfa Romeo предоставляет возможность без дополнительных расходов возвращать собственные автомобили\* по истечении срока их эксплуатации.

ВОПРОСЫ  
БЕЗОПАСНОСТИ

Европейская директива предусматривает, что возврат отработавшего свой срок автомобиля не влечет за собой расходы для его последнего пользователя или владельца по причине его нулевой или отрицательной рыночной стоимости. В частности, почти во всех странах Европейского Союза вплоть до 1 января 2007 года допускалось беззатратное возвращение только автомобилей, зарегистрированных с 1 июля 2002 года. С 2007 года автомобили могут возвращаться без дополнительных расходов независимо от года регистрации при условии сохранности основных компонентов (в частности, двигатель и кузов) и отсутствия дополнительных отходов.

ЗАПУСК ДВИГАТЕЛЯ И  
УПРАВЛЕНИЕ  
АВТОМОБИЛЕМ

Чтобы без дополнительных расходов вернуть отработавший свой срок автомобиль, нужно обращаться к официальным дилерам Alfa Romeo или в центры по сбору и утилизации, уполномоченные компанией Alfa Romeo. Такие центры прошли тщательную проверку, чтобы обеспечить обслуживание заказчиков по соответствующим стандартам качества по сбору, обработке и вторичному использованию устаревших автомобилей при соблюдении норм защиты окружающей среды.

В СЛУЧАЕ  
ЧРЕЗВЫЧАЙНОЙ  
СИТУАЦИИ

Информацию о таких центрах можно получить в торговой сети марки Alfa Romeo, по телефону горячей линии 00800 2532 0000 или на сайте компании Alfa Romeo.

(\* ) Транспортное средство для пассажирских перевозок с максимальным количеством посадочных мест девять. Общая допустимая масса 3,5 тонн

ТЕХОБСЛУЖИВАНИЕ  
И УХОД

ТЕХНИЧЕСКИЕ  
ДААННЫЕ

АЛФАВИТНЫЙ  
УКАЗАТЕЛЬ



**АВТОМАГНИТОЛА**



# ОГЛАВЛЕНИЕ

ВВЕДЕНИЕ.....	247	Функция MP3 DISPLAY .....	262
РЕКОМЕНДАЦИИ .....	247	Функция SPEED VOLUME .....	262
ТЕХНИЧЕСКИЕ ХАРАКТЕРИСТИКИ .....	249	Функция RADIO ON VOLUME .....	262
СИСТЕМА НАЧАЛЬНОГО УРОВНЯ .....	249	ТЕЛЕФОН .....	263
КРАТКОЕ РУКОВОДСТВО .....	250	Функция AUX OFFSET .....	263
ФУНКЦИИ ОБЩЕГО НАЗНАЧЕНИЯ .....	251	Функция RADIO OFF .....	263
ФУНКЦИИ РАДИОПРИЕМНИКА.....	252	Функция SYSTEM RESET .....	264
РЕЖИМ CD-ПРОИГРЫВАТЕЛЯ .....	252	ВОЗМОЖНОСТЬ ПОДКЛЮЧЕНИЯ ТЕЛЕФОНА .....	264
ЗАЩИТА ОТ КРАЖИ.....	253	РАДИОПРИЕМНИК (ТЮНЕР).....	265
КНОПКИ УПРАВЛЕНИЯ НА РУЛЕВОМ КОЛЕСЕ .....	253	ВВЕДЕНИЕ .....	265
ОБЩИЕ СВЕДЕНИЯ.....	254	ВЫБОР ДИАПАЗОНА ЧАСТОТ .....	265
ФУНКЦИИ И РЕГУЛИРОВКИ .....	256	КНОПКИ ПРЕДВАРИТЕЛЬНОЙ НАСТРОЙКИ .....	266
ВКЛЮЧЕНИЕ АВТОМАГНИТОЛЫ .....	256	СОХРАНЕНИЕ ПОСЛЕДНЕЙ ПРОСЛУШИВАЕМОЙ СТАНЦИИ .....	266
ВЫКЛЮЧЕНИЕ АВТОМАГНИТОЛЫ .....	256	АВТОМАТИЧЕСКИЙ ПОИСК .....	266
ВЫБОР РЕЖИМА РАБОТЫ АВТОМАГНИТОЛЫ .....	256	РУЧНОЙ ПОИСК .....	266
ВЫБОР РЕЖИМА CD .....	256	ФУНКЦИЯ AUTOSTORE .....	266
ФУНКЦИЯ ЗАПОМИНАНИЯ ДАННЫХ АУДИОИСТОЧНИКА .....	256	ПРИЕМ АВАРИЙНЫХ СИГНАЛОВ.....	267
РЕГУЛИРОВКА УРОВНЯ ГРОМКОСТИ .....	256	ФУНКЦИЯ EON .....	
ФУНКЦИЯ MUTE/PAUSA (Выключение громкости/Пауза) .....	256	(Enhanced Other Network - расширение на другие сети) .....	267
РЕГУЛИРОВКА ЗВУКА .....	257	СТЕРЕОФОНИЧЕСКОЕ ВЕЩАНИЕ.....	267
РЕГУЛИРОВКА ЧАСТОТ (высокие/низкие) .....	257	CD-ПРОИГРЫВАТЕЛЬ.....	268
РЕГУЛИРОВКА БАЛАНСА ДИНАМИКОВ.....	257	ВВЕДЕНИЕ .....	268
РЕГУЛИРОВКА БАЛАНСА ПЕРЕДНИХ/ЗАДНИХ ДИНАМИКОВ (FADER).....	258	ВЫБОР CD-ПРОИГРЫВАТЕЛЯ .....	268
ФУНКЦИЯ LOUDNESS (ТОНКОМПЕНСАЦИЯ) .....	258	ВСТАВКА/ИЗВЛЕЧЕНИЕ КОМПАКТ-ДИСКОВ .....	268
Режимы эквалайзера PRESET/USER/CLASSIC/ROCK/JAZZ .....	258	ИНФОРМАЦИЯ НА ДИСПЛЕЕ.....	269
ФУНКЦИЯ USER EQ SETTINGS .....	259	ВЫБОР ТРЕКА (вперед/назад).....	269
МЕНЮ .....	259	БЫСТРАЯ ПЕРЕМОТКА ТРЕКОВ ВПЕРЕД/НАЗАД.....	269
Функция AF SWITCHING .....	260	ФУНКЦИЯ PAUSA (ПАУЗА) .....	269
Функция TRAFFIC INFORMATION .....	260	MP3-ПРОИГРЫВАТЕЛЬ.....	270
Функция REGIONAL MODE .....	261		

ВВЕДЕНИЕ .....	270	ВВЕДЕНИЕ .....	272
РЕЖИМ МРЗ .....	270	РЕЖИМ AUX .....	272
ВЫБОР СЕССИЙ МРЗ В СЛУЧАЕ ГИБРИДНЫХ ДИСКОВ .....	270	УСТРАНЕНИЕ НЕИСПРАВНОСТЕЙ .....	273
ИНФОРМАЦИЯ НА ДИСПЛЕЕ.....	271	НЕИСПРАВНОСТИ ОБЩЕГО ХАРАКТЕРА .....	273
ВЫБОР ПАПКИ (ПРЕДЫДУЩАЯ/СЛЕДУЮЩАЯ) .....	271	CD-ПРОИГРЫВАТЕЛЬ.....	273
СТРУКТУРА ПАПОК.....	271	ЧТЕНИЕ ФАЙЛОВ МРЗ .....	273
Вспомогательное устройство AUX .....	272		

## ВВЕДЕНИЕ

Данная автомагнитола разработана с учетом конкретных характеристик салона; дизайн выполнен в соответствии со стилем панели приборов.

Ниже приведены инструкции по эксплуатации, с которыми следует внимательно ознакомиться.

## РЕКОМЕНДАЦИИ

### Безопасность дорожного движения

Порядок пользования функциями автомагнитолы (например, занесение в память станций) следует изучить до того, как приступить к вождению.

### Условия радиоприема

Во время езды условия радиоприема постоянно меняются. Качество приема может нарушаться в горах, в зонах рядом со зданиями, мостами и особенно при удалении от передающей станции, вещающей программу.

**ПРИМЕЧАНИЯ** В процессе приема информации о дорожном движении может иметь место увеличение громкости относительно обычного уровня воспроизведения звука.



*Слишком высокий уровень громкости может представлять опасность для водителя и других участников движения. Громкость звука должна устанавливаться на таком уровне, чтобы можно было четко слышать другие звуки, поступающие из окружающего пространства.*

## Уход и техобслуживание

Чистка панели выполняется с использованием мягкой антистатической ткани. Применение моющих и полирующих средств может привести к повреждению поверхности панели.

### Компакт-диски

Присутствие загрязнений, царапин на компакт-дисках или их деформация может приводить к пропускам дорожек во время прослушивания и низкому качеству звука. Для достижения оптимального качества воспроизведения звука рекомендуется придерживаться следующих правил:

пользоваться компакт-дисками, имеющими маркировку:



- тщательно удалять мягкой тканью с каждого компакт-диска отпечатки пальцев и пыль. Компакт-диск следует держать по периметру; чистка выполняется от центра к внешней части;
- нельзя использовать для чистки химические средства (например, аэрозоли, антистатические средства, растворители), т.к. это может привести к повреждению поверхности компакт-диска;
- после прослушивания компакт-дисков необходимо класть каждый в свою коробку, чтобы исключить возможные повреждения;

- ❑ нельзя оставлять компакт-диски под прямым воздействием солнечных лучей, подвергать воздействию высоких температур и влажности в течение продолжительного времени;
- ❑ нельзя наклеивать этикетки на поверхность компакт-дисков или наносить на поверхность с записью надписи карандашом или ручкой;
- ❑ нельзя пользоваться компакт-дисками, имеющими большое количество царапин, трещины, деформацию и т.п. Использование таких дисков приводит к повреждению проигрывателя;
- ❑ наилучшее качество звука достигается при использовании подложек дисков с печатью, выполненной фирменным образом. Правильная работа системы не может быть гарантирована в тех случаях, когда запись на CDR/RW выполнена некачественно и/или диски имеют емкость более 650 МБ;
- ❑ нельзя пользоваться предлагаемыми в торговой сети защитными пленками для дисков, приспособлениями для устранения вибрации ("матов") диска и т.п., поскольку такого рода предметы могут оказаться зажатыми во внутреннем механизме и стать причиной повреждения диска;
- ❑ в случае прослушивания дисков с защитой от копирования перед началом воспроизведения возможна задержка в несколько секунд. Кроме того, в данном CD-проигрывателе не гарантируется проигрывание любого диска, снабженного защитой от копирования. На наличие защиты от копирования может указывать надпись мелким шрифтом на обложке компакт-диска, например, следующего содержания: "COPY CONTROL" (Контроль копирования), "COPY PROTECTED" (Защита от копирования), "THIS CD CANNOT BE PLAYED ON A PC/MAC" (Данный диск нельзя проигрывать на компьютере типа PC или MAC), или маркировка следующего вида:



- ❑ Данный CD-проигрыватель позволяет проигрывать диски с записями, для которых было выполнено сжатие с помощью большинства известных кодеров (например, LAME, BLADE, KING, FRAUNHOFER), однако, в связи с развитием таких систем кодирования, считывание любых форматов сжатия не гарантируется.

## ТЕХНИЧЕСКИЕ ХАРАКТЕРИСТИКИ

Максимальная мощность: 4x40Вт

## СИСТЕМА НАЧАЛЬНОГО УРОВНЯ

### Стандартная аудиосистема

*Передние динамики*

□ № 2 ВЧ-динамики Ø 38 мм;

□ № 2 НЧ-динамик Ø 165 мм.

*Задние динамики*

□ № 2 широкодиапазонный динамик Ø 165 мм.

# КРАТКОЕ РУКОВОДСТВО

АВТОМАГНИТОЛА





РИС. 1

A0J0001

## ФУНКЦИИ ОБЩЕГО НАЗНАЧЕНИЯ

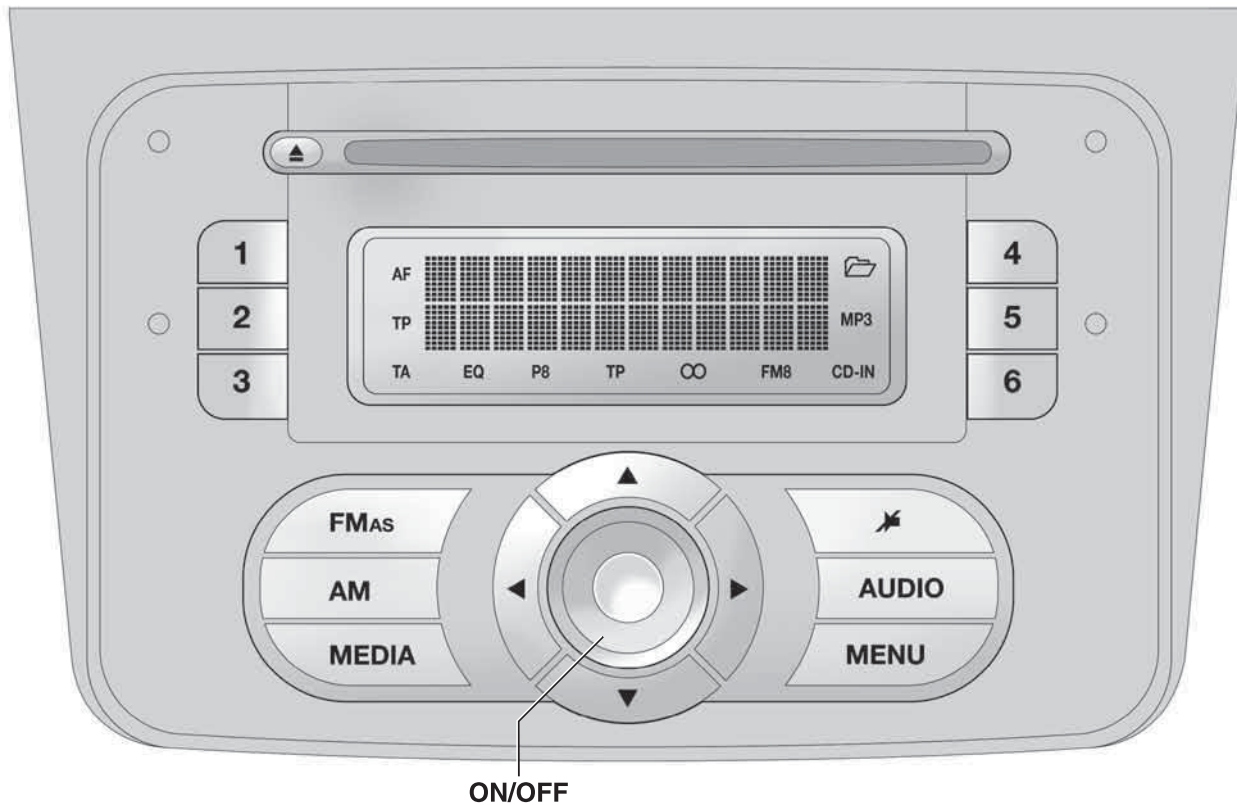
Кнопка	Функции	Режим
ON/OFF	Включение	Кратковременное нажатие кнопки
	Выключение	Кратковременное нажатие кнопки
	Регулировка громкости	Вращение ручки вправо или влево
FM AS	Выбор источника радиосигнала в диапазонах FM1, FM2, FM Autostore	Кратковременное нажатие кнопки (циклическое)
AM	Выбор источника радиосигнала в диапазонах MW1, MW2	Кратковременное нажатие кнопки (циклическое)
MEDIA	Выбор аудиоустройства CD или AUX (для моделей/рынков, где предусмотрено)	Кратковременное нажатие кнопки (циклическое)
	Включение/выключение звука (Mute/Pausa)	Кратковременное нажатие кнопки
AUDIO	Регулировки параметров аудиосистемы: низкие частоты (BASS), высокие частоты (TREBLE), баланс правый/левый (BALANCE), баланс передний/задний (FADER)	Включение доступа к меню: кратковременное нажатие кнопки Выбор типа регулировки: нажатие кнопки ▲ или ▼ Задание значений: нажатие кнопки ◀ или ▶ .
MENU	Регулировка дополнительных параметров	Включение доступа к меню: кратковременное нажатие кнопки Выбор типа регулировки: нажатие кнопки ▲ или ▼ Задание значений: нажатие кнопки ◀ или ▶ .

## ФУНКЦИИ РАДИОПРИЕМНИКА

Кнопка	Функции	Режим
▲ ▼ ◀ ▶	Поиск радиостанции: - автоматический поиск - ручной поиск	Автоматический поиск: нажатие кнопки ◀ или ▶ (продолжительное нажатие для быстрого поиска) Ручной поиск: нажатие кнопки ▲ или ▼ (продолжительное нажатие для быстрого поиска)
1 2 3 4 5 6	Запись в память текущей радиостанции	Продолжительное нажатие кнопок от 1 до 6 для внесения в память станций
	Вызов станции, сохраненной в памяти	Кратковременное нажатие кнопок от 1 до 6 для вызова внесенных в память станции

## РЕЖИМ CD-ПРОИГРЫВАТЕЛЯ

Кнопка	Функции	Режим
▲	Извлечение компакт-диска	Кратковременное нажатие кнопки
◀ ▶	Воспроизведение трека (предыдущий/следующий)	Кратковременное нажатие кнопки ◀ или ▶
	Быстрый переход вперед/назад по трекам компакт-диска	Кратковременное нажатие кнопки ◀ или ▶
▲ ▼	Воспроизведение папки (предыдущая/следующая) (для CD/MP3)	Кратковременное нажатие кнопки ▲ или ▼

## КНОПКИ УПРАВЛЕНИЯ НА РУЛЕВОМ КОЛЕСЕ

(для исполнений и рынков, где предусмотрено)



РИС. 2

A0J0052

Кнопка	Функции	Режим
🔊	Включение/выключение функции выключения звука AudioMute (режим Radio) или функции паузы (Pausa) (режим MP3)	Кратковременное нажатие кнопки
+	Увеличение уровня громкости	Нажатие кнопки
-	Уменьшение уровня громкости	Нажатие кнопки
SRC	Выбор радиодиапазона (FM1, FM2, FMT, FMA, MW) и аудиисточника: Радио, MP3 или AUX (для моделей/рынков, где предусмотрено)	Нажатие кнопки
▲	Радио: вызов предварительно настроенных радиостанций (от 1 до 6)CD/CD MP3: выбор следующего трека	Нажатие кнопки
▼	Радио: вызов предварительно настроенных радиостанций (от 1 до 6)CD/CD MP3: выбор предыдущего трека	Нажатие кнопки

**ПРИМЕЧАНИЕ** Начиная от источника FM или AM, заданном на автомагнитоле (напр., FM1 или MW1), при полном сканировании аудиисточников кнопкой поиска SRC на приводах на руле (завершая сканирование на источнике, отличном от радио), если выбирается радиисточник (FM или AM) кнопками на панели радиоприёмника, автомагнитола всегда переключается на последний радиисточник (FMA или MW2).

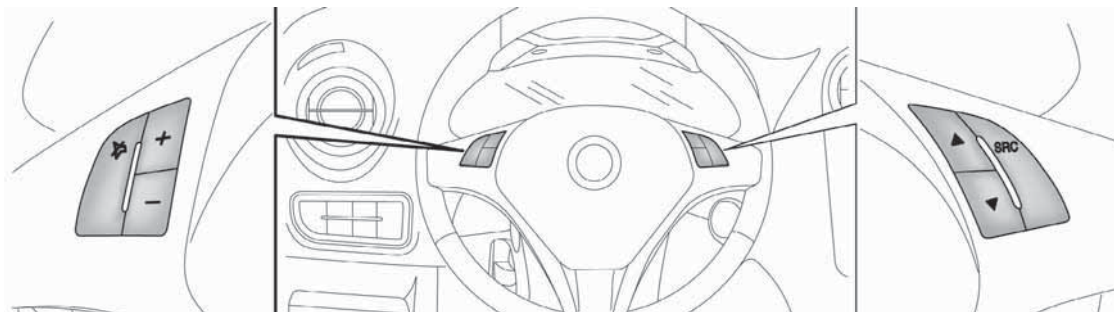
## ОБЩИЕ СВЕДЕНИЯ

В данной автомагнитоле предусмотрены функции, описанные ниже.

### Радиоприемник

- PLL-синтезатор, диапазоны FM/AM/MW;
- Стандарт RDS (Radio Data System - система передачи данных по радио) с функцией TA (сообщения о состоянии дорожного движения) - TP (программы, по которым передаются сообщения о дорожном движении) - расширение на другие сети EON (Enhanced Other Network) - REG (местные программы);
- AF: поиск альтернативных частот в режиме RDS;
- возможность приема аварийных сигналов;
- автоматический/ручной режим поиска станций;
- устройство подавления помех от многолучевого распространения радиоволн FM-диапазона;
- занесение в память вручную 30 станций: 18 станций в FM-диапазоне (6 в FM1, 6 в FM2, 6 в FMT), 12 станций в MW-диапазоне (6 в MW1, 6 в MW2);
- занесение в память в автоматическом режиме (функция AUTOSTORE) 6 станций в специально выделенном FM-диапазоне;
- функция SPEED VOLUME (только для систем HI-FI Bose): автоматическая регулировка громкости звука в зависимости от скорости автомобиля;
- автоматический выбор стереофонического/монофонического режима.

### CD-проигрыватель

- Непосредственный выбор диска;
- выбор трека (вперед/назад);
- перемотка треков (вперед/назад);
- функция "CD Display": отображение на дисплее названия диска/времени, прошедшего с момента начала воспроизведения трека;
- чтение компакт-дисков типа аудио, CD-R и CD-RW.



**На мультимедийных компакт-дисках записываются, помимо аудиофайлов, также другие данные. Воспроизведение такого компакт-диска может сопровождаться помехами (шорохом), которые могут нарушить безопасность движения, а также привести к повреждению оконечных каскадов и динамиков.**

### **CD/MP3-проигрыватель**

- Функция MP3-инфо (ID3-тег);
- выбор папки (предыдущая/следующая);
- выбор трека (вперед/назад);
- перемотка треков (вперед/назад);
- функция "MP3 Display": отображение на дисплее имени папки; информации, содержащейся в ID3-теге; времени, прошедшего с момента начала воспроизведения трека; имени файла;
- чтение компакт-дисков типа аудио, с данными, CD-R и CD-RW.

### **Аудиосистема**

- Функция Mute/Pause (Выключить звук/Пауза);
- функция Soft Mute (Плавное отключение звука);
- Функция тонкомпенсации (только для систем HI-FI Bose);
- Графический 7-полосный эквалайзер (только для систем HI-FI Bose);
- раздельная регулировка тембра (высокие/низкие);
- баланс правого/левого каналов.

### **Система AUX**

(для моделей/рынков, где предусмотрено)

- выбор источника AUX;
- функция AUX Offset: регулирование уровня громкости портативного устройства относительно уровня громкости других источников;
- считывание портативного проигрывателя.

## ФУНКЦИИ И РЕГУЛИРОВКИ

### ВКЛЮЧЕНИЕ АВТОМАГНИТОЛЫ

Для включения автомагнитолы кратковременно нажмите кнопку ВКЛ/ВЫКЛ.

При включении уровень громкости устанавливается на 20, если при последнем использовании системой был задан более высокий уровень громкости, и на 5, если при последнем использовании системой был задан уровень, равный 0, или выбран режим Mute/Pause (Выключить звук/Пауза). Во всех других случаях уровень громкости при включении остается таким же, как при последнем использовании системой.

Если автомагнитола была включена при ключе, вынутом из замка зажигания, то по прошествии примерно 20 минут система будет выключена автоматически. После автоматического выключения автомагнитолы ее можно включить снова на 20 минут, нажав кнопку ВКЛ/ВЫКЛ.

### ВЫКЛЮЧЕНИЕ АВТОМАГНИТОЛЫ

Кратковременно нажмите кнопку ВКЛ/ВЫКЛ.

### ВЫБОР РЕЖИМА РАБОТЫ АВТОМАГНИТОЛЫ

Для переключения между диапазонами используется кнопка FM-AS:

TUNER (ТЮНЕР) (FM1, FM2, FMA).

Краткими повторяющимися нажатиями на кнопку AM можно циклически переключаться между диапазонами:

TUNER (ТЮНЕР) (MW1, MW2).

### ВЫБОР РЕЖИМА CD

Режим CD выбирается кратковременным нажатием кнопки MEDIA.

### ФУНКЦИЯ ЗАПОМИНАНИЯ ДАННЫХ АУДИОИСТОЧНИКА

Если во время прослушивания компакт-диска (CD) выбирается другой режим (например, радио), то воспроизведение прерывается, а при возврате к режиму прослушивания компакт-диска воспроизведение начинается с того момента, в который оно было прервано.

Если во время прослушивания радио выбирается другой режим, то при возврате в режим прослушивания радио (Radio) происходит настройка на последнюю выбранную станцию.

### РЕГУЛИРОВКА УРОВНЯ ГРОМКОСТИ

Для регулировки громкости вращайте ручку ВКЛ/ВЫКЛ.

Если уровень громкости был изменен во время передачи сводок о дорожном движении, то этот уровень будет сохраняться только до конца передачи сводки.

### ФУНКЦИЯ MUTE/PAUSA (Выключение громкости/Пауза)

Для включения функции Mute (Выключить звук) следует кратковременно нажать кнопку . Уровень громкости постепенно снизится, а на дисплей будет выведено сообщение "RADIO Mute" (ЗВУК РАДИО выключен) (в режиме радио) или "PAUSE" (ПАУЗА) (в режиме CD).

Для выключения функции Mute (Выключить звук) следует снова нажать кнопку . Уровень громкости постепенно повысится до значения, установленного ранее.

При изменении уровня громкости посредством соответствующих органов управления функция Mute (Выключить звук) будет выключена, и громкость будет установлена на выбранном новом уровне.





При включенной функции Mute (Выключить звук) эта функция игнорируется при передаче сообщений о дорожном движении (если включена функция TA) и при приеме аварийного сигнала. После завершения передачи сообщения эта функция будет включена снова.

## РЕГУЛИРОВКА ЗВУКА

Функции, доступные в меню регулировки звука, зависят от выбранного режима: AM/FM/CD/AUX (для моделей/рынков, где предусмотрено).

Для изменений настроек звука следует кратковременно нажать кнопку AUDIO.

После первого нажатия кнопки AUDIO на дисплей выводится уровень НЧ (низких частот) для включенного в данный момент аудиосистемы (например, если выбран диапазон FM, то на дисплей выводится сообщение "FM Bass + 2").

Для просмотра меню используются кнопки  и . Для изменения настройки выбранной функции используются кнопки  и . На дисплей выводится текущее состояние выбранной функции.





Функции, доступные в меню:

- BASS (регулировка низких частот);
- TREBLE (регулировка высоких частот);

- BALANCE (регулировка баланса правый/левый);
- FADER (регулировка баланса передний/задний);
- LOUDNESS (включение/выключение функции тонокомпенсации LOUDNESS);
- EQUALIZER (включение и выбор заводской настройки эквалайзера);
- USER EQUALISER (задание настроек эквалайзера пользователем).

## РЕГУЛИРОВКА ЧАСТОТ (высокие/низкие)





Выполните следующие действия:

- выбрать в меню AUDIO с помощью кнопки  или  пункт "Bass" (Низкие) или "Treble" (Высокие);
- нажать кнопку  или  для увеличения/уменьшения уровня низких и высоких частот.

При кратковременном нажатии кнопок происходит постепенное пошаговое изменение уровня регулировки. Продолжительное нажатие позволяет быстро изменить уровень.

## РЕГУЛИРОВКА БАЛАНСА ДИНАМИКОВ

Выполните следующие действия:

- выбрать в меню AUDIO с помощью кнопки  или  пункт "Balance" (Баланс);
- нажать кнопку  для увеличения уровня громкости звука динамиков справа или кнопку  для увеличения уровня громкости звука динамиков слева.

При кратковременном нажатии кнопок происходит постепенное пошаговое изменение уровня регулировки. Продолжительное нажатие позволяет быстро изменить уровень.

Для получения одинакового уровня громкости для динамиков справа и слева выбрать значение ◀ 0 ▶.

## РЕГУЛИРОВКА БАЛАНСА ПЕРЕДНИХ/ЗАДНИХ ДИНАМИКОВ (FADER)

Выполните следующие действия:

- выбрать в меню AUDIO с помощью кнопки ▲ или ▼ пункт "Fader" (Фейдер);
- нажать кнопку ◀ для увеличения уровня громкости звука задних динамиков или кнопку ▶ для увеличения уровня громкости звука передних динамиков.

При кратковременном нажатии кнопок происходит постепенное пошаговое изменение уровня регулировки. Продолжительное нажатие позволяет быстро изменить уровень.

Для задания одинаковой громкости для передних и задних динамиков выберите значение ◀ 0 ▶.

## ФУНКЦИЯ LOUDNESS (ТОНКОМПЕНСАЦИЯ)

Функция Loudness (Тонкомпенсация) позволяет повысить качество воспроизведения низких и высоких частот при низком уровне громкости.

Для включения/выключения этой функции выбрать в меню AUDIO с помощью кнопки ◀ или ▶ пункт "Loudness" (Тонкомпенсация).

Статус функции (включена или выключена) определяется по выводимому на дисплей на несколько секунд сообщению "Loudness On" (Тонкомпенсация вкл) или "Loudness Off" (Тонкомпенсация выкл).

## Режимы эквалайзера PRESET/USER/CLASSIC/ROCK/JAZZ (включение/выключение эквалайзера)

Встроенный эквалайзер может быть включен или выключен. Если функция эквалайзера не включена, то настройки звука можно изменять только путем регулировки низких ("Bass") и высоких ("Treble") частот; при включенной функции эквалайзера можно регулировать его кривые.

Для выключения эквалайзера с помощью кнопки ◀ или ▶ выберите пункт EQ Preset (Стандартная настройка эквалайзера).

Для включения эквалайзера следует выбрать кнопкой ◀ или ▶ один из следующих пунктов настройки:

- "FM/AM/CD...EQ User" (регулировка 7 полос эквалайзера, выбираемая самим пользователем);
- "Classic" (стандартно заданная регулировка эквалайзера для прослушивания классической музыки);
- "Rock" (стандартно заданная регулировка эквалайзера для прослушивания рок- и поп-музыки);
- "Jazz" (стандартно заданная регулировка эквалайзера для прослушивания джазовой музыки).

Если выбрана какая-либо настройка эквалайзера, то на дисплее отображается надпись "EQ".

## ФУНКЦИЯ USER EQ SETTINGS (настройка эквалайзера только в режиме USER)

Для настройки эквалайзера с помощью кнопки ▲ или ▼ выберите режим User и нажмите кнопку MENU.

На дисплее появится графическое изображение 7 полос, каждая из которых соответствует определенной частоте.

Выбрать нужную полосу кнопкой ◀ или ▶; выбранная полоса начнет мигать, при этом ее можно регулировать кнопками ▲ и ▼.

Для сохранения результатов регулировки следует снова нажать кнопку AUDIO. На дисплее отображается активный источник звука и сообщение USER (Пользовательская). Например, если включен режим FM, то на дисплей выводится надпись "FM EQ User".

## МЕНЮ

### Функции кнопки MENU

Для перехода в режим меню следует нажать кратковременно кнопку MENU. На дисплее при этом отобразится первый пункт меню, параметры которого можно изменить (AF) (надпись на дисплее AF Switching On (Включен поиск альтернативных частот AF)).

Для просмотра функций меню используется кнопка ▲ или ▼. Для изменения настройки выбранной функции используется кнопка ◀ или ▶.

На дисплей выводится текущее состояние выбранной функции.

Функции, доступные в меню:

- AF SWITCHING (ВКЛ/ВЫКЛ);
- TRAFFIC INFORMATION - информация об интенсивности движения (ВКЛ/ВЫКЛ);
- REGIONAL MODE - местные программы (ВКЛ/ВЫКЛ);
- MP3 DISPLAY (вывод данных на дисплей CD/MP3);
- SPEED VOLUME (автоматический контроль громкости с учетом скорости);
- RADIO ON VOLUME (включение/выключение ограничения максимального уровня громкости радио);
- SPEECH VOLUME (регулировка уровня громкости телефона) (для моделей/рынков, где предусмотрено);
- AUX OFFSET (корректировка громкости портативного устройства по громкости других источников) (для моделей/рынков, где предусмотрено);
- RADIO OFF (способ выключения);
- Функция SYSTEM RESET

Для выхода из меню еще раз нажмите кнопку MENU.

**ПРИМЕЧАНИЯ** Опции AF SWITCHING, TRAFFIC INFORMATION и REGIONAL MODE доступны только в режиме FM.

## Функция AF SWITCHING (поиск альтернативных частот)

В пределах сети RDS радиосистема может работать в двух разных режимах:

- "AF Switching On": поиск альтернативных частот включен (на дисплей выводится надпись "AF");
- "AF Switching Off": поиск альтернативных частот выключен.

Для включения/выключения этой функции выполните следующие действия:

- нажать кнопку MENU и выбрать пункт "AF Switching On";
- нажмите кнопку ◀ или ▶ для включения/выключения функции.

При включении этой функции в радиосистеме происходит автоматическая настройка на частоту, имеющую наиболее сильный сигнал среди тех частот, на которых радиостанция ведет передачу конкретной программы. Это позволяет продолжать слушать выбранную станцию без перенастройки на другую частоту при изменении зоны приема.

При этом, конечно, необходимо, чтобы прием данной станции оставался возможным в зоне, где движется автомобиль.

При включении функции AF на дисплей выводится надпись "AF".

Если функция AF включена, а прием настроенной станции оказывается невозможным, в радиосистеме начинается автоматический поиск станции, в процессе которого на дисплее отображается надпись "FM Search" (только для автомагнитол расширенного исполнения).

При выключенной функции AF остальные функции RDS, например, отображение названия станции, остаются активными.

Функция AF доступна только в FM-диапазонах.

## Функция TRAFFIC INFORMATION (сообщения о дорожном движении)

Некоторые станции, работающие в диапазоне FM (FM1, FM2 и FMA), могут передавать сводки о состоянии дорожного движения. В этом случае на дисплей выводится сообщение "TA".

Для включения/выключения функции TA выполните следующие действия:

- нажать кратковременно кнопку MENU и выбрать пункт "Traffic info";
- нажмите кнопку ◀ или ▶ для включения/выключения функции.

При включении функции TA на дисплей выводится сообщение "TA".

**ПРИМЕЧАНИЯ** Если включение функции TA происходит при аудиисточнике, отличном от тюнера (радио) (CD, MP3, телефон или режим Mute/Pausa), то в радиосистеме может быть выполнен автоматический поиск, и поэтому, при повторном включении тюнера (радио), возможно, что частота приема будет отличаться от частоты, выбранной ранее.

Функция TA делает возможными следующие операции:

- выполнение поиска только тех RDS-станций, ведущих передачу в FM-диапазоне, которые могут передавать информацию о дорожном движении;
- получать информацию о дорожном движении даже в том случае, если в данный момент работает CD-проигрыватель;

- получать информацию о дорожном движении при заранее установленном минимальном уровне громкости даже в том случае, если громкость радио установлена на нуль.

**ПРИМЕЧАНИЯ** В некоторых странах существуют радиостанции, которые, даже при включенной функции TP (на дисплей выводится надпись "TP"), не передают, тем не менее, информацию о дорожном движении.

Если радиосистема в данный момент работает в диапазоне AM, то при включении функции TA происходит переход в диапазон FM1 к последней настроенной станции.

Уровень громкости, при котором передаются новости о дорожном движении, зависит от уровня громкости прослушивания:

- если уровень прослушивания ниже значения 5: передача информации о дорожном движении ведется при уровне громкости 5 (постоянное значение);
- если уровень прослушивания выше значения 5: передача информации о дорожном движении ведется при уровне громкости прослушивания +1.

Если в процессе прослушивания информации о дорожном движении уровень громкости был изменен, то значение этого уровня на дисплее не отображается, выбранный уровень громкости сохраняется только на время передачи информации о дорожном движении.

Во время передачи информации о дорожном движении на дисплей выводится надпись "TRAFFIC INFORMATION".

Функция TA прерывается нажатием любой кнопки автомагнитолы.

## Функция REGIONAL MODE (прием местных радиопередач)

Некоторые радиостанции, ведущие общенациональное вещание, в определенное время суток передают программы местного вещания (различающиеся в зависимости от региона).

Данная функция позволяет выполнять автоматическую настройку на местные радиостанции (см. раздел "Функция EON").

Таким образом, если требуется автоматическая настройка радиосистемы на станции местного вещания, доступные в выбранной сети, следует включить данную функцию.

Для включения/выключения этой функции используется кнопка ◀ или ▶ .

На дисплей отображается текущее состояние функции:

- "Regional On": функция включена;
- "Regional Off": функция выключена.

Если при выключенной функции выполнена настройка на местную станцию, вещающую в определенной зоне, а после этого происходит перемещение в другую зону, то будет вестись прием местной станции уже этой новой зоны.

**ПРИМЕЧАНИЯ** Если одновременно включены функции AF и REG, то при пересечении границы между двумя областями может случиться, что перенастройка на доступную альтернативную частоту окажется неправильной.

## Функция MP3 DISPLAY (просмотр данных компакт-диска формата MP3)

Данная функция позволяет выбирать выводимую на дисплей информацию при прослушивании компакт-диска с записями в формате MP3.

Эта функция доступна только тогда, когда в систему вставлен компакт-диск MP3: в этом случае на дисплей выводится надпись "MP3 Display".

Для изменения выводимой информации используется кнопка ◀ или ▶ .

Доступная информация:

- "Title" (название трека, если доступен ID3-тег);
- "Author" (исполнитель, если доступен ID3-тег);
- "Album" (название альбома, если доступен ID3-тег);
- "Folder" (имя папки);
- "File" (имя файла MP3).

## Функция SPEED VOLUME (изменение громкости в зависимости от скорости движения)

Данная функция позволяет автоматически изменять громкость в зависимости от скорости движения автомобиля: при увеличении скорости громкость увеличивается с учетом внешнего шума.

Для включения/выключения функции нажмите кнопку ◀ / ▶ . На дисплей выводится надпись "Speed volume" и текущее состояние функции:

- Off: функция выключена
- Low: функция включена (низкая чувствительность)
- High: функция включена (высокая чувствительность).

## Функция RADIO ON VOLUME (включение/выключение ограничения максимального уровня громкости радио)

Данная функция позволяет включать/выключать ограничение уровня громкости при включении радиосистемы.

На дисплей выводится текущее состояние функции:

- "Radio on vol – Limit on": при включении авторадия уровень звука будет:

– если уровень громкости равен или больше максимального значения, то включение выполняется с максимальной громкостью;

– если уровень громкости находится в пределах минимального и максимального значений, авторадия включится на уровне громкости, отрегулированном до выключения;

- "Radio on vol – Limit off": включение выполняется с уровнем громкости, установленным до выключения. Диапазон уровня громкости: от 0 до 40.

Для изменения настройки используется кнопка ◀ или ▶ .

## ПРИМЕЧАНИЕ

- При использовании меню (Menu) возможно только включение/выключение данной функции; регулировка минимального и максимального значений уровня громкости здесь недоступна.
- Если при включении автомагнитолы включена функция TA, TEL или внешний аудиоисточник, то уровень громкости включенного радио определяется уровнем, установленным для указанных источников. После отключения внешнего аудиоисточника становится возможной регулировка уровня громкости между минимальным и максимальным значениями.
- Если аккумулятор разряжен, то регулировка уровня громкости между минимальным и максимальным значениями становится невозможной.

## ТЕЛЕФОН

### (регулировка звука телефона)

#### При наличии в меню функции Speech volume (Громкость разговора)

Данная функция позволяет регулировать громкость (от 1 до 40) с помощью регулятора/кнопки слева ON/OFF (Вкл/Выкл) или с помощью кнопок ◀/▶ или полностью отключать громкость телефона (положение OFF (Выкл)).

На дисплей выводится текущее состояние функции:

- "Speech Off": функция выключена.
- "Speech volume 23": функция включена с уровнем громкости 23.

## В меню нет функции Speech volume (Громкость разговора)

При приеме телефонного вызова звук выводится на динамики автомагнитолы.

Телефонный звонок всегда воспроизводится с одним уровнем громкости. Для изменения громкости во время разговора используется кнопка/ручка ВКЛ/ВЫКЛ.

## Функция AUX OFFSET

### (корректировка громкости портативного устройства по громкости других источников)

(для моделей/рынков, где предусмотрено)

Данная функция корректирует громкость сигнала, подаваемого на вход AUX с внешнего портативного устройства, по громкости других источников.

Для включения функции нажмите кнопку MENU и выберите пункт AUX offset.

Кнопки ◀ или ▶ используются для уменьшения или увеличения громкости (от -6 до +6).

## Функция RADIO OFF

### (способ включения и выключения)

Данная функция позволяет задавать один из двух способов выключения автомагнитолы.

Для включения функции нажмите кнопку ◀ или ▶ .

На дисплее отображается выбранный способ:

- "00 MIN ": выключение определяется положением ключа зажигания - автомагнитола выключается автоматически, как только ключ зажигания поворачивается в положение STOP;

- "20 MIN ": выключение не зависит от положения ключа зажигания - автомагнитола остается включенной в течение не более 20 минут после того, как ключ зажигания был повернут в положение STOP.

### Функция SYSTEM RESET

Данная функция позволяет выполнить сброс всех значений и восстановить заводскую настройку.

Возможные варианты:

- NO: не выполнять сброс;
- YES: восстановление всех параметров, заданных по умолчанию. В процессе выполнения этой операции на дисплей выводится надпись "Resetting" (Идет восстановление). По завершении этой операции источник остается тем же, а на дисплее отображаются данные предыдущего состояния.

### ВОЗМОЖНОСТЬ ПОДКЛЮЧЕНИЯ ТЕЛЕФОНА

Если в автомобиле устанавливается комплект громкой связи, то при приеме звонка на телефон аудиосистема радиоприемника соединяется с выходом телефона. Телефонный звонок всегда воспроизводится с одним уровнем громкости. Для изменения громкости во время разговора используется кнопка/ручка ВКЛ/ВЫКЛ.

Постоянную громкость звука телефона можно регулировать функцией "SPEECH VOLUME" в Меню (если эта функция предусмотрена). При отключении звука аудиосистемы в связи с принимаемым звонком на дисплей выводится слово "PHONE".

### ЗАЩИТА ОТ КРАЖИ

В автомагнитоле предусмотрена система защиты от кражи, обеспечивающая обмен информацией между автомагнитолой и блоком управления (бортовым компьютером) автомобиля.

Такая система обеспечивает максимальную безопасность и не требует ввода секретного кода после каждого отключения питания автомагнитолы.

Если результат проверки оказывается положительным, автомагнитола начинает работать, а если коды не совпадают или же электронный блок управления (бортовой компьютер) был заменен, то поступает запрос на ввод секретного кода. Процедура ввода этого кода описана в следующем разделе.

### Ввод секретного кода

При включении автомагнитолы в том случае, когда требуется ввести код, на дисплей выводится на 2 секунды надпись "Radio code", а затем четыре штриха "----".

Секретный код представляет собой четыре цифры от 1 до 6, каждая из которых соответствует одному из штрихов.

Для ввода первой цифры кода следует нажать кнопку, используемую для запоминания станций (от 1 до 6). Повторите эту процедуру для остальных цифр кода.

Если все четыре цифры не будут введены в течение 20 секунд, то на дисплей выводится сообщение "Enter code ----" (Введите код ----). Такая ситуация не считается неправильно набранным кодом.

После ввода четвертой цифры (в течение 20 секунд) автомагнитола начинает работать.

Если введен ошибочный код, то автомобильный радиоприемник подает звуковой сигнал, а на дисплей выводится сообщение "Radio blocked/ wait" (Радио заблокировано/ждите), что указывает на то, что необходимо ввести правильный код.

Каждый раз, когда вводится ошибочный код, время ожидания все больше увеличивается вплоть до максимального значения равного 24 часам (1 мин, 2 мин, 4 мин, 8 мин, 16 мин, 30 мин, 1 час, 2 час, 4 часа, 8 часов, 16 часов, 24 часа).

Время ожидания отображается на дисплее вместе с сообщением "Radio blocked/wait" (Радио заблокировано/ждите). Процедуру ввода кода можно начинать после снятия этого сообщения с дисплея.

### Паспорт автомагнитолы

Карта представляет собой документ, удостоверяющий собственность на радиоприемник. В паспорте указана модель автомагнитолы, серийный номер и секретный код.

**ПРИМЕЧАНИЯ** Необходимо бережно хранить паспорт автомагнитолы, чтобы представить его компетентным органам в случае кражи автомагнитолы.

В случае утери паспорта автомагнитолы, незамедлительно обратитесь в сервисный центр Alfa Romeo, имея при себе документ, удостоверяющий личность и документы, подтверждающие право собственности на автомобиль.

## РАДИОПРИЕМНИК (ТЮНЕР)

### ВВЕДЕНИЕ

При включении автомагнитолы начинается прослушивание в последнем выбранном режиме: радиоприемник, CD-проигрыватель, MP3-проигрыватель, или вспомогательное устройство (для моделей/рынков, где предусмотрено).

Для выбора режима радиоприемника во время прослушивания другого аудиисточника следует кратковременно нажать кнопку FM AS или AM, в зависимости от нужного диапазона.

При переходе в режим радио на дисплей выводится название (только для RDS-станций) и частота выбранной радиостанции, выбранный диапазон (например, FM1) и номер кнопки, используемой для быстрого вызова из памяти (например, P1).

### ВЫБОР ДИАПАЗОНА ЧАСТОТ

В режиме радиоприемника для выбора нужного диапазона приема следует нажимать кратковременно по несколько раз кнопку FM или AM.

При каждом нажатии происходит переход к следующему диапазону (циклически):

- при нажатии кнопки FM AS: FM1, FM2 или FMA;
- при нажатии кнопки AM: MW1, MW2.

Для каждого диапазона на дисплей выводится соответствующая надпись. Затем происходит настройка на станции, которая была выбрана последней в соответствующем диапазоне.

Диапазон FM разделен на поддиапазоны: FM1, FM2 и FMA; поддиапазон FMA зарезервирован для станций, которые заносятся в память автоматически с помощью функции Autostore (автоматическое сохранение).

## КНОПКИ ПРЕДВАРИТЕЛЬНОЙ НАСТРОЙКИ

Кнопки с номерами от 1 до 6 позволяют заранее занести в память следующие настройки:

- 18 станций в диапазоне FM (6 в FM1, 6 в FM2, 6 в FMT или FMA (в некоторых моделях));
- 12 станций в диапазоне MW (6 в MW1, 6 в MW2).

Для вызова станции, предварительно сохраненной в памяти, выберите диапазон, а затем нажмите кнопку предварительной настройки (от 1 до 6).

При нажатии соответствующей кнопки предварительной настройки более чем на 2 секунды станция, на которую была выполнена настройка, будет занесена в память.

Операция сохранения подтверждается подачей звукового сигнала.

## СОХРАНЕНИЕ ПОСЛЕДНЕЙ ПРОСЛУШИВАЕМОЙ СТАНЦИИ

В радиосистеме происходит автоматическое запоминание настройки на последнюю прослушиваемую станцию в каждом диапазоне; при включении радиосистемы или смене диапазона приема происходит, таким образом, настройка на эту станцию.

## АВТОМАТИЧЕСКИЙ ПОИСК

Кратковременное нажатие кнопки ◀ или ▶ инициирует автоматический поиск следующей станции, доступной в выбранном направлении частот.

При длительном нажатии кнопки ◀ или ▶ начинается ускоренный поиск. Когда кнопка отпускается, устройство настройки прекращает поиск на следующей принимаемой станции.

Если включена функция TA (сообщения о дорожном движении), то выполняется поиск только тех станций, которые передают сводки о состоянии дорожного движения.

## РУЧНОЙ ПОИСК

В этом режиме поиск станций в выбранном диапазоне можно выполнять вручную.

Выберите нужный диапазон, а затем нажмите несколько раз кнопку ▲ или ▼ для того, чтобы начать поиск в нужном направлении.

При более продолжительном нажатии кнопки ▲ или ▼ начинает выполняться ускоренный поиск, который прекращается при отпускании кнопки.

## ФУНКЦИЯ AUTOSTORE (автоматическое сохранение станций)

Для включения функции Autostore следует нажать кнопку FM-AS и держать ее нажатой до получения звукового сигнала. Данная функция обеспечивает автоматическое запоминание 6 станций, ведущих вещание в диапазоне FMA, с наилучшим качеством приема (в убывающем порядке).

В процессе автоматического занесения данных станций в память на дисплее мигает надпись "Autostore".

Для прерывания работы функции Autostore следует снова нажать кнопку FM AS: в радиосистеме при этом снова начнется настройка на станцию, прослушивание которой велось до включения этой функции.

После завершения работы функции AutoStore происходит автоматическая настройка на первую станцию, выбранную ранее в диапазоне FMA и сохраненную в соответствии с кнопкой 1.

Кнопкам с номерами от 1 до 6 теперь автоматически соответствуют станции с наилучшим качеством приема в данный момент в выбранном диапазоне.

При включении функции AutoStore в диапазоне MW происходит автоматический выбор поддиапазона FMA, в пределах которого осуществляется выполнение данной функции.

**ПРИМЕЧАНИЯ** Иногда оказывается невозможным найти, пользуясь функцией AutoStore, 6 станций с достаточным качеством приема. В этом случае кнопкам предварительной настройки, оставшимся свободными, будут повторно назначены станции с наиболее сильным сигналом.

**ПРИМЕЧАНИЯ** При включении функции AutoStore происходит стирание данных станций, которые были сохранены в диапазоне FMA ранее.

## ПРИЕМ АВАРИЙНЫХ СИГНАЛОВ

В радиосистеме автомагнитолы предусмотрен прием в режиме RDS аварийных сообщений в случае чрезвычайных ситуаций или происшествий, которые могут представлять опасность (землетрясения, наводнения и т.д.); этот прием происходит каждый раз, когда сообщения передаются станцией, на которую выполнена настройка.

Эта функция включается автоматически и не может быть выключена.

В процессе передачи сообщения о чрезвычайной ситуации на дисплей выводится "Alarm" (Тревога). Во время передачи этого сообщения уровень громкости звука изменяется, аналогично тому, как это происходит при приеме сводок о состоянии дорожного движения.

## ФУНКЦИЯ EON (Enhanced Other Network - расширение на другие сети)

В некоторых странах существуют расширенные сети, включающие большее количество станций, передающих сводки о состоянии дорожного движения. В этом случае прием текущей передачи будет временно прерван для того, чтобы:

- прослушать сводку о состоянии дорожного движения (только при включенной функции TA);
- прослушать местные передачи каждый раз, когда они передаются одной из станций, входящей в ту же сеть.

## СТЕРЕОФОНИЧЕСКОЕ ВЕЩАНИЕ

Если принимаемый сигнал станции, ведущей стереофоническое вещание, оказывается слабым, то происходит автоматическое переключение воспроизведения в монофонический режим (Mono).

## CD-ПРОИГРЫВАТЕЛЬ

### ВВЕДЕНИЕ

В этой главе описано, как пользоваться CD-проигрывателем; вопросы, касающиеся работы автомагнитолы, описаны в главе "Функции и регулировки".

### ВЫБОР CD-ПРОИГРЫВАТЕЛЯ

Для включения встроенного CD-проигрывателя следует выполнить следующие действия:

вставить компакт-диск во включенное устройство: при этом начнется воспроизведение первого трека;

или

если компакт-диск уже вставлен, включить автомагнитолу, затем кратковременно нажать кнопку CD для выбора режима "CD": при этом начнется воспроизведение трека, который прослушивался в последний раз.

Для оптимального качества воспроизведения рекомендуется пользоваться фирменными компакт-дисками. В случае дисков типа CD-R/RW рекомендуется использовать чистые диски хорошего качества, запись на которые должна быть выполнена на возможно низкой скорости.

## ВСТАВКА/ИЗВЛЕЧЕНИЕ КОМПАКТ-ДИСКОВ

Для того чтобы вставить компакт-диск, нужно слегка задвинуть его в соответствующее гнездо для того, чтобы привести в действие систему загрузки, которая обеспечит далее установку диска в правильное положение.

Компакт-диск может быть вставлен при выключенной автомагнитоле и ключе зажигания в положении MAR: в этом случае автомагнитола остается выключенной. При включении автомагнитолы начинается прослушивание последнего аудиоисточника, который был активен перед выключением.

При вставке компакт-диска на дисплей выводится надпись "CD-IN" и сообщение "CD Reading" (Чтение компакт-диска). Эта информация остается на дисплее в течение всего периода времени, необходимого для считывания треков, записанных на компакт-диске. По истечении этого времени автоматически начинается воспроизведение первого трека.

Для приведения в действие системы выталкивания компакт-диска нажмите кнопку ▲ при включенном радиоприемнике. После извлечения компакт-диска будет слышен звук того аудиоисточника, который прослушивался последним перед воспроизведением треков компакт-диска.

Если компакт-диск не был полностью вынут, то примерно через 20 секунд он будет автоматически вставлен снова, и произойдет настройка автомагнитолы в режиме Tuner (Radio).

При выключенной автомагнитоле компакт-диск извлечь невозможно.

Когда в автомагнитоле осуществляется вставка компакт-диска, который не был полностью вынут из соответствующего паза, источник на компакт-диске остается тем же.

## Возможные сообщения об ошибке

Если вставленный компакт-диск не читается (например, был вставлен диск типа CD ROM, или диск был вставлен перевернутым, или имеет место ошибка чтения), то на дисплей выводится сообщение "CD Disc error" (Ошибка компакт-диска).

После этого происходит выталкивание компакт-диска и возврат к прослушиванию аудиоисточника, который был активен до выбора режима "CD".

При включенном внешнем аудиоисточнике ("TA" (информация о дорожном движении), "ALARM" (аварийное сообщение) и "Phone" (Телефон)) нечитаемый компакт-диск не будет извлечен до тех пор, пока не будет прекращено действие этих функций. Когда их действие прекратится, на дисплей, при включенном режиме "CD", на несколько секунд выводится сообщение "CD Disc error" (Ошибка компакт-диска), и после этого происходит извлечение компакт-диска.

## ИНФОРМАЦИЯ НА ДИСПЛЕЕ

При работе CD-проигрывателя на дисплей выводится следующая информация:

- "CD Track 5": указание номера трека компакт-диска;
- "03:42": указание времени, прошедшего с момента начала воспроизведения трека (если активна соответствующая функция в меню).

## ВЫБОР ТРЕКА (вперед/назад)

Кратковременно нажать кнопку ◀ для воспроизведения предыдущего трека или кнопку ▶ для воспроизведения следующего трека.

Выбор треков осуществляется циклическим образом: после последнего трека выбирается первый трек (или наоборот).

Если воспроизведение трека длится уже более 3 секунд, то при нажатии кнопки ◀ этот трек начнет воспроизводиться сначала.

В этом случае, если требуется воспроизвести предыдущий трек, то нужно нажать кнопку дважды.

## БЫСТРАЯ ПЕРЕМОТКА ТРЕКОВ ВПЕРЕД/НАЗАД

Для быстрого перехода вперед держать нажатой кнопку ▶, а для быстрого перехода назад - кнопку ◀.

При отпускании кнопки процесс перемотки вперед/назад прекращается.

## ФУНКЦИЯ PAUSA (ПАУЗА)

Для включения паузы в CD-проигрывателе нажать кнопку ⏸. На дисплей выводится сообщение "CD Pause" (Пауза компакт-диска).

Для возобновления прослушивания трека следует снова нажать кнопку ⏸.

При выборе другого аудиоисточника функция паузы отключается.

## MP3-ПРОИГРЫВАТЕЛЬ

### ВВЕДЕНИЕ

В этой главе описаны только те операции, которые относятся к использованию CD/MP3-проигрывателя; вопросы, касающиеся работы автомагнитолы, описаны в главах "Тюнер (радиоприем)" и "CD-проигрыватель".

**ПРИМЕЧАНИЕ.** Используются технологии кодирования аудиоданных MPEG Layer-3 на основании лицензии от компаний Fraunhofer IIS и Thomson Multimedia.

### РЕЖИМ MP3

Помимо возможности воспроизведения обычных аудио-компакт-дисков, радиоприемник может также воспроизводить диски CD-ROM, на которых записаны сжатые аудиофайлы в формате MP3. Автомагнитола при этом работает так, как это описано в главе "CD-проигрыватель" для обычного аудиодиска.

Для оптимального воспроизведения рекомендуется пользоваться дисками хорошего качества, запись на которые была выполнена на минимально возможной скорости.

Записанные на компакт-диске файлы формата MP3 распределены по папкам, при этом доступны последовательные списки всех папок, в которых имеются треки формата MP3 (папки и вложенные папки отображаются на одном уровне); папки, в которых нет треков формата MP3, остаются недоступными.

Автомагнитола способна воспроизводить файлы в формате MP3 при соблюдении следующих условий:

- запись на диски CD-ROM выполнена в соответствии со стандартом ISO9660;

- музыкальные файлы должны иметь расширение .mp3: файлы с другим расширением воспроизводиться не будут;
- частота дискретизации файлов: 44,1 кГц, стерео (от 96 до 320 кбит/с); 22,05 кГц, моно или стерео (от 32 до 80 кбит/с);
- поддерживается воспроизведение треков с переменным битрейтом.

**ПРИМЕЧАНИЯ** В именах треков недопустимы следующие символы: пробелы, ' (апострофы), ( и ) (левая и правая скобки). Поэтому при записи на диск файлов формата MP3 необходимо следить за тем, чтобы имена файлов не содержали указанных символов; в противном случае соответствующие треки воспроизводиться не будут.

### ВЫБОР СЕССИЙ MP3 В СЛУЧАЕ ГИБРИДНЫХ ДИСКОВ

Если в проигрыватель вставляется гибридный диск (Mixed Mode, Enhanced, CD-Extra), на котором записан также и файл формата MP3, то начинается автоматическое воспроизведение сессии со звуковыми дорожками. В процессе воспроизведения можно перейти к сессии MP3, нажав кнопку MEDIA не менее чем на 2 секунды.

**ПРИМЕЧАНИЯ** При переходе в этот режим может пройти несколько секунд, прежде чем начнется воспроизведение. В процессе проверки диска на дисплей выдается сообщение "CD Reading" (Чтение диска). Если файлы формата MP3 не обнаружены, то возобновится воспроизведение сессии со звуковыми дорожками с того момента, когда оно было прервано.

## ИНФОРМАЦИЯ НА ДИСПЛЕЕ

### Вывод информации, содержащейся в ID3-теге

Помимо данных, касающихся времени, прошедшего с момента начала воспроизведения, имени папки и имени файла, в системе может обрабатываться информация, содержащаяся в ID3-теге: название трека, исполнитель, название альбома.

Имя папки с файлами MP3, отображаемое на дисплее, соответствует имени, под которым записана папка на компакт-диске, после которого следует символ звездочки.

Пример полного имени папки с файлами MP3: BEST OF \*.

Если выбирается вывод каких-либо данных, содержащихся в ID3-теге (название трека, исполнитель, название альбома), а в случае прослушиваемого трека эта информация отсутствует, то выводимая на дисплей информация будет заменена именем файла.

## ВЫБОР ПАПКИ (ПРЕДЫДУЩАЯ/СЛЕДУЮЩАЯ)

Нажмите кнопку ▲ для выбора следующей папки или кнопку ▼ для выбора предыдущей папки.

На дисплей будут выведены номер и имя папки (например, "DIR 2 XXXXXX").

XXXXXX: имя папки (отображаются только первые 8 символов).

Выбор папок осуществляется циклически: после последней папки выбирается первая (и наоборот).

Если в последующие 2 секунды не будет выбрана другая папка или трек, то начинается воспроизведение первого трека в выбранной новой папке.

После воспроизведения последнего трека в папке, выбранной в данный момент, начинается воспроизведение следующей папки.

## СТРУКТУРА ПАПЕК

В автомагнитоле с проигрывателем файлов формата MP3:

- происходит распознавание только тех папок, которые содержат файлы формата MP3;
- и если файлы MP3 на диске CD-ROM сгруппированы в нескольких вложенных папках, происходит их компактирование в одноуровневую структуру или выведение вложенных папок на уровень основных папок.

## Вспомогательное устройство AUX (для моделей/рынков, где предусмотрено)

### ВВЕДЕНИЕ

В этой главе описаны только те операции, которые относятся к действию вспомогательного аудиоисточника AUX; вопросы, касающиеся работы радиоприемника, описаны в главе "Функции и регулировки".

### РЕЖИМ AUX

Для выбора режима воспроизведения с внешнего источника (AUX) нажмите несколько раз кнопку MEDIA или кнопку на рулевом колесе SRC до отображения соответствующего источника на дисплее.

Разъем AUX расположен на центральной консоли, около электрической розетки (или около прикуривателя, в зависимости от модели) fig. 3.



РИС. 3

A0J0418

### ПРЕДУПРЕЖДЕНИЯ

Функции устройства, соединенного с розеткой AUX, регулируются непосредственно на самом устройстве; таким образом, не представляется возможным переключать трек/папку/список воспроизведения кнопками на радиоприемнике или на рулевом колесе.

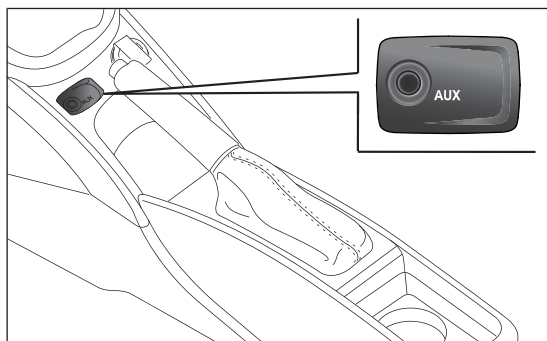
Не оставляйте провод портативного устройства подключенным к разъему AUX после отключения устройства во избежание создания помех на динамиках.

## УСТРАНЕНИЕ НЕИСПРАВНОСТЕЙ

### НЕИСПРАВНОСТИ ОБЩЕГО ХАРАКТЕРА

#### Низкий уровень громкости

Для функции Fader следует выбрать значения F (передние), для того чтобы избежать снижения выходной мощности аудиосистемы и установки уровня громкости на нуль в случае, если для функции указан уровень R+9.

#### Невозможно выбрать источник звука

Дисковод пуст.

Вставить компакт-диск (CD или CD MP3) для прослушивания.

### CD-ПРОИГРЫВАТЕЛЬ

#### Невозможно прослушивание компакт-диска

Компакт-диск загрязнен. Почистите компакт-диск.

Царапины на компакт-диске. Попробуйте прослушать другой диск.

#### Невозможно вставить компакт-диск

Компакт-диск уже вставлен. Нажать кнопку ▲ и вынуть компакт-диск.

## ЧТЕНИЕ ФАЙЛОВ MP3

### Пропуск треков во время чтения файлов MP3

Компакт-диск поцарапан или загрязнен. Почистите диск с учетом рекомендаций, приведенных в разделе "Компакт-диски" главы "ВВЕДЕНИЕ".

### Неверно отображается время воспроизведения треков MP3

В некоторых случаях (в связи с определенным методом записи) время воспроизведения треков MP3 может отображаться неверно.

PETRONAS  
**SELENIA**  
MOTOR OIL

***In the heart of your engine.***



Always ask your mechanic for **PETRONAS SELENIA**  
MOTOR OIL

*Oil change? The experts recommend Petronas Selenia*

*The engine of your car is factory filled with **Petronas Selenia**. This is an engine oil range which satisfies the most advanced international specifications. Its superior technical characteristics allow **Petronas Selenia** to guarantee the **highest performance and protection of your engine**.*

---

*The Petronas Selenia range includes a number of technologically advanced products:*

**SELENIA StAR PURE ENERGY**

Fully synthetic lubricant capable of meeting the needs of high performance engines. Studied to protect the engine also in high thermal stress conditions, it prevents deposits on the turbine to achieve the utmost performance in total safety.

**SELENIA WR PURE ENERGY**

Fully synthetic lubricant that can meet the requirements of the latest diesel engines. Low ash content to protect the particulate filter from the residual products of combustion. High Fuel Economy System that allows considerable fuel saving. It reduces the danger of dirtying the turbine to ensure the protection of increasingly high performance diesel engines.

**SELENIA MULTIPower GAS PURE ENERGY**

Fully-synthetic lubricant designed for petrol engines also turbocharged, powered with methane or LPG. Its exclusive formulation improves valve protection against wear, neutralises the acid compounds formed by combustion and keeps engine performance levels unchanged.

**SELENIA SPORT POWER**

Fully synthetic lubricant capable of meeting the needs of high performance engines. Studied to protect the engine also in high thermal stress conditions, it prevents deposits on the turbine to achieve the utmost performance in total safety.

The range also includes Petronas Selenia si completa con Selenia StAR, Selenia 20K AR, Selenia Turbo Diesel, Selenia Sport Selenia Racing.  
For further information on Petronas Selenia products visit the web site [www.pli-petronas.eu](http://www.pli-petronas.eu)

---



# АЛФАВИТНЫЙ УКАЗАТЕЛЬ

<b>B</b> rake Assist - система помощи при экстренном торможении.....	101
<b>D</b> ynamic Suspension (система активных амортизаторов).....	110
<b>R</b> im Protector (шины).....	223
<b>А</b> варийные огни.....	78
Автоматический двухзонный климат-контроль.....	61
Аккумулятор (зарядка).....	185
Аккумуляторная батарея.....	198
– замена.....	198
– рекомендации по продлению срока службы.....	198
Антипробуксовочная система ASR (Antislip Regulation).....	101
<b>Б</b> агажное отделение.....	92
– Аварийное открытие багажного отделения изнутри.....	92
– Закрытие багажного отделения.....	92
– Инициализация багажного отделения.....	93
– Открытие багажного отделения.....	92
– Увеличение объема багажника.....	93

Безопасная перевозка детей.....	129
Ближний свет (фары)	
– замена ламп.....	172
Блокировка подачи топлива.....	80
Боковые подушки безопасности (боковые - оконные подушки безопасности).....	143
Боковые подушки безопасности (передние боковые подушки безопасности).....	143
Бортовой компьютер.....	33
Буксировка автомобиля.....	186
– Крепление буксировочного кольца.....	186
Буксировка прицепов.....	153
– Установка буксировочного крюка.....	153
<b>В</b> оздушный фильтр.....	198
Выбросы CO <sub>2</sub> .....	241
<b>Г</b> абаритные огни/дневные ходовые огни (D.R.L.)	
– замена ламп.....	171
Габаритные огни/стоп-сигналы.....	173
Габаритные огни/фары ближнего света.....	68
Габаритные размеры.....	228
График планового техобслуживания.....	189

<b>Д</b> альний свет (фары)	
– замена ламп.....	171
Датчик дождя.....	72
Двери.....	87
– Централизованная блокировка/разблокировка дверей.....	87
Двигатель.....	212
– маркировка.....	209
– уровень жидкости системы охлаждения двигателя.....	196
Дисплей.....	21
Длительный простой автомобиля.....	155
Дневные ходовые огни (D.R.L.).....	68
Домкрат.....	158
Дополнительный обогреватель.....	67
жидкости и смазки.....	236
<b>З</b> адняя противотуманная фара.....	79
Задняя противотуманная фара/фонари заднего хода.....	174
Замена колеса.....	157
замена ламп.....	173-174
Замена ламп	
– внутреннее освещение.....	175
– наружное освещение.....	171
замена лампы.....	173

ЗНАКОМСТВО С  
АВТОМОБИЛЕМ

ВОПРОСЫ  
БЕЗОПАСНОСТИ

ЗАПУСК ДВИГАТЕЛЯ  
И УПРАВЛЕНИЕ  
АВТОМОБИЛЕМ

В СЛУЧАЕ  
ЧРЕЗВЫЧАЙНОЙ  
СИТУАЦИИ

ТЕХОБСЛУЖИВАНИЕ  
И УХОД

ТЕХНИЧЕСКИЕ  
ДААННЫЕ

АЛФАВИТНЫЙ  
УКАЗАТЕЛЬ

ЗНАКОМСТВО С АВТОМОБИЛЕМ	Замена лампы .....	167	– Ключ с пультом дистанционного управления .....	39	– защита от атмосферных воздействий .....	204
	– Общие указания .....	167	– Кодовая карта (Code Card) .....	38	– техобслуживание .....	205
ВОПРОСЫ БЕЗОПАСНОСТИ	Замок блокировки рулевой колонки .....	48	– Механический ключ .....	39	<b>Л</b> ампа плафона багажника	
	Замок зажигания .....	47	Кнопка TRIP .....	35	– замена ламп .....	175
ЗАПУСК ДВИГАТЕЛЯ И УПРАВЛЕНИЕ АВТОМОБИЛЕМ	– Замок блокировки рулевой колонки .....	48	Кнопки управления .....	24	Лампа подсветки	
	Заправка автомобиля топливом .....	120	Кодовая карта (Code Card) .....	38	– замена ламп .....	176
В СЛУЧАЕ ЧРЕЗВЫЧАЙНОЙ СИТУАЦИИ	Заправочные объемы .....	233	Коды двигателя - исполнение кузова .....	210	Лампы	
	Зеркала заднего обзора .....	54	Колеса .....	221	– типы ламп .....	169
ТЕХОБСЛУЖИВАНИЕ И УХОД	– Наружные зеркала .....	55	КОЛЕСА		<b>М</b> асса .....	230
	– Салонное зеркало .....	54	– диски и шины .....	221	Меню настройки .....	24
ТЕХНИЧЕСКИЕ ДАННЫЕ	Зимние шины .....	154	Колеса и шины		Мигание фар .....	69
	<b>И</b> дентификационные данные		– Fix&Go automatic (комплект) .....	163	Многофункциональный дисплей .....	21
АЛФАВИТНЫЙ УКАЗАТЕЛЬ	– маркировка двигателя .....	209	– давление накачки шин .....	226	Многофункциональный дисплей с изменяемой конфигурацией .....	22
	– маркировка шасси .....	209	– замена колеса .....	157	Моторное масло	
	– табличка идентификационных данных .....	208	– запасное колесо .....	221	– проверка уровня .....	196
	– табличка лакокрасочного покрытия кузова .....	209	– Колеса и шины .....	200	– расход .....	196
	Индикатор переключения передач .....	22	Колесные диски		Моторный отсек	
	<b>К</b> апот двигателя .....	95	– колеса и шины .....	200	– мойка .....	206
	– Закрытие .....	95	– правильное прочтение маркировки диска .....	222	– проверка уровня .....	190
	– Открытие .....	95	Комплект "Fix&Go Automatic" .....	163	<b>Н</b> акрышный багажник и крепление для лыж .....	96
	Климат-контроль .....	56	Контрольные лампы на панели приборов .....	6	Наружные лампы освещения подножки .....	70
	– Дефлекторы .....	56	Кузов		<b>О</b> борудование салона .....	81
	Ключи .....	38	– гарантия .....	204		

Огнетушитель.....	84	Панель и приборы управления .....	4	Подвеска.....	219
Оконные подушки безопасности (боковые подушки безопасности для защиты головы).....	143	– Многофункциональный дисплей.....	4	Подголовники .....	51
Омыватели фар.....	204	– Многофункциональный дисплей с изменяемой конфигурацией .....	5	– Задние подголовники .....	52
Оптические элементы		Панель приборов .....	3	– Передние подголовники .....	51
– задние оптические элементы (замена лампы) .....	173	Парковочные датчики.....	114	– Устройство “Anti-Whiplash” (активные подголовники).....	52
– передние оптические элементы (замена лампы) .....	171	Пепельница .....	83	Подготовительное оборудование под автоприемник .....	112
Открывающаяся крыша с электроприводом.....	84	Передние подушки безопасности .....	138	Подготовка для установки детского кресла “Isofix” .....	134
Охрана окружающей среды .....	121	Передние противотуманные фары....	79-173	Поднятие автомобиля .....	186
Охранная сигнализация .....	44	Передний подлокотник .....	81	Подушка безопасности коленей со стороны водителя .....	142
Очистка и уход		Передняя подушка безопасности со стороны пассажира .....	139	Подушка безопасности со стороны водителя .....	138
– кожаные сиденья .....	207	Перчаточный ящик .....	81	Пользование рычагом переключения передач .....	149
– кузов.....	204	Плановое техобслуживание .....	188	Поставляемые диски и шины .....	224
– моторный отсек .....	206	Плафон передней подсветки		Преднатяжители .....	126
– передние фары.....	206	– замена лампы.....	175	– Ограничители нагрузки .....	127
– Пластмассовые и облицованные детали салона .....	207	Плафон перчаточного ящика		Предохранители (замена).....	178
– салон автомобиля.....	206	– замена ламп .....	176	Приборы наружного освещения.....	68
– сиденья и части с тканевые покрытием.....	206	Плафон подсветки дверных порогов		– Левый подрулевой переключатель.....	68
– стекла.....	206	– замена ламп .....	177	Прикуриватель .....	82
– части, облицованные натуральной кожей.....	207	Плафоны внутреннего освещения .....	76	Пробка топливного бака.....	120
Очистка стекол.....	71	– Лампы подсветки .....	77		
		– Передний плафон .....	76		
		– Плафон багажника.....	77		
		– Плафон перчаточного ящика .....	78		
		– Подсветка дверей .....	77		

ЗНАКОМСТВО С  
АВТОМОБИЛЕМ

ВОПРОСЫ  
БЕЗОПАСНОСТИ

ЗАПУСК ДВИГАТЕЛЯ  
И УПРАВЛЕНИЕ  
АВТОМОБИЛЕМ

В СЛУЧАЕ  
ЧРЕЗВЫЧАЙНОЙ  
СИТУАЦИИ

ТЕХОБСЛУЖИВАНИЕ  
И УХОД

ТЕХНИЧЕСКИЕ  
ДААННЫЕ

АЛФАВИТНЫЙ  
УКАЗАТЕЛЬ

ЗНАКОМСТВО С АВТОМОБИЛЕМ	Пункты меню.....	25	Система "Alfa DNA" .....	103	Система обогрева/климат-контроль.....	57
	Пуск двигателя.....	146	– Включение/выключение режима "Всепогодный" .....	105	Система подачи топлива .....	218
	Пуск двигателя.....	156	– Включение/выключение режима "Динамический" .....	104	Система стабилизации движения ESP (Electronic Stability Program) .....	100
ВОПРОСЫ БЕЗОПАСНОСТИ	– Принудительный пуск двигателя .....	157	– Режим "Нормальный" .....	103	Система удержания на уклоне Hill Holder .....	100
	– Пуск двигателя от вспомогательной аккумуляторной батареи.....	156	– Режим управления .....	103	Смазочные материалы (характеристики).....	236
ЗАПУСК ДВИГАТЕЛЯ И УПРАВЛЕНИЕ АВТОМОБИЛЕМ	<b>Рабочие характеристики</b> .....	229	Система Alfa Romeo Code.....	37	Солнцезащитные козырьки.....	83
	Радиопередатчики и сотовые телефоны.....	114	Система CBC (Cornering Braking Control) (система контроля за автомобилем во время торможения на поворотах).....	102	Спидометр (указатель скорости).....	6
	Расход топлива .....	239	Система DST (Dynamic Steering Torque) (крутящий момент на рулевом колесе).....	102	Стекла (очистка) .....	206
В СЛУЧАЕ ЧРЕЗВЫЧАЙНОЙ СИТУАЦИИ	Ремень безопасности.....	123	Система "Electronic Q2" ("E-Q2") .....	102	Стеклоомыватель	
	– Применение.....	123	Система MSR .....	101	– уровень жидкости стеклоомывателя .....	197
	Рулевое колесо .....	53	Система S.B.R. (Seat Belt Reminder) (система напоминания о непристегнутом ремне безопасности).....	124	Стеклоомыватель заднего стекла	
ТЕХОБСЛУЖИВАНИЕ И УХОД	Рулевой механизм.....	220	Система "Smart Bag" (Передние многоступенчатые подушки безопасности).....	138	– уровень жидкости стеклоомывател&#x44f; заднего стекла .....	197
	<b>Сажевый фильтр (DPF)</b> .....	121	Система Start&Stop.....	106	Стеклоочиститель ветрового стекла	
	Салон (чистка) .....	206	Система T.P.M.S. (Tyre Pressure Monitoring System) .....	117	– замена щёток.....	202
ТЕХНИЧЕСКИЕ ДАННЫЕ	Свечи (тип) .....	212	Система диагностики EOBD .....	111	– щетки .....	201
	Сиденья.....	48	Система круиз-контроль.....	73	Стеклоочиститель/стеклоомыватель.....	71
	– Easy Entry .....	51			– Функция "Умная мойка" .....	71
АЛФАВИТНЫЙ УКАЗАТЕЛЬ	– Передние сиденья .....	48				
	– Спортивные передние сиденья .....	50				
	Символы.....	37				
	Система ABS .....	99				
	– система Mechanical Brake Assist.....	99				
	– Срабатывание системы.....	99				

Стеклоочиститель/стеклоомыватель заднего стекла.....	73	Установка детского кресла Isofix Universale.....	134	Форсунки стеклоомывателя заднего стекла .....	203
Стоянка.....	148	Установка детского кресла "Universale" .....	130	Функция Welcome movement.....	23
– Стояночный тормоз .....	148	Установка электрических / электронных устройств .....	113	<b>Ц</b> епи противоскольжения.....	154
Стояночный свет.....	68	Устройства управления .....	78	<b>Ш</b> ины	
Стояночный тормоз .....	148	Устройство Follow me home .....	70	– Fix&Go automatic (комплект) .....	163
Сумеречный датчик.....	69	Устройство Safe Lock.....	42	– давление накачки .....	226
Сцепление.....	218	Устройство централизованной блокировки дверей .....	79	– правильное прочтение маркировки шины .....	221
<b>Т</b> ахометр.....	6	<b>Ф</b> ары .....	97	Шины - техобслуживание.....	200
Технические характеристики .....	208	– замена ламп .....	171	<b>Э</b> кономия топлива.....	151
Техобслуживание и уход		– Корректор положения фар.....	97	Электрические розетки .....	81
– периодические проверки .....	189	– Направление светового пучка.....	97	Электрические стеклоподъемники.....	89
– эксплуатация автомобиля в тяжелых условиях .....	190	– Регулировка положения фар за рубежом .....	98	– Устройства управления.....	89
Тормоза .....	219	Фары ближнего света		Электрический усилитель руля .....	112
– уровень тормозной жидкости .....	197	– замена лампы.....	172		
Трансмиссия .....	218	Фары дальнего света .....	69		
Третий стоп-сигнал		– замена лампы.....	171		
– замена ламп.....	174	Фильтр дизельного топлива.....	198		
<b>У</b> казатели поворота .....	69-173	Фильтр пыли.....	198		
– замена лампы.....	172	Фонарь подсветки номерного знака			
– Функция "Lane change" (смена полосы движения) .....	70	– замена ламп .....	174		
Указатель температуры охлаждающей жидкости двигателя.....	6	Форсунки стеклоомывателя .....	203		
Указатель уровня топлива.....	6				

ЗНАКОМСТВО С АВТОМОБИЛЕМ

ВОПРОСЫ БЕЗОПАСНОСТИ

ЗАПУСК ДВИГАТЕЛЯ И УПРАВЛЕНИЕ АВТОМОБИЛЕМ

В СЛУЧАЕ ЧРЕЗВЫЧАЙНОЙ СИТУАЦИИ

ТЕХОБСЛУЖИВАНИЕ И УХОД

ТЕХНИЧЕСКИЕ ДАННЫЕ

АЛФАВИТНЫЙ УКАЗАТЕЛЬ



SERVICE

## **PARTS&SERVICES**

TECHNICAL SERVICES - SERVICE ENGINEERING

Largo Senatore G. Agnelli, 3 - 10040 Volvera - Torino (Italia)

Fiat Group Automobiles S.p.A.

Публикация № 60438741RUS - Редакция 1 - 05/2014

Все права защищены. Запрещено воспроизведение, полное или частичное,  
без письменного разрешения компании Fiat Group Automobiles S.p.A.



## S A F E T Y

⚠ Il cofano, il paraurti e i proiettori di questa vettura sono stati sviluppati come parte integrante degli organi di sicurezza passiva della tua auto per garantire una protezione ottimale dei pedoni e di tutti gli occupanti del veicolo. Per questo, in caso di sostituzione, abbi cura di scegliere parti di carrozzeria originali appositamente progettate per la tua auto.

⚠ The bonnet, the bumper and the headlights of this vehicle, have been developed as part of the passive safety devices of your car, to ensure optimal protection of pedestrians and the vehicle's occupants. For this reason, in case of parts replacement, always choose genuine original body parts specifically designed for your car.

РУССКИЙ

**Alfa Services**

