

KK	Қолдану туралы нұсқаулары	2
RU	Инструкция по эксплуатации	15
UK	Інструкція	28

Ыдыс жуғыш машина
Посудомоечная машина
Посудомийна машина

USER MANUAL

ZDF91400XA
ZDF91400WA

ZANUSSI

Мазмұны

Қауіпсіздік нұсқаулары _____	2	Ақыл-кеңес _____	9
Басқару панелі _____	4	Күту менен тазалау _____	10
Бағдарламалар _____	4	Ақаулықты түзету _____	11
Функциялар _____	5	Техникалық ақпарат _____	13
Бірінші қолданғанға дейін _____	6	Қоршаған ортаға зиян келдірмеу туралы	
Өркүндік қолдану _____	8	мағлұматтар _____	14

Өндіруші ескертусіз өзгеріс енгізу құқығына ие.

Қауіпсіздік нұсқаулары

Құрылғыны орнатып іске қолданар алдында бірге жеткізілген нұсқауларды мұқият оқып шығыңыз. Құрылғыны дұрыс орнатпау мен дұрыс пайдаланбау нәтижесінде адам жарақат алса және ақаулық орын алса өндіруші жауапты емес. Нұсқаулықты келешекте қарап жүру үшін үнемі сақтап қойыңыз.

Балалар мен дәрменсіз адамдардың қауіпсіздігі

 **Назарыңызда болсын!** Тұншығып қалу, жарақат алуы немесе мүгедек болып қалу қаупі бар.

- Кембағал, сезім мүкестігі бар немесе ақыл-есі кем, құрылғыны қолдану тәжірибесі жоқ немесе қолдана білмейтін адамдарға, балаларға оны іске қосуға рұқсат бермеңіз. Олар осы құрылғыны өз қауіпсіздігін қамтамасыз ететін адамның нұсқауы немесе қадағалауы бойынша пайдалануға тиіс.
- Балаларға құрылғымен ойнауға рұқсат бермеңіз.
- Орам материалдарының барлығын балалардан алыс ұстаңыз.
- Жуғыш заттардың барлығын балалардан алыс ұстаңыз.
- Құрылғының есігі ашық тұрғанда, балалар мен үй жануарларын алыс ұстаңыз.

Орнату

- Орам материалдарының барлығын алыңыз.

- Бүлінген құрылғыны орнатпаңыз немесе іске қоспаңыз.
- Құрылғыны температурасы 0 °C градустан төмен жерге орнатпаңыз немесе қолданбаңыз.
- Құрылғымен бірге берілген орнату бойынша нұсқауларды орындаңыз.

Электртоғына қосу

 **Назарыңызда болсын!** Өрт шығу және электр қатеріне ұшырау қаупі бар.

- Құрылғыны міндетті түрде жерге тұйықтау қажет.
- Техникалық ақпарат тақтайшасындағы электр параметрлерінің электр желісіндегі параметрлерге сай келетініне көз жеткізіңіз. Сай келмесе, электршіге хабарласыңыз.
- Өрқашан дұрыс орнатылған, қатерден сақтандырылған розетканы қолданыңыз.
- Көп тармақты адаптерлер мен ұзартқыш сымдарды қолданбаңыз.
- Құрылғының ашасына және сымына зақым келтірмеңіз. Құрылғының қорек сымын ауыстыру қажет болса, оны міндетті түрде қызмет көрсету орталығы жүзеге асыруға тиіс.
- Құрылғының ашасын розеткаға тек құрылғыны орнатып болғаннан кейін ғана жалғаңыз. Орнатып болғаннан кейін ашаның қол жететін жерде тұрғанына көз жеткізіңіз.

- Құрылғыны тоқтан ажырату үшін сымынан тартпаңыз. Өрқашан ашасынан тартып суырыңыз.
- Қорек сымын немесе ашасын су қолмен ұстамаңыз.
- Бұл құрылғы Е.Е.С. ережелеріне сай келеді.

Суға қосу

- Су қосылымы түтіктеріне ешбір зақым келтірмеңіз.
- Құрылғыны жаңа түтіктер жинағын пайдаланып, су жүйесіне қосу керек. Ескі түтіктерді қайта пайдалануға болмайды.
- Құрылғыны жаңа құбырларға немесе ұзақ уақыт қолданылмаған құбырларға жалғамай тұрып, суын тазарғанша ағызыңыз.
- Құрылғыны алғаш рет қолданған кезде еш жерінен су ақпай тұрғанына көз жеткізіңіз.

Қолданылуы

- Бұл құрылғы үйде және сол сияқты төменде аталған жерлерде қолдануға арналған:
 - Дүкендердің, кеңселердің және басқа жұмыс орындарының қызметкерлерге арналған ас бөлмелерінде
 - Фермадағы үйлерде
 - Қонақ үйлерде, мотельдер мен басқа да тұрғынды жерлерде
 - Төсек және таңғы аспен қамтамасыз ететін жерлерде.

 **Назарыңызда болсын!** Жарақат алу, күйіп қалу, электр немесе өрт қаупі бар.

- Бұл құрылғының техникалық сипаттамасын өзгертпеңіз.
- Өткір ұшты пышақтар мен ас құралдарының ұштарын төмен қаратып немесе көлденеңінен қойып ас құралдарына арналған себетке салыңыз.

- Құрылғының есігі ашық тұрған кезде соғылып қалмас үшін қараусыз қалдырмаңыз.
- Ашық тұрған есікке отырмаңыз немесе үстіне шықпаңыз.
- Ыдыс жуғыш машинаға арналған жуғыш заттар қауіпті. Жуғыш заттың орамында көрсетілетін нұсқауларды орындаңыз.
- Құрылғыдағы сумен ойнауға немесе ішуге болмайды.
- Ыдыстарды бағдарлама аяқталғанша құрылғыдан алмаңыз. Ыдыстарда жуғыш зат болуы мүмкін.
- Бағдарлама орындалып тұрғанда құрылғы есігін ашсаңыз, ыстық бу шығуы мүмкін.
- Тұтанғыш заттарды немесе ішіне тұтанғыш зат салынған дымқыл заттарды құрылғының ішіне, қасына немесе үстіне қоймаңыз.
- Құрылғыны тазалау үшін сулы спрейді және буды қолданбаңыз.

Құрылғыны тастау

 **Назарыңызда болсын!** Жарақат алу немесе тұншығып қалу қаупі бар.

- Құрылғыны электр желісінен ажыратыңыз.
- Қуат сымын кесіп алыңыз да, қоқысқа тастаңыз.
- Балалар мен жануарлар құрылғыға қамалып қалмас үшін есіктің бекітпесін алыңыз.

Қызмет көрсету

- Құрылғыны жөндету үшін тұтынушыларға қызмет көрсету орталығына хабарласыңыз. Фирмалық қосалқы бөлшектерді ғана қолдануды ұсынамыз.
- Қызмет көрсету орталығына хабарласқан кезде техникалық ақпарат тақтайшасында көрсетілген келесі деректердің дайын болуын қамтамасыз етіңіз.
Үлгісі:
Өнім нөмірі (PNC):

Сериялық нөмірі:

Басқару панелі

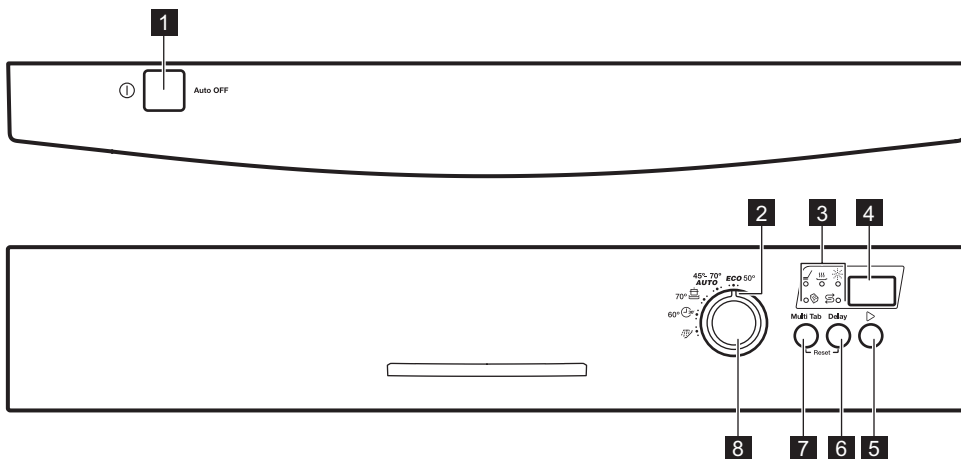

- 1 Қосу/Өшіру түймешігі
- 2 Бағдарлама көрсеткіші
- 3 Индикатор шамдары
- 4 Бейнебет

- 5 Start түймешігі
- 6 Delay түймешігі
- 7 Multitab түймешігі
- 8 Бағдарлама түймешесі

Индикатор шамдары	Сипаттама
	Жуу циклінің индикаторы.
	Құрғату циклінің индикаторы.
	Шайғыш зат индикаторы. Бағдарлама жұмыс істеп тұрған кезде осы индикатор сөніп тұрады.
	Тұз индикаторы. Бағдарлама жұмыс істеп тұрған кезде осы индикатор сөніп тұрады.
	Multitab индикаторы.

Бағдарламалар

Бағдарлама 1)	Кірдің ауқымы Ыдысты салу түрі	Бағдарлама циклдар	Ұзақтық (мин)	Қуат (кВт)	Су (л)
ECO 2)	Қалыпты кірленген Ыдыс-аяқтар мен ас құралдары	Алдын ала жуу Жуу 50 °C Шаю циклдары Кептіру	195	1.03	11

Бағдарлама 1)	Кірдің ауқымы Ыдысты салу түрі	Бағдарлама циклдар	Ұзақтық (мин)	Қуат (кВт)	Су (л)
AUTO 3)	Барлығы Ыдыс-аяқтар, ас құралдары, кәстрөлдер мен табалар	Алдын ала жуу Жуу 45 °C градустан 70 °C дейін Шаю циклдары Кептіру	40 - 150	0.6 - 1.4	8 - 14
	Қатты ластанған Ыдыс-аяқтар, ас құралдары, кәстрөлдер мен табалар	Алдын ала жуу Жуу 70 °C Шаю циклдары Кептіру	130 - 150	1.3 - 1.4	13 - 15
 30' 4)	Жаңа ластанған Ыдыс-аяқтар мен ас құралдары	Жуу 60 °C Шаю	30	0.8	9
 5)	Барлығы	Алдын ала жуу	14	0.1	4

- 1) Мәндерді судың қысымы мен температурасы, электр қуатының ауытқуы, параметрлер және ыдыс-аяқтың мөлшері өзгертуі мүмкін.
- 2) Осы бағдарламаны қолданып, қалыпты кірлеген фарфор ыдыс-аяқ пен ас құралдарын жуғанда, су мен қуат барынша тиімді жұмсалады. (Бұл сынақ мекемелеріне арналған стандартты бағдарлама).
- 3) Құрылғы себеттердегі заттардың қаншалықты ластанғанын және заттардың санын анықтай алады. Ол судың температурасы мен мөлшерін, қуаттың тұтынылу шамасы мен бағдарлама уақытын автоматты түрде реттейді.
- 4) Осы бағдарламамен жаңа ластанған ыдыстарды жууға болады. Бұл қысқа уақыт ішінде жақсы нәтиже береді.
- 5) Бұл бағдарламаны ыдыстарды жылдам шаю үшін қолданыңыз. Бұл қалдықтардың ыдыстарға жабысып, құрылғыдан жағымсыз иіс шығуына жол бермейді.
Бұл бағдарламаны қолданғанда, жуғыш заттарды пайдаланбаңыз.

Сынақ институттарына арналған ақпарат

Сынақ өткізуге қажетті ақпараттар туралы хабарларды мына эл.поштаға жолдаңыз.

info.test@dishwasher-production.com

Техникалық ақпарат тақтайшасындағы құрылғының нөмірін (PNC) жазып қойыңыз.

Функциялар

Multitab

 Multitab функциясын бағдарламаны бастамай тұрып іске қосыңыз немесе сөндіріңіз. Бұл функцияны бағдарлама жұмыс істеп тұрған кезде қосу немесе сөндіру мүмкін емес.

1. **Multitab** түймешігін басыңыз, Multitab индикатор жанады.



- Параметр сіз сөндіргенше қосулы тұрады.

Егер аралас таблетканы қолдануды тоқтатсаңыз, жуғыш зат, шайғыш зат мен ыдыс жуғыш тұзды жеке-жеке қолданар алдында мына қадамдарды орындаңыз:

1. Су жұмсартқышты ең үлкен мәнге қойыңыз.

2. Тұз сауыты мен шайғыш зат үлестіргішінің толы екеніне көз жеткізіңіз.
3. Шаю циклы бар ең қысқа жуу бағдарламасын, жуғыш зат қолданбай және ыдыс салмай орындаңыз.
4. Су жұмсартқышты өзіңіз тұратын жердегі судың кермектігіне лайықтап қойыңыз.

5. Шайғыш заттың қосылатын мөлшерін реттеңіз.

 Бұл параметрді  циклында қолдануға болады.

Бірінші қолданғанға дейін

1. Су жұмсартқыштың қойылған деңгейі тұратын жеріңіздегі судың кермектігіне сай келетініне көз жеткізіңіз. Сай келмесе, су жұмсартқыштың деңгейін реттеңіз. Тұратын жеріңіздегі судың кермектігін, жергілікті сумен жабдықтау мекемесіне хабарласып біліңіз.
2. Тұз сауытын толтырыңыз.
3. Шайғыш зат үлестіргішін толтырыңыз.
4. Су құятын шүмекті ашыңыз.

5. Құрылғыда өндіру үрдісінің қалдықтары қалуы мүмкін. Оларды тазалау үшін бағдарламаны бастаңыз. Жуғыш затты қолданбаңыз және себеттерді толтырмаңыз.

 Егер аралас жуғыш таблеткаларды қолдансаңыз, Multitab функциясын қосыңыз.







Су жұмсартқышты реттеу

Су қысымы				Су жұмсартқыш реттеу деңгейі
Германия градусы (°dH)	Франция градусы (°fH)	ммоль/л	Кларк градусы	
47 - 50	84 - 90	8.4 - 9.0	58 - 63	10
43 - 46	76 - 83	7.6 - 8.3	53 - 57	9
37 - 42	65 - 75	6.5 - 7.5	46 - 52	8
29 - 36	51 - 64	5.1 - 6.4	36 - 45	7
23 - 28	40 - 50	4.0 - 5.0	28 - 35	6
19 - 22	33 - 39	3.3 - 3.9	23 - 27	5 ¹⁾
15 - 18	26 - 32	2.6 - 3.2	18 - 22	4
11 - 14	19 - 25	1.9 - 2.5	13 - 17	3
4 - 10	7 - 18	0.7 - 1.8	5 - 12	2
< 4	< 7	< 0.7	< 5	1 ²⁾

1) Зауытта орнатылған параметр.

2) Тұзды осы деңгейге қойып қолданбаңыз.

Су жұмсартқыштың деңгейін қалай реттеуге болады

1. Құрылғыны іске қосу үшін қосу/сөндіру түймешігін басыңыз. Құрылғының параметрлерді орнату режимінде тұрғанына көз жеткізіңіз, "Бағдарламаны орнату және бастау" тарауын қараңыз.
2. Бағдарлама тетігін бағдарлама көрсеткіші  қалпына келгенше бұраңыз.
3. **Multitab** және **Delay** түймешіктерін  ,  және  индикаторлары жыпылықтай бастағанша бірге басып ұстап тұрыңыз.
4. **Multitab** түймешігін басыңыз.
 -  және  индикаторлары сөнеді.
 -  индикаторы жыпылықтауын жалғастырады.
 - Бейнебетте су жұмсартқыштың ағымдық параметрі көрсетіледі, мысалы, **S L** = 5-ші деңгей.
5. Параметрді өзгерту үшін **Multitab** түймешігін қайта-қайта басыңыз.
6. Құрылғыны сөндіру және параметрді растау үшін қосу/сөндіру түймешігін басыңыз.

Тұз сауытын толтыру

 **Сақтандыру туралы ескерту!** Тұз сауытын толтырған кезде одан су және тұз ағуы мүмкін. Тот басу қаупі бар. Бұндай жағдайға жол бермеу үшін тұз сауытын толтырғаннан кейін бағдарламаны бастаңыз.

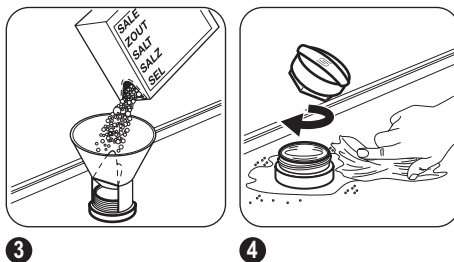
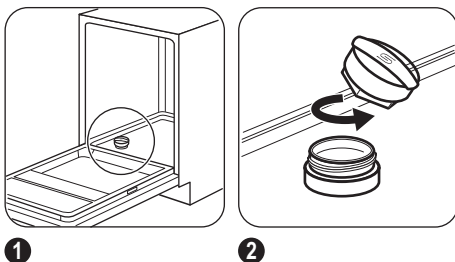

Тұз сауытына 1 литр су құйыңыз (ең алғаш қолданғанда ғана).

Шайғыш зат үлестіргішін толтыру

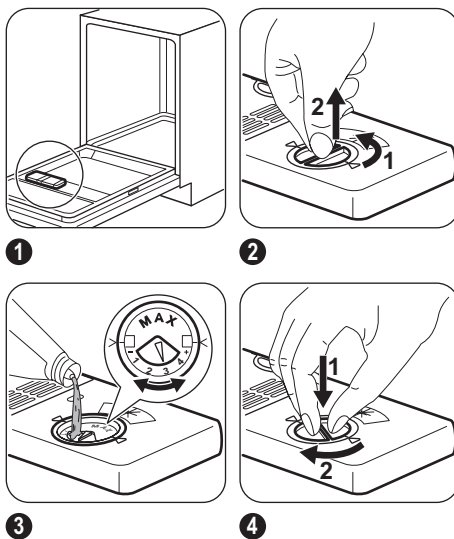

Шайғыш затты үлестіру мөлшерін реттеу үшін, тетікті 1 (ең аз мөлшер) және 4 (ең көп мөлшер) аралығына қоюға болады.

Әркүндік қолдану

1. Су құятын шүмекті ашыңыз.
2. Құрылғыны іске қосу үшін қосу/сөндіру түймешігін басыңыз. Құрылғының параметрлерді орнату режимінде тұрғанына көз жеткізіңіз, "Бағдарламаны орнату және бастау" тарауын қараңыз.
 - Тұз индикаторы қосулы тұрса, тұз сауытын толтырыңыз.
 - Шайғыш зат индикаторы қосулы тұрса, шайғыш зат үлестіргішін толтырыңыз.
3. Себеттерді толтырыңыз.
4. Жуғыш заттан қосыңыз.
 - Егер аралас жуғыш таблеткаларды қолдансаңыз, Multitab функциясын қосыңыз.
5. Бағдарламаны салынған заттар мен олардың ластану деңгейіне қарай дұрыс орнатыңыз да, іске қосыңыз.

Жуғыш затты қолдану

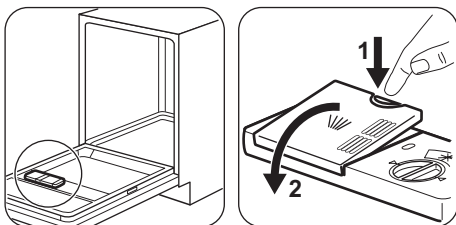

1

2

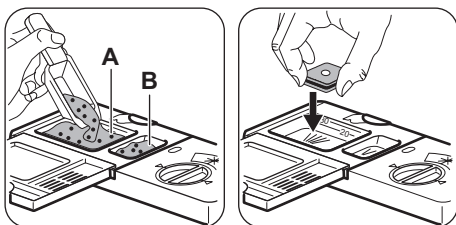

3

4

Жуғыш затты немесе таблетканы (А) бөлігіне салыңыз. Егер бағдарламаның

алдын ала жуу циклы бар болса, жуғыш затты аз мөлшерде (В) бөлігіне салыңыз.

Бағдарламаны орнату және бастау

Параметрлерді орнату режимі

Құрылғы кей параметрлер үшін параметрді орнату режимінде тұруға тиіс. Бағдарламаны қосқаннан кейін дисплейде бағдарламаның ұзақтығы жыпылықтаса, құрылғы параметр орнату режимінде тұрады.

Егер басқару панелінен бұны көрмесеңіз **Multitab** және **Delay** түймешіктерін құрылғы параметрлерді орнату режиміне қойылғанша басып ұстап тұрыңыз.

Кешіктіріп бастау функциясы жоқ бағдарламаны бастау

1. Су құятын шүмекті ашыңыз.
2. Құрылғыны іске қосу үшін қосу/сөндіру түймешігін басыңыз.
3. Құрылғы есігін жабыңыз.
4. Тетікті бағдарлама таңбасы орнатқыңыз келген бағдарламаға келгенше бұраңыз.
 - Бейнебетте бағдарламаның уақыты жыпылықтайды.
5. **Start** түймешігін басыңыз.
 - Бағдарлама басталады да, жұмыс істеп тұрған цикл индикаторы жанады.
 - Бағдарламаның уақыты 1 минутқа тең қадаммен азая бастайды.

Кешіктіріп бастау функциясы бар бағдарламаны бастау

1. Бағдарламаны орнатыңыз.
2. **Delay** түймешігін дисплейде орнатқыңыз келген кешіктіре бастау уақыты (1-24 сағат) көрсетілгенше қайта-қайта басыңыз.
 - Бейнебетте кешіктіріп бастау уақыты жыпылықтайды.
3. **Start** түймешігін басыңыз.

- Кері санақ 1 сағат шамасына кеми бастайды.

Кері санақ аяқталған кезде бағдарлама басталады да, жұмыс істеп тұрған цикл индикаторы жанады.

Құрылғы жұмыс істеп тұрған кезде есікті ашу

Есікті ашсаңыз, құрылғы тоқтайды. Есікті жапқаннан кейін, құрылғы тоқтаған жерінен бастап жұмыс істейді.

Кері санақ жұмыс істеп тұрған кезде кешіктіріп бастау функциясын біржола тоқтату

1. **Multitab** және **Delay** түймешіктерін дисплейде бағдарламаның ұзақтығы жыпылықтағанша қатар басып ұстап тұрыңыз.
2. Бағдарламаны бастау үшін **Start** түймешігін басыңыз.

Бағдарламаны біржола тоқтату

1. **Multitab** және **Delay** түймешіктерін дисплейде бағдарламаның ұзақтығы жыпылықтағанша қатар басып ұстап тұрыңыз.

 Жаңа бағдарламаны бастар алдында, жуғыш зат үлестіргіште жуғыш заттың бар екеніне көз жеткізіңіз.

Ақыл-кеңес

Су жұмсартқыш

Кермек судың құрамында құрылғыға нұқсан келтіруі және жуу нәтижесіне жаман әсер етуі мүмкін минералдар өте көп мөлшерде кездеседі. Су жұмсартқыш бұл минералдарды бейтарап етеді. Ыдыс жуғыш машинаға арналған тұз су жұмсартқышты таза, жақсы қалыпта ұстайды. Су жұмсартқыштың дұрыс деңгейін орнатқан маңызды. Бұл су жұмсартқыштың ыдыс жуғыш машина тұзы мен суды дұрыс мөлшерде қолдануын қамтамасыз етеді.

Бағдарламаның соңы

Дисплейде 0:00 пайда болады және барлық цикл индикаторлары сөнеді.

1. Құрылғыны сөндіру үшін қосу/өшіру түймешігін басыңыз.
2. Судың шүмегін жабыңыз.

 Егер қосу/сөндіру түймешігін баспасаңыз, бағдарлама аяқталғаннан кейін бірнеше минут өткенде AUTO OFF функциясы құрылғыны автоматты түрде сөндіреді. Бұл электр қуатын аз тұтынуға көмектеседі.

Маңызды

- Ыдыс-аяқтарды құрылғыдан суығаннан кейін ғана алыңыз. Ыстық ыдыстар осал келеді.
- Алдымен астыңғы себеттегі, содан кейін үстіңгі себеттегі ыдысты алыңыз.
- Құрылғының қабырғалары мен есігіне су тұруы мүмкін. Тот баспайтын болат, ыдыс-аяққа қарағанда тез салқындайды.

Тұз, шайғыш зат және жуғыш затты пайдалану

- Тек ыдыс жуғыш машинаға арналған тұзды, шайғыш және жуғыш затты пайдаланыңыз. Басқа өнімдер құрылғыға нұқсан келтіруі мүмкін.
- Соңғы шаю циклі кезінде шайғыш зат ыдыстарға ешбір жолақ, дақ қалдырмай құрғатуға көмектеседі.
- Аралас жуғыш таблеткалардың құрамында жуғыш зат, шайғыш зат және басқа қоспалар бар. Бұл заттардың тұратын жеріңіздегі судың кермектігіне сай келетініне көз

жеткізіңіз. Өнімдердің орамындағы нұсқауларды қараңыз.

- Жуғыш таблеткалар қысқа бағдарламаларда әбден ерімейді. Жуғыш заттардың қалдықтары ыдыстарға тұрып қалмас үшін жуғыш таблеткаларды пайдаланғанда ұзақ бағдарламаларды қолдануды ұсынамыз.

 Жуғыш затты қажетті мөлшерден артық пайдаланбаңыз. Жуғыш заттың орамындағы нұсқауларды қараңыз.

Себеттерді толтыру

 Себеттерді толтыру мысалдары көрсетілген парақшаны қараңыз.

- Құрылғыны ыдыс жуғыш машинада жууға болатын заттарды жуу үшін ғана қолданыңыз.
- Ағаш, мүйіз, алюминий, қалайы және мыстан жасалған заттарды құрылғыға салмаңыз.
- Құрылғыға су сіңіретін заттарды (жөке, ас үй шүберектері) салмаңыз.
- Заттарға жабысқан тағам қалдықтарын алыңыз.
- Күйіп жабысып қалған тағамды оңай тазалау үшін кәстрөлдер мен табаларды құрылғыға салмай тұрып, суға салып жібітіңіз.
- Шұңғыл ыдыстардың (мысалы, кесе, стакан және кәстрөл) аузын төмен қаратып салыңыз.

- Ас құралдары мен ыдыс-аяқты араласып кетпейтін етіп салыңыз. Қасықтарды басқа ас құралдарымен араластырып салыңыз.
- Стакандарды бір-біріне тигізбей салыңыз.
- Кішкене заттарды ас құралдары себетіне салыңыз.
- Жеңіл заттарды үстіңгі себетке салыңыз. Заттарды жылжып кетпейтін етіп салыңыз.
- Бағдарламаны бастамай тұрып, бүріккіш түтіктердің еркін айнала алатынына көз жеткізіңіз.

Бағдарламаны бастау алдында Мынаны ескеріңіз:

- Сүзгілердің таза екенін және орнатылып тұрғанын.
- Бүріккіш түтіктердің бітеліп қалмағанын.
- Заттардың себеттерге дұрыс салынғанын.
- Бағдарламаның салынған ыдыстың түріне және ластану дәрежесіне сай екенін.
- Жуғыш зат дұрыс мөлшерде қолданылғанын.
- Кір жуғыш машина тұзы бен шайғыш заттың (егер аралас жуғыш таблетканы қолданбасаңыз) бар екенін.
- Тұз сауытының қақпағының мықтап жабылғанын.

Күту менен тазалау

 **Назарыңызда болсын!** Құрылғыны жөндеу алдында электр желісінен ағытып, ашасын розеткадан суырыңыз.

 Қоқыс тұрған сүзгілер мен бүріккіш түтіктер жуу нәтижесін төмендетеді. Уақытылы тексеріп, қажет болса тазалаңыз.

Сүзгілерді тазалау

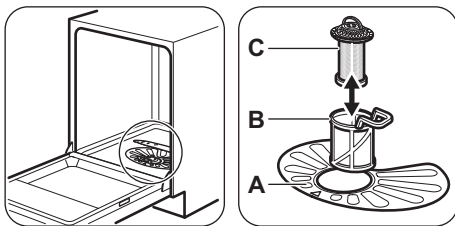

1

2

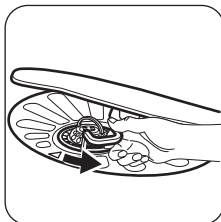

3

4

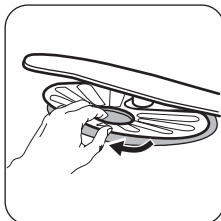

5

6

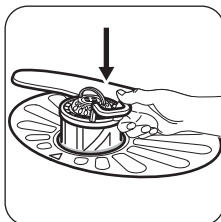

7

8

(B) және (C) сүзгілерін алу үшін тұтқасын сағат тілінің бағытына қарсы бұраңыз да, алыңыз. (B) және (C) сүзгілерін бір-бірінен ажыратыңыз. Сүзгілерді сумен жуыңыз. (A) сүзгісін алыңыз. Сүзгіні сумен жуыңыз. (A) сүзгісін орнына салар алдында, сорғының ішінде немесе айналасында тағам қалдығының немесе қоқыстың жоқ екеніне көз жеткізіңіз.

(A) сүзгісінің 2 бағыттағыштың астына (D) дұрыс орнатылғанына көз жеткізіңіз. (B) және (C) сүзгілерін құрастырыңыз. Оларды (A) сүзгісіндегі орнына қайта салыңыз. Тұтқасын сырт етіп орнына түскенше сағат тілінің бағытымен бұраңыз.

i Сүзгілер дұрыс салынбаса, жуу нәтижесі қанағаттанғысыз болуы және құрылғыға нұқсан келуі мүмкін.

Бүріккіш түтіктерді тазалау

Бүріккіш түтіктерді ағытып алмаңыз. Бүріккіш түтіктердің тесіктері бітеліп қалса, қалдықтарды жіңішке шырпымен тазалаңыз.

Сыртын тазалау

Құрылғыны дымқыл, жұмсақ шүберекпен тазалаңыз.

Тек бейтарап тазартқыш заттарды қолданыңыз. Жеміргіш заттарды, түрпілі жөкеңі немесе еріткіштерді пайдаланбаңыз.

Ішін тазалау

Егер қысқа бағдарламаларды жиі пайдалансаңыз, құрылғының ішінде май немесе әк жиналып қалуы мүмкін. Бұндай жағдайдың алдын алу үшін ұзақ бағдарламаларды айына кем дегенде 2 рет қосып орындауды ұсынамыз.

Ақаулықты түзету

Құрылғы жұмысын бастамай жатыр немесе жұмыс жасап тұрған кезде тоқтап қалады.

Қызмет көрсету орталығына хабарласпай тұрып, ақаулықты шешуге қатысты ұсыныстарды орындаңыз.

www.zanussi.com

Кей ақаулықтар орын алғанда, бейнебетте ескерту кодтары көрсетіледі:

- **110** - Құрылғыға су құйылмай тұр.
- **120** - Құрылғының суы төгілмей тұр.

- **30** - Тасқынға қарсы құрал қосулы.

! **Назарыңызда болсын!** Тексеріп көру алдында құрылғыны тоқтан ажыратыңыз.

Ақаулық	Ықтимал шешімі
Құрылғыны іске қоса алмасаңыз.	Ашаның розеткаға қосылғанына көз жеткізіңіз. Сақтандырғыш қорабындағы сақтандырғышқа зақым келмегеніне көз жеткізіңіз.
Бағдарлама басталмай тұр.	Құрылғы есігінің жабық тұрғанына көз жеткізіңіз. Егер кешіктіріп бастау функциясы орнатылып тұрса, оны ажыратыңыз немесе кері санақ аяқталғанша күтіңіз.
Құрылғыға су құйылмай тұр.	Су шүмегінің ашық тұрғанына көз жеткізіңіз. Сумен жабдықтау жүйесіндегі судың қысымының өте төмен емес екеніне көз жеткізіңіз. Бұл ақпаратты жергілікті су ресурстары мекемесіне хабарласып алыңыз. Су шүмегінің бітеліп қалмағанына көз жеткізіңіз. Су құятын түтіктің сүзгісінің бітеліп қалмағанына көз жеткізіңіз.
Құрылғыдан су ақпайды.	Су құятын түтіктің бұратылып немесе майысып қалмағанына көз жеткізіңіз. Раковина түтікшесінің бітеліп қалмағанына көз жеткізіңіз. Су төгетін түтіктің бұратылып немесе майысып қалмағанына көз жеткізіңіз.
Тасқынға қарсы құрал қосулы.	Судың шүмегін жабыңыз да, қызмет көрсету орталығына хаарласыңыз.

Тексеріп болғаннан кейін құрылғыны іске қосыңыз. Бағдарлама үзілген жерінен бастап жалғасады.

Ақаулық қайта орын алса, қызмет көрсету орталығына хабарласыңыз. Бейнебетте басқа ескерту кодтары көрсетілсе, қызмет көрсету орталығына хабарласыңыз.

Егер жуу және құрғату нәтижелері қанағаттанарлықтай болмаса

Стандар мен ыдыстарда ақ жолақтар немесе көк дақтар пайда болған.

- Шайғыш зат тым көп мөлшерде қосылады. Шайғыш затты үлестіру мөлшерін ең төменгі деңгейге қойыңыз.

- Жуғыш зат тым көп мөлшерде салынған.

Стандар мен ыдыстарда дақтар және кепкен су тамшыларының ізі қалған.

- Шайғыш зат жеткіліксіз мөлшерде үлестірілген. Шайғыш затты үлестіру мөлшерін ең жоғары деңгейге қойыңыз.
- Бұл жуғыш заттың сапасына байланысты болуы мүмкін.

Ыдыстар су болып тұр



- Кептіру циклы жоқ немесе төмен температурада кептіру циклы бар бағдарлама таңдалған.
- Шайғыш зат үлестіргіші босап қалған.

- Бұл шайғыш заттың сапасына байланысты болуы мүмкін.
- Бұл аралас жуғыш таблеткалардың сапасына байланысты болуы мүмкін. Басқа түрін қолданыңыз немесе шайғыш зат үлестіргішті қосып, шайғыш зат пен аралас жуғыш таблеткаларды бірге пайдаланыңыз.



i Басқа ықтимал себептерді "АҚЫЛ-КЕҢЕС" тарауынан қараңыз.

Шайғыш зат үлестіргішін іске қосу

1. Құрылғыны іске қосу үшін қосу/сөндіру түймешігін басыңыз. Құрылғының параметрлерді орнату режимінде тұрғанына көз жеткізіңіз, "Бағдарламаны орнату және бастау" тарауын қараңыз.
2. Бағдарлама тетігін бағдарлама көрсеткіші  қалпына келгенше бұраңыз.

3. **Multitab** және **Delay** түймешіктерін ,  және  индикаторлары жыпылықтай бастағанша бірге басып ұстап тұрыңыз.

4. **Delay** түймешігін басыңыз.

-  және  индикаторлары сөнеді.
-  индикаторы жыпылықтауын жалғастырады.
- Бейнебетте шайғыш зат үлестіргішінің ағымдық параметрі көрсетіледі.

	Сөндірулі
	Қосу

5. Параметрді өзгерту үшін **Delay** түймешігін қайта-қайта басыңыз.
6. Құрылғыны сөндіру және параметрді растау үшін қосу/сөндіру түймешігін басыңыз.

Техникалық ақпарат

Өлшемдері	Ені / Биіктігі / Тереңдігі (мм)	600 / 850 / 625
Электртоғына қосу	Техникалық ақпарат тақтайшасына қараңыз.	
	Кернеу	220-240 В
	Жиілік	50 Гц
Сүмен жабдықтау қысымы	Ең аз / ең көп (бар / мПа)	(0.5 / 0.05) / (8 / 0.8)
Сүмен жабдықтау ¹⁾	Суық су немесе ыстық су ²⁾	макс. 60 °С
Сыйымдылығы	Орналастыру параметрлері	12
Қуат тұтынуы	Қосылған қалпы қалдыру режимінде	0.99 Вт
	Сөндірулі режимде	0.10 Вт

1) Су құятын түтікті 3/4" бұрамасы бар су шүмегіне жалғаңыз.

2) Егер ыстық су басқа қуат көздерінен (мысалы, күн батареясы, желдің қуаты) алынса, тұтыну қуатын азайту үшін ыстық суды қолданыңыз.

Техникалық ақпарат тақтасы

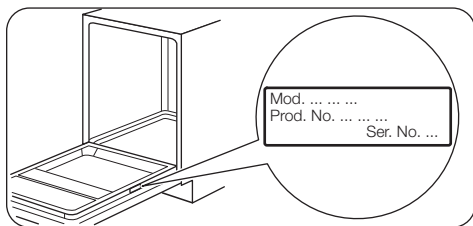

Қоршаған ортаға зиян келдірмеу туралы мағлұматтар

Белгі ♻️ салынған материалдарды қайта өңдеуден өткізуге тапсырыңыз. Орам материалдарын қайта өңдеуден өткізу үшін тиісті контейнерлерге салыңыз. Электрлік және электроникалық құрылғылардың қалдығын қайта өңдеуден өткізу арқылы, қоршаған ортаға және адамның денсаулығына зиян келтіретін жағдайларға жол бермеуге өз үлесіңізді

қосыңыз. Белгі ⚠️ салынған құрылғыларды тұрмыстық қалдықтармен бірге тастамаңыз. Өнімді жергілікті қайта өңдеу орталығына өткізіңіз немесе жергілікті мекемеге хабарласыңыз.

- Орам материалын дұрыс тастаңыз. ♻️ белгішесі салынған орам материалдарын қайта өңдеуге тапсырыңыз.

Содержание

Указания по безопасности _____	15	Указания и рекомендации _____	23
Панель управления _____	17	Уход и очистка _____	24
Программы _____	17	Поиск и устранение неисправностей _____	25
Режимы _____	18	Технические данные _____	26
Перед первым использованием _____	19	Охрана окружающей среды _____	27
Ежедневное использование _____	21		

Право на изменения сохраняется.

Указания по безопасности

Перед установкой и эксплуатацией прибора внимательно ознакомьтесь с приложенным руководством. Производитель не несет ответственности за травмы и повреждения, полученные/вызванные неправильной установкой и эксплуатацией. Позаботьтесь о том, чтобы данное руководство было у Вас под рукой на протяжении всего срока службы прибора.

Безопасность детей и лиц с ограниченными возможностями

 **ВНИМАНИЕ!** Существует риск удушья, получения травм или стойких нарушений нетрудоспособности.

- Не допускайте лиц, включая детей, с ограниченной чувствительностью, умственными способностями или не обладающих необходимыми знаниями, к эксплуатации прибора. Они должны находиться под присмотром или получить инструкции от лица, ответственного за их безопасность.
- Не позволяйте детям играть с прибором.
- Храните все упаковочные материалы вне досягаемости детей.
- Храните все средства для стирки вне досягаемости детей.
- Не подпускайте детей и домашних животных к прибору, когда его дверца открыта.

Установка

- Удалите всю упаковку.

- Не устанавливайте и не подключайте прибор, если он имеет повреждения.
- Не устанавливайте и не эксплуатируйте прибор в помещениях с температурой ниже 0°C.
- Следуйте приложенным к прибору инструкциям по его установке.

Подключение к электросети

 **ВНИМАНИЕ!** Существует риск пожара и поражения электрическим током.

- Прибор должен быть заземлен.
- Убедитесь, что параметры электропитания, указанные на табличке с техническими данными, соответствуют параметрам электросети. В противном случае вызовите электрика.
- Включайте прибор только в установленную надлежащим образом электророзетку с защитным контактом.
- Не пользуйтесь тройниками и удлинителями.
- Следите за тем, чтобы не повредить вилку и сетевой кабель. В случае необходимости замены сетевого шнура она должна быть выполнена нашим сервисным центром.
- Вставляйте вилку сетевого кабеля в розетку только во конце установки прибора. Убедитесь, что после установки имеется доступ к вилке.
- Для отключения прибора от электросети не тяните за кабель электропитания. Всегда беритесь за саму вилку.

- Не беритесь за кабель электропитания или за его вилку мокрыми руками.
- Данный прибор соответствует директиве Е.Е.С.

Подключение к водопроводу

- Следите за тем, чтобы не повредить шланги для воды.
- При подключении прибора к водопроводу должны использоваться новые комплекты шлангов, поставляемые с ним. Использовать старые комплекты шлангов нельзя.
- Перед подключением прибора к новым или давно не использовавшимся трубам дайте воде стечь, пока она не станет чистой.
- Перед первым использованием прибора убедитесь в отсутствии протечек.

Эксплуатация

- Прибор предназначен для бытового и аналогичного применения, например:
 - В помещениях, служащих кухнями для обслуживающего персонала в магазинах, офисах и на других рабочих местах.
 - В сельских жилых домах.
 - Для использования клиентами отелей, мотелей и других мест проживания
 - В мини-гостиницах типа «ночлег и завтрак».

 **ВНИМАНИЕ!** Существует риск травмы, ожога, поражения электрическим током или пожара.

- Не изменяйте параметры данного прибора.
- Размещайте ножи и столовые приборы с заостренными концами в корзину для столовых приборов либо острыми концами вниз, либо укладывайте их горизонтально.
- Не оставляйте прибор с открытой дверцей без присмотра во избежание падения на открытую дверцу.

- Не садитесь и не вставайте на открытую дверцу.
- Моющие средства для посудомоечных машин представляют опасность. Следуйте правилам по безопасному обращению, приведенным на упаковке средства для стирки.
- Не пейте воду и не играйте с водой из прибора.
- Не извлекайте посуду из прибора до завершения программы. На посуде может оставаться моющее средство.
- Если открыть дверцу прибора во время выполнения программы, из него может вырваться горячий пар.
- Не кладите на прибор, рядом с ним или внутрь него легковоспламеняющиеся материалы или изделия, пропитанные легковоспламеняющимися веществами.
- Не используйте для очистки прибора подаваемую под давлением воду или пар.

Утилизация

 **ВНИМАНИЕ!** Существует опасность травмы или удушья.

- Отключите прибор от сети электропитания.
- Отрежьте кабель электропитания и утилизируйте его.
- Удалите защелку дверцы, чтобы предотвратить риск ее запираания на случай, если внутри прибора окажутся дети и домашние животные.

Сервис

- Для ремонта прибора обратитесь в сервисный центр. Мы рекомендуем использовать только фирменные запасные части.
- При обращении в сервисный центр будьте готовы предоставить следующие сведения, имеющиеся на табличке с техническими данными.
Модель:
PNC (код изделия):
Серийный номер:

Панель управления

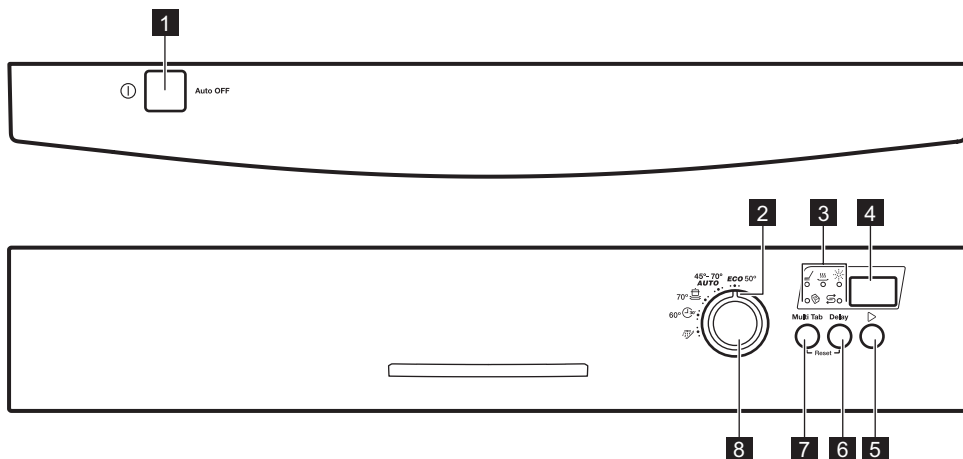

- 1** Кнопка «Вкл/Выкл»
- 2** Указатель селектора программ
- 3** Индикаторы
- 4** Дисплей

- 5** Кнопка **Start**
- 6** Кнопка **Delay**
- 7** Кнопка **Multitab**
- 8** Селектор программ

Индикаторы	Описание
	Индикатор этапа мойки.
	Индикатор этапа сушки.
	Индикатор отсутствия ополаскивателя. Во время работы программы данный индикатор не горит.
	Индикатор отсутствия соли. Во время работы программы данный индикатор не горит.
	Индикатор Multitab.

Программы

Программа 1)	Степень загрязненности Тип загрузки	Этапы программы	Продолжительность (мин)	Энергопотребление (кВт·ч)	Расход воды (л)
ECO 2)	Обычная загрязненность Посуда и столовые приборы	Предварительная мойка Мойка, 50°C Ополаскивания Сушка	195	1.03	11

Программа 1)	Степень загрязненности Тип загрузки	Этапы программы	Продолжительность (мин)	Энергопотребление (кВт·ч)	Расход воды (л)
AUTO 3)	Все Посуда, столовые приборы, кастрюли и сковороды	Предварительная мойка Мойка от 45°C до 70°C Ополаскивания Сушка	40 - 150	0.6 - 1.4	8 - 14
	Высокая загрязненность Посуда, столовые приборы, кастрюли и сковороды	Предварительная мойка Мойка, 70°C Ополаскивания Сушка	130 - 150	1.3 - 1.4	13 - 15
 30' 4)	Свежее загрязнение Посуда и столовые приборы	Мойка, 60°C Ополаскивание	30	0.8	9
 5)	Все	Предварительная мойка	14	0.1	4

- 1) Указанные показатели могут изменяться в зависимости от давления и температуры воды, напряжения в электросети, выбранных функций и количества посуды.
- 2) Данная программа обеспечивает наиболее практичное потребление воды и энергии при мытье посуды и столовых приборов обычного уровня загрязнения. (Это стандартная программа для тестирующих организаций).
- 3) Прибор самостоятельно определяет степень загрязненности и количество посуды в корзинах. Он автоматически регулирует температуру и количество воды, энергопотребление и продолжительность программы.
- 4) Данная программа позволяет вымыть посуду со свежими загрязнениями. Программа обеспечивает хорошие результаты за короткое время.
- 5) Используйте эту программу для быстрого ополаскивания посуды. Это предотвратит прилипание к посуде остатков пищи и появление неприятных запахов. Не используйте моющее средство с этой программой.

Информация для тестирующих организаций

Для запроса всей информации, необходимой для тестирования производительности, обращайтесь по электронной почте:

info.test@dishwasher-production.com

Запишите номер изделия (PNC), который находится на табличке с техническими данными.

Режимы

Multitab

 Включать или выключать функцию Multitab следует перед запуском программы. Данную функцию невозможно

включить или выключить во время выполнения программы.

1. Нажмите на **Multitab**; загорится индикатор Multitab.

- Режим остается включенным до его принудительного выключения.

В случае перехода с комбинированного таблетированного моющего средства на раздельное использование моющего средства, ополаскивателя и посудомоечной соли проделайте следующее:

1. Установите смягчитель для воды на максимальное значение.
2. Убедитесь, что емкость для соли и дозатор ополаскивателя заполнены.

3. Не загружая в прибор моющее средство и посуду, запустите самую короткую программу, включающую этап ополаскивания.
4. Настройте смягчитель для воды в соответствии с жесткостью воды в Вашем регионе.
5. Задайте дозировку ополаскивателя.

i Эта функция неприменима к .

Перед первым использованием

1. Убедитесь, что установленные настройки смягчителя для воды соответствуют уровню жесткости воды в Вашем регионе. В противном случае настройте смягчитель для воды. Обратитесь в местную службу водоснабжения, чтобы узнать уровень жесткости воды в вашей местности.
2. Наполните емкость для соли.
3. Наполните дозатор ополаскивателя.
4. Откройте водопроводный вентиль.

5. В приборе могут быть посторонние вещества, оставшиеся после его производства. Для их удаления следует запустить программу мойки. Не используйте моющее средство и не загружайте корзины.

i В случае использования комбинированного таблетированного моющего средства включите режим Multitab.

Настройка устройства для смягчения воды







Жесткость воды				Настройка смягчителя для воды
Градусы по немецкому стандарту (°dH)	Градусы по французскому стандарту (°fH)	ммоль/л	Градусы по шкале Кларка	Уровень
47 - 50	84 - 90	8.4 - 9.0	58 - 63	10
43 - 46	76 - 83	7.6 - 8.3	53 - 57	9
37 - 42	65 - 75	6.5 - 7.5	46 - 52	8
29 - 36	51 - 64	5.1 - 6.4	36 - 45	7
23 - 28	40 - 50	4.0 - 5.0	28 - 35	6
19 - 22	33 - 39	3.3 - 3.9	23 - 27	5 ¹⁾
15 - 18	26 - 32	2.6 - 3.2	18 - 22	4
11 - 14	19 - 25	1.9 - 2.5	13 - 17	3
4 - 10	7 - 18	0.7 - 1.8	5 - 12	2

Жесткость воды				Настройка смягчителя для воды Уровень
Градусы по немецкому стандарту (°dH)	Градусы по французскому стандарту (°fH)	ммоль/л	Градусы по шкале Кларка	
< 4	< 7	< 0.7	< 5	1 ²⁾

1) Заводская установка.

2) Не используйте соль при таком уровне.

Настройка уровня смягчителя для воды.

1. Включите прибор нажатием на кнопку «Вкл/Выкл». Удостоверьтесь, что прибор находится в режиме настройки (см. Главу «Настройка и запуск программы»).
2. Поверните ручку, совместив указатель селектора программ с отметкой .
3. Одновременно нажав и удерживая **Multitab** и **Delay**, дождитесь начала мигания индикаторов ,  и .
4. Нажмите на **Multitab**.
 - Индикаторы  и  погаснут.
 - Индикатор  продолжит мигать.
 - На дисплее отобразится текущая настройка уровня жесткости воды, например, **5 L** = уровень 5.
5. Для изменения установки нажмите на **Multitab** нужное количество раз.
6. Нажмите на кнопку «Вкл/Выкл», чтобы выключить прибор и подтвердить настройку.

Заполнение емкости для соли

 **ПРЕДУПРЕЖДЕНИЕ!** При заполнении емкости для соли из нее может вылиться вода с солью. Существует опасность коррозии. Для того, чтобы ее предотвратить, после заполнения емкости для соли запустите любую программу.

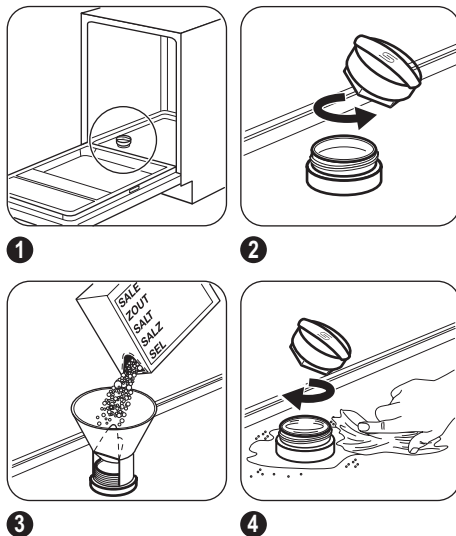

Налейте в емкость для соли 1 л воды (только перед первым использованием).

Заполнение дозатора ополаскивателя

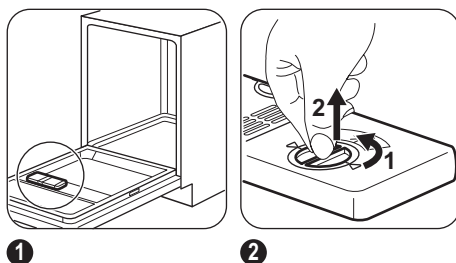

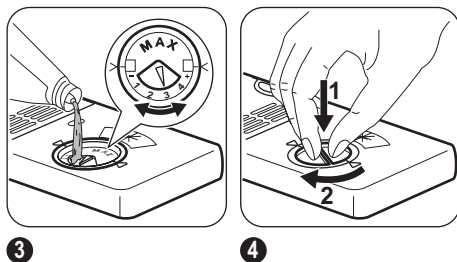

Для настройки количества выдаваемого ополаскивателя выберите положение селектора от 1 (минимальное количество) до 4 (максимальное количество).

Ежедневное использование

- Откройте водопроводный кран.
- Включите прибор нажатием на кнопку «Вкл/Выкл». Удостоверьтесь, что прибор находится в режиме настройки (см. Главу «Настройка и запуск программы»).
 - Если горит индикатор отсутствия соли, наполните емкость для соли.
 - Если горит индикатор отсутствия ополаскивателя, направьте дозатор ополаскивателя.
- Загрузите корзины.
- Добавьте моющее средство.
 - В случае использования комбинированного таблетированного моющего средства включите режим Multitab.
- Выберите подходящую программу мойки в соответствии с типом загрузки и степенью ее загрязненности.

Использование моющего средства

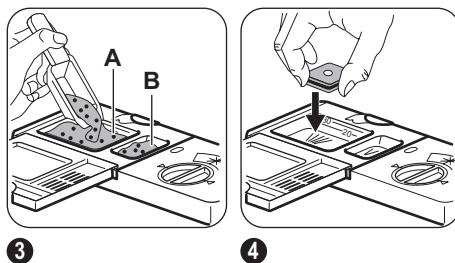
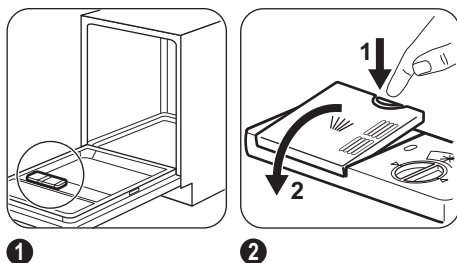

Заполните дозатор (A) моющим средством или поместите в него таблетированное моющее средство. Если в программе мойки предусмотрен этап предварительной мойки, добавьте немного моющего средства в отделение дозатора для предварительной мойки (B).

Настройка и запуск программы

Режим настройки

Некоторые настройки требуют нахождения прибора в режиме настройки. Прибор находится в режиме настройки, если после его включения на дисплее мигает значение продолжительности работы программы.

Если панель управления при включении выглядит иначе, одновременно нажмите и удерживайте кнопки **Multitab** и **Delay**, пока прибор не перейдет в режим настройки.

Запуск программы без отсрочки пуска

- Откройте вентиль подачи воды.

2. Включите прибор нажатием на кнопку «Вкл/Выкл».
3. Закройте дверцу прибора.
4. Поверните указатель селектора программ так, чтобы он был направлен на выбранную программу.
 - На дисплее мигает информация о продолжительности программы.
5. Нажмите на **Start**.
 - Начнется выполнение программы; включенным останется только индикатор текущего этапа.
 - Значение продолжительности программы начнет уменьшаться с интервалом в 1 час.

Запуск программы с использованием отсрочки пуска

1. Задайте программу.
2. Многократным нажатием на **Delay** добейтесь появления на дисплее нужного времени отсрочки (от 1 до 24 часов).
 - На дисплее замигает время отсрочки.
3. Нажмите на **Start**.
 - Обратный отсчет времени начнет уменьшаться с интервалом в 1 час.

По окончании обратного отсчета будет автоматически запущена выбранная программа и загорится индикатор текущего этапа программы.

Открывание дверцы во время работы прибора

Открывание дверцы приводит к остановке работы прибора. При закрывании дверцы работа продолжается с момента, на котором она была прервана.

Отмена отсрочки пуска во время обратного отсчета

1. Одновременно нажав и удерживая **Multitab** и **Delay**, дождитесь мигания

значения продолжительности работы программы.

2. Для начала выполнения программы нажмите на **Start**.

Отмена программы

1. Одновременно нажав и удерживая **Multitab** и **Delay**, дождитесь мигания значения продолжительности работы программы.

i Убедитесь в наличии моющего средства в дозаторе моющего средства перед запуском новой программы.

По окончании программы

На дисплее отобразится 0:00, и все индикаторы этапов погаснут.

1. Выключите прибор нажатием на кнопку «Вкл/Выкл».
2. Закройте водопроводный вентиль.

i Если не нажать на кнопку «Вкл/Выкл», функция AUTO OFF автоматически выключит прибор через несколько минут. Таким образом снижается энергопотребление.

Важно

- Прежде чем доставать посуду из прибора, дайте ей остыть. Горячую посуду легко повредить.
- Вначале вынимайте посуду из нижней корзины, а затем из верхней.
- На боковых стенках и на дверце прибора может быть вода. Нержавеющая сталь охлаждается быстрее, чем посуда.

Указания и рекомендации

Смягчитель для воды

Жесткая вода имеет высокое содержание минералов, которые могут привести к повреждению прибора и неудовлетворительным результатам мойки. Смягчитель для воды нейтрализует действие этих минералов.

Посудомоечная соль обеспечивает чистоту и хорошее состояние смягчителя для воды. Важно правильно выбрать уровень настройки для смягчителя для воды. Это гарантия того, что смягчитель для воды будет использовать верное соотношение посудомоечной соли и воды.

Использование соли, ополаскивателя и моющего средства

- Используйте только соль, ополаскиватель и моющее средство для посудомоечных машин. Другие продукты могут привести к повреждению прибора.
- На этапе сушки ополаскиватель помогает высушить посуду без потеков и пятен.
- Комбинированное таблетированное моющее средство содержит моющее средство, ополаскиватель и другие добавки. Убедитесь, что таблетированное средство подходит для жесткости воды в Вашем регионе. Воспользуйтесь инструкциями на упаковке продуктов.
- Таблетированные моющие средства не успевают полностью раствориться при использовании коротких программ. Для того, чтобы избежать образование на посуде осадка из моющего средства, рекомендуется использовать таблетки с длинными программами.

 Не превышайте указанную дозировку моющего средства. См. инструкции на упаковке моющего средства.

Загрузка корзин

 Примеры загрузки корзин Вы найдете в прилагаемой брошюре.

- Используйте прибор только для мытья принадлежностей, пригодных для мытья в посудомоечных машинах.
- Не загружайте в прибор изделия из дерева, кости, алюминия, олова и меди.
- Не помещайте в прибор предметы, которые могут впитывать воду (губки, бумажные ткани).
- Удалите остатки пищи с посуды.
- Для более легкого удаления пригоревших продуктов оставьте кастрюли и сковороды на некоторое время в воде перед тем, как загружать их в прибор.
- Загружайте полые предметы (чашки, стаканы и сковороды) отверстием вниз.
- Убедитесь, что столовые приборы и тарелки не слиплись. Размещайте ложки попеременно с другими столовыми приборами.
- Проверьте, чтобы стаканы не соприкасались друг с другом
- Загружайте мелкие предметы в корзину для столовых приборов.
- Легкие предметы укладывайте в верхнюю корзину. Убедитесь, что они не двигаются.
- Прежде чем запускать программу, убедитесь, что разбрызгиватели могут свободно вращаться.

Перед запуском программы

Убедитесь, что:

- Фильтры очищены и установлены должным образом.
- Разбрызгиватели не засорены.
- Посуда правильно загружена в корзины.
- Выбранная программа соответствует типу посуды и степени ее загрязненности.
- Использовано подходящее количество моющего средства.
- Посудомоечная машина заправлена солью и ополаскивателем (если не ис-

пользуется комбинированное таблетированное моющее средство).

- Крышка емкости для соли плотно закрыта.

Уход и очистка

⚠ ВНИМАНИЕ! Перед выполнением операций по чистке и уходу выключите прибор и извлеките вилку сетевого шнура из розетки.

i Грязные фильтры засоренность разбрызгивателей приводит к ухудшению качества мойки.

Периодически проверяйте состояние фильтров и, при необходимости, проводите их очистку.

Очистка фильтров

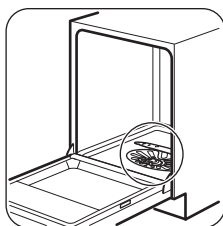

1

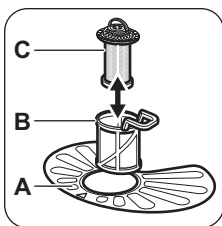

2

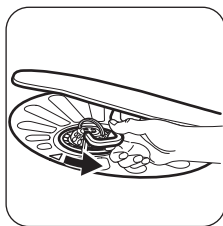

3

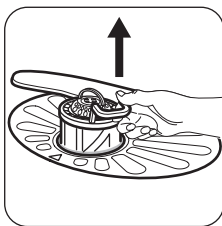

4

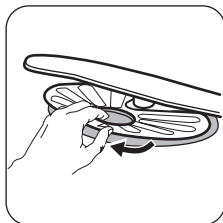

5

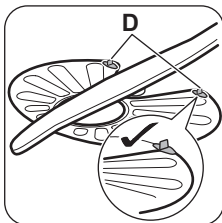

6

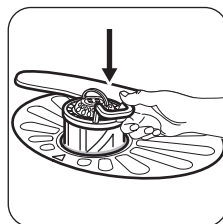

7

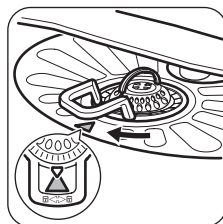

8

Чтобы снять фильтры (B) и (C), поверните ручку против часовой стрелки и извлеките их. Разберите фильтры (B) и (C). Промойте фильтры водой. Извлеките фильтр (A). Промойте фильтр водой.

Перед тем, как установить фильтр (A) на место, убедитесь, что внутри или по краям отстойника нет остатков пищи или других загрязнений. Убедитесь, что фильтр (A) установлен правильно – под двумя направляющими (D).

Соберите фильтры (B) и (C). Установите их обратно в фильтр (A). Поверните ручку по часовой стрелке до щелчка.

i Неверная установка фильтров может привести к неудовлетворительным результатам мойки и повреждению прибора.

Чистка разбрызгивателей

Не снимайте разбрызгиватели. Если отверстия разбрызгивателей засорились, удалите частицы грязи с помощью предмета с тонким кончиком (зубочисткой).

Очистка наружных поверхностей

Протрите прибор мягкой влажной тряпкой.

Используйте только нейтральные моющие средства. Не используйте абразив-

ные средства, царапающие губки и растворители.

Чистка внутренних частей

При регулярном использовании программ с малой продолжительностью внутри при-

бора могут откладываться наслоения жира и накипи.

Во избежание этого рекомендуется не реже 2 раз в месяц запускать программы с большой продолжительностью.

Поиск и устранение неисправностей

Прибор не запускается или останавливается во время работы.

Перед тем, как обращаться в сервисный центр, для разрешения проблемы воспользуйтесь данной информацией.

При некоторых неисправностях на дисплей выводится код неисправности:

- **,10** - В прибор не поступает вода.
- **,20** - Прибор не сливает воду.
- **,30** - Сработала система защиты от перелива.



ВНИМАНИЕ! Перед выполнением проверки выключите прибор.

Неисправность	Возможное решение
Прибор не включается.	Убедитесь, что вилка сетевого шнура вставлена в розетку электропитания.
	Убедитесь, что предохранитель на электрощите не поврежден.
Программа не запускается.	Убедитесь, что дверца прибора закрыта.
	Если задана отсрочка пуска, отмените отсрочку или дождитесь окончания обратного отсчета.
В прибор не поступает вода.	Убедитесь, что водопроводный кран открыт.
	Убедитесь, что давление в водопроводной сети не понижено. Для получения сведений об этом обратитесь в местную службу водоснабжения.
	Убедитесь, что водопроводный кран не засорен.
	Убедитесь, что фильтр наливного шланга не засорен.
	Убедитесь, что наливной шланг не перекручен и не передавлен.
Прибор не сливает воду.	Убедитесь, что сливная труба не засорена.
	Убедитесь, что сливной шланг не перекручен и не передавлен.
Сработала система защиты от перелива.	Закройте водопроводный вентиль и обратитесь в сервисный центр.

После выполнения проверки включите прибор. Выполнение программы продолжится с того момента, на котором она была прервана.

Если неисправность появится снова, обратитесь в сервисный центр.

Если на дисплее отображаются другие коды ошибок, обратитесь в сервисный центр.

Если результаты мойки и сушки неудовлетворительны

Белесые потеки или синеватый налет на стеклянной посуде и тарелках.

- Слишком большое количество выдаваемого ополаскивателя. Уменьшите уровень дозатора ополаскивателя.
- Было добавлено слишком большое количество моющего средства.

Пятна и потеки на стекле и посуде.

- Недостаточное количество выдаваемого ополаскивателя. Увеличьте уровень дозатора ополаскивателя.
- Причиной может быть качество моющего средства.

Посуда осталась мокрой

- Была выбрана программа без этапа сушки или с этапом сушки при низкой температуре.
- Дозатор ополаскивателя пуст.
- Причиной может быть качество ополаскивателя.
- Причиной может быть качество комбинированного таблетированного моющего средства. Попробуйте таблетки другого производителя или включите дозатор ополаскивателя и используйте ополаскиватель одновременно с комбинированным таблетированным моющим средством.

i Другие возможные причины приведены в Главе «УКАЗАНИЯ И РЕКОМЕНДАЦИИ».

Включение дозатора ополаскивателя

1. Включите прибор нажатием на кнопку «Вкл/Выкл». Удостоверьтесь, что прибор находится в режиме настройки (см. Главу «Настройка и запуск программы»).
2. Поверните ручку, совместив указатель селектора программ с отметкой
3. Одновременно нажав и удерживая **Multitab** и **Delay**, дождитесь начала мигания индикаторов , и .
4. Нажмите на **Delay**.
 - Индикаторы и погаснут.
 - Индикатор продолжит мигать.
 - На дисплее появится текущая настройка дозатора ополаскивателя.

	Выкл
	Вкл

5. Для изменения установки нажмите на **Delay** нужное количество раз.
6. Нажмите на кнопку «Вкл/Выкл», чтобы выключить прибор и подтвердить настройку.

Технические данные

Габаритные размеры	Ширина / высота / глубина (мм):	600 / 850 / 625
Подключение к электросети	См. табличку с техническими данными.	
	Напряжение	220-240 В
	Частота	50 Гц
Давление в водопроводной сети	Мин. / макс. (бар / МПа)	(0.5 / 0.05) / (8 / 0.8)
Водоснабжение ¹⁾	Холодная или горячая вода ²⁾	макс. 60°C
Вместимость	Комплектов посуды	12

Потребляемая мощность	При оставлении во включенном состоянии	0.99 Вт
	В выключенном состоянии	0.10 Вт

- 1) Присоедините наливной шланг к водопроводному крану с резьбой 3/4".
- 2) Если горячая вода подается из системы, использующей альтернативные источники энергии (например, солнечные панели или ветрогенераторы), подключайте прибор к водопроводу горячей воды, чтобы снизить потребление энергии.

Табличка с техническими данными

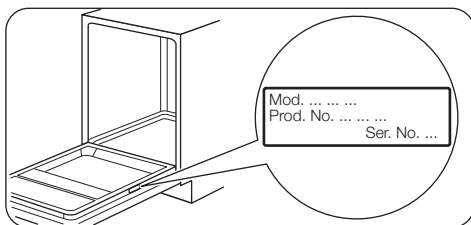

Охрана окружающей среды

Материалы с символом ♻️ следует сдавать на переработку. Положите упаковку в соответствующие контейнеры для сбора вторичного сырья. Принимая участие в переработке старого электробытового оборудования, Вы помогаете защитить окружающую среду и здоровье человека. Не выбрасывайте вместе с бытовыми отходами бытовую

технику, помеченную символом ☒. Доставьте изделие на местное предприятие по переработке вторичного сырья или обратитесь в свое муниципальное управление.

- Упаковочные материалы следует выбрасывать надлежащим образом. Материалы с символом ♻️ следует сдавать на переработку.

Дата производства данного изделия указана в серийном номере (serial number), где первая цифра номера соответствует последней цифре года производства, вторая и третья цифры номера – порядковому номеру недели. Например, серийный номер 11012345 означает, что изделие произведено на десятой неделе 2011 года.

Зміст

Інструкції з техніки безпеки _____	28	Поради і рекомендації _____	35
Панель керування _____	30	Догляд та чистка _____	36
Програми _____	31	Усунення проблем _____	37
Функції _____	32	Технічна інформація _____	39
Перед першим користуванням _____	32	Охорона довкілля _____	40
Щоденне користування _____	34		

Може змінитися без оповіщення.

Інструкції з техніки безпеки

Перед установкою та експлуатацією приладу слід уважно прочитати інструкцію користувача. Виробник не несе відповідальності за пошкодження, що виникли через неправильне встановлення або експлуатацію. Інструкції з користування приладом слід зберігати з метою користування в майбутньому.

Безпека дітей і вразливих осіб

 **Попередження!** Існує ризик задушення і травмування, у тому числі з серйозними тривалими наслідками.

- Не дозволяйте користуватися приладом особам, у т. ч. дітям, з обмеженими фізичними або розумовими здібностями чи недостатнім досвідом і знаннями. При користуванні приладом такі особи мають перебувати під наглядом або виконувати вказівки відповідальної за їх безпеку людини.
- Не дозволяйте дітям гратися з приладом.
- Пакувальні матеріали слід тримати в недоступному для дітей місці.
- Усі миючі засоби слід тримати в недоступному для дітей місці.
- Не допускайте дітей та домашніх тварин до відчинених дверцят приладу.

Установка

- Повністю зніміть упаковку.
- Не встановлюйте й не використовуйте пошкоджений прилад.

- Не встановлюйте та не користуйтеся приладом у приміщеннях, де температура опускається нижче 0°C.
- Дотримуйтеся інструкцій зі встановлення, що постачаються із приладом.

Підключення до електромережі

 **Попередження!** Існує небезпека пожежі й ураження електричним струмом.

- Прилад повинен бути заземленим.
- Переконайтеся, що електричні параметри на табличці з технічними даними відповідають параметрам електромережі. У разі невідповідності слід звернутися до електрика.
- Завжди користуйтеся правильно встановленою протиударною розеткою.
- Не використовуйте розгалужувачі, перехідники й подовжувачі.
- Під час встановлення приладу пильнуйте, щоб не пошкодити кабель живлення і штепсель. Якщо кабель електроживлення необхідно замінити, цю процедуру мають виконувати фахівці з нашого Центру технічного обслуговування.
- Вмикайте штепсель у розетку лише після завершення установки. Переконайтеся, що після установки є вільний доступ до розетки електроживлення.
- Не тягніть за кабель живлення, щоб відключити прилад від електромережі. Тягніть тільки за штепсельну вилку.
- Не торкайтеся кабелю живлення чи штепсельної вилки вологими руками.

- Цей прилад відповідає директивам ЄЕС.

Підключення до водопроводу

- Стежте за тим, щоб не пошкодити шланги водопостачання.
- Прилад слід підключати до водопроводу за допомогою нових наборів шлангів, що постачаються. Старі набори шлангів використовувати вдруге не можна.
- Перш ніж підключити прилад до нових труб або до труб, якими не користувалися впродовж довгого часу, слід зачекати, поки потік води стане прозорим.
- При першому користуванні приладом слід запевнитися, що ніде не витікає вода.

Користування

- Цей прилад призначений для використання у побутових та аналогічних сферах, наприклад:
 - на кухнях магазинів, офісів та інших робочих установ;
 - на фермах;
 - клієнтами готелів, мотелів та інших житлових приміщень;
 - в установах, що пропонують напівпансіон.

 **Попередження!** Існує небезпека травмування, опіків, ураження електричним струмом і пожежі.

- Не змінюйте технічні характеристики приладу.
- Ножі та інші гострі прибори потрібно класти до кошика для столових приборів гострим кінцем донизу або горизонтально.
- Щоб не перечепитися через дверцята приладу, не залишайте їх відчиненими без нагляду.
- Не сідайте і не ставайте на відкриті дверцята.
- Миючі засоби для посудомийної машини є небезпечними. Дотримуйтеся ін-

струкцій з безпеки, що зазначені на упаковці миючого засобу.

- Не пийте воду із приладу, а також не грайтеся цією водою.
- Не виймайте посуд із приладу до завершення програми. На посуді може залишатися миючий засіб.
- Із приладу може вийти гаряча пара, якщо відчинити дверцята під час виконання програми.
- Не кладіть займисті речовини чи предмети, змочені в займистих речовинах, усередину приладу, поряд з ним або на нього.
- Не використовуйте воду з пульверизатора або пар для чищення приладу.

Утилізація

 **Попередження!** Існує небезпека травмування або задушення.

- Відключіть прилад від електромережі.
- Відріжте кабель живлення і викиньте його.
- Зніміть дверний замок, щоб уникнути запирання дітей і домашніх тварин у приладі.

Сервісний центр

- Для ремонту приладу звертайтеся у сервісний центр. Рекомендується використовувати тільки оригінальні запасні частини.
- При звертанні до сервісного центру необхідно надати наступну інформацію (знаходиться на таблиці з технічними даними).
Модель:
Номер виробу:
Серійний номер:

Цей продукт по змісту небезпечних речовин відповідає вимогам Технічного регламенту обмеження використання деяких небезпечних речовин в електричному та електронному обладнанні (постанова Кабінета Міністрів України №1057 від 3 грудня 2008р.)

Панель керування

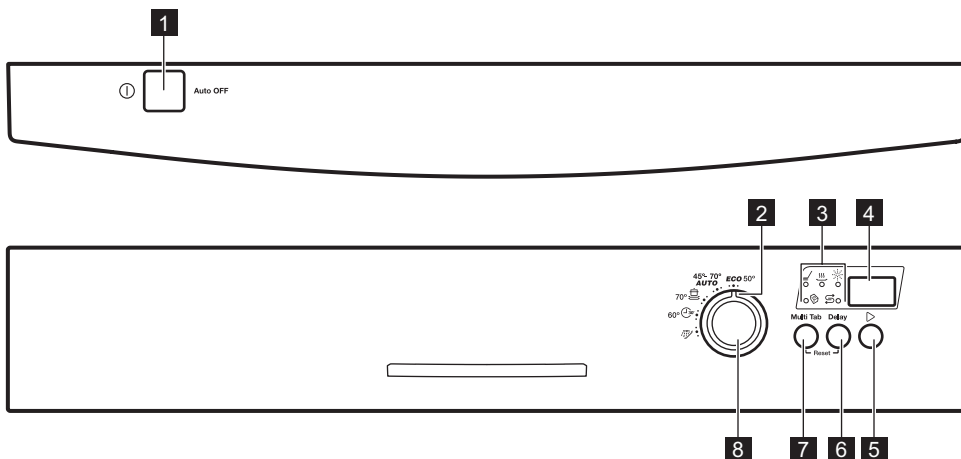

1 Кнопка ввімкнення/вимкнення

2 Показчик програми

3 Індикатори

4 Дисплей

5 Кнопка **Start**

6 Кнопка **Delay**

7 Кнопка **Multitab**

8 Перемикач програм

Індикатори	Опис
	Індикатор фази миття.
	Індикатор фази сушіння.
	Індикатор ополіскувача. Під час виконання програми індикатор не світиться.
	Індикатор солі. Під час виконання програми індикатор не світиться.
	Індикатор Multitab.

Програми

Програма 1)	Ступінь забруднення Тип завантаження	Фази програми	Тривалість (хв.)	Споживання електроенергії (кВт-год)	Споживання води (л)
ECO 2)	Середній ступінь забруднення Посуд і столові прибори	Попереднє миття Миття при температурі 50 °C Ополіскування Сушіння	195	1.03	11
AUTO 3)	Усі Посуд, столові прибори, каструлі та сковороди	Попереднє миття Миття при температурі від 45 °C до 70 °C Ополіскування Сушіння	40 - 150	0.6 - 1.4	8 - 14
	Сильне забруднення Посуд, столові прибори, каструлі та сковороди	Попереднє миття Миття при температурі 70 °C Ополіскування Сушіння	130 - 150	1.3 - 1.4	13 - 15
 30' 4)	Свіже забруднення Посуд і столові прибори	Миття при температурі 60 °C Полоскання	30	0.8	9
 5)	Усі	Попереднє миття	14	0.1	4

- 1) Показники залежать від тиску й температури води, коливання напруги в електромережі, вибраних функцій і кількості посуду.
- 2) Ця програма забезпечує найефективніше використання води й електроенергії для миття посуду та столових приборів із середнім ступенем забруднення. (Це стандартна програма для дослідницьких установ.)
- 3) Прилад автоматично визначає ступінь забруднення й кількість посуду в кошиках. Він автоматично регулює температуру й об'єм води, рівень споживання електроенергії та тривалість програми.
- 4) Ця програма допоможе вимити посуд зі свіжим забрудненням. Вона дає високі результати миття за короткий час.
- 5) Ця програма використовується для швидкого ополіскування посуду. Це дозволяє уникнути прилипання залишків їжі та появи неприємного запаху із приладу.
Не використовуйте миючий засіб для цієї програми.

Інформація для дослідницьких установ

Для отримання необхідної інформації щодо тестових процедур зверніться за адресою електронної пошти:

info.test@dishwasher-production.com

Вкажіть номер виробу (PNC), зазначений на таблиці.

Функції

Multitab

i Перш ніж запустити програму, слід увімкнути чи вимкнути опцію Multitab. Не можна активувати чи дезактивувати цю функцію, коли програма вже виконується.

1. Натисніть **Multitab**, загориться індикатор Multitab.
 - Функція залишається ввімкненою, доки ви її не вимкнете.

Якщо ви вирішили припинити користування комбінованими таблетованими миючими засобами, то перед початком окремого застосування миючого засобу, ополіскувача та солі для посудомийної

Перед першим користуванням

1. Перевірте, чи встановлений рівень пом'якшувача води відповідає жорсткості води у вашій місцевості. За потреби відрегулюйте пом'якшувач води. Щоб дізнатися, яка жорсткість води у вашій місцевості, зверніться у службу водопостачання.
2. Покладіть сіль у контейнер для солі.
3. Залийте ополіскувач у дозатор ополіскувача.

Регулювання пом'якшувача води

Жорсткість води				Настроювання пом'якшувача води
Німецькі градуси (°dH)	Французькі градуси (°fH)	ммоль/л	Градуси Кларка	Рівень
47 - 50	84 - 90	8.4 - 9.0	58 - 63	10
43 - 46	76 - 83	7.6 - 8.3	53 - 57	9
37 - 42	65 - 75	6.5 - 7.5	46 - 52	8
29 - 36	51 - 64	5.1 - 6.4	36 - 45	7
23 - 28	40 - 50	4.0 - 5.0	28 - 35	6
19 - 22	33 - 39	3.3 - 3.9	23 - 27	5 1)

машини слід виконати описані нижче дії.

1. Установіть налаштування пом'якшувача води на найвищий рівень.
2. Переконайтеся в тому, що контейнер для солі та дозатор ополіскувача заповнено.
3. Запустіть найкоротшу програму із фазою полоскання без миючого засобу та без посуду.
4. Скоригуйте рівень пом'якшувача води відповідно до жорсткості води у вашій місцевості.
5. Відрегулюйте дозування ополіскувача.

i Ця опція не застосовується для .

4. Відкрийте водопровідний кран.
5. У приладі можуть бути сторонні речовини, що залишились у процесі виробництва. Запустіть програму, щоб їх видалити. Не застосовуйте миючий засіб і не завантажуйте кошики.



i Якщо ви застосовуєте комбіновані таблетовані миючі засоби, потрібно увімкнути функцію Multitab.

Жорсткість води				Настроювання пом'якшувача води
Німецькі градуси (°dH)	Французькі градуси (°fH)	ммоль/л	Градуси Кларка	Рівень
15 - 18	26 - 32	2.6 - 3.2	18 - 22	4
11 - 14	19 - 25	1.9 - 2.5	13 - 17	3
4 - 10	7 - 18	0.7 - 1.8	5 - 12	2
< 4	< 7	< 0.7	< 5	1 ²⁾

1) Заводська настройка.

2) Не використовуйте сіль на цьому рівні.

Установка рівня пом'якшувача води

- Щоб увімкнути прилад, натисніть кнопку ввімкнення/вимкнення. Переконайтеся, що прилад перебуває в режимі настройки (див. розділ «Встановлення й запуск програми»).
- Повертайте перемикач програм, доки покажчик програми не збіжиться з .
- Одночасно натисніть і утримуйте кнопки **Multitab** і **Delay**, доки не почнуть мигіти індикатори ,  і .
- Натисніть **Multitab**.
 - Індикатори  і  згаснуть.
 - Індикатор  продовжує мигіти.
 - На дисплеї відобразиться поточне налаштування пом'якшувача води, наприклад, **S L** = рівень 5.
- Натискайте **Multitab** знов і знов, щоб змінити налаштування.
- Для вимкнення приладу й підтвердження налаштування натисніть кнопку ввімкнення/вимкнення.

Додавання солі в контейнер для солі

 **Обережно!** Вода й сіль можуть перелитися з контейнера для солі під час наповнення. Існує ризик корозії. Щоб запобігти цьому, запустіть програму після наповнення контейнера для солі.

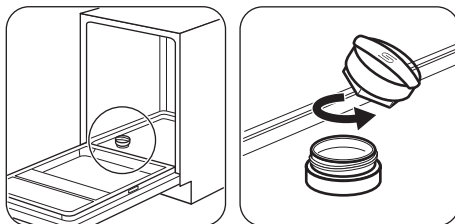

1

2

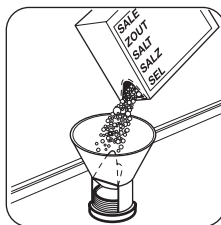

3

4



Налийте 1 літр води в контейнер для солі (лише в перший раз).

Заповнення дозатора ополіскувача

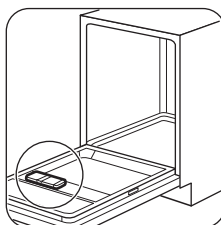

1

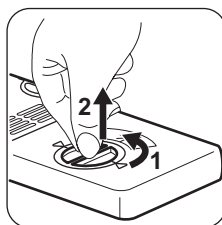

2

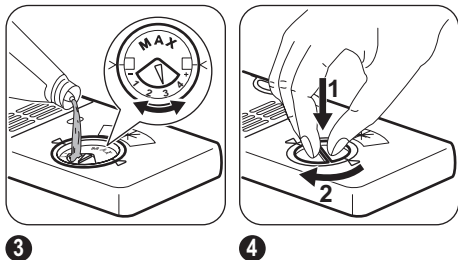

Щоб відрегулювати дозування ополіскувача, поверніть регулятор дозування в положення між 1 (найменша) і 4 (найбільша кількість).

Щоденне користування

1. Відкрийте водопровідний кран.
2. Натисніть кнопку ввімкнення/вимкнення, щоб увімкнути прилад. Переконайтеся, що прилад перебуває в режимі налаштування (див. розділ «Встановлення і запуск програми»).
 - Якщо світиться індикатор солі, насніпте її в контейнер для солі.
 - Якщо світиться індикатор ополіскувача, наповніть дозатор ополіскувача.
3. Завантажте посуд у кошики.
4. Додайте миючий засіб.
 - Якщо ви застосовуєте комбіновані таблетовані миючі засоби, потрібно ввімкнути функцію Multitab.
5. Установіть і запустіть програму, що відповідає типу посуду та ступеню його забруднення.

Користування миючим засобом

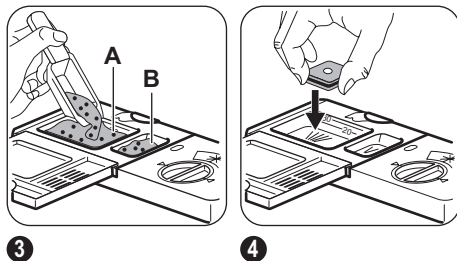
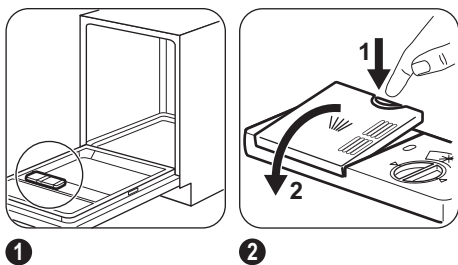

Наповніть відділення (A) миючим засобом у звичайній або таблетованій формі. Якщо програма має фазу попереднього прання, наповніть відділення (B) невеликою кількістю миючого засобу.

Встановлення й запуск програми

Режим настройки

Для виконання деяких налаштувань прилад має перебувати в режимі настройки. Прилад перебуває в режимі настройки, коли після ввімкнення на дисплеї відображається тривалість програми. Якщо на панелі керування ця умова не виконана, одночасно натисніть і утримайте кнопки **Multitab** і **Delay**, доки прилад не перейде в режим настройки.

Запуск програми без відкладеного запуску

1. Відкрийте водопровідний кран.
2. Щоб увімкнути прилад, натисніть кнопку ввімкнення/вимкнення.
3. Зачиніть дверцята пристрою.

4. Повертайте перемикач, щоб показчик програми збігся із потрібною програмою.
 - Тривалість програми блимає на дисплеї.
5. Натисніть **Start**.
 - Програму запущено, горить індикатор поточної фази.
 - Розпочнеться зворотний відлік тривалості програми із кроком 1 хв.

Запуск програми з відкладеним запуском

1. Виберіть програму.
2. Натискайте кнопку **Delay**, доки на дисплеї не відобразиться потрібний час відкладеного запуску (від 1 до 24 годин).
 - На дисплеї блиматиме час відкладеного запуску.
3. Натисніть **Start**.
 - Зворотний відлік відбувається із кроком в 1 годину.

Після закінчення зворотного відліку запускається програма та загорається індикатор поточної фази.

Відкривання дверцят під час роботи приладу

Якщо відчинити дверцята, прилад зупиняє роботу. Після закриття дверцят прилад поновлює роботу програми з того моменту, коли її було перервано.

Скасування відкладеного запуску під час зворотного відліку

1. Одночасно натисніть і утримуйте кнопки **Multitab** і **Delay**, доки на дисплеї не відобразиться тривалість програми.

Поради і рекомендації

Пом'якшувач води

У жорсткій воді міститься велика кількість мінералів, що можуть зашкодити приладу і спричинити негативний результат миття. Пом'якшувач води нейтралізує ці мінерали.

2. Натисніть **Start**, щоб запустити програму.

Скасування програми

1. Одночасно натисніть і утримуйте кнопки **Multitab** і **Delay**, доки на дисплеї не відобразиться тривалість програми.

 Перед тим як нова програма запуститься, переконайтеся, що у дозаторі є миючий засіб.

Після завершення програми

На дисплеї відображається 0:00, та індикатори фази згасають.

1. Вимкніть прилад, натиснувши кнопку ввімкнення/вимкнення.
2. Закрийте водопровідний кран.

 Якщо не натиснути кнопку ввімкнення/вимкнення, функція AUTO OFF автоматично вимкне прилад через кілька хвилин після завершення програми. Це допомагає зменшити споживання електроенергії.

Важливо.

- Дайте посуду охолонути, перш ніж виймати його з приладу. Гарячий посуд можна легко розбити.
- Спершу вийміть посуд із нижнього, а потім із верхнього кошика.
- На стінках і дверцятах приладу може бути вода. Іржостійка сталь холодне швидше, ніж посуд.

Сіль для посудомийної машини підтримує пом'якшувач води в чистоті і доброму стані. Важливо налаштувати правильний рівень пом'якшувача води. Завдяки цьому пом'якшувач води застосовує відповідну

кількість солі для посудомийної машини та води.

Використання солі, ополіскувача та миючого засобу

- Використовуйте сіль, ополіскувач і миючий засіб, призначені лише для посудомийних машин. Інші засоби можуть пошкодити прилад.
- Під час останньої фази полоскання ополіскувач допомагає висушити посуд, не залишаючи розводів і плям.
- Комбіновані таблетовані миючі засоби містять миючий засіб, ополіскувач та інші додаткові агенти. Перевірте, чи таблетований засіб відповідає жорсткості води у вашій місцевості. Прочитайте інструкції на упаковці продукту.
- Таблетований миючий засіб не розчинюється повністю, якщо використовуються короткі програми. Щоб запобігти утворенню залишків миючого засобу на столовому посуді, рекомендується використовувати таблетовані засоби для тривалих програм.

 Використовуйте мінімально необхідну кількість миючого засобу. Див. інструкції на упаковці миючого засобу.

Завантаження посуду в кошики

 Ознайомтеся із прикладами завантаження посуду в кошики, що зазначені в інформаційному листі з комплекту.

- Прилад призначено для миття лише посуду, що підходить для посудомийних машин.
- Забороняється мити в посудомийній машині вироби з дерева, рогу, алюмінію, олова й міді.
- Забороняється класти у прилад речі, що вбирають вологу (губки, ганчірки).

Догляд та чистка

 **Попередження!** Перш ніж виконувати технічне обслуговування, вимкніть прилад і вийміть вилку з розетки.

- Видаліть із посуду рештки їжі.
- Щоб полегшити видалення пригорілих залишків їжі, замочіть каструлі та сковорідки у воді, перш ніж класти їх у прилад.
- Предмети, що мають заглиблення (напр., чашки, склянки та миски), ставте отвором донизу.
- Подбайте, щоб столові прибори і посуд не злипалися. Кладіть ложки серед інших гострих приборів.
- Подбайте про те, щоб склянки не стикалися з іншими склянками.
- Маленькі предмети кладіть у кошик для столових приборів.
- Легкі предмети кладіть у верхній кошик. Подбайте про те, щоб предмети не рухалися.
- Перед запуском програми переконайтеся, що розпилювачі можуть вільно обертатися.

Перед запуском програми

Переконайтеся, що:

- Фільтри очищені та правильно встановлені.
- Розпилювачі не забиті.
- Посуд у кошиках розташований правильно.
- Програма відповідає типу завантаження та ступеню забруднення.
- Використовується правильна кількість миючого засобу.
- Наявні сіль і ополіскувач для посудомийних машин (якщо лише не використовуються комбіновані таблетовані миючі засоби).
- Кришка контейнера для солі щільно закрита.

 Брудні фільтри і забиті розпилювачі понижують результати миття.

Регулярно перевіряйте їх і чистьте за необхідності.

Чищення фільтрів

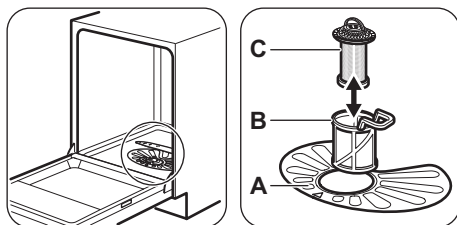

1

2

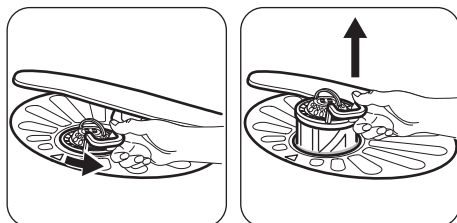

3

4

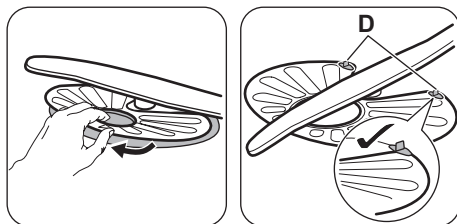

5

6

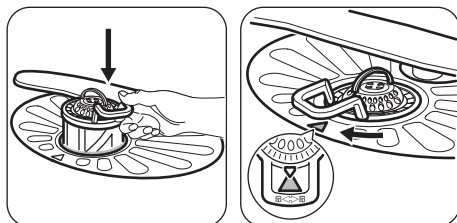

7

8

Щоб витягнути фільтри (B) і (C), поверніть ручку проти годинникової стрілки та витягніть їх. Розберіть фільтри (B) і (C). Промийте фільтри водою.

Вийміть фільтр (A). Промийте фільтр водою.

Перш ніж вставляти фільтр (A) назад, подбайте, щоб у відстійнику й навколо його кромки не було бруду та залишків їжі. Переконайтеся в тому, що фільтр (A) правильно вставлено під двома напрямними (D).

Зберіть фільтри (B) і (C). Встановіть їх у фільтр (A). Поверніть ручку за годинниковою стрілкою до фіксації.

i Неправильне встановлення фільтрів може призвести до незадовільних результатів миття й пошкодження приладу.

Чищення розпилювачів

Не знімайте розпилювачі.

Якщо отвори розпилювачів забилися, видаліть рештки бруду за допомогою загостреного предмета.

Чищення ззовні

Протріть прилад вологою м'якою ганчіркою.

Застосовуйте лише нейтральні миючі засоби. Не застосовувати абразивні продукти, абразивні серветки чи розчинники.

Чищення всередині

Якщо регулярно використовуються короткотривалі програми, всередині приладу можуть залишатися відкладення жиру та накип.

Щоб уникнути цього, рекомендується принаймні двічі на місяць виконувати довготривалі програми.

Усунення проблем

Прилад не запускається або зупиняється під час роботи.

Перш ніж звертатися до сервісного центру, ознайомтесь з інформацією у розділі щодо вирішення проблеми.

При виникненні деяких проблем на дисплеї з'являється код попередження:

- **,10** - Прилад не заповнюється водою.
- **,20** - Прилад не зливає воду.

- **,30** - Працює пристрій, що запобігає переливанню води.



Попередження! Вимкніть прилад, перш ніж виконувати перевірку.

Проблема	Можливе рішення
Не вдається увімкнути прилад.	Перевірте, чи вилка вставлена в розетку. Перевірте запобіжник на електрощиті.
Програма не запускається.	Переконайтеся, що дверцята приладу зачинені. Якщо встановлено відкладений запуск, скасуйте його або зачекайте до кінця зворотного відліку.
Прилад не заповнюється водою.	Переконайтеся, що водопровідний кран відкритий. Перевірте, чи достатній тиск у водопровідному крані. За інформацією звертайтеся до місцевих органів водопостачання. Переконайтеся, що водопровідний кран не забитий. Переконайтеся, що фільтр у впускному шлангу не забитий.
Прилад не зливає воду.	Переконайтеся, що впускний шланг не перетиснутий і не перекручений. Переконайтеся, що зливний отвір не забитий. Переконайтеся, що зливний шланг не перетиснутий і не перекручений.
Працює пристрій, що запобігає переливанню води.	Закрийте водопровідний кран і зверніться у сервісний центр.

Після перевірки увімкніть прилад. Виконання програми продовжиться з того моменту, коли вона була перервана.

Якщо проблема виникає знову, зверніться у сервісний центр.

Якщо з'являються інші коди помилок, зверніться у сервісний центр.

Якщо результати миття та сушіння незадовільні

На склянках та іншому посуді наявні смуги білуватого кольору або синюватий наліт.

- Надто велике дозування ополіскувача. Зменште рівень ополіскувача за допомогою регулятора.
- Надто багато миючого засобу.

Плями та сліди від води на склянках і іншому посуді

- Недостатнє дозування ополіскувача. Збільште рівень ополіскувача за допомогою регулятора.
- Проблема може бути спричинена якістю миючого засобу.





Посуд вологий

- Програма не включає фази сушіння, або вибрана низька температура сушіння.
- Дозатор ополіскувача порожній.
- Проблема може бути спричинена якістю ополіскувача.
- Проблема може бути спричинена якістю комбінованого таблетованого миючого засобу. Спробуйте використати засіб ін-



шого виробника або активуйте дозатор миючого засобу, так щоб ополіскувач використовувався разом із комбінованим таблетованим миючим засобом.



i Див. розділ «ПОРАДИ ТА ПІДКАЗКИ», щоб дізнатися про інші можливі причини.

Увімкнення дозатора ополіскувача

- Щоб увімкнути прилад, натисніть кнопку увімкнення/вимкнення. Переконайтеся, що прилад перебуває в режимі настройки (див. розділ «Встановлення й запуск програми»).
- Повертайте перемикач програм, доки покажчик програми не збіжиться з .
- Одночасно натисніть і утримуйте кнопки **Multitab** і **Delay**, доки не почнуть мигітати індикатори ,  і .

4. Натисніть **Delay**.

- Індикатори  і  згаснуть.
- Індикатор  продовжує мигітати.
- На дисплеї відобразиться поточне налаштування дозатора ополіскувача.

	Вимк.
	Увімк.

- Натискайте **Delay** знов і знов, щоб змінити налаштування.
- Для вимкнення приладу й підтвердження налаштування натисніть кнопку увімкнення/вимкнення.

Технічна інформація

Габарити	Ширина/висота/глибина (мм)	600 / 850 / 625
Підключення до електромережі	Див. табличку з технічними даним.	
	Напруга	220-240 В
	Частота струму	50 Гц
Тиск у мережі водопостачання	Мін/макс (бар/МПа)	(0.5 / 0.05) / (8 / 0.8)
Подача води ¹⁾	Холодна або гаряча вода ²⁾	макс. 60°C
Ємність	Кількість комплектів посуду	12
Споживання енергії	Режим «Залишити увімкненим»	0.99 Вт
	Режим «Вимкнено»	0.10 Вт

- Приєднайте шланг подачі води до водопровідного крана з різьбленням 3/4 дюйма.
- Якщо гаряча вода нагрівається за допомогою альтернативних джерел енергії (наприклад, сонячних батарей або вітроелектростанцій), то використовуйте гарячу воду, щоб зменшити споживання електроенергії.

Табличка з технічними даними

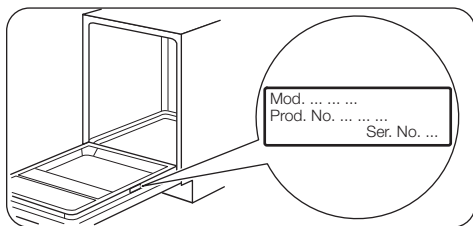

Охорона довкілля

Здавайте на повторну переробку матеріали, позначені відповідним символом ♻️. Викидайте упаковку у відповідні контейнери для вторинної сировини.

Допоможіть захистити навколишнє середовище та здоров'я інших людей і забезпечити вторинну переробку електричних і електронних приладів. Не викидайте прилади, позначені

відповідним символом ⚡, разом з іншим домашнім сміттям. Поверніть продукт до заводу із вторинної переробки у вашій місцевості або зверніться до місцевих муніципальних органів влади.

- Належним чином утилізуйте пакувальні матеріали. Здавайте на повторну переробку матеріали, позначені символом





www.zanussi.com/shop



ERC



156975270-A-412013