

ET	Kasutusjuhend	2
KK	Қолдану туралы нұсқаулары	12
LV	Lietošanas instrukcija	23
LT	Naudojimo instrukcija	33
RU	Инструкция по эксплуатации	43

Pliidiplaat

Пісіру алаңы

Plīts

Kaitlentė

Варочная панель

USER MANUAL

Sisukord

Ohutusinfo _____	2	Vihjeid ja näpunäiteid _____	8
Paigaldusjuhised _____	3	Puhastus ja hooldus _____	10
Seadme kirjeldus _____	5	Mida teha, kui... _____	10
Käitusjuhised _____	7	Jäätmekäitus _____	11

Jäetakse õigus teha muutusi

Ohutusinfo

 Ohutuse huvides ja õige kasutuse tagamiseks lugege enne seadme paigaldamist ja kasutamist kasutusjuhend hoolega läbi. Hoidke juhend alles, et see oleks käepärast ka siis, seadme teise kohta viite või selle maha müüte. Kasutajad peavad olema kursis seadme kasutus- ja ohutusfunktsioonidega.

Laste ja ohustatud isikute ohutus

 **Hoiatus** Ärge lubage seadet kasutada lastel ega füüsilise või vaimse puudega inimestel; samuti isikutel, kel puuduvad selleks vajalikud kogemused või oskused. Kui nad siiski seadmega töötavad, peab neid juhendama või jälgima isik, kes vastutab nende turvalisuse eest.

- Hoidke pakkematerjalid lastele kättesaamatus kohas. Lämpumis- või vigastusoht!
- Hoidke kasutamise ajal ja pärast seda lapsed seadmest eemal, kuni see on maha jahtunud.

 **Hoiatus** Kasutage lapselukku, et väikesed lapsed ja loomad ei saaks seadet kogemata tööle panna.

Ohutus kasutamisel

- Enne esmakordset kasutamist eemaldage seadmelt pakend, kleebised ja kattekihid.
- Lülitage keeduväljad pärast iga kasutamist välja.
- Põletusoht! Ärge pange pliidipinnale söögi-riistu ega potikaasi, sest need võivad tuliseks minna.

 **Hoiatus Tuleoht!** Ülekuumenenud rasv ja õli süttib väga kiiresti.

Õige kasutamine

- Kui seade töötab, tuleb seda pidevalt jälgida.
- See seade on ette nähtud ainult koduseks kasutamiseks!
- Ärge kasutage seadet tööpinnana ega hoiukohana.
- Ärge asetage seadmele ega selle lähedusse ega hoidke seal kergestisüttivaid vedelikke, materjale või sulavaid esemeid (plastikust, alumiiniumist).
- Olge ettevaatlik, kui ühendate seadme lähedalasuvatesse pistikupesadesse. Vältige elektrijuhtmete kokkupuudet seadme või tuliste nõudega. Vältige elektrijuhtmete sassiminekut.



Kuidas vältida seadme kahjustamist

- Kui klaaskeraamilisele pinnale kukub esemeid või nõusid, võivad need pinda vigastada.
- Malmist, alumiiniumvalust või katkise põhjaga nõud võivad klaaskeraamilist pinda kriimustada. Ärge neid pliidi pinnal nihutage.
- Vältimaks keedunõude ja klaasplaadi kahjustamist, ei tohi lasta nõudel tühjaks keeda.
- Ärge kasutage keeduvälju tühjade nõudega või ilma nõudeta.
- Ärge asetage seadme pinnale alumiiniumfooliumit.

 **Hoiatus** Kui seadme pind on möränenud, siis ühendage seade vooluvõrgust lahti, et vältida elektrilööki.

Paigaldusjuhised

i Enne paigaldamist kirjutage üles andmeplaadil olev seerianumber (Ser. Nr.). Seadme andmeplaat asub korpuse alaosal.

Modell ZE6646XBA		Prod.Nr. 949 595 521 00	
Typ 58 HAD 47 AO	220-240 V 50-60 Hz		
Made in Germany	Ser.Nr.	7 kW	
ZANUSSI		  	

Ohutusjuhised

! **Hoiatus** Alustage lugemist siit.

- Veenduge, et seade ei ole transportimisel viga saanud. Vigastatud seadet ei tohi vooluvõrku ühendada. Vajadusel konsulteerige tarnijaga.
- Seda seadet tohib paigaldada, ühendada või remontida ainult volitatud hooldustehnik. Kasutage ainult originaalvaruosi.
- Sisseehitatud seadmeid võib kasutada alles pärast seda, kui need on paigutatud sobivatesse standardile vastavatesse sisseehitatud mööbliesemetesse ja tööpinda-desse.
- Ärge muutke seadme parameetreid ega muutke seda toodet. Seadme vigastamise või kahjustamise oht!
- Järgida tuleb seadme kasutuskoha riigis kehtivaid seadusi, määrusi, direktiive ja standardeid (ohutuseeskirjad, materjalide korduvkasutamist puudutavad määru-sed, elektriohutuse reeglid jne)!
- Järgida tuleb minimaalset kaugust teistest seadmetest ja moodulitest!
- Paigaldamisel tuleb tagada elektriohut-us, näiteks tohib sahtleid paigutada ainult seadmest eraldava vaheplaadi alla!
- Kaitske tööpinna lõikepindu niiskuse eest nõuetekohase tihendi abil!

- Tihendage seadme ja tööpinna ülemineku-koht nõuetekohase tihendi abil nii, et sinna ei jääks vahesid.
- Kaitske seadme alakülge nt nõudepesuma-sinast või ahjust tuleva auru ja niiskuse eest!
- Ärge paigaldage seadet uste lähedale ega akende alla! Vastasel korral võite uksti või aknaid avades seadmest oleval kuumad keedunõud maha lükata.

! **Hoiatus** Elektrivoolust lähtuv vigastusoht. Järgige hoolikalt elektritühendamise teostamise juhiseid.

- Toiteklemm on voolu all.
 - Vabastage toiteklemm voolu alt.
 - Tagage elektriohutust õige paigalduse kau-du.
 - Lahtiste ja sobimatute pistikühenduste korral võib klemm üle kuumeneda.
 - Ühenduste nõuetekohane kinnitamine tuleb jätta kvalifitseeritud elektrikule hooleks.
 - Paigaldage kaabli tõmbetõksis.
 - Ühe- või kahefaasilise ühenduse puhul tuleb kasutada sobivat toitekaablit tüüpi H05BB-F Tmax 90°C (või üle selle).
 - Kui seadme toitekaabel on kahjustatud, tuleb see asendada spetsiaalse kaabliga (tüüp H05BB-F Tmax 90°C või üle selle). Võtke ühendust kohaliku teeninduskeskusega.
- Seadme võib ühendada vooluvõrguga, mille lahkluuli võimaldab katkestada kõik poolused vähemalt 3 mm suuruse kontaktide vahega. Isoleerimiseks läheb tarvis õigeid vahendeid: kaitselüliteid, kaitsmeid (keermega kaitsmed tuleb pesast eemaldada), maalekkevoolu kaitsmeid ja kontraktoreid.

kokkupanek

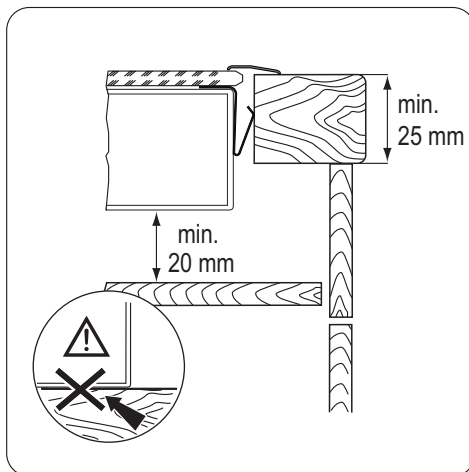
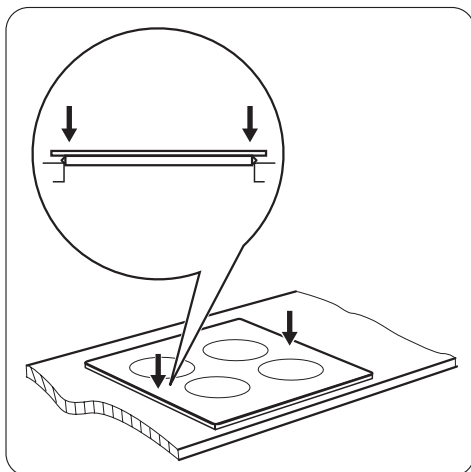
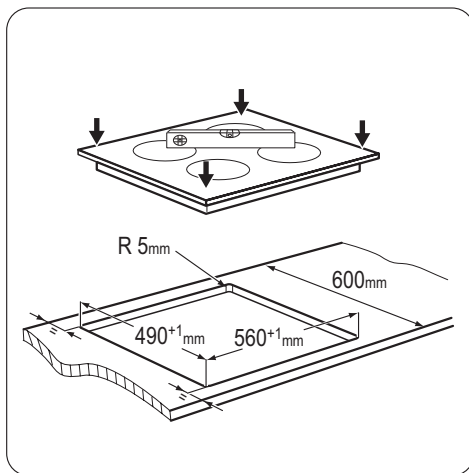
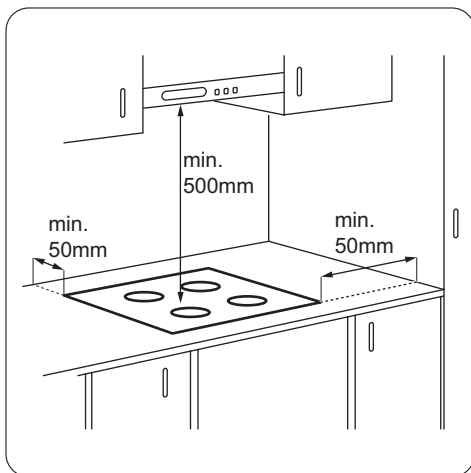

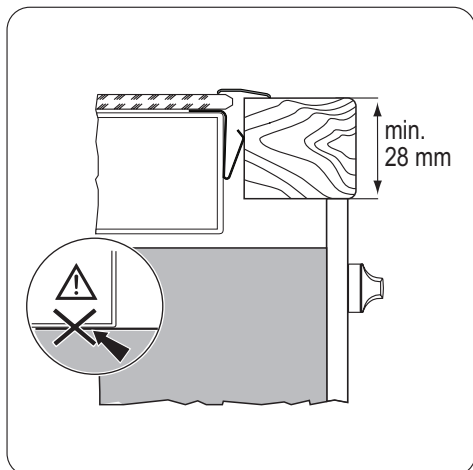

i Kui kasutate kaitsekarpi (lisatarvik¹), ei ole seadme alla paigaldatavat kaitsepinna tarvis.

Kaitsekarpi ei saa kasutada, kui paigaldate seadme ahju kohale.

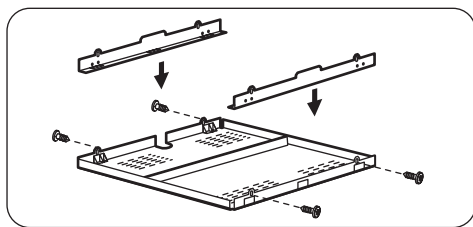

Seadme kirjeldus

Ülevaade

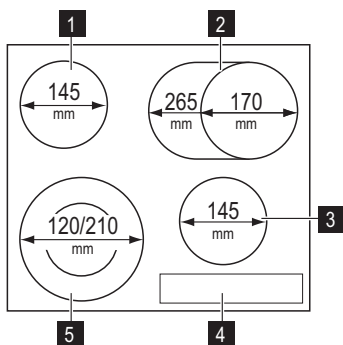

- 1** Keeduväli 1200 W
- 2** Ovaalne keeduväli 1500/2400 W
- 3** Keeduväli 1200 W
- 4** Juhtpaneel
- 5** Kaheringiline keeduväli 750/2200 W

1) Kõigis riikides ei pruugi kaitsekarbi-lisatarvik saadaval olla. Pöörduge kohaliku edasimüüja poole.

Juhtpaneeli skeem

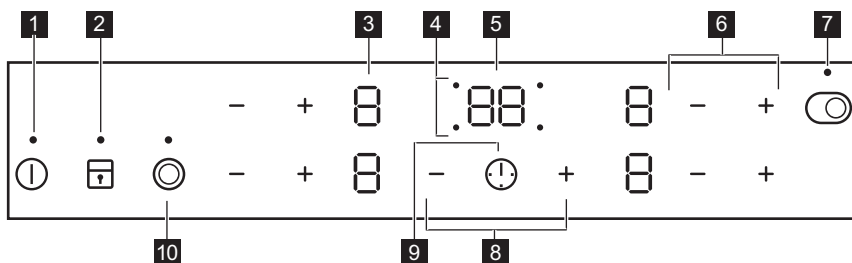



Kasutage seadmega töötades sensorvälju. Näidikud, indikaatorid ja helid näitavad, millised funktsioonid on sees.

	sensorväli	funktsioon
1	ⓘ	Seadme sisse- ja väljalülitamiseks
2	🔒	Juhtpaneeli lukustamiseks/avamiseks
3	Soojusastme näit	Näitab soojusastet
4	Keeduväljade taimeri indikaatorid	Näitavad, millise välja jaoks on aeg määratud
5	Taimeri ekraan	Näitab aega minutites
6	+ / -	Vähendab või suurendab soojusastet
7	🔒	Välise ringi sisse- ja väljalülitamiseks
8	+ / -	Pikendab või lühendab aega
9	⌚	Määrab keeduvälja
10	🔒	Väliste ringide sisse- ja väljalülitamiseks

Soojusastme näit

Ekraan	Kirjeldus
0	Keeduväli on välja lülitatud.
1 - 9	Keeduväli on sisse lülitatud.
U	Soojashoidmise funktsioon on sisse lülitatud.
R	Automaatne kiirsoojenduse funktsioon on sisse lülitatud.
E	Tegemist on rikkega.
H	Keeduväli on ikka veel tuline (jäaksoojus).
L	Lukk / lapselukuseade on sisse lülitatud.
-	Automaatne väljalülitus on sisse lülitatud.

Jääkuumuse indikaator

 **Hoiatus**  Põletusohu jääkuumuse tõttu!

Käitusjuhised

Sisse- ja väljalülitamine

Seadme sisse- või väljalülitamiseks puudutage 1 sekundi vältel .









Automaatne väljalülitus

Funktsioon seiskab seadme automaatselt, kui:





- Kõik keeduväljad on välja lülitatud .
- Pärast seadme käivitamist ei määrata soojusastet.

- Kui juhtpaneelile on midagi maha läinud või asetatud (nõu, lapp vms) ja seda pole sealt 10 sekundi jooksul eemaldatud. Mõnda aega kõlab helisignaali ja pliit lülitub välja. Eemaldage ese või puhastage juhtpaneeli.
- Keeduvälja pole välja lülitatud või soojusastet muudetud. Mõne aja möödudes süttib  ja pliit lülitub välja. Vaadake tabelit.



Automaatse väljalülituse ajad

Soojusaste	 ,  - 	 - 		 - 
Keeduväli lülitub välja pärast	6 tundi	5 tundi	4 tundi	1,5 tundi

Soojusaste

Soojusastme suurendamiseks puudutage  . Soojusastme vähendamiseks puudutage  . Ekraanil kuvatakse soojusaste. Keeduvälja väljalülitamiseks puudutage samaaegselt  ja .

Välimiste ringide sisse- ja väljalülitamine



Soojeneva pinna suurust saab kohendada vastavalt keedunõu mõõtmetele. Välimise ringi sisselülitamiseks puudutage sensorvälja  /  . Süttib indikaator. Enamate väliste ringide sisselülitamiseks vajutage sama sensorvälja uuesti. Süttib järgmine indikaator.

Korrake toimingut uuesti, et välimine ring välja lülitada. Indikaator kustub.

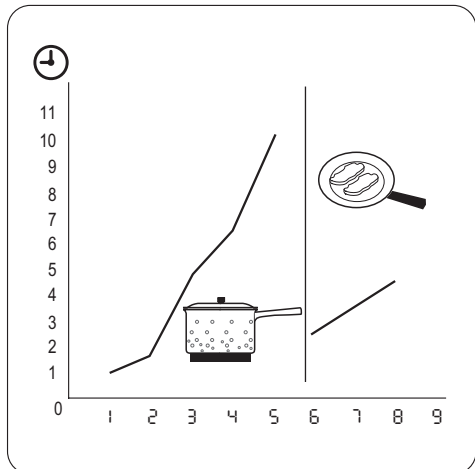
Automaatne kiirsoojendus



Automaatse kiirsoojenduse funktsiooni abil saavutate kiiremini soovitud soojusastme. Selle funktsiooni puhul rakendatakse mõnda aega kõrgeimat soojusastet (vt joonist) ning seejärel seda vähendatakse, kuni jõutakse sobiva soojusastmeni.

Automaatse kiirsoojenduse funktsiooni käivitamiseks peavad keeduväljad olema külmad (ekraanil puudub sümbol ). Puudutage järjest keeduvälja sümbolit , kuni ilmub vajalik soojusaste. Pärast 3 sekundit süttib ekraanil sümbol .









Funktsiooni peatamiseks puudutage .

Taimer





Kasutage pöördloenduse taimerit, et määrata, kui kaua keeduväli sellel korral töötab.

Määrake taimer pärast keeduvälja valimist.

Soojusastme saab määrata enne või pärast taimeri määramist.

- **Keeduvälja valimiseks:** puudutage järjest , kuni süttib vajaliku keeduvälja indikaator.
- **Taimeri sisselülitamiseks või muutmiseks:** vajutage taimeri  või , et määrata aeg ( -  minutit). Kui keeduvälja indikaator hakkab vilkuma aeglasemalt, toimub aja pöördloendus.
- **Taimeri väljalülitamiseks:** valige keeduväli  abil ja puudutage , et taimer välja lülitada. Järelejäänud aeg loetakse maha kuni näiduni . Keeduvälja indikaator kustub.
- **Järelejäänud aja kontrollimine:** valige keeduväli  abil. Keeduvälja indikaator hakkab kiiremini vilkuma. Ekraanil kuvatakse järelejäänud aeg.

Kui aeg jõuab lõpule, kostab helisignaal ja  vilgub. Keeduväli on välja lülitatud.

- **Heli peatamine:** puudutage  Taimerit võib kasutada **alarmkellana**, kui keeduväljad ei tööta. Puudutage . Puudutage  või , et valida sobiv aeg. Kui aeg jõuab lõpule, kostab helisignaal ja  vilgub.

- **Heli peatamine:** puudutage 

Vihjeid ja näpunäiteid



Nõud

-  • Nõu põhi peaks olema võimalikult paks ja tasane.

Lukustamine

Keeduväljade kasutamise ajal saate lukustada juhtpaneeli, kuid mitte . See hoiab ära soojusastme kogemata muutmise.

Valige kõigepealt soojusaste.

Selle funktsiooni käivitamiseks puudutage . Sümbol  süttib 4 sekundiks.

Taimer jääb sisselülitatuks.

Selle funktsiooni peatamiseks puudutage .





Süttib soojusaste, mille varem valisite.

Seadme väljalülitamisel lülitub välja ka see funktsioon.





Lapselukk

See funktsioon hoiab ära seadme juhusliku sisselülitamise.





Lapseluku sisselülitamine

- Käivitage seade  abil. **Ärge määrake soojusastet.**
- Puudutage  4 sekundi vältel. Süttib sümbol .
- Lülitage seade välja  abil.

Lapseluku väljalülitamine

- Käivitage seade  abil. **Ärge määrake soojusastet.** Puudutage  4 sekundi vältel. Süttib sümbol .
- Lülitage seade välja  abil.

Lapseluku tühistamine ainult üheks toiduvalmistamiskorraks

- Käivitage seade  abil. Süttib sümbol .
- Puudutage  4 sekundi vältel. **Valige soojusaste 10 sekundi jooksul.** Seadet saab kasutada.
- Kui lülitate pliidi välja  abil, töötab lapselukk uuesti.

- Terasemail- või alumiiniumnõud või vaskpõhjaga nõud võivad jätta klaaskeraamilisele pinnale plekke.

Energia kokkuvõid



- Võimalusel pange nõule alati kaas peale.
- Pange keedunõud keeduväljale enne selle sisselülitamist.
- Lülitage keedutsoonid enne toiduvalmistamisaja lõppu välja, et kasutada ära jääksoojus.

- Poti põhi ja keedutsoon peaksid olema ühesuurused.

Näiteid pliidi kasutamisest

Tabelis toodud andmed on ainult orientiirid.

Soojusaste	Kasutamine:	Aeg	Näpunäited
1	Valmistatud toidu soojashoidmiseks	vastavalt vajadusele	Pange nõule kaas peale
1-2	Hollandi kaste, sulatamine: või, šokolaad, želatiin	5 - 25 min	Aeg-ajalt segage
1-2	Kalgendamine: kohevad omletid, küpsetatud munad	10-40 min	Valmistage kaane all
2-3	Riisi ja piimatoitude keetmine vaikselt, valmistoidu soojendamine	25-50 min	Vedeliku kogus peab olema riisi kogusest vähemalt kaks korda suurem, piimatoite tuleb valmistamise ajal segada
3-4	Köögivilja, kala, liha aurutamine	20-45 min	Lisage paar supilusikatäit vedelikku
4-5	Kartulite aurutamine	20-60 min	Kasutage maks. ¼ l vett 750 g kartulite kohta
4-5	Suuremate toidukoguste, hautiste ja suppide valmistamine	60-150 min	Kuni 3 l vedelikku pluss komponendid
6-7	Kergelt praadimine: eskalopid, vasikaliharull juustuga, karbonaad, kotletid, vorstid, maks, keedutainas, munad, pannkoogid, sõõrikud	vastavalt vajadusele	Pöörake poole aja möödudes
7-8	Tugev praadimine, praetud kartulid, ribiliha, praetükid	5-15 min	Pöörake poole aja möödudes
9	Suurte koguste vee ja pasta keetmine, liha pruunistamine (guljašš, pajapraad), friikartulite valmistamine		

Teave akrüülamiidide koht

Tähtis Uusimate teaduslike andmete kohaselt on toidu pruunistamisel (eriti tärglist sisaldavate toiduainete puhul) tekkivad

akrüülamiidid tervisele ohtlikud. Seetõttu soovitakse valmistada toitu võimalikult madalal temperatuuril ning toitu mitte liialt pruunistada.

Puhastus ja hooldus

Puhastage seadet pärast igakordset kasutamist.

Kasutage alati puhta põhjaga nõusid.

 **Hoiatus** Teravad esemed ja abrasiivsed puhastusvahendid võivad seadet kahjustada.

Turvakaalutlustel **ei tohi** seadet puhastada aurupuhastite või kõrgsurvepuhastitega.

 Kriimustused või tumedad plekid klaaskeraamikal ei mõjuta seadme tööd.

Mustuse eemaldamiseks:

1. – **Eemaldage koheselt:** sulav plast, plastkile ja suhkrut sisaldava toidu jäägid. Vastasel korral võib mustus sea-

det kahjustada. Kasutage spetsiaalset klaasikaabitsat. Pange kaabits õige nurga all klaaspinnale ja liigutage tera pliidi pinnal.

- **Eemaldage, kui seade on piisavalt jahtunud:** katlakiviplekid, veeplekid, rasvapekid, läikivad metallsed plekid. Kasutage spetsiaalset klaaskeraamika või roostevaba terase puhastusvahendit.

2. Puhastage seadet niiske lapi ja vähese koguse pesuainega.
3. Lõpuks **hõõruge seade puhta lapiga kuivaks.**

Mida teha, kui...

Probleem	Võimalik põhjus ja lahendus
Seadet ei saa käivitada või kasutada.	<ul style="list-style-type: none">• Käivitage seade uuesti ja valige 10 sekundi jooksul soojusaste.• Puudutasite korraga 2 või enamat sensorvälja. Puudutage ainult üht sensorvälja.• Lapselukuseade või lukk on sisse lülitatud. Vt jaotist Kasutusjuhised.• Juhtpaneelil on vett või rasvapritsmeid. Pühkige juhtpaneel puhtaks.
Kostab signaal ja seade lülitub välja. Kui seade välja lülitatakse, kostab helisignaali.	Katsite kinni ühe või mitu sensorvälja. Vaadake, et sensorväljad oleksid vabad.
Seade lülitub välja.	Väli ① on kinni kaetud. Vaadake, et sensorväljad oleksid vabad.
Jääkuumuse indikaator ei lülitu sisse.	Keeduväli ei ole kuum, sest see töötas vaid lühikest aega. Kui keeduväli peaks olema kuum, pöörduge teeninduskeskusesse.

Probleem	Võimalik põhjus ja lahendus
Automaatse kiirsoojenduse funktsioon ei tööta.	<ul style="list-style-type: none"> Keeduväljal on ikka veel jääkkuumust. Laske keeduväljal piisavalt jahtuda. Valitud on kõige kõrgem soojusaste. Kõrgeimal soojusastmel on sama võimsus kui automaatse kiirsoojenduse funktsioonil. Olete vähendanud soojusastet alla . Alustage väärtusest ja üksnes tõstke soojusastet.
Välimine ring ei hakka tööle.	Lülitage kõigepealt sisse sisemine ring.
Sensorväljad muutuvad kuumaks.	Keedunõu on liialt suur või asub sensorväljale liiga lähedal. Asetage suuremad anumad tagumistele keeduväljadele.
süttib	Automaatne väljalülitus on sisse lülitatud. Lülitage seade välja ja käivitage uuesti.
ja number süttivad.	Seadmel ilmes tõrge. Ühendage seade mõneks ajaks vooluvõrgust lahti. Lülitage maja elektrisüsteemi kaitse välja. Lülitage see uuesti sisse. Kui süttib uuesti, pöörduge müügiärgsesse teenindusse.

Kui ülalkirjeldatud meetmete abil ei olnud võimalik probleemi kõrvaldada, pöörduge müüja või klienditeeninduse poole. Esitage andmeplaadi andmed, kolmekohaline numbritest ja tähtedest koosnev klaaskeraamika kood (selle leiate klaasplaadi nurgast) ja kuvatud veateade.

Veenduge, et kasutasite seadet õigesti. Kui seadet on valesti kasutatud, ei tarvitse klienditeeninduse tehniku või edasimüüja töö isegi garantiiajal tasuta olla. Klienditeenindust ja garantiitingimusi puudutavad juhised leiate garantiibrošüürist.

Jäätmekäitus

Tootel või selle pakendil asuv sümbol näitab, et seda toodet ei tohi kohelda majapidamisjäätmetena. Selle asemel tuleb toode anda taastöötlemiseks vastavasse elektri- ja elektroonikaseadmete kogumise punkti. Toote õige utiliseerimise kindlustamisega aitate ära hoida võimalikke negatiivseid tagajärgi keskkonnale ja inimestevahelisele, mida võiks vastasel juhul põhjustada selle toote ebaõige käitlemine. Lisainfo saamiseks selle toote taastöötlemise

kohta võtke ühendust kohaliku omavalitsuse, oma majapidamisjäätmete käitlejaga või kauplusega, kust te toote ostsite.

Pakkematerjalid

Pakkematerjalid on keskkonnasõbralikud ja need saab suunata korduvkasutusse. Plastikust komponendid tunnete ära markeringu järgi: >PE<, >PS< jne. Viige pakkematerjalid kohalikku jäätmejaama majapidamisjäätmetena.

Мазмұны

Қауіпсіздік туралы мағлұматтар _____	12	Күту менен тазалау _____	20
Орнату туралы нұсқаулар _____	13	Не істерсіз, егер... _____	21
Бұйым сипаттамасы _____	15	Қоршаған ортаға зиян келдірмеу туралы	
Жұмыс жүйесі туралы нұсқаулар _____	17	мағлұматтар _____	22
Пайдалы нұсқаулар менен кеңестер __	19		

Өндіруші ескертусіз өзгеріс енгізу құқығына ие.

Қауіпсіздік туралы мағлұматтар

 Өз қауіпсіздігіңіз үшін және құрылғы дұрыс жұмыс істеуі үшін оны орнатып, пайдаланбас бұрын осы нұсқаулықты мұқият оқып шығыңыз. Осы нұсқаулықты әрқашан, тіпті құрылғыны сатсаңыз да, көшірсеңіз де, онымен бірге қалдырыңыз. Пайдаланушылар құрылғының жұмысы мен қауіпсіздік функцияларын толық білуге тиіс.

Балалар мен дәрменсіз адамдардың қауіпсіздігі

 **Назарыңызда болсын!** Кембағал, сезім мүкістігі бар немесе ақыл-есі кем, құрылғыны қолдану тәжірибесі жоқ немесе қолдана білмейтін адамдарға, балаларға оны іске қосуға рұқсат бермеңіз. Олар осы құрылғыны өз қауіпсіздігін қамтамасыз ететін адамның нұсқауы немесе қадағалауы бойынша пайдалануға тиіс.

- Орам материалдарының барлығын балалардан алыс ұстаңыз. Тұншығып қалу немесе жарақат алу қаупі бар.
- Құрылғыны қолдану барысында және қолданып болғаннан кейін суығанша балаларды алыс ұстаңыз.

 **Назарыңызда болсын!** Балалар мен үй жануарлары құрылғыны кездейсоқ іске қосып қоймас үшін бала қауіпсіздігінің құралын қосыңыз.

Пайдалану кезіндегі қауіпсіздік

- Құрылғыны бірінші рет пайдаланар алдында барлық орамдарын, жапсырмалары мен төсемдерін алыңыз.

- Пісіру алаңын қолданып болғаннан кейін әрқашан "off" (сөндіру) қалпына қойыңыз.
- Күйіп қалу қаупі бар! Пештің бетіне ас үй құралдарын немесе табаны қоймаңыз, ысып кетеді.

 **Назарыңызда болсын! Өрт шығу қаупі бар!** Қатты қызған тоңмай мен есімдік майлары тез тұтануы мүмкін.

Дұрыс пайдалану

- Жұмыс барысында құрылғыны үнемі қадағалап отырыңыз.
- Бұл тек үйде қолдануға арналған құрылғы!
- Құрылғыны жұмыс орны немесе зат сақтайтын орын ретінде қолданбаңыз.
- Құрылғының үстіне немесе жанына жанғыш сұйықтықтар мен материалдарды немесе балқығыш (пластмассадан не алюминийден жасалған) заттарды қоймаңыз және сақтамаңыз.
- Құрылғыны жақын розеткаларға жалғаған кезде абай болыңыз. Электр сымдарын құрылғыға немесе ыстық ыдысқа тигізбеңіз. Электр сымдарының оратылуына жол бермеңіз.

Құрылғыға нұқсан келтірмеу жолдары

- Заттар немесе ыдыс-аяқтар пештің керамика бетіне құласа, оны бүлдіруі мүмкін.
- Құйылған шойын, алюминий немесе астына нұқсан келген ыдыстар керамика

бетке нұқсан келтіруі мүмкін. Оларды пештің бетіне қойып сырғытпаңыз.



- Ыдыстар мен керамика бетке нұқсан келмес үшін ыдыстарды ішіндегісі әбден сарқылғанша қайнатпаңыз.
- Пісіру алаңдарын еш ыдыссыз не бос ыдыс қойып пайдаланбаңыз.

- Алюминий фольганы құрылғыға қоймаңыз.

⚠ Назарыңызда болсын!
Құрылғының бетіне сызат түссе, электр тоғының қатеріне ұшырамас үшін оны ажыратып қойыңыз.

Орнату туралы нұсқаулар

i **Орнатардың алдында**, сериялық нөмірін (Ser. Nr.) техникалық ақпарат тақтайшасынан жазып алыңыз. **Құрылғының техникалық ақпарат тақтайшасы, оның астыңғы корпусында орналасқан.**

Modell ZEV6646XBA	Prod.Nr. 949 595 521 00
Typ 58 HAD 47 AO	220-240 V 50-60 Hz
Made in Germany	Ser.Nr. 7 kW
ZANUSSI	  

Қауіпсіздік нұсқаулары

⚠ Назарыңызда болсын! Осы нұсқауларды міндетті түрде оқыңыз!

- Электр желісінің ағытпасының кернеуі бар.
- Электр желісінің ағытпасын кернеуден ажыратыңыз.
- Электр тоғынан қорғану үшін дұрыс орнатыңыз.
- Босаған әрі дұрыс емес желі ашасы мен розеткалар ағытпаны тым ысытып жіберуі мүмкін.
- Қапсырма қосылымдарды білікті техник маман дұрыс орнатуға тиіс.
- Сымға қысқыш қапсырма пайдаланыңыз.
- Бір фазаға не екі фазаға арналған H05BB-F Tмакс. 90°C (немесе жоғары) түріндегі дұрыс қорек сымын қолданыңыз.
- Бүлінген қорек сымын арнайы сымға (H05BB-F Tмакс. 90°C; немесе жоғары) ауыстырыңыз. Жергілікті қызмет көрсету орталығына хабарласыңыз.

- Жұмыс үстелін дұрыс тұмшалағыш материалмен бос жер қалдырмастан тұмшалаңыз!
- Құрылғының астының бу мен ылғалдан, яғни, ыдыс жуғыш машина немесе тұмшапештен бүлінуіне жол бермеңіз!
- Құрылғыны есіктерге жапсарлас немесе терезелердің астында орнатпаңыз! Әйтпесе, есіктер мен терезені ашқан кезде пештегі ыдыстарды құлатып жіберуі мүмкін.

⚠ Назарыңызда болсын! Электр тоғынан жарақат алу қатері бар. Электр қосылымдарына қатысты нұсқауларды мұқият орындаңыз.

- Электр желісінің ағытпасының кернеуі бар.
- Электр желісінің ағытпасын кернеуден ажыратыңыз.
- Электр тоғынан қорғану үшін дұрыс орнатыңыз.
- Босаған әрі дұрыс емес желі ашасы мен розеткалар ағытпаны тым ысытып жіберуі мүмкін.
- Қапсырма қосылымдарды білікті техник маман дұрыс орнатуға тиіс.
- Сымға қысқыш қапсырма пайдаланыңыз.
- Бір фазаға не екі фазаға арналған H05BB-F Tмакс. 90°C (немесе жоғары) түріндегі дұрыс қорек сымын қолданыңыз.
- Бүлінген қорек сымын арнайы сымға (H05BB-F Tмакс. 90°C; немесе жоғары) ауыстырыңыз. Жергілікті қызмет көрсету орталығына хабарласыңыз.

Құрылғыда ішкі электрлік қондырғы болуға тиіс, ол құрылғыны барлық магниттік полюстерде ені кем дегенде 3 мм түйіспелі саңылаудың көмегімен желіден ажыратуға мүмкіндік береді.

Дұрыс ажыратқыш құралдарды қолдануыңыз керек: желіні қорғайтын

ажыратқыштар, сақтандырғыштар (ұстатқыштан алынған бұрандалы сақтандырғыштар), жерге тұйықталудан қорғау тетіктері мен тұйықтағыштар.

Құрастыру

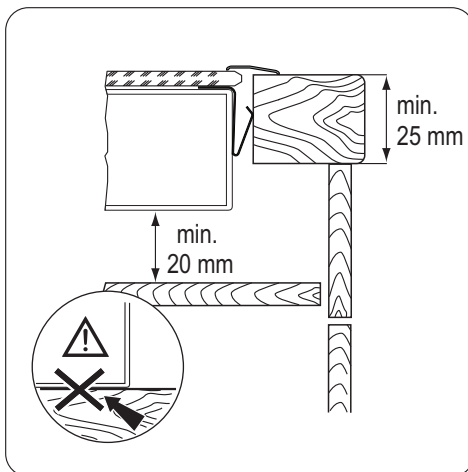
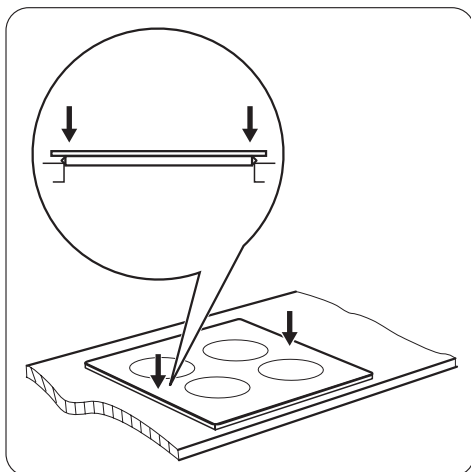
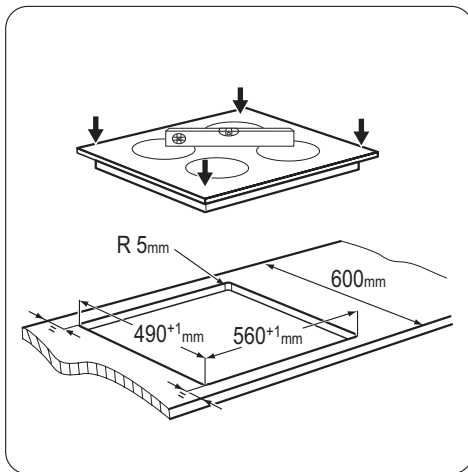
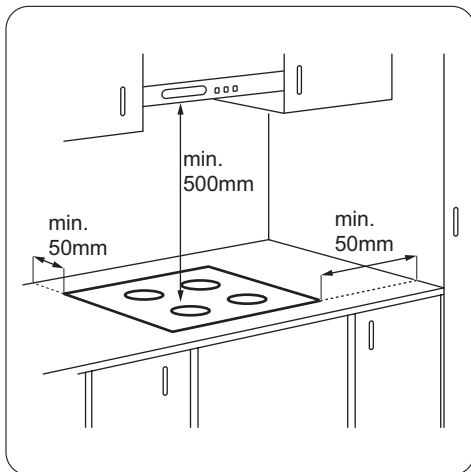

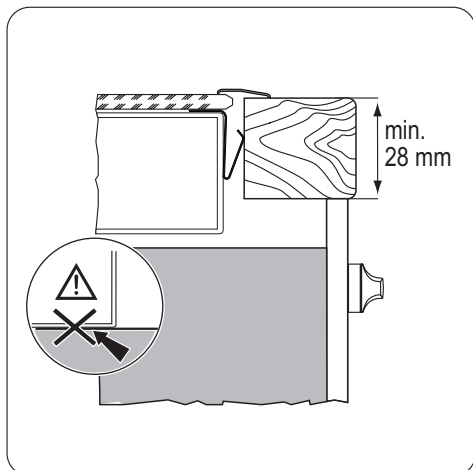

i Егер қорғаныс қорабын қолдансаңыз (қосымша керек-жарақ²⁾), құрылғының тура астына қойылатын қорғаныс едені қажет емес. Егер құрылғыны тұмшашештің үстіне орнатсаңыз, қорғағыш қорапты қолдана алмайсыз.

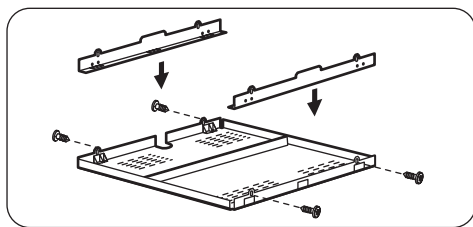

Бұйым сипаттамасы

Жалпы көрінісі

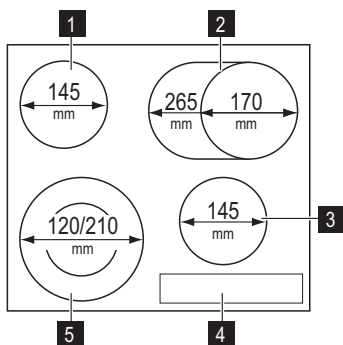

- 1** Пісіру алаңы 1200 Вт
- 2** Сопақ пісіру алаңы 1500/2400 Вт
- 3** Пісіру алаңы 1200 Вт
- 4** Басқару панелі
- 5** Қос шығырықты пісіру алаңы 750/2200 Вт

2) Керек-жарақ болып есептелетін қорғаныс қорабы кей елдерде берілмеуі мүмкін. Жергілікті жабдықтаушыға хабарласыңыз.

Басқару панелінің көрінісі

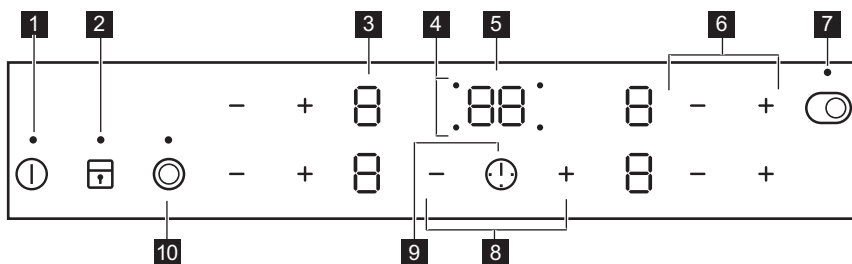

Құрылғыны іске қосу үшін сенсорлық өрістерді пайдаланыңыз. Бейнебеттер, индикаторлар мен дыбыстық сигналдар қай функцияның жұмыс жасайтынын көрсетеді.

	сенсорлық өріс	функция
1	ⓘ	Құрылғыны іске қосуға және сөндіруге арналған
2	🔒	Басқару панелін құрсаулайды/құрсауын ағытады
3	Қызу параметрінің бейнебеті	Қыздыру параметрін көрсетеді
4	Пісіру алаңдары таймерінің индикаторлары	Уақыттың қай пісіру алаңы үшін орнатылғанын көрсетеді
5	Таймер бейнебеті	Уақытты минут бойынша көрсетеді
6	+ / -	Қыздыру параметрінің мәнін көбейтеді немесе азайтады
7	🔘	Сыртқы шеңберді іске қосады және сөндіреді
8	+ / -	Уақытты көбейтеді немесе азайтады
9	ⓘ!	Пісіру алаңын таңдайды
10	🔘	Сыртқы шеңберлерді іске қосады және сөндіреді

Қызу параметрінің бейнебеттері

Бейнебет	Сипаттама
0	Пісіру алаңы сөндірулі.
1 - 9	Пісіру алаңы жұмыс істейді.
U	Жылы ұстау функциясы жұмыс істейді.
R	Автоматты түрде қыздыру функциясы жұмыс істейді.

Бейнебет	Сипаттама
	Ақаулық орын алды.
	Пісіру алаңы әлі ыстық (қалдық қызу).
	Қауіпсіздік құралы/Бала қауіпсіздігі функциясы жұмыс істейді.
	Автоматты түрде ажыратқыш қосылады.

Қалдық қызу индикаторы

Назарыңызда болсын! Суымаған пешке күйіп қалу қаупі бар!

Жұмыс жүйесі туралы нұсқаулар

Қосу және сөндіру

Құрылғыны қосу немесе сөндіру үшін белгісін 1 секунд басыңыз.

Автоматты түрде сөндіру

Функция құрылғыны төмендегі жағдайларда автоматты түрде тоқтатады:

- Барлық пісіру алаңдары сөндірулі болса .
- Құрылғыны іске қосқан соң қызу параметрін орнатпасаңыз.

- Басқару панеліне бір нәрсе төгіліп қалса немесе ол 10 секундтан артық (ыдыс, киім т.с.с.) жабық қалса. Дыбыстық сигнал біраз уақыт естіліп тұрады да, құрылғы сөнеді. Заттарды алыңыз немесе басқару панелін тазалаңыз.
- Пісіру алаңын тоқтатпасаңыз немесе қызу параметрін өзгертпесеңіз. Шамалы уақыттан кейін жанады да, құрылғы жұмысын тоқтатады. Кестеге қараңыз.

Автоматты түрде сөндіру уақыттары

Қызу параметрі	, -	-		-
Пісіру алаңы сөндіріледі:	6 сағаттан кейін	5 сағаттан кейін	4 сағаттан кейін	1,5 сағаттан кейін

Қызу параметрі

Қызу параметрі мәнін көбейту үшін белгісін түртіңіз. Қызу параметрі мәнін азайту үшін белгісін түртіңіз. Бейнебетте қыздыру параметрі көрсетіледі. Пісіру алаңын сөндіру үшін және белгісін бір уақытта басыңыз.

Сыртқы шеңберлерді қосу және сөндіру

Шеңбердің бетін қолданылатын ыдыстың өлшемдеріне сай келтіре аласыз.

Сыртқы шеңберді іске қосу үшін сенсорлық өрісті / басыңыз. Индикатор жанады. Қосымша сыртқы шеңберлерді іске қосу үшін сол сенсорлық өрісті қайта басыңыз. Тиісті индикатор жанады. Сыртқы шеңберді сөндіру үшін осы әрекетті қайта орындаңыз. Индикатор сөнеді.

Автоматты түрде қыздыру

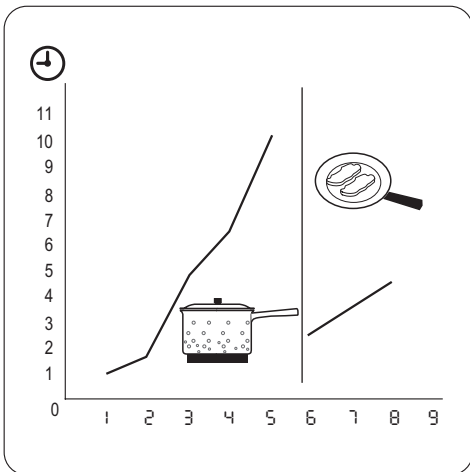

Автоматты түрде қыздыру функциясын қоссаңыз, қызу параметрінің қажетті мәніне жылдамырақ жетуге болады. Бұл функция біраз уақыт (сызбаны қараңыз) қыздыру параметрінің ең жоғары мәнін орнатады да, содан кейін қажетті қыздыру параметріне дейін түсіреді.

Автоматты түрде қыздыру функциясын қосу үшін пісіру алаңы суық болуға тиіс (бейнебетте **H** көрсетілмеуге тиіс). Пісіру алаңының **+** түймешігін қажетті қыздыру параметрі көрсетілгенше қайта-қайта басыңыз. 3 секундтан кейін бейнебетте **R** жанады.

Функцияны тоқтату үшін — түймешігін басыңыз.

Таймер

Кері санақ таймерін қолданып пісіру алаңы осы жолы қанша уақыт жұмыс істейтінін көрсетіңіз.

Таймерді пісіру алаңын таңдағаннан кейін орнатыңыз.

Қызу параметрін таймерді орнатпай тұрып немесе орнатып болғаннан кейін орнатуыңызға болады.

- **Пісіру алаңын таңдау үшін:** **⌚** қажетті пісіру алаңының индикаторы жанғанша бірнеше қайтара түртіңіз.

- **Таймерді іске қосу немесе өзгерту үшін:** таймердің **+** немесе — түймешігін басып уақытты орнатыңыз (**00 - 99** минут). Пісіру алаңының индикаторы баяу жыпылықтай бастаған кезде, уақыт кері санала бастайды.
- **Таймерді ажырату үшін:** пісіру алаңын **⌚** арқылы орнатып, таймерді сөндіру үшін — белгісін түртіңіз. Қалған уақыт **00** дейін кері саналады. Пісіру алаңының индикаторы сөнеді.
- **Қалған уақытты қарау үшін:** пісіру алаңын **⌚** арқылы орнатыңыз. Пісіру алаңының индикаторы жылдам жыпылықтай бастайды. Бейнебетте қалған уақыт көрсетіледі.

Уақыт аяқталған кезде, дыбыстық сигнал естіліп, **00** жыпылықтайды. Пісіру алаңы сөндіріледі.

- **Дыбыстық сигналды тоқтату үшін:** түртіңіз: **⌚**

Таймерді пісіру алаңдары жұмыс істемей тұрған кезде **минут операторы** ретінде қолдануыңызға болады. **⌚** түймешігін басыңыз. Уақытты орнату үшін **+** немесе — түймешігін басыңыз. Уақыт аяқталған кезде, дыбыстық сигнал естіліп **00** жыпылықтайды.

- **Дыбыстық сигналды тоқтату үшін:** түртіңіз: **⌚**

Құлып

Қыздыру алаңдары жұмыс істеген кезде басқару панелін құрсаулауға болады, бірақ **⌚** құрсауланбайды. Ол қызу параметрінің кездейсоқ өзгеруіне жол бермейді.

Әуелі қызу параметрін орнатыңыз.

Осы функцияны бастау үшін **⌚** белгішесін түртіңіз. **⌚** белгісі 4 секундқа жанады.

Таймер қосулы күйде қалады.



Осы функцияны тоқтату үшін **⌚** белгішесін түртіңіз. Алдында орнатылған қызу параметрі жанады.

Құрылғыны тоқтатқан кезде, осы функция да тоқтайды.



Балалар қауіпсіздігі құралы

Бұл функция құрылғы кездейсоқ қосылып кетуге жол бермейді.

Бала қауіпсіздігі құралын қосу үшін



- Құрылғыны ① көмегімен іске қосыңыз. **Қызу параметрлерін орнатпаңыз.**
-  белгішесін 4 секунд басыңыз.  белгісі жанады.
- Құрылғыны ① арқылы сөндіріңіз.

Бала қауіпсіздігі құралын сөндіру үшін

- Құрылғыны ① көмегімен іске қосыңыз. **Қызу параметрлерін орнатпаңыз.**  белгішесін 4 секунд басыңыз.  белгісі жанады.

- Құрылғыны ① арқылы сөндіріңіз.

Бала қауіпсіздігін сақтау құралын тек бір ғана пісіру циклі үшін ажыратып қою үшін

- Құрылғыны ① арқылы іске қосыңыз.  белгісі жанады.
-  белгішесін 4 секунд басыңыз. **Қызу параметрін 10 секунд ішінде орнатыңыз.** Құрылғыны іске қосуыңызға болады.
- Құрылғыны ① арқылы іске қосқан кезде, бала қауіпсіздігінің құралы қайта іске қосылады.

Пайдалы нұсқаулар менен кеңестер

Ыдыс-аяқ

-  • Ыдыстың түбі барынша қалың әрі мүмкіндігінше жайпақ болуға тиіс.
- Эмальмен қапталған темірден және түбі алюминий немесе мыстан жасалған ыдыстар шыны керамика беттің түсін өзгертуі мүмкін.

Қуат үнемдеу

-  • Егер мүмкіндік болса, ыдысқа әрқашан қақпақ жабыңыз.

- Пісіру алаңын ыдысты үстіне қойғаннан кейін ғана іске қосыңыз.
- Қалған жылуды пайдалану үшін пісіру алаңын пісіру уақыты аяқталмай тұрып өшіріңіз.
- Ыдыстың түбі мен пісіру алаңының көлемі бірдей болуға тиіс.

Тағам пісіру үлгілері

Кестедегі деректер тек бағдар ретінде беріледі.

Қызу параметрі	Пайдалану:	Уақыт	Ақыл-кеңес
 1	Піскен тағамды жылы күйде ұстау	(қажет болғанына қарай)	Ыдыстың қақпағын жабыңыз
1-2	Голланд тұздығы, балқытылған: май, шоколад, желатин	5-25 мин	Ара-тұра араластырыңыз
1-2	Қойылту: шайқалған омлет, піскен жұмыртқа	10-40 мин	Қақпағын жауып пісіру керек

Қызу параметрі	Пайдалану:	Уақыт	Ақыл-кеңес
2-3	Суға піскен күріш және сүтке пісірілген тағамдар, аспаздық тағамдарды жылыту	25-50 мин	Күріштен кем дегенде екі есе артық су қйыңыз, сүт тағамдарын арасында араластырыңыз
3-4	Буға піскен көкөніс, балық, ет	20-45 мин	Бірнеше ас қасық сұйықтық қосыңыз
4-5	Буға піскен картоп	20-60 мин	750 г картопқа ең көбі ¼ л су пайдаланыңыз
4-5	Көп мөлшердегі тағамдар, бұқтырылған тағамдар мен көже пісіру	60-150 мин	3 литрге дейін су және құраластар
6-7	Сәл қуыру: эскалоп, "кордон блё" бұзау еті, котлет, шұжық, бауыр, майға қуырылған ұн, жұмыртқа, құймақ, бауырсақ,	қажетін е орай	Орта тұсында аударыңыз
7-8	Қатты қуыру, қуырылған картоп, қоң ет, бифштекстер	5-15 мин	Орта тұсында аударыңыз
9	Көп мөлшердегі суды қайнату, макарон пісіру, етті қызартып қуыру (гуляш, бұқтырып пісіру), фри		

Акриламидтер бойынша ақпарат

Өте маңызды! Ең соңғы ғылыми мәліметтерге сәйкес, тағамды (әсіресе құрамында крахмал бар) қуырған кезде,

акриламидтер денсаулыққа қатер төндіруі мүмкін. Сондықтан, біз тағамды ең төмен температурада пісіруді және тым қатты қуырмауды ұсынамыз.

Күту менен тазалау

Құрылғыны әр пайдаланғаннан кейін тазалап отырыңыз.

Ыдысты қолданғанда табаны әрқашан таза болсын.

 **Назарыңызда болсын!** Өткір заттар мен түрпілі тазалағыш заттар құрылғыға зиян келтіруі мүмкін. Қауіпсіздік мақсатында құрылғыны бұмен тазалағыш немесе жоғары қысыммен тазалағыш құралдармен **тазаламаңыз**.

 Шыны керамикаға түскен сызаттар немесе қошқыл дақтар құрылғының жұмысына ешқандай әсер етпейді.

Қоқысты тазалау үшін:



- **Дереу тазалаңыз:** балқыған пластик, пластик фольга, қант қосылған тағам. Дереу тазаламаңыз, құрылғыны бүлдіріп алуыңыз мүмкін. Шыныға арналған арнайы қырғышты қолданыңыз. Қырғышты шыны бетке сүйір бұрыш жасап қойып, жылжыту арқылы тазалаңыз.
- **Құрылғы жеткілікті түрде суығаннан кейін келесіні алыңыз:** әк жолақтары, су дақтары, май дақтары және металл дақтары.



Шыны керамикаға немесе тоттанбайтын болатқа арналған арнайы тазартқыш құралдарды қолданыңыз.

2. Құрылғыны дымқыл шүберекпен, шамалы жуғыш зат қосып тазалаңыз.

3. Соңында, құрылғыны таза **шүберекпен әбден құрғатыңыз.**

Не істерсіңіз, егер...

Ақаулық	Ықтимал себептері және шешімі
Құрылғыны қосып, немесе пайдалана алмайсыз.	<ul style="list-style-type: none">• Құрылғыны қайта қосыңыз да, қызу параметрін 10 секунд ішінде орнатыңыз.• Бір уақытта 2 немесе одан да көп сенсорлық өрістерді басып қойғансыз. Тек бір ғана сенсорлық өрісті басыңыз.• Бала қауіпсіздігінің құралы немесе түймешік Құлып іске қосылады. Іске қолдану бойынша нұсқаулар берілген тарауды қараңыз.• Басқару панеліне су немесе май шашыраған. Басқару панелін тазалаңыз.
Дыбыстық сигнал естіледі де, құрылғы тоқтайды. Құрылғыны сөндірген кезде дыбыстық сигнал естіледі.	Бір немесе бірнеше сенсорлық өріске зат қойылған. Сенсорлық өрістердегі заттарды алыңыз.
Құрылғы сөнеді.	① бетіне бірнәрсе қойылған. Сенсорлық өрістегі затты алыңыз.
Қалдық жылу индикаторы жанбайды.	Пісіру алаңы ыстық емес, себебі ол аз уақыт ғана қосылып тұрған. Егер пісіру алаңы ыстық болуға тиіс болса, қызмет көрсету орталығына хабарласыңыз.
Автоматты қыздыру функциясы іске қосылмайды.	<ul style="list-style-type: none">• Пісіру алаңында әлі де қалдық қызу бар. Пісіру алаңын әбден салқындатып алыңыз.• Қызу параметрінің ең жоғары мәні орнатылған. Ең жоғары қызу параметрінің қуаты, автоматты түрде қыздыру функциясының қуатымен бірдей.• Қызу параметрін  мәнінен азайттыңыз. Қызу параметрін  бастап, тек ғана жоғарылата беріңіз.
Сыртқы шеңберді іске қоса алмадыңыз.	Алдымен ішкі шеңберді іске қосыңыз.
Сенсорлық өрістер қызып кетеді.	Тым үлкен ыдыс қолданылған немесе ыдыстар басқару құралдарына тым жақын қойылған. Қажет болса, үлкен ыдыстарды артқы пісіру алаңдарына қойыңыз.
 жанады	Автоматты түрде ажыратқыш қосылады. Құрылғыны ажыратыңыз да, қайтадан іске қосыңыз.

Ақаулық	Ықтимал себептері және шешімі
<p> және сан жанады.</p>	<p>Құрылғыда ақау бар. Құрылғыны электр желісінен біраз уақыт ажырата тұрыңыз. Сақтандырғышты электр желісінен ағытып қойыңыз. Қайта қосыңыз. Егер  қайта көрініс берсе, қызмет көрсету орталығына хабарласыңыз.</p>

Егер жоғарыда берілген шешімдерді қолданып ақаулықты түзете алмасаңыз, дилеріңізге немесе қызмет көрсету орталығына хабарласыңыз. Техникалық ақпарат тақтайшасындағы деректерді, шыны керамиканың үш саннан тұратын нөмірін, (шынының бетіндегі бұрышта) және ақаулық орын алғанда көрсетілген хабарды беріңіз.

Құрылғыны іске дұрыс қосқаныңызға көз жеткізіңіз. Бұлай істемеген жағдайда, қызмет көрсету орталығының технигі немесе дилер көрсеткен қызмет, кепілдік мерзімі кезінде де ақылы болуы мүмкін. Тұтынушыға қызмет көрсетуге қатысты нұсқаулар мен кепілдік шарттары кепілдік кітапшасында берілген.

Қоршаған ортаға зиян келдірмеу туралы мағлұматтар

Бұйымдағы немесе бұйым қорапшасындағы  белгісі осы бұйым кәдімгі үй қалдығы емес екенін көрсетіп білдіреді. Сондықтан оны ескі электр және электроникалық бұйымдарды жинап утилизация үшін арнайы контейнерлерге салуыңыз керек. Осы бұйымды дұрыс түрде утилизация арқылы Сіз қоршаған орта менен адам денсаулығына түсіп пайда бола алатын зиянын болдыртпауын үшін үлес қоса аласыз; осы зиян бұл бұйымды дұрыс емес қолданғанда пайда болуы мүмкін. Осы бұйымның

утилизациясы туралы көбірек білуіңіз үшін жергілікті әкімшілігіңізбен, қалдықтарды жинап әкететін мекемеңізбен немесе осы бұйымды Өзіңізге сатқан дүкенімен хабарласыңыз.

Орам материалдары

 Орам материалдар қоршаған ортаға зиян келтірмейді және оларды қайта өңдеуге болады. Пластик бөліктер мынадай таңбамен белгіленген: >PE<, >PS< т.с.с. Орам материалдарын тұрмыстық қалдықтармен бірге тұратын жеріңіздегі қоқыс жәшіктеріне салыңыз.

Saturs

Drošības informācija _____	23	Noderīgi ieteikumi un padomi _____	30
Uzstādīšanas norādes _____	24	Kopšana un tīrīšana _____	31
Izstrādājuma apraksts _____	26	Ko darīt, ja ... _____	31
Lietošanas norādes _____	28	Apsvērumi par vides aizsardzību _____	32

Izmaiņu tiesības rezervētas



Drošības informācija

i Pirms uzstādīšanas un lietošanas, kā arī, lai nodrošinātu drošību un ierīces pareizu lietošanu, rūpīgi izlasiet šo rokasgrāmatu. Pamācībai vienmēr jāatrodas kopā ar ierīci, arī tad, ja tā tiek pārvietota vai pārdota. Ierīces lietotājiem pilnībā jāiepazīstas ar tās darbības un drošības funkcijām.

Bērnu un nespējīgu cilvēku drošība

! **Brīdinājums** Neļaujiet ierīci izmantot cilvēkiem, tostarp bērniem, ar ierobežotām fiziskām un garīgām spējām vai ar ierīces lietošanas pieredzes un zināšanu trūkumu. Tiem, kas ir atbildīgi par šādām personām, jānodrošina nepieciešamā uzraudzība vai jāsniedz norādījumi par ierīces darbību.

- Glabājiet iesaiņojuma materiālus bērniem nepieejamās vietās. Pastāv nosmakšanas vai savainošanās risks.
- Turiet bērnus prom no ierīces tās lietošanas laikā un pēc tam, līdz ierīce atdziest.

! **Brīdinājums** Aktivizējiet bērnu aizsardzības ierīci, lai nepieļautu, ka mazi bērni un mājdzīvnieki nejauši ieslēdz ierīci.

Drošība lietošanas laikā

- Pirms ierīces pirmās lietošanas reizes noņemiet visus iesaiņojuma materiālus un uzlīmes.
- Pēc katras izmantošanas reizes, iestatiet gatavošanas zonas stāvoklī "Izslēgt".
- Var apdedzināties! Nenovietojiet uz gatavošanas virsmas virtuves piederumus vai kastroļu vākus, jo tie var sakarst.



Brīdinājums Pastāv aizdegšanās risks!

Pārkarsēti tauki un eļļa var ātri uzliesmot.

Pareiza darbība

- Ieslēdzot ierīci, neatstājiet to bez uzraudzības.
- Šī ierīce ir paredzēta izmantošanai vienīgi māsasaimniecībā!
- Nelietojiet ierīci kā darbvirsmu vai uzglabāšanai paredzētu virsmu.
- Nenovietojiet uz ierīces vai tās tuvumā viegli uzliesmojošus materiālus un priekšmetus, kas izgatavoti no plastmasas vai alumīnija.
- Pieslēdzot ierīci tuvumā esošām kontaktligzdām, rīkojieties uzmanīgi. Neļaujiet elektrības vadiem saskarties ar ierīci vai sakarsušajiem virtuves traukiem. Nepieļaujiet elektrības vadu samezģlošanos.



Izvairīšanās no iekārtas bojājumiem

- Uz stikla keramikas virsmas krītoši priekšmeti vai virtuves trauki var sabojāt virsmu.
- Ēdiena gatavošanas trauki, kas izgatavoti no čuguna vai alumīnija lējuma, vai kuru apakša ir bojāta, var saskrāpēt stiklu. Nepārvietojiet tos pa virsmu.
- Nepieļaujiet ēdiena gatavošanas traukos esošā šķidrums pārvārīšanos, jo tādējādi var tikt sabojāti gan trauki, gan stikla virsma.
- Neieslēdziet sildriņķus bez trauka vai, ja uz tiem ir novietots tukšs ēdiena gatavošanas trauks.
- Nenovietojiet alumīnija foliju uz ierīces.

 **Brīdinājums** Ja virsma saplaisā, atvienojiet ierīci no elektrotīkla, lai nepieļautu elektrošoku.

Uzstādīšanas norādes

 **Pirms uzstādīšanas** atzīmējiet sērijas numuru (Sēr. Nr.) no datu plāksnītes. **Iekārtas plāksnīte atrodas tās korpusa apakšdaļā.**

Modell ZEV6646XBA		Prod.Nr. 949 595 521 00	
Typ 58 HAD 47 AO	220-240 V 50-60 Hz		
Made in Germany	Ser.Nr.	7 kW	
ZANUSSI			

Drošības norādījumi

 **Brīdinājums** Izlasiet!

- Pārbaudiet, vai ierīces transportēšanas laikā tai nav radušies bojājumi. Nepievienojiet bojātu ierīci. Ja nepieciešams, sazinieties ar ierīces piegādātāju.
- Šo ierīci drīkst uzstādīt, pieslēgt un remontēt tikai pilnvaroti tehniskās apkopes darbinieki. Lietojiet tikai oriģinālas rezerves daļas.
- Lietojiet iebūvējamās ierīces tikai pēc tam, kad tās ir pareizi iebūvētas virtuves mēbeles un darba virsmās atbilstoši spēkā esošiem standartiem.
- Nepārveidojiet šo ierīci un nemainiet šīs ierīces specifikācijas. Pastāv savainojumu un ierīces bojājumu risks.
- Ievērojiet tās valsts spēkā esošos likumus, nosacījumus, direktīvas un standartus, kurā tiek uzstādīta ierīce (drošības noteikumus, otrreizējās pārstrādes noteikumus, elektriskās drošības prasības un citus noteikumus)!
- Nodrošiniet piemērotu attālumu starp šo ierīci un blakus uzstādītām ierīcēm!
- Nodrošiniet aizsardzību pret elektrošoku, piemēram, uzstādot tieši zem ierīces atvilktnes ar aizsargpamatni!
- Nodrošiniet darba virsmas izgriezumu ar piemērotu blīvējumu, tādējādi nepieļaujot mitruma ietekmi uz ierīci!

- Noblīvējiet ierīci un darba virsmu, lai starp tām nepaliktu atveres, izmantojot piemērotu blīvējuma materiālu!
- Aizsargājiet ierīces apakšējo daļu no tvaiķiem un mitruma, ko var radīt, piemēram, trauku mazgājamā mašīna vai cepeškrāsns!
- Neuzstādiert ierīci blakus durvīm vai zem logiem! Pretējā gadījumā, atverot durvis vai logus, tie var noraust karstus ēdiena gatavošanas traukus no ierīces.

 **Brīdinājums** Elektrisko traumu risks. Rūpīgi izpildiet norādījumus, pieslēdzot ierīci elektrības padevei.

- Tīkla pieslēguma spaiļi ir zem sprieguma.
 - Atslēdziet tīkla pieslēguma spaiļi no sprieguma.
 - Uzstādiert ierīci pareizi, lai nodrošinātu aizsardzību pret elektrošoku.
 - Vaļīgi un nepareizi spraudkontakta savienojumi var pārkarsēt spaiļi.
 - Uzticiet savienojumu veikšanu kvalificētam speciālistam.
 - Izmantojiet kabeļa atspriegotājskavu.
 - Ja tiek lietots vienas vai divu fāžu savienojums, izmantojiet atbilstošu strāvas kabeļa tipu H05BB-F ar maks. temperatūru 90 °C (vai augstāku).
 - Nomainiet bojātu strāvas kabeli pret strāvas kabeli, kura tips ir H05BB-F T ar maks. temperatūru 90 °C (vai augstāku). Sazinieties ar vietējo klientu atbalsta centru.
- Ierīcei jābūt elektriskajai ietaisei, kas ļauj atvienot ierīci no visiem elektrotīkla poliem tā, lai atstarpe starp kontaktiem būtu vismaz 3 mm.
- Izolācijai nepieciešams lietot pareizas ietaises: automātslēdzus, drošinātājus (no turētājiem izskrūvējamus drošinātājus), zemējuma noplūdes automātslēdzus un savienotājus.

montáža

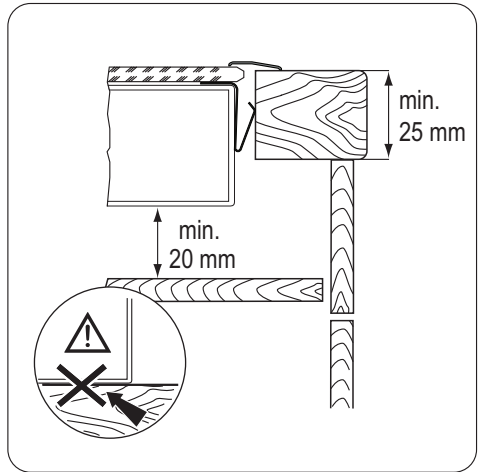
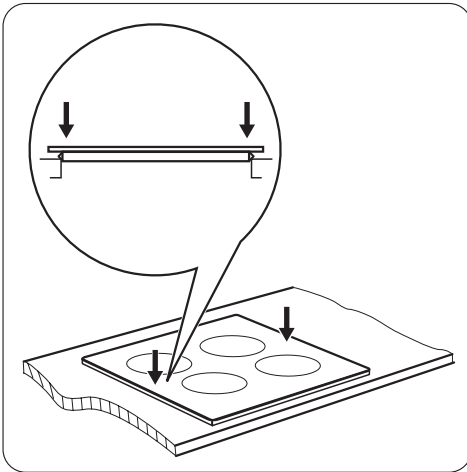
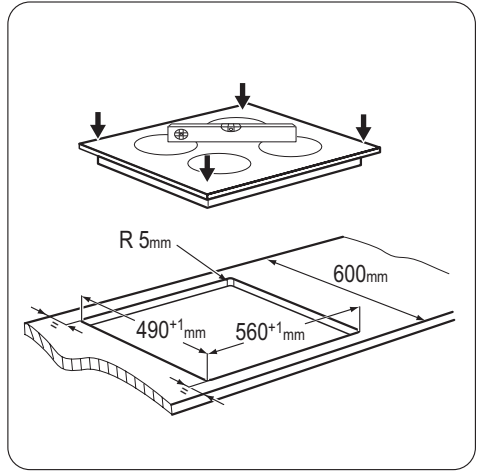
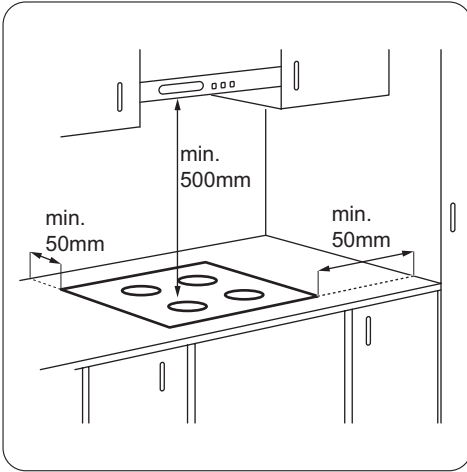

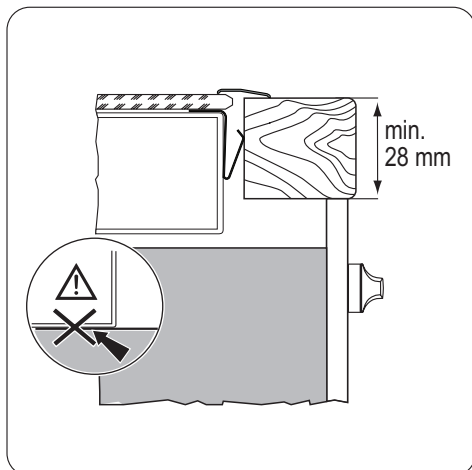

i Ja izmantojat aizsargnodalījumu (papildpiederums)³⁾, aizsargplāksne tieši zem ierīces nav nepieciešama.

Ja uzstādāt ierīci virs cepeškrāsns, aizsargkārbu nedrīkst izmantot.

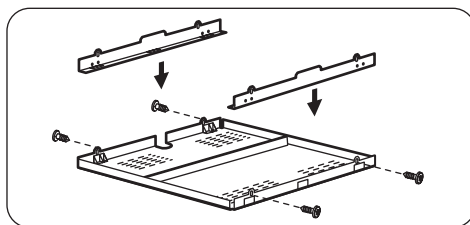

Izstrādājuma apraksts

Vispārējs pārskats

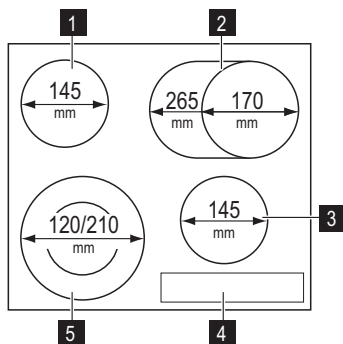

- 1** Gatavošanas zona 1200 W
- 2** Ovālā gatavošanas zona 1500/2400 W
- 3** Gatavošanas zona 1200 W
- 4** Vadības panelis
- 5** Dubultā gatavošanas zona 750/2200 W

3) Aizsargnodalījums kā papildpiederums dažās valstīs var nebūt pieejams. Lūdzu, sazinieties ar vietējo piegādātāju.

Vadības paneļa aprīkojums

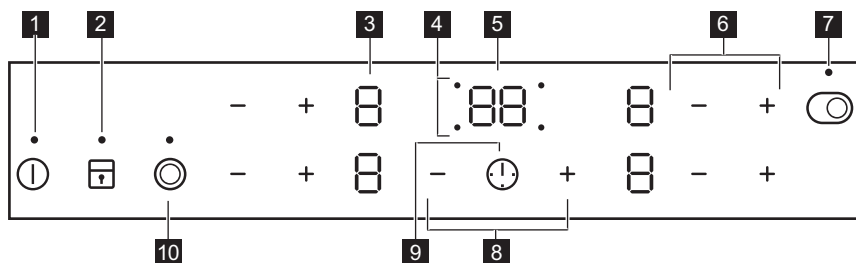



Ierīces vadībai izmantojiet sensora laukus. Displeji, indikatori un skaņas signāli norāda uz aktivizētām funkcijām.

	sensora lauks	funkcija
1	ⓘ	Ieslēdz un izslēdz ierīci
2	Ⓛ	Bloķē/atbloķē vadības paneli
3	Sildīšanas pakāpes displejs	Rāda sildīšanas pakāpi
4	Gatavošanas zonu taimeru indikatori	Rāda, kurai gatavošanas zonai tiek iestatīts laiks
5	Taimera displejs	Rāda laiku minūtēs
6	+ / -	Palielina vai samazina sildīšanas pakāpi
7	Ⓞ	Aktivizē un deaktivizē ārējos riņķi
8	+ / -	Palielina vai samazina laiku
9	ⓘ	Iestata gatavošanas zonu
10	Ⓞ	Aktivizē un deaktivizē ārējos riņķus

Sildīšanas pakāpju displeji

Displejs	Apraksts
0	Gatavošanas zona ir izslēgta.
1 - 9	Gatavošanas zona ir aktivizēta.
U	Darbojas siltuma uzturēšanas funkcija.
R	Darbojas automātiskās uzsildīšanas funkcija.
E	Radusies kļūda.
H	Gatavošanas zona vēl ir karsta (atlikušais siltums).
L	Aktivizēta taustiņu bloķēšana / bērnu drošības ierīce.
-	Ir aktivizējusies automātiskās izslēgšanas funkcija.

Atlikušā siltuma indikators

 **Brīdinājums**  Risks gūt apdegumus atlikušā siltuma dēļ!

Lietošanas norādes

Aktivizēšana un deaktivizēšana

Pieskarieties pie  1 sekundi, lai aktivizētu vai deaktivizētu ierīci.







Automātiskā izslēgšanās

Funkcija automātiski deaktivizēs ierīci, ja:





- visas gatavošanas zonas tiek izslēgtas; 
- jūs neiestatījāt sildīšanas pakāpi pēc ierīces aktivizēšanas;

- jūs izlējāt vai nolikāt kaut ko uz vadības paneļa ilgāk par 10 sekundēm (piem., pannu, divieli utt.). Atskanēs īslaicīgs skaņas signāls un ierīce izslēgsies. Noņemiet priekšmetu vai notīriet vadības paneli.
- gatavošanas zona netika izslēgta vai netika mainīta sildīšanas pakāpe. Pēc kāda laika izgaismojas  un ierīce deaktivizējas. Skatiet tabulu.

Automātiskās izslēgšanās laiki



Sildīšanas iestatījums	 ,  - 	 - 		 - 
Gatavošanas zona deaktivizējas pēc	6 stundas	5 stundas	4 stundas	1,5 stundas

Sildīšanas pakāpe

Pieskarieties pie  , lai palielinātu sildīšanas pakāpi. Pieskarieties pie  , lai samazinātu sildīšanas pakāpi. Displejā tiek parādīta sildīšanas pakāpe. Lai deaktivizētu gatavošanas zonu, vienlaikus pieskarieties  un  .

Ārējo riņķu ieslēgšana un izslēgšana

Jūs varat pielāgot gatavošanas virsmu ēdiena gatavošanas trauku izmēriem.

Lai aktivizētu ārējo riņķi, pieskarieties sensora laukam  /  . Iedegsies indikators. Lai ieslēgtu papildu ārējos sildīrijņus, skariet vēlreiz to pašu sensora lauku. Iedegsies nākamais indikators.

Veiciet šīs darbības atkārtoti, lai deaktivizētu ārējo riņķi. Indikators nodzīsīs.

Automātiskā sakarsēšana

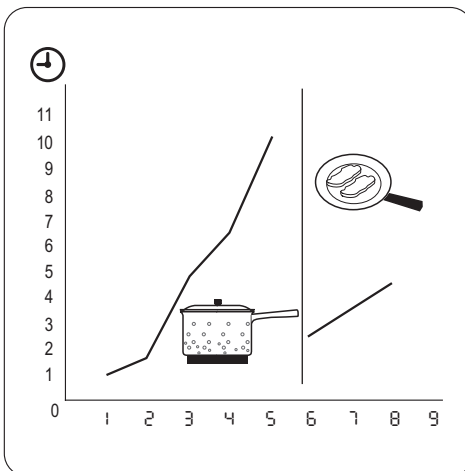

Nepieciešamo sildīšanas pakāpi var sasniegt ātrāk, aktivizējot automātiskās sakarsēšanas funkciju. Šī funkcija uz laiku (skatiet attēlu) iestata augstāko sildīšanas pakāpi un pēc

tam samazina temperatūru līdz vajadzīgajai sildīšanas pakāpei.

Automātiskās karsēšanas funkcijas ieslēgšanai vajag, lai gatavošanas zona būtu auksta (H displejā). Nekavējoties atkārtoti pieskarieties gatavošanas zonas +, līdz parādās nepieciešamā sildīšanas pakāpe. Pēc 3 sekundēm displejā parādās simbols R.

Lai apstādinātu funkcijas darbību, pieskarieties —.

Taimeris

Lietojiet taimeris, lai iestatītu, cik ilgi gatavošanas zonai jādarbojas tikai šajā reizē.

Iestatiet taimeris pēc gatavošanas zonas izvēles.

Varat iestatīt sakarsēšanas līmeni pirms vai pēc taimera iestatīšanas.

- **Lai veiktu iestatījumu gatavošanas zonai:** pieskarieties 1 vairākas reizes, līdz iedegas vajadzīgās gatavošanas zonas indikators.
 - **Lai aktivizētu vai mainītu taimeris:** pieskarieties pie taimera + vai —, lai iestatītu laiku (00 - 99 minūtes). Kad gatavošanas zonas indikators sāks mirgot lēnāk, tiks aktivizēta laika atpakajskaitīšana.
 - **Lai deaktivizētu taimeris:** iestatiet gatavošanas zonu ar 1 un pieskarieties —, lai deaktivizētu taimeris. Atlikušais laiks samazinās līdz 00. Nodzisīs gatavošanas zonas indikators.
 - **Lai pārbaudītu atlikušo laiku:** izvēlieties gatavošanas zonu, izmantojot 1. Gatavošanas zonas indikators sāks mirgot ātri. Displejā būs redzams atlikušais laiks.
- Kad laiks beidzies, atskan skaņas signāls un sāks mirgot 00. Gatavošanas zona ir izslēgta.
- **Lai deaktivizētu skaņu:** pieskarieties 1. Kamēr gatavošanas zonas nedarbojas, varat lietot taimeris kā **laika atgādinājumu**. Pieskarieties 1. Lai iestatītu laiku, pieskarieties +

vai —. Kad laiks beidzies, atskan skaņas signāls un sāks mirgot 00.

- **Lai deaktivizētu skaņu:** pieskarieties 1

Bloķēšana

Kad darbojas gatavošanas zona, ir iespējams nobloķēt vadības paneli, taču 1 nobloķēt nevar. Tas novērsīs nejaušu sildīšanas pakāpes maiņu.

Sākumā iestatiet sildīšanas pakāpi.

Lai aktivizētu šo funkciju, skariet T. Uz 4 sekundēm iedegsies simbols L.

Taimeris paliek ieslēgts.

Lai apstādinātu šīs funkcijas darbību, skariet T. Tiks aktivizēta iepriekš iestatītā sildīšanas pakāpe.

Izslēdzot ierīci, jūs izslēdzat arī šo funkciju.

Bērnu drošības funkcija

Šī funkcija nepieļauj nejaušu ierīces ieslēgšanu un lietošanu.

Lai aktivizētu bērnu drošības ierīci

- Aktivizējiet ierīci ar 1. **Neiestatiet sildīšanas pakāpi.**
- Pieskarieties T 4 sekundes. Iedegsies simbols L.
- Deaktivizējiet ierīci ar 1.

Lai deaktivizētu bērnu drošības ierīci

- Aktivizējiet ierīci ar 1. **Neiestatiet sildīšanas pakāpi.** Pieskarieties T 4 sekundes. Iedegsies simbols L.
- Deaktivizējiet ierīci ar 1.

Lai atceltu bērnu drošības ierīci piespiedu kārtā tikai vienai gatavošanas reizei

- Aktivizējiet ierīci ar 1. Iedegsies simbols L.
- Pieskarieties T 4 sekundes. **Iestatiet sildīšanas pakāpi 10 sekunžu laikā.** Ierīci var lietot.
- Ja deaktivizējat ierīci, izmantojot 1, bērnu drošības ierīce sāks atkal darboties.

Noderīgi ieteikumi un padomi

Trauki

-  • Tiem vajadzētu būt pēc iespējas biežākām un plakanākām.
- Ēdiena gatavošanas trauki, kuru apakšējās daļas izgatavotas no emaljēta tērauda, alumīnija vai vara, var izraisīt stikla keramikas virsmas krāsas izmaiņas.

Enerģijas taupīšana

-  • Ja iespējams, uzlieciet uz virtuves traukiem vākus.

- Uzlieciet virtuves traukus uz gatavošanas zonas, pirms to ieslēdzat.
- Izslēdziet gatavošanas zonas pirms gatavošanas laika beigām, lai izmanotu atlikušo siltumu.
- Katla dibenam un plīts riņķim jābūt vienādā lielumā.

Ēdienu gatavošanas piemēri

Tabulās minētā informācija ir tikai informatīva.

Sildīšanas pakāpe	Lietojiet, lai:	Laiks	Ieteikumi
 1	Uzturētu siltu ēdienu, kuru pagatavojāt	pēc nepieciešamības	Uzlieciet vāku uz ēdiena gatavošanas trauka
1-2	Pagatavotu Holandiešu mērci, kausētu: sviestu, šokolādi, želatīnu	5-25 min	Laiku pa laikam samaisiet
1-2	Sabiezinātu: mīkstas omletes, ceptas olas	10-40 min	Gatavošanas laikā uzlieciet vāku
2-3	Uz mazas uguns vārītu rīsus un gatavotu piena ēdienus, uzsildītu pusfabrikātus	25-50 min	Šķidruma daudzumam jābūt vismaz divreiz lielākam nekā rīsu daudzumam; gatavošanas laikā maisiet piena ēdienus
3-4	Tvaicētu dārzeņus, zivis, gaļu	20-45 min	Pievienojiet dažas ēdamkarotes šķidruma
4-5	Tvaicētu kartupeļus	20-60 min	Lietojiet ne vairāk nekā ¼ l ūdens uz 750 g kartupeļu
4-5	Gatavotu lielu ēdienu daudzumu, sautējumus un zupas	60-150 min	Līdz 3 l šķidruma un sastāvdaļas
6-7	Nedaudz apceptu: eskalopu, teļa gaļu, kotletes, frikadeles, desiņas, aknas, mērces, olas, pankūkas, virtuļus	pēc nepieciešamības	Cepšanas laikā apgrieziet
7-8	Kārtīgi apceptu ēdienu, ceptu filejas steikus, steikus	5-15 min	Cepšanas laikā apgrieziet
9	Vārītu lielu ūdens daudzumu, vārītu makaronus, apbrūninātu gaļu (gulašu, sautētu cepeti), ceptu kartupeļus frī eļļā		

Informācija par akrilamīdiem

Svarīgi Saskaņā ar jaunākajiem zinātnes atzinumiem pārtikas (īpaši cieti saturošu

produktu) brūnināšana, var radīt risku veselībai. Tādēļ mēs iesakām gatavot ēdiena pie pēc iespējas zemākas temperatūras un to pārlietu neapbrūnināt.

Kopšana un tīrīšana

Tīriet ierīci pēc katras lietošanas reizes. Lietojiet ēdiena gatavošanas traukus ar tīrām apakšpusēm.

 **Brīdinājums** Asi priekšmeti un abrazīvi tīrīšanas līdzekļi var bojāt ierīci.

Drošības apsvērumu dēļ, **netīriet** ierīci ar tvaika strūklu vai augstspiediena tīrīšanas aprīkojumu.

 Skrāpējumi vai tumši plankumi uz stikla keramikas neietekmē ierīces darbību.

Netīrumu noņemšana:





- **Noņemt nekavējoties:** izkusušu plastmasu, plastmasas foliju un cukuru saturošu pārtiku. Pretējā gadījumā var

sabojāt ierīci. Stikla tīrīšanai izmantojiet speciālu skrāpi. Novietojiet skrāpi uz stikla keramikas virsmas piemērotā leņķī un virziet tā asmeni pāri virsmai.

- **Noņemt, kad ierīce ir pietiekami atdzisusi:** kaļķakmens un ūdens traipus, taukvielu šķakstus un krāsu izmaiņas uz spīdīgās metāliskās virsmas. Lietojiet tīrīšanas līdzekļus, kas paredzēti stikla keramikas vai nerūsošā tērauda virsmām.
2. Tīriet ierīci ar mitru drāniņu un mazgāšanas līdzekli.
3. Tīrīšanas beigās **nosusiniet ierīci, izmantojot tīru, sausu drāniņu.**

Ko darīt, ja ...

Problēma	Iespējamais cēlonis un risinājums
Nevar aktivizēt vai lietot ierīci.	<ul style="list-style-type: none">• Ieslēdziet ierīci vēlreiz un 10 sekunžu laikā iestatiet sildīšanas pakāpi.• Skarti 2 vai vairāki sensora lauki vienlaicīgi. Pieskarieties tikai vienam sensora laukam.• Ir aktivizējies bērnu drošības ierīce vai taustiņu bloķēšana. Skatiet sadaļu „Lietošanas norādes”.• Uz vadības paneļa ir ūdens vai tauku traipi. Noslaukiet vadības paneli.
Atskan skaņas signāls, ierīce izslēdzas. Pēc ierīces izslēgšanas atskan skaņas signāls.	Uz viena vai vairākiem sensora laukiem uzlikts kāds priekšmets. Noņemiet priekšmetu no sensora laukiem.
Ierīces darbība apstājas.	Kaut kas uzlikts uz ①. Noņemiet priekšmetu no sensora lauka.
Neiedegas atlikušā siltuma indikators.	Gatavošanas zona nav karsta, jo darbojas pavisam īsu laiku. Ja gatavošanas zonai jābūt karstai, sazinieties ar apkopes centru.

Problēma	Iespējamais cēlonis un risinājums
Automātiskās sakarsēšanas funkcija neieslēdzas.	<ul style="list-style-type: none"> Gatavošanas zonā joprojām ir atlikušais siltums. Ļaujiet gatavošanas zonai pietiekami atdzist. Iestatīta maksimālā sildīšanas pakāpe. Maksimālā sildīšanas pakāpe darbojas ar tādu pašu jaudu kā automātiskās sakarsēšanas funkcija. No  samazinājāt sildīšanas pakāpi. Sāciet ar  un tikai palieliniet sildīšanas pakāpi.
Nevar ieslēgt ārējo sildīriņķi.	Vispirms ieslēdziet iekšējo sildīriņķi.
Sensora lauki sakarst.	Ēdiena gatavošanas trauki ir par lielu vai arī novietoti pārāk tuvu vadības ierīcēm. Ja nepieciešams, novietojiet lielāka izmēra ēdiena gatavošanas traukus uz aizmugurējām gatavošanas zonām.
 iedegas	Ir aktivizējusies automātiskās izslēgšanas funkcija. Izslēdziet ierīci un atkal ieslēdziet to.
Iedegas  un skaitlis.	Ierīces darbībā radies traucējums. Uz laiku atvienojiet ierīci no elektrotīkla. Atslēdziet mājas elektrotīkla sistēmas drošinātāju. Pieslēdziet atpakaļ. Ja  iedegas atkārtoti, sazinieties ar klientu apkalpošanas centru.

Ja, izmēģinot iepriekš minētos risinājumus, problēmas neizdodas novērst, sazinieties ar ierīces tirgotāju vai klientu apkalpošanas centru. Sniedziet tehnisko datu plāksnītes informāciju, nosauciet stikla keramikas virsmas trīs ciparu-burtu kodu (atrodas stikla virsmas stūrī) un informējiet par redzamo kļūdas paziņojumu.

Apsvērumi par vides aizsardzību

Simbols  uz produkta vai tā iepakojuma norāda, ka šo produktu nedrīkst izmest saimniecības atkritumos. Tas jānodod attiecīgos elektrisko un elektronisko iekārtu savākšanas punktus pārstrādāšanai. Nodrošinot pareizu atbrīvošanos no šī produkta, jūs palīdzēsiet izvairīties no potenciālām negatīvām sekām apkārtējai videi un cilvēka veselībai, kuras iespējams izraisīt, nepareizi izmetot atkritumos šo produktu. Lai iegūtu detalizētāku informāciju

Pārlicinieties, ka darbinājāt ierīci pareizi. Ja lietojāt ierīci nepareizi, par problēmu novēršanu, kuru veic klientu apkalpošanas centra darbinieki vai ierīces tirgotājs, tiks ieturēta papildu samaksa pat garantijas apkalpošanas laikā. Informāciju par klientu apkalpošanas centru un garantijas noteikumiem skatiet garantijas bukletā.

par atbrīvošanos no šī produkta, lūdzu sazinieties ar jūsu pašvaldību, saimniecības atkritumu savākšanas dienestu vai veikalu, kurā jūs iegādājāties šo produktu.

Iepakojuma materiāli

 Iepakojuma materiāls ir labai nekaitīgs un izmantojams atkārtoti. Plastmasas sastāvdaļas tiek apzīmētas ar attiecīgu marķējumu: >PE<, >PS<, u.c. Lūdzu, atbrīvojieties no iesaiņojuma materiāliem atbilstošās vietējās atkritumu savākšanas vietās.

Turiny

Saugos informacija _____	33	Naudinga informacija ir patarimai. _____	39
Įrengimo nuorodos _____	34	Valymas ir priežiūra _____	41
Gaminio aprašymas _____	36	Ką daryti, jeigu... _____	41
Veikimo nuorodos _____	38	Aplinkosauga _____	42

Galimi pakeitimai



Saugos informacija

i Tam, kad užtikrintumėte savo saugą ir kad prietaisas gerai veiktų, prieš įrengdami ir naudodami, atidžiai perskaitykite šį vadovą. Šią naudojimo instrukciją laikykite kartu su prietaisu, įskaitant tuos atvejus, kai jį perstatote ar parduodate. Vartotojai turi būti gerai susipažinę su prietaiso veikimu ir saugos funkcijomis.

Vaikų ir pažeidžiamų žmonių sauga

! **Įspėjimas** Neleiskite naudoti prietaiso asmenims, įskaitant vaikus, turintiems fizinę jutimo ir proto negalią arba stokojančius prietaiso naudojimo patirties ir žinių. Juos turi prižiūrėti arba pamokyti naudotis prietaisu už jų saugą atsakingas asmuo.

- Visas pakuotės medžiagas laikykite vaikams nepasiekiamoje vietoje. Kyla uždusimo arba sužalojimo pavojus.
- Prietaiso naudojimo metu ir baigus jį naudoti, neleiskite prie jo prieiti vaikams, kol prietaisas atvės.

! **Įspėjimas** Įjunkite vaikų saugos užraktą, kad maži vaikai ar naminiai gyvūnai neįjungtų prietaiso atsitiktinai.

Sauga naudojimo metu

- Prieš naudodami pirmą kartą, nuo prietaiso nuimkite visas pakuotės medžiagas, lipdukus ir apsauginius sluoksnius.
- Kiekvieną kartą pasinaudoję prietaisu, kaitvietes išjunkite.
- Kyla pavojus nusideginti! Draudžiama ant gaminimo paviršiaus dėti įrankius arba prikaistuvų dangčius, nes jie gali įkaisti.

! **Įspėjimas Gaisro pavojus!** Pernelyg įkaitę riebalai ir aliejus labai lengvai užsiliepsnoja.

Tinkamas naudojimas

- Visada stebėkite veikiančią prietaisą.
- Šis prietaisas yra skirtas naudoti buityje!
- Nenaudokite prietaiso kaip darbastalio arba daiktams laikyti.
- Ant ar šalia prietaiso nelaikykite degių skysčių ir medžiagų, labai lydžių daiktų (pagamintų iš plastiko ar aliuminio).
- Būkite atsargūs, kai prijungiate prietaisą prie šalia esančių elektros lizdų. Pasirūpinkite, kad elektros prietaisų laidai nesiliestų prie šio prietaiso arba indų. Pasirūpinkite, kad elektros laidai nesusipainiotų.





Kaip apsaugoti prietaisą nuo pažeidimų

- Jei ant stiklo keramikos paviršiaus nukris koks nors daiktas arba indas, paviršius gali būti pažeistas.
- Indai iš ketaus, aliuminio arba su sugadintais dugnais gali subraižyti stiklo keramiką. Nestumkite jų paviršiumi.
- Neleiskite virti tušties indams, kad išvengtumėte indo ir stiklo paviršiaus pažeidimo.
- Kaitviečių nenaudokite ant jų pastatę tuščius prikaistuvius arba be prikaistuvių.
- Nedėkite ant prietaiso aliuminio folijos.

! **Įspėjimas** Jei paviršius įskilęs, atjunkite prietaisą nuo elektros tinklo, kad išvengtumėte elektros smūgio.

Įrengimo nuorodos

i **Prieš pradėdami montuoti**, užsirašykite serijos numerį (Ser. Nr.) iš techninių duomenų lentelės. **Prietaiso techninių duomenų lentelė yra ant jo apatinio gaubto.**

Modell ZEV6646XBA		Prod.Nr. 949 595 521 00	
Typ 58 HAD 47 AO	220-240 V 50-60 Hz		
Made in Germany	Ser.Nr.	7 kW	   
ZANUSSI			

Saugos nurodymai

! **Įspėjimas** Būtina perskaityti!

- Patikrinkite, ar prietaisas neapgadintas gabenimo metu. Jei prietaisas apgadintas, nejunkite jo. Jei reikia, kreipkitės į tiekėją.
- Tik įgaliotojo techninio aptarnavimo centro specialistas gali įrengti, prijungti arba remontuoti šį prietaisą. Naudokite tik originalias atsargines dalis.
- Į baldus įmontuojami prietaisai gali būti naudojami tik po to, kai jie bus įrengti tinkamame standartus atitinkančiame paviršiuje.
- Nemodifikuokite šio prietaiso ir nemėginkite keisti jo techninių savybių. Galite susižeisti arba sugadinti prietaisą.
- Privaloma paisyti šalyje, kurioje prietaisas naudojamas, galiojančių įstatymų, įsakų, direktyvų ir standartų (saugos reglamentų, tinkamo perdurbimo reglamentų, elektro-saugos taisyklių ir kt.)!
- Paisykite minimalių atstumų iki kitų prietaisų ar įrenginių!
- Būtina įrengti apsaugą nuo smūgių, pavyzdžiui, stalčius tiesiai po prietaisu galima įrengti tik tuomet, jei naudojama apsauginė perdanga!
- Apsaugokite nupjautus darbatalio paviršius nuo drėgmės, naudodami tinkamą hermetiką!
- Užsandarinkite prietaisą darbiname paviršiuje tinkamu hermetiku taip, kad neliktų jokių tarpų!

- Apsaugokite prietaiso dugną nuo garų ir drėgmės, kuri, pavyzdžiui, gali atsirasti nuo indaplovės ar orkaitės!
- Jokių būdu neįrenkite prietaiso greta durų ir po langais! Atidarant duris ar langus, jie gali nuversti įkaitusius prikaistuvius nuo prietaiso.

! **Įspėjimas** Kyla elektros smūgio pavojus. Atidžiai laikykitės elektros prijungimo nurodymų.

- Elektros tinklo išvade yra įtampa.
- Atjunkite įtampą nuo elektros tinklo išvadu.
- Tinkamai įrenkite, kad apsaugotumėte vartotojus nuo elektros smūgių.
- Dėl laisvos arba netinkamai įrengtos kištukinės jungties gali perkaisti gnybtai.
- Kreipkitės į kvalifikuotą elektriką, kad jis taisyklingai įrengtų suveržiamąsias jungtis.
- Kabelį tvirtinkite jo įtempimą mažinančiu spaustuku.
- Vienfazio ar dvifazio sujungimo atveju turi būti naudojamas H05BB-F Tmax 90 °C (ar aukštesnės temperatūros) tipo elektros laidas.
- Pažeistą maitinimo kabelį pakeiskite specialiu laidu (H05BB-F Tmax 90 °C arba aukštesnės temperatūros). Kreipkitės į vietos techninio aptarnavimo centrą.

Prietaisą prie elektros tinklo reikia prijungti taip, kad jį nuo tinklo būtų galima atjungti ties visais poliais, o kontaktų angos plotis būtų bent 3 mm.

Būtina turėti tinkamus izoliacijos įtaisus: liniją apsaugančius automatinius jungiklius, saugiklius (įsukami saugikliai turi būti išimami iš jų laikiklio), įžeminimo nuotėkio atjungiamuosius įtaisus ir kontaktorius.

surinkimas

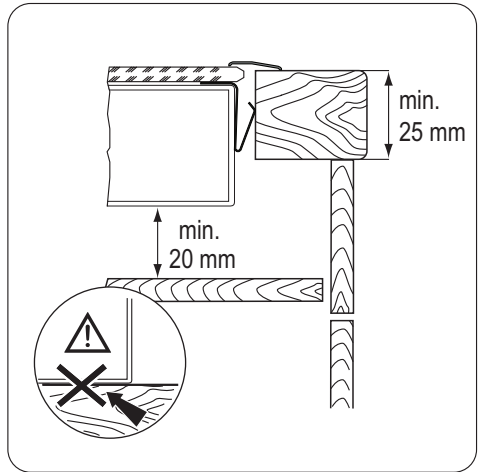
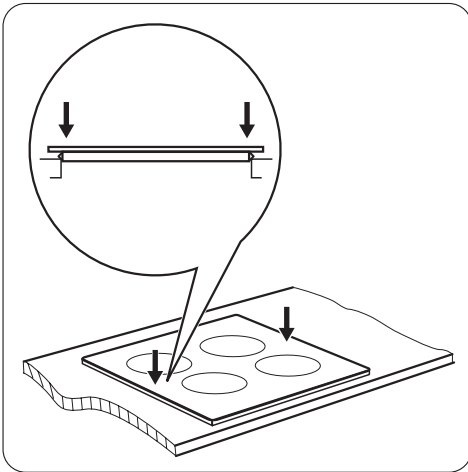
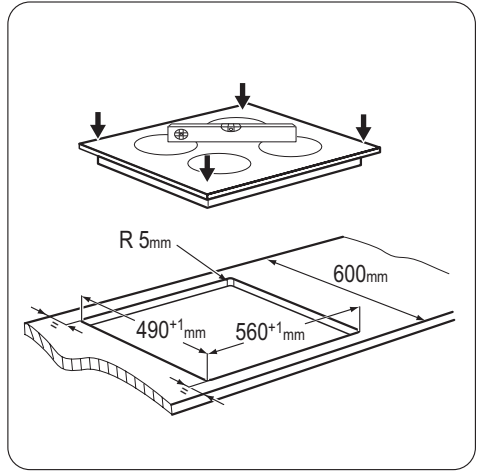
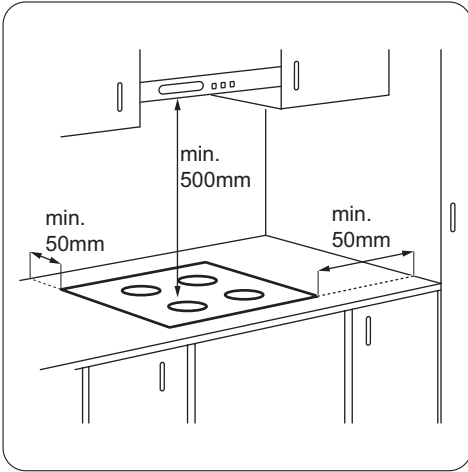

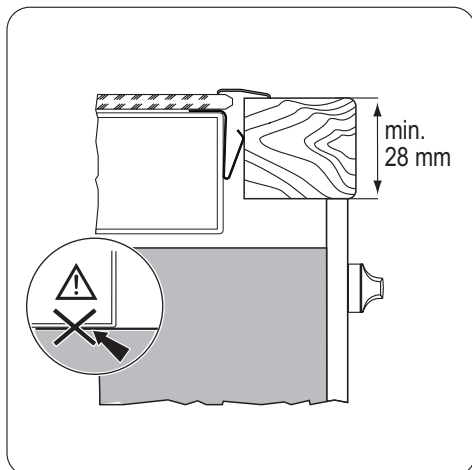

i Jeigu naudojate apsauginę pertvarą (papildomas priedas⁴⁾), apsauginės dangos tiesiai po prietaisu naudoti nebūtina. Apsauginės pertvaros naudoti negalite, jeigu prietaisą įrengiate virš orkaitės.

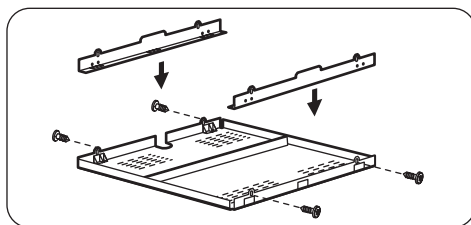

Gaminio aprašymas

Bendroji apžvalga

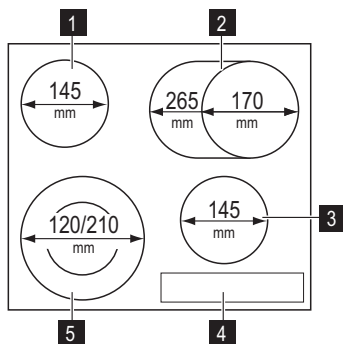

- 1** Kaitvietė, 1 200 W
- 2** Ovali kaitvietė, 1 500 / 2 400 W
- 3** Kaitvietė, 1 200 W
- 4** Valdymo skydelis
- 5** Dviguba kaitvietė, 750 / 2 200 W

4) Kai kuriose šalyse apsauginės pertvaros priedo gali būti neįmanoma įsigyti. Kreipkitės į savo vietinį tiekėją.

Valdymo skydelio išdėstymas

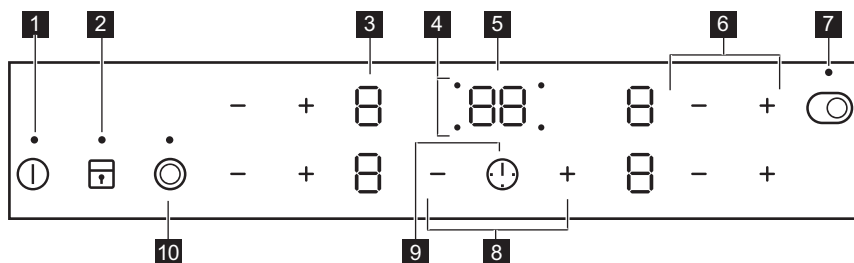

Prietaisą valdykite naudodami jutiklių laukus. Ekranu indikatoriai ir garso signalai parodo, kurios funkcijos veikia.

	Jutiklio laukas	Funkcija
1	ⓘ	Ijungia ir išjungia prietaisą
2	🔒	Užrakina / atrakina valdymo skydelį
3	Kaitinimo lygio rodmuo	Rodo kaitinimo lygį
4	Kaitviečių laikmačių indikatoriai	Rodo, kuriai kaitvietei nustatėte laiką
5	Laikmačio ekranas	Rodo laiką minutėmis
6	+ / -	Padidina arba sumažina kaitinimo lygį
7	🔌	Ijungia ir išjungia išorinį kaitvietės žiedą
8	+ / -	Didina arba mažina trukmę
9	🚨	Parenkama kaitvietė
10	🔌	Ijungia ir išjungia išorinius kaitviečių žiedus

Kaitinimo lygių rodmenys

Ekranu rodmuo	Aprašas
0	Kaitvietė išjungta.
1 - 9	Kaitvietė veikia.
W	Veikia funkcija „Šilumos palaikymas“.
R	Veikia automatinio įkaitinimo funkcija.
E	Ivyko veikimo triktis.
H	Kaitvietė karšta (likęs karštis).
L	Veikia užrakinimo / apsaugos nuo vaikų įtaisas.
-	Veikia automatinio išjungimo funkcija.

Likutinės šilumos indikatorius

⚠ **Ispėjimas**  Pavojus nusideginti dėl likusio karščio!

Veikimo nuorodos

Ijungimas ir išjungimas

Lieskite  1 sekundę, kad įjungtumėte arba išjungtumėte prietaisą.









Automatinis išjungimas

Funkcija automatiškai išjungia prietaisą, jeigu:





- visos kaitvietės yra išjungtos  ;
- įjungę prietaisą, nenustatėte kaitinimo nuostatos

- kažką išliejote arba padėjote ką nors (puodą, šluostę ir pan.) ant valdymo skydelio ilgesniam laikui nei 10 sekundžių. Kurį laiką veikia garso signalas ir prietaisas išsijungia. Nuimkite daiktą arba nuvalykite valdymo skydelį;
- neišjungėte kaitvietės arba nepakeitėte kaitinimo lygio. Po tam tikro laiko užsidega  ir prietaisas išsijungia. Žr. lentelę.

Automatinio išjungimo laiko nuostatos



Kaitinimo lygis	 ,  - 	 - 		 - 
Kaitvietės išjungiamos po	6 valandų	5 valandų	4 valandų	1,5 valandos

Kaitinimo lygis

Palieskite  , norėdami padidinti kaitinimo lygį. Palieskite  , norėdami sumažinti kaitinimo lygį. Ekране rodoma kaitinimo lygis. Norėdami išjungti kaitvietę, tuo pat metu palieskite  ir  .

Išorinių žiedų įjungimas ir išjungimas

Galite pritaikyti kaitinimo paviršių pagal prikaistuvių matmenis.



Norėdami įjungti išorinį žiedą, palieskite jutiklio lauką  /  . Įsijungia indikatorius. Norėdami įjungti daugiau išorinių kaitvietės žiedų, dar kartą palieskite tą patį jutiklio lauką. Įsižiebia kitas indikatorius.

Procedūrą pakartokite dar kartą, jeigu norite išjungti išorinį kaitvietės žiedą. Indikatorius išsijungia.

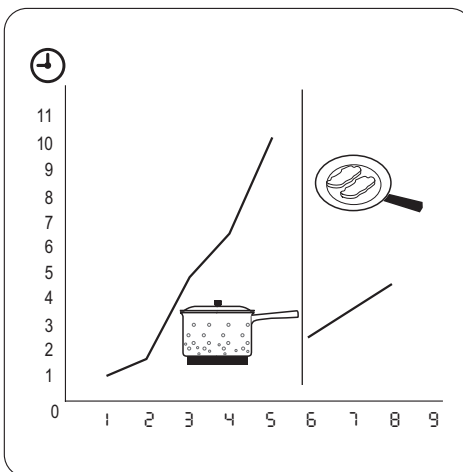
Automatinis įkaitinimas



Įjungus automatinio įkaitinimo funkciją, reikiamas įkaitinimas pasiekiamas per trumpesnį laiką. Įjungus šią funkciją, kuriam laikui nustatoma didžiausia įkaitinimo temperatūra (žr. pav.), o vėliau ji mažinama iki reikiamos temperatūros.









Kad būtų galima įjungti automatinio įkaitinimo funkciją, kaitvietė turi būti šalta (ekrane nerodoma ). Kelis kartus palieskite kaitvietę , kol įsijungs reikiamas kaitinimo lygis. Po 3 sekundžių ekrane įsižiebia . Norėdami išjungti šią funkciją, palieskite .

Laikmatis







Šį laikmatį naudokite kaitvietės maisto gamini-
mo trukmei nustatyti.

Laikmatį nustatykite po kaitvietės pasirinkimo.

Kaitinimo nuostatą galite nustatyti prieš nus-
tatydami arba jau nustatę laikmatį.

- **Kaitvietei nustatyti** kelis kartus palieskite , kol įsijungs reikalingos kaitvietės indikatoriaus.
- **Norėdami įjungti arba pakeisti laikmatį:** palieskite laikmačio  arba  ir nustatykite laiką ( -  minutėmis). Kai kaitvietės indikatorius pradeda lėtai mirksėti, pradėdama atgalinė laiko atskaita.
- **Laikmačiui išjungti:** nustatykite kaitvietę, naudodami , ir palieskite , kad įjungtumėte laikmatį. Likęs laikas skaičiuojamas atgal iki . Kaitvietės indikatorius užges.
- **Norėdami pamatyti likusį laiką:** kaitvietę nustatykite su . Kaitvietės indikatorius pradeda greitai mirksėti. Ekrane rodomas likęs laikas.

Kai laikas baigiasi, pasirista garsas ir mirksi . Kaitvietė išsijungia.

- **Norėdami išjungti garsą:** palieskite . Laikmatį galima minučių skaitlys naudoti kaip **minutinį laikmatį**, kol kaitvietės neveikia. Paspauskite . Paspauskite  arba  ir nustatykite laiką. Kai laikas baigiasi, pasirista garsas ir mirksi .
- **Norėdami išjungti garsą:** palieskite .

Naudinga informacija ir patarimai.

Prikaistuviai

-  • Prikaistuvio dugnas turi būti kuo storesnis ir lygesnis.

Užrakinta

Kaitvietėms veikiant, galite užrakinti valdymo skydelį, bet ne . Taip galima išvengti atsitiktinio kaitinimo nuostatos pakeitimo.

Pirmiausia nustatykite kaitinimo lygį.

Norėdami įjungti šią funkciją, palieskite .

Simbolis  rodomas 4 sekundes.

Laikmatis lieka įjungtas.

Norėdami išjungti šią funkciją, palieskite .





Įsijungs pirmiau jūsų nustatytas kaitinimo lygis.

Išjungus prietaisą, išjungiamas ir ši funkcija.





Vaikų saugos įtaisas

Ši funkcija apsaugo, kad prietaisas nepradėtų veikti atsitiktinai.





Vaikų saugos įtaiso įjungimas

- Įjunkite prietaisą, naudodami . **Kaitinimo lygio nenustatykite.**
- Laikykite palietę  4 sekundes. Užsidega  simbolis.
- Išjunkite prietaisą, naudodami .

Vaikų saugos įtaiso išjungimas

- Įjunkite prietaisą, naudodami . **Kaitinimo lygio nenustatykite.** Laikykite palietę  4 sekundes. Užsidega  simbolis.
- Išjunkite prietaisą, naudodami .

Vaikų saugos užrakto išjungimas tik vienai gaminių sesijai

- Įjunkite prietaisą, naudodami . Užsidega  simbolis.
- Laikykite palietę  4 sekundes. **Per 10 sekundžių nustatykite kaitinimo lygį.** Prietaisą galima naudoti.
- Kai kaitlentę išjungiame naudodami , vaikų saugos įtaisas vėl įsijungia.

- Naudojant prikaistuvius, pagamintus iš emale padengto plieno arba su aliuminio ar vario dugnu, ant stiklo keraminio paviršiaus gali likti dėmių.

Energijos taupymas



- Jeigu įmanoma, prikaistuvius uždenkite dangčiais.
- Prikaistuvius pastatykite prieš įjungdami kaitvietę.
- Kaitvietę išjunkite prieš baigiantis gaminimo laikui, kad panaudotumėte likutinį karštį.

- Prikaistuvio dugnas ir kaitvietė turi būti vienodo dydžio.

Maisto gaminimo pavyzdžiai

Duomenys lentelėje yra tik rekomendacinio pobūdžio.

Kaitinimo nuostata	Naudojimas:	Time (laikas)	Patarimai
1	Norint išlaikyti pagamintą maistą šilta	pagal poreikį	Uždenkite prikaistuvį
1-2	„Hollandaise“ padažas, lydimas: sviestas, šokoladas, želatina	5-25 min.	Retkarčiais pamaišykite
1-2	Kietinimas: purūs omletai, kiaušienė	10-40 min.	Gaminti uždengus dangčią
2-3	Tinka virti ryžiams ir pieno pagrindo patiekalams, taip pat pašildyti pagamintus patiekalus	25-50 min.	Verdant ryžius vandens turi būti dvigubai daugiau negu ryžių; pieno patiekalus kartkartėmis gaminimo metu pamaišykite
3-4	Daržovių gaminimas garuose, žuvis, mėsa	20-45 min.	Įpilkite kelis valgomuosius šaukštus skysčio
4-5	Bulvių ruošimas garuose	20-60 min.	Daugiausiai ¼ l vandens 750 g bulvių
4-5	Tinka gaminti didesniems maisto kiekiams, troškiniams ir sriuboms	60-150 min.	Iki 3 l skysčio ir ingredientų
6-7	Neintensyvus kepimas: tinka kepti eskalopus, veršienos muštinius, kotletus, pyragėlius su įdaru, dešrelės, kepenėles, miltų, sviesto ir pieno mišinius, kiaušinius, blynus, spurgas	jeigu reikia	Laikui įpusėjus, apverskite
7-8	Intensyvus kepimas, smulkiai supjaustytos paskrudintos bulvės, nugarinės žlėgtainis, bifšteksas	5-15 min.	Laikui įpusėjus, apverskite
9	Tinka virti dideliame kiekyje vandens, virti makaronus, skrudinti mėsą (guliašą, troškintą mėsą), kepti bulvių traškučius apsemtus aliejuje		

Informacija apie akliamidus

Svarbu Remiantis naujausiomis mokslų žiniomis, intensyvus maisto skrudinimas

(ypač tų produktų, kurių sudėtyje yra krakmolo) dėl sudėtyje esančių akrilamidų gali kelti grėsmę sveikatai. Dėl šios priežasties rekomenduojame gaminti kuo

žemesnėje temperatūroje ir stipriai neskrudinti maisto.

Valymas ir priežiūra

Prietaisą valykite po kiekvieno naudojimo. Visada naudokite prikaistuvius, kurių dugnas švarus.

 **Ispėjimas** Aštrios ir šlifuojamosios valymo priemonės gali sugadinti prietaisą.

Saugumo sumetimais **nevalykite** prietaiso garais arba aukšto slėgio valymo įrenginiais.

 Įbrėžimai ar tamsios dėmės stiklo keramikos paviršiuje neturi įtakos prietaiso veikimui.

Norėdami pašalinti purvą:





- **Nuvalykite nedelsdami:** ištirpusį plastiką, plastikinę foliją ir maistą, kurio sudėtyje yra cukraus. Kitaip šie nešvaru-

mai gali sugadinti prietaisą. Naudokite specialią, stiklui skirtą grandyklę. Grandyklę prie stiklo keraminio paviršiaus pridėkite smailiu kampu ir stumkite ašmenis paviršiumi.

- **Prietaisui pakankamai ataušus pašalinkite:** kalkių nuosėdas, vandens dėmes, riebalų dėmes, metalo spalvos dėmes. Naudokite specialų valiklį, skirtą stiklo keramikos arba nerūdijančiojo plieno paviršiams valyti.
2. Prietaisą valykite drėgnu skudurėliu ir nedideliu valymo priemonės kiekiu.
 3. Baigę **nušluostykite prietaisą švaria šluoste.**

Ką daryti, jeigu...

Problema	Galima priežastis ir trikties šalinimas
Prietaiso negalima įjungti arba valdyti.	<ul style="list-style-type: none">• Dar kartą įjunkite prietaisą ir nustatykite kaitinimo lygį per 10 sekundžių.• Vienu metu palietėte du arba daugiau jutiklių laukų. Palieskite tik vieną jutiklio lauką.• Veikia vaikų saugos įtaisas arba užraktas. Žr. skyrių „Naudojimo instrukcija“.• Ant valdymo skydelio yra vandens arba riebalų dėmių. Nuvalykite valdymo skydelį.
Pasigirsta garso signalas ir prietaisas išsijungia. Išjungus prietaisą, pasigirsta garso signalas.	Kažką padėjote ant vieno arba kelių jutiklio laukų. Nuimkite daiktą nuo jutiklio laukų.
Prietaisas išsijungia.	Kažką uždėjote ant  . Nuimkite daiktą nuo jutiklio lauko.
Užsidega likusio karščio indikatorius.	Kaitvietė neįkaitusi, nes veikė pernelyg trumpai. Jei kaitvietė jau turėtų būti karšta, kreipkitės į techninio aptarnavimo centrą.

Problema	Galima priežastis ir trikties šalinimas
Neveikia automatinio įkaitinimo funkcija.	<ul style="list-style-type: none"> • Kaitvietė vis dar įkaitusi. Palaukite, kol kaitvietė atvės. • Nustatytas didžiausias kaitinimo lygis. Esant didžiausiam kaitinimo lygiui, galios dydis yra toks pat, kaip ir automatinio įkaitinimo funkcijos. • Sumažinote kaitinimo lygį nuo  . Pradėkite nuo  ir tik didinkite kaitinimo lygį.
Neįsijungia išorinis kaitvietės žiedas.	Pirmiausia įjunkite išorinį žiedą.
Jutiklių laukai įkaista.	Per didelis prikaistuvis arba jis yra per arti valdiklių. Jeigu reikia, dideliu prikaistuvius dėkite ant antroje eilėje esančių kaitviečių.
Ekране rodoma 	Veikia automatinio išjungimo funkcija. Išjunkite ir vėl įjunkite prietaisą.
Užsidega  ir skaičius.	Prietaise aptikta klaida. Kuriam laikui atjunkite prietaisą nuo maitinimo tinklo. Išjunkite namo elektros skydinėje esantį saugiklį. Vėl įjunkite. Jeigu vėl rodoma  , kreipkitės į techninio aptarnavimo centrą.

Jei išbandžius aukščiau išvardytus sprendimo būdus trikties pašalinti nepavyksta, kreipkitės į prekybos atstovą arba klientų aptarnavimo centrą. Nurodykite duomenis iš duomenų lentelės, stiklo keramikos kaitlentės triženklį raidžių ir skaičių kodą (jis yra stiklo paviršiaus kampe) ir užsidegusį klaidos pranešimą.

Aplinkosauga

Šis ant produkto arba jo pakuotės esantis simbolis  nurodo, kad su šiuo produktu negalima elgtis kaip su buitinėmis šiukšlėmis. Jį reikia perduoti atitinkam surinkimo punktui, kad elektros ir elektronikos įranga būtų perdirbta. Tinkamai išmesdami šį produktą, jūs prisidėsite prie apsaugos nuo galimo neigiamo poveikio aplinkai ir žmonių sveikatai, kurį gali sukelti netinkamas šio produkto išmetimas. Dėl išsamesnės informacijos apie šio produkto išmetimą,

įsitikinkite, ar tinkamai naudojate prietaisą. Jeigu ne, techninio aptarnavimo centro ar atstovo apsilankymas bus apmokestintas, nepaisant garantinio laikotarpio. Nurodymai apie klientų aptarnavimą ir garantijos sąlygos pateiktos garantijos brošiūroje.

prašom kreiptis į savo miesto valdžios įstaigą, buitinių šiukšlių išmetimo tarnybą arba parduotuvę, kurioje pirkote šį produktą.

Pakavimo medžiagos

 Pakavimo medžiagos yra ekologiškos ir jas galima perdirbti. Plastikinės dalys identifikuojamos žymėjimais >PE<, >PS< ir kt. Pakavimo medžiagas išmeskite kaip buitines atliekas savivaldybės nustatytose atliekų išmetimo vietose.

Содержание

Сведения по технике безопасности	43	Полезные советы	50
Инструкции по установке	44	Уход и очистка	52
Описание изделия	47	Что делать, если ...	52
Инструкции по эксплуатации	48	Охрана окружающей среды	53

Право на изменения сохраняется



Сведения по технике безопасности

i Для обеспечения личной безопасности и надлежащей работы прибора перед установкой и использованием внимательно прочитайте настоящее руководство. Всегда храните настоящую инструкцию вместе с прибором, даже если перевозите его на новое место или продаете. Пользователи должны полностью изучить инструкции по эксплуатации и функции безопасности данного прибора.

Безопасность детей и лиц с ограниченными возможностями

! **ВНИМАНИЕ!** Не допускайте лиц, включая детей, с ограниченной чувствительностью, умственными способностями или не обладающих необходимыми знаниями, к эксплуатации прибора. Они должны находиться под присмотром или получить инструкции от лица, ответственного за их безопасность.

- Храните все упаковочные материалы вне досягаемости детей. Существует опасность удушья или получения травм.
- Не подпускайте детей к прибору во время и после его работы, пока он не остынет.

! **ВНИМАНИЕ!** Включайте защиту от доступа детей, чтобы маленькие дети и домашние животные не могли случайно включить электроприбор.

Безопасность во время эксплуатации

- Перед началом эксплуатации прибора удалите с него все элементы упаковки, наклейки и пленку.

- После каждого использования выключайте конфорки.
- Существует опасность получения ожогов! Не кладите на варочную панель столбовые приборы или крышки кастрюль, так как они могут нагреться.



ВНИМАНИЕ! Существует риск пожара! Перегретый жир и растительное масло легко воспламеняются.

Правила эксплуатации

- Следите за прибором во время его работы.
- Настоящий прибор предназначен только для бытового применения.
- Не используйте прибор в качестве рабочей поверхности или подставки для каких-либо предметов.
- Не ставьте и не храните на приборе или возле него легковоспламеняемые жидкости и материалы или плавкие предметы (например, из пластмассы или алюминия).
- Соблюдайте осторожность при подключении прибора к розеткам, расположенным на близком от него расстоянии. Не допускайте контакта электрических проводов с прибором или горячей посудой. Не допускайте спутывания электропроводов.

Как предотвратить повреждение прибора

- Стеклокерамическая панель может повредиться при падении на нее каких-либо предметов или посуды.

- Стеклокерамическую поверхность можно поцарапать, передвигая по нему чугунную или литую алюминиевую посуду либо посуду с поврежденным дном. Не передвигайте их по поверхности.
- Не допускайте выкипания всей жидкости из посуды во избежание повреждения посуды и стеклокерамики.
- Не включайте конфорки без кухонной посуды или с пустой кухонной посудой.

- Не кладите на прибор алюминиевую фольгу.

⚠ ВНИМАНИЕ! Если на поверхности образовалась трещина, отключите электропитание во избежание поражения электрическим током.

Инструкции по установке

i **Перед установкой** перепишите серийный номер (Ser. Nr.) с таблички с техническими данными. **Табличка с техническими данными прикреплена к нижней части корпуса прибора.**

Modell ZEV6646XBA		Prod.Nr. 949 595 521 00	
Typ 58 HAD 47 AO	220-240 V 50-60 Hz		
Made in Germany	Ser.Nr.	7 kW	
ZANUSSI			

Указания по технике безопасности

⚠ ВНИМАНИЕ! Обязательно ознакомьтесь!

- Убедитесь, что прибор не поврежден во время транспортировки. Не подключайте поврежденный прибор. В случае необходимости обратитесь в магазин, где был приобретен прибор.
- Установку, подключение или ремонт прибора разрешается выполнять только уполномоченному специалисту по обслуживанию. Используйте только запасные части от производителя прибора.
- Эксплуатация встраиваемых приборов разрешена только после их монтажа в мебель, предназначенную для встраиваемых приборов и отвечающую необходимым стандартам.
- Не изменяйте технические параметры и не вносите изменения в конструкцию данного прибора. Это может привести к повреждению прибора или травмам.
- Неукоснительно соблюдайте законы, распоряжения, предписания и нормы

(требования техники безопасности, правила и порядок утилизации, правила техники электробезопасности и т.д.), действующие в стране, на территории которой используется прибор.

- Выдерживайте минимально допустимые зазоры между данным прибором и другими установленными рядом с ним приборами и предметами мебели.
 - Обеспечьте защиту от поражения электрическим током. Например, устанавливайте выдвижные ящики только при наличии защитного дна непосредственно под прибором.
 - Поверхности срезов столешницы необходимо защитить от влаги соответствующим герметиком.
 - Место стыка между прибором и столешницей должно быть герметично и без зазоров заделано с помощью герметика, отвечающего требованиям монтажа.
 - Обеспечьте защиту нижней части прибора от пара и влаги, например, из посудомоечной машины или духового шкафа.
 - Поверхности срезов столешницы необходимо защищать от влаги соответствующим герметиком.
- ⚠ ВНИМАНИЕ!** Опасность поражения электрическим током. Тщательно соблюдайте инструкцию по подключению к электросети.
- Клеммная колодка находится под напряжением.

- Обесточьте клеммную колодку.
- Производите установку так, чтобы обеспечить защиту от поражения электрическим током.
- Неплотные и неправильно установленные штекерные соединения могут вызвать перегрев разъема.
- Провода должны присоединяться к клеммам квалифицированным электриком.
- Используйте кабельный зажим для сетевого шнура.
- В случае однофазного или двухфазного подключения следует использовать соответствующий кабель питания типа H05BB-F, рассчитанный на максимальную температуру 90°C (или еще более высокую).
- Поврежденный кабель питания следует заменить специальным кабелем (тип H05BB-F, рассчитанный на максимальную температуру 90°C или выше). Обратитесь в местный сервисный центр. Подключение прибора должно быть выполнено так, чтобы при его отсоединении от электросети расстояние между всеми разомкнутыми контактами было не менее 3 мм.
- Следует использовать подходящие устройства для изоляции: предохранительные автоматические выключатели, плавкие предохранители (резьбовые плавкие предохранители следует выкручивать из гнезда), автоматы защиты от тока утечки и пускатели.

сборка

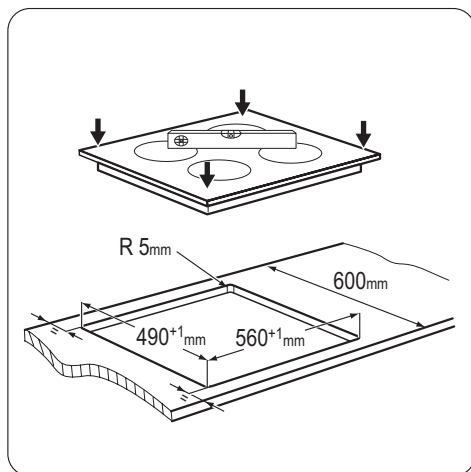
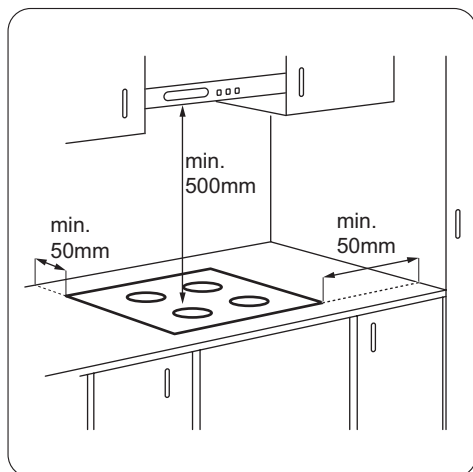

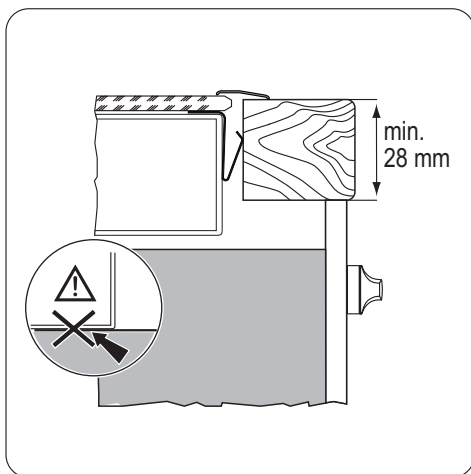
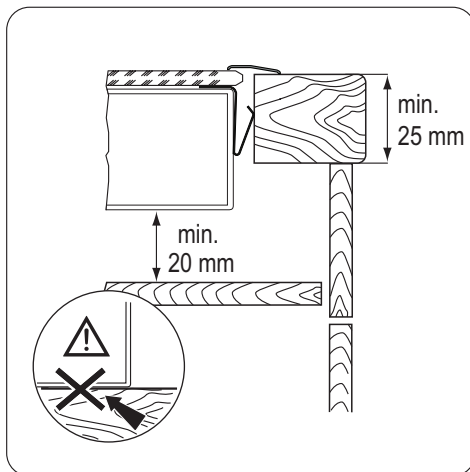
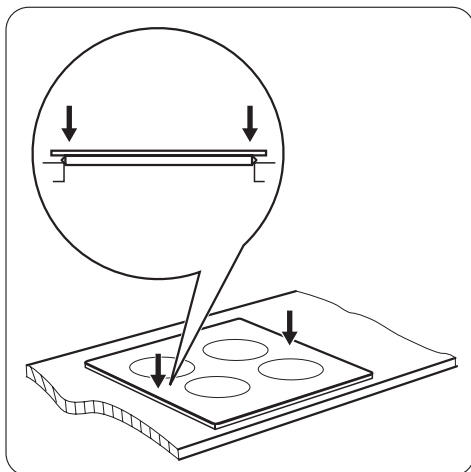

i В случае использования защитного короба (дополнительная принадлежность⁵⁾), установка защитного пола непосредственно под устройством не является обязательной.

В случае установки прибора над духовым шкафом использование защитного экрана невозможно.

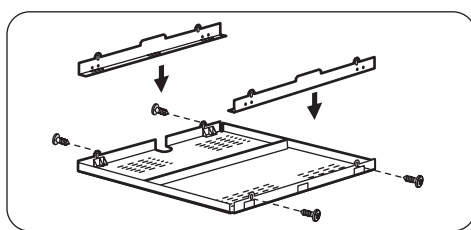

5) В ряде стран защитный короб может отсутствовать в списке доступных дополнительных принадлежностей. Обратитесь к своему поставщику.

Описание изделия

Общий обзор

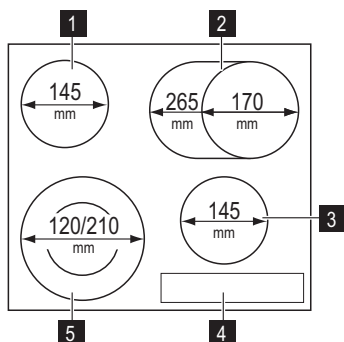

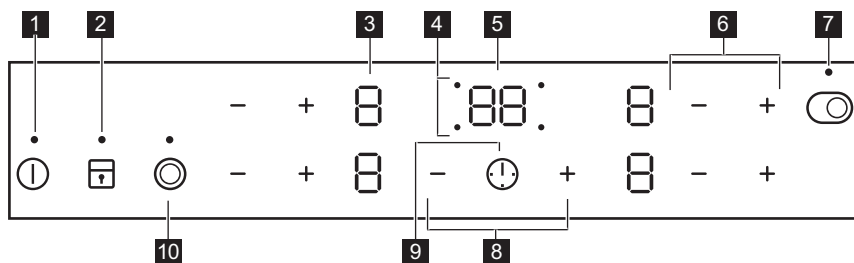

- 1** Конфорка 1200 Вт
- 2** Овальная конфорка 1500/2400 Вт
- 3** Конфорка 1200 Вт
- 4** Панель управления
- 5** Двухконтурная конфорка 750/2200 Вт

Функциональные элементы панели управления









Управление прибором осуществляется с помощью сенсорных полей. Работа функций подтверждается выводом информации на дисплей, а также визуальной и звуковой индикацией.



	сенсорное поле	функция
1	ⓘ	Включение и выключение прибора.
2	🔒	Блокировка/разблокировка панели управления.
3	Индикация мощности нагрева.	Отображение значения мощности нагрева.
4	Индикаторы конфорок для таймера.	Отображение конфорки, для которой установлен таймер.

	сенсорное поле	функция
5	Дисплей таймера.	Отображение времени в минутах.
6	+ / —	Увеличение или уменьшение мощности нагрева.
7		Включение и выключение внешнего контура.
8	+ / —	Увеличение или уменьшение времени.
9		Выбор конфорки.
10		Включение и выключение внешних контуров.

Индикаторы ступеней нагрева

Дисплей	Описание
	Конфорка выключена.
	Конфорка работает.
	Включена функция «Поддержание тепла».
	Включена функция автоматического нагрева.
	Возникла неисправность.
	Конфорка не остыла (остаточное тепло).
	Включена блокировка / функция защиты от детей.
	Работает функция автоматического отключения.

Индикация остаточного тепла

 **ВНИМАНИЕ!**  Опасность ожога из-за остаточного тепла!

Инструкции по эксплуатации

Включение и выключение.

Нажмите на одну секунду на клавишу , чтобы включить или выключить прибор.

Автоматическое отключение

Данная функция автоматически выключает прибор, если:

- Выключены все конфорки .
- Не установлена мощность после включения прибора.

- Панель управления чем-либо залита или на ней что-либо находится дольше десяти секунд (сковорода, тряпка и т.п.) В течение некоторого времени подается звуковой сигнал, а затем прибор отключается. Уберите предмет или протрите панель управления.
- Конфорка не была выключена или не был изменен уровень нагрева. Через некоторое время загорается значок  и прибор выключается. См. таблицу.

Время до автоматического отключения

Мощность нагрева	0, 1 - 2	3 - 4	5	6 - 9
Конфорка выключается через	6 часов	5 часов	4 часа	1,5 часа

Значение мощности нагрева

Нажмите на $+$, чтобы увеличить уровень нагрева. Нажмите на $-$, чтобы уменьшить уровень нагрева. На дисплее отобразится выбранное значение мощности нагрева. Нажмите одновременно на $+$ и $-$, чтобы выключить конфорку.

Включение и выключение внешних контуров.

Можно подобрать поверхность нагрева под размер кухонной посуды.

Чтобы включить внешний контур, нажмите на сенсорное поле \odot / \ominus . Загорится индикатор. Для включения дополнительных внешних контуров нажмите на то же сенсорное поле еще раз. Загорится соответствующий индикатор.

Для выключения внешнего контура повторите эти же действия. Индикатор погаснет.

Автоматический нагрев

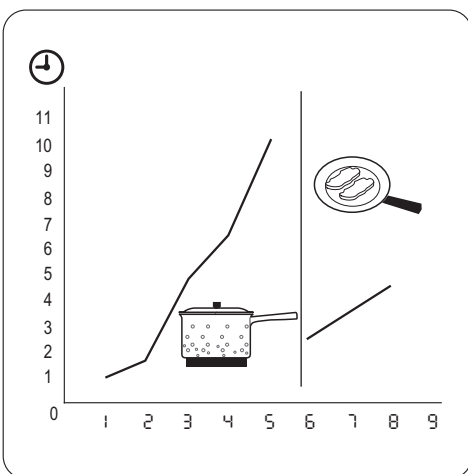

Необходимый уровень нагрева может быть достигнут быстрее, если активировать функцию автоматического нагрева. Данная функция устанавливает на некоторое время (см. рисунок) максимальную ступень нагрева, а затем уменьшает ее до требуемого уровня.

Для включения функции автоматического нагрева конфорка должна быть холодной (на дисплее не должно быть значков H). Нажимайте на $+$ конфорки до тех пор, пока не высветится необходимый уровень нагрева. Через три секунды на дисплее отобразится H .

Чтобы выключить эту функцию, нажмите на $-$.

Таймер

Таймер обратного отсчета используется для отсчета времени работы конфорки за один цикл приготовления.

Выберите конфорку и установите значение таймера.

Мощность нагрева таймера можно выбирать до или после установки таймера.

- **Выбор конфорки:** нажмите на \odot несколько раз, пока не загорится индикатор требуемой конфорки.
- **Чтобы установить или изменить значение таймера,** нажмите на $+$ или $-$ и измените время (00 - 99 в минутах). Когда индикатор конфорки начинает медленно мигать, запускается обратный отсчет времени.
- **Отключение таймера:** выберите конфорку при помощи \odot и нажмите на $-$, чтобы выключить таймер. Начинается обратный отсчет оставшегося до 00 времени. Индикатор конфорки гаснет.

- **Просмотр оставшегося времени:** выберите конфорку с помощью . Индикатор конфорки начинает быстро мигать. На дисплее отобразится оставшееся до конца отсчета время.

По истечении заданного времени подается звуковой сигнал и начинает мигать . Конфорка выключается.

- **Отключение звука:** нажмите на . Когда конфорки не используются, таймер можно использовать для **отсчета времени**. Нажмите на . Для установки времени используйте или . По истечении заданного времени подается звуковой сигнал и начинает мигать .

- **Отключение звука:** нажмите на .

Блокировка

Во время работы конфорок можно заблокировать панель управления за исключением такого элемента управления, как . Это предотвращает случайное изменение мощности нагрева.

Сначала задайте мощность нагрева.

Для включения этой функции нажмите на . Символ загорится и будет гореть в течение 4 секунд.

Таймер продолжит работу.

Для выключения этой функции нажмите на . Будет выбрана заданная ранее мощность нагрева.

При выключении прибора отключается и эта функция.

Полезные советы

Кухонная посуда

- Дно посуды должно быть как можно более толстым и плоским.
- Посуда, изготовленная из эмалированной стали, а также посуда с алюминиевым или медным днищем может вызвать изменение цвета стеклокерамической поверхности.

Защита от детей

Эта функция предотвращает случайное использование прибора.

Включение защиты от детей

- Включите прибор при помощи . **Не задавайте никакого уровня мощности нагрева.**

- Нажмите и удерживайте в течение четырех секунд. Загорится символ .

- Выключите прибор при помощи .

Выключение защиты от детей:

- Включите прибор при помощи . **Не задавайте никакого уровня мощности нагрева.** Нажмите и удерживайте в течение четырех секунд. Загорится символ .

- Выключите прибор при помощи .

Отмена защиты от детей на один цикл приготовления

- Включите прибор при помощи . Загорится символ .

- Нажмите и удерживайте в течение четырех секунд. **Выберите ступень нагрева в течение 10 секунд.** Прибором можно пользоваться.

- После выключения прибора с помощью защита от детей включается снова.

Экономия электроэнергии

- По возможности всегда накрывайте посуду крышкой.
- Прежде чем включать конфорку, поставьте на нее посуду.
- Выключайте конфорки до завершения приготовления блюд, чтобы использовать остаточное тепло.
- Размеры днища кастрюли и конфорки должны быть одинаковыми.

Примеры использования варочной панели

Приведенные ниже данные в таблице являются ориентировочными.

Мощность нагрева	Назначение:	Время	Советы
□ 1	Сохранение приготовленных блюд теплыми	по необходимости	Готовьте под крышкой
1-2	Голландский соус, растапливание: сливочного масла, шоколада, желатина	5-25 мин	Время от времени перемешивайте
1-2	Сгущение: взбитый омлет, яйца "в мешочек"	10-40 мин	Готовьте под крышкой
2-3	Приготовление риса и молочных блюд на медленном огне, разогревание готовых блюд	25-50 ми	Добавьте воды в количестве как минимум вдвое превышающим количество риса. Молочные блюда время от времени помешивайте.
3-4	Приготовление на пару овощей, рыбы, мяса	20-45 мин	Добавьте несколько столовых ложек жидкости
4-5	Приготовление картофеля на пару	20-60 мин	Используйте макс. ¼ л воды из расчета на 750 г картофеля
4-5	Приготовление значительных объемов пищи, рагу и супов	60-150 мин	До 3 л жидкости плюс ингредиенты
6-7	Легкое обжаривание: эскалопы, "кордон блю" из телятины, котлеты, отбивные, сосиски, печень, заправка из муки, яйца, блины, пончики	по готовности	Переверните по истечении половины времени
7-8	Сильная обжарка, картофельные оладьи, стейки из филе говядины, стейки	5-15 мин	Переверните по истечении половины времени
9	Кипячение большого количества воды, отваривание макаронных изделий, обжаривание мяса (гуляш, жаркое в горшочках), обжаривание картофеля во фритюре		

Информация об акриламидах

ВАЖНО! Согласно самым последним научным исследованиям жарка пищевых

продуктов (в частности, крахмалосодержащих) может представлять опасность для здоровья из-за образования акриламида. Поэтому мы рекомендуем жарить продукты при

минимально возможной температуре и не обжаривать их до образования корочки интенсивного коричневого цвета.

Уход и очистка

Прибор необходимо очищать от загрязнений после каждого использования.

Следите за тем, чтобы днище приспособления всегда было чистым.

 **ВНИМАНИЕ!** Острые предметы и абразивные чистящие вещества могут повредить прибор.

Из соображений Вашей безопасности очистка прибора от загрязнений с помощью пароструйных аппаратов или устройств мойки под давлением **запрещена**.

 Царапины или темные пятна на стеклокерамике не влияют на работу прибора.

Удаление загрязнений:

1. – **Немедленно удаляйте** : расплавленную пластмассу, полиэтиленовую пленку и пищевые продукты, со-





держающие сахар. Иначе загрязнения могут привести к повреждению прибора. Используйте специальный скребок для стекла. Расположите скребок под острым углом к стеклянной поверхности и двигайте его по этой поверхности.

- **После остывания прибора удаляйте** известковые пятна, водяные разводы, капли жира, блестящие белесые пятна с металлическим отливом. Используйте специальные средства для очистки поверхностей из стеклокерамики или нержавеющей стали.

2. Прибор следует чистить влажной тканью с небольшим количеством моющего средства.
3. По завершении **насухо вытрите прибор чистой тряпкой**.

Что делать, если ...

Неисправность	Возможная причина и способ ее устранения
Прибор не включается или не работает.	<ul style="list-style-type: none">• Включите прибор снова и в течение 10 секунд установите значение мощности нагрева.• Было нажато одновременно два или более сенсорных поля. Следует нажимать только на одно сенсорное поле.• Включена блокировка клавиш или защита от детей. См. Главу «Инструкции по эксплуатации».• На панель управления попала вода или капли жира. Протрите панель управления.
Звучит звуковой сигнал и прибор выключается. Прибор выключен, но он выдает звуковой сигнал.	На одно или более сенсорных полей был положен посторонний предмет. Удалите посторонний предмет с сенсорных полей.
Прибор отключается.	Посторонний предмет оказался на  . Удалите посторонний предмет с сенсорного поля.

Неисправность	Возможная причина и способ ее устранения
Не включается индикатор остаточного тепла.	Конфорка не нагрелась, поскольку работала в течение слишком короткого времени. Если конфорка должна уже быть горячей, обратитесь в сервисный центр.
Не работает функция автоматического нагрева.	<ul style="list-style-type: none"> У конфорки еще имеется остаточное тепло. Дайте конфорке как следует остыть. Установлен максимальный уровень мощности нагрева. Максимальный уровень мощности нагрева имеет ту же мощность, которая выдается при включении функции автоматического нагрева. Уровень нагрева был уменьшен с положения . Начните с положения , меняя уровень мощности только в сторону увеличения.
Не включается внешний контур нагрева.	Сначала включите внутренний контур.
Сенсорные поля нагреваются.	Посуда либо слишком большая, либо поставлена слишком близко к элементам управления. При использовании большой посуды ставьте ее на дальние конфорки.
Горит индикатор  .	Работает функция автоматического отключения. Выключите прибор и снова включите его.
Загорается  и цифра.	Произошла ошибка в работе прибора. На некоторое время отключите прибор от сети электропитания. Отключите автоматический прерыватель домашней электросети. Затем восстановите подключение. Если индикатор  загорится снова, обратитесь в сервисный центр.

Если с помощью указанных выше способов неисправность устранить не удалось, обратитесь в магазин или в сервисный центр. Сообщите сведения, указанные на табличке с техническими данными, код стеклокерамики, состоящий из трех цифр (он указан в углу стеклянной панели), и появляющееся сообщение об ошибке. Убедитесь, что прибор эксплуатировался правильно. Если Вы неправильно эксплуа-

тировали прибор, техническое обслуживание, предоставляемое специалистами сервисного центра или продавца, будет платным, даже если срок гарантии еще не истек. Инструкции по техническому обслуживанию и условиям гарантии приведены в гарантийном буклете.

Охрана окружающей среды

Символ  на изделии или на его упаковке указывает, что оно не подлежит утилизации в качестве бытовых отходов. Вместо этого его следует сдать в

соответствующий пункт приемки электронного и электрооборудования для последующей утилизации. Соблюдая правила утилизации изделия, Вы сможете предотвратить причинение

окружающей среде и здоровью людей потенциального ущерба, который возможен в противном случае, вследствие неподобающего обращения с подобными отходами. За более подробной информацией об утилизации этого изделия просьба обращаться к местным властям, в службу по вывозу и утилизации отходов или в магазин, в котором Вы приобрели изделие.

Упаковочные материалы



Упаковка изготовлена из экологичных материалов и может быть повторно переработана. На пластмассовых деталях указан материал, из которого они изготовлены: >PE< (полиэтилен), >PS< (полистирол) и т.п. Упаковочные материалы следует выбрасывать как бытовые отходы в соответствующие контейнеры местных служб по утилизации отходов.



Дата производства данного изделия указана в серийном номере (serial number), где первая цифра номера соответствует последней цифре года производства, вторая и третья цифры номера – порядковому номеру недели. Например, серийный номер 11012345 означает, что изделие произведено на десятой неделе 2011 года.



www.zanussi.com/shop

