

BG	Ръководство за употреба	2
RU	Инструкция по эксплуатации	16
SR	Упутство за употребу	30
UK	Інструкція	44

Плоча
Варочная панель
Плоча за кување
Варильна поверхня

USER MANUAL

ZGG62414

BG RU RS UA

ZANUSSI

Съдържание

Информация за сигурност _____	2	Грижи и почистване _____	8
Инструкции за сигурност _____	3	Отстраняване на неизправности _____	9
Описание на уреда _____	6	Инсталиране _____	10
Всекидневна употреба _____	6	Техническа информация _____	13
Полезни препоръки и съвети _____	7	Опазване на околната среда _____	14

Запазваме си правото на изменения.

Информация за сигурност

Внимателно прочетете предоставените инструкции преди инсталиране и употреба на уреда. Производителят не носи отговорност за неправилно инсталиране и употреба, предизвикани от неправилно използване. Винаги запазвайте инструкциите с уреда за бъдещи справки.

Безопасност за децата и хората с ограничени способности

 **ПРЕДУПРЕЖДЕНИЕ!** Риск от задушаване, нараняване или трайно увреждане.

- Този уред може да бъде използван от деца над 8-годишна възраст, както и лица с намалени физически, сетивни и умствени възможности или лица без опит и познания, само ако те са под наблюдение от възрастен или лице, което е отговорно за тяхната безопасност.
- Не позволявайте на децата да си играят с уреда.
- Съхранявайте всички опаковъчни материали далеч от деца.
- Пазете децата и домашните любимци далеч от уреда, когато работи или когато изстива. Достъпните части са горещи.
- Ако уредът има механизъм за защита от деца, препоръчваме да го активирате.
- Почистването и поддръжката не трябва да се извършват от деца, ако не са под наблюдение.

Общи мерки за безопасност

- Уредът и неговите достъпни части се нагорещават по време на употреба. Не докосвайте нагриващите елементи.
- Не използвайте уреда с външен таймер или отделна система за дистанционно управление.
- Готвене на котлон без надзор с мазнина или олио, може да е опасно и да предизвика пожар.
- Не се опитвайте да загасите пожар с вода, но изключете уреда и след това покрийте пламъка напр. с капак или огнеупорно одеало.
- Не съхранявайте предмети върху повърхностите за готвене.
- Не почиствайте уреда с пара.
- Не трябва да се поставят на повърхността на плочата метални предмети като ножове, вилници, лъжици и капаци, тъй като могат да се загреят.



Инструкции за сигурност

Монтаж



ПРЕДУПРЕЖДЕНИЕ! Уредът трябва да се инсталира само от квалифицирани лица.

- Отстранете всички опаковки.
- Не инсталирайте и не използвайте повреден уред.
- Спазвайте инструкциите за монтаж, приложени към уреда.
- Трябва да спазвате минималното разстояние до други уреди и устройства.
- Винаги внимавайте, когато местите уреда, тъй като е тежък. Винаги носете предпазни ръкавици.
- Уплътнете срязаните повърхности с уплътнител, за да предотвратите издуване поради влага.
- Предпазвайте долната част на уреда от пара и влага.

- Не поставяйте уреда близо до врата или под прозорец. Така ще предотвратите падането на горещи съдове от уреда, когато се отвори вратата или прозорецът.
- Ако уредът е инсталиран над чекмедже, се уверете, че мястото между долната част на уреда и горното чекмедже е достатъчно за вентилация.
- Дъното на уреда може да се нагорещи. Препоръчваме ви да инсталиране незапалимо разделително табло под уреда, за да предотвратите достъп до дъното.

Свързване към електрическата мрежа



ПРЕДУПРЕЖДЕНИЕ! Риск от пожар и токов удар.

- Всички електрически свързвания трябва да бъдат извършени от квалифициран електротехник.

- Уредът трябва да е заземен.
- Преди за извършване действие, уверете се, че уредът е изключен от електрозахранването.
- Използвайте правилен кабел за захранването.
- Не позволявайте електрическите кабели да се преплитат.
- Уверете се, че кабелът за електрозахранването и щепсела (ако е наличен) не се докосват до нагорещения уред или горещи съдове за готвене, когато включите уреда в близките контакти.
- Уверете се, че уредът е инсталиран правилно. Хлабави и неправилни електрически кабели или щепсели (ако са налични) могат да доведат до пренагряване на клемите.
- Уверете се, че е монтирана защита от токов удар.
- Закрепете кабела с притягаща скоба против опъване.
- Не повреждайте захранващия щепсел (ако е наличен) и захранващия кабел. Свържете се със сервиза или електротехник за смяната на повреден захранващ кабел.
- Електрическата инсталация трябва да има изолиращо устройство, което ви позволява да изключите уреда от ел. мрежата при всички полюси. Изолиращото устройство трябва да е с ширина на отваряне на контакта минимум 3 мм.
- Използвайте само правилни устройства за изолация: предпазни прекъсвачи на мрежата, предпазители (предпазители от винтов тип трябва да се извадят от фасунгата), изключватели и контактори за утечка на заземяването.

Свързване към газ

- Всички електрически връзки трябва да бъдат извършени от квалифицирано лице.
- Уверете се, че има циркулация на въздух в уреда.

- Информацията за газоподаване можете да видите върху табелката с данни.
- Този уред не е свързан към устройство за отвеждане на продуктите от горенето. Свържете уреда съобразно текущите разпоредби за инсталиране. Внимавайте за изискванията относно правилната вентилация.

Експлоатация

 **ПРЕДУПРЕЖДЕНИЕ!** Риск от нараняване, изгаряния или токов удар.

- Използвайте този уред в домашна среда.
- Не променяйте спецификациите на уреда.
- Не оставяйте уреда без надзор, докато работи.
- Не използвайте уреда с мокри ръце или ако е в контакт с вода.
- Не поставяйте прибори или капаци от тигани и тенджери върху зоните за готвене. Те се нагорещават.
- Задайте зоната за готвене на "изключена" след употреба.
- Не използвайте уреда като работна повърхност или за съхранение.

 **ПРЕДУПРЕЖДЕНИЕ!** Риск от пожар или експлозия.

- Нагорещени мазнини или масло може да предизвикат възпламеними пари. Дръжте пламъците или нагорещените предмети далече от мазнини или масло, когато готвите с тях.
- Парите, които освобождава много нагорещеното масло, може да причинят спонтанно запалване.
- Използваното масло, което съдържа хранителни остатъци, може да причини пожар при по-ниски температури, отколкото маслото, използвано първия път.
- Не поставяйте запалителни материали или предмети, намокрени със запали-

телни материали, в уреда, в близост до него или върху него.

 **ПРЕДУПРЕЖДЕНИЕ!** Опасност от повреда в уреда.

- Не оставяйте горещи уреди върху командното табло.
- Не оставяйте готварските съдове на врята на сухо.
- Не активирайте зоните за готвене при празни съдове за готвене или ако няма съдове за готвене.
- Не поставяйте алуминиево фолио върху уреда.
- Не допускайте киселинни течности, като например оцет, лимонов сок или препарати за почистване на варовик, да влизат в съприкосновение с плочата. Това може да предизвика появата на матови петна.
- Осигурете добра вентилация в помещението, в което ще бъде инсталиран уредът.
- Уверете се, че вентилационните отвори не са блокирани.
- Използвайте само стабилен готварски съд с правилната форма и диаметър, по-голям от размерите на горелките. В противен случай съществува риск от прегряване и напукване на стъклената плоча (ако има такава).
- Уверете се, че не излиза пламък, когато бързо превъртите ключа от максимално на минимално положение.
- Уверете се, че тиганите са разположени правилно върху пръстените и не се под-

ават извън ръбовете на повърхността за готвене.

- Използвайте само аксесоарите, доставени заедно с уреда.
- Не инсталирайте разпределител за пламъка върху горелките.

Грижи и почистване

 **ПРЕДУПРЕЖДЕНИЕ!** Опасност от повреда в уреда.

- Почиствайте редовно уреда, за да предотвратите разваляне на материала на повърхността.
- Не почиствайте уреда чрез воден спрей или пара.
- Не почиствайте горелките в съдомиялната машина.
- Почиствайте уреда с навлажнена мека кърпа. Използвайте само неутрални препарати. Не използвайте абразивни продукти, абразивни стъргалки, разтворители или метални предмети.

Изхвърляне

 **ПРЕДУПРЕЖДЕНИЕ!** Риск от нараняване или задушаване.

- Свържете се с общинските власти за информация за това как да изхвърлите уреда правилно.
- Изключете уреда от електрозахранването.
- Отрежете захранващия кабел и го изхвърлете.
- Смачкайте външните тръби за газ.

Описание на уреда

Разположение на повърхността за готвене

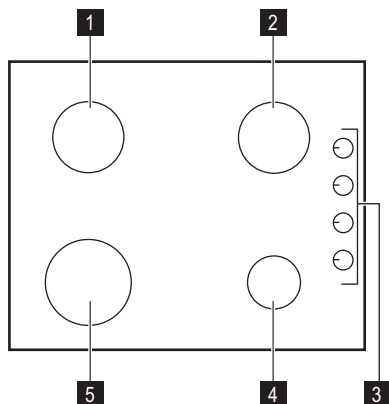

- 1** Среднонагриваща горелка
- 2** Среднонагриваща горелка
- 3** Ключове за управление
- 4** Спомагателна горелка
- 5** Бързонагриваща горелка

Ключове за управление

Символ	Описание
	няма подаване на газ/изключено положение

Символ	Описание
	положение за запалване/максимално подаване на газ
	минимално подаване на газ

Всекидневна употреба

! **ПРЕДУПРЕЖДЕНИЕ!** Вижте главате за безопасност.

Запалване на горелката

! **ПРЕДУПРЕЖДЕНИЕ!** Бъдете много внимателни, когато използвате открит огън в кухненска среда. Производителят не носи отговорност в случай на неправилно използване на пламъка.

i Винаги запалвайте горелката, преди да поставите съда за готвене.

За да запалите горелката:

1. Завъртете ключа за управление обратно на часовниковата стрелка до максимално положение () и го натиснете.

2. Задръжте ключа за управление натиснат около 5 секунди; по този начин термодвойката ще се нагрее. Ако това не стане, притокът на газ ще прекъсне.
 3. Регулирайте пламъка, след като се нормализира.
- i** Ако след няколко опита горелката не се запали, проверете дали короната на горелката и нейното капаче са в правилни позиции.

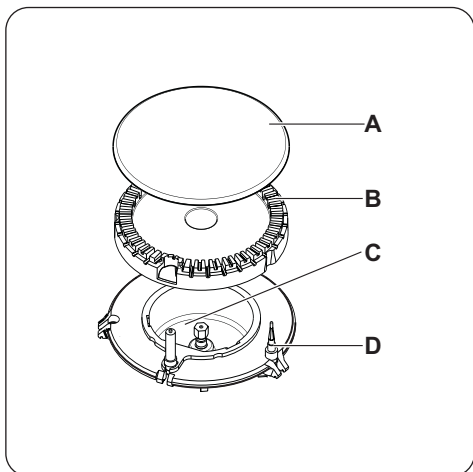

- A) Капачка на горелката
- B) Корона на горелката
- C) Запалителна свещ
- D) Термодвойка

! **ПРЕДУПРЕЖДЕНИЕ!** Не дръжте ключа за управление натиснат повече от 15 секунди.

Ако горелката не се запали и след 15 секунди, отпуснете ключа за управление, завъртете го на положение "изключено" и опитайте да запалите горелката отново след най-малко 1 минута.

Полезни препоръки и съвети

! **ПРЕДУПРЕЖДЕНИЕ!** Вижте главата за безопасност.

Икономия на енергия

- При възможност винаги поставяйте капак на съдовете.
- След като течността започне да кипи, намалете пламъка, така че той да продължи съвсем леко да поддържа течността да ври леко.

Използвайте само готварски съдове с диаметър, подходящ за размера на горелките.

ВАЖНО! В случай на липса на електричество, можете да запалите горелката без електрическото устройство; в този случай, подайте искра към горелката, натиснете съответния ключ и го завъртете обратно на часовниковата стрелка до положение на максимално подаване на газ.

i Ако горелката случайно угасне, завъртете ключа за управление на положение "изключено" и изчакайте най-малко една минута, след което опитайте отново да запалите горелката.

i Генераторът на искра може да се стартира автоматично, когато включите електроснабдяването - след инсталиране или след спиране на тока. Това е нормално.

Изключване на горелката

За да изключите пламъка, завъртете ключа на символа ● .

! **ПРЕДУПРЕЖДЕНИЕ!** Винаги намалявайте или изключвайте пламъка, преди да свалите съдовете от горелката.

Горелка	Диаметър на готварски съдове
Rapid (Бърза)	160 - 260 мм
Средноагреваща	120 - 220 мм
Спомагателна	80 - 160 мм

! **ПРЕДУПРЕЖДЕНИЕ!** Уверете се, че дъната на съдовете не стоят над ключовете за управление. Ако ключовете за управление са под дъната на съдовете, пламъкът ги нагрява.

Не поставяйте един и същ тиган на две горелки.

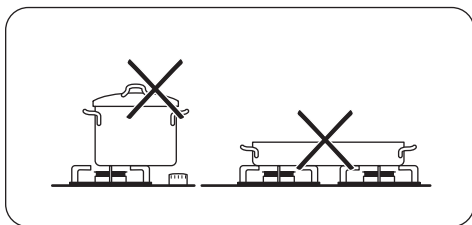

! **ПРЕДУПРЕЖДЕНИЕ!** Уверете се, че дръжките на съдовете не са над

! **ПРЕДУПРЕЖДЕНИЕ!** Не използвайте дифузер за пламъка.

Грижи и почистване

! **ПРЕДУПРЕЖДЕНИЕ!** Вижте главата за безопасност.

! **ПРЕДУПРЕЖДЕНИЕ!** Изключете уреда и го оставете да се охлади, преди да го почистите. Изключете уреда от електрозахранването, преди да предприемете техническо обслужване или почистване.

i Надрасквания или тъмни петна по повърхността не влияят върху функционирането на уреда.

- За по-лесно почистване на плочата можете да отстраните поставките за съдове.
- За да почистите емайлираните части, короните и горелките, измийте ги с топла сапунена вода и ги подсушете внимателно преди да ги поставите обратно.
- Измийте с вода елементите от неръждаема стомана и след това подсушете с мека кърпа.
- Поставките за съдовете **не трябва** да се мият в съдомиялна машина. Те трябва да се измият **на ръка**.
- Когато почиствате поставките за съдове ръчно, внимавайте при подсушаването им, тъй като при емайлиращия процес понякога се формират груби краища. Ако е необходимо, премахнете упоритите петна, като използвате кремообразен почистващ препарат.

предния ръб на плота. Уверете се, че съдовете са поставени централно върху пръстените, за да получите максимална стабилност и за по-ниска консумация на газ.

Не поставяйте нестабилни или повредени съдове върху пръстените, за да предотвратите разливане и нараняване.

- Уверете се, че поставките за съдове са правилно поставени след почистване.
- За да могат горелките да работят правилно, се уверете, че рамената на поставките за съдове се намират в центъра на горелката.

• **Когато подменяте поставките за съдове, внимавайте да не допуснете повреди на горната част на плочата.**

След почистване подсушете уреда с мека кърпа.

Отстраняване на замърсяванията:

1. – **Отстранявайте незабавно:** топяща се пластмаса, пластмасово фолио и храни, съдържащи захар.
 - **Изключете уреда и го оставете да се охлади** преди да го почистите от: следи от варовик, вода, петна от мазнина, лъскави металически обезцветявания. Използвайте специален почистващ препарат, предназначен за повърхността на плочата.
2. Почиствайте уреда с влажна кърпа и почистващ препарат.
3. Най-накрая **подсушете уреда с чиста кърпа.**

Неръждаемата стомана може да потъмнее, ако се нагрява прекалено. Затова не трябва да използвате тигани от театит, глина или чугунени съдове.

Почистване на свещите за запалване

Тази функция се получава чрез керамична запалителна свещ с метален електрод. Поддържайте тези компоненти добре почистени, за да избегнете трудности при запалването, и проверявайте дали не са запушени отворите на короните на горелките.

Периодична поддръжка

Периодично се обаждайте в най-близкия сервизен център да проверява състоянието на газоснабдителната тръба и на регулатора на налягането, ако такъв е поставен.

Отстраняване на неизправности

Проблем	Възможна причина	Отстраняване
При запалването на газта не се появява искра	<ul style="list-style-type: none">Няма електрозахранване	<ul style="list-style-type: none">Уверете се, че уредът е свързан и че електрозахранването е включено.Проверете предпазителя. Ако предпазителят се изключи повече от един път, се обърнете към квалифициран електротехник.
	<ul style="list-style-type: none">Капачката и короната на горелката са неравни	<ul style="list-style-type: none">Уверете се, че капачката и короната на горелката са правилно положение.
Пламъкът изгасва непосредствено след запалване	<ul style="list-style-type: none">Термодвойката не се е подгряла достатъчно	<ul style="list-style-type: none">След запалване на пламъка задръжте копчето натиснато около 5 секунди.
Пръстенът, образуван от газта, гори неравномерно	<ul style="list-style-type: none">Короната на горелката е запушена с остатъци от храна	<ul style="list-style-type: none">Проверете дали дюзата не е запушена и дали по короната на горелката няма остатъци от храна.

Ако има неизправност, първо опитайте да намерите решение на проблема сами. Ако не можете да намерите решение на проблема сами, обърнете се към продавача или към най-близкия Сервизен център.

i Ако сте боравили с уреда по неправилен начин или инсталирането не е извършено от правоспособен техник, посещението на техника от Сервиза за поддръжка или на дистрибутора може да не бъде безплатно, дори по време на гаранционния срок.

За да получите бърза и адекватна помощ, са необходими следните данни.

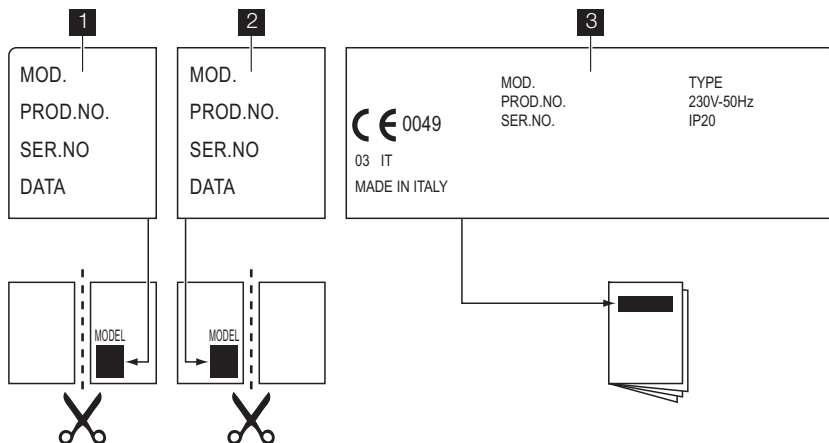

Тези данни се намират на табелката с данни.

- Описание на модела
- Номер на продукта (PNC)
- Сериен номер (S.N.)

Използвайте само оригинални резервни части. Те се предлагат в сервизния център и оторизираните магазини за резервни части.

Предоставени етикети с чантата с принадлежности

Прикрепете залепващите етикети, както е указано по-долу:

1 Залепете го върху гаранционната карта и изпратете тази част

2 Залепете го върху гаранционната карта и запазете тази част.

3 Залепете го върху книгата с инструкциите

Инсталиране

! **ПРЕДУПРЕЖДЕНИЕ!** Вижте главите за безопасност.

! **ПРЕДУПРЕЖДЕНИЕ!** Следните инструкции за инсталиране, свързване и поддръжка трябва да бъдат извършени от квалифициран персонал, в съответствие с действащата нормативна уредба и стандарти.

Свързване към газ

Изберете твърди връзки или използвайте гъвкава тръба с покритие от нръждаема стомана в съответствие с действащата нормативна уредба. Ако използвате гъвкави метални тръби, внимавайте да не се допират до движещи се части и да не бъдат усукани. Внимавайте също така, когато плочата се поставя заедно с фурна.

ВАЖНО! Уверете се, че налягането на подаването на газ към уреда отговаря на препоръчителните стойности. Подвижното свързване е фиксирано към общата рампа посредством резбована гайка G 1/2". Завинтете частите, без да ги насилвате, нагласете свързването в необходимата посока и затегнете всичко.

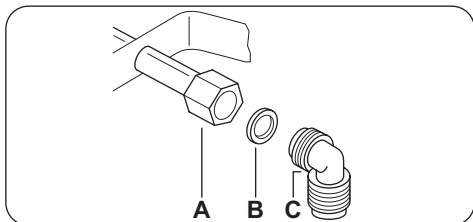

- A) Край на вала с гайка
 B) Шайба
 C) Коляно

Втечен газ: използвайте каучуковия държач за тръба. Винаги използвайте уплътнителя. След това продължете свързването с газ. Гъвкавата тръба е готова за използване, когато:

- не може да се нагрее повече от стайната температура или над 30°C;
 - не е по-дълга от 1500 мм;
 - няма никакви стеснени места;
 - не е подложена на опъване или усукване;
 - не се допира до режещи краища или ъгли;
 - може да бъде прегледана лесно, за да се провери нейното състояние.
- Контролът за опазването на гъвкавата тръба се състои в проверка дали:
- по нея няма пукнатини, резки или белези от горене, както в двата края, така и по цялата ѝ дължина;
 - материалът не е втвърден, а показва съответната си еластичност;
 - затягащите скоби не са ръждясали;
 - срокът на годност не изтича скоро.

Ако се наблюдават един или повече дефекти, не поправяйте тръбата, а я сменете.

ВАЖНО! След приключване на монтажа проверете дали уплътнението на всяка тръба е поставено правилно. Използвайте сапунен разтвор, а не пламък!

Смяна на дюзите

1. Свалете поставките за съдове.
2. Свалете капачките и короните на горелките.
3. С гаечен ключ 7 свалете дюзите и ги заменете с подходящи такива за типа газ, който се използва (вижте таблицата в глава "Техническа информация").
4. Сглобете частите, като изпълните същата процедура в обратен ред.
5. Сменете табелката с данни (намира се в близост до газоснабдителната тръба) с тази за новия тип подаване на газ. Можете да намерите тази табелка в опаковката, доставена с уреда.

Ако налягането на газоподаването се променя или е различно от необходимото налягане, е необходимо да монтирате подходящ регулатор на налягане на газоснабдителната тръба.

Регулиране на минимално ниво

За да регулирате минималното ниво на горелките:

1. Запалете горелката.
2. Завъртете ключа на минимално положение.
3. Отстранете ключа за управление.
4. С тънка отвертка нагласете винта за преливане.

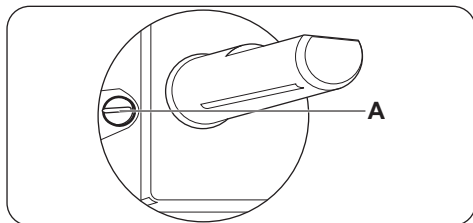

- A) Винт преливане

- Ако преминавате от природен газ G20 20 мбар (или природен газ G20 13 мбар¹⁾) към течен газ, затегнете напълно винта за преливане.
- Ако преминавате от втечен газ към природен газ G20 20 мбар, развийте винта за преливане на около 1/4 оборот.
- Ако преминавате от природен газ G20 20 mbar към природен газ G20 13 mbar¹⁾, развийте страничния винт на около 1/4 оборот
- Ако преминавате от втечен газ към природен газ G20 13 мбар¹⁾, развийте винта за преливане на около 1/2 оборот.
- Ако преминавате от природен газ G20 13 мбар¹⁾ към природен газ G20 20 мбар, развийте страничния винт на около 1/4 оборот

⚠ ПРЕДУПРЕЖДЕНИЕ! Уверете се, че не излиза пламък, когато бързо превъртите ключа от максимално на минимално положение.

Свързване към електрическата мрежа

- Заземете уреда в съответствие с мерките за безопасност.
- Уверете се, че номиналното напрежение и типът на захранването на табелката с данни отговарят на напрежението и захранването на местното електроснабдяване.
- Този уред е снабден със захранващ кабел. Той трябва да има подходящ щепсел, който да издържа натоварването, показано на табелката с данни. Щепселът трябва да се постави в подходящ контакт.
- Всички електрически компоненти трябва да се инсталират или подменят от техник от сервиза или от квалифициран сервизен персонал.
- Винаги използвайте правилно инсталиран, устойчив на удар контакт.
- Уверете се, че щепселът за захранване е достъпен след монтирането.

- Не дърпайте захранващия кабел, за да изключите уреда. Винаги издърпвайте за щепсела.
- Уредът не бива да се свързва с удължител, адаптер или разклонител (съществува риск от пожар). Проверете дали заземяващата връзка отговаря на стандартите и местното законодателство.
- Захранващият кабел трябва да се постави по такъв начин, че да не се докосва до никоя гореща част.
- Свържете уреда към мрежата с устройство, което позволява уреда да бъде изключен от мрежата с всички свои полюси при ширина на отваряне на контактите минимум 3 мм, напр. автоматичен предпазен прекъсвач, дефектнотокова защита или предпазител.
- Никоя част от свързващия кабел не може да достига температура 90 °С. Синият неутрален кабел трябва да бъде свързан към клеморедата, обозначен с "N". Кафявият (или черният) фазов кабел (който е поставен в клеморедата, обозначен с "L") трябва винаги да бъде свързан с мрежовата фаза.

Смяна на захранващия кабел

За подмяна на свързващия кабел използвайте само H05V2V2-F T90 или еквивалентен. Уверете се, че сечението на кабела е подходящо за напрежението и работната температура. Жълтият/зеленият заземителен проводник трябва да бъде приблизително с 2 см по-дълъг от кафявия (или черен) проводник на фазата.

Вграждане

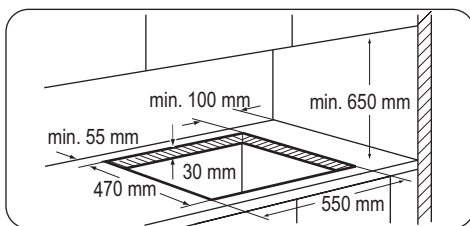

1) само за Русия

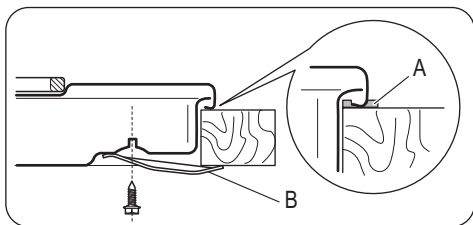

A) предоставено уплътнение

B) предоставени скоби

! **ВНИМАНИЕ!** Монтирайте уреда само върху кухненски плот с равна и гладка повърхност.

Възможности за вграждане

Кухненски шкаф с вратичка

Панелът, монтиран под плочата трябва да се отстранява лесно и да бъде оставен лесен достъп, в случай че се наложи техническо обслужване.

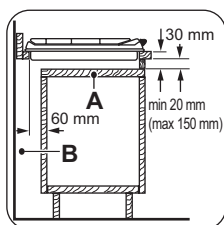

a) Сменяем панел

Техническа информация

Размери на плочата

Ширина:	580 мм
Дължина:	500 мм

Размери на изреза за плочата

Ширина:	550 мм
Дължина:	470 мм

Мощност на нагряване

Бързонагряваща горелка:	3,0 kW
-------------------------	--------

b) Място за връзките

Кухненски шкаф с фурна

Размерите на изреза за плочата трябва да отговарят на посочените, кухненският блок трябва да бъде оборудван с отвори, за да се осигури непрекъснато захранване с въздух. Електрическите свързвания на плочата и фурната трябва да бъдат монтирани отделно с цел безопасност, както и лесно отстраняване на фурната от блока.

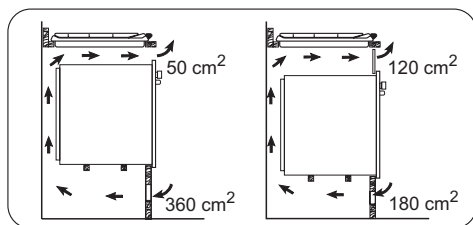

Среднонагряваща горелка:	2,0 kW
Спомагателна горелка:	1,0 kW
ОБЩА МОЩНОСТ:	G20 (2H) 20 мбар = 8 kW G30 (3B/P) 30 мбар = 567 г/ч G31 (3B/P) 30 мбар = 557 г/ч G20 (2H) 13 мбар = 5,6 kW за Русия
Електрозахранване:	230 V ~ 50 Hz

Свързване към източник на газ:	G 1/2"
Категория:	II2H3B/P
Подаване на газ:	G20 (2H) 20 мбар
Клас на уреда:	3

Горелка	Ø Преливане в 1/100 мм
Спомагателна	28
Среднонагриваща	32
Бърза	42

Диаметри на преливане

Газови горелки

ГОРЕЛКА	НОРМАЛНА МОЩНОСТ kW	НАМАЛЕНА МОЩНОСТ kW	НОРМАЛНА МОЩНОСТ			
			ПРИРОДЕН ГАЗ G20 (2H) 20 мбар		Втечен газ пропан (Бутан/Пропан) G30/G31 (3B/P) 30/30 мбар	
			дюза 1/100 мм	куб.м/ч	дюза 1/100 мм	г/ч
Спомагателна	1.0	0.33	70	0.095	50	73
Среднонагриваща	2.0	0.45	96	0.190	71	145
Бърза	3.0 (природен газ) 2.8 (втечен газ пропан)	0.75	119	0.286	86	204

Газови горелки G20 13 мбар - само за Русия

ГОРЕЛКА	НОРМАЛНА МОЩНОСТ kW	НАМАЛЕНА МОЩНОСТ kW	НОРМАЛНА МОЩНОСТ ПРИРОДЕН ГАЗ G20 (2H) 13 мбар	
			дюза 1/100 мм	куб.м/ч
Спомагателна	0.9	0.33	80	0.095
Среднонагриваща	1.4	0.45	105	0.148
Бърза	1.9	0.75	120	0.201

Опазване на околната среда

Символът  върху продукта или опаковката му показва, че този продукт не трябва да се третира като домакинските отпадъци. Вместо това, той трябва да се предаде в специализиран пункт за рециклиране на електрическо и

електронно оборудване. Като се погрижите този продукт да бъде изхвърлен по подходящ начин, вие ще помогнете за предотвратяване на възможните негативни последици за околната среда и човешкото здраве, които иначе биха могли да бъдат предизвикани от

неправилното изхвърляне като отпадък на този продукт. За по-подробна информация за рециклиране на този продукт се обърнете към местната градска управа, службата за вторични суровини или магазина, откъдето сте закупили продукта.

Опаковъчен материал



Опаковъчните материали са безопасни за околната среда и могат да се рециклират. Пластмасовите компоненти са означени с маркировка: >PE<, >PS< и др. Изхвърляйте опаковъчните материали в съответния контейнер на местата за битови отпадъци.

Содержание

Сведения по технике безопасности	16	Уход и очистка	22
Указания по безопасности	17	Поиск и устранение неисправностей	23
Описание изделия	20	Установка	24
Ежедневное использование	20	Технические данные	27
Полезные советы	21	Охрана окружающей среды	29

Право на изменения сохраняется.

Сведения по технике безопасности

Перед установкой и эксплуатацией прибора внимательно ознакомьтесь с приложенным руководством. Производитель не несет ответственность за травмы и повреждения, полученные/вызванные неправильной установкой и эксплуатацией. Позаботьтесь о том, чтобы данное руководство было у Вас под рукой на протяжении всего срока службы прибора.

Безопасность детей и лиц с ограниченными возможностями

⚠ ВНИМАНИЕ! Существует риск удушья, получения травм или стойких нарушений нетрудоспособности.

- Данный прибор может эксплуатироваться детьми старше 8 лет и лицами с ограниченными физическими, сенсорными или умственными способностями или с недостаточным опытом или знаниями только при условии нахождения под присмотром лица, отвечающего за их безопасность.
- Не позволяйте детям играть с прибором.
- Храните все упаковочные материалы вне досягаемости детей.
- Не подпускайте детей и домашних животных к прибору, когда он работает или остывает. Доступные для контакта части прибора сохраняют высокую температуру.
- Если прибор оснащен функцией «Защита от детей», рекомендуется включить эту функцию.

- Очистка и доступное пользователю техническое обслуживание не должно производиться детьми без присмотра.

Общие правила техники безопасности

- Прибор и его доступные для контакта части сильно нагреваются во время эксплуатации. Не прикасайтесь к нагревательным элементам.
- Не эксплуатируйте данный прибор с помощью внешнего таймера или отдельной системы дистанционного управления.
- Оставление на варочной панели продуктов, готовящихся на жире или масле, может представлять опасность и привести к пожару.
- Ни в коем случае не пытайтесь залить пламя водой; вместо этого выключите прибор и накройте пламя, например, крышкой или противопожарным одеялом.
- Не используйте варочные панели для хранения каких-либо предметов.
- Не используйте пароочистители для очистки прибора.
- Не следует класть на варочную поверхность металлические предметы, такие, как ножи, вилки, ложки и крышки, так как они могут нагреваться.

Указания по безопасности

Установка

 **ВНИМАНИЕ!** Установка прибора должна осуществляться только квалифицированным персоналом!

- Удалите всю упаковку.
- Не устанавливайте и не подключайте прибор, если он имеет повреждения.
- Следуйте приложенным к прибору инструкциям по его установке.
- Выдерживайте минимально допустимые зазоры между соседними приборами и предметами мебели.
- Прибор имеет большой вес: не забывайте о мерах предосторожности при его перемещении. Обязательно используйте защитные перчатки.
- Поверхности срезов столешницы необходимо покрыть герметиком во избежание их разбухания под воздействием влаги.
- Защитите днище прибора от пара и влаги.
- Не устанавливайте прибор возле дверей или под окнами. Это позволит избежать

падения с прибора кухонной посуды при открывании двери или окна.

- В случае установки прибора над выдвижными ящиками убедитесь, что между днищем прибора и верхним ящиком имеется достаточное для вентиляции пространство.
- Дно прибора сильно нагревается. Рекомендуется разместить под прибором пожаробезопасную разделительную прокладку для предотвращения доступа прибора снизу.

Подключение к электросети

 **ВНИМАНИЕ!** Существует риск пожара и поражения электрическим током.

- Все электрические подключения должны производиться квалифицированным электриком.
- Прибор должен быть заземлен.
- Перед выполнением каких-либо операций по чистке прибора или по уходу за ним его следует отключить от сети электропитания.
- Используйте соответствующий электро-сетевой кабель.
- Не допускайте спутывания электропроводов.
- При подключении прибора к розеткам, расположенным на близком от него расстоянии, убедитесь, что сетевой шнур или вилка (если это применимо к данному прибору) не касается горячего прибора или горячей посуды.
- Убедитесь в правильности установки прибора. Неплотно зафиксированный сетевой шнур или вилка (если это применимо к данному прибору), которая неплотно держится в розетке, может привести к перегреву контактов.
- Позаботьтесь об установке защиты от поражения электрическим током.
- Сетевой шнур не должен быть туго натянут.
- Следите за тем, чтобы не повредить вилку (если это применимо к данному

прибору) и сетевой кабель. Для замены сетевого кабеля обратитесь в сервисный центр или к электрику.

- Прибор должен быть подключен к электросети через устройство, позволяющее отсоединять от сети все контакты. Устройство для изоляции должно обеспечивать расстояние между разомкнутыми контактами не менее 3 мм.
- Следует использовать подходящие замыкающие устройства: предохранительные автоматические выключатели, плавкие предохранители (резьбовые плавкие предохранители следует выкручивать из гнезда), автоматы защиты от тока утечки и пускатели.

Подключение к газовой магистрали

- Все газовые подключения должны производиться квалифицированным специалистом.
- Убедитесь, что вокруг прибора имеется достаточная вентиляция.
- Данные о подводе газа приведены на табличке с техническими данными.
- Данный прибор не соединяется с вытяжным устройством, удаляющим продукты горения. Удостоверьтесь, что подключение прибора производится в соответствии с действующими правилами. Уделите особое внимание обеспечению надлежащей вентиляции.

Эксплуатация

 **ВНИМАНИЕ!** Существует риск травмы, ожога или поражения электрическим током.

- Используйте прибор в жилых помещениях.
- Не изменяйте параметры данного прибора.
- Не оставляйте прибор без присмотра во время его работы.
- При использовании прибора не касайтесь его мокрыми руками. Не касайтесь прибора, если на него попала вода.

- Не кладите на конфорки столовые приборы или крышки кастрюль. Они могут сильно нагреться.
- После каждого использования выключайте конфорки.
- Не используйте прибор в качестве рабочей поверхности или подставки для каких-либо предметов.

 **ВНИМАНИЕ!** Существует опасность возгорания или взрыва.

- При нагреве жиры и масла могут выделять легковоспламеняющиеся пары. Не допускайте присутствия открытого пламени и нагретых предметов при использовании для приготовления жиров и масел.
- Образующиеся сильно нагретым маслом пары могут привести самопроизвольно к возгоранию.
- Использованное масло может содержать остатки продуктов, что может привести к его возгоранию при более низких температурах по сравнению с маслом, которое используется в первый раз.
- Не кладите на прибор, рядом с ним или внутрь него легковоспламеняющиеся материалы или изделия, пропитанные легковоспламеняющимися веществами.

 **ВНИМАНИЕ!** Существует риск повреждения прибора.

- Не ставьте на панель управления горячую кухонную посуду.
- Не позволяйте жидкости полностью выкипать из посуды.
- Не включайте конфорки без кухонной посуды или с пустой кухонной посудой.
- Не кладите на прибор алюминиевую фольгу.
- Не допускайте попадания на варочную панель едких жидкостей, например, уксуса, лимонного сока или средств для удаления накипи. Это может привести к появлению матовых пятен.

- Обеспечьте достаточную вентиляцию помещения, в котором установлен прибор.
- Удостоверьтесь, что вентиляционные отверстия не закрыты.
- Пользуйтесь только устойчивой посудой подходящей формы. Диаметр дна посуды должен превышать размеры горелок. Существует опасность перегрева и повреждения стеклянной панели (если таковая имеется).
- Убедитесь, что пламя не гаснет при быстром повороте ручки из максимального в минимальное положение.
- Удостоверьтесь, что посуда размещена по центру зон нагрева и не выдается за края варочной панели.
- Используйте только принадлежности, поставляемые вместе с прибором.
- Не устанавливайте на горелку рассекатели пламени.

Уход и очистка

 **ВНИМАНИЕ!** Существует риск повреждения прибора.

- Во избежание повреждения покрытия варочной панели производите его регулярную очистку.
- Не используйте для очистки прибора подаваемую под давлением воду или пар.
- Не мойте горелки в посудомоечной машине.
- Протирайте прибор мягкой влажной тряпкой. Используйте только нейтральные моющие средства. Не используйте абразивные средства, царапающие губки, растворители или металлические предметы.

Утилизация

 **ВНИМАНИЕ!** Существует опасность травмы или удушья.

- Для получения информации о том, как надлежит утилизировать данный прибор, обратитесь в местные муниципальные органы власти.

- Отключите прибор от электросети.
- Отрежьте и утилизируйте кабель электропитания.

- Расплющите наружные газовые трубы.

Описание изделия

Функциональные элементы варочной панели

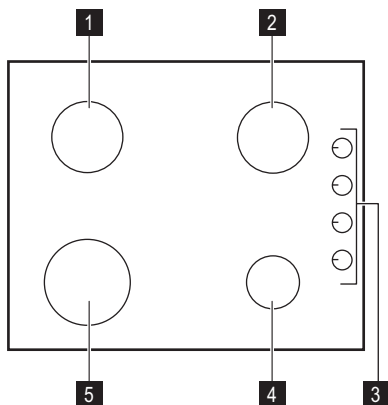

- 1** Горелка для ускоренного приготовления
- 2** Горелка для ускоренного приготовления
- 3** Ручки управления
- 4** Вспомогательная горелка
- 5** Горелка повышенной мощности

Ручки управления

Символ	Описание
	отсутствует подача газа / положение ВЫКЛ

Символ	Описание
	положение розжига / максимальной подачи газа
	минимальная подача газа

Ежедневное использование

⚠ ВНИМАНИЕ! См. Главу «Сведения по технике безопасности».

Розжиг горелки

⚠ ВНИМАНИЕ! Будьте внимательны при использовании открытого огня на кухне. Изготовитель не несет ответственности в случае неправильного обращения с огнем

i Всегда зажигайте горелку перед тем, как ставить на нее посуду.

Включение горелки:

1. Поверните ручку управления против часовой стрелки в положение максимума () и нажмите на нее.
2. Удерживайте ручку управления нажатой приблизительно 5 секунд; это необходимо, чтобы термopара нагрелась. В противном случае подача газа будет прекращена.
3. Отрегулируйте пламя после того, как оно станет равномерным.

i Если после нескольких попыток зажечь горелку не удалось, проверьте правильность положения рассекателя и крышки горелки.

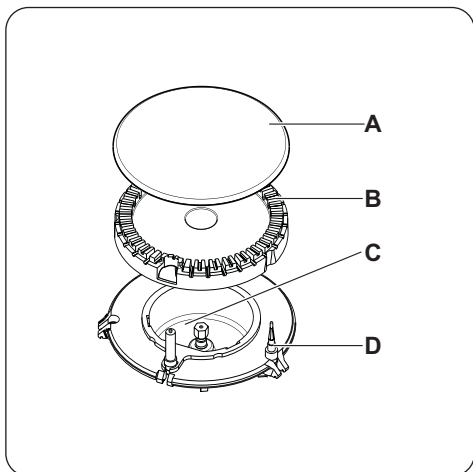

- A) Крышка горелки
- B) Рассекатель горелки
- C) Свеча зажигания
- D) Термопара

⚠ ВНИМАНИЕ! Не держите ручку управления нажатой более 15 секунд. Если розжига горелки не происходит через 15 секунд, отпустите ручку управления, поверните ее в положение «Выкл» и попытайтесь снова разжечь горелку, подождав по меньшей мере 1 минуту.

Полезные советы

⚠ ВНИМАНИЕ! См. Главу «Сведения по технике безопасности».

Экономия энергии

- По возможности всегда накрывайте посуду крышками.
- Как только жидкость начинает закипать, уменьшайте пламя горелки до самого низкого уровня, достаточного для кипения жидкости.

Используйте только ту посуду, диаметр которой соответствует размерам конфорок.

ВАЖНО! При отсутствии электропитания можно зажигать горелку без помощи электроподжига; для этого поднесите к горелке источник огня, нажмите соответствующую ручку и поверните ее против часовой стрелки в положение максимальной подачи газа.

i Если горелка случайно погаснет, установите соответствующую ручку управления в положение "Выкл" и попробуйте выполнить розжиг горелки снова как минимум через 1 минуту.

i Электророзжиг может срабатывать автоматически при подаче электропитания на прибор после установки или восстановления электроснабжения. Это - нормальное явление.

Выключение горелки

Чтобы потушить пламя, поверните ручку на символ ●.

⚠ ВНИМАНИЕ! Всегда уменьшайте или гасите пламя перед тем, как снимать посуду с конфорок.

Горелка	Диаметры посуды
Быстродействующая	160 - 260 мм
Ускоренного приготовления	120 - 220 мм
Вспомогательная	80 - 160 мм

⚠ ВНИМАНИЕ! Позаботьтесь о том, чтобы днище сковородок и кастрюль не касалось бы ручек управления. При касании днищем посуды ручек управления пламя их нагревает. Не ставьте одну кастрюлю или сковороду на две конфорки.

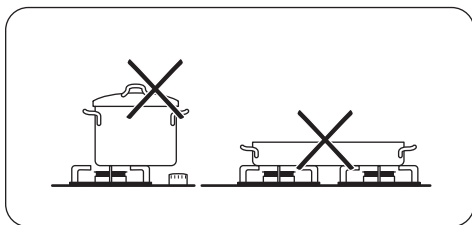

⚠ ВНИМАНИЕ! Убедитесь, что ручки кастрюли не выдаются за пределы передней кромки варочной панели.

Уход и очистка

⚠ ВНИМАНИЕ! См. Главу «Сведения по технике безопасности».

⚠ ВНИМАНИЕ! Перед каждой очисткой выключайте прибор и давайте ему остыть. Перед проведением технического обслуживания или чисткой прибора отсоедините его от сети электропитания.

i Царапины или темные пятна на поверхности не влияют на работу прибора.

- Подставки для посуды снимаются, что позволяет легко проводить чистку варочной панели.
- Для очистки эмалированных элементов, крышки и рассекателя вымойте их водой с мылом и тщательно просушите перед установкой на место.
- Промойте элементы из нержавеющей стали водой, а затем вытрите их насухо мягкой тряпкой.
- Подставки для посуды **нельзя** мыть в посудомоечной машине. Необходимо мыть их **вручную**.
- При мойке подставок вручную будьте внимательны, когда их протираете, так как у них могут быть острые края. При необходимости удаляйте стойкие загрязнения с помощью чистящей пасты.
- Убедитесь в правильности установки подставок для посуды после очистки.

Следите, чтобы кастрюли были размещены по центру: таким образом достигается максимальная устойчивость и снижается расход газа.

Не ставьте на конфорки неустойчивую или деформированную посуду. Это может привести к разбрызгиванию ее содержимого и возникновению несчастного случая.

⚠ ВНИМАНИЕ! Не используйте рассекатель пламени.

- Для того, чтобы горелки работали надлежащим образом, стержни подставок для посуды должны располагаться в центре горелки.

- **Чтобы не повредить варочную панель, будьте внимательны при установке подставок для посуды.**

После чистки вытрите прибор насухо мягкой тканью.

Удаление загрязнений:

1. – **Удалить немедленно:** расплавленную пластмассу, полиэтиленовую пленку и пищевые продукты, содержащие сахар.
 - **Выключите устройство и дайте ему остыть**, прежде, чем очищать от: известковых отложений, водяных разводов, пятен жира, блестящих обесцвеченных пятен. Используйте для очистки специальное средство, предназначенное для данной поверхности.
2. Чистить прибор следует влажной тканью с небольшим количеством мощного средства.
3. По окончании очистки **насухо вытрите прибор чистой тканью**.

Под воздействием высокой температуры нержавеющая сталь может потускнеть. Поэтому запрещается использовать для приготовления пищи глиняную или кера-

мическую посуду, а также чугунные подставки.

Очистка свечи зажигания

Электрический розжиг выполняется с помощью керамической свечи зажигания и металлического электрода. Содержите эти детали в чистоте для предотвращения трудностей с розжигом, а также проверяйте,

чтобы отверстия в рассекателе пламени горелки не были засорены.

Периодическое техобслуживание

Периодически обращайтесь в местный авторизованный сервисный центр для проверки состояния трубы подачи газа и редуктора, если таковым оборудована ваша варочная панель.

Поиск и устранение неисправностей

Неисправность	Возможная причина	Способ устранения
При розжиге газа отсутствует искра	<ul style="list-style-type: none">Отсутствует электропитание	<ul style="list-style-type: none">Убедитесь в том, что прибор подключен к электросети и электроэнергия подается.Проверьте предохранитель. Если предохранитель срабатывает повторно, обратитесь к квалифицированному электрику.
Пламя гаснет сразу после розжига	<ul style="list-style-type: none">Крышка и рассекатель горелки установлены неровноТермопара недостаточно нагрелась	<ul style="list-style-type: none">Убедитесь, что крышка и рассекатель горелки установлены правильно.После появления пламени удерживайте ручку нажатой около 5 секунд.
Газ неравномерно горит по окружности горелки	<ul style="list-style-type: none">Рассекатель горелки засорен остатками пищи	<ul style="list-style-type: none">Убедитесь, что инжектор не засорен, а в рассекателе горелки нет остатков пищи.

В случае неисправности сначала попытайтесь самостоятельно найти решение проблемы. Если вам не удалось самостоятельно устранить неисправность, обращайтесь к продавцу или в местный авторизованный сервисный центр.

i Если прибор эксплуатировался неправильно или установка была выполнена не сертифицированным специалистом, посещение техника сервисного центра или поставщика может оказаться платным даже во время гарантийного срока.

Чтобы быстро получить надлежащую помощь, необходимо предоставить

следующие данные. Они приведены на табличке с техническими данными.

- Название модели
- Номер изделия (PNC)
- Серийный номер (S.N.)

Следует использовать только оригинальные запасные части. Их можно приобрести в сервисном центре и авторизованных магазинах запчастей.

Наклейки, вложенные в пакет с принадлежностями

Приклейте самоклеющиеся наклейки, как указано ниже:

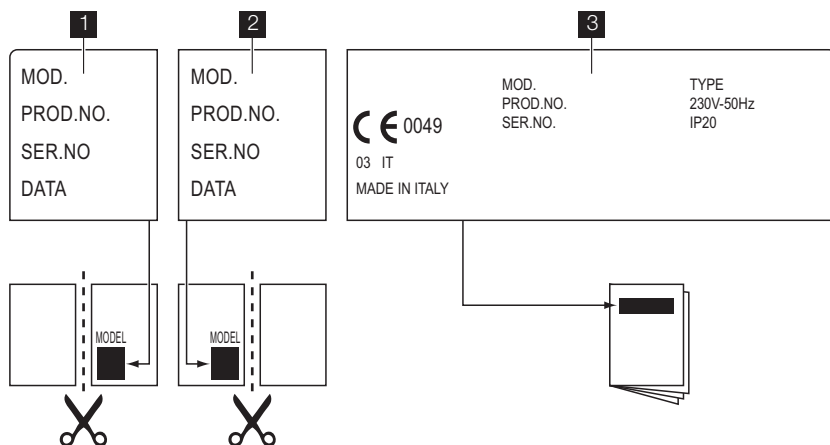

1 Приклеить на гарантийный талон и отправить

2 Приклеить на гарантийный талон и сохранить

3 Приклеить на инструкцию по эксплуатации

Установка

! **ВНИМАНИЕ!** См. Главу «Сведения по технике безопасности».

! **ВНИМАНИЕ!** Следующие указания по установке, подключению и техобслуживанию относятся к операциям, которые должны выполняться только квалифицированными специалистами в

соответствии с действующими стандартами и местными нормами.

Подключение к газовой магистрали

Используйте жесткие трубы или гибкий шланг из нержавеющей стали, соответствующий действующим нормам. При использовании гибких металлических шлангов следите за тем, чтобы они не касались подвижных частей и не передавливались.

Принимайте такие же меры предосторожности при сборке варочной панели в одно целое с духовым шкафом.

ВАЖНО! Убедитесь, что давление подвода газа соответствует рекомендуемым величинам. Регулируемое колено крепится к трубе газовой магистрали с помощью гайки G 1/2 дюйма. Закрутите все детали, не затягивая их, поверните колено в нужном направлении и затяните все резьбовые соединения.

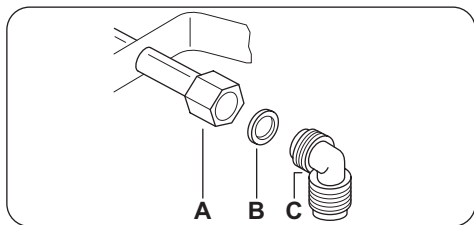

A) Вывод трубы с гайкой

B) Прокладка

C) Коленчатая труба

Сжиженный газ: используйте резиновый трубодержатель. Всегда устанавливайте прокладку. Затем приступите к подключению к линии подачи газа. Гибкая подводка может использоваться, только если:

- ее температура не будет превышать комнатную более, чем на 30°C;
- ее длина не превышает 1500 мм;
- она не имеет сужений;
- она не натянута и не перекручена;
- она не касается острых кромок или углов;
- ее можно легко осмотреть, чтобы проверить ее состояние.

Контроль сохранности гибкого шланга включает в себя следующую проверку:

- отсутствие трещин, порезов, следов горения, как на концах, так и по всей его длине;
- материал шланга не стал жестким, а сохранил свою нормальную эластичность;
- на хомутах крепления отсутствует ржавчина;

– срок годности шланга не истек.
В случае обнаружения одного или нескольких дефектов не ремонтируйте шланг, а замените его.

ВАЖНО! После завершения установки убедитесь, что трубные соединения абсолютно герметичны. Используйте для проверки мыльный раствор. **Запрещается использовать пламя!**

Замена инжекторов

1. Снимите подставки для посуды.
2. Снимите крышки и рассекатели пламени горелок.
3. С помощью торцевого ключа на 7 мм отвинтите инжекторы и замените их соответствующими типу используемого газа (см. таблицу в разделе «Технические данные»).
4. Установите все детали на место, выполнив вышеописанную процедуру в обратном порядке.
5. Замените табличку с техническими данными (размещенную вблизи трубы подвода газа) табличкой, соответствующей новому типу используемого газа. Эта табличка находится в пакете с принадлежностями, поставляемыми вместе с прибором.

Если давление подачи газа нестабильно или отличается от необходимого давления, на трубу подачи газа следует установить соответствующий редуктор.

Регулировка минимального уровня пламени

Для установки минимального уровня пламени выполните следующие действия:

1. Зажгите горелку.
2. Поверните ручку в положение, соответствующее минимальному пламени.
3. Снимите ручку управления.
4. Тонкой отверткой отрегулируйте положение винта обводного клапана.

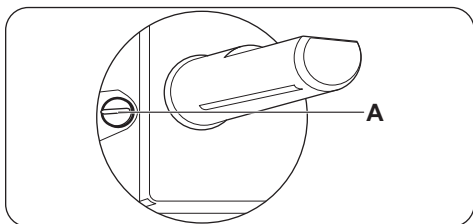

А) Винт обводного клапана

- При переходе с природного газа G20 20 мбар (или природного газа G20 13 мбар²⁾) на сжиженный газ закрутите винт обводного клапана до упора.
- При переходе с сжиженного на природный газ G20 давлением 20 мбар открутите винт обводного клапана приблизительно на 1/4 оборота.
- При переходе с природного газа G20 давлением 20 мбар на природный G20 газ давлением 13 мбар²⁾ открутите винт обводного клапана примерно на 1/4 оборота.
- При переходе с сжиженного на природный газ G20 давлением 13 мбар²⁾ открутите винт обводного клапана примерно на 1/2 оборота.
- При переходе с природного газа G20 давлением 13 мбар²⁾ на природный газ G20 давлением 20 мбар закрутите винт обводного клапана примерно на 1/4 оборота.

⚠ ВНИМАНИЕ! Убедитесь, что пламя не гаснет при быстром повороте ручки из максимального в минимальное положение.

Подключение к электросети

- Заземлите прибор в соответствии с требованиями техники безопасности.
- Проверьте, чтобы напряжение и тип электропитания, указанные на табличке с техническими характеристиками, соответствовали напряжению и типу электропитания местной электросети.
- В комплект поставки прибора входит сетевая кабель. Его следует оборудовать

вилкой, соответствующей нагрузке, указанной на табличке с техническими данными. Вилку следует вставлять в розетку надлежащего типа и мощности.

- Установка или замена любых электрических компонентов должна выполняться только сотрудником сервисного центра или квалифицированным специалистом.
- Включайте прибор только в установленную надлежащим образом электророзетку с защитным контактом.
- Убедитесь, что после установки к вилке имеется доступ.
- Для отключения прибора от электросети не тяните за кабель электропитания. Всегда беритесь за саму вилку.
- Запрещается подключать прибор через удлинитель, переходник или тройник (опасность возгорания). Проверьте заземление на соответствие стандартам и нормативам.
- Кабель электропитания должен быть расположен таким образом, чтобы он не касался горячих частей прибора.
- При подключении к электросети необходимо обеспечить наличие устройства, которое позволяет полностью отключать прибор от сети с минимальным зазором между контактами 3 мм, например, защитного автоматического выключателя, защитных выключателей, срабатывающих в случае замыкания на заземление, или плавкого предохранителя.
- Ни одна из частей соединительного кабеля не должна нагреваться до температуры 90°C. Синий нейтральный провод должен быть подсоединен к клеммной колодке с буквой «N». Коричневый (или черный) фазовый провод (подключен к контакту клеммной колодки, помеченному буквой «L») всегда должен соединяться с фазой сети.

Замена сетевого шнура

При замене сетевого шнура используйте только специальный кабель типа H05V2V2-F T90 или эквивалентный ему.

2) только для России

Удостоверьтесь, что провод имеет сечение, допускающее его использование при данном напряжении и рабочей температуре. Желто-зеленый провод заземления должен быть примерно на 2 см длиннее коричневого (или черного) провода, идущего на фазу.

Встраивание

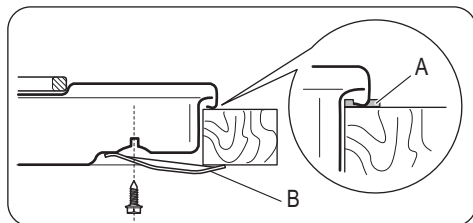
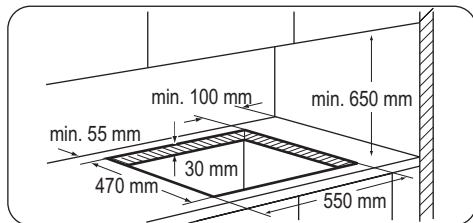

А) идущая в комплекте герметизирующая прокладка

В) идущие в комплекте крепежные скобы

⚠ ПРЕДУПРЕЖДЕНИЕ! Варочную панель следует встраивать только в столешницу с ровной поверхностью.

Возможности встраивания

Кухонный шкаф с дверцей

Панель, установленная под варочной панелью, должна легко сниматься для обеспечения

печения доступа к узлам, нуждающимся в техническом обслуживании.

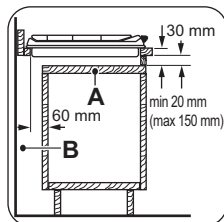

а) Съёмная панель

б) Пространство для подключения проводов

Кухонный шкаф с духовым шкафом

Размеры ниши под варочную панель должны соответствовать указанным. В кухонном шкафу должны быть предусмотрены вентиляционные отверстия для постоянного притока воздуха. Из соображений безопасности, а также для упрощения процедуры извлечения духового шкафа из шкафа, электрические соединения для варочной панели и духового шкафа должны быть выполнены раздельно.

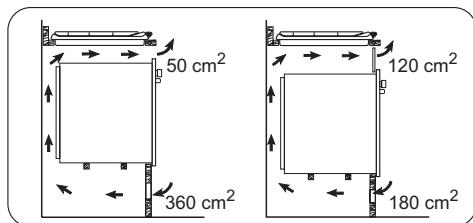

Технические данные

Размеры варочной панели

Ширина:	580 мм
Длина:	500 мм

Размеры выреза для варочной поверхности

Ширина:	550 мм
Длина:	470 мм

Тепловая мощность

Горелка повышенной мощности:	3 кВт
Горелка для ускоренного приготовления:	2 кВт
Вспомогательная горелка:	1 кВт
ОБЩАЯ МОЩНОСТЬ:	G20 (2H) 20 мбар = 8 кВт G30 (3B/P) 30 мбар = 567 г/час G31 (3B/P) 30 мбар = 557 г/час G20 (2H) 13 мбар = 5,6 кВт в модели для России
Электропитание:	230 В ~ 50 Гц

Подключение к газовой магистрали:	G 1/2"
Категория:	II2H3B/P
Подвод газа:	G20 (2H) 20 мбар
Класс прибора:	3

Диаметры обводных клапанов

Горелка	Ø обводного клапана в 1/100 мм
Вспомогательная	28
Для ускоренного приготовления	32
Повышенной мощности	42

Газовые горелки

ГОРЕЛКА	ОБЫЧНАЯ МОЩНОСТЬ кВт	ПОНИЖЕННАЯ МОЩНОСТЬ кВт	ОБЫЧНАЯ МОЩНОСТЬ			
			ПРИРОДНЫЙ ГАЗ G20 (2H) 20 мбар		Сжиженный газ (Бутан/Пропан) G30/G31 (3B/P) 30/30 мбар	
			инж. 1/100 мм	м³/час	инж. 1/100 мм	г/час
Вспомогательная	1.0	0.33	70	0.095	50	73
Для ускоренного приготовления	2.0	0.45	96	0.190	71	145
Быстрый режим	3.0 (природный газ) 2.8 (сжиженный газ)	0.75	119	0.286	86	204

Газовые горелки G20 13 мбар - только для России

ГОРЕЛКА	ОБЫЧНАЯ МОЩНОСТЬ кВт	ПОНИЖЕННАЯ МОЩНОСТЬ кВт	ОБЫЧНАЯ МОЩНОСТЬ ПРИРОДНЫЙ ГАЗ G20 (2H) 13 мбар	
			инж. 1/100 мм	м³/час
Вспомогательная	0.9	0.33	80	0.095
Для ускоренного приготовления	1.4	0.45	105	0.148

ГОРЕЛКА	ОБЫЧНАЯ МОЩНОСТЬ	ПОНИЖЕННАЯ МОЩНОСТЬ	ОБЫЧНАЯ МОЩНОСТЬ	
			ПРИРОДНЫЙ ГАЗ G20 (2H) 13 мбар	
	кВт	кВт	инж. 1/100 мм	м³/час
Быстрый режим	1.9	0.75	120	0.201

Охрана окружающей среды

Символ  на изделии или на его упаковке указывает, что оно не подлежит утилизации в качестве бытовых отходов. Вместо этого его следует сдать в соответствующий пункт приемки электронного и электрооборудования для последующей утилизации. Соблюдая правила утилизации изделия, Вы сможете предотвратить причинение окружающей среде и здоровью людей потенциального ущерба, который возможен в противном случае, вследствие неподобающего обращения с подобными отходами. За более подробной информацией об утилизации этого

изделия просьба обращаться к местным властям, в службу по вывозу и утилизации отходов или в магазин, в котором Вы приобрели изделие.

Упаковочные материалы

 Упаковка изготовлена из экологических материалов и может быть повторно переработана. На пластмассовых деталях указан материал, из которого они изготовлены: >PE< (полиэтилен), >PS< (полистирол) и т.п. Упаковочные материалы следует выбрасывать как бытовые отходы в соответствующие контейнеры местных служб по утилизации отходов.



Дата производства данного изделия указана в серийном номере (serial number), где первая цифра номера соответствует последней цифре года производства, вторая и третья цифры номера – порядковому номеру недели. Например, серийный номер 11012345 означает, что изделие произведено на десятой неделе 2011 года.

Садржај

Информације о безбедности _____	30	Нега и чишћење _____	36
Упутства о безбедности _____	31	Решавање проблема _____	37
Опис производа _____	34	Инсталација _____	38
Свакодневна употреба _____	34	Техничке информације _____	41
Помоћне напомене и савети _____	35	Еколошка питања _____	42

Задржано право измена.

Информације о безбедности

Пре инсталације и коришћења уређаја, пажљиво прочитајте приложено упутство. Произвођач није одговоран уколико услед неправилне инсталације и употребе уређаја дође до повреда и квара. Чувајте упутство за употребу поред уређаја ради будућих подешавања.

Безбедност деце и осетљивих особа

⚠ УПОЗОРЕЊЕ Постоји ризик од гушења, повређивања или трајног инвалидитета.

- Овај уређај могу да користе деца старија од 8 година и особе са смањеним физичким, чулним или менталним способностима, или особе којима недостају искуство и знање уколико им се обезбеди надзор од стране одрасле особе или особе која је одговорна за њихову безбедност.
- Немојте дозволити деци да се играју уређајем.
- Сву амбалажу држите ван домаћаја деце.
- Постарајте се да деца и кућни љубимци не буду близу уређаја док уређај ради или се расхлађује. Доступни делови су врели.
- Ако уређај има блокаду за децу, препоручујемо да је активирате.
- Чишћење и одржавање не треба да обављају деца, уколико нису под надзором.

Опште мере безбедности

- Уређај и његови доступни делови могу бити врели током коришћења. Немојте додиривати грејне елементе.
- Уређајем немојте управљати помоћу спољашњег тајмера или засебног система даљинског управљања.
- Опасно је остављати храну на грејној плочи да се пржи на масти или уљу без надзора, јер може доћи до пожара.
- Никада не покушавајте да пожар угасите водом, већ најпре искључите уређај а затим прекријте пламен, нпр. поклопцем или ћебетом.
- Немојте одлагати предмете на површине за кување.
- Немојте да користите парочистаче за чишћење уређаја.
- Предмете од метала, попут ножева, виљушки, кашика и поклопаца, не треба стављати на грејну површину јер могу постати врели.



Упутства о безбедности

Инсталација



УПОЗОРЕЊЕ Само квалификована особа може да инсталира овај уређај.

- Уклоните сву амбалажу.
- Немојте да инсталирате или користите оштећен уређај.
- Придржавајте се упутства за инсталацију које сте добили уз уређај.
- Неопходно је придржавати се минималног растојања од других уређаја и кухињских елемената.
- Увек будите пажљиви када померате уређај, јер је тежак. Увек носите заштитне рукавице.
- Заптијте површине за резање заптивним материјалом да бисте спречили да влага доведе до набреклина.
- Заштитите доњу страну уређаја од паре и влаге.

- Немојте инсталирати уређај поред врата или испод прозора. Овим се спречава да врело посуђе за кување падне са уређаја када се отворе врата или прозор.
- Ако се уређај монтира изнад фиока водите рачуна да простор, између доњег дела уређаја и горње фиоке, буде довољан за циркулацију ваздуха.
- Дно уређаја може да се загреје. Препоручујемо вам да испод уређаја поставите незапаливу таблу како се не би грејао доњи део.

Прикључење на електричну мрежу



УПОЗОРЕЊЕ Постоји опасност од пожара и струјног удара.

- Сва прикључивања струје мора да обави квалификован електричар.
- Уређај мора да буде уземљен.

- Пре извођења било каквих радова на уређају, кабл за напајање обавезно извадите из зидне утичнице.
- Користите одговарајући електрични кабл за напајање.
- Не дозволите да се електрични кабл за петља.
- Када уређај прикључујете на оближњу зидну утичницу водите рачуна да кабл за напајање или утикач (ако га има) не дођу у додир са врелим деловима уређаја или врелим посуђем.
- Проверите да ли је уређај правилно инсталиран. Лоше причвршћен или неодговарајући кабл или утикач (ако га има) може проузроковати прегревање електричног прикључка.
- Проверите да ли је инсталирана заштита од струјног удара.
- Употребите кабл са стезалком са растећењем на вучу.
- Проверите да нисте оштетили утикач за напајање (ако га има) и кабл за напајање. Обратите се сервису или електричару да бисте заменили оштећени кабл за напајање.
- У електричној инсталацији мора постојати раставни прекидач који вам омогућава да искључите све фазе напајања апарата. Ширина контактнoг отвора на раставном прекидачу мора износити најмање 3 мм.
- Користите само одговарајуће уређаје за изолацију: заштитне прекидаче, осигураче (осигураче са навојем скинуте са носача), уземљене заштитне прекидаче и контакторе.

Прикључивање гаса

- Сва прикључивања гаса треба да обави квалификована особа.
- Постарајте се да око уређаја постоји циркулација ваздуха.
- Информације о доводу гаса налазе се на плочици са подацима.
- Овај уређај није повезан на уређај што изазива избацивање производа сагоре-

вања. Постарајте се да уређај буде повезан у скалду са важећим инсталационим прописима. Обратите пажњу на захтеве који се тичу адекватне вентилације.

Употреба

 **УПОЗОРЕЊЕ** Постоји опасност од повређивања, опекотина или струјног удара.

- Користите овај уређај у домаћинству.
- Не мењајте спецификацију овог уређаја.
- Немојте користити спољашњи тајмер или засебни систем даљинског управљања за руковање уређајем.
- Не остављајте уређај без надзора током рада.
- Немојте руковати уређајем када су вам мокре руке или када је он у контакту са водом.
- Немојте стављати прибор за јело или поклопце шерпи на зоне за кување. Они постају врели.
- Подесите зону за кување на „искључено“ након употребе.
- Не користите овај уређај као радну површину или за одлагање ствари.

 **УПОЗОРЕЊЕ** Постоји ризик од пожара или експлозије.

- Масти и уље када се загреју могу да ослободе запаљива испарења. Држите пламенове или загрејане предмете даље од масти и уља када кувате са њима.
- Испарења која ослобађају веома врела уља могу да изазову спонтано сагоревање.
- Употребљено уље, које може да садржи остатке хране, може изазвати пожар при нижој температури за разлику од уља које се користи по први пут.
- Запаљиве материје или предмете на топлене запаљивим материјама немојте стављати унутар, поред нити на уређај.

- Немојте покушавати да угасите пожар водом. Искључите уређај и покријте пламен поклопцем или ћебетом за гашење пожара.

 **УПОЗОРЕЊЕ** Постоји ризик од оштећења уређаја.

- Немојте стављати вруће посуђе за кување на командну таблу.
- Немојте дозволити да течност у посудима уври до краја.
- Немојте дозволити да се посуде охладе на плочи за кување.
- Немојте укључивати зоне за кување са празним посуђем, или без посуђа.
- Не стављајте алуминијумску фолију на уређај.
- Пазите да киселе течности, на пример, сирће, лимунов сок или средство за уклањање каменца не дођу у контакт са плочом. То може да направи мат флеке.
- Обезбедите добру проветреност просторије у којој је уређај инсталиран.
- Поведите рачуна да отвори за вентилацију нису запушени.
- Користите искључиво посуђе за кување одговарајућег облика и пречника већег од димензија горионика. Постоји ризик од прегревања и пуцања стаклене плоче (ако је примењиво).
- Проверите да се пламен не гаси када брзо окрећете командно дугме из положаја максимума на положај минимума.
- Постарајте се да лонци заузимају централну позицију прстенова и да не прелазе ивице површине за кување.

- Користите искључиво прибор који је испоручен са уређајем.
- Немојте да инсталирате дифузор пламена на горионик.

Нега и чишћење

 **УПОЗОРЕЊЕ** Постоји ризик од оштећења уређаја.

- Редовно чистите уређај да бисте спречили пропадање површинског материјала.
- Не користите млаз воде или пару за чишћење уређаја.
- Не перите горионике у машини за прање посуђа.
- Уређај чистите влажном, меком крпом. У ту сврху користите искључиво неутралне детерџенте. Немојте да користите абразивне производе, абразивне сунђере, раствараче или металне предмете.

Одлагање

 **УПОЗОРЕЊЕ** Постоји могућност од повређивања или гушења.

- Обратите се општинским органима да бисте сазнали како да правилно одложите уређај у отпад.
- Одвојте кабл за напајање уређаја од мрежног напајања.
- Одсеците кабл за напајање и баците га у смеће.
- Сплљоштите спољашње цеви за гас.

Опис производа

Изглед површине за кување

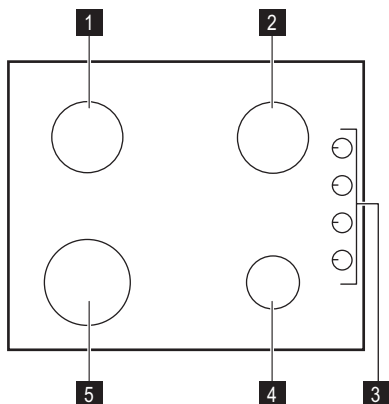

- 1** Полубрзи горионик
- 2** Полубрзи горионик
- 3** Командна дугмад
- 4** Помоћни горионик
- 5** Брзи горионик

Регулатори

Симбол	Опис
	нема довода гаса/искључени положај

Симбол	Опис
	положај паљења/максимални довод гаса
	минимални довод гаса

Свакодневна употреба

⚠ УПОЗОРЕЊЕ Погледајте одељке који се односе на Безбедност.

Паљење горионика

⚠ УПОЗОРЕЊЕ Будите веома пажљиви када користите отворени пламен у кућној средини. Произвођач одбија сву одговорност у случају злоупотребе пламена

i Увек упалите горионик пре него што ставите посуђе за кување.

Да бисте упалили горионик:

1. Окрените командно дугме супротно од кретања казаљке на сату на максимални положај () и притисните га.

2. Држите командно дугме притиснуто око 5 секунди; на овај начин ће се загрејати термоспојница. У супротном, довод гаса биће прекинут.
 3. Подесите пламен након што се устали.
- i** Ако се после неколико покушаја горионик не упали, проверите да ли су круна и поклопац у исправном положају.

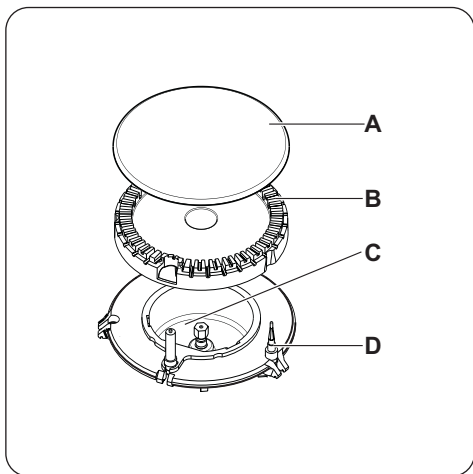

- A) Капа горионика
- B) Круна горионика
- C) Свећица за паљење
- D) Термоспојница

! **УПОЗОРЕЊЕ** Немојте држати контролно дугме притиснуто дуже од 15 секунди. Уколико се горионик не упали у року од 15 секунди, пустите контролно дугме,

Помоћне напомене и савети

! **УПОЗОРЕЊЕ** Погледајте одељке који се односе на Безбедност.

Уштеда енергије

- Ако можете, увек стављајте поклопце на посуде.
- Кад течност почне да ври, смањите пламен толико да течност полако крчка.

Користите посуђе за кување чији пречник одговара величини горионика.

Горионик	Пречници посуда за кување
Брзи	160 - 260 мм
Полубрзи	120 - 220 мм
Помоћни	80 - 160 мм

окрените га у положај „искључено“ а затим, након једног минута, поново упалите горионик.

ВАЖНО Ако нестане струја, можете да упалите горионик без електричног уређаја. У том случају се приближите горионику са пламеном, притисните одговарајуће дугме и окрените га супротно од казаљке на сату на положај максималног испуштања гаса.

i Ако се горионик случајно угаси, окрените регулатор у искључен положај и сачекајте најмање један минут пре него што покушате поново да га упалите.

i Генератор искре може сам да се активира кад укључите напајање, после инсталације или прекида напајања. То је нормално.

Искључивање горионика

Да бисте искључили пламен, окрените регулатор на ознаку ● .

! **УПОЗОРЕЊЕ** Увек смањите пламен или га искључите пре него што склоните посуде са горионика.

! **УПОЗОРЕЊЕ** Водите рачуна да се доњи делови посуда не нађу изнад контролних дугмади. Ако су контролна дугмад испод посуда, пламен ће их загрејати. Немојте стављати исту посуду на два горионика.

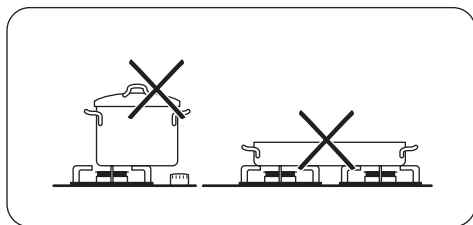

 **УПОЗОРЕЊЕ** Водите рачуна да се дршке посуђа не нађу изнад предње ивице грејне површине. Трудите се да посуђе стављате по средини горионика, ради остварења максималне стабилности посуђа и минималне потрошње гаса.

Нега и чишћење

 **УПОЗОРЕЊЕ** Погледајте одељке који се односе на Безбедност.

 **УПОЗОРЕЊЕ** Пре чишћења деактивирајте уређај и пустите да се охлади. Искључите уређај из електричне мреже пре обављања радова на чишћењу или одржавању.

 Огроботине или тамне мрље на површини не утичу на рад уређаја.

- Можете да скинете држач за посуде како бисте лако очистили плочу.
- Да бисте очистили емајлиране делове, капицу и круну, оперите их топлом сапуницом и пажљиво осушите пре него што их вратите на место.
- Делове од нерђајућег челика оперите водом и осушите их меком крпом.
- Држачи за посуде **нису** намењени за прање у машини за прање посуђа. Они се морају прати **ручно**.
- Када ручно перете држаче за посуде, пазите када их сушите, јер процес емајлирања понекад оставља грубе ивице. Уколико је потребно, уклоните упорне мрље благим детерџентом у облику па-сте.
- Уверите се да ли сте исправно поставили држаче за посуде након чишћења.
- Да би горионици радили исправно, уверите се да су краци држача за посуде у центру горионика.
- **Будите веома пажљиви када замењујете држаче за посуде како не бисте оштетили површину плоче.**

Нестабилне или деформисане посуде немојте стављати на горионике, да бисте спречили просипање или повређивање.

 **УПОЗОРЕЊЕ** Немојте користити дифузор пламена.

После чишћења обришите уређај меком крпом.

Уклањање прљавштине:

1. – **Уклоните одмах:** истопљену пла-стику, пластичну фолију и остатке хране која садржи шећер.
 - **Искључите уређај и оставите га да се охлади** пре чишћења: светлих кругова од каменца и воде, испрска-ле масноће и промена боје у виду светлуцања метала. Користите спе-цијално средство за чишћење погод-но за површину плоче за кување.
2. Очистите уређај влажном крпом и са мало детерџента.
3. На крају **осушите уређај чистом крпом.**

Нерђајући челик може да потамни ако се превише загрева. Такође, не смеје кувати у земљаном посуђу или посуђу од ливеног гвожђа.

Чишћење свећице за искре

Ова функција се добија преко керамичке свећице за паљење са металном електро-дом. Одржавајте ове делове чистим како би се избегле потешкоће приликом паље-ња и проверавајте да нису зачепљене ру-пице на круни горионика.

Повремено одржавање

Повремено се обратите локалном сервису који ће проверити гасну доводну цев и ре-гулатор довода (ако је уграђен).

Решавање проблема

Проблем	Могући узрок	Решење
Приликом паљења гаса не појављује се варница	<ul style="list-style-type: none">• Нема електричног напајања	<ul style="list-style-type: none">• Проверите да ли је уређај повезан и да ли је напајање струјом укључено.• Проверите осигурач. Уколико осигурач избаци више пута, обратите се квалификованом електричару.
	<ul style="list-style-type: none">• Поклопац и круна горионика нису постављени равно	<ul style="list-style-type: none">• Поставите поклопац и круну горионика у правилан положај.
Пламен се гаси одмах након паљења	<ul style="list-style-type: none">• Термоспој није довољно загрејан	<ul style="list-style-type: none">• После паљења пламена држите дугме притиснуто око 5 секунди.
Прстен плина гори неравномерно	<ul style="list-style-type: none">• Круну горионика су запушили остаци хране	<ul style="list-style-type: none">• Проверите да млазница није запушена и да на круни горионика нема остатака хране.

Уколико постоји нека неисправност, покушајте најпре сами да пронађете решење проблема. Ако не можете да пронађете решење проблема, поразговарајте са својим дистрибутером или сервисним центром.

i Ако уређајем рукујете непрописно или инсталацију није извршио овлашћени сервисер, долазак сервисера или представника дистрибутера можда неће бити бесплатни, лак и током гарантног рока.

Ови подаци ће вам помоћи брзо и на прави начин. Ови подаци су наведени на приложеној плочици са техничким карактеристикама.

- Опис модела

- Број производа (PNC)
- Серијски број (S.N.)

Користите искључиво оригиналне резервне делове. Они могу да се набаве у сервисном центру и у овлашћеним продавницама резервних делова.

Налепнице које се испоручују са врећицом са прибором

Залепите самолепљиве налепнице на следећи начин:

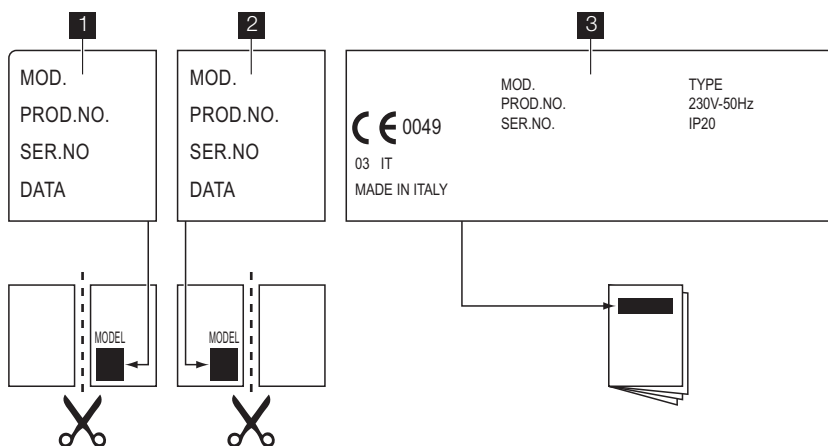

1 Залепите је на гарантни лист и пошаљите овај део

2 Залепите је на гарантни лист и задржите овај део

3 Залепите је на књижицу са упутствима

Инсталација

! **УПОЗОРЕЊЕ** Погледајте одељке који се односе на Безбедност.

! **УПОЗОРЕЊЕ** Инсталирање, повезивање и одржавање описане у следећем тексту мора да обави квалификована особа у сагласности са

стандардима и важећим локалним прописима.

Прикључивање на гас

Изаберите фиксне прикључке или користите флексибилну цев од нерђајућег челика у сагласности са важећим прописима. Уколико користите флексибилне металне це-

ви, водите рачуна да не дођу у додир са покретним деловима и да не буду пригњечене. Такође, будите пажљиви приликом уградње плоче за кување заједно са пећницом.

ВАЖНО Проверите да ли је притисак доводног гаса у уређају у складу с препорученим вредностима. Подесиви прикључак се на свеобухватну рампу причвршћује помоћу матице с навојем G 1/2". Наврните делове без примене силе, па затим окрените прикључак у одговарајући смер и на крају притегните све делове.

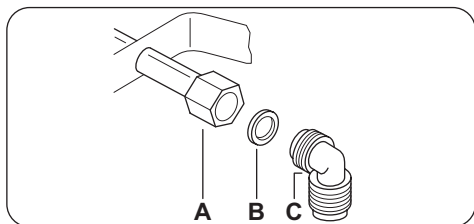

- A) Завршетак осовне са матицом
- B) Подлошка
- C) Колено

Течни гас: користите држач за гумене цеви. Увек поставите заптивку. Потом наставите са прикључењем на довод гаса. Савитљива цев је припремљена за употребу када:

- не може да се загреје више од собне температуре, односно изнад 30 °C;
- није дужа од 1500 мм;
- врат цеви се не види;
- није изложена повлачењу или истезању;
- не долази у додир са оштрим ивицама или угловима;
- може лако да се прегледа како би се проверило у каквом је стању.

Контрола очуваности савитљиве цеви састоји се од провере следећег:

- да на њој нема пукотина, напрслина, трагова горења на крајевима нити на целокупној дужини;

- да материјал није очврснуо, већ поседује одговарајућу еластичност;
- да причврсне стезаљке нису зарђале;
- да рок трајања не истиче у скорије време.

Уколико се уочи једно или више оштећења, не поправљајте цев, већ је замените.

ВАЖНО Када се инсталација заврши, проверите да ли је заптивеност споја сваке цеви одговарајућа. Употребите сапуницу, а не пламен!

Замена млазница

1. Уклоните држаче за посуде.
2. Уклоните капе и круне горионика.
3. Помоћу насадног кључа са отвором 7 мм скините убризгиваче и замените их одговарајућим убризгивачима за тип гаса који користите (погледајте табелу у поглављу „Техничке информације“).
4. Склопите делове истим поступком само обрнутим редоследом.
5. Замените плочицу са техничким карактеристикама (налази се поред црева за довод гаса) ознаком са новим типом довода гаса. Ова плочица се налази у паковању које је достављено уз уређај.

Уколико је притисак на доводу гаса променљив или се разликује од неопходног притиска, морате да монтирате одговарајући подешивач притиска на цев за довод гаса.

Подешавање минималног нивоа

Подешавање минималног нивоа горионика:

1. Упалите горионик.
2. Окрените дугме у положај минималног пламена.
3. Уклоните контролно дугме.
4. Танким одвијачем подесите положај обилазног завртња.

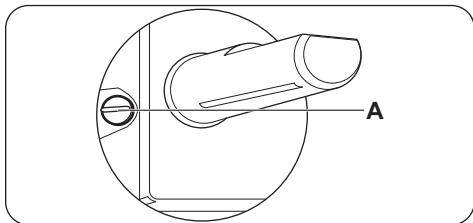

A) Заобилазни завртањ

- Ако пређете са природног гаса G20 од 20 mbar (или течног гаса G20 од 13 mbar³⁾) на течни гас, до краја притегните заобилазни завртањ.
- Ако пређете са течног на природни гас G20 од 20 mbar, одвртите заобилазни завртањ (бајпас) за око 1/4 окретаја.
- Ако вршите промену са природног гаса G20 од 20 mbar на природни гас G20 од 13 mbar³⁾, одвртите завртањ за подешавање минимума за око 1/4 окретаја.
- Ако вршите промену са природног гаса G20 од 13 mbar³⁾, одвртите завртањ за подешавање минимума за око 1/2 окретаја.
- Ако вршите промену са природног гаса G20 од 13 mbar³⁾ на природни гас G20 од 20 mbar, притегните завртањ за подешавање минимума за око 1/4 окретаја.

! **УПОЗОРЕЊЕ** Проверите да се горионик не гаси када брзо okreћете командно дугме из положаја максимума на положај минимума.

Прикључивање струје

- Уземљите уређај према сигурносним прописима.
- Уверите се у то да наведени напон и врта струје на плочици са подацима одговарају напону и струји локалне мреже напајања.
- Уређај се испоручује са каблом за напајање. Тај кабл мора да буде исправан и мора да подржава оптерећење које је назначено на плочици са техничким ка-

рактеристикама. Кабл мора да се укључи у исправну утичницу.

- Све електричне компоненте мора да инсталира или замени овлашћени сервисни представник или квалификовано сервисно особље.
- Користите искључиво правилно инсталирану утичницу, отпорну на ударце.
- Уверите се да је после инсталације уређаја могућ приступ утикачу за напајање.
- Немојте вући напојни кабл да бисте искључили уређај. Кабл искључите тако што ћете извући утикач из утичнице.
- Уређај се не сме повезивати продужним каблом, адаптером или вишеструком утичницом (ризик од пожара). Проверите да ли је уземљење у складу са стандардом и важећим прописима.
- Кабл за напајање мора се поставити тако да не додирује вреле делове.
- За прикључивање уређаја на електричну мрежу користите механизам који омогућава искључивање уређаја из мреже на свим половима помоћу контактнoг отвора минималне ширине 3 мм; на пример, аутоматски прекидач за заштиту електричне мреже, земљоспојни релеји или осигурач.
- Ниједан део спојног кабла не сме да се загреје до температуре од 90 °C. Плавни неутрални кабл мора да се повеже на ознаку „N“ на прикључној летвици. Браон (или црни) фазни проводник (који је на прикључној летвици причвршћен на контакт означен са „L“) увек мора да буде спојен на фазу електричне мреже.

Замена мрежног кабла за напајање

Да бисте заменили спојни кабл, користите само H05V2V2-F T90 или еквивалентан тип. Водите рачуна о томе да је пресек кабла одговарајући за напон и радну температуру. Жуто-зелени проводник за уземљење мора да буде за око 2 цм дужи од браон (или црног) фазног проводника.

3) само за Русију

Уграђивање

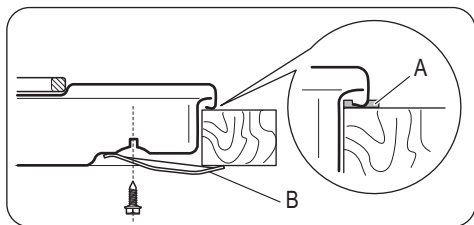
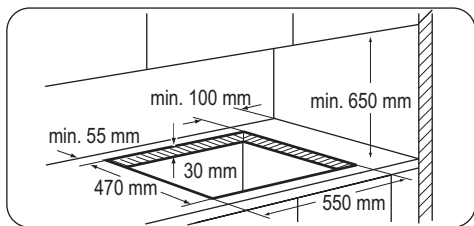

A) испоручена заптивка

B) испоручени носачи

⚠ **ПАЖЊА** Уређај инсталирајте искључиво на равной радној површини.

Могућности уградње

Кухињски елемент са вратима

Плоча инсталирана испод плоче за кување мора бити лака за уклањање и мора омогућити лак приступ у случају да је потребна интервенција техничке помоћи.

Техничке информације

Димензије плоче за кување

Ширина:	580 мм
Дужина:	500 мм

Димензије шупљине за уградњу

Ширина:	550 мм
Дужина:	470 мм

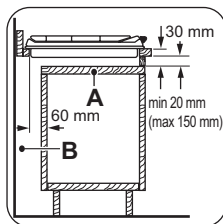

а) Преносива плоча

б) Простор за прикључке

Кухињски елемент са пећницом

Димензије отвора плоче за кување морају да буду у складу са ознакама, а кухињски елемент мора да има вентилационе отворе ради сталног довода ваздуха. Електрични прикључак плоче за кување и пећнице мора да буде посебно инсталиран из безбедносних разлога и ради лаког уклањања пећнице из елемента.

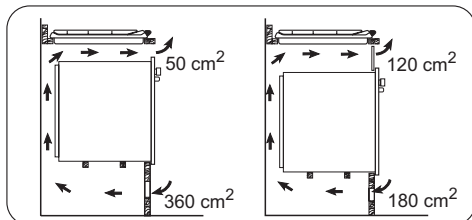

Топлотна снага

Брзи горионик:	3,0 kW
Полубрзи горионик:	2,0 kW
Помоћни горионик:	1,0 kW

УКУПНА СНАГА:	G20 (2H) 20 mbar = 8 kW G30 (3B/P) 30 mbar = 567 г/час G31 (3B/P) 30 mbar = 557 г/час G20 (2H) 13 mbar = 5,6 kW за Русију
Електрично напајање:	230 V ~ 50 Hz
Прикључивање гаса:	G 1/2"
Категорија:	II2H3B/P

Довод гаса:	G20 (2H) 20 mbar
Класа апарата:	3

Пречници премосница

Горионик	Пречник премоснице у 1/100 мм
Помоћни	28
Полубрзи	32
Брзи	42

Гасни горионици

ГОРИОНИК	НОРМАЛНА СНАГА kW	СМАЊЕНА СНАГА kW	НОРМАЛНА СНАГА			
			ПРИРОДНИ ГАС G20 (2H) 20 mbar		LPG (Бутан/пропан) G30/G31 (3B/P) 30/30 mbar	
			убриз. 1/100 мм	м³/сат	убриз. 1/100 мм	г/сат
Помоћни	1.0	0.33	70	0.095	50	73
Полубрзи	2.0	0.45	96	0.190	71	145
Брзи	3.0 (природни гас) 2.8 (LPG)	0.75	119	0.286	86	204

Гасни горионици G20 13 mbar - само Русија

ГОРИОНИК	НОРМАЛНА СНАГА kW	СМАЊЕНА СНАГА kW	НОРМАЛНА СНАГА ПРИРОДНИ ГАС G20 (2H) 13 mbar	
			убриз. 1/100 мм	м³/сат
			Помоћни	0.9
Полубрзи	1.4	0.45	105	0.148
Брзи	1.9	0.75	120	0.201

Еколошка питања

Симбол  на производу или на његовој амбалажи означава да се с тим производом несме поступити као са отпадом из домаћинства. Уместо тога треба бити изручен прикладним поступцима за рециклирање електронских

и електричних апарата. Исправним одлагањем овог производа спречиће потенцијалне негативне последице на околину и здравље људи, које би иначе могли угрозити неодговарајућим руковањем отпада овог производа. За детаљније информације о рециклирању

овог производа молимо Вас да контактирате Ваш локални градски завод, услугу за одлагање отпада из домаћинства или трговину у којој сте купили производ.

Амбалажа



Амбалажа је еколошки подношљива и може се рециклирати. Пластичне компоненте су идентификоване ознакама: >PE<, >PS<, итд. Одлажите амбалажу у комуналним објектима за уклањање домаћег отпада у Вашем месту.

Зміст

Інформація з техніки безпеки _____	44	Догляд та чистка _____	50
Інструкції з техніки безпеки _____	45	Усунення проблем _____	51
Опис виробу _____	48	Установка _____	52
Щоденне користування _____	48	Технічна інформація _____	55
Корисні поради _____	49	Охорона довкілля _____	57

Може змінитися без оповіщення.

Інформація з техніки безпеки

Перед установкою та експлуатацією приладу слід уважно прочитати інструкцію користувача. Виробник не несе відповідальності за пошкодження, що виникли через неправильне встановлення або експлуатацію. Інструкції з користування приладом слід зберігати з метою користування в майбутньому.

Безпека дітей і вразливих осіб

⚠ Попередження! Існує ризик задушення, ушкоджень чи втрати працездатності.

- Цей прилад можуть використовувати діти віком від 8 років та особи з обмеженими фізичними, сенсорними чи розумовими здібностями або недостатнім досвідом і знаннями, якщо такі особи перебувають під наглядом відповідальної за їх безпеку людини.
- Не дозволяйте дітям гратися з приладом.
- Пакувальні матеріали слід тримати в недоступному для дітей місці.
- Не допускайте дітей та домашніх тварин до приладу під час його роботи чи охолодження. Доступні частини гарячі.
- Якщо прилад оснащено захистом від доступу дітей, рекомендується його увімкнути.
- Не можна доручати чищення або технічне обслуговування дітям без відповідного нагляду.

Загальні правила безпеки

- Прилад і його доступні поверхні нагріваються під час використання. Не торкайтеся до нагрівальних елементів.
- Не використовуйте для керування приладом зовнішній таймер або окрему систему дистанційного керування.
- Залишений без нагляду процес готування на варильній поверхні з використанням жиру чи олії може спричинити пожежу.
- Не намагайтеся загасити вогонь водою. Натомість вимкніть прилад і накрийте чимось вогонь, наприклад кришкою або протипожежним покривалом.
- Не зберігайте речі на варильних поверхнях.
- Не використовуйте пароочищувач для чищення приладу.
- Металеві предмети (наприклад, ножі, виделки, ложки та кришки) не можна класти на варильну поверхню, оскільки вони можуть нагрітися.



Інструкції з техніки безпеки

Установка



Попередження! Цей пристрій повинен встановлювати лише кваліфікований фахівець.

- Повністю зніміть упаковку.
- Не встановлюйте й не використовуйте пошкоджений прилад.
- Дотримуйтесь інструкцій зі встановлення, що постачаються із приладом.
- Дотримуйтеся вимог щодо мінімальної відстані до інших приладів чи предметів.
- Прилад важкий, тому будьте обережні, пересуваючи його. Обов'язково одягайте захисні рукавички.
- Захистіть зрізи за допомогою ущільнювального матеріалу, щоб запобігти проникненню вологи, яка викликає набухання.

- Захистіть дно приладу від пари та волги.
- Не встановлюйте прилад біля дверей або під вікном. Це допоможе запобігти падінню гарячого посуду з приладу під час відчинення дверей чи вікна.
- У разі встановлення приладу над шухлядами переконайтесь у наявності достатнього простору для циркуляції повітря між дном приладу та верхньою шухлядою.
- Дно приладу може нагріватися. Рекомендується встановити розділювальну вогнетривку панель під приладом, щоб захистити доступ до дна.

Підключення до електромережі



Попередження! Існує ризик займання чи ураження електричним струмом.

- Всі роботи з підключення до електричної мережі мають виконуватися кваліфікованим електриком.
- Прилад повинен бути заземленим.
- Перш ніж виконувати будь-які операції, переконайтеся, що прилад від'єднаний від електромережі.
- Користуйтеся належним мережевим електрокабелем.
- Стежте за тим, щоб проводи живлення не заплутувалися.
- Переконайтеся, що кабель живлення або штепсель (якщо є) не торкаються гарячого приладу або посуду під час підключення приладу до розташованої поруч розетки.
- Переконайтеся у правильному встановленні приладу. Незакріплений або неправильно розташований кабель живлення або штепсель (якщо є) можуть призвести до значного нагрівання роз'ємів.
- Переконайтеся, що встановлено захист від ураження електричним струмом.
- Зменште розтягування кабелю.
- Під час встановлення приладу пильнуйте, щоб не пошкодити кабель живлення і штепсель (якщо є). Для заміни пошкодженого кабелю слід звернутися у сервісний центр або до електрика.
- Електричне підключення повинно передбачати наявність ізолюючого пристрою для повного відключення від електромережі. Зазор між контактами ізолюючого пристрою має становити не менше 3 мм.
- Використовуйте лише належні ізолюючі пристрої, а саме: лінійні роз'єднувачі, запобіжники (гвинтові запобіжники слід викрутити з патрона), реле захисту від замикання на землю і контактори.

Газове підключення

- Усі роботи з підключення до газової мережі мають виконуватися кваліфікованим спеціалістом.
- Подбайте про те, щоб повітря могло вільно циркулювати навколо приладу.

- Інформацію стосовно подачі газу див. на таблиці з технічними даними.
- Цей прилад не підключений до пристрою для виведення продуктів згорання. Підключіть прилад, керуючись діючими правилами встановлення. Дотримуйтеся вимог щодо належної вентиляції.

Користування

 **Попередження!** Існує небезпека травмування, опіків та ураження електричним струмом.

- Цей прилад призначений для домашнього використання.
- Не змінюйте технічні характеристики приладу.
- Не залишайте прилад без нагляду під час користування ним.
- Під час роботи з приладом руки не повинні бути мокрими або вологими. Не користуйтеся приладом, якщо він контактує з водою.
- Не кладіть столові прибори або кришки каструль на зони нагрівання. Вони стають гарячими.
- Після кожного використання вимикайте зону нагрівання.
- Не використовуйте прилад як робочу поверхню або для зберігання речей.

 **Попередження!** Існує небезпека вибуху або пожежі.

- При нагріванні жирів та олії можуть вивільнятися горючі пари. При готуванні з використанням жирів та олії тримайте їх осторонь відкритого вогню або гарячих об'єктів.
- Пари, які виділяє дуже гаряча олія, можуть спричинити спонтанне загоряння.
- Вживана олія, що містить залишки їжі, може спричинити пожежу при нижчій температурі, ніж олія, яка використовується вперше.
- Не кладіть займисті речовини чи предмети, змочені в займистих речовинах,

усередину приладу, поряд з ним або на нього.



Попередження! Існує ризик пошкодження приладу.

- Не ставте гарячий посуд на панель керування.
- Не допускайте, щоб із посуду випаровувалася вся рідина.
- Не вмикайте зони нагрівання, якщо на них немає посуду або посуд порожній.
- Не кладіть алюмінієву фольгу на прилад.
- Уникайте контакту кислих рідин, таких як оцет, лимонний сік або речовини для видалення накипу, з варильною поверхнею. Це призводить до утворення матових плям.
- Забезпечте добру вентиляцію у приміщенні, де встановлюється прилад.
- Переконайтеся, що вентиляційні отвори не заблоковані.
- Використовуйте тільки стійкий посуд правильної форми; діаметр посуду має бути більшим, ніж діаметр конфорок. Існує ризик перегріву і розколу скляної поверхні (за наявності).
- Переконайтеся, що полум'я не згасає, якщо швидко повернути ручку з максимального положення в мінімальне.
- Пильнуйте, щоб посуд розташовувався по центру кілець і не виступав за краї варильної поверхні.
- Користуйтеся лише приладдям, що постачається із приладом.
- Не встановлюйте розсіювач полум'я на конфорку.

Догляд та чистка



Попередження! Існує ризик пошкодження приладу.

- Регулярно очищуйте прилад, щоб запобігти погіршенню матеріалу поверхні.
- Не використовуйте воду з пульверизатора або пар для чищення приладу.
- Не слід мити конфорки в посудомийній машині.
- Протріть прилад вологою м'якою ганчіркою. Застосовуйте лише нейтральні миючі засоби. Не застосовуйте абразивні засоби, абразивні серветки, розчинники або металеві предмети.

Утилізація



Попередження! Існує небезпека травмування або задушення.

- Щоб отримати інформацію про належну утилізацію приладу, слід звернутися до органів муніципальної влади.
- Відключіть прилад від електромережі.
- Відріжте кабель живлення і викиньте його.
- Сплющте зовнішні газові труби.

Цей продукт по змісту небезпечних речовин відповідає вимогам Технічного регламенту обмеження використання деяких небезпечних речовин в електричному та електронному обладнанні (постанова Кабінету Міністрів України №1057 від 3 грудня 2008р.)

Опис виробу

Оснащення варильної поверхні

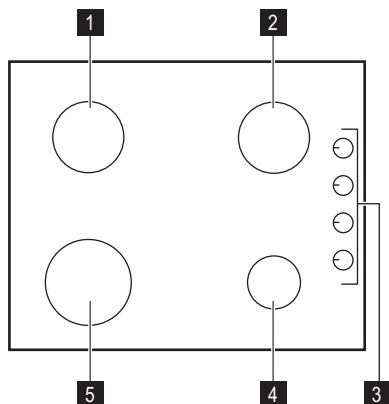

- 1** Конфорка середньої швидкості
- 2** Конфорка середньої швидкості
- 3** Ручки керування
- 4** Допоміжна конфорка
- 5** Швидка конфорка

Ручки керування

Символ	Опис
	газ не подається / вимкнено

Символ	Опис
	положення розпалювання / максимальна подача газу
	мінімальна подача газу

Щоденне користування

Попередження! Див. розділи з інформацією щодо техніки безпеки.

Запалювання конфорки

Попередження! Будьте дуже обережні при використанні відкритого вогню в кухні. Виробник не несе відповідальності у випадку неправильного поводження з вогнем.

Завжди запалюйте конфорку перед тим, як ставити на неї каструлю.

Щоб запалити конфорку, виконайте наступні дії.

1. Поверніть ручку керування проти годинникової стрілки у максимальне положення () і натисніть її.

2. Тримайте ручку приблизно 5 секунд, щоб термopара нагрілась. У іншому випадку подача газу припиниться.
 3. Коли встановиться рівномірне полум'я, відрегулюйте його рівень.
- Якщо після декількох спроб конфорка не загорається, переконайтеся, що корона і кришка знаходяться у правильному положенні.

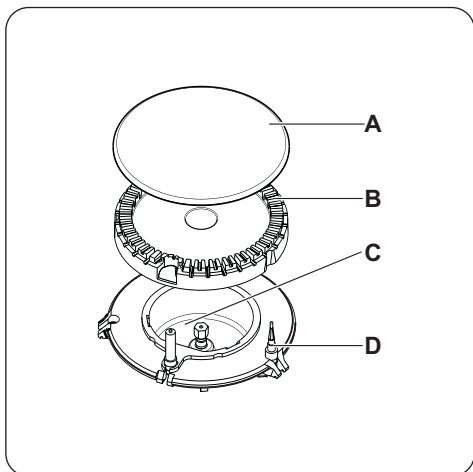

- A) Кришка конфорки
- B) Розсікач конфорки
- C) Свічка запалювання
- D) Термопара

⚠ Попередження! Не тримайте ручку керування натиснутою довше 15 секунд.

Якщо конфорка не загорається через 15 секунд, відпустіть ручку керування, поверніть її в положення «вимкнено» та

спробуйте знову запалити конфорку мінімум через 1 хвилину.

Важливо! За відсутності електроживлення розпалювання конфорки можна здійснити без електричного пристрою; у цьому випадку піднесіть до пальника полум'я, натисніть на відповідну ручку і поверніть її проти годинникової стрілки у положення «максимум».

i Якщо пальник випадково згасне, поверніть ручку в положення "вимк." і спробуйте підпалити пальник знову через 1 хвилину.

i Генератор іскри може спрацювати автоматично, коли ви увімкнете подачу електроенергії після встановлення або після того, як відновиться електропостачання після перебоїв. Це нормально.

Вимикання пальника

Щоб загасити пальник, поверніть ручку на символ ● .

⚠ Попередження! Перед тим як знімати посуд із конфорки, зменште полум'я або вимкніть конфорку.

Корисні поради

⚠ Попередження! Див. розділи з інформацією щодо техніки безпеки.

Економія електроенергії

- По можливості завжди накривайте каструлі кришкою.
- Коли рідина починає кипіти, прикручуйте газ, щоб вона кипіла на повільному вогні.

Користуйтеся посудом, діаметр дна якого відповідає розмірам конфорок.

Конфорка	Діаметр посуду
Швидка конфорка	160 - 260 мм

Конфорка	Діаметр посуду
Конфорка середньої швидкості	120 - 220 мм
Допоміжна конфорка	80 - 160 мм

⚠ Попередження! Переконайтеся, що дно посуду не виступає над ручками керування. Якщо ручки керування знаходяться під дном посуду, вони можуть нагрітися полум'ям.

Не ставте одну каструлю чи сковорідку одночасно на дві конфорки.

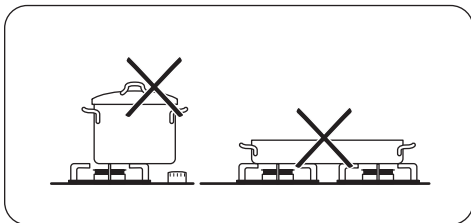

⚠ Попередження! Переконайтеся що ручки посуду не виступають над

⚠ Попередження! Не використовуйте розсіювач полум'я.

Догляд та чистка

⚠ Попередження! Див. розділи з інформацією щодо техніки безпеки.

⚠ Попередження! Перш ніж чистити прилад, вимкніть його й зачекайте, доки він охолоне. Перш ніж виконувати будь-які дії з технічного обслуговування або чищення, необхідно відключити прилад від джерела живлення.

i Подряпини або темні плями на поверхні не впливають на роботу приладу.

- Підставки для посуду можна знімати для зручності миття варильної поверхні.
- Щоб очистити емальовані деталі, кришку та корону, помийте їх теплою мильною водою й ретельно висушіть перед встановленням.
- Деталі з іржостійкої сталі промийте водою, а потім насухо витріть м'якою ганчіркою.
- Підставки для посуду **не можна** мити в посудомийній машині. Мийте їх **вручну**.
- Будьте обережні, витираючи підставки для посуду після миття вручну, оскільки в процесі покриття емаллю на них іноді залишаються гострі краї. Якщо потрібно, видаляйте стійкі плями за допомогою пастиподібного засобу для чищення.
- Упевніться, що після чищення підставки для посуду встановлено правильно.

переднім краєм варильної поверхні. Переконайтеся, що посуд для готування розміщено по центру кіл – завдяки цьому посуд буде розміщено максимально стабільно та зменшиться споживання газу.

Щоб уникнути травм чи проливання вмісту посуду, не ставте на конфорки нестійкий або деформований посуд.

- Щоб конфорки працювали правильно, упевніться, що ребра підставок для посуду знаходяться в центрі конфорки.

- **Будьте дуже обережні, знімаючи і встановлюючи підставки для посуду, щоб запобігти пошкодженню варильної поверхні.**

Після чищення насухо протріть прилад м'якою тканиною.

Видалення забруднень:

1. – **Негайно видаляйте:** пластмасу, полімерну плівку, що розплавилася, залишки страв, що містять цукор.
 - **Вимкніть прилад і дайте йому охолонути**, перш ніж видаляти: вапняні та водяні розводи, бризки жиру та плями з металевим відблиском. Використовуйте спеціальний засіб для чищення, що може використовуватись для даної варильної поверхні.
2. Чистіть прилад вологою ганчіркою з невеликою кількістю миючого засобу.
3. Після очищення **протріть прилад насухо чистою ганчіркою.**

Предмети з іржостійкої сталі тьмяніють при сильному нагріванні. Не слід готувати у кам'яному, глиняному або чавунному посуді.

Чищення свічки запалювання

Чищення свічки запалювання можливе завдяки тому, що вона зроблена з кераміч-

ного матеріалу і металевого електрода. Ці елементи слід регулярно та ретельно очищувати. Крім того, потрібно перевіряти, чи не засмітилися отвори розсікачів конфорки.

Періодичне технічне обслуговування

Періодично звертайтеся до свого місцевого центру технічного обслуговування з про-

ханням перевірити подачу газу та роботу пристрою для регулювання тиску, якщо він встановлений.

Усунення проблем

Проблема	Можлива причина	Спосіб усунення
Під час запалювання газу відсутня іскра	<ul style="list-style-type: none">• Не подається електроживлення	<ul style="list-style-type: none">• Перевірте, чи прилад підключено до електромережі та увімкнено.• Перевірте запобіжник. Якщо запобіжник спрацював декілька раз, викличте кваліфікованого електрика.
	<ul style="list-style-type: none">• Кришка та розсікач конфорки розміщені нерівно	<ul style="list-style-type: none">• Перевірте, щоб кришка та розсікач конфорки були встановлені правильно.
Полум'я згасає одразу після запалювання	<ul style="list-style-type: none">• Термопара достатньо не нагрівається	<ul style="list-style-type: none">• Після запалювання утримуйте ручку натиснутою приблизно 5 секунд.
Полум'я горить не по всьому колу конфорки	<ul style="list-style-type: none">• Розсікач конфорки забитий залишками їжі	<ul style="list-style-type: none">• Перевірте, чи не заблокована форсунка і чи не потрапили залишки їжі до розсікача конфорки.

Якщо виникла несправність, спочатку спробуйте вирішити проблему самостійно. Якщо ви не можете усунути проблему, зверніться до закладу, де ви придбали прилад, або до центру технічного обслуговування.

i У разі неправильного користування приладом або його встановлення не вповноваженим спеціалістом візит фахівця центру післяпродажного обслуговування або продавця може бути платним навіть у гарантійний період.

Ця інформація необхідна, щоб можна було швидко і правильно вам допомог-

ти. Вона наведена на таблиці з технічними даними.

- Опис моделі
- Номер виробу (PNC)
- Серійний номер (S.N.)

Використовуйте лише оригінальні запасні частини. Їх можна придбати у сервісному центрі та в авторизованих магазинах запчастин.

Наклейки, що постачаються разом із приладом (містяться у пакунку з приладдям)

Відповідно до нижченаведених інструкцій приліпіть клейкі наклейки.

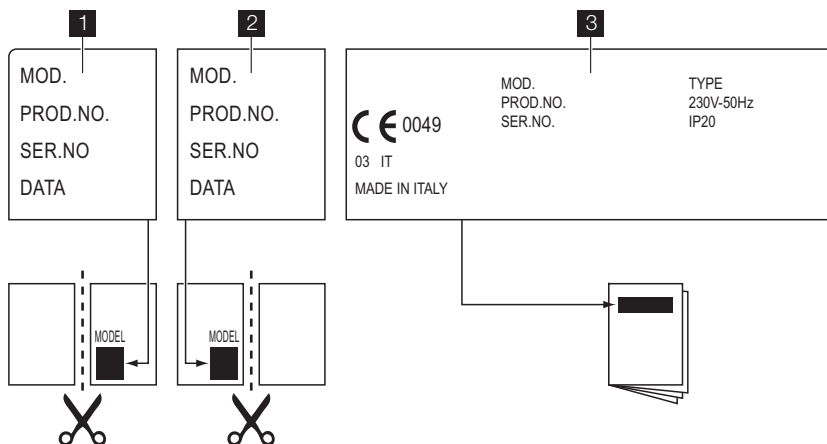

1 Приліпіть на гарантійний талон та відішліть цю частину

2 Приліпіть на гарантійний талон та збережіть цю частину

3 Приліпіть на інструкцію з експлуатації

Установка

⚠ Попередження! Див. розділи з інформацією щодо техніки безпеки.

⚠ Попередження! Наведені нижче інструкції щодо встановлення, підключення й технічного обслуговування плити повинен виконувати кваліфікований фахівець згідно зі стандартами і місцевими вимогами.

Підключення газу

Застосовуйте нерухоме з'єднання або гнучкий шланг із іржостійкої сталі згідно з чинними нормативними вимогами. При використанні гнучкого металевого шланга стежте, щоб він не контактував з рухомими деталями і не був здавлений. Також будьте обережні, встановлюючи варильну поверхню разом із духовою шафою.

Важливо! Переконайтеся, що тиск газу відповідає рекомендованим показникам. Регульоване з'єднання кріпиться до труби газової магістралі за допомогою гайки G 1/2". Прикрутіть деталі, не докладаючи надмірних зусиль, відрегулюйте у потрібному напрямку і затягніть з'єднання.

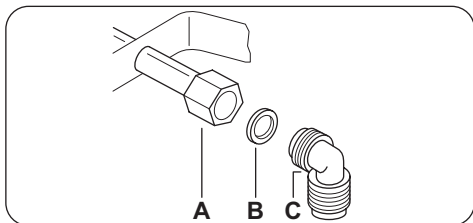

- A) Кінець трубки з гайкою
- B) Шайба
- C) Кутовий штуцер

Скrapлений газ: використовуйте тримач для гумового шланга. Завжди встановлюйте прокладку. Після цього підключайте газ. Гнучкий шланг придатний до використання, якщо:

- він не нагрівається вище кімнатної температури, тобто вище 30°C;
- його довжина не перевищує 1500 мм;
- на ньому відсутні дроселі;
- він не піддається натягуванню чи скручуванню;
- він не торкається гострих країв чи кутів;
- можна легко здійснювати огляд його стану.

Перевіряючи стан гнучкого шлангу, переконайтеся у тому, що:

- на обох кінцях шлангу і по всій його довжині відсутні тріщини, порізи та ознаки горіння;
- матеріал не затвердів і зберігає еластичність;
- затискачі не вкрилися іржею;
- термін придатності не скінчився.

За наявності хоча б одного дефекту не ремонтуйте, а замініть шланг.

Важливо! Після встановлення переконайтеся у надійності ущільнення

www.zanussi.com

з'єднувальних елементів. Для такої перевірки використовуйте мильний розчин, а не вогонь!

Заміна інжекторів

1. Зніміть підставки для посуду.
2. Зніміть із конфорок кришки та корони.
3. За допомогою торцевого ключа 7 зніміть форсунки й замініть їх на ті, які відповідають типу газу, що використовується (див. таблицю в розділі «Технічна інформація»).
4. Складіть усі деталі, виконавши процедуру у зворотному порядку.
5. Замініть табличку з технічними даними (біля газової труби) на табличку з параметрами газу того типу, що буде подаватися. Цю табличку можна знайти в упаковці, що входить до комплексу приладу.

Якщо тиск газу, що подається, коливається чи відрізняється від потрібного тиску, на трубі подачі газу слід встановити відповідний регулятор тиску у відповідності з чинними нормами.

Настройка мінімального рівня

Для настройки мінімального рівня полум'я виконайте наступні дії.

1. Запаліть конфорку.
2. Поверніть ручку в положення мінімального полум'я.
3. Зніміть ручку.
4. Тонкою викруткою відрегулюйте положення гвинта обвідного клапана.

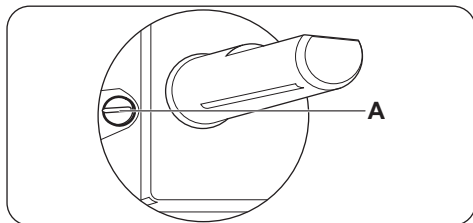

- A) Гвинт обвідного клапана
- При переході з природного газу G20 20 мбар (або природного газу G20 13 мбар

- 4) на скраплений газ повністю закрутіть гвинт обвідного клапана.
- При переході зі скрапленого газу на природний газ G20 20 мбар відкрутіть гвинт обвідного клапана приблизно на 1/4 оберт.
 - При переході з природного газу G20 20 мбар на природний газ G20 13 мбар⁴⁾ відкрутіть гвинт обвідного клапана приблизно на 1/4 оберт.
 - При переході зі скрапленого газу на природний газ G20 13 мбар⁴⁾ відкрутіть гвинт обвідного клапана приблизно на 1/2 оберт.
 - При переході з природного газу G20 13 мбар⁴⁾ на природний газ G20 20 мбар закрутіть гвинт обвідного клапана приблизно на 1/4 оберт.

 **Попередження!** Переконайтеся, що полум'я не гасає, якщо швидко повернути ручку з максимального положення в мінімальне.

Підключення до електромережі

- Прилад необхідно заземлити відповідно до вимог техніки безпеки.
- Перевірте, щоб напруга і тип електроживлення, вказані на табличці з технічними даними, відповідали напрузі і типу електроживлення у місцевій електромережі.
- Прилад оснащено електричним кабелем. На ньому має бути встановлена відповідна вилка, розрахована на навантаження, зазначене на табличці з технічними даними. Вилка має вставлятися у пристосовану розетку.
- Будь-які електричні деталі повинні встановлюватися або замінятися спеціалістом центру технічного обслуговування або кваліфікованим фахівцем.
- Завжди користуйтеся правильно встановленою протиударною розеткою.
- Переконайтеся, що після встановлення є вільний доступ до електричної розетки.

- Не тягніть за кабель живлення при відключенні приладу від мережі. Тягніть тільки за штепсельну вилку.
- Забороняється підключати прилад за допомогою подовжувача, адаптера чи паралельного підключення (існує ризик виникнення пожежі). Впевніться у тому, що заземлення відповідає стандартам і вимогам.
- Кабель живлення потрібно розмістити так, щоб він не торкався гарячих частин.
- Підключайте прилад через пристрій, який забезпечує від'єднання від електромережі на всіх полюсах, з мінімальною відстанню між контактами 3 мм (наприклад, автоматичний запобіжник, реле захисту від замикання на землю, плавкий запобіжник).
- Кабель живлення повинен бути розташований таким чином, щоб будь-яка його частина не нагрівалася вище 90°C. Синій нейтральний кабель повинен бути підключений до контакту клемної колодки, позначеного літерою «N». Фазовий кабель коричневого (або чорного) кольору (іде від виводу «L» клемної колодки) завжди має бути підключений до фази мережі.

Заміна електричного кабелю

Для заміни мережевого кабелю користуйтеся лише кабелем типу H05V2V2-F T90 або еквівалентним. Переконайтеся, що перетин кабелю може застосовуватись до передбаченої напруги і робочої температури. Жовтий/зелений провід заземлення повинен бути приблизно на 2 см довшим, ніж коричневий (або чорний) провід фази.

Вбудовування в кухонні меблі

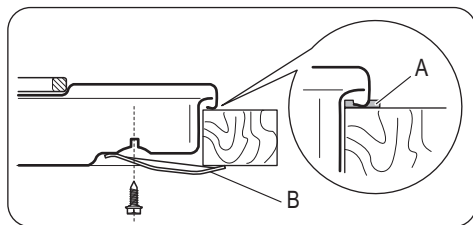
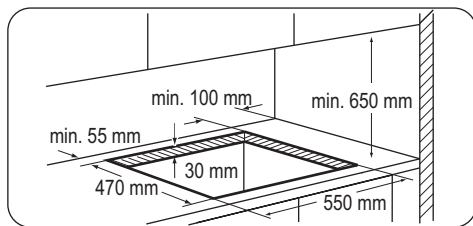

- A) ущільнювач, що постачається
B) скоби, що постачаються

⚠ Обережно! Установлюйте прилад лише на стільниці із плоскою поверхнею.

Варіанти вбудовування

Кухонна секція з дверцятами

Панель, яка встановлюється під варильною поверхнею, повинна легко зніматись для забезпечення доступу у випадку проведення ремонтних робіт.

Технічна інформація

Розміри варильної поверхні

Ширина:	580 мм
Довжина:	500 мм

Габарити ніші варильної поверхні

Ширина:	550 мм
Довжина:	470 мм

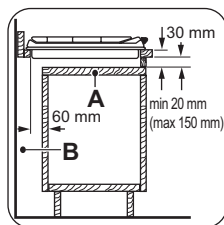

- a) Знімна панель
b) Місце, що може використовуватися для підключення

Кухонна секція з духовкою

Розміри ніші під варильну поверхню мають відповідати зазначеним, а кухня повинна бути оснащена вентиляційними отворами для безперервного надходження повітря. З міркувань безпеки, а також для полегшення від'єднання духової шафи від гарнітуру варильну поверхню і духову шафу слід підключати до джерела електроенергії окремо.

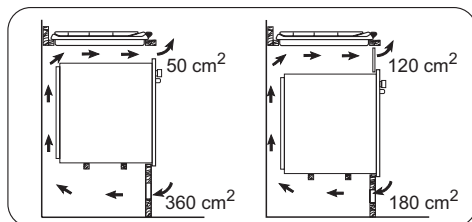

Теплова потужність

Швидка конфорка:	3,0 кВт
Конфорка середньої швидкості:	2,0 кВт
Допоміжна конфорка:	1,0 кВт

ЗАГАЛЬНА ПОТУЖ-НІСТЬ:	G20 (2H) 20 мбар = 8 кВт G30 (3B/P) 30 мбар = 567 г/год G31 (3B/P) 30 мбар = 557 г/год G20 (2H) 13 мбар = 5,6 кВт (для Росії)
Електроживлення:	230 V ~ 50 Гц
Підведення газу:	G 1/2"
Категорія	II2H3B/P
Подача газу:	G20 (2H) 20 мбар

Клас приладу:	3
---------------	---

Діаметри обвідних клапанів

Конфорка	Ø обвідного клапану в 1/100 мм
Допоміжна конфорка	28
Конфорка середньої швидкості	32
Швидка конфорка	42

Газові конфорки

КОНФОРКА	ЗВИЧАЙНА ПОТУЖНІСТЬ кВт	ЗНИЖЕНА ПОТУЖНІСТЬ кВт	ЗВИЧАЙНА ПОТУЖНІСТЬ			
			ПРИРОДНИЙ ГАЗ G20 (2H) 20 мбар		скраплений газ (Бутан/пропан) G30/G31 (3B/P) 30/30 мбар	
			форс. 1/100 мм	м³/год	форс. 1/100 мм	G30/G31 г/год
Допоміжна конфорка	1.0	0.33	70	0.095	50	73
Конфорка середньої швидкості	2.0	0.45	96	0.190	71	145
Швидка конфорка	3.0 (природний газ) 2.8 (скраплений газ)	0.75	119	0.286	86	204

Газові конфорки G20 13 мбар — лише для Росії

КОНФОРКА	ЗВИЧАЙНА ПОТУЖНІСТЬ кВт	ЗНИЖЕНА ПОТУЖНІСТЬ кВт	ЗВИЧАЙНА ПОТУЖНІСТЬ ПРИРОДНИЙ ГАЗ G20 (2H) 13 мбар	
			форс. 1/100 мм	м³/год
Допоміжна конфорка	0.9	0.33	80	0.095
Конфорка середньої швидкості	1.4	0.45	105	0.148
Швидка конфорка	1.9	0.75	120	0.201

Цей  символ на виробі або на його упаковці позначає, що з ним не можна поводитися, як із побутовим сміттям. Замість цього його необхідно повернути до відповідного пункту збору для переробки електричного та електронного обладнання. Забезпечуючи належну переробку цього виробу, Ви допомагаєте попередити потенційні негативні наслідки для навколишнього середовища та здоров'я людини, які могли би виникнути за умов неналежного позбавлення від цього виробу. Щоб отримати детальнішу

інформацію стосовно переробки цього виробу, зверніться до свого місцевого офісу, Вашої служби утилізації або до магазину, де Ви придбали цей виріб.

Пакувальний матеріал

 Пакувальні матеріали є безпечними для довкілля та придатні для переробки. На пластмасових компонентах нанесено маркування: >PE<, >PS< тощо. Викидайте пакувальні матеріали у відповідні контейнери для утилізації на переробному підприємстві.



www.zanussi.com/shop



397228206-A-472012