

Руководство по эксплуатации

Smart-UPS[™]

Источник бесперебойного питания

1200 ВА для монтажа в стойку 1U
100 В (переменный ток)

1500 ВА для монтажа в стойку 1U
120/230 В (переменный ток)

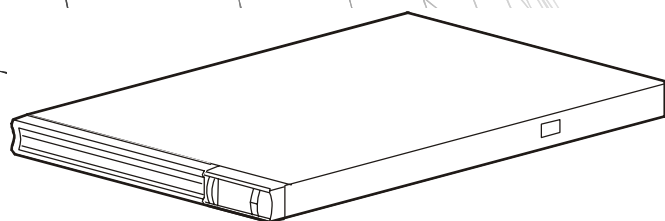

Описание продукта

Устройство APC™ by Schneider Electric Smart-UPS™ — это высокопроизводительный источник бесперебойного питания (ИБП). Он обеспечивает защиту электронного оборудования от перерывов в сетевом энергоснабжении, снижений напряжения в сети, кратковременных провалов и скачков напряжения и тока, небольших колебаний напряжения в электросети и крупных возмущений энергосистемы. ИБП также обеспечивает резервное питание подключенного оборудования от батареи до возвращения сетевого питания на безопасный уровень или до полного разряда батареи.



Общие сведения и правила техники безопасности

Проверьте содержимое упаковки при получении. В случае обнаружения повреждений уведомите об этом транспортное агентство и дилера.

Перед началом установки ИБП изучите руководство по технике безопасности, поставляемое вместе с этим устройством.

- Данный ИБП предназначен только для использования в помещении.
- Место эксплуатации ИБП должно быть защищено от прямых солнечных лучей, попадания жидкостей, пыли и избыточной влажности.
- Убедитесь, что вентиляционные отверстия ИБП не закрыты. Необходимо обеспечить достаточное пространство для эффективной вентиляции.
- Срок службы батареи обычно составляет от трех до пяти лет. На срок службы батареи влияют факторы окружающей среды. Высокая температура окружающей среды, напряжение ниже допустимого и частые, кратковременные периоды работы от батарей сокращают срок службы батареи.
- Подключайте кабель питания ИБП непосредственно к настенной розетке. Не используйте сетевые фильтры или удлинители.
- Батареи имеют большой вес. Извлеките батареи перед установкой ИБП в стойку.

Технические характеристики

Дополнительные характеристики см. на сайте компании APC по адресу www.apc.com.

Температура	Эксплуатация	От 0 до 40 °C (от 32 до 104 °F)
	Хранение	От -15 до 45 °C (от 5 до 113 °F), батареи ИБП подлежат зарядке каждые 6 месяцев
Макс. высота над уровнем моря	Эксплуатация	3000 м (10000 футов)
	Хранение	15000 м (50000 футов)
Влажность	Относительная влажность от 0 до 95 %, без конденсации	
Тип батареи	Необслуживаемая, герметичная кислотно-свинцовая батарея	
Замена батареи	SMT1200RMJ1U	APCRBC88J
	SMT1500RM1U	APCRBC88
	SMT1500RM11U	APCRBC88

Общая информация об изделии

Передняя панель

- 1 Батарея
- 2 Разъем подключения внутренней батареи
- 3 Интерфейс дисплея
- 4 Декоративная панель

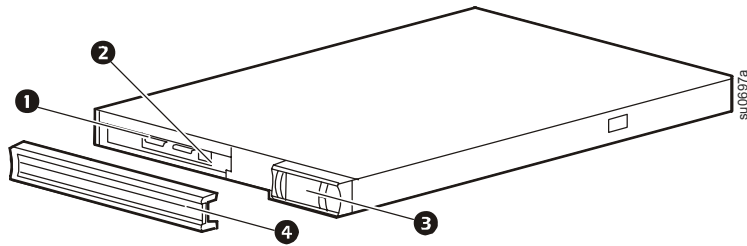

Задние панели

1200/1500 ВА 100/120 В переменного тока

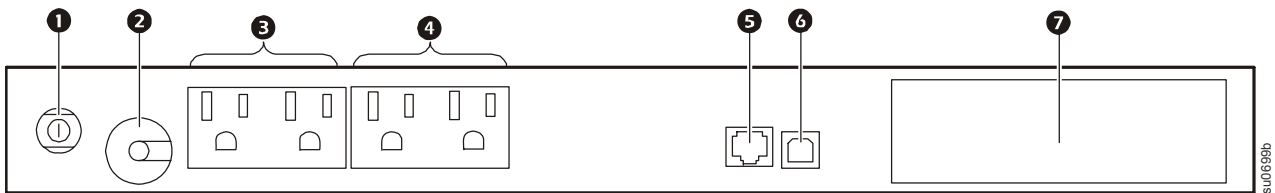

1500 ВА 230 В переменного тока

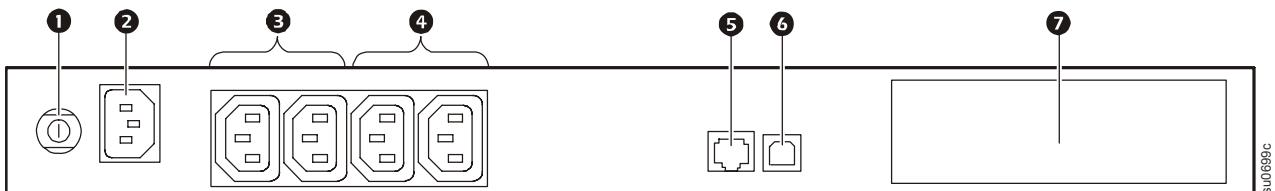

- 1 Автоматический выключатель/защита от перегрузки
- 2 Вход ИБП
- 3 Группа управляемых выходных розеток 1
- 4 Группа управляемых выходных розеток 2
- 5 Разъем RJ45 — последовательный порт контроля ИБП
- 6 Порт USB
- 7 Разъем SmartSlot для вспомогательной карты

Установка

Информацию об установке ИБП см. в документе «Руководство по установке Smart-UPS 1200/1500 ВА 100/120/230 В переменного тока», поставляемом в комплекте с ИБП. Руководство по установке также доступно на компакт-диске с документацией, прилагаемом к ИБП, и на сайте компании APC по адресу www.apc.com.

Эксплуатация

Подключение оборудования



Примечание. В нормальных условиях ИБП заряжается до 90 % емкости в первые три часа работы. **Во время этого начального периода зарядки не следует ожидать полного времени автономной работы от батарей.**

1. Подключите оборудование к розеткам на задней панели ИБП.
2. Подключите ИБП к электросети здания. **Подключайте ИБП только к двухполюсному трехпроводному источнику с заземлением.**
3. Чтобы применять ИБП как главный включатель/выключатель питания, включите все оборудование, подключенное к ИБП.
4. Для включения ИБП и всего подключенного оборудования нажмите кнопку включения/выключения на передней панели ИБП.
5. Информацию о конфигурации группы переключаемых розеток см. в разделе «Группы переключаемых розеток» на стр. 9.

Тип и расположение розеток могут отличаться.

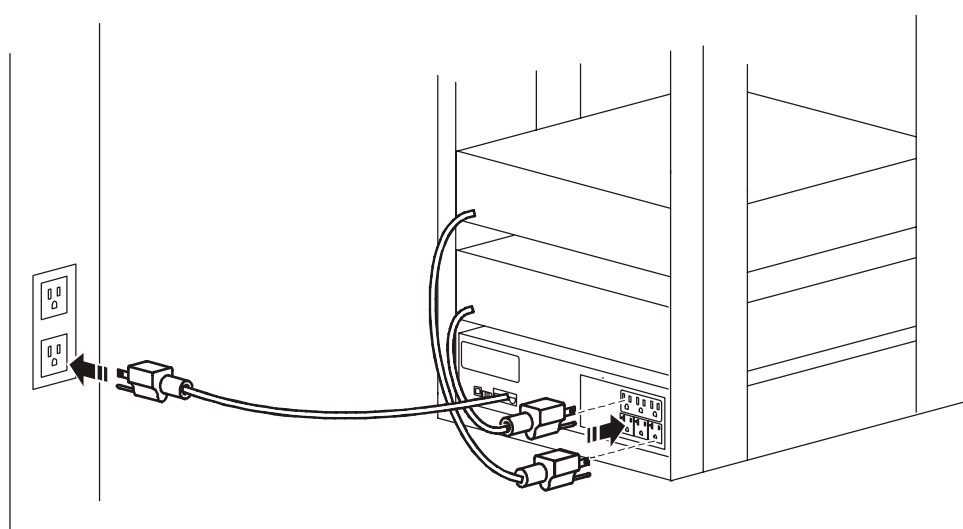

Элементы задней панели



Последовательный порт. Подключение к компьютеру для использования программного обеспечения управления питанием.



Порт USB. Подключение к компьютеру для использования программного обеспечения управления питанием.

Панель управления

Обзор

- 1 Индикатор оперативного режима
- 2 Индикатор включения батареи
- 3 Индикатор сбоя
- 4 Индикатор замены батареи
- 5 Кнопки со стрелками ВВЕРХ/ВНИЗ
- 6 Дисплей
- 7 Кнопка ENTER (Ввод)
- 8 Кнопка ВКЛЮЧЕНИЯ/ВЫКЛЮЧЕНИЯ выхода ИБП
- 9 Кнопка ESCAPE (Выход)

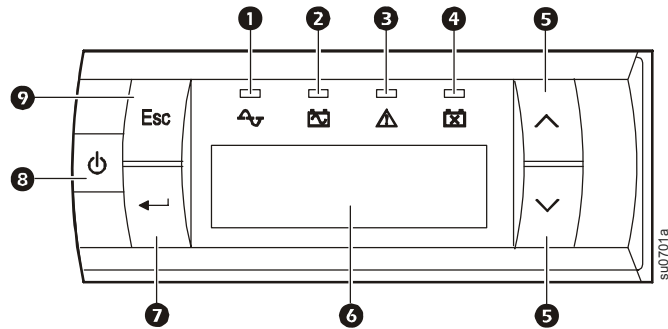

Работа с дисплеем

Для доступа к главному меню нажмите клавишу ENTER (Ввод) или ESC (Выход).

Используйте кнопки со стрелками ВВЕРХ и ВНИЗ для прокрутки пунктов меню.

Нажмите клавишу ENTER (Ввод) для просмотра подменю. Прокрутите список пунктов меню. Нажмите клавишу ENTER (Ввод), чтобы выбрать пункт меню.

Нажмите кнопку ESCAPE (Выход), чтобы выйти из подменю и вернуться в главное меню.

Обзор меню

Интерфейс дисплея имеет экраны стандартного и расширенного меню. Выбор стандартного или расширенного меню выполняется при первоначальной установке и может быть изменен в любое время с помощью меню конфигурации.

Стандартное меню — наиболее часто используемые пункты меню. На экране по умолчанию отображаются столбчатые графики нагрузки и заряда батареи.

Расширенное меню включает дополнительную информацию о состоянии и дополнительные группы подменю. На экранах по умолчанию отображается прокручиваемая информация о состоянии.



Примечание. Настоящие экраны меню могут отличаться в зависимости от модели и версии микропрограммы.

Главное меню	Описание дисплея	Стандартный параметр	Дополнительный параметр
Status (Статус) * Элементы состояния расширенного меню отображаются в виде прокручиваемой информации	Operating mode* (Режим работы)	x	x
	Efficiency (КПД)	x	x
	Load power (W)* (Мощность нагрузки, Вт)	x	x
	Load power (VA)* (Мощность нагрузки, ВА)	x	x
	Load amperage (Сила тока нагрузки)		x
	Load energy meter (Счетчик электроэнергии нагрузки)		x
	Battery charge state% (Состояние заряда батареи, %)	x	x
	Battery runtime* (Время работы батареи)	x	x
	Battery voltage (Напряжение батареи)	x	x
	Battery temperature (Температура батареи)		x
	Input voltage and frequency* (Входные напряжение и частота)	x	x
	Output voltage and frequency* (Выходные напряжение и частота)	x	x
	Last transfer reason* (Причина последнего перехода)	x	x
	Last UPS self test result (Результат последнего самотестирования ИБП)	x	x
	Outlet group status* (Состояние группы розеток)		x
	NMC IP address (IP-адрес NMC) (если применимо)		x
	Control (Управление)	UPS control (Управление ИБП)	
Outlet Group control (Управление группой розеток)			x
Configuration (Настройка)	Language (Язык)	x	x
	Output voltage setting (Настройка выходного напряжения) (если применимо)		x
	Power quality (Качество питания)	x	x
	Menu type (Тип меню)	x	x
	Audible alarms (Звуковые аварийные сигналы)	x	x
	Display mode (Режим дисплея)	x	x
	Sensitivity (Чувствительность)		x
	Low voltage transfer points (Границы перехода при низком напряжении)		x
	High voltage transfer points (Границы перехода при высоком напряжении)		x
	Low battery warning threshold (Порог предупреждения о разрядке батареи)		x
	Automatic self test interval (Периодичность автоматического самотестирования)		x
	Battery install date (Дата установки батареи)	x	x
	Reset energy meter (Сброс счетчика электроэнергии)		x
	Enter set-up wizard (Вход в мастер настройки)		x
	Perform firmware update (UPS output must be off) (Выполнение обновления микропрограммы [ИБП должен быть выключен])		x
	Reset to factory defaults (Сброс к значениям по умолчанию)	x	x
	Outlet group configuration (Конфигурация группы розеток)		x
	NMC configuration (Конфигурация сетевой платы управления) (если применимо)		x
Test & Diagnostics (Тестирование и диагностика)	UPS self test (Самотестирование ИБП)	x	x
	UPS alarms test (Тестирование сигнала тревоги ИБП)	x	x
	UPS calibration test (Тестирование калибровки ИБП)	x	x
Logs (Журналы)	Last 10 transfer events (Последние 10 событий перехода) (если применимо)		x
	Last 10 fault events (Последние 10 событий сбоя) (если применимо)		x

Главное меню	Описание дисплея	Стандартный параметр	Дополнительный параметр
About (О программе)	Model identification (Идентификация модели)	x	x
	Part number (Номер по каталогу)	x	x
	Serial number (Серийный номер)	x	x
	UPS manufacture date (Дата изготовления ИБП)	x	x
	Replace battery part number (Номер сменной батареи по каталогу)	x	x
	Battery install date (Дата установки батареи)	x	x
	Replace battery date (Дата замены батареи)	x	x
	UPS firmware revision (Версия микропрограммы USB)	x	x
	NMC Information (Информация об NMC): номер по каталогу, серийный номер, номер версии, дата изготовления, MAC-адрес, версия микропрограммы (если применимо)		x

Настройка

Параметры источника бесперебойного питания

Параметры запуска

При начальном запуске используйте мастер настройки для настройки следующих параметров.

Функция	Значение по умолчанию	Варианты	Описание
Language (Язык)	English (Английский)	<ul style="list-style-type: none">English (Английский)French (Французский)German (Немецкий)Spanish (Испанский)Italian (Итальянский)Portuguese (Португальский)Japanese (Японский)	Язык интерфейса дисплея. Возможные варианты языков зависят от модели.
Output Voltage (Выходное напряжение) <i>только модели на 230 В (переменный ток)</i>	230 Vac (230 В переменного тока)	<ul style="list-style-type: none">220 Vac (220 В переменного тока)230 Vac (230 В переменного тока)240 Vac (240 В переменного тока)	Для настройки этого параметра выход ИБП должен быть выключен.
Local Power Quality (Качество локального питания)	Good (Хорошее)	<ul style="list-style-type: none">Good (Хорошее)Fair (Удовлетворительное)Poor (Плохое)	Выбор требуемого качества входного питания от электросети. <ul style="list-style-type: none">Good (Хорошее). Для обеспечения наилучшего качества электропитания, подаваемого на подключенное оборудование, ИБП будет работать от батареи чаще.Fair (Удовлетворительное). ИБП будет игнорировать некоторые колебания напряжения, прежде чем переключиться а питание от батареи.Poor (Плохое). ИБП будет игнорировать большее количество колебаний напряжения и будет использовать питание от батареи реже. Параметр Power Quality (Качество питания) автоматически изменяет границы перехода при высоком и низком напряжении и параметр чувствительности перехода.
Menu Type (Тип меню)	Standard (Стандартное)	<ul style="list-style-type: none">Standard (Стандартное)Advanced (Расширенное)	В состав расширенного меню входят все параметры. В стандартном меню отображается ограниченный набор меню их пунктов.
Date (Дата)	Дата производства ИБП + 90 дней	мм-гггг	Введите текущую дату при первом запуске.

Общие параметры

Эти параметры можно настраивать в любое время с помощью интерфейса дисплея или программного обеспечения APC PowerChute™.

Функция	Значение по умолчанию	Варианты	Описание
High Transfer Point (Верхняя граница сетевого напряжения)	<p>Модели на 100 В (переменный ток): 108 Vac (108 В переменного тока)</p> <p>Модели на 120 В (переменный ток): 127 Vac (127 В переменного тока)</p> <p>Модели на 230 В (переменный ток): 253 Vac (253 В переменного тока)</p>	<p>Модели на 100 В (переменный ток): 108–114 Vac (108–114 В переменного тока)</p> <p>Модели на 120 В (переменный ток): 127–136 Vac (127–136 В переменного тока)</p> <p>Модели на 230 В (переменный ток): 242–276 Vac (242–276 В переменного тока)</p>	<p>Во избежание ненужного использования батареи можно отрегулировать границы перехода при высоком и низком напряжении.</p> <ul style="list-style-type: none"> Установите границу перехода выше, если напряжение в сети постоянно завышено. Установите границу перехода ниже, если напряжение в сети постоянно занижено. <p>При изменении параметра Power Quality (Качество питания) автоматически меняются границы перехода при высоком и низком напряжении.</p> <p><i>Только модели на 230 В (переменный ток).</i></p> <p>Варианты границ перехода меняются в зависимости от параметра выходного напряжения.</p>
Low Transfer Point (Нижняя граница сетевого напряжения)	<p>Модели на 100 В (переменный ток): 92 Vac (92 В переменного тока)</p> <p>Модели на 120 В (переменный ток): 106 Vac (106 В переменного тока)</p> <p>Модели на 230 В (переменный ток): 207 Vac (207 В переменного тока)</p>	<p>Модели на 100 В (переменный ток): 86–92 Vac (86–92 В переменного тока)</p> <p>Модели на 120 В (переменный ток): 97–106 Vac (97–106 В переменного тока)</p> <p>Модели на 230 В (переменный ток): 186–216 Vac (186–216 В переменного тока)</p>	
Transfer Sensitivity (Чувствительность к переключению)	Normal (Нормальная)	<ul style="list-style-type: none"> Normal (Нормальная) Reduced (Уменьшенная) Low (Низкая) 	<p>Установите уровень чувствительности, соответствующий подключенному оборудованию.</p> <ul style="list-style-type: none"> Normal (Нормальная). Для обеспечения наилучшего качества электропитания, подаваемого на подключенное оборудование, ИБП будет работать от батареи чаще. Reduced (Уменьшенная). ИБП будет игнорировать некоторые колебания напряжения, прежде чем переключиться на питание от батареи. Low (Низкая). ИБП будет игнорировать большее количество колебаний напряжения и будет использовать питание от батареи реже. <p>При изменении параметра Power Quality (Качество питания) автоматически меняется чувствительность перехода.</p>
Low Runtime Warning (Предупреждение об истечении времени автономной работы)	120 sec (120 с)	Значение устанавливается в секундах	Когда для оставшегося времени работы заданный уровень будет достигнут, ИБП подаст звуковой сигнал.
Date of Last Battery Replacement (Дата последней замены батареи)	Дата устанавливается на заводе	Введите новое значение даты после замены модуля батареи.	
Audible Alarm (Звуковой аварийный сигнал)	On (Вкл.)	<ul style="list-style-type: none"> On (Вкл.) Off (Выкл.) 	ИБП отключит звуковые сигналы, если для данного параметра установлено значение «Off» (Выкл.) или нажаты какие-либо кнопки на дисплее.
Display mode (Режим дисплея)	Auto Dim (Автоматическое затемнение)	<ul style="list-style-type: none"> Always On (Всегда включен) Auto Dim (Автоматическое затемнение) Auto Off (Автоматическое выключение) 	<ul style="list-style-type: none"> Интерфейс дисплея постоянно остается подсвеченным. Яркость подсветки интерфейса дисплея уменьшается после двух минут отсутствия активности. Подсветка интерфейса дисплея отключается после двух минут отсутствия активности.
Auto Self-Test Interval (Периодичность автоматического самотестирования)	При запуске и через 14 дней после каждой самодиагностики	<ul style="list-style-type: none"> Last test + 14 days (Последнее тестирование + 14 дней) Last test + 7 days (Последнее тестирование + 7 дней) Start up + 14 days (Запуск + 14 дней) Start up + 7 days (Запуск + 7 дней) On start up only (Только при включении) Never (Никогда) 	<p>Периодичность выполнения самотестирования ИБП.</p> <p>Для выполнения самотестирования батарею необходимо зарядить хотя бы до 70 % емкости.</p> <p>Под «запуском» в этих меню имеется в виду любое включение ИБП.</p>
Reset to Factory Default (Сброс к значениям по умолчанию)	No (Нет)	<ul style="list-style-type: none"> Yes (Да) No (Нет) 	Восстановление значений параметров ИБП по умолчанию.

Группы переключаемых розеток

Обзор

ИБП имеет две группы переключаемых розеток. Каждая из них может быть настроена на независимое выполнение следующих действий.

- Выключение. Немедленное отключение от источника питания и повторное включение только вручную.
- Включение. Немедленное подключение к источнику питания.
- Завершение работы. Отключение питания и автоматическое включение питания, когда питание от электросети становится доступным.
- Перезагрузка. Выключение и перезагрузка.
- Включение и выключение в указанном порядке.
- Автоматическое выключение или завершение работы при возникновении определенных условий.



Примечание. Если группы переключаемых розеток не настроены, все остальные розетки на устройстве будут обеспечивать резервное питание от батарей.

Настройка групп переключаемых розеток

1. Подключите оборудование к группе переключаемых розеток.
 - Для второстепенного оборудования, которое необходимо быстро выключить при отключении электропитания для уменьшения потребления заряда батарей, можно добавить небольшую задержку отключения электроэнергии.
 - Если у оборудования есть зависимые периферийные устройства, которые необходимо перезапустить или выключить в определенном порядке (например, коммутатор Ethernet необходимо перезапустить перед запуском подключенного сервера), подключайте устройства к разным группам.
 - Оборудование, которое требуется перезагрузить независимо от другого оборудования, необходимо добавлять в отдельную группу.
2. Используйте меню настройки для настройки реакции коммутируемой группы выходных розеток в случае прекращения подачи питания.

Пользовательская настройка группы переключаемых розеток

Используйте меню **Configuration** (Настройка) для изменения параметров групп переключаемых розеток.

Функция	Значение по умолчанию	Варианты	Описание
Turn On Delay (Задержка включения)	0 sec (0 с)	Установка значения в секундах	Время, которое ИБП или группа переключаемых розеток будут выжидать между получением команды на включение фактическим запуском.
Turn Off Delay (Задержка выключения)	90 sec (90 с)	Установка значения в секундах	Время, которое ИБП или группа переключаемых розеток будут выжидать между получением команды на выключение и фактическим завершением работы.
Reboot Duration (Продолжительность перезагрузки)	8 sec (8 с)	Установка значения в секундах	Время, в течение которого ИБП или группа переключаемых розеток должны оставаться выключенными перед выполнением перезапуска.
Minimum Return Run Time (Минимальное время работы от батареи при возврате)	0 sec (0 с)	Установка значения в секундах	Время работы батареи, которое должно быть доступно для включения ИБП или группы переключаемых розеток.
Load Shed On Battery (Время сброса нагрузки на батарею)	Disabled (Выключено)	<ul style="list-style-type: none"> • Enable (Включено) • Disable (Выключено) 	При переключении устройства на питание от батареи ИБП может отключить питание от группы переключаемых розеток для экономии времени автономной работы.
Load Shed On Battery (Время сброса нагрузки на батарею)	1800 sec (1800 с)	Установка значения в секундах	Промежуток времени, в течение которого группа переключаемых розеток будет продолжать работать после периода ИБП на работу от батареи.
Load Shed Runtime Remain (Сброс нагрузки. Оставшееся время автономной работы)	Disabled (Выключено)	<ul style="list-style-type: none"> • Enable (Включено) • Disable (Выключено) 	Если время работы батареи падает ниже указанного значения, группа переключаемых розеток выключается.
Load Shed On Runtime Remain (Сброс нагрузки. Оставшееся время автономной работы)	120 sec (120 с)	Установка значения в секундах	Остающееся время работы, требуемое для того, чтобы розетки оставались включенными.
Load Shed on Overload (Сброс нагрузки при перегрузке)	Disabled (Выключено)	<ul style="list-style-type: none"> • Enable (Включено) • Disable (Выключено) 	В случае перегрузки (более 100 % выходного напряжения) группа переключаемых розеток немедленно отключается для сохранения электроэнергии для критических нагрузок. Группу переключаемых розеток можно будет включить только с помощью команды, введенной вручную.

Устранение проблем

Проблема и возможная причина	Решение
ИБП не включается, или отсутствует выходное напряжение	
Устройство не включено.	Нажмите кнопку ON (ВКЛ.) один раз, чтобы включить ИБП.
ИБП не подключен к электросети.	Убедитесь, что кабель питания надежно подключен к устройству и электросети.
Сработал входной автоматический выключатель.	Сократите нагрузку на ИБП, отключите второстепенное оборудование и сбросьте автоматический выключатель.
Устройство показывает, что от сети подается очень низкое напряжение или напряжение вообще не подается.	Проверьте, подается ли питание к ИБП от электросети, подключив к розетке настольную лампу. Если индикатор горит очень тускло, проверьте напряжение в электросети.
Произошел внутренний сбой ИБП.	Не пытайтесь использовать ИБП. Отсоедините его от электросети и немедленно обратитесь в сервис-центр для проведения ремонта.
ИБП работает от батареи, когда он подключен к электросети	
Сработал входной автоматический выключатель.	Сократите нагрузку на ИБП, отключите второстепенное оборудование и сбросьте автоматический выключатель.
От электросети подается очень высокое или очень низкое напряжение, либо имеются сильные искажения.	Подсоедините ИБП к другой электросети. Проверьте уровень входного напряжения в электросети с помощью индикаторов. Если подсоединенное к ИБП оборудование может работать в таких условиях, уменьшите чувствительность ИБП.
ИБП подает звуковой сигнал	
ИБП работает в нормальном режиме.	Никакие меры не требуются. ИБП защищает подключенное оборудование.
ИБП не обеспечивает ожидаемого времени работы от батареи	
Батарея ИБП разрядилась в связи с недавним прекращением подачи электропитания, либо заканчивается срок службы батареи.	Зарядите батарею. Батареи должны заряжаться после длительных отключений электроэнергии. Они быстрее изнаиваются при частом использовании или при использовании при повышенной температуре. Если срок службы батареи заканчивается, рассмотрите возможность ее замены, даже если индикатор необходимости замены батареи еще не горит.
ИБП перегружен.	Проверьте нагрузку на ИБП. Отключите ненужное оборудование, например принтеры.
Индикаторы интерфейса дисплея последовательно мигают	
ИБП был выключен дистанционно (программным обеспечением или вспомогательной платой).	Никакие меры не требуются. ИБП автоматически включится после возобновления подачи электроэнергии от сети.
Индикатор сбоя горит, на ИБП отображается сообщение о сбое, и подается непрерывный звуковой сигнал	
Внутренняя неисправность ИБП.	Не пытайтесь использовать ИБП. Отсоедините ИБП от электросети и немедленно обратитесь в сервис-центр для проведения ремонта.
Горит индикатор необходимости замены батареи	
Батарея разряжена.	Заряжайте батарею не менее четырех часов. После этого запустите самотестирование. Если проблема не устранится после зарядки батареи, замените батарею.
Замененная батарея подключена неправильно.	Проверьте надежность подсоединения разъемов батареи.

Службная конфигурация

В случае возникновения необходимости в обслуживании устройства не возвращайте его дилеру. Вместо этого выполните следующие операции.

1. Изучите раздел *Устранение неисправностей* для устранения обычных проблем.
2. Если проблема не устраняется, обратитесь в службу технической поддержки компании APC, воспользовавшись сайом APC: **www.apc.com**.
 - а. Запишите номер модели, серийный номер и дату покупки. Номер модели и серийный номер расположены на задней панели устройства; на некоторых моделях доступ к ним можно получить на ЖК-дисплее.
 - б. Обратитесь в службу технической поддержки APC, и технический специалист попытается решить проблему по телефону. Если такое устранение проблемы окажется невозможным, он сообщит номер разрешения на возврат материалов (RMA).
 - в. Если срок гарантийного обслуживания устройства не истек, ремонт будет выполнен бесплатно.
 - г. Процедуры обслуживания и возврата могут различаться в зависимости от страны. Инструкции для конкретной страны см. на сайте APC.
3. Во избежание повреждений при транспортировке упаковывайте устройство должным образом. Запрещается использовать пенопласт для упаковки. Гарантийные обязательства не распространяются на повреждения оборудования, возникшие при его транспортировке.
 - а. **Примечание. При транспортировке в пределах США или в США всегда ОТСОЕДИНЯЙТЕ ОДНУ БАТАРЕЮ ИБП перед отправкой, как это требуется в соответствии с правилами Министерства транспорта США (DOT) и Международной авиатранспортной ассоциации (IATA).** Внутренние батареи можно оставить в ИБП.
 - б. Во время транспортировки батареи в блоке XLBP могут оставаться подключенными. Не все устройства используют локи XLBP.
4. На наружной стороне упаковки напишите номер разрешения на возврат материалов (RMA), предоставленный службой технической поддержки.
5. Отправьте устройство предварительно оплаченной застрахованной посылкой по адресу, указанному сотрудником службы технической поддержки.

Транспортировка устройства

1. Завершите работу и отключите все подсоединенное оборудование.
2. Отключите устройство от питания электросети.
3. Отключите все внутренние и внешние батареи (если имеются).
4. Следуйте инструкциям по транспортировке, указанным в разделе *Обслуживание* данного руководства.

Заводская гарантия Smart-UPS

ОГРАНИЧЕННАЯ ГАРАНТИЯ

Компания American Power Conversion (APC) заявляет, что Smart-UPS (изделие) не содержит дефектных материалов и не имеет производственных дефектов, и дает гарантию сроком на три (3) года, за исключением батарей, гарантия на которые составляет два (2) года, со дня приобретения. См. гарантийную информацию для отдельных стран на веб-сайте компании APC www.apc.com. Обязательства по данной гарантии ограничиваются по усмотрению компании APC ремонтом или заменой юбого такого неисправного изделия. В случае ремонта или замены неисправного изделия или его детали исходный гарантийный срок не продлевается.

Данная гарантия распространяется только на первоначального покупателя, который должен зарегистрировать анное изделие согласно предусмотренной процедуре в течение 10 дней со дня покупки. Изделия можно зарегистрировать в Интернете по адресу warranty.apc.com.

Компания APC не несет обязательств согласно данной гарантии, если в результате тестирования и осмотра выявляется, что заявленная неисправность изделия отсутствует или вызвана пользователем или третьей стороной в результате неправильной эксплуатации, небрежности, неправильной установки или тестирования, эксплуатации или использования изделия, противоречащим рекомендациям или техническим характеристикам компании APC. Боее того, компания APC не несет ответственности за дефекты, вызванные: 1) несанкционированными попытками ремонта или изменения изделия, 2) использованием неправильного или несоответствующего напряжения или подключения, 3) несоответствующими условиями эксплуатации на месте, 4) стихийными бедствиями, 5) воздействием окружающей среды или 6) кражей. Ни при каких обстоятельствах компания APC не несет ответственности согласно данной гарантии на изделия, серийный номер которых был изменен, искажен или удален.

ЗА ИСКЛЮЧЕНИЕМ ИЗЛОЖЕННЫХ ВЫШЕ ГАРАНТИЙ, НЕ СУЩЕСТВУЕТ ДРУГИХ ГАРАНТИЙ, ЯВНЫХ ИЛИ ПОДРАЗУМЕВАЕМЫХ, ПРИНИМАЕМЫХ В СИЛУ ЗАКОНА ИЛИ ИНЫХ, НА ПРОДАВАЕМЫЕ, ОБСЛУЖИВАЕМЫЕ ИЛИ ПРЕДОСТАВЛЯЕМЫЕ ИЗДЕЛИЯ ПО УСЛОВИЯМ ДАННОГО СОГЛАШЕНИЯ ИЛИ В СВЯЗИ С ИЗЛОЖЕННОЙ ЗДЕСЬ ИНФОРМАЦИЕЙ.

КОРПОРАЦИЯ APC ОТКАЗЫВАЕТСЯ ОТ ПОДРАЗУМЕВАЕМЫХ ГАРАНТИЙНЫХ ОБЯЗАТЕЛЬСТВ В ОТНОШЕНИИ КОММЕРЧЕСКОЙ ЦЕННОСТИ И ПРИГОДНОСТИ ОБОРУДОВАНИЯ К ОПРЕДЕЛЕННЫМ ЦЕЛЯМ.

ЯВНЫЕ ГАРАНТИИ КОМПАНИИ APC НЕ БУДУТ РАСШИРЕНЫ, СОКРАЩЕНЫ ИЛИ ЗАТРОНУТЫ ВСЛЕДСТВИЕ (И НИКАКИЕ ГАРАНТИИ ИЛИ ОБЯЗАТЕЛЬСТВА НЕ БУДУТ ЯВЛЯТЬСЯ РЕЗУЛЬТАТОМ) ПРЕДОСТАВЛЕНИЯ КОМПАНИЕЙ APC ТЕХНИЧЕСКОЙ ИЛИ ДРУГОЙ КОНСУЛЬТАЦИИ ИЛИ УСЛУГИ В ОТНОШЕНИИ ИЗДЕЛИЙ.

ВЫШЕПЕРЕЧИСЛЕННЫЕ ГАРАНТИИ И СРЕДСТВА ВОЗМЕЩЕНИЯ ЯВЛЯЮТСЯ ИСКЛЮЧИТЕЛЬНЫМИ И ЗАМЕЩАЮТ ЛЮБЫЕ ДРУГИЕ ГАРАНТИИ И СРЕДСТВА ВОЗМЕЩЕНИЯ. ИЗЛОЖЕННЫЕ ВЫШЕ УСЛОВИЯ ГАРАНТИЙ УСТАНОВЛИВАЮТ ЕДИНОЛИЧНУЮ ОТВЕТСТВЕННОСТЬ КОПАНИИ APC И ИСКЛЮЧИТЕЛЬНЫЕ УСЛОВИЯ ОБСЛУЖИВАНИЯ ПОКУПАТЕЛЕЙ В СЛУЧАЕ ЛЮБОГО НАРУШЕНИЯ ТАКИХ ГАРАНТИЙ. ДЕЙСТВИЕ ГАРАНТИЙ КОМПАНИИ APC РАСПРОСТРАНЯЕТСЯ ТОЛЬКО НА ПЕРВОНАЧАЛЬНОГО ПОКУПАТЕЛЯ И НЕ РАСПРОСТРАНЯЕТСЯ НА ТРЕТЬИХ ЛИЦ.

НИ ПРИ КАКИХ ОБСТОЯТЕЛЬСТВАХ КОМПАНИЯ APC, ЕЕ СЛУЖАЩИЕ, РУКОВОДИТЕЛИ, СОТРУДНИКИ ФИЛИАЛОВ ИЛИ ШТАТНЫЕ СОТРУДНИКИ НЕ БУДУТ НЕСТИ ОТВЕТСТВЕННОСТЬ ЗА КОСВЕННЫЙ, СПЕЦИАЛЬНЫЙ, ПОБОЧНЫЙ ИЛИ ШТРАФНОЙ УЩЕРБ, ВОЗНИКШИЙ В РЕЗУЛЬТАТЕ ИСПОЛЬЗОВАНИЯ, ОБСЛУЖИВАНИЯ ИЛИ УСТАНОВКИ ИЗДЕЛИЙ, НЕЗАВИСИМО ОТ ТОГО, УПОМИНАЛОСЬ ЛИ О ТАКОМ УЩЕРБЕ В ДОГОВОРЕ ИЛИ ДЕЛИКТЕ, БУДЬ ТО НЕИСПРАВНОСТЬ, НЕБРЕЖНОСТЬ ИЛИ ЯВНЫЙ НЕДОСТАТОК, ИЛИ ОТ ТОГО, БЫЛА ЛИ КОПАНИЯ APC ИНФОРМИРОВАНА О ВОЗМОЖНОСТИ ТАКОГО УЩЕРБА. В ЧАСТНОСТИ, КОМПАНИЯ APC НЕ НЕСЕТ ОТВЕТСТВЕННОСТИ ЗА ЛЮБЫЕ ЗАТРАТЫ И ИЗДЕРЖКИ, ТАКИЕ КАК ПОТЕРЯ ПРИБЫЛИ ИЛИ ДОХОДА (ПРЯМОГО ИЛИ КОСВЕННОГО), ВЫВЕДЕНИЕ ИЗ СТРОЯ ОБОРУДОВАНИЯ, НЕВОЗМОЖНОСТЬ ИСПОЛЬЗОВАНИЯ ОБОРУДОВАНИЯ, ПОТЕРЯ ПРОГРАММНОГО ОБЕСПЕЧЕНИЯ, ПОТЕРЯ ИНФОРМАЦИИ, СТОИМОСТЬ ЗАМЕНЫ, ИСКИ ТРЕТЬИХ ЛИЦ И ДРУГИЕ.

НИ ОДИН ПРОДАВЕЦ, СОТРУДНИК ИЛИ АГЕНТ КОМПАНИИ APC НЕ УПОЛНОМОЧЕН ДОБАВЛЯТЬ ИЛИ ИЗМЕНЯТЬ УСЛОВИЯ ДАННОЙ ГАРАНТИИ.

НИКАКИЕ ПУНКТЫ ЭТОЙ ОГРАНИЧЕННОЙ ГАРАНТИИ НЕ ДОЛЖНЫ ИСКЛЮЧАТЬ ИЛИ ОГРАНИЧИВАТЬ ОТВЕТСТВЕННОСТЬ КОМПАНИИ APC ЗА СМЕРТЬ ИЛИ ТРАВМЫ, ВЫЗВАННЫЕ ЕЕ НЕБРЕЖНОСТЬЮ ИЛИ НАМЕРЕННЫМ ИСКАЖЕНИЕМ ФАКТОВ, ИЛИ В ТЕХ СЛУЧАЯХ, КОГДА ЕЕ НЕЛЬЗЯ ИСКЛЮЧИТЬ ИЛИ ОГРАНИЧИТЬ В СООТВЕТСТВИИ С ДЕЙСТВУЮЩИМ ЗАКОНОДАТЕЛЬСТВОМ.

Для обслуживания по гарантии необходимо получить в службе технической поддержки номер разрешения на возврат материалов (RMA). Клиенты с гарантийными претензиями могут получить доступ к сети объединенного центра технической поддержки APC, посетив веб-сайт APC: support.apc.com. В раскрывающемся списке стран выберите свою страну. Для получения контактной информации службы поддержки в конкретном регионе откройте вкладку «Support» (Поддержка) вверху веб-страницы. Изделия должны возвращаться с предоплатой расходов по доставке и приложением краткого описания обнаруженных неисправностей и документа, подтверждающего дату и место приобретения.

Глобальная служба технической поддержки APC

Техническая поддержка для данного или любого другого изделия корпорации APC предоставляется бесплатно одним из следующих способов.

- Обратитесь на сайт компании APC для доступа к документам базы знаний APC и отправки запроса на обслуживание.
 - **www.apc.com** (центральное отделение)
Обратитесь на локализованные для отдельных стран веб-сайты корпорации APC, на каждом из которых содержится информация о технической поддержке.
 - **www.apc.com/support/**
Глобальная техническая поддержка с помощью поиска в базе знаний компании APC и использование системы электронной поддержки.
- Обратитесь в центр технической поддержки компании APC по телефону или электронной почте.
 - Региональные центры: см. контактную информацию на веб-сайте **www.apc.com/support/contact**.

Информацию о местных центрах технической поддержки можно также получить у представителя компании APC или у дистрибьютора, у которого был приобретен продукт компании APC.

© 2012 APC by Schneider Electric. Наименование APC, логотип APC и Smart-UPS принадлежат компаниям Schneider Electric Industries S.A.S., American Power Conversion Corporation или их дочерним компаниям. Все остальные товарные знаки являются собственностью соответствующих владельцев.