

## Table of content

ASUS contact information .....	ii
English.....	1
Français.....	5
Deutsch .....	9
Italiano.....	13
Español.....	17
Русский.....	21
Nederlands.....	25
繁體中文.....	29
简体中文.....	33
日本語.....	37
한국어.....	41
Português.....	45
Türkçe.....	49
عربي.....	53
ไทย.....	57
Dansk.....	61
Suomi.....	65
Norsk.....	69
Svenska.....	73
Polski.....	77
Česky.....	81

## **ASUS contact information**

### **ASUSTeK COMPUTER INC.**

Address	15 Li-Te Road, Peitou, Taipei, Taiwan 11259
Telephone	+886-2-2894-3447
Fax	+886-2-2894-7798
E-mail	info@asus.com.tw
Web site	www.asus.com.tw

### **ASUS COMPUTER INTERNATIONAL (America)**

Address	44370 Nobel Drive, Fremont, CA 94538, USA
Fax	+1-510-608-4555
E-mail	tmd1@asus.com
Web site	usa.asus.com

#### *Technical Support*

Telephone	
(General)	+1-502-995-0883
(Notebook)	+1-510-739-3777
Support fax	+1-502-933-8713
Online support	<a href="http://vip.asus.com/eservice/techserv.aspx">http://vip.asus.com/eservice/techserv.aspx</a>

### **ASUS COMPUTER GmbH (Germany and Austria)**

Address	Harkort Str. 25, D-40880 Ratingen, Germany
Telephone	+49-2102-95990
Fax	+49-2102-959911
Online contact	<a href="http://www.asuscom.de/sales">www.asuscom.de/sales</a>

#### *Technical Support*

Telephone	+49-2102-95990
Fax	+49-2102-959911
Online support	<a href="http://www.asuscom.de/support">www.asuscom.de/support</a>
Web site	<a href="http://www.asuscom.de/news">www.asuscom.de/news</a>

**ASUS**<sup>™</sup>

**VW192 Series**  
*LCD Monitor*

English

**Quick Start Guide**



## Safety information

- Before setting up the monitor, carefully read all the documentation that came with the package.
- To prevent fire or shock hazard, never expose the monitor to rain or moisture.
- The monitor should be operated only from the type of power source indicated on the label. If you are not sure of the type of power supplied to your home, consult your dealer or local power company.
- Use the appropriate power plug which complies with your local power standard.
- To ensure satisfactory operation, use the monitor only with UL listed computers which have appropriate configured receptacles marked between 100-240V AC.
- If you encounter technical problems with the monitor, contact a qualified service technician or your retailer.

## Monitor introduction

### Front view

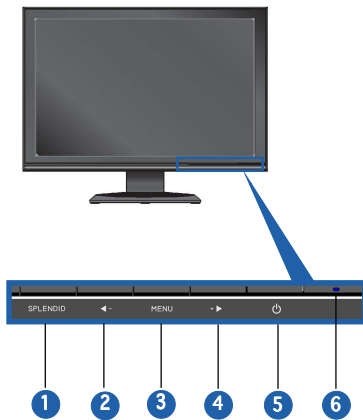

1. SILENDID™ mode hotkey
2. Decrease button/Volume hotkey
3. MENU button
4. Increase button/Brightness hotkey
5. Power button
6. Power indicator

### Rear view

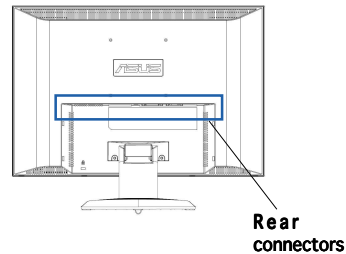

(From left to right)

1. AC-in port
2. DVI port (VW192T only)
3. VGA port
4. Audio-in port (VW192T/ VW192S only)

## Assembling the monitor base

To assemble the monitor base:

1. Connect the base with the monitor. A click shows that the base has been connected successfully.
2. Tighten the screw as the drawing shows to fix the base.
3. Adjust the monitor to the angle that is most comfortable for you.



- We recommend that you cover the table surface with soft cloth to prevent damage to the monitor.

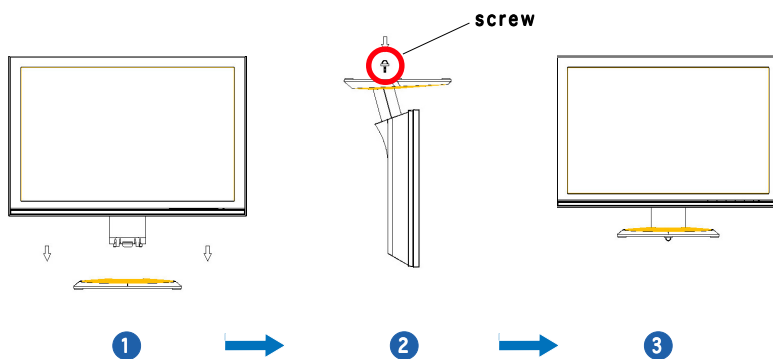

## Connecting the cables

1. Remove the rear cover.
2. Connect the cables as the following instructions:
  - **To connect the audio cable:** connect one end of the audio cable to the monitor's Audio-in port, and then connect the other end to the computer multi-media (or audio) card's audio output.
  - **To connect the power cord:** connect one end of the power cord securely to the monitor's AC input port, the other end to a power outlet.
  - **To connect the VGA/DVI cable:**
    - a. Plug the VGA/DVI connector to the LCD monitor's VGA/DVI port.
    - b. Connect the other end of the VGA/DVI cable to your computer's VGA/DVI port.
    - c. Tighten the two screws to secure the VGA/DVI connector.
3. Close the rear cover. Align the cover to the six slots near the ports, then close the cover carefully. A click indicates that the cover has been closed successfully.

## Adjusting the monitor

- For optimal viewing, we recommend that you look at the full face of the monitor, then adjust the monitor to the angle that is most comfortable for you.
- Hold the stand to prevent the monitor from falling when you change its angle.
- You can adjust the monitor's angle from  $-5^{\circ}$  to  $20^{\circ}$ .

$-5^{\circ}\sim 20^{\circ}$

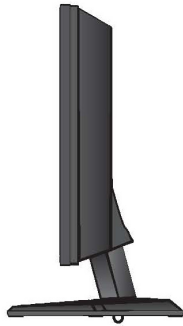

**ASUS<sup>®</sup>**

**Séries VW192**

*Moniteur LCD*

Français

**Guide de démarrage rapide**



## Informations sur la sécurité

- Avant de configurer le moniteur, assurez-vous d'avoir lu toute la documentation incluse dans le paquet.
- Pour éviter les risques d'incendie et de choc électrique, n'exposez pas le moniteur à la pluie ou à l'humidité.
- Le moniteur ne doit être utilisé qu'avec le type de source d'alimentation indiqué sur l'étiquette à l'arrière. Si vous n'êtes pas sûr du type d'alimentation électrique dont vous disposez, contactez votre revendeur ou votre fournisseur en électricité local.
- Utilisez la prise d'alimentation compatible avec les standards électriques de votre région.
- Pour assurer un fonctionnement correct, n'utilisez le moniteur qu'avec des ordinateurs certifiés UL, et fonctionnant entre 110-240V.
- Si vous rencontrez un problème technique avec votre moniteur, contactez un technicien qualifié ou votre revendeur.

## Introduction au moniteur

### Vue avant

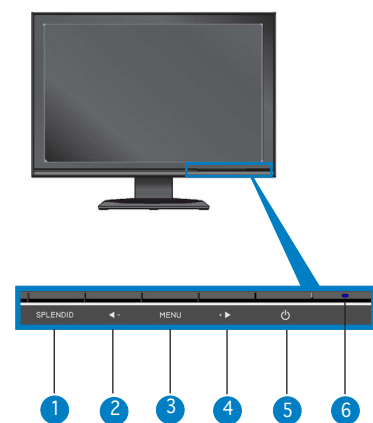

1. Raccourci SILENDIOS™
2. Sélection/Raccourci volume
3. Bouton MENU
4. Sélection/Raccourci luminosité
5. Bouton d'alimentation
6. Indicateur d'alimentation

### Vue arrière

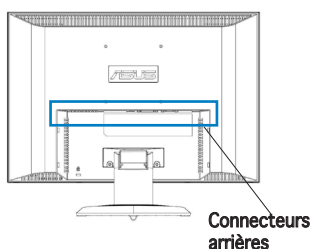

(De gauche à droite)

1. Port AC-in
2. Port DVI (VW192T uniquement)
3. Port VGA
4. Port Audio-in (VW192T/VW192S uniquement)

## Assembler la base du moniteur

Pour assembler la base du moniteur:

1. Connectez la base au moniteur. Un léger cliquetis vous informe que la base a été correctement connecté.
2. Serrez les vis comme illustré sur l'image ci-dessous pour fixer la base.
3. Ajustez le moniteur dans l'angle vous paraissant le plus confortable.



- Il est recommandé de couvrir la surface du meuble supportant le moniteur avec un chiffon doux pour éviter d'endommager le moniteur.

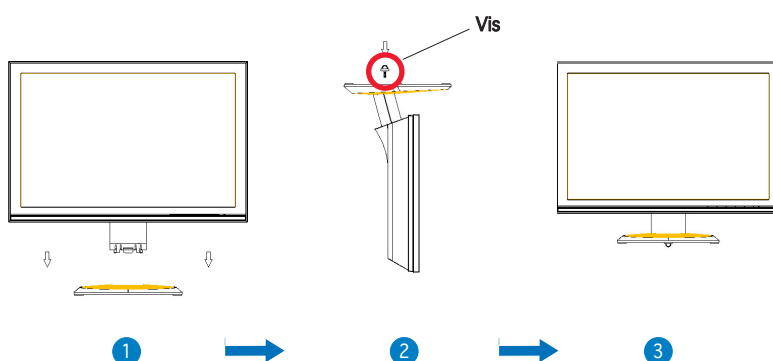

## Connecter les câbles

1. Retirez le couvercle arrière.
2. Connectez les câbles en suivant les instructions suivantes:
  - **Pour connecter le câble audio:** connectez une extrémité du câble audio au port Audio-in, puis connectez l'autre extrémité à la sortie multimédia (ou audio) de l'ordinateur.
  - **Pour connecter le câble d'alimentation:** connectez une extrémité du câble d'alimentation au port AC-In, et l'autre extrémité à une source d'alimentation électrique.
  - **Pour connecter le câble VGA/DVI:**
    - a. Branchez le connecteur VGA/DVI au port VGA/DVI du moniteur.
    - b. Connectez l'autre extrémité du câble VGA/DVI au port VGA/DVI de votre PC.
    - c. Sécurisez les câbles VGA/DVI à leur ports.
3. Fermez le couvercle arrière. Alignez le couvercle sur les six slots près des ports, puis refermez délicatement le couvercle. Un léger cliquetis indique que le couvercle a bien été fermé.

## Ajuster l'inclinaison

- Pour une visualisation optimale, il est recommandé de visualiser l'écran dans son intégralité, puis d'ajuster l'inclinaison du moniteur dans l'angle qui vous paraît le plus confortable.
- Maintenez le haut du moniteur avec une main lors de l'ajustement de l'inclinaison.
- Vous pouvez ajuster l'angle d'inclinaison du moniteur de  $-5^{\circ}$  à  $20^{\circ}$ .



**ASUS**<sup>®</sup>

**VW192-Serie**  
*LCD-Monitor*

**Schnellstarthilfe**

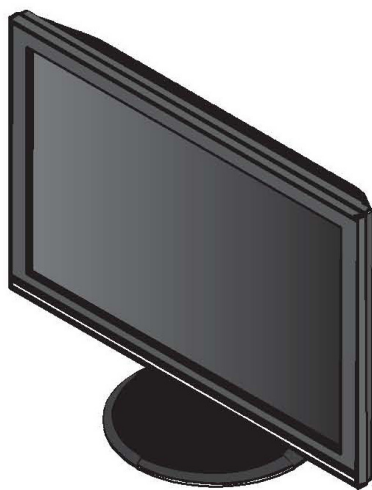

Deutsch

## Sicherheitsinformationen

- Bevor Sie den Monitor installieren, lesen Sie sorgfältig alle mitgelieferten Informationen.
- Um Feuer- und Stromschlagrisiken zu vermindern, setzen Sie den Monitor niemals Regen oder Feuchtigkeit aus.
- Der Monitor sollte nur mit der auf dem Aufkleber bezeichneten Spannung betrieben werden. Sind Sie sich über die Spannung der von Ihnen benutzten Steckdose nicht sicher, erkundigen Sie sich bei Ihrem Energieversorgungsunternehmen vor Ort.
- Verwenden Sie Stromstecker, die mit den Stromstandards Ihrer Region übereinstimmen.
- Um einen sicheren Betrieb zu gewährleisten, verwenden Sie den Monitor nur in Verbindung mit Computern, die dem UL-Standard entsprechen und über korrekt eingestellte Anschlüsse mit einer Spannung von 100-240V~ verfügen.
- Sollten technische Probleme mit dem Produkt auftreten, kontaktieren Sie den qualifizierten Kundendienst oder Ihre Verkaufsstelle.

## Monitoreinführung

### Vorderansicht



1 2 3 4 5 6

- |                                |
|--------------------------------|
| 1. SPLENDID™-Modus-Hotkey      |
| 2. Kleiner-Schalter/Lautstärke |
| 3. MENU-Schalter               |
| 4. Größer-Schalter/Helligkeit  |
| 5. Power-Schalter              |
| 6. Stromanzeige                |

### Rückseitenansicht

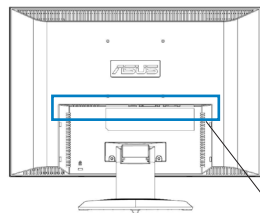

Rückseitenanschlüsse

(Von links nach rechts)

- |  |
|--|
| 1. AC-Eingang                            |
| 2. DVI-Anschluss (nur VW192T)            |
| 3. VGA-Anschluss                         |
| 4. Audio-Eingang (nur VW192T/<br>VW192S) |

## Zusammenbau des Monitors

So bauen Sie den Monitor zusammen:

1. Stecken Sie den Ständer an den Monitor. Ein Klicken zeigt an, dass der Ständer richtig eingerastet ist.
2. Ziehen Sie die Schraube wie in der Abbildung gezeigt fest.
3. Richten Sie den Monitor nach Belieben aus.



- Es wird empfohlen, die Tischoberfläche mit einem weichen Tuch abzudecken, um den Monitor nicht zu beschädigen.

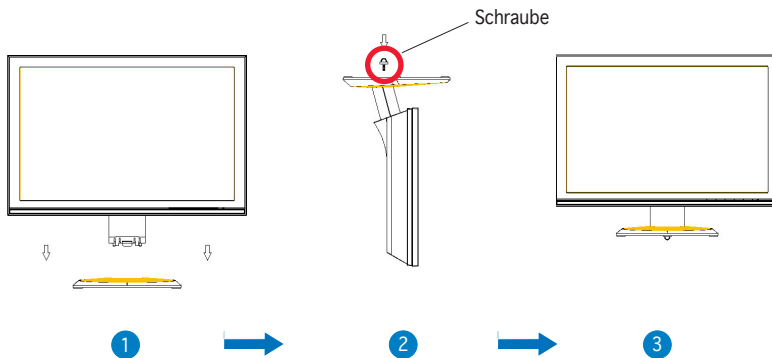

## Anschließen der Kabel

1. Entfernen Sie die Rückseitenabdeckung.
2. Schließen Sie die Kabel wie im folgenden beschrieben an:
  - So schließen Sie das Audiokabel an: verbinden Sie das eine Ende des Audiokabels mit dem Audio-Eingang des Monitors und das andere mit dem Audio-Ausgang der Multimedia (oder Audio)-Karte Ihres Computers.
  - So schließen Sie das Netzteil an: verbinden Sie zuerst das Netzteilkabel mit dem Netzstromeingang des Monitors. Dann verbinden Sie den Stromstecker mit dem Netzteil, und das andere Ende des Netzteils mit einer Stromquelle.
  - So schließen Sie ein VGA/DVI-Kabel an:
    - a. Stecken Sie den VGA/DVI-Stecker in den VGA/DVI-Eingang des Monitors.
    - b. Verbinden Sie das andere Ende des VGA/DVI-Kabels mit dem VGA/DVI-Eingang Ihres Computers.
    - c. Ziehen Sie die zwei Schrauben fest, um den VGA/DVI-Anschluss abzusichern.
2. Schließen Sie die Abdeckung der Rückseitenanschlüsse, indem Sie die Abdeckung in die drei Schlitzte stecken und vorsichtig schließen. Ein Klickgeräusch zeigt an, dass die Abdeckung korrekt geschlossen wurde.
3. Schließen Sie die Rückseitenabdeckung. Die Abdeckung muss auf die sechs Schlitzte in der Nähe der Anschlüsse ausgerichtet und dann vorsichtig geschlossen werden. Ein Klicken zeigt an, dass die Abdeckung korrekt eingerastet ist.

## Veränderung des Neigungswinkels

- Für eine optimale Anzeige wird empfohlen, dass Sie den Monitor gerade ansehen und dann auf den gewünschten Neigungswinkel einstellen.
- Halten Sie den Monitor am Ständer fest, damit er beim Einstellen des Neigungswinkels nicht umkippt.
- Der Monitor kann in einem Winkel von  $-5^{\circ}$  bis  $20^{\circ}$  eingestellt werden.

$-5^{\circ} \sim 20^{\circ}$

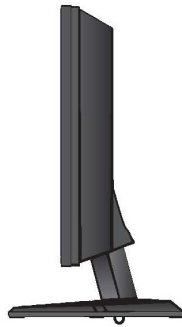

**ASUS<sup>®</sup>**  
*Monitor LCD*  
**Serie VW192**

**Guida Rapida**

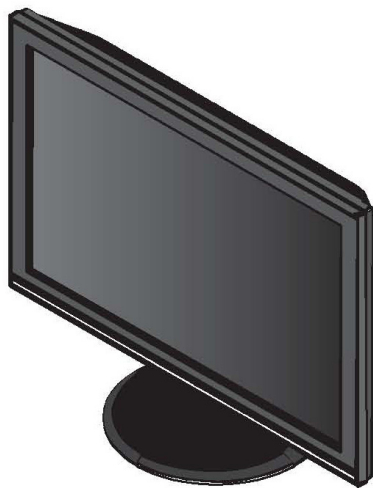

Italiano

## Informazioni di Sicurezza

- Prima di installare il monitor, leggere attentamente l'intera documentazione allegata alla confezione.
- Per evitare il rischio d'incendio o di scosse elettriche, non esporre mai il monitor a pioggia o umidità.
- Il monitor dovrebbe essere fatto funzionare soltanto con il tipo di alimentazione indicato sull'etichetta. In caso di incertezza sul tipo di alimentazione fornita alla propria abitazione, consultare il fornitore o la società elettrica locale.
- Utilizzare la spina appropriata conforme agli standard elettrici locali.
- Per assicurare un corretto funzionamento, utilizzare il monitor soltanto con computer marchiati UL, con ricettacoli configurati fra 100 e 240V AC.
- Se si riscontrano problemi tecnici con il monitor, contattare un tecnico abilitato per l'assistenza o il rivenditore.

## Presentazione del Monitor

### Prospetto Frontale

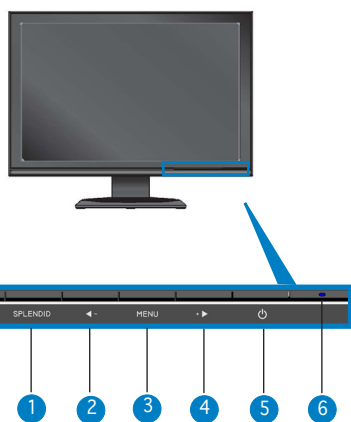

1. Tasto Rapido Modalità SPLENDID™
2. Pulsante di Riduzione /Tasto Rapido per la regolazione del Volume
3. Pulsante del MENU
4. Pulsante di Aumento /Tasto Rapido per la regolazione della Luminosità
5. Pulsante di Accensione
6. Indicatore di Alimentazione

### Prospetto Posteriore

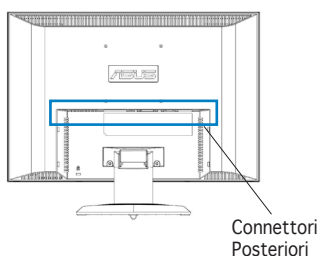

(Da sinistra verso destra)

1. Porta AC-in
2. Porta DVI (solo su VW192T)
3. Porta VGA
4. Porta Audio-in (solo su VW192T/VW192S)

## Come Assemblare la base del monitor.

Per assemblare la base del monitor:

1. Collegare la base con il monitor. Un clic indica che la base è stata collegata correttamente.
2. Per fissare la base, stringere la vite come da figura.
3. Regolare il monitor all'angolazione più comoda.



- Per evitare danni al monitor, si consiglia di ricoprire la superficie del tavolo con un panno morbido.

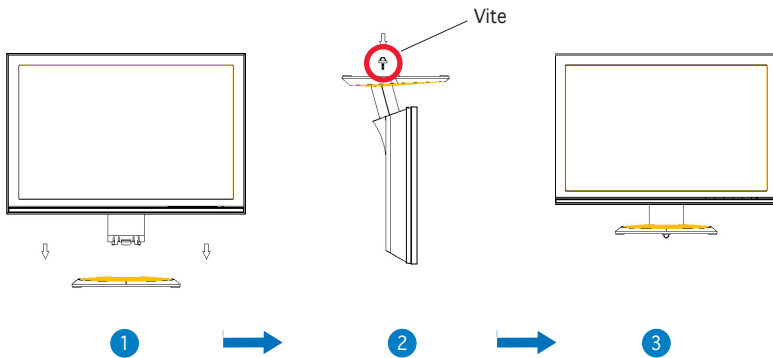

## Connessioni Cavi

1. Rimuovere la copertura posteriore.
2. Collegare i cavi come dalle istruzioni di seguito:
  - Per collegare il cavo audio: collegare un'estremità del cavo audio alla porta Audio-in del monitor e poi collegare l'altra estremità all'uscita audio della scheda multimediale (o audio) del computer.
  - Per collegare il cavo di alimentazione: fissare l'estremità del cavo AC di alimentazione all'apposita porta del monitor, mentre l'altra estremità va inserita nella presa di corrente.
  - Per collegare il cavo VGA/DVI :
    - a. Inserire il connettore VGA/DVI alla porta VGA/DVI del monitor LCD
    - b. Collegare l'altra estremità del cavo VGA/DVI alla porta VGA/DVI del computer.
    - c. Stringere le due viti per fissare il connettore VGA/DVI.
3. Chiudere la copertura posteriore. Allineare la copertura alle sei scanalature vicino alle porte, quindi chiuderla con attenzione. A clic indica che la copertura è stata chiusa correttamente.

## Regolazione del Monitor

- Per una visione ottimale, si consiglia di guardare l'intera superficie del monitor, quindi di regolarne l'angolazione, secondo la propria discrezione
- Impugnare il piedistallo per evitare la caduta del monitor durante la regolazione dell'inclinazione.
- L'angolazione del monitor si può regolare fra i -5° e i 20°.

-5°~20°

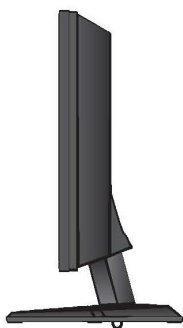

**ASUS**<sup>®</sup>

**VW192 Series**

*Monitor LCD*

**Guía de Instalación**

**Rápida**

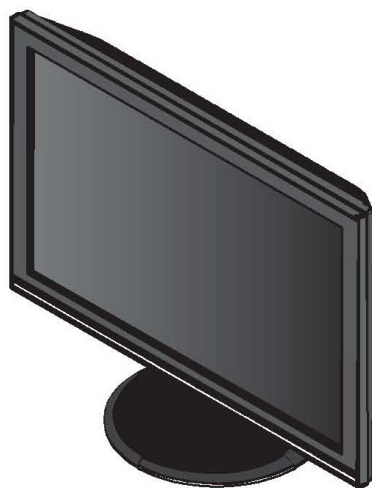

**Español**

## Precauciones de Seguridad

- Lea atentamente toda la documentación incluida antes de realizar ajustes en el monitor.
- Para prevenir riesgos de fuego y/o eléctricos, nunca exponga el monitor a lluvia o humedad.
- El monitor debe ser operado sólo desde el tipo de fuente de energía indicado en la etiqueta. Si no está seguro del tipo de energía que será usada con su equipo, consulte con su punto de venta o empresa suministradora de energía en su localidad.
- Utilice enchufes con toma de tierra que se adapten a su estándar local.
- Para asegurar una operación satisfactoria, utilice el monitor sólo con PCs listados en UL (agencia americana independiente para la seguridad de productos) con receptáculos configurados apropiadamente con un voltaje marcado de entre 100-240V de corriente alterna (AC).
- Si encuentra problemas técnicos con el monitor, contacte con su punto de venta o servicio técnico cualificado.

## Descripción del Monitor

### Parte frontal



1. Botón de acceso directo <b>SPLENDID™</b>
2. Botón de decremento / Acceso directo a volumen
3. Botón <b>MENÚ</b>
4. Botón de incremento / Acceso directo a brillo
5. Botón de encendido
6. Indicador de encendido

### Parte trasera

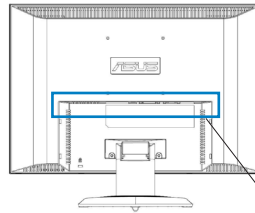

Conectores de la parte trasera

(De izquierda a derecha)

1. Puerto de entrada AC
2. Puerto DVI (sólo <b>VW192T</b> )
3. Puerto VGA
4. Puerto de entrada de sonido (sólo <b>VW192T/VW192S</b> )

## Ensamblando la base del monitor

Para ensamblar la base del monitor:

1. Conecte la base al monitor. Un sonido “clic” indica que la base ha sido conectada correctamente.
2. Ajuste la base apretando el tornillo como se muestra en la figura.
3. Ajuste el monitor en el ángulo que sea más cómodo para su visión.



- Se recomienda cubrir la superficie en la cual descansa el monitor con un paño suave para prevenir daños a la base.

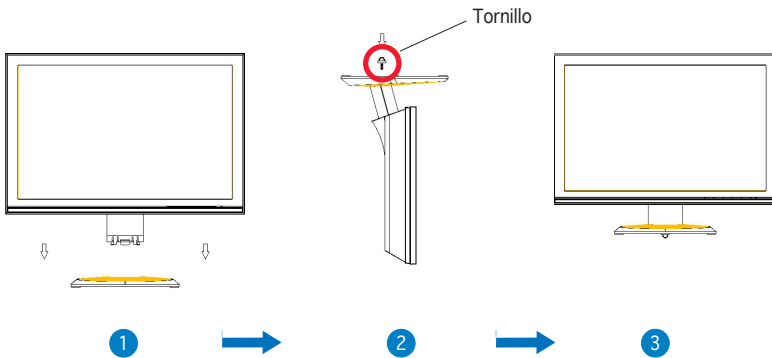

## Conectando los cables

1. Retire la cubierta trasera.
2. Conecte los cables como se indican en las siguientes instrucciones:
  - Para conectar el cable de sonido: conecte un extremo del cable de sonido al puerto de entrada de sonido, y el otro extremo al puerto de salida de sonido de la tarjeta multimedia o de sonido.
  - Para conectar el cable de alimentación: Conecte y ajuste con seguridad un extremo del cable de alimentación al puerto de entrada AC del monitor, y el otro extremo a una toma de corriente.
  - Para conectar el cable VGA/DVI:
    - a. Conecte un extremo de los conectores de VGA/DVI a los puertos VGA/DVI del monitor.
    - b. Conecte el otro extremo de los conectores de VGA/DVI a los puertos VGA/DVI de su PC.
    - c. Ajuste los dos tornillos para asegurar los conectores VGA/DVI.
3. Cierre la cubierta trasera. Alinee la cubierta a los seis zócalos cerca de los puertos, y cierre la cubierta con cuidado. Un sonido “clic” indica que la cubierta ha sido cerrada correctamente.

## Ajustando el monitor

- Para una visión óptima, se recomienda que mire directamente al monitor y lo ajuste en un ángulo que sea confortable para usted.
- Sujete la base para prevenir que el monitor caiga mientras cambia su ángulo.
- El rango de ajuste para el monitor de entre  $-5^{\circ}$  a  $20^{\circ}$ .

$-5^{\circ}\sim 20^{\circ}$

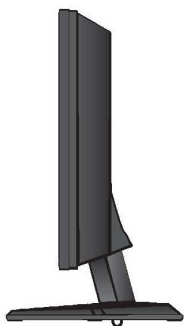

**ASUS<sup>®</sup>**

# LCD монитор серий VW192

## Руководство по быстрой установке

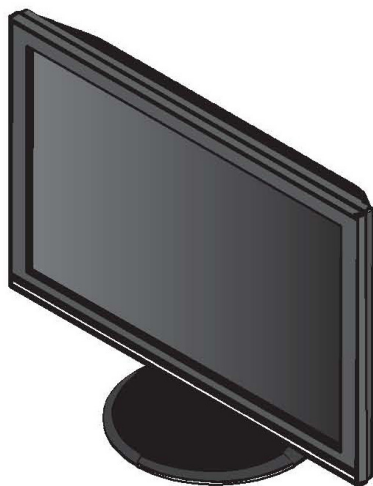

Русский

## Техника безопасности

- Перед установкой монитора, тщательно прочитайте всю документацию, поставляемую в комплекте.
- Для предотвращения возгорания или короткого замыкания, оберегайте монитор от дождя и сырости.
- Монитор следует подключать только к источнику питания, указанному на этикетке. Если вы не уверены в типе электропитания в вашем доме, проконсультируйтесь с местной энергетической компанией
- Монитор имеет трехштырьковую вилку с третьим (заземляющим) контактом. Для подключения используйте только заземленные розетки для обеспечения заземления прибора.
- Для гарантии нормальной работы используйте монитор только с компьютерами, соответствующими требованиям UL, имеющими соответствующую маркировку.
- Если вы столкнулись с техническими проблемами, обратитесь в сервис или к вашему продавцу.

## Изучение монитора

### Вид спереди



- |                               |
|-------------------------------|
| 1. Кнопка режима SILENDID™    |
| 2. Уменьшить/кнопка громкости |
| 3. Кнопка МЕНЮ                |
| 4. Увеличить/кнопка яркости   |
| 5. Кнопка питания             |
| 6. Индикатор питания          |

### Вид сзади

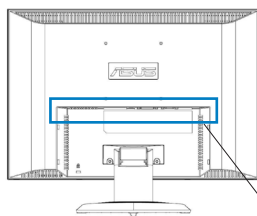

Задние разъемы

### (Слева направо)

- |   |
|---|
| 1. Разъем AC-in                               |
| 2. Разъем DVI (только для VW192T)             |
| 3. Разъем VGA                                 |
| 4. Разъем Audio-in (только для VW192T/VW192S) |

## Установка основания монитора

Установка основания монитора:

1. Присоедините основание к монитору. Щелчок показывает, что основание прикреплено успешно.
2. Зафиксируйте основание с помощью винта, как показано на рисунке.
3. Для комфортной работы отрегулируйте угол наклона экрана.



- Во избежание повреждения монитора, мы рекомендуем вам застелить поверхность стола мягкой тканью.

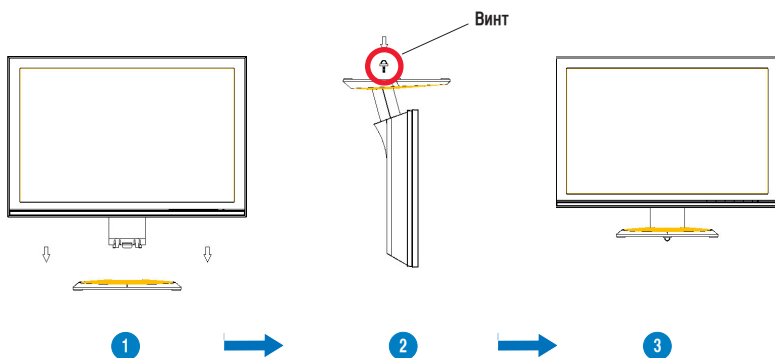

## Подключение кабелей

1. Снимите заднюю крышку.
2. Подключите кабели как показано:
  - **Подключение аудиокабеля:** подключите один конец кабеля к разъему монитора Audio-in, затем подключите другой конец к выходу звуковой карты компьютера.
  - **Подключение блока питания:** сначала подключите шнур адаптера к разъему DC-in монитора, затем подключите другой конец к розетке.
  - **Подключение VGA/DVI кабеля:**
    - a. Подключите кабель к разъему VGA/DVI монитора.
    - b. Подключите другой конец кабеля к разъему VGA/DVI вашего компьютера.
    - c. Закрепите кабель двумя винтами.
3. Закройте заднюю крышку. Выровняйте заднюю крышку по шести слотам около портов и осторожно закройте. Щелчок показывает, что задняя крышка встала на место.

## Регулировка монитора

- Для комфортной работы отрегулируйте угол наклона экрана.
- При изменении угла, удерживайте монитор за основание.
- Вы можете регулировать угол наклона монитора от  $-5^{\circ}$  до  $20^{\circ}$



**ASUS**<sup>®</sup>

# **VW192 Serie** *LCD-scherm*

## **Snelstartgids**

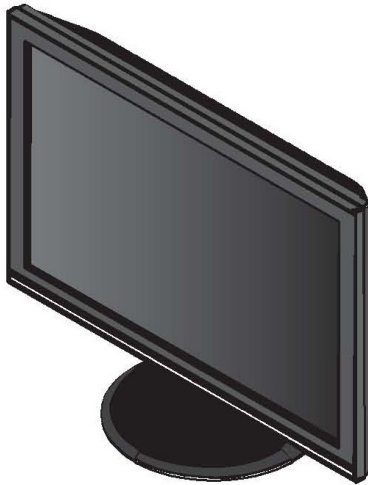

## Veiligheidsinformatie

- Lees alle documentatie die bij de verpakking is geleverd aandachtig door voordat u de monitor installeert.
- Om het risico op brand of schokken te voorkomen, mag u de monitor nooit blootstellen aan regen of vocht.
- De monitor mag alleen worden gebruikt met het type stroombron dat op het label is aangegeven. Als u niet zeker bent van het stroomtype in uw huis, kunt u contact opnemen met uw leverancier of uw lokale elektriciteitsmaatschappij.
- Gebruik de geschikte voedingsstekker die voldoet aan uw lokale elektriciteitsnormen.
- Voor een bevredigende werking, mag u de monitor alleen gebruiken met UL-gecertificeerde computers die over de correct geconfigureerde contactdoos beschikken met een markering 100-240V AC.
- Als u technische problemen met de monitor ondervindt, moet u contact opnemen met een bevoegde servicetechnicus of uw verkoper.

## Kennismaken met de monitor

### Voorkant van de LCD-scherm

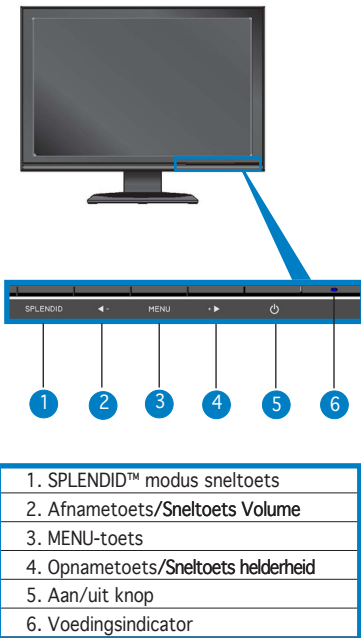

### Achterkant van de LCD-scherm

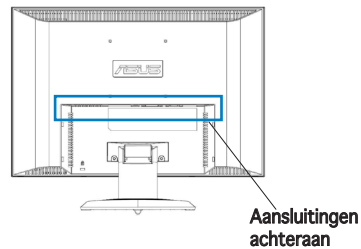

(van links naar rechts)

- |   |
|---|
| 1. Wisselstroomingang                       |
| 2. DVI-poort (alleen voor VW192T)           |
| 3. VGA-poort                                |
| 4. Audio-ingang (alleen voor VW192T/VW192S) |

## De schermvoet monteren

De monitorvoet monteren:

1. Bevestig de voet op de monitor. Als u een klik hoort, betekent dit dat de voet correct is gemonteerd.
2. Maak de schroef vast zoals weergegeven op de afbeelding om de voet stevig vast te maken.
3. Stel de monitor af naar een hoek die u het beste gebruikscomfort biedt.



- Wij raden u aan het tafelblad af te dekken met een zachte doek om schade aan de monitor te voorkomen.

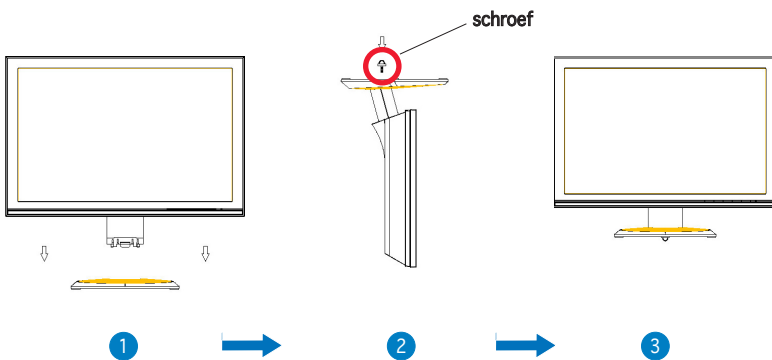

## De kabels aansluiten

1. Verwijder het deksel achteraan.
2. Sluit de kabels aan volgens de onderstaande instructies:
  - **De audiokabel aansluiten:** sluit het ene uiteinde van de audiokabel aan op de audio-ingang van de monitor en het andere uiteinde op de audio-uitgang van de multimediacartaart (of geluidskaart) van uw computer.
  - **De voedingskabel aansluiten:** sluit het ene uiteinde van de voedingskabel stevig aan op de wisselstroomingang en het andere uiteinde op een stopcontact.
  - **De VGA/DVI-kabels aansluiten:**
    - a. Stop de VGA/DVI-aansluitingen in de VGA/DVI-poorten van de monitor.
    - b. Sluit het andere uiteinde van de VGA/DVI-kabels aan op de VGA/DVI-poorten van uw computer.
    - c. Maak de twee schroeven vast om de VGA/DVI-aansluitingen te bevestigen.
3. Sluit het deksel achteraan. Lijn het deksel uit op de zes sleuven bij de poorten en sluit het deksel. Als u een klik hoort, betekent dit dat het deksel goed is gesloten.

## De monitor afstellen

- Voor een optimale weergave, raden wij u aan recht voor de monitor te gaan zitten en de monitor vervolgens af te stellen in een hoek die voor u het meeste comfort biedt.
- Houd het voetstuk vast om te voorkomen dat de monitor valt wanneer u de hoek wijzigt.
- U kunt de hoek van de monitor aanpassen tussen  $-5^{\circ}$  en  $20^{\circ}$ .

$-5^{\circ} \sim 20^{\circ}$

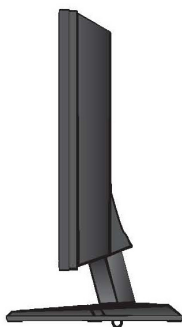

ASUS®

# VW192 系列 液晶顯示器

## 快速使用指南

文  
中  
圖  
說  
明

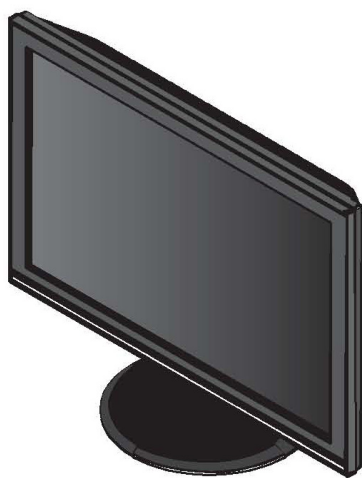

## 注意事項

- 使用前請詳閱包裝內附的使用說明，並檢查產品各部分配件是否正常，以及電源線是否有任何破損，或是連接不正確的情形發生。如有任何破損情形，請儘速與您的授權經銷商聯絡。
- 液晶螢幕放置的位置請遠離灰塵過多，溫度過高，太陽直射的地方。並保持在乾燥的環境下使用，雨水、溼氣、液體等含有礦物質將會腐蝕電子線路。
- 請勿使用非本產品配備的任何變壓器，由於電路設計之不同，將有可能造成內部零件的損壞。此外，根據您所在地區使用電壓之不同，請使用正確電壓的插頭，若您不清楚所在地區的電壓為何，請洽詢您的經銷商或當地的電源廠商。
- 爲了確保您安全的使用本產品，請使用具備 UL 認證的個人電腦來連接本顯示器。
- 若您有任何關於產品的技術問題，請洽詢華碩授權合格的技術服務中心或經銷商。

## 產品簡介

### 正面

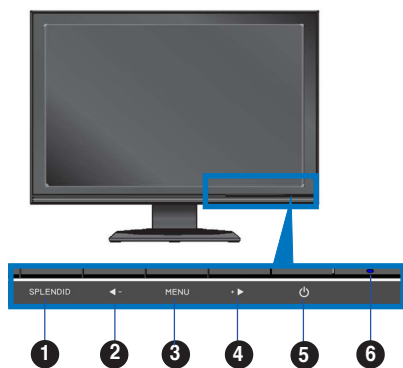

- |                        |
|------------------------|
| 1. SPLENDID™ 五種情境模式切換鍵 |
| 2. 音量調整 / 向下選擇鍵        |
| 3. 進入 OSD 選單 / 確定鍵     |
| 4. 亮度調整 / 向上選擇鍵        |
| 5. 電源鍵                 |
| 6. 電源指示燈               |

### 背面

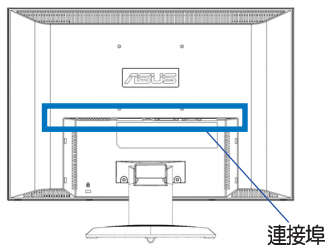

(由左至右)

- |                              |
|------------------------------|
| 1. 電源插頭                      |
| 2. DVI 連接埠 (僅VW192T機型)       |
| 3. VGA 連接埠                   |
| 4. 音源輸入插孔 (僅VW192T/VW192S機型) |

## 安裝液晶顯示器底座

請依照以下的說明安裝液晶顯示器底座：

1. 將螢幕對準底座小心地插入，聽到一聲卡擦，表示已正確連接。
2. 如圖所示，鎖上螺絲以固定住底座。
3. 將螢幕平放在桌面上，並調整到最適當舒適的角度。



建議您在桌面上鋪上一張軟布，以免刮傷面板。

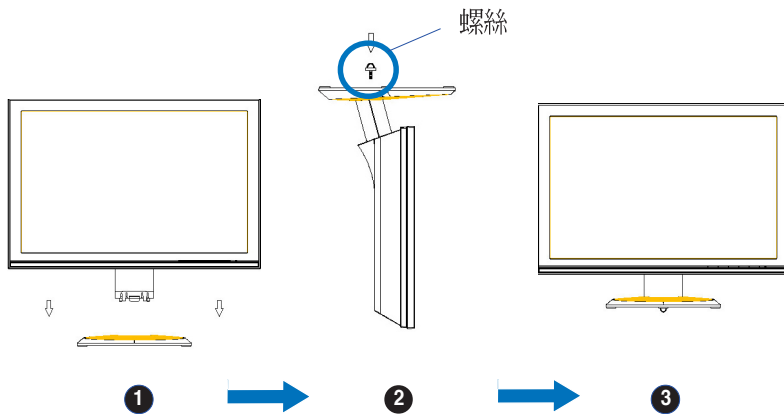

## 接線說明

1. 移除螢幕背蓋。
2. 請依照以下說明連接相關的排線：
  - **連接音效排線**：將音效排線的一端連接至液晶顯示器的 Audio-in 接頭，另一端連接至電腦主機的音源輸出接頭。
  - **連接電源線**：將電源線的一端連接到液晶顯示器的 AC IN 接頭，另一端連接到電源插座。
  - **連接 VGA 或 DVI 排線**：視您的顯示卡接頭類型，您可以連接VGA 或 DVI 排線至電腦的 VGA 或 DVI 連接埠。
3. 當您連接好所需的排線之後，為了美觀起見，請裝回螢幕背蓋。請將外蓋對準後側連接埠的六個卡榫，然後小心地壓下外蓋，聽到一聲卡擦表示已正確安裝妥當。

## 調整顯示器角度

- 您可以依照以下的圖示調整顯示器角度，建議您將顯示器調整至最適當的角度，以提供最佳的顯示效果及瀏覽的舒適性。
- 當您欲調整液晶顯示器角度時，請用另一隻手握住底座，以防止顯示器倒下。
- 依據使用者的視覺位置，顯示器面板可前後調整  $-5^{\circ}$  至  $20^{\circ}$  的視角。

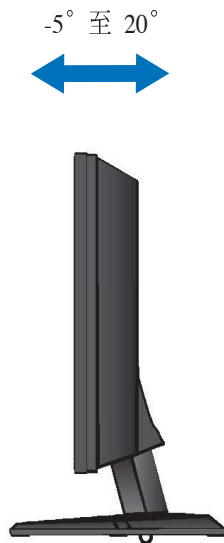

ASUS®

# VW192 系列 液晶显示器

## 快速使用指南

简体中文



## 注意事项

- 使用前请详阅包装内附的使用说明，并检查产品各部分配件是否正常，以及电源线是否有任何破损，或是连接不正确的情形发生。如有任何破损情形，请尽速与您的授权经销商联络。
- 液晶屏幕放置的位置请远离灰尘过多，温度过高，太阳直射的地方。并保持在干燥的环境下使用，雨水、湿气、液体等含有矿物质将会腐蚀电子线路。
- 请勿使用非本产品配备的任何电源适配器，由于电路设计之不同，将有可能造成内部零件的损坏。此外，根据您所在地区使用电压之不同，请使用正确电压的插头，若您不清楚所在地区的电压为何，请咨询您的经销商或当地的电源厂商。
- 为了确保您安全的使用本产品，请使用具备 UL 认证的个人电脑来连接本显示器。
- 若您有任何关于产品的技术问题，请咨询华硕授权合格的技术服务中心或经销商。

## 产品简介

### 正面

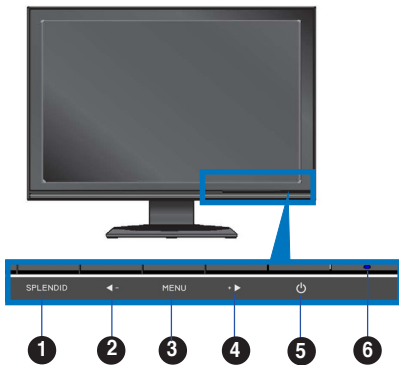

1. SILENDID™ 五种情境模式切换键
2. 音量调整 / 向下选择键
3. 进入 OSD 菜单 / 确定键
4. 亮度调整 / 向上选择键
5. 电源键
6. 电源指示灯

### 背面

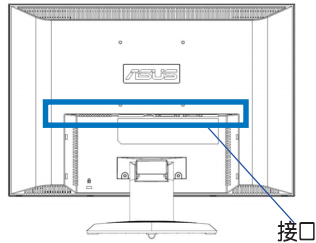

(由左至右)

1. 电源插头
2. DVI 接口 (仅VW192T机型)
3. VGA 接口
4. 音源输入插孔 (仅VW192T/VW192S机型)

## 安装液晶显示器底座

请依照以下的说明安装液晶显示器底座：

1. 将屏幕对准底座小心地插入，听到一声卡擦，表示已正确连接。
2. 如图所示，锁上螺丝以固定住底座。
3. 将屏幕平放在桌面上，并调整到最适当舒适的角度。



建议您在桌面上铺上一张软布，以免刮伤面板。

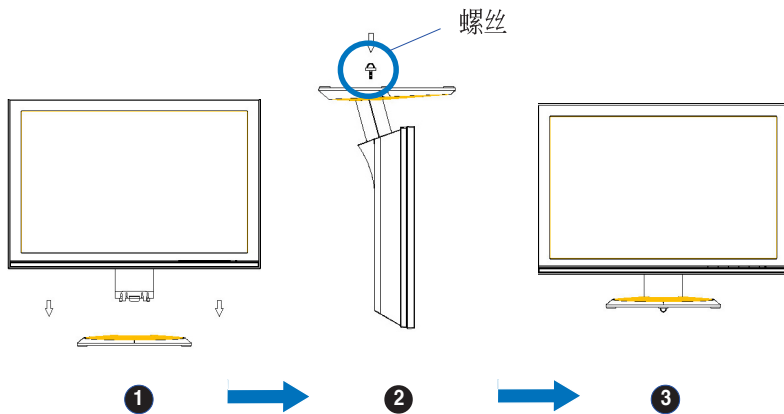

简体中文

## 接线说明

1. 去除屏幕背盖。
2. 请依照以下说明连接相关的信号线：
  - **连接音频信号线：**将音频信号线的一端连接至液晶显示器的 Audio-in 接口，另一端连接至电脑主机的音源输出接口。
  - **连接电源线：**将电源线的一端连接到液晶显示器的 AC IN 接口，另一端连接到电源插座。
  - **连接 VGA 或 DVI 信号线：**视您的显卡接口类型，您可以连接VGA 或 DVI 信号线至电脑的 VGA 或 DVI 接口。
3. 当您连接好所需的信号线之后，为了美观起见，请装回屏幕背盖。请将外盖对准后侧接口的六个卡榫，然后小心地压下外盖，听到一声卡擦表示已正确安装妥当。

## 调整显示器角度

- 您可以依照以下的图示调整显示器角度，建议您将显示器调整至最适当的角度，以提供最佳的显示效果及浏览的舒适性。
- 当您欲调整液晶显示器角度时，请用另一只手握住底座，以防止显示器倒下。
- 依据用户的视觉位置，显示器面板可前后调整  $-5^{\circ}$  至  $20^{\circ}$  的视角。

$-5^{\circ}$  至  $20^{\circ}$

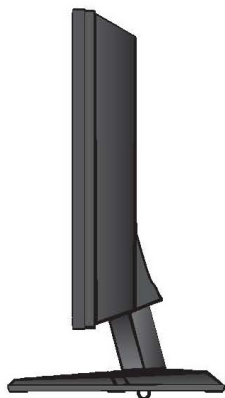

简体中文

**ASUS<sup>®</sup>**

**VW192 シリーズ  
液晶ディスプレイ**

**クイックスタートガイド**

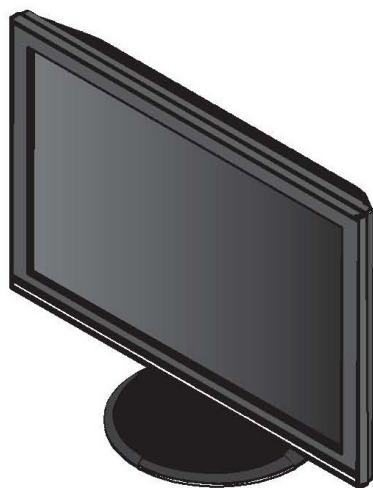

日本語

## 安全にお使いいただくために

- ・ モニタをセットアップする前に、本製品に添付のマニュアルをお読みください。
- ・ 火気、衝撃、湿気を避けてください。
- ・ ラベルに表示されている電源でご使用ください。家庭用電源のタイプがわからない場合は、販売店または電力会社にお問い合わせください。
- ・ ご使用の環境の規格に対応した電源プラグをご使用ください。
- ・ UL 規格のコンピュータ (100-240V AC のレセプタクル) をお使いください。
- ・ 技術的な問題が発生した場合は、販売店にお問い合わせください。

## ディスプレイ

前

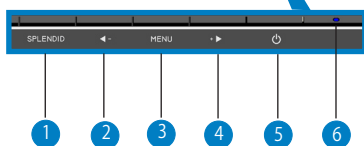

1 2 3 4 5 6

- |                       |
|-----------------------|
| 1. SPLENDID™ モードホットキー |
| 2. 調節キー(-)/ボリュームホットキー |
| 3. MENU ボタン           |
| 4. 調節キー(+)/輝度ホットキー    |
| 5. 電源ボタン              |
| 6. 電源インジケータ           |

後

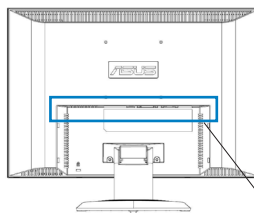

リアコネクタ

(左から順に)

- |                                      |
|--------------------------------------|
| 1. AC 入力ポート                          |
| 2. DVI ポート (VW192T のみ)               |
| 3. VGA ポート                           |
| 4. オーディオ入力ポート (VW192T/<br>VW192S のみ) |

## モニタを組み立てる

### 手順

1. 台とモニタを接続します。接続時にはカチッと音がなります。
2. 下図のように台をネジで固定します。
3. モニタの角度を調節してご使用ください。



- 布等を敷いてモニタが傷つかないようにして作業を行ってください。

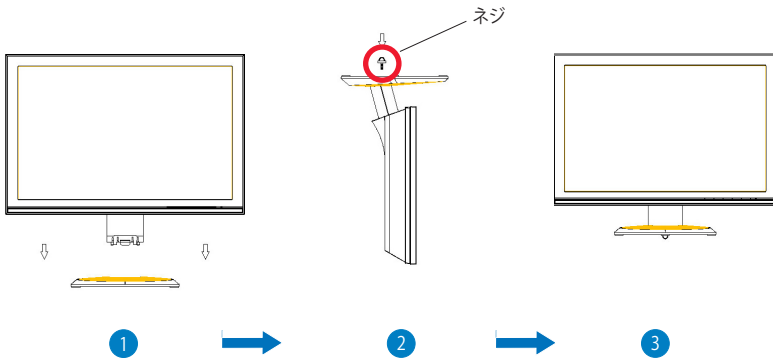

## ケーブルを接続する

1. リアカバーを取り外します。
2. 以下の指示に従ってケーブルを接続してください。
  - オーディオケーブルを接続する:オーディオケーブルを本製品のオーディオ入力ポートとコンピュータのマルチメディア(またはオーディオ)カードのオーディオ出力に接続します。
  - 電源アダプタを接続する:アダプタのコードを本製品の AC 入力ポートへしっかりと接続します。もう一方を電源に接続します。
  - VGA/DVI ケーブルを接続する:
    - a. VGA/DVI コネクタを本製品の VGA/DVI ポートに接続します。
    - b. VGA/DVI ケーブルのもう一方をコンピュータの VGA/DVI ポートに接続し。
    - c. 2本のネジをしめてVGA/DVI コネクタを固定します。
3. リアカバーを閉じます。ポートの近くの6つのスロットとカバーを合わせて、カチッと音がするまでしっかりと閉めます。

## ディスプレイを調節する

- モニタを正面にした状態で、角度を調節してください。
- モニタの角度を調節する際は、倒れないようにスタンドを押さえて行ってください。
- 未だには  $-5^{\circ}$  から  $20^{\circ}$  まで調節可能です



**ASUS**<sup>®</sup>

# VW192 시리즈 *LCD 모니터*

## 빠른 설치 가이드

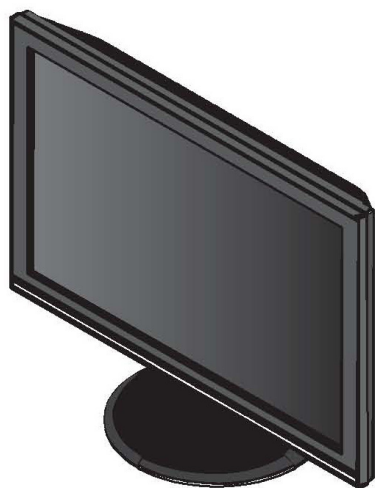

10  
10

## 안전 정보

- 모니터를 설치하기 전에 제품 구입 시 동봉된 모든 문서를 읽어주시기 바랍니다.
- 화재 또는 전기 누전 등을 막기 위해 모니터를 비가 오거나 습한 곳에 절대 노출시키지 마십시오.
- 모니터에 전원 연결시, 반드시 레이블에 표시 되어있는 전력 유형을 사용해 주십시오. 만약 사용하는 곳의 전원 유형을 알지 못한다면, 제품 구입자 또는 지역 전기 회사에 문의해 주십시오.
- 지역 전원 규격을 따르는 전원 플러그를 사용해 주십시오.
- 최적의 작동 환경을 만들기 위해 100-240V AC를 사용하고 UL 목록에 등재된 컴퓨터에만 모니터를 사용해 주십시오.
- 만약 기술적 문제가 발생했다면, 인증된 서비스 센터나 구입처에 문의해 주십시오.

## 모니터 소개

### 전면부



1. SPLENDID™ 모드 핫 키
2. 센서 줄임/불름 핫 키
3. MENU 버튼
4. 센서 높임/밝기 조절 핫 키
5. 전원 버튼
6. 전원 표시등

### 후면부

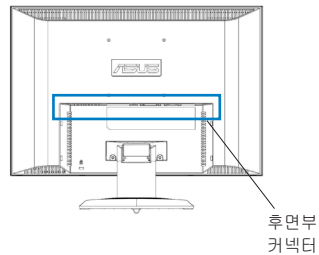

후면부  
커버

(좌측에서 우측으로)

1. AC 입력 포트
2. DVI 포트 (VW192T만)
3. VGA 포트
4. 오디오 입력 포트 (VW192T/ VW192S만)

## 모니터 받침대 조립

모니터 받침대 조립:

1. 받침대와 모니터를 연결하여 주십시오. 클릭 소리가 나면 받침대가 성공적으로 연결된 것입니다.
2. 그림과 같이 나사를 조여 받침대를 고정시켜 주십시오.
3. 사용자에게 가장 편안한 각도로 모니터를 조정하여 주십시오.



- 테이블 위에 부드러운 천을 깔아 모니터의 손상을 막아주십시오.

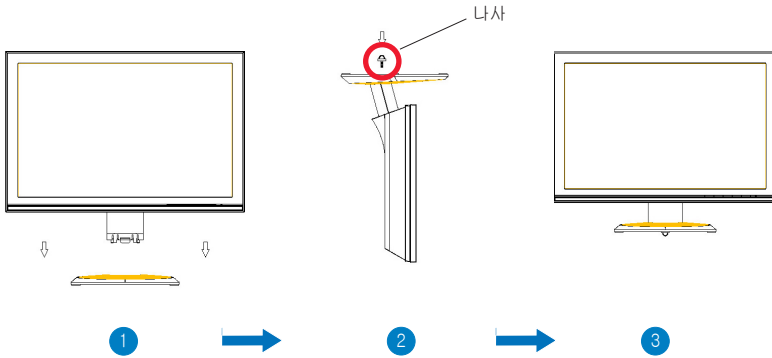

## 케이블 연결

1. 후면부 커버를 제거하여 주십시오.
2. 다음 지시사항을 따라 케이블을 연결하여 주십시오:
  - **오디오 케이블 연결:** 오디오 케이블의 한쪽 끝을 모니터의 오디오 입력 포트에 연결하고 다른 한쪽은 컴퓨터 멀티미디어 (또는 오디오) 카드의 오디오 출력 포트에 연결해 주십시오.
  - **전원 코드 연결:** 전원 코드의 한쪽을 모니터의 AC 입력 포트에 연결하고 다른 한쪽은 전원 콘센트에 연결해 주십시오.
  - **VGA/DVI 케이블 연결:**
    - a. VGA/DVI 커넥터를 LCD 모니터의 VGA/DVI 포트에 연결해 주십시오.
    - b. VGA/DVI 케이블의 다른 한 쪽을 컴퓨터의 VGA/DVI 포트에 연결해 주십시오.
    - c. VGA/DVI 커넥터를 2개의 나사를 이용해 고정시켜 주십시오.
3. 후면부 커버를 닫아주십시오. 커버를 포트 주변에 있는 6개의 슬롯에 일렬로 맞춘 후 조심스럽게 닫아주십시오. 클릭 소리가 커버가 성공적으로 닫힌 것 입니다.

## 모니터 조정

- 최상의 시각 효과를 위해 모니터 전체 화면을 보고 가장 편안한 각도로 조정하십시오.
- 모니터 각도 변경 시 받침대를 잡아주십시오.
- 모니터는 앞뒤로  $-5^{\circ}$ 에서  $20^{\circ}$ 까지 조정할 수 있습니다.

$-5^{\circ}\sim 20^{\circ}$

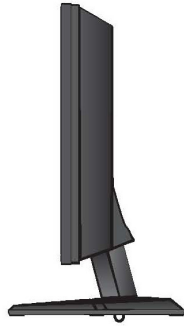

**ASUS<sup>®</sup>**

**Série VW192**

*Monitor LCD*

**Guia de consulta rápida**

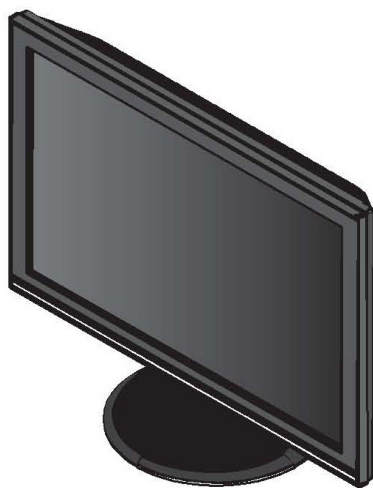

Português

## Informações de segurança

- Antes de instalar o monitor, leia atentamente toda a documentação que vem na embalagem.
- Para evitar o perigo de incêndio ou de choque eléctrico, nunca exponha o monitor à chuva ou a humidade.
- O monitor deve funcionar apenas com a tensão indicada na etiqueta. Se não tem a certeza quanto ao tipo de tensão que tem em casa, consulte o vendedor ou a companhia de electricidade.
- Utilize uma ficha de alimentação adequada e compatível com a rede eléctrica local.
- Para garantir um bom funcionamento, utilize o monitor apenas com computadores UL com tomadas a.c. 100 - 240 V.
- Se o monitor apresentar quaisquer problemas técnicos, contacte um técnico qualificado ou o vendedor.

## Apresentação do monitor

### Parte da frente

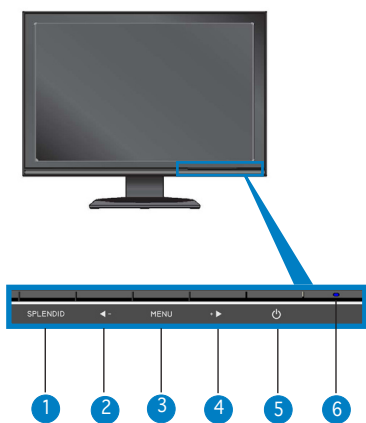

1. Botão do modo SILENDIO™
2. Botão para diminuir/Redução
3. Botão MENU
4. Botão para aumentar/Aumento
5. Botão de alimentação
6. Indicador de alimentação

### Parte de trás

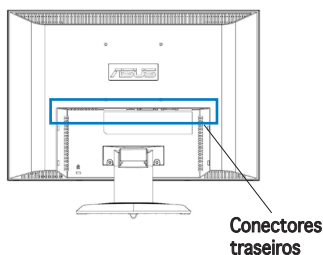

(da esquerda para a direita)

1. Porta de entrada a.c.
2. Porta DVI (apenas para o modelo VW192T)
3. Porta VGA
4. Porta de entrada de áudio (apenas para o modelo VW192T/VW192S)

## Montagem da base do monitor

Para montar a base do monitor:

1. Coloque a base no monitor Um estalido indica que a base foi correctamente colocada no monitor.
2. Aperte os parafusos, tal como mostra a imagem, para fixar a base.
3. Ajuste o monitor para um ângulo que lhe seja mais confortável.



- Recomendamos-lhe que cubra a superfície da mesa com um pano macio para evitar danificar o ecrã do monitor.

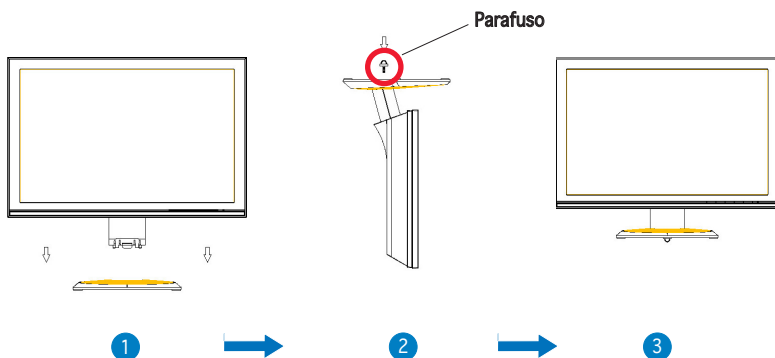

## Ligação dos cabos

1. Remova a tampa traseira.
2. Ligue os cabos seguindo as instruções seguintes:
  - **Para ligar o cabo de áudio:** ligue uma das extremidades do cabo de áudio à porta de entrada de áudio do monitor, de seguida ligue a outra extremidade à saída de áudio da placa multimédia (ou de áudio) do computador.
  - **Para ligar o cabo de alimentação:** clique uma das extremidades do cabo de alimentação à entrada a.c. do monitor e ligue a outra extremidade do cabo à tomada eléctrica.
  - **Para ligar os cabos VGA/DVI:**
    - a. Ligue os conectores VGA/DVI às portas VGA/DVI do monitor.
    - b. Ligue a outra extremidade dos cabos VGA/DVI às portas VGA/DVI do computador.
    - c. Aperte os dois parafusos para fixar os conectores VGA/DVI.
3. Reponha a tampa traseira. Alinhe a tampa com as seis ranhuras existentes perto das portas e feche com cuidado. Um estalido indica que a tampa foi correctamente fechada.

## Ajuste do monitor

- Para uma óptima visualização, recomendamos-lhe que olhe para o monitor de frente e que ajuste o monitor adoptando um ângulo que lhe seja mais confortável.
- Segure na base para evitar a queda do monitor ao alterar o seu ângulo.
- Pode ajustar o ângulo do monitor entre  $-5^{\circ}$  e  $20^{\circ}$ .

$-5^{\circ} \sim 20^{\circ}$

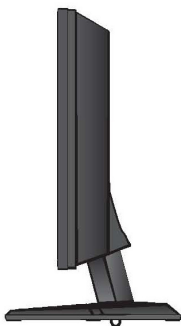

**ASUS**<sup>®</sup>

**VW192 Serisi**

LCD Monitör

Hızlı Başlatma Kılavuzu

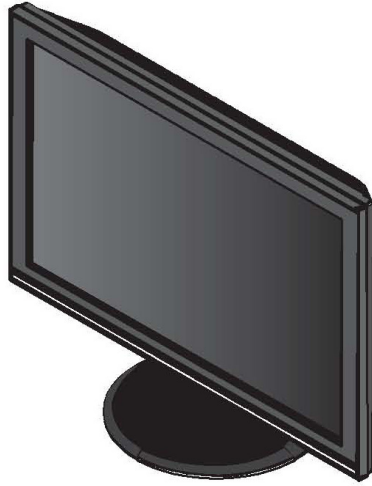

## Güvenlik Bilgisi

- Monitörü ayarlamadan önce, paket ile birlikte gönderilen tüm belgeleri dikkatlice okuyunuz.
- Yangın veya elektrik çarpması riskini önlemek için, monitörü asla yağmura veya neme maruz bırakmayın.
- Monitör sadece etikette belirtilen güç kaynağından çalıştırılmalıdır. Evinize sağlanan güç kaynağı türünden emin değilseniz, bayiinize veya yerel elektrik şirketinize danışınız.
- Yerel güç standardınız ile uyumlu uygun bir elektrik Şşi kullanın.
- Tatminkar bir çalışma sağlandığından emin olmak için, monitörü sadece 100-240V AC arasında uygun yapılandırmaya sahip yuvalar ile birlikte UL'de listelenen bilgisayarlar ile birlikte kullanın.
- Monitörünüzde teknik sorunlar ile karşılaşırsanız, nitelikli servis teknisyeni ya da bayiiniz ile temasa geçiniz.

## Monitör tanımı

### Ön görünüm

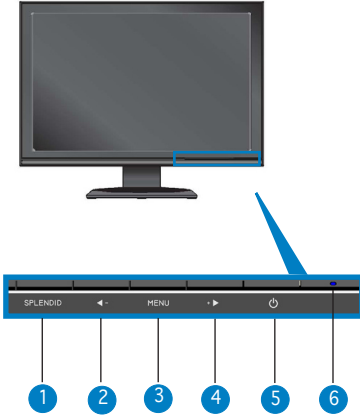

1 2 3 4 5 6

- |  |
|--|
| 1. SPLENDID™ modu hızlı erişim tuşu            |
| 2. Azaltma düğmesi/Ses hızlı erişim tuşu       |
| 3. MENÜ düğmesi                                |
| 4. Artırma düğmesi/Parlaklık hızlı erişim tuşu |
| 5. Güç düğmesi                                 |
| 6. Güç göstergesi                              |

### Arka görünüm

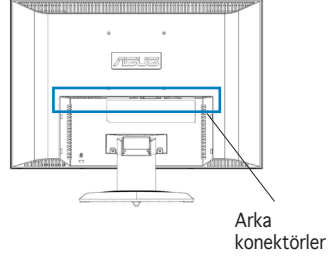

Arka  
konektörler

(Soldan sağa)

- |   |
|---|
| 1. AC giriş portu                           |
| 2. DVI portu (Sadece VW192T)                |
| 3. VGA portu                                |
| 4. Audio-giriş portu (Sadece VW192T/VW192S) |

## Monitör tabanının takılması

Monitör tabanını takmak için:

1. Tabanı monitöre bağlayın. Tık sesi tabanın başarılı bir şekilde takıldığını gösterir.
2. Tabanı sabitlemek için vidayı şekildeki gibi sıkıştırın.
3. Monitörü sizin için en uygun olan şekilde ayarlayın.



- Monitörün zarar görmesini önlemek için masanın yüzeyini yumuşak bir bezle örtmenizi öneririz.

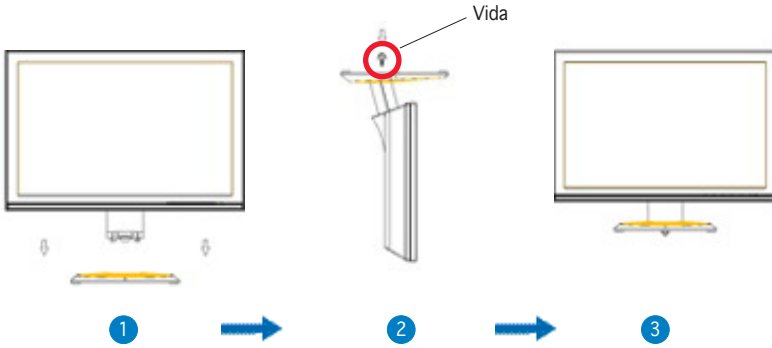

## Kabloların bağlanması

1. Arka kapağı çıkarın.
2. Kabloları aşağıdaki talimatlara göre bağlayın:
  - **Ses kablosunu bağlamak için:** ses kablosunun bir ucunu monitörün ses giriş portuna takın ve ardından diğer ucunu bilgisayarın çoklu-medya (veya ses) kartının ses çıkışına takın.
  - **Güç kablosunu bağlamak için:** güç kablosunun bir ucunu monitörün AC giriş portuna tam olarak takın, diğer ucunu ise elektrik prizine takın.
  - **VGA/DVI kablolarını bağlamak için:**
    - a. VGA/DVI konektörlerini monitörün VGA/DVI portlarına takın.
    - b. VGA/DVI kablolarının diğer ucunu bilgisayarın VGA/DVI portlarına takın.
    - c. VGA/DVI konektörlerini sabitlemek için iki vidayı da sıkıştırın.
3. Arka kapağı kapatın. Kapağı portların yanındaki altı yuva ile hizalayın, ardından kapağı dikkatlice kapatın. Tık sesi kapağın başarılı bir şekilde takıldığını gösterir.

## Monitörün ayarlanması

- Optimum görüntüleme sağlamak için, monitöre tam karşıdan bakmanızı, ardından monitörün açısını sizin için en uygun şekilde ayarlamanızı öneririz.
- Açısını değiştirirken monitörün düşmesini önlemek için sehpadan tutun.
- Monitörün açısını  $-5^{\circ}$  ile  $20^{\circ}$  arasında ayarlayabilirsiniz.

$-5^{\circ} \sim 20^{\circ}$

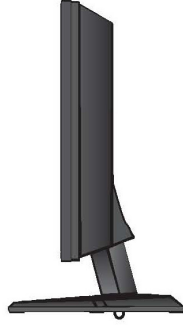

**ASUS<sup>®</sup>**

**VW192 Series**

**شاشة العرض البلورية LCD**

**دليل التشغيل السريع**

عربي

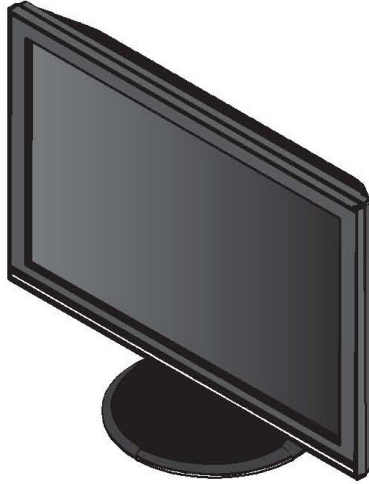

## معلومات السلامة

- يرجى قراءة الوثائق المرفقة مع العبوة بعناية قبل إعداد الشاشة.
- ينبغي تشغيل الشاشة باستخدام مصدر تيار كهربائي من النوع الموضح على الملصق الخاص المحلية.
- استخدم قابس الطاقة المناسب الذي يتوافق مع معيار التيار الكهربائي المحلي.
- لضمان الحصول على جودة التشغيل المناسبة للشاشة، احرص على استخدامها مع أجهزة الكمبيوتر المدرجة في قائمة هيئة UL والمجهزة بالمقاييس المهيأة بحيث تناسب التيار المتردد الذي يتراوح بين ١٠٠ – ٢٤٠ فولت.
- إذا واجهتكم أية مشاكل فنية بالشاشة، يرجى الاتصال بفني صيانة مختص أو البائع.

## مقدمة عن الشاشة

### منظر خلفي

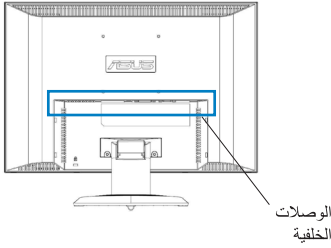

### منظر أمامي

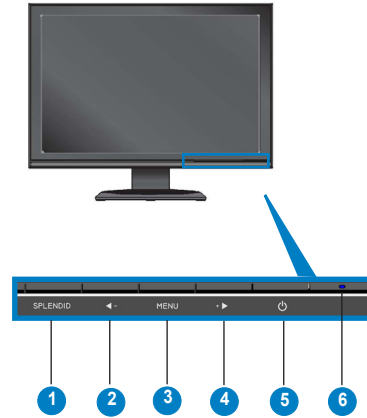

(من اليسار لليمين)

1. منفذ دخل التيار المتردد
2. منفذ DVI (فقط VW192T)
3. منفذ VGA
4. منفذ دخل الصوت (فقط VW192S/VW192T)

1. المفتاح السريع لوضع SILENDID™
2. زر خفض مستوى الصوت/المفتاح السريع لضبط مستوى الصوت
3. زر MENU
4. زر زيادة مستوى الصوت/المفتاح السريع لضبط السطوع
5. زر الطاقة
6. مؤشر الطاقة

## تركيب قاعدة الشاشة

لتركيب قاعدة الشاشة:

1. قم بتثبيت الشاشة على القاعدة. يشير سماع صوت طقطة إلى إتمام عملية التثبيت بنجاح.
2. قم بإحكام المسمار اللولبي كما هو موضح بالشكل لتثبيت القاعدة.
3. اضبط الشاشة على الزاوية التي تناسبك.

• ننصح بتغطية سطح المنضدة بقطعة قماش رقيقة لحماية الشاشة.

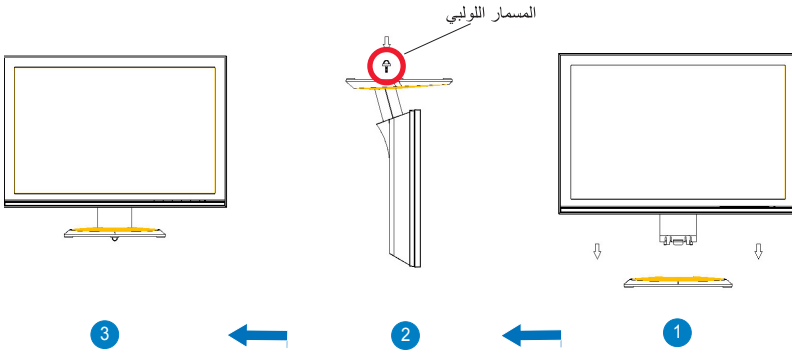

## توصيل الكبلات

1. قم بإزالة الغطاء الخلفي.
  2. قم بتوصيل الكبلات متبعا للتعليمات التالية:
- لتوصيل كبل الصوت: وصل أحد طرفي كبل الصوت بمنفذ دخل الصوت الموجود بالشاشة، ثم وصل الطرف الآخر بمنفذ خرج الصوت ببطاقة الوسائط المتعددة (أو الصوت) الموجود بالكمبيوتر.
  - لتوصيل كبل التيار الكهربائي: قم بتوصيل أحد طرفي كبل التيار الكهربائي بمنفذ دخل التيار المتردد الموجود في الشاشة، ثم وصل الطرف الآخر بأخذ للتيار.
  - لتوصيل كبل VGA/DVI:
    - a. قم بتوصيل طرفي توصيل VGA/DVI بمنفذي VGA/DVI الموجودين في الشاشة.
    - b. قم بتوصيل الطرف الآخر لكبلي VGA/DVI بمنفذي VGA/DVI الموجودين في الكمبيوتر.
    - c. اربط المسمارين بإحكام لتثبيت طرفي توصيل VGA/DVI.
  - 3. أغلق الغطاء الخلفي. وقم بمحاذاة الغطاء مع الفتحات الست بالقرب من المنافذ، ثم أغلق الغطاء الخلفي بحذر. يشير سماع صوت طقطة إلى إنغلاق الغطاء بشكل سليم.

## ضبط الشاشة

- للمشاهدة المثلى ننصح بالنظر إلى واجهة الشاشة بالكامل، ثم قم بضبط الشاشة على الزاوية التي تناسبك.
- أمسك الحامل للحيلولة دون سقوط الشاشة عند تغيير الزاوية.
- يمكنك ضبط زاوية الشاشة بدرجة تتراوح ما بين ٥ إلى ٢٠ درجة.

-5°~20°

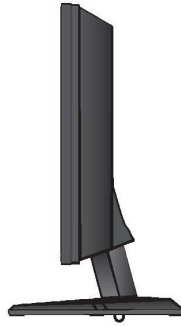

**ASUS<sup>®</sup>**

**VW192 ซีรีส์**

**จอภาพ LCD**

**คู่มือเริ่มต้นอย่างรวดเร็ว**



## ข้อมูลเพื่อความปลอดภัย

- ก่อนที่จะติดตั้งจอภาพของคุณ โปรดอ่านเอกสารทั้งหมดที่อยู่ในกล่องบรรจุด้วยความระมัดระวัง
- เพื่อป้องกันเพลิงไหม้ หรืออันตรายจากไฟฟ้าช็อต อย่าให้จอภาพถูกฝน หรือความชื้น
- คุณควรใช้จอภาพกับแหล่งพลังงานที่ระบุไว้บนฉลากเท่านั้น ถ้าคุณไม่แน่ใจถึงชนิดของแหล่งพลังงานในบ้านของคุณ ให้ปรึกษาตัวแทนจำหน่าย หรือบริษัทไฟฟ้าในประเทศของคุณ
- ใช้ปลั๊กไฟฟ้าที่สอดคล้องกับมาตรฐานด้านพลังงานในประเทศของคุณ
- เพื่อให้มั่นใจถึงการทำงานด้วยความพึงพอใจ ให้ใช้จอภาพกับเฉพาะคอมพิวเตอร์ในรายการ UL ซึ่งมีขั้วรับไฟฟ้าที่เหมาะสมที่ระบุบนฉลากไฟฟ้า AC ระหว่าง 100 - 240V
- ถ้าคุณมีปัญหาทางด้านเทคนิคกับจอภาพ โปรดติดต่อช่างเทคนิคบริการ ที่มีคุณสมบัติหรือร้านค้าที่คุณเชื่อผลิตภัณฑ์มา

## แนะนำจอภาพ

### มุมมองด้านหน้า

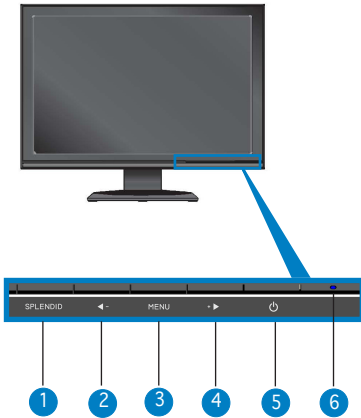

1. สวิตช์โหมด SPLENDID™
2. ปุ่มลดระดับเสียง/สวิตช์ระดับเสียง
3. ปุ่ม MENU
4. ปุ่มเพิ่มระดับเสียง/สวิตช์ความสว่าง
5. ปุ่มเพาเวอร์
6. ไฟแสดงสถานะเพาเวอร์

### มุมมองด้านหลัง

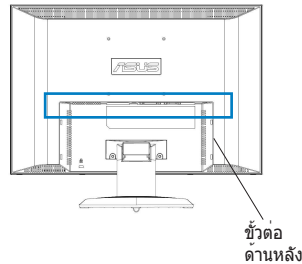

### (จากซ้ายไปขวา)

1. พอร์ต AC เข้า
2. พอร์ต DVI (เฉพาะ VW192T เท่านั้น)
3. พอร์ต VGA
4. พอร์ตเสียงเข้า (เฉพาะ VW192T/ VW192S เท่านั้น)

## การประกอบฐานจอภาพ

ในการประกอบฐานจอภาพ:

1. เชื่อมต่อฐานเข้ากับจอภาพ ถ้าได้ยินเสียงคลิก เป็นการแสดงว่าฐานนั้นเชื่อมต่อสำเร็จแล้ว
2. ไขสกรูตามที่แสดงในภาพ เพื่อยึดฐาน
3. ปรับจอภาพให้เป็นมุมที่คุณรู้สึกสบายมากที่สุด



- เราแนะนำให้คุณปูพื้นผิวโต๊ะด้วยผ้าที่อ่อนนุ่ม เพื่อป้องกันความเสียหายที่จะเกิดกับจอภาพ

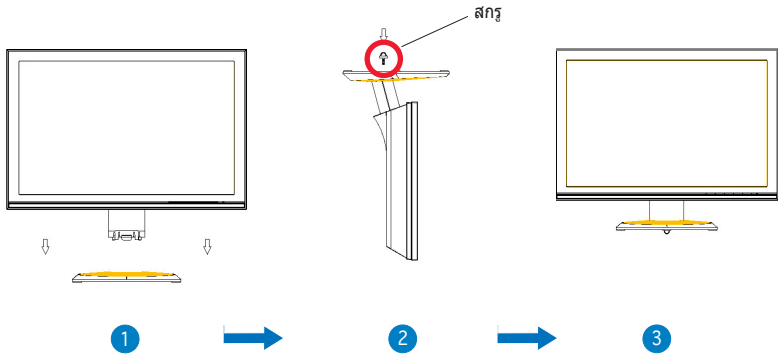

## การเชื่อมต่อสายเคเบิล

1. แกะฝาด้านหลังออก
2. เชื่อมต่อสายเคเบิลตามวิธีที่แสดงในขั้นตอนต่อไปนี้:
  - ในการเชื่อมต่อสายเคเบิลเสียง: เชื่อมต่อปลายด้านหนึ่งของสายเคเบิลเสียงไปยังพอร์ตเสียงเข้าของจอภาพ จากนั้นเชื่อมต่อปลายอีกด้านหนึ่งไปยังขั้วต่อสัญญาณเสียงออกของการ์ดมัลติมีเดีย (หรือการ์ดเสียง) ของคอมพิวเตอร์
  - ในการเชื่อมต่อสายเพาเวอร์: เชื่อมต่อปลายด้านหนึ่งของสายเพาเวอร์ไปยังพอร์ต AC เข้าของจอภาพ และปลายอีกด้านหนึ่งไปยังเต้าเสียบไฟฟ้า
  - ในการเชื่อมต่อสายเคเบิล VGA/DVI:
    - ก. เสียบขั้วต่อ VGA/DVI ไปยังพอร์ต VGA/DVI ของจอภาพ
    - ข. เชื่อมต่อปลายอีกด้านหนึ่งของสายเคเบิล VGA/DVI ไปยังพอร์ต VGA/DVI ของคอมพิวเตอร์
    - ค. ขันสกรูสองตัวเพื่อยึดขั้วต่อ VGA/DVI ให้แน่น
3. ปิดฝาด้านหลัง จัดให้ฝาครอบตรงกับสล๊อต 6 ช่องใกล้กับพอร์ต จากนั้นปิดฝาด้วยความระมัดระวัง ถ้าได้ยินเสียงคลิก เป็นการแสดงว่าฝาครอบนั้นปิดสำเร็จแล้ว

## การปรับจอภาพ

- เพื่อให้ได้มุมการรับชมที่เหมาะสมที่สุด เราแนะนำให้คุณดูที่ด้านหลังของ จอภาพนั้น ปรับจอภาพให้เป็นมุมที่คุณรู้สึกสบายมากที่สุด
- จับขาดังไว้ เพื่อป้องกันจอภาพตกลงมาเมื่อคุณเปลี่ยนมุม
- คุณสามารถปรับมุมจอภาพได้ตั้งแต่  $-5^{\circ}$  ถึง  $20^{\circ}$

$-5^{\circ} \sim 20^{\circ}$

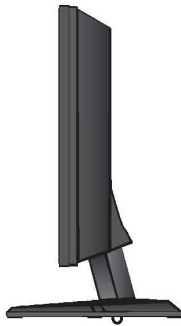

**ASUS**<sup>®</sup>  
**VW192 Serie**  
*LCD-Monitor*

**Quick Start-vejledning**

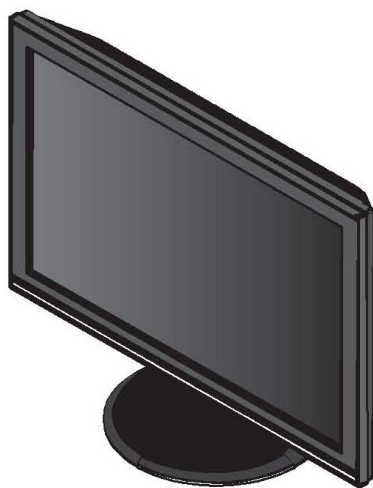

Dansk

## Sikkerhedsforanstaltninger

- Inden du installerer monitoren, skal du omhyggeligt læse al dokumentationen, der følger med.
- For at undgå brand eller elektrisk stød, må monitoren ikke udsættes for regn eller fugtighed.
- Monitoren må kun anvendes med den strømstyrke, der er anført på kablet. Hvis du er usikker på, hvilken strøm, du har, skal du kontakte forhandleren eller det lokale elværk.
- Brug kun stik i overensstemmelse med lokale el-standarder.
- For at sikre en tilfredsstillende funktion, skal du kun bruge monitoren med UL-listede computere og med konfigurerede stik mærket 100-240V AC.
- Hvis der opstår tekniske problemer med monitoren, skal du kontakte en kvalificeret servicetekniker eller din forhandler.

## Monitor

### Set forfra



- |                                    |
|------------------------------------|
| 1. SPLENDID™ modus genvejstast     |
| 2. Formindskeknop/lydstyrke-hotkey |
| 3. MENU knap                       |
| 4. Forøgeknop/lysstyrke-hotkey     |
| 5. Effektafbryder                  |
| 6. Strømindikator                  |

### Set bagfra

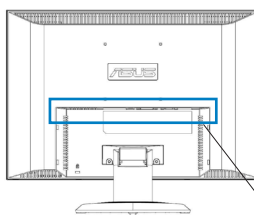

Bagside  
Forbindelsesstik

(Fra venstre til højre)

- |  |
|--|
| 1. AC-indport                            |
| 2. DVI-port (Kun VW192T)                 |
| 3. VGA-port                              |
| 4. Audioindgangsport (Kun VW192T/VW192S) |

## Montering af skærmfod

Montering af skærmfod:

1. Forbind foden og skærmen. Når der høres et klik, er forbindelsen i orden.
2. Stram skruerne som vist på tegningen.
3. Indstil skærmen i den vinkel, der passer dig bedst.



- Vi anbefaler, at du dækker bordoverfladen med en blød klud for for at forhindre skade på skærmen.

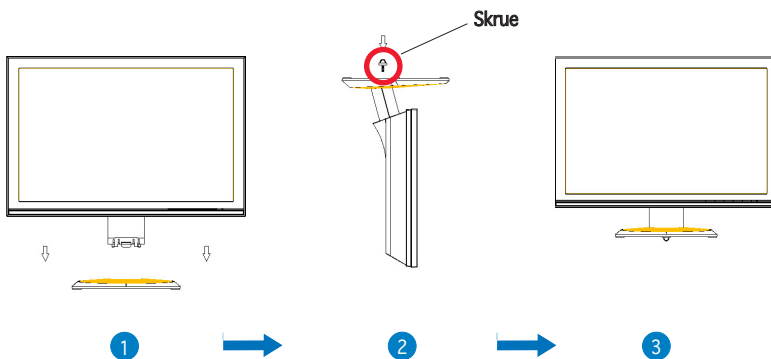

## Tilslutning af kabler

1. Fjern bagdækslet.
2. Forbind kablerne således:
  - **For at forbinde audiokablet:** Forbind den ene ende af audiokablet til skærmens audioindgang og derefter forbindes den anden ende til computerens multi-media. (eller lyd-) korts audioudgang.
  - **Tilslutning af el-ledning:** Forbind el-ledningens ene ende til monitorens AC-input-port og den anden til en stikkontakt.
  - **Tilslutning af VGA/DVI-kabler:**
    - a. Anbring VGA/DVI-stikkene i monitorens VGA/DVI-porte.
    - b. Forbind VGA/DVI-kablernes anden ende til computerens VGA/DVI-porte.
    - c. Stram skruerne for at sikre, at VGA/DVI-stikkene sidder fast.
3. Luk bagdækslet. Tilpas dækslet til de seks sprækker nær porten. Luk herefter dækslet forsigtigt. Når der høres et klik, er dækslet lukket.

## Justering af monitor

- For at opnå det bedste syn på skærmen, foreslår vi, at du ser på hele skærmoverfladen og herefter indstiller denne i den vinkel, der passer dig bedst.
- Hold fast om standen for at forhindre at skærmen vælter, når du ændrer dens vinkel.
- Skærmen kan indstilles i en vinkel på mellem  $-5^{\circ}$  og  $20^{\circ}$ .

$-5^{\circ}\sim 20^{\circ}$

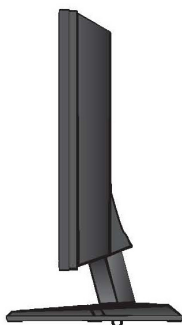

**ASUS**<sup>®</sup>

**VW192-sarja**

*LCD-monitori*

**Pikakäynnistysopas**

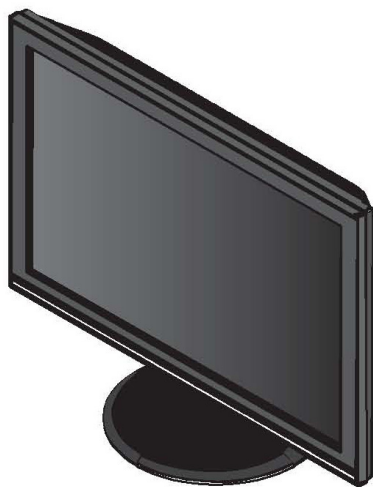

Suomi

## Turvallisuustietoja

- Ennen monitorin asennusta lue huolellisesti kaikki asiakirjat, jotka tulivat pakkauksen mukana.
- Älä milloinkaan laita monitoria alttiiksi sateelle tai kosteudelle palovaaran tai sähkövaaran estämiseksi.
- Monitoria tulee käyttää vain virtalähteestä, joka on osoitettu tyyppikilvessä. Jos et ole varma virtatyyppistä, jota kotiin tulee, pyydä konsultointiapua myyjältä tai paikalliselta sähköyhtiöltä.
- Käytä sopivaa pistoketta, joka on paikallisen sähköstandardin mukainen.
- Varmistaaksesi tyydyttävän toiminnan käytä monitoria vain UL-luetteloitujen tietokoneiden kanssa, jotka ovat sopivia pistorasioihin, jotka on merkitty välille 100-240V AC.
- Jos kohtaat teknisiä ongelmia monitorin suhteen, ota yhteyttä ammattitaitoiseen huoltoammattilaiseen tai jälleenmyyjään.

## Monitorin esittely

### Etupuolen näkymä

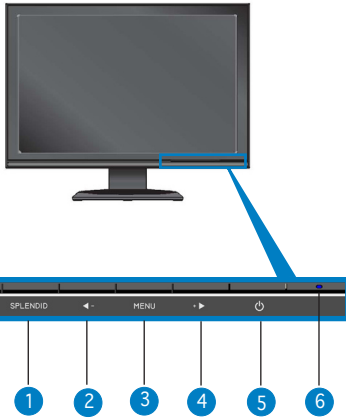

1. SPLENDID™ -tilan pikanäppäin
2. Vähennä-painike/Voimakkuuden pikanäppäin
3. VALIKKO-painike
4. Lisää-painike/Kirkkauden pikanäppäin
5. Virta-painike
6. Virtailmaisin

### Taustapuolen näkymä

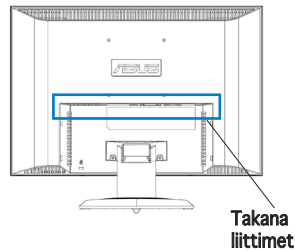

(Vasemmalta oikealle)

1. AC-tuloportti
2. DVI-portti (Vain VW192T)
3. VGA-portti
4. Audio-in-portti (Vain VW192T/VW192S)

## Monitorin jalustan asentaminen

Monitorin jalustan asentamiseksi:

1. Liitä jalusta monitoriin. Napsautus näyttää, että jalusta on liitetty onnistuneesti.
2. Kiristä ruuvi kaavion mukaisesti jalustan kiinnittämistä varten.
3. Säädä monitori sinulle parhaiten sopivaan kulmaan.



- Suosittelemme, että peität pöydän pinnan pehmeällä kankaalla estääksesi monitorille aiheutuvan vahingon.

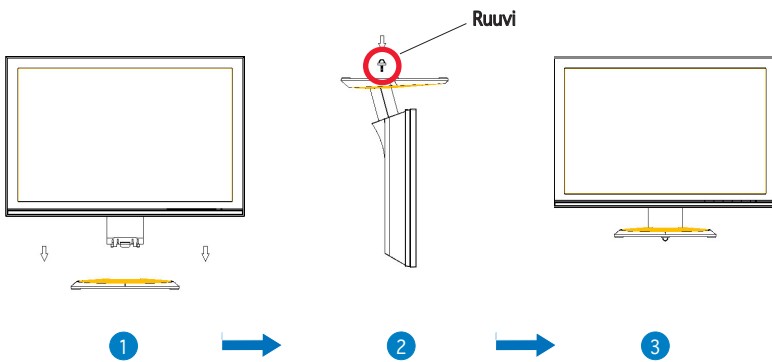

## Kaapeleiden liittäminen

1. Irrota takakansi.
2. Liitä kaapelit seuraavan ohjeen mukaisesti:
  - **Audio-kaapelin liittäminen:** Kytke audio-kaapelin toinen pää monitorin Audio-in-porttiin, ja liitä sitten toinen pää tietokoneen multi-media (tai audio) -kortin audio-lähtöön.
  - **Virtajohdon liittäminen:** yhdistä virtakaapelin toinen pää turvautusti tietokoneen AC-syöttöporttiin, toinen pää virran lähteeseen.
  - **VGA/DVI-kaapeleiden liittäminen:**
    - a. Liitä VGA/DVI-liittimet monitorin VGA/DVI-portteihin.
    - b. Yhdistä VGA/DVI-kaapeleiden toinen pää tietokoneen VGA/DVI-portteihin.
    - c. Kiristä kaksi ruuvia VGA/DVI-liitäntöjen varmistamiseksi.
3. Sulje takakansi. Kohdistä kansi kuuteen porttien lähellä olevaan reikään, sulje kansi sen jälkeen varovasti. Napsautus ilmaisee, että kansi on suljettu onnistuneesti.

## Monitorin säätäminen

- Optimaalista katselua varten suosittelemme, että katsot monitoria koko kasvojen korkeudella. Asenna sitten monitori sinulle sopivimpaan kulmaan.
- Pidä kiinni jalustasta estääksesi monitorin putoamisen, kun vaihdat sen kulmaa.
- Voit asentaa monitorin kulman välille  $-5^{\circ}$  -  $20^{\circ}$ .

$-5^{\circ}\sim 20^{\circ}$

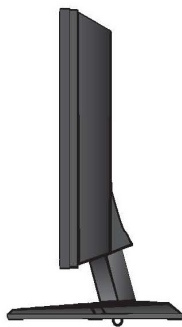

**ASUS<sup>®</sup>**  
**VW192 Serie**  
*LCD-monitor*

**Hurtigstart**

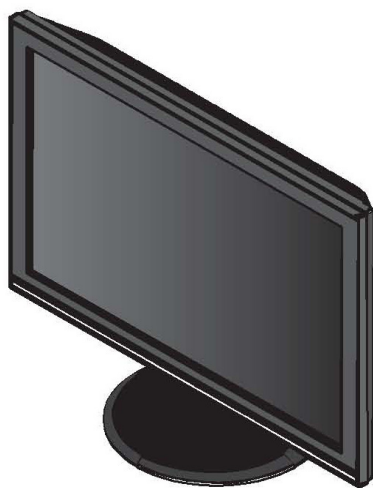

## Sikkerhetsinformasjon

- Les nøye igjennom dokumentasjonen som fulgte med før du setter opp monitoren.
- For å unngå fare for brann eller elektrisk sjokk, ikke utsett monitoren for regn eller fukt.
- Dette produktet bør drives fra type strømforsyning indikert som på etiketten. Hvis du er usikker på hvilken type strømforsyning tilgjengelig, snakk med din forhandler eller lokal el-leverandør.
- Bruk en strømkontakt som samsvarer med det som er standard med din lokale strømforsyning.
- For en tilfredsstillende betjening av monitoren, bruk den kun sammen med UL-listede datamaskiner som har korrekt konfigurerte stikkontakt markert mellom 100 - 240V AC.
- Dersom du opplever tekniske problemer med monitoren, kontakt en kvalifisert servicetekniker eller forhandleren din.

## Introduksjon til monitoren

### Visning forfra

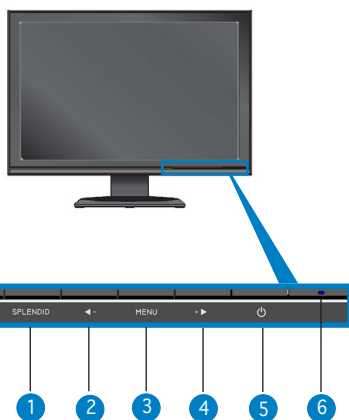

1. SILENCE™ modus "hotkey"
2. Ned-knapp/volum
3. MENU knapp
4. Opp-knapp/klarhet
5. Strømbryter
6. Strømindikator

### Visning bakfra

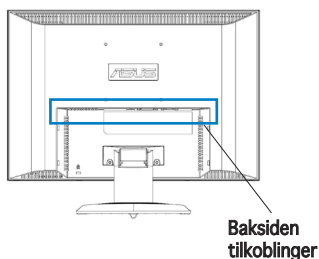

(Fra venstre til høyre)

1. AC-port (inn)
2. DVI-port (Kun VW192T)
3. VGA-port
4. Lyd-inn port (Kun VW192T/ VW192S)

## Sette sammen skjermfoten

For å sette sammen skjermfoten:

1. Koble foten til skjermen. Et klikk viser at den har gått ordentlig i lås.
2. Dra til skruen som vist på tegningen for å feste foten.
3. Juster monitoren til den vinkelen som passer best for deg.



- Vi anbefaler at du dekker bordplaten med et mykt tøyestykke for å beskytte skjermen mot skader.

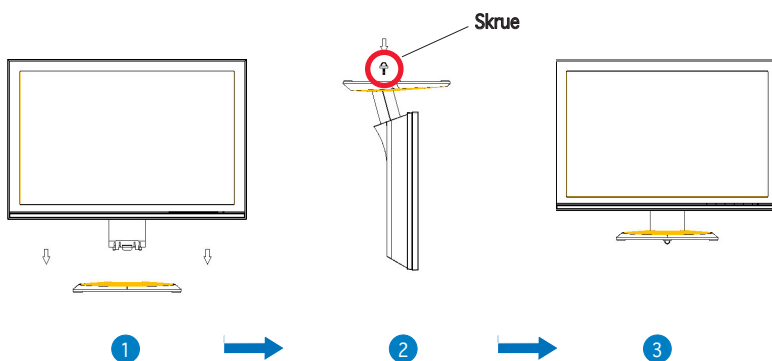

## Koble til kablene

1. Ta av dekelet bak.
2. Koble til kablene etter følgende instruksjoner:
  - **For å koble til lyd-kabel:** Sett ene enden av lyd-kabelen i monitoren lyd-inn port, og koble så til den andre enden til datamaskinens multi-media kortets (eller lyd-kortets) lyd-utgang.
  - **Koble til strømledningen:** koble en ende av strømledningen til AC-inngangskontakten på monitoren, og den andre enden til strømuttaket.
  - **Koble til VGA/DVI-kabel:**
    - a. Koble VGA/DVI-kontaktene til VGA/DVI-portene på monitoren.
    - b. Koble den andre enden av VGA/DVI-kablene til VGA/DVI-portene på datamaskinen.
    - c. Stram de to skruene for å sikre VGA/DVI-kontaktene.
3. Lukk dekelet bak. Rett inn dekelet med hullene mot de seks sporene, og lukk dekelet forsiktig. Et klikk viser at dekelet er gått i lås.

## Justere skjermen

- For best mulig synsinntrykk, anbefaler vi at du ser rett på skjermen og så justerer skjermen til den vinkelen som passer deg.
- Hold foten for å hindre at monitoren faller når du justerer vinkelen.
- Du kan justere skjermens vinkel fra  $-5^{\circ}$  til  $20^{\circ}$ .

$-5^{\circ}\sim 20^{\circ}$

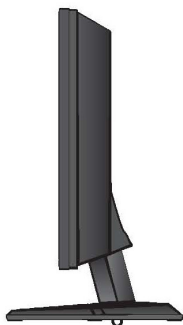

**ASUS**<sup>®</sup>

**VW192 Serie**

*LCD-skärm*

## **Snabbstartsguide**

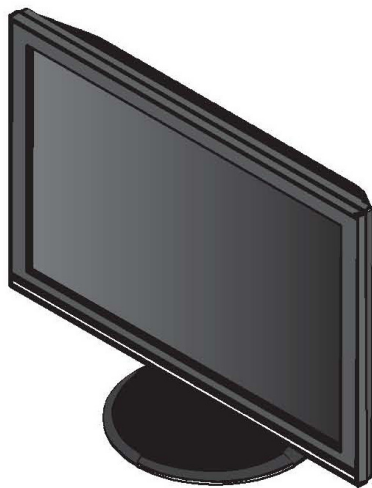

## Säkerhetsinformation

- Innan du installerar skärmen ska du noggrant läsa igenom dokumentationen som följer med förpackningen.
- För att förhindra brand eller fara för elektriska stötar ska du aldrig utsätta skärmen för regn eller fukt.
- Skärmen ska endast användas i den typ av strömkälla som står angivet på etiketten. Om du är osäker på vilken sorts ström som ditt hem förses med ska du rådfråga din återförsäljare eller ditt lokala el-bolag.
- Använd lämplig elkontakt som stämmer överens med din lokala el-standard.
- För att tillförsäkra en bra hantering ska du endast använda skärmen tillsammans med UL-listade datorer som har lämpliga konfigurerade mottagare markerade mellan 100-240V AC.
- Om du stöter på tekniska problem med skärmen ska du ta kontakt med kvalificerad servicetekniker eller din detaljist.

## Skärmintröduktion

Vy framifrån



1 2 3 4 5 6

- |                                       |
|---------------------------------------|
| 1. SPLENDID™ snabbval                 |
| 2. Förminskning/volym genvägsknapp    |
| 3. MENY-knapp                         |
| 4. Förstoring/ljusstyrka genvägsknapp |
| 5. Strömknapp                         |
| 6. Strömindikator                     |

Vy bakifrån

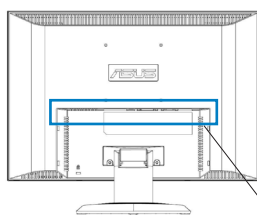

Baksidan  
kontakter

(Från vänster till höger)

- |  |
|--|
| 1. AC-in port                          |
| 2. DVI port (enbart VW192T)            |
| 3. VGA port                            |
| 4. Ljud in-port (enbart VW192T/VW192S) |

## Montering av monitorsockeln

För att montera monitorsockeln:

1. Koppla ihop sockeln med monitorn. Ett klick visar att sockelns sammankoppling lyckats.
2. Dra åt skruven såsom ritningen visar för att fixera sockeln.
3. Justera monitorns till den vinkel som passar dig bäst.



- Vi rekommenderar att du täcker bordsytan med ett mjukt tyg för att förhindra skador på monitorn.

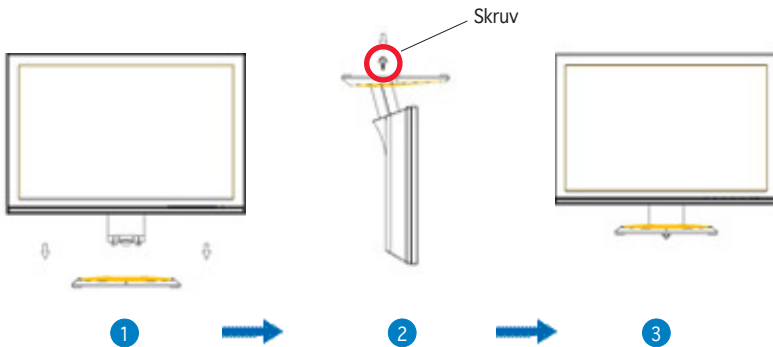

## Ansluta kablarna

1. Ta bort höljet på baksidan.
2. Anslut kablarna enligt följande instruktioner:
  - Anslut ljudkabeln: Anslut en ände av ljudkabeln till bildskärmens ljudin port och den andra änden till datorns multimediautgång (eller ljud) kortets ljudutgång.
  - Ansluta till strömsladden: Anslut den ena änden av strömsladden på ett säkert sätt till skärmens AC-ingångsport och den andra änden till ett ström uttag.
  - Ansluta VGA/DVI kablarna:
    - a. Koppla VGA/DVI-kontakterna till skärmens VGA/DVI-portar.
    - b. Anslut den andra änden av VGA/DVI-kablarna till din dators VGA/DVI-portar.
    - c. Dra åt de två skruvarna för att säkra VGA/DVI-kontakterna.
3. Stäng bakre höljet. Rikta in höljet mot de sex spåren nära portarna och stäng sedan höljet försiktigt. Ett klick indikerar att höljet stängts ordentligt.

## Justera skärmen

- För optimalt tittande rekommenderar vi att du tittar rakt framifrån på monitorn och sedan justerar monitorn till den vinkel som passar dig bäst.
- Håll i stödet för att förhindra att bildskärmen faller när du ändrar dess vinkel.
- Du kan justera monitorns vinkel mellan  $-5^{\circ}$  till  $20^{\circ}$ .

$-5^{\circ}\sim 20^{\circ}$

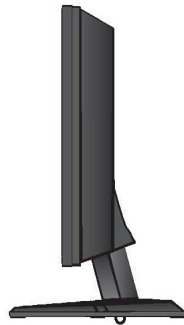

**ASUS**<sup>®</sup>

**Seria VW192**

*Monitor LCD*

**Instrukcja szybkiej  
instalacji**



Polski

## Informacje dotyczące bezpieczeństwa

- Przed wykonaniem ustawień monitora, należy uważnie przeczytać wszystkie, znajdujące się w opakowaniu dokumenty.
- Aby zapobiec pożarowi lub porażeniu prądem, nigdy nie należy narażać monitora na działanie deszczu lub wilgoci.
- Monitor może być zasilany wyłącznie ze źródła zasilania określonego na etykiecie. Przy braku pewności co do parametrów prądu dostarczanego do domu, należy skontaktować się z dostawcą lub z lokalnym zakładem energetycznym.
- Należy stosować odpowiednią wtykę przewodu zasilającego, zgodną z lokalnym standardem zasilania.
- Aby zapewnić właściwe działanie, monitor należy stosować wyłącznie z komputerami wymienionymi na liście UL, z odpowiednio skonfigurowanymi gniazdami zasilania z oznaczeniem obsługi prądu zmiennego 100-240V.
- Jeśli pojawią się problemy techniczne z monitorem należy skontaktować się z wykwalifikowanym technikiem serwisu lub ze sprzedawcą.

## Omówienie budowy monitora

### Widok z przodu

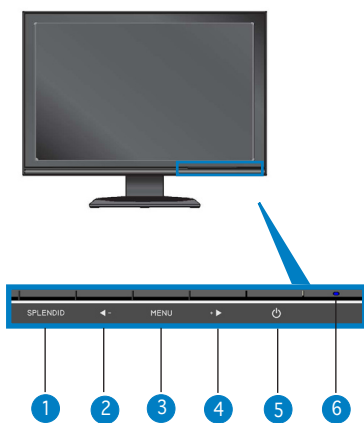

1. Przycisk skrótu trybu SPLENDID™
2. Przycisk zmniejszenia/Przycisk skrótu głośności
3. Przycisk MENU
4. Przycisk zwiększenia/Przycisk skrótu jasności
5. Przycisk zasilania
6. Wskaźnik zasilania

### Widok z tyłu

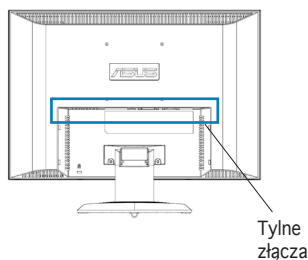

(od lewej do prawej)

1. Port wejścia prądu zmiennego
2. Port DVI (tylko VW192T)
3. Port VGA
4. Port wejścia audio (tylko VW192T/VW192S)

## Podłączanie podstawy monitora

W celu podłączenia podstawy monitora:

1. Podłącz podstawę do monitora. Kliknięcie oznacza pomyślne połączenie podstawy.
2. Aby zamocować podstawę, dokręć śrubę w sposób pokazany na schemacie.
3. Wyreguluj kąt monitora w celu uzyskania najbardziej wygodnego widoku obrazu.



- W celu zabezpieczenia monitora przed uszkodzeniem zaleca się przykrycie powierzchni stołu miękkim materiałem.

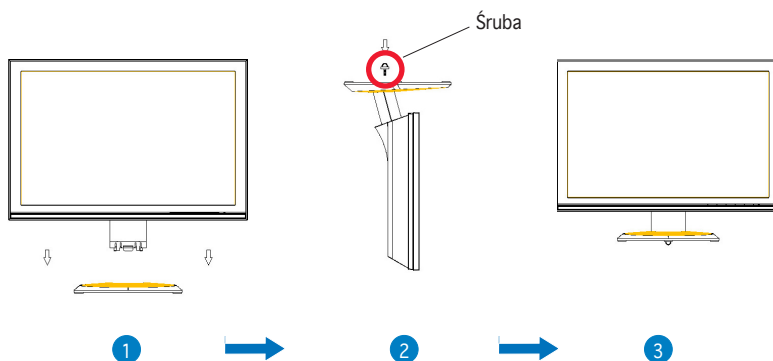

## Podłączenie kabli

1. Zdejmij pokrywę tylną.
2. Podłącz kable zgodnie z następującymi instrukcjami:
  - Podłączenie kabla audio: podłącz jeden koniec kabla audio do portu wejścia audio monitora, a następnie podłącz drugi koniec do wyjścia audio multimedialnej karty komputera (lub audio).
  - Podłączenie przewodu zasilającego: podłącz jeden koniec przewodu zasilającego do portu wejścia prądu zmiennego monitora, a drugi koniec do wyjścia zasilania
  - Podłączenie kabli VGA/DVI:
    - a. Podłącz złącza VGA/DVI do portów VGA/DVI monitora.
    - b. Podłącz drugi koniec kabli VGA/DVI do portów VGA/DVI komputera.
    - c. Dokręć dwie śruby w celu zamocowania złączy VGA/DVI.
3. Uchwyć wszystkie kable, a następnie zepnij je uchwytem do kabli. Dopasuj uchwyt kabli do dwóch gniazd w pobliżu podstawy i ostrożnie zamknij. Kliknięcie oznacza bezpieczne zamknięcie uchwytu kabli.
3. Zamknij pokrywę tylną. Dopasuj pokrywę do sześciu gniazd w pobliżu portów, a następnie ostrożnie zamknij pokrywę. Kliknięcie oznacza pomyślne zamknięcie pokrywy.

## Regulacja monitora

- Dla uzyskania optymalnego widzenia, zaleca się ustawienia całej głowy na poziomie monitora, a następnie regulację, aż do uzyskania najbardziej wygodnego kąta widzenia.
- Przytrzymaj podstawę w celu zabezpieczenia monitora przed upadkiem podczas zmiany jego kąta nachylenia.
- Kąt monitora można regulować w zakresie  $-5^{\circ}$  do  $20^{\circ}$ .



**ASUS**<sup>®</sup>

**Řada VW192**

*Monitor LCD*

**Stručná příručka**

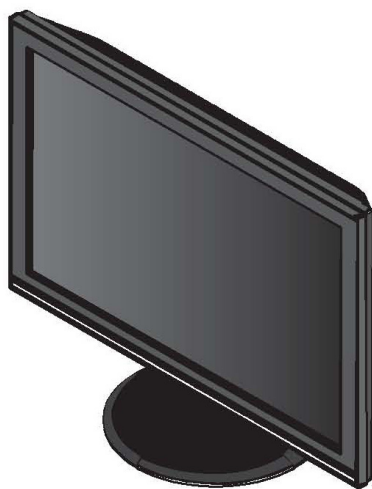

Česky

## Bezpečnostní pokyny

- Před zapojením monitoru si pečlivě přečtěte veškerou dokumentaci dodanou s výrobkem.
- Zabraňte vzniku požáru nebo nebezpečí úrazu elektrickým proudem a nevystavujte tento přístroj dešti nebo vlhkosti.
- K napájení tohoto monitoru lze používat pouze zdroj uvedený na výrobním štítku přístroje. Pokud si nejste jisti, jaké napájecí napětí je ve vaší domácí elektrické zásuvce, obraťte se na prodejce nebo dodavatele energie.
- Použijte vhodnou zástrčku, která splňuje místní vyhlášky.
- Pro zajištění uspokojivého provozu používejte tento monitor pouze s počítači s označením UL, které jsou vybaveny příslušně zkonfigurovanými zástrčkami na střídavé napětí 100 - 240 V.
- ISetkáte-li se při používání monitoru s technickými problémy, obraťte se na kvalifikovaného servisního technika nebo na prodejce.

## Popis monitoru

### Pohled zepředu

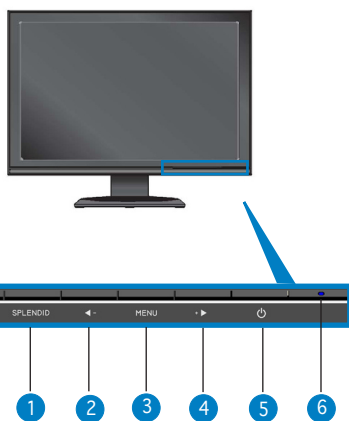

1. Rychlé tlačítko režimu SLENDID™
2. Tlačítko snížení/rychlé tlačítko pro úpravu hlasitosti
3. Tlačítko MENU
4. Tlačítko zvýšení/rychlé tlačítko pro úpravu jasu
5. Vypínač
6. Indikátor napájení

### Pohled zezadu

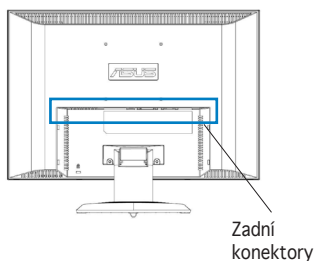

(Zleva doprava)

1. Napájecí port
2. Port DVI (Pouze VW192T)
3. Port VGA
4. Vstupní port zvuku (Pouze VW192T/VW192S)

## Sestavení podstavce monitoru

Postup při sestavení podstavce monitoru:

1. Připojte podstavec k monitoru. Podstavec musí zacvaknout.
2. Utažením šroubů podle obrázku zajistíte podstavec.
3. Natočte monitor tak, aby jste jej mohli pohodlně používat.



- Aby se zabránilo poškození monitoru, doporučujeme položit na stůl měkkou látku.

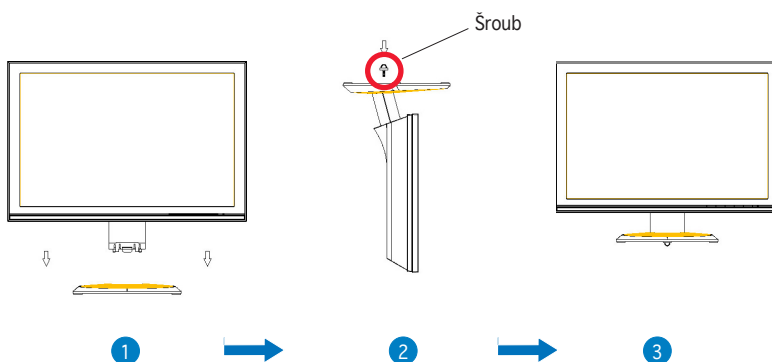

## Připojení kabelů

1. Otevřete zadní kryt.
2. Podle následujících pokynů připojte kabely:
  - Připojení zvukového kabelu: připojte jeden konec zvukového kabelu ke vstupnímu portu zvuku monitoru a potom připojte druhý konec k výstupu zvuku multimediální nebo zvukové karty počítače.
  - Připojení napájecího kabelu: připojte jeden konec napájecího kabelu k zásuvce přívodu napájení monitoru a druhý konec k elektrické zásuvce.
  - Připojení kabelů VGA/DVI:
    - a. Připojte konektory VGA/DVI k portům VGA/DVI monitoru.
    - b. Připojte druhý konec kabelů VGA/DVI k portům VGA/DVI počítače.
    - c. Zajistěte konektory VGA/DVI dvěma šroubky.
2. Shromážděte všechny kabely a uchyťte je do kabelového držáku. Nasaďte kabelový držák do dvou otvorů v blízkosti podstavce a řádně zajistěte. Aby byl kabelový držák správně zajištěn, musí se ozvat cvaknutí.
3. Zavřete zadní kryt. Nasaďte kryt do šesti otvorů v blízkosti portů a potom kryt opatrně zavřete. Kryt musí zacvaknout.

## Nastavení monitoru

- Pro zajištění optimálního sledování doporučujeme, abyste se na monitor dívali zpříma a potom natočte monitor tak, aby jste jej mohli pohodlně používat.
- Při změně úhlu přidržujte podstavec monitoru, aby nedošlo k pádu.
- Můžete nastavit úhel monitoru v rozsahu  $-5^{\circ}$  až  $20^{\circ}$ .

$-5^{\circ}\sim 20^{\circ}$

