

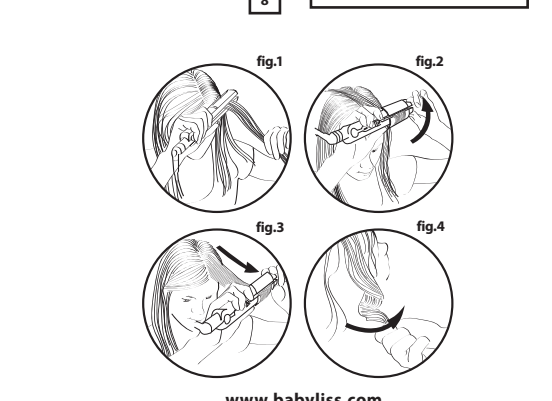

ST270E  
made in China

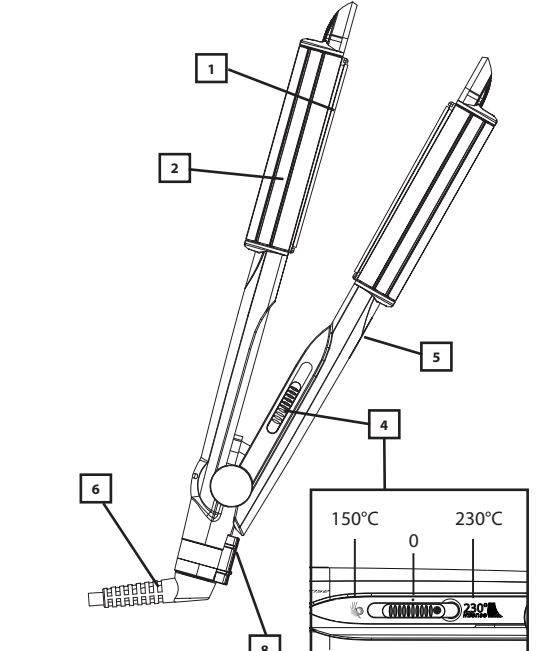

www.babyliss.com

## FRANÇAIS

**Lisseur i curl**

Le lisseur des professionnels, 'i curl' de BaByliss, est un lisseur révolutionnaire, issu des toutes dernières technologies, qui va vous permettre de lisser et de boucler vos cheveux en un seul geste.

Veillez lire attentivement les consignes de sécurité avant toute utilisation de l'appareil.

- CARACTERISTIQUES DU PRODUIT**
- Plaques plates pour lisser
  - Plaques incurvées pour boucler
  - Plaques professionnelles avec revêtement Ceramic Intense - Dimensions des plaques : 24 mm x 90 mm
  - 2 niveaux de température -150°C (°) - 230°C (°)
  - Témoins lumineux de fonctionnement (LED)
  - Cordon rotatif
  - Tapis isolant thermo-résistant
  - Verrouillage pour un maintien des plaques fermées

**UTILISATION**  
A la première utilisation, il est possible que vous perceviez une légère émanation de fumée et une odeur particulière : ceci est fréquent et disparaîtra dès la prochaine utilisation.

- Utiliser sur cheveux secs.
- Branchez l'appareil et allumez-le en sélectionnant la température désirée grâce à l'interrupteur. Le niveau «<sup>°</sup>» (150°C) est idéal pour le bouclage des cheveux, le niveau «<sup>°</sup>» (230°C) est réservé au lissage. Pour le lissage, il est recommandé, de manière générale, de choisir une température plus basse pour des cheveux fins, décolorés et/ou sensibilisés, et une température élevée pour des cheveux frisés, épais et/ou difficiles à coiffer. Chaque type de cheveux étant différent, nous vous recommandons de sélectionner le niveau «<sup>°</sup>» lors de la première utilisation. Lors des utilisations suivantes, vous pourrez augmenter la température si besoin.
- Laissez le lisseur chauffer pendant environ une minute.

- Pour lisser les cheveux**
- Démêlez soigneusement les cheveux et divisez-les.
  - Commencez par les mèches du dessous. Prenez une mèche d'environ 5 cm de large et placez-la entre les 2 plaques avec l'appareil près des racines, en prenant soin de ne pas toucher les plaques de la main.
  - Fermez le lisseur, serrez-le pour maintenir la mèche et faites-le glisser lentement des racines vers les pointes.
  - Répétez l'opération à plusieurs reprises si nécessaire.
  - Laissez refroidir les cheveux et terminez par un coup de peigne.
  - Après utilisation, éteignez et débranchez l'appareil. Laissez refroidir avant de le ranger.

- Pour boucler vos cheveux**
- Prenez une mèche d'environ 2 à 3 cm de largeur et placez-la entre les 2 plaques chauffantes, près de la racine des cheveux (fig. 1).
  - Tournez le lisseur "iCurl" de 180° vers le haut (fig. 2).
  - Faites glisser lentement le lisseur "iCurl" sur toute la longueur de la mèche, de la racine à la pointe (fig. 3).
  - Retirez le lisseur "iCurl" et retorsadez la mèche avec les doigts afin qu'elle prenne sa position naturelle (fig. 4).
  - Répétez l'opération si nécessaire.
  - Fixez éventuellement les boucles à l'aide d'un léger voile de laque.
  - Après utilisation, éteignez et débranchez l'appareil. Laissez refroidir avant de le ranger.

Attention ! Au cours de chaque lissage ou bouclage, il est possible que vous entendiez un sifflement et que vous perceviez un dégagement de fumée. Ne vous inquiétez pas, ceci peut être dû à l'évaporation de sébum, d'un reste de produits capillaires (soin sans rinçage, laque, ...) ou dû à l'excédent d'eau qui s'évapore de vos cheveux.

- ENTRETIEN**
- Débrancher l'appareil et le laisser refroidir complètement.
  - Nettoyer les plaques à l'aide d'un chiffon humide et doux, sans détergent, afin de préserver la qualité optimale des plaques. Ne pas gratter les plaques.
  - Ranger le lisseur les plaques serrées pour les protéger.

BaByliss Paris S.A.  
Avenue Aristide Briand, 99  
B.P. 72 92123 Montrouge Cedex  
FRANCE

## ENGLISH

**Straightener i curl**

'i curl' by BaByliss, the straightener used by professionals, is a revolutionary straightener, using the latest technology, that can straighten and curl your hair in just one stroke.

You will be pleased by the efficiency of the new Ceramic Intense plates. Smoother, they guarantee perfect glide for an impeccable result and for respecting your hair even more.

- PRODUCT FEATURES**
- Flat plates to straighten
  - Curved plates to curl
  - Professional plates with Ceramic Intense coating - Size of the plates: 24 mm x 90 mm
  - 2 temperature settings - 150°C (°) - 230°C (°)
  - Operated indication light (LED)
  - Swivel cord
  - Heat-resistant insulated mat
  - Locking system to keep the plates closed

**INSTRUCTIONS FOR USE**  
The first time you use the unit, you may notice a little steam and a particular odor: this is common and will disappear the next time you use it.

- Use on dry hair.
- Plug in the appliance, switch on and select the desired temperature using the switch. The first setting '°' (150°C) is ideal for curling hair, the second setting '°' (230°C) is intended for straightening only. For straightening, a lower temperature is generally recommended for fine, bleached and/or damaged hair, and a higher temperature for curly, thick and/or difficult to style hair. Since every hair type is unique, we recommend you use the first setting '°' the first time you use it. Progressively increase the temperature, if necessary, during the following uses.
- Allow the hot straightener to heat up for about a minute.

- Straightening your hair**
- Thoroughly brush hair and section.
  - Start with the underneath sections of hair. Take a section of about 5 cm width and place it between the 2 hot plates with the appliance positioned close to the roots, being careful to avoid touching the hot surface of the appliance with your hand.
  - Hold the hair firmly with the straightener and slide slowly along from the roots to the tips.
  - Repeat again if necessary.
  - Let the hair cool down before you comb it.
  - After use, switch off and unplug the appliance. Allow to cool before storing away.

- Curling your hair**
- Take up a section about 2 to 3 cm wide and place it between the 2 heating plates, near the roots of your hair (fig. 1).
  - Turn the 'iCurl' straightener 180° upwards (fig. 2).
  - Slowly glide the 'iCurl' straightener over the length of the section, from the roots to the tips (fig. 3).
  - Remove the 'iCurl' straightener and use your fingers to twist the section again so that it takes its natural position (fig. 4).
  - Repeat if necessary.
  - You may wish to set the curls using a light misting of hairspray.
  - After use, switch off and unplug the appliance. Allow to cool before storing away.

Note! When you use the unit, you may hear some sizzling and notice a little steam. This is normal and may result from the evaporation of sebum, residual hair products (leave-in care, hair spray, etc.) or from excess water that is evaporating from your hair.

- MAINTENANCE**
- Unplug the straightening iron and allow to cool completely.
  - Clean the plates using a soft, dampened cloth, without soap, to preserve the optimal quality of the plates. Do not scratch the plates.
  - To protect the plates, store the straightening iron with the plates closed tightly.

## DEUTSCH

**Haarglätter i curl**

Der Haarglätter der Profis, 'i curl' von BaByliss ist ein revolutionäres Glättgerät, das mit allen modernen Technologien entwickelt wurde und Ihnen ermöglichen wird, Ihr Haar in einem Durchgang zu glätten und in Locken zu formen.

Die neuen Platten Ceramic Intense werden Sie durch ihre Effizienz verblüffen. Sie sind glatter und bieten eine perfekte Gleitfähigkeit für ein tadelloses Resultat und eine noch schonendere Behandlung Ihres Haars.

- EIGENSCHAFTEN DES PRODUKTS**
- Flache Platten zum Glätten
  - Gebogene Platten für Locken
  - Professionelle Platten mit Ceramic Intense-Beschichtung - Maße der Platten : 24 mm x 90 mm
  - 2 Temperaturstufen: 150°C (°) und 230°C (°)
  - Aan-verklikkerlampe (LED)
  - Betriebsanzeigeleuchte (LED)
  - Drehkabel
  - Hitzebeständige Isoliermatte
  - Verriegelungsmechanismus, um die Platten geschlossen zu halten

**GEBRAUCH**  
Möglicherweise nehmen Sie beim ersten Gebrauch eine leichte Rauchentwicklung und einen seltsamen Geruch wahr: dies geschieht häufig und wird bereits beim nächsten Gebrauch nicht mehr vorkommen.

- Op droge haren gebruiken.
- Steeke de stekker in bij het stopcontact en zet het apparaat aan op de gewenste temperatuur met de schakelaar. Niveau «<sup>°</sup>» (150°C) is ideaal om het haar te krullen, niveau «<sup>°</sup>» (230°C) is om het haar steil te maken. Bij het steil maken van het haar («straightening») wordt geadviseerd om een lagere temperatuur te kiezen voor dun, ontkleurd en/of kwetsbaar haar, en een hogere temperatuur voor krullend of dik haar en/of haar dat moeilijk in model te brengen is. Omdat elke haarsort anders is, adviseren wij om de eerste keer stand «<sup>°</sup>» te gebruiken. Indien nodig kan bij volgend gebruik de temperatuur dan hoger gezet worden.
- Laat de ontkrultang opwarmen gedurende ongeveer een minuut.
- Lassen Sie den Haarglätter ca. eine Minute lang aufheizen.

- Zum Glätten Ihres Haars**
- Das Haar sorgfältig entwirren und in Strähnen teilen.
  - Mit den unteren Strähnen beginnen. Eine ca. 5 cm breite Strähne nehmen und sie zwischen die beiden Heizbacken legen, wobei das Gerät sich dicht an den Haarwurzeln befindet. Achten Sie darauf, die Heizbacken nicht mit der Hand zu berühren.
  - Den Glätter schließen und zusammendrücken, um die Strähne zu halten. Dann langsam von den Wurzeln in Richtung Spitzen gleiten lassen.
  - Den Vorgang gegebenenfalls einige Male wiederholen.
  - Das Haar abkühlen lassen und leicht kämmen.
  - Nach dem Gebrauch das Gerät ausschalten und den Netzstecker ziehen. Vor dem Verstaun abkühlen lassen.

- Um Locken in Ihr Haar zu bringen**
- Nehmen Sie eine Strähne von ungefähr 2 bis 3 cm Breite und legen sie nahe an der Haarwurzel zwischen die beiden Heizplatten (Abb. 1).
  - Drehen Sie die Lockenzange "iCurl" um 180° nach oben (Abb. 2).
  - Lassen Sie den "iCurl" langsam von den Wurzeln bis an die Spitzen an der Strähne entlang gleiten (Abb. 3).
  - Entfernen Sie den "iCurl" und drehen Sie die Locke mit den Fingern, so dass sie ihre natürliche Position einnimmt (Abb. 4).
  - Wiederholen Sie gegebenenfalls den Vorgang.
  - Fixieren Sie die Locken eventuell mit einem Hauch Haarlack.
  - Nach dem Gebrauch das Gerät ausschalten und den Netzstecker ziehen. Vor dem Verstaun abkühlen lassen.

Achtung! Möglicherweise hören Sie während des Glättens oder Lockenformens ein Knistern und sehen eine leichte Rauchentwicklung. Machen Sie sich darüber keine Sorgen, denn dies kann aufgrund des Verdampfens von Talg oder Rückständen von Frisierprodukten (Pflegebalsam, der nicht ausgespült zu werden braucht, Haarlack,...) oder im Haar enthaltenem Feuchtigkeitüberschuss vorkommen.

- PFLEGE**
- Den Netzstecker ziehen und das Gerät vollständig abkühlen lassen.
  - Die Platten mit einem weichen, feuchten Tuch ohne Reinigungsmittel säubern, um die optimale Qualität der Platten zu bewahren. Die Platten nicht abkratzen.
  - Den Haarglätter geschlossen verwahren, um die Platten zu schützen.

## NEDERLANDS

**Ontkrultang i curl**

De ontkrultang van de vakmensen, 'i curl' van BaByliss, is een revolutionaire ontkrultang die is ontspromen aan de nieuwste technologieën en die u in staat zal stellen uw haar in één gebaar te ontkrullen en te krullen.

De nieuwe intensieve Keramische platen zijn verrassend effectief. Doordat ze nog gladder zijn, glijden ze perfect over het haar, om op nog haarvriendelijkere wijze te zorgen voor een perfect glad resultaat.

- KENMERKEN VAN HET PRODUCT**
- Vlakke platen om te ontkrullen
  - Gebogen platen om te krullen
  - Professionele platen met Keramische Intense bekleding - Afmetingen van de platen : 24 mm x 90 mm
  - 2 temperatuurstanden: 150°C (°) - 230°C (°)
  - Aan-verklikkerlampe (LED)
  - Draaisnoer
  - Hittebestendig isolerend matje
  - Vergrendeling om de platen gesloten te houden

**GEBUIK**  
Het is mogelijk dat u bij het eerste gebruik een lichte rookontwikkeling en een specifieke geur waarneemt: dit komt vaak voor en zal bij het volgende gebruik verdwijnen.

- Op droge haren gebruiken.
- Steeke de stekker in het stopcontact en zet het apparaat aan op de gewenste temperatuur met de schakelaar. Niveau «<sup>°</sup>» (150°C) is ideaal om het haar te krullen, niveau «<sup>°</sup>» (230°C) is om het haar steil te maken. Bij het steil maken van het haar («straightening») wordt geadviseerd om een lagere temperatuur te kiezen voor dun, ontkleurd en/of kwetsbaar haar, en een hogere temperatuur voor krullend of dik haar en/of haar dat moeilijk in model te brengen is. Omdat elke haarsort anders is, adviseren wij om de eerste keer stand «<sup>°</sup>» te gebruiken. Indien nodig kan bij volgend gebruik de temperatuur dan hoger gezet worden.
- Laat de ontkrultang opwarmen gedurende ongeveer een minuut.
- Lassen Sie den Haarglätter ca. eine Minute lang aufheizen.

- Uw haar ontkrullen**
- De haren zorgvuldig ontwarpen en in lokken opsplitten.
  - Beginnen met de onderste lokken. Een haarlok van ongeveer 5 cm breedte nemen en deze tussen de 2 verwarmde glazolzen plaatsen met het apparaat dicht bij de haarwortels, en er daarbij op letten de glazolzen niet met de hand aan te raken.
  - De gladstrijktang sluiten, dichtknijpen om de haarlok vast te houden en de tang voorzichtig van de wortels naar de haarpunten laten glijden.
  - Deze handeling indien nodig meerdere keren herhalen.
  - Lasciare raffreddare i capelli e pettinare.
  - Na gebruik het apparaat uitschakelen en loskoppelen. Laten afkoelen vooraleer op te berggen.

- Uw haar krullen**
- Neem een haarlok van ongeveer 2 tot 3 cm breedte en plaats deze tussen de 2 verwarmde platen, bij de wortel van de haren (afb.1).
  - Verdraai de "iCurl" 180° naar boven (afb.2).
  - Laat de "iCurl" langzaam over de volledige lengte van de haarlok glijden, van de wortel tot de haarpunt (afb.3).
  - Trek de "iCurl" weg en draai de haarlok weer ineen met de vingers om te zorgen dat deze haar natuurlijke positie opnieuw inneemt (afb.4).
  - Herhaal de handeling indien nodig.
  - Fixeer de krullen eventueel met behulp van een lichte stoot haarlak.
  - Na gebruik het apparaat uitschakelen en loskoppelen. Laten afkoelen vooraleer op te berggen.

Opgelet! Tijdens elke ontkrulling of krulling is het mogelijk dat u een knisperend geluid hoort en dat u rook ziet vrijkomen. Maak u niet ongerust, dit kan te wijten zijn aan de verdamping van talg, van restjes haarproducten (verzorging zonder uitspoelen, haarlak enz.) of te wijten aan het overtollige water dat verdampt uit uw haar.

- ONDERHOUD**
- De stekker van het apparaat uittrekken en het volledig laten afkoelen.
  - Reinig de platen met behulp van een vochtige en zachte doek zonder detergent, om de optimale kwaliteit van de platen in stand te houden. Niet krassen op de platen.
  - De ontkrultang met de platen dichtgeknepen opbergen om de platen te beschermen.

## ITALIANO

**Lisciacapelli i curl**

Lo strumento dei professionisti: 'i curl' de BaByliss è un lisciacapelli rivoluzionario, frutto delle ultime innovazioni tecnologiche, grazie al quale potrete lisciare e arricciare i vostri capelli con un solo gesto.

Le nuove piastre Ceramic Intense vi sorprenderanno per la loro efficacia. Più lisce, garantiscono uno scorrimento perfetto per un risultato impeccabile e un rispetto ancora maggiore dei vostri capelli.

- CARATTERISTICHE DEL PRODOTTO**
- Piastre piatte per lisciare
  - Piastre curve per arricciare
  - Piastre professionali con rivestimento Ceramic Intense - Dimensioni delle piastre: 24 mm x 90 mm
  - 2 temperature: 150°C (°) - 230°C (°)
  - Spia luminosa di funzionamento (LED)
  - Cavo girevole
  - Tappetino isolante termoresistente
  - Chiusura tramite blocco delle piastre (chiuse)

**ISTRUZIONI PER L'USO**  
Al primo utilizzo, è possibile notare un leggero fumo che si sprigiona e un odore particolare. La cosa è normale e scompare dall'utilizzo successivo.

- Utilizzare su capelli asciutti.
- Attaccare l'apparecchio alla corrente e accendere selezionando la temperatura desiderata grazie all'interruttore. Il livello «<sup>°</sup>» (150°C) è ideale per arricciare i capelli, il livello «<sup>°</sup>» (230°C) è destinato alla lisciatura. Per lisciare, si raccomanda, in genere, di scegliere una temperatura più bassa in caso di capello fino, decolorato o fragile e una temperatura elevata per capelli ricci, spessi e/o difficili da acconciare. Dato che tutti i tipi di capelli sono diversi, raccomandiamo di mettere sulla posizione «<sup>°</sup>» al primo utilizzo. Agli utilizzi successivi, all'occorrenza, potrete aumentare progressivamente la temperatura.
- Lasciar scaldare il lisciacapelli per circa un minuto.

- Per lisciare i capelli**
- Districare con cura i capelli e dividerli in ciocche.
  - Cominciare dalla ciocche in basso. Afferrare una ciocca di circa 5 cm di larghezza e posizionarla fra le 2 piastre riscaldate tenendo l'apparecchio vicino alle radici. Fare attenzione a non toccare le piastre con le mani.
  - Chiudere il lisciacapelli afferrando la ciocca e farlo scorrere lentamente dalle radici verso le punte.
  - Ripetere l'operazione più volte se necessario.
  - Lasciare raffreddare i capelli e pettinare.
  - Dopo l'uso, spegnere l'apparecchio e staccarlo dalla corrente. Lasciarlo raffreddare prima di ripirlo.

- Per arricciare i capelli**
- Prendere una ciocca di circa 2/3 cm di larghezza e metterla fra le 2 piastre riscaldate, vicino alla radice dei capelli (fig. 1).
  - Ruotare il lisciacapelli "iCurl" di 180° verso l'alto (fig. 2).
  - Far scorrere lentamente "iCurl" lungo tutta la ciocca, dalla radice alla punta (fig. 3).
  - Togliere "iCurl" e attorcigliare la ciocca con le dita affinché assuma la sua posizione naturale. (fig. 4).
  - Se necessario, ripetere l'operazione.
  - Fixare eventualmente i riccioli con un leggero velo di lacca.
  - Dopo l'uso, spegnere l'apparecchio e staccarlo dalla corrente. Lasciarlo raffreddare prima di ripirlo.

Attenzione! Durante il liscio o il rizado, è possibile che escuche un ligero chisporroteo y advierta emanaciones de humo. No se preocupe, puede deberse a la evaporación de grasa, de un resto de productos capilares (acondicionador sin aclarado, lacca,...) o del excedente de agua que se evapora del cabello.

- CURA DELL'APPARECCHIO**
- Staccare l'apparecchio dalla corrente e lasciare che si raffreddi completamente.
  - Pulire le piastre con un panno umido e morbido, senza detersivi per non compromettere la qualità ottimale delle piastre. Non utilizzare materiali abrasivi sulle piastre.
  - Riporre il lisciacapelli con le piastre chiuse per proteggerle.

## ESPAÑOL

**Alisador i curl**

El alisador de los profesionales, 'i curl' de BaByliss, es un alisador revolucionario, basado en las últimas tecnologías, que le permitirá alisar e rizar el cabello con un solo gesto.

Las nuevas placas Ceramic Intense le sorprenderán por su eficacia. Al ser más lisas, garantizan un deslizamiento perfecto para obtener un resultado impecable, preservando todavía más el cabello.

- CARACTERÍSTICAS DEL PRODUCTO**
- Placas planas para alisar
  - Placas curvas para rizar
  - Placas profesionales con revestimiento Ceramic Intense - Dimensiones de las placas: 24 mm x 90 mm
  - 2 niveles de temperatura: 150°C (°) - 230°C (°)
  - Piloto luminoso encendido/apagado (LED)
  - Cabo rotativo
  - Alfombrilla aislante termoresistente
  - Sistema de bloqueo para mantener las placas cerradas

**UTILIZACIÓN**  
Es posible que la primera vez que lo utilice perciba una ligera emanación de humo y un olor particular. Es algo frecuente que desaparecerá tras el primer uso.

- Utilizar con cabellos secos.
- Enchufe el aparato y enciéndalo, seleccionando la temperatura deseada gracias al interruptor. El nivel «<sup>°</sup>» (150°C) es ideal para rizar el pelo y el nivel «<sup>°</sup>» (230°C) está reservado para el alisado. En general, le recomendamos que elija para el alisado una temperatura más baja en caso de capello fino, decolorado o frágil y una temperatura elevada en caso de pelo rizado, áspero o difícil de peinar. Dado que cada tipo de capello es diferente, le recomendamos que utilice la posición «<sup>°</sup>» en la primera utilización. En ocasiones sucesivas, podrá aumentar la temperatura si es necesario.
- Deje que el alisador se caliente durante un minuto aproximadamente.

- Para alisar el cabello**
- Desenrede cuidadosamente los cabellos e sepárelos.
  - Comience por las mechas de abajo. Tome una mecha de unos 5 cm de largo y métaela entre los 2 placas calentadoras poniendo el aparato cerca de las raíces pero sin tocar con la mano las placas.
  - Cierre el alisador y apriete para mantener la mecha en su sitio y luego deslice el aparato lentamente desde las raíces hasta las puntas.
  - Repita esta operación varias veces si le parece que hace falta.
  - Deje que se enfrien los cabellos y termine con una pasada del peine.
  - Después de utilizar el aparato, apáguelo y desconéctelo. Déjelo que se enfrie antes de guardarlo en su sitio.

- Para rizar el cabello**
- Tome un mechón de 2 a 3 cm de ancho y colóquelo entre las 2 placas calentadoras, cerca de la raíz del cabello (fig. 1).
  - Gire el alisador "iCurl" 180° hacia arriba. (fig. 2).
  - Deslice lentamente el "iCurl" a lo largo de todo el mechón, de la raíz a la punta (fig. 3).
  - Retire el "iCurl" y enrosque el mechón con los dedos, para que vuelva a su posición natural (fig. 4).
  - Repita la operación si es necesario.
  - Puede fijar los rizos con ayuda de un ligero velo de lacca.
  - Después de utilizar el aparato, apáguelo y desconéctelo. Déjelo que se enfrie antes de guardarlo en su sitio.

Atención! Durante el alisado o el rizado, es posible que escuche un ligero chisporroteo y advierta emanaciones de humo. No se preocupe, puede deberse a la evaporación de grasa, de un resto de productos capilares (acondicionador sin aclarado, lacca,...) o del excedente de agua que se evapora del cabello.

- MANUTENIMIENTO**
- Desenchufe el aparato y déjelo enfriar completamente.
  - Limpie las placas con ayuda de un trapo húmedo y suave, sin detergente, con el fin de preservar la calidad óptima de las placas. No rasque las placas.
  - Guarde el alisador con las placas cerradas, para protegerlas.

## PORTUGUÊS

**Alisador i curl**

O alisador dos cabeleireiros profissionais, 'i curl' da BaByliss, é um instrumento revolucionário, fruto das mais recentes tecnologias, que lhe permitirá alisar e encaracolar os cabelos num único gesto.

As novas placas com revestimento em "Ceramic Intense" vão surpreendê-lo pela sua eficácia. Porque mais lisas, garantindo um deslizamento perfeito para um resultado impecável e maior respeito pelos cabelos.

- CARACTERÍSTICAS DO PRODUTO**
- Placas lisas para alisar
  - Placas curvas para encaracolar
  - Placas profissionais com revestimento em "Ceramic Intense" - Dimensões das placas: 24 mm x 90 mm
  - 2 níveis de temperatura: 150°C (°) - 230°C (°)
  - Luz piloto de funcionamento (LED)
  - Cabo giratório
  - Tapete isolante termoresistente
  - Sistema de bloqueio para manter as placas fechadas

**UTILIZAÇÃO**  
Na primeira utilização, é possível que note uma ligeira emanação de fumo e um cheiro específico. Isto é normal e desaparecerá na próxima utilização.

- Utilize em cabelos secos.
- Ligue o aparelho e acenda-o seleccionando a temperatura desejada graças ao interruptor. O nível «<sup>°</sup>» (150°C) é ideal para encaracolar os cabelos, o nível «<sup>°</sup>» (230°C) destina-se a alisar. Para alisar, recomenda-se, regra geral, escolher uma temperatura mais baixa para cabelos finos, descolorados e/ou sensibilizados, e uma temperatura alta para cabelos frisados, grossos e/ou difíceis de pentear. Sendo cada tipo de cabelo diferente, aconselha-se a utilização do nível «<sup>°</sup>» na primeira utilização. Nas utilizações seguintes, pode, se necessário, aumentar progressivamente a temperatura.
- Deixe o alisador aquecer durante cerca de um minuto.

- Para alisar os cabelos**
- Desembarace cuidadosamente o cabelo e divida-o em mechas.
  - Comece pelas mechas de baixo. Segure numa mecha com cerca de 5 cm de largura e coloque-a entre as 2 placas térmicas com o aparelho junto à raíz, tomando cuidado para não tocar nas placas com a mão.
  - Feche o aparelho, mantenha a mecha e faça-o deslizar lentamente da raíz para a ponta.
  - Repita a operação várias vezes, se necessário.
  - Deixe arrefecer e termine o penteado, passando o pente.
  - Após a utilização, apague e desligue o aparelho. Deixe-o arrefecer antes de o guardar.

- Para encaracolar os cabelos**
- Segure numa madeixa com cerca de 2 a 3 cm de largura e coloque-a entre as 2 placas térmicas, junto à raíz (fig. 1).
  - Rode o alisador "iCurl" 180° para cima (fig. 2).
  - Faça deslizar lentamente o "iCurl" ao longo da madeixa, da raíz até à ponta (fig. 3).
  - Retire o "iCurl" e dê forma à madeixa com os dedos para um aspecto mais natural (fig. 4).
  - Repita a operação se necessário.
  - Fixe eventualmente os caracóis com uma ligeira vaporização de lacca.
  - Após a utilização, apague e desligue o aparelho. Deixe-o arrefecer antes de o guardar.

Atenção! É possível que, durante cada alisamento ou encaracolamento, oiga uma crepitação ou note uma ligeira emissão de fumo. Tal pode dever-se à evaporação de sebo ou de um resto de produtos capilares (creme sem lavagem, lacca, etc.) ou da humidade contida no cabelo.

- MANUTENÇÃO**
- Desligue o aparelho e deixe-o arrefecer completamente.
  - Limpe as placas com um pano húmido e suave, sem detergente, a fim de preservar a qualidade das placas. Não esfregue as placas.
  - Guarde o alisador com as placas fechadas para as protegerlas.

## DANSK

**Glättejern i curl**

Det professionelle glättejern, 'i curl' fra BaByliss, er et revolutionerende jern, udviklet efter de allernyeste teknologier, som gør det muligt at glatte eller krølle dit hår i en enkel bevægelse.

De nye Ceramic Intense-plader vil overraske dig med deres effektivitet. Da de er glattere, sikrer de dig en perfekt glidning for et upåklageligt resultat og en endnu større respekt for dit hår.

- PRODUKTETS EGENSKABER**
- Flade plader til glatning
  - Bøjede plader til krølning
  - ProfessionellepladermedCeramicIntense-belægning - Pladerens størrelse: 24 mm x 90 mm
  - 2 temperaturniveauer: 150°C (°) - 230°C (°)
  - Kontrollys der lyser når apparatet er tændt (LED)
  - Drejelig ledning
  - Isolerende termo-underlag
  - Låsesystem for at holde pladerne lukkede

**BRUGSANVISNING**  
Det er muligt, når du anvender apparatet første gang, at der kan forekomme lidt røg og en speciel lugt: Dette er normalt og forsvinder efter anvendelse af apparatet første gang.

- Bruges til tørt hår.
- Tilslut apparatet og tænd for det ved at vælge den ønskede temperatur på afbryderen. Niveau "°" (150°C) er ideelt til krølning af håret, niveau "°" (230°C) er beregnet til glatning. Det anbefales generelt til glatning, at du vælger en lavere temperatur til fint hår, afbleget hår og/eller beskadiget hår og en høj temperatur til krøllet og tykt hår og/eller til hår, der er vanskeligt at style. Da hver hårtype er forskellig, anbefales det, at niveau "°" vælges første gang. Du kan efterfølgende øge temperaturen, hvis der er behov herfor.
- Lad glättejernet blive varmt i ca. et minut.

- For at glatte håret**
- Børst håret godt igennem og del det i hårlokker.
  - Start med de underste hårløg. Været en hårløk på ca. 5 cm tykkelse mellem de 2 varme plader med apparatet anbragt tæt ved hårrødderne. Undgå at røre ved apparatets varme overflader.
  - Hold håret godt fast med glättejernet og lad det langsomt glide fra rødderne ned mod spidserne.
  - Gentag handlingen, hvis det er nødvendigt, og løsn derefter grebet om glättejernet.
  - Lad håret køle af inden du reder det.
  - Sluk apparatet og tag stikket ud efter brug. Lad det køle af inden opbevaring.

- For at krølle håret**
- Tag en hårløk på ca. 2 til 3 cm i tykkelsen og anbring den mellem 2 varmeladert tæt ved hårrødderne (fig. 1).
  - Drej "iCurl" fladjernet 180° opad (fig. 2).
  - Lad "iCurl" en glide langsomt ned over hele



SVENSKA
<b>Plattången i curl</b>
<span></span>

BaByllis´´icurl´´, som är utformad enligt den senaste teknologi, är en revolutionerande plattång för professionellt bruk som gör det möjligt för dig att platta och locka ditt hår med ett enda drag.

Effektiviteten hos de nya Ceramic Intense-plattorna kommer att överraska dig! De är nu ännu slätare och garanterar ett perfekt glid som ger ett felfritt resultat och ännu skonsammare för håret.

Läs noggrant dessa säkerhetsföreskrifter innan du använder apparaten!

PRODUKTEGNSKAPER
1. Platta plattor för glättning
2. Böjda plattor för lockning.
3. Professionella plattor med Ceramic Intense-ytbeläggning – Plattdimensioner: 24 mm x 90 mm
4. 2 temperaturnivåer: 150°C (☉) - 230°C (☾)
5. Ljusindikator visar att apparaten är igång (LED)
6. Vridbar sladd
7. Isolerande, värmebeständig matta
8. Låsanordning för att hålla plattorna stängda

BRUKSANVISNING
<i>Vid första användningen är det möjligt att du upptäcker en viss rökutveckling och en speciell lukt; detta är helt normalt och försvinner vid följande användning.</i>

- Använd på tørt hår.
- Anslut apparaten till vägguttaget och sätt igång den genom att välja önskad temperatur med valknappen. Nivå ☉ (150 °C) är idealisk för att locka håret och nivå ☾ (230 °C) är idealisk för att platta håret. Då du ska platta håret rekommenderar vi allmänt att en lägre temperatur används för fint, blekt och/eller omtåligt hår, och en högre temperatur för frissigt och tjockt hår och/eller hår som är svårt att styla. Eftersom alla hårtyper är olika rekommenderar vi att du börjar med läge ☉ (☉) första gången du använder apparaten. Under kommande användningar kan du vid behov öka temperaturen.
- Låt plattången värmas upp i ungefär 1 minut.

- Hur man plattar håret**
- Börsta håret och hårlångorna ordentligt.
  - Starta med de undre hårlångorna. Ta en slinga på ungefär 5 cm och placera den mellan de 2 värmeplattorna med tången nära rötterna. Var försiktig så att du inte rör vid apparatens heta yta med händerna.
  - Håll fäst håret ordentligt med plattången och för den långsamt från rötterna till topparna.
  - Upprepa behandlingen om nödvändigt, och släpp därefter trycket på plattången.
  - Låt håret svalna innan du kammar igenom det.
  - Stång av och koppla ur apparaten efter användning. Låt apparaten svalna innan du lägger bort den.

- Hur du lockar håret**
- Ta en lock, 2 till 3cm bred, och placera den mellan de 2 värmeplattorna helt nära huvudet (**fig. 1**).
  - Vrid plattången "icurl" 180° uppåt (**fig. 2**).
  - Låt "icurl" långsamt glida utefter hela lockens längd, från härrötterna till topparna (**fig. 3**).
  - Dra ut "icurl" och rulla upp locken på nytt runt fingrarna så att de på nytt får sin naturliga plats (**fig. 4**).
  - Upprepa proceduren om nödvändigt.
  - Du kan eventuellt fixera lockarna genom att spreja dem lätt.
  - Stång av och koppla ur apparaten efter användning. Låt apparaten svalna innan du lägger bort den.

*Observera! Under varje lockning eller plattning är det möjligt att du hör ett knastrande ljud och märker litet rök. Oroa dig inte! Detta kan bero på dunstning av hårtalg, rester av hårvårdsprodukter (vilka inte sköljs bort, hårspray...) eller på grund av överflödigt fukt som dunstar.*

- UNDERHÅLL**
- Dra ur sladden och låt tången svalna helt.
  - Torka av plattorna med en mjuk fuktad trasa utan rengöringsmedel för att bibehålla plattorna i gott skick. Skrapa inte plattorna.
  - Se till att tången är stängd (med plattorna ihop) när du lägger undan den.

NORSK
<b>Rettetangen i curl</b>
<span></span>

Den profesjonelle glattetangen,´´i curl´´ fra BaByllis, er en revolusjonerende glattetang produsert med den nyeste teknologi, som gjør det mulig å glatte og krolle håret i én og samme håndvending.

Effektiviteten til de nye Ceramic Intense-platene vil overraske deg. De blir perfekt fordi de er enda glattere og garanterer et perfekt resultat og samtidig en mer skånsom behandling av håret.

Les disse sikkerhetsanvisningene grundig før apparatet tas i bruk!

PRODUKTEGNSKAPER
1. Flate plater til glättning
2. Buede plater til krølling
3. Profesjonelle plater med Ceramic Intense-belegg - Mål på platene: 24 mm x 90 mm
4. 2 låmpøtillaer: 150°C (☉) - 230°C (☾)
5. Indikatorlampe for bruk (LED)
6. Roterende ledning
7. Isolerende varmeresistent matte
8. Løkkemekanisme for å holde platene lukket

BRUKSINSTRUKSER
<i>Ved førstegangs bruk vil det kunne forekomme litt røyk og en spesiell lukt; Dette er normalt og vil forsvinne neste gang apparatet brukes.</i>

- Bruk apparatet på tørt hår.
- Koble til apparatet, og slå det på ved å velge ønsket temperatur med trykknappen. Nivå ☉ (150 °C) er ideelt for å krolle håret, og nivå ☾ (230 °C) er for å rette ut håret. Til å rette ut håret anbefales det å stille inn temperaturen på et lavt nivå for tynt, bleket hår og/eller skadet hår, og til en høyere temperatur for krøllet, tykt hår og/eller hår som er vanskelig å forme. Alle hårtyper er forskjellige, så vi anbefaler at du bruker nivå ☉ " ved første gangs bruk. Du neste gangene du bruker apparatet kan du øke temperaturen ved behov.
- La rettetangen varme seg opp i ett minutt.

- For glatting av håret**
- Børst håret grundig og del det.
  - Start med den nederste delen av håret. Ta en hårlok som er ca. 5 cm bred og legg den mellom de to varme platene mens du holder apparatet nært hårrøttene. Vær forsiktig så du ikke rører den varme overflaten med hånden.
  - Hold håret fast med apparatet og skyv det sakte fra hårrøttene til hårtuppene.
  - Gjenta operasjonen en gang til om det er nødvendig, og løsne grepet på rettetangen.
  - Vent til håret er avkjølt før du grer det.
  - Slå apparatet av etter bruk og trekk støpslet ut av stikkontakten. La apparatet avkjøles for det legges på plass.

- For krølling av håret**
- Ta en lodd med en bredde på ca 2 til 3 cm, og plasser den mellom de to varmeplatene, tett inntill hårrøten (**fig. 1**).
  - Vri rettetangen "icurl" 180° oppover (**fig. 2**).
  - La "icurl" gli langsomt nedover hårløkken fra rot til topp (**fig. 3**).
  - Ta av "icurl" og tvinn hårlokken med fingrene slik at den finner sin naturlige posisjon (**fig. 4**).
  - Gjenta dersom dette er nødvendig.
  - Fixser eventuelt krøllene ved hjelp av litt hårspray.
  - Slå apparatet av etter bruk og trekk støpslet ut av stikkontakten. La apparatet avkjøles for det legges på plass.

*Forsiktig! Under glatting eller krølling er det mulig at du hører rasering og/ at det ryker fra apparatet. Det er ingen grunn til oro da dette kan være forårsaket av fordampning av sebum, hårpleieprodukter (produkter som ikke skylles ut, hårspray osv.), eller for mye fuktighet som fordampet fra håret.*

VEDLIKEHOLD
• Trekk ut kontakten og la apparatet avkjøles skikkelig.
• For å bevare kvaliteten på platene rengjøres de ved hjelp av en fuktig myk klut uten rengjøringsmiddel. Ikke skrap på platene.
• Oppbevar rettetangen med platene sammenpresset for best mulig beskyttelse.

SUOMI
<b>Suoristusrauta i curl</b>
<span></span>

Ammattilaisten käyttämä BaByllis ´´i curl´´ on valkkunomyksellinen suoristaja. Sen valmistuksessa on käytetty viimeisimpiä teknologioita, jotka suoristavat ja kihartavat hiukset käden käänteessä.

Uusien Ceramic Intense -levyjien tehokkuus ylittää. Nämä entistä siläimämät levyt luukuvat ihanteellisesti saaden aikaan täydellisen lopputuloksen ja pitäen hiuksiesi entistäkkin paremmassa kunnossa.

Lue huolellisesti turvallisuusohjeet ennen laitteen käyttöä!

TUOTTEEN OMINAISUUDET
1. Litteät levyt suoristusta varten
2. Taivutetut levyt kiharrusta varten
3. Ammattimaiset Ceramic Intense-pinoitettut levyt- Levjien mitat: 24 mm x 90 mm
4. 2 lämpötilaa: 150°C (☉) - 230°C (☾)
5. Käytön ilmaiseva merkivalo (LED)
6. Pyöriivä johto
7. Lämpöä eristävä suojaomatto
8. Levyt kiinni pitävä lukitusjärjestelmä

KÄYTTÖ
<i>Ensimmäisen käytön yhteydessä on mahdollista, että huomaat laitteesta tulevan hiukan savua ja savunhajun; se on yleistä ja häviää seuraavalla käyttökerralla.</i>

- Hiukset suoristetaan kuivana.
- Kytke laite pistoraasiaan ja kytke siihen virta valitsemalla haluttu lämpötila katkaisimen avulla. Lämpötila «☉» (150°C) sopii ihanteellisesti hiusten kihartamiseen, kun taas lämpötila «☾» (230 °C) on tarkoitettu suoristukseen. Hentojen, vaalennettujen ja/tai hauraiden hiusten suoristukseen suositellaan yleensä alinta lämpötilaa ja kiharien, paksumen ja/tai vaikeasti kammatvien hiusten suoristukseen korkeaa lämpötilaa. Koska kaikki hiustyypit ovat erilaisia, suosittellemme, että ensimmäisellä käyttökerralla valitaan taso «☉». Seuraavilla käyttökerrilla lämpötilaa voidaan tarvittaessa lisätä.
- Anna suoristimen kuumentua noin minuutin ajan.

- Hiusten suoristus**
- Selvitä hiukset huolellisesti ja jaa ne suortuviin.
  - Aloita alustaisella hiuksista. Ota noin 5 cm:n suuruinen suorinta ja aseta se lämpöalattojen väliin niin, että laite on mahdollisimman lähellä hiuksia. Varo koskemasta laattoja käsillä.
  - Sulje suoristaja ja laista seniä, jotta suoristava pysyy paikoillaan, ja anna lämpöä hiukaa hitaasti hiustuurista latojta kohden.
  - Toista samaa tarvittaessa useita kertoja.
  - Anna hiusten jäähtyä, ennen kuin viimeistelet kampaamalla.
  - Sammuta laite ja irrota pistoke käytön jälkeen. Anna laitteen jäähtyä, ennen kuin panet sen paikoilleen.

- Hiusten kiharrus**
- Erota hiuksista noin 2-3 cm leveä hiustupsu ja aseta se kahden kuman levyn väliin lähelle hiusten juuria (**kuva 1**).
  - Käännä "icurl"-suoristinta 180° ylöspäin (**kuva 2**).
  - Liūuta "icurl"-suoristajaa hitaasti hiustupsun juuresta latovihiin. (**kuva 3**).
  - Ota "icurl" pois hiustupsun ympäriltä. Kierrä hiustupsua somrilla, jotta kiharasta tulee mahdollisimman luonnollista (**kuva 4**).
  - Toista kiharrus tarvittaessa.
  - Kiinnitä kiharat tarvittaessa kevyesti hiuslakalla.
  - Sammuta laite ja irrota pistoke käytön jälkeen. Anna laitteen jäähtyä, ennen kuin panet sen paikoilleen.

*Huomio!* Hiusten suoristuksen ja kiharruksen aikana laitteesta saattaa kuulua hienosti säärinä, ja siitä saattaa tulla hiukan savua. Se on normaalia, ja voi johtua talin tai hiustenhoitotuotteiden (joita ei huuhdota pois, hiuslakat jne.)jäänteiden haihtumisesta tai hiusten kosteudesta.

- HUOLTO**
- Katkaise virta laitteesta ja anna sen jäähtyä kunnolla.
  - Puhdista levyt pehmeän ja kostaan rievun avulla, ilman pesuainetta, jotta levyt säilyisivät optimaaluisina. Älä raaputa levyjä.
  - Säilytä suoristusrauta levyt yhteenpuristettuina niiden suojaamiseksi vauriolta.

ΕΛΛΗΝΙΚΑ
<b>Ισιωτής i curl</b>
<span></span>

Ο ισιωτής επαγγελματιών ο´´i curl´´ της BaByllis, είναι ένα εξοραστακό εργαλείο που προόρχεται από την τελευταία λέξη της τεχνολογίας και σας δίνει τη δυνατότητα να ισιώσετε τα να και κάνετε τα μαλλιά σας πιοκλας με ένα μόνο πάρασμα.

Οι νέες πλάκες Ceramic Intense θα σας συναρπάσουν για την αποτελεσματικότητά τους. Πο απαλές, σε εγγυώνται ένα τελείο υλίστημα για ένα άφωγο αποτέλεσμα και για ακόμη μεγαλύτερη προστασία των μαλλιών σας.

ΔΙΑΒΑΣΤΕ ΠΡΟΣΕΚΤΙΚΑ ΤΙΣ ΣΥΜΒΟΥΛΕΣ ΑΣΦΑΛΕΙΑΣ ΠΡΙΝ ΝΑ ΧΡΗΣΙΜΟΠΟΙΗΣΕΤΕ ΤΗ ΣΥΣΚΕΥΗ!

ΧΑΡΑΚΤΗΡΙΣΤΙΚΑ ΤΟΥ ΠΡΟΪΟΝΤΟΣ
1. Επισίδες πλάκες για ισιώμια
2. Καμπύλες πλάκες για πιοκλάς
3. Επαγγελματικές πλάκες με επιστρωση Ceramic Intense - Διαστάσεις πλακών: 24 χιλιοστά x 90 χιλιοστά
4. 2 βαθμίδες θερμοκρασίας: 150°С (☉) - 230°С (☾)
5. Φωτεινή ένδειξη λειτουργίας (LED)
6. Περιστρεφόμενο καλώδιο
7. Θερμομονωτικό επίστηωμα
8. Σύστημα ασφάλισης ώστε οι πλάκες να παραμείνουν κλειστές

ΧΡΗΣΗ
<i>Την πρώτη φορά της χρήσης, είναι πιθανόν να παρατηρήσετε μια ελαφρά απελευθέρωση καπνού και μια ιδιαίτερη οσμή; κάτι τέτοιο είναι συχνό και θα εξαφανιστεί με την επόμενη χρήση.</i>

- Χρησιμοποιείτε σε στενά μαλλιά.
- Συνδέετε τη συσκευή με το ρεύμα και την ανάβετε επιλέγοντας τη θερμοκρασία που επιθυμείτε από τον διακόπτη. Η βαθμίδα «☉» (150 °C) είναι ιδανική για να κάνετε τα μαλλιά πιοκλάς και η βαθμίδα «☾» (230 °C) για το ισιώμια. Γενικά, για το ισιώμια συνιστάται να επιλέγετε μια πιο χαμηλή θερμοκρασία όταν τα μαλλιά είναι λεπτά, ξαυθαίνονα και/ή ευαίσθητα, και μια πιο υψηλή θερμοκρασία όταν τα μαλλιά είναι κατασρό, γραμμένα και/ή δύσκολα στο χτένιασμα. Επειδή υπάρχουν διαφορετικοί τύποι μαλλιών σε συνιστούμε να επιλέγετε τη βαθμίδα «☉» όταν κάνετε χρήση για πρώτη φορά. Στις επόμενες χρήσεις, αν υπάρχει ανάγκη, μπορείτε να αυξήσετε τη θερμοκρασία.
- Περιμένετε περίπου ένα λεπτό μέχρι να ζεσταθεί η συσκευή.

- Για να ισιώσετε τα μαλλιά σας**
- Ξεμπρόβείτε προσεκτικά τα μαλλιά και τα χωρίζετε σε τούφες.
  - Αρχίζετε με τις τούφες από τη βάση του κεφαλιού. Πιάνετε μια τούφα πάχους 5 εκ. περίπου και την τοποθετείτε ανάμεσα στις 2 θερμομανόμενες πλάκες, κοντά στη φροντίγοντας να μην αγγίζετε τις πλάκες με τα χέρια.
  - Κλείνετε τις πλάκες, τις σφίγγετε για να συγκρατήσετε την τούφα και υλιστράτε τη συσκευή απαλά από τις ρίζες προς τις άκρες.
  - Μπορείτε να επαναλάβετε όσες φορές χρειάζεται.
  - Αφήνετε τα μαλλιά να κρνώσουν και κάνετε ένα τελευταίο χτένιασμα.
  - Μετά τη χρήση σβήνετε τη συσκευή και την βγάζετε από την πρίζα. Περιμένετε να κρνώσει πριν την αποθηκεύσετε.

- Για να δημιουργήσετε στα μαλλιά σας πιοκλάς**
- Πιάνετε μία τούφα πάχους 2 έως 3 εκ. περίπου και την τοποθετείτε ανάμεσα στις 2 θερμομανόμενες πλάκες, κοντά στη ρίζα των μαλλιών (**εικ. 1**).
  - Στρέψετε τη συσκευή για ισιώμια "icurl" κατά 180° προς τα πάνω. (**εικ. 2**).
  - Γλιστράτε αργά τον "icurl" σε όλο το μήκος της τούφας, από τη ρίζα μέχρι την άκρη (**εικ. 3**).
  - Βεγχε κι az "icurl" κszűléket es ujjaiat igazítsa el a tincset, hogy természetes helyzetébe kerüljön (**4. ábra**).
  - Ismételje meg szűkség esetén ezt a műveletet
  - Rögzítse esetleg a hullámokat vékony lakkréteggel.
  - Használat után kapcsolja ki a készüléket és húzza ki az üzembékábelt a konnektorból. Hagyja lehelűni elpokolás előtt.

*Figyelem!* Simitás vagy göndörítés közben előfordulhat, hogy sercegés hall vagy füst keletkezését tapasztalja. Ne nyugtalankodjon, ez lehet a fagygy (sebum) elpárolgása vagy hajápolószەر-maradvány (öblítés nélküli hajpakolás, lakk stb.), vagy a hajból elpárolgó fölösleges nedvesség következménye.

ΣΥΝΤΗΡΗΣΗ
• Βγάζετε τη συσκευή από την πρίζα και την αφήνετε να κρνώσει εντελώς.
• Καθαρίζετε τις πλάκες με ένα υγρό και μαλακό πανί, χωρίς απορρυπαντικό, ώστε να διατηρήσετε την άριστη ποιότητα των πλακών. Μην ζυνετε τις πλάκες.
• Αποθηκεύετε τον ισιωτή έχοντας τις πλάκες κλειστές για να τις προστατέψετε.

MAGYAR
<b>Hajkiszimítóját i curl</b>
<span></span>

A BaByllis ´´i curl´´ de BaByllis professzionális hajszimítója forradalmi, az legújabb technológiákból született hajszimító eszköz, amivel egyetlen mozdulattal simíthatja és göndörítheti haját.

Az új Ceramic intense lapok meglegyetzék okoznak hatékonyágukkal. Még simábbak, ezért tökéletes cszúszt garantálnak az egyedülálló eredmény é az haj még nagyobb kímélésé érdekében.

Olvassa el figyelmesen a biztosági utasításokat, mielőtt a készüléket használná!

A TERMÉK JELLEMZŐI
1. Lapos simítólapok
2. Ivelt lapok a hullámításához
3. Ceramic Intense bevonattal rendelkező professzionális hajszimító lapok – A lapok mérete: 24 mm x 90 mm
4. 2 hőmérsékleti szint: 150°C (☉) - 230°C (☾)
5. Működést jelző lámpa (LED)
6. Forgó tápvezeték
7. Hőálló szigetelő szőnyeg
8. Reteszelés a simítólapok zárva tartásárá

HASZNÁLAT
<i>Első használatnál előfordulhat, hogy enyhé füstöt és jellegzetes szagot érez; ez gyakran előfordul és megszűnik a következő használat után.</i>

- Használja a készüléket száraz hajon.
- Dugia be a készülékert a konnektorbá, majd kapcsolja be és válassza ki a kívánt hőmésékletet a kapcsoló segítéségével.
- Ceramic Intense bevonattal rendelkező professzionális hajszimító lapok – A lapok mérete: 24 mm x 90 mm
- 4. 2 hőmérsékleti szint: 150°C (☉) - 230°C (☾)
- Működést jelző lámpa (LED)
- 6. Forgó tápvezeték
- 7. Hőálló szigetelő szőnyeg
- 8. Reteszelés a simítólapok zárva tartásárá
- Haggya a hajszimitót körülbelül egy percig felmelegedni.

**A hajszimítás**

- Először fésűlje ki gondosan a haját, majd ossza fel tincsekre.

- Kezdje először az alsó tincsekkel. Válasszon ki egy kb. 5 cm széles tincset és helyezze be a melegítő lapok közé a hajszálak gyökerének közelében, ügyelve arra, hogy ujjaiat ne érintse meg a melegítő lapokat.
- Zárja be a simító lapokat és tartsa beszorítva őket a hajtincs megtartásárá, majd csúsztassa el lassan a hajszálak végének az irányába.
- Ismételje meg többször is a műveletet, ha ez szűkséges.
- Haggya lehelűni a haját, majd jelezze a simítást egy fésűléssel.
- Használat után kapcsolja ki a készüléket és húzza ki az üzembékábelt a konnektorból. Hagyja lehelűni elpokolás előtt.

- A haj hullámositása**
- Vegyen egy körülbelül 2-3 cm széles tincset és helyezze el a két fűtőlap között, a hajtövek közelében (**1. ábra**).
  - A „icurl” hajszimitót fordítsa 180°-kal felfelé (**2. ábra**).
  - Csúsztassa lassan végig a tincs teljes hosszúságában az "icurl" készüléket, a hajtőtől a hajvégig (**3. ábra**).
  - Bégye ki az "icurl" készüléket es ujjaiat igazítsa el a tincset, hogy természetes helyzetébe kerüljön (**4. ábra**).
  - Ismételje meg szűkség esetén ezt a műveletet
  - Rögzítse esetleg a hullámokat vékony lakkréteggel.
  - Használat után kapcsolja ki a készüléket és húzza ki az üzembékábelt a konnektorból. Hagyja lehelűni elpokolás előtt.

*Figyelem!* Simitás vagy göndörítés közben előfordulhat, hogy sercegés hall vagy füst keletkezését tapasztalja. Ne nyugtalankodjon, ez lehet a fagygy (sebum) elpárolgása vagy hajápolószەر-maradvány (öblítés nélküli hajpakolás, lakk stb.), vagy a hajból elpárolgó fölösleges nedvesség következménye.

KARBANTARTÁS
• Húzza ki a készüléket a csatlakozóból, és várja meg, míg teljesen lehelű.
• Puhá, nedves, tisztítószەر nélkülű ruhával tisztítsa a lemezeket, hogy megtartsák optimális minőségüket. Ne dörzsölje a lemezeket.
• Megóvása érdekében a hajkiszimitót ószszedje lemezekkel kell tárolni.

POLSKI
<b>Prostownica i curl</b>
<span></span>

Profesjonalna prostownica, ´´i curl´´ BaByllis, jest prostownicą rewolucyjną, opracowaną wykorzystaniem najnowszych technologii, które umożliwiają prostowanie i lokowanie włosów jednym ruchem.

Nowe płytki Ceramic intense zadziwiają swoją skutecznością. Są bardziej gładkie, dzięki czemu przesuszają się w sposób całkowicie plynny, zapewniając doskonały rezultat i jeszcze lepszą pielęgnację włosów.

Przed użyciem urządzenia, dokładnie przeczytać poniższe przepisy bezpieczeństwa!

CHARAKTERYSTYKA PRODUKTU
1. Płytki płaskie do prostowania
2. Płytki wygięte do lokowania
3. Profesjonalne płytki z powłoką Ceramic Intense - Wymiary płytek: 24 mm x 90 mm
4. 2 wysokości temperatury: 150°C (☉) - 230°C (☾)
5. Kontrolka pracy (LED)
6. Obrotowy przewód
7. Podkładka termoizolacyjna
8. Blokada do przrzyżmania zamkniętych płytek

ZASTOSOWANIE
<i>Przy pierwszym użyciu, z prostownicą może wydobywać się niewielka ilość dymu i specyficzny zapach; jest to częste zjawisko i zniknie przy kolejnym użyciu.</i>

- Stosować na włosy suche.
- Podłączyć urządzenie do sieci i włączyć je ustawiając wybraną temperaturę za pomocą przełącznika. Poziom ☉ (150 °C) jest idealny do zakręcania włosów, poziom ☾ (230 °C) jest przeznaczony do prostowania. W przypadku prostowania włosów zaleca się wybrać najniższą temperaturę, w przypadku włosów cienkich, farbowanych i/lub delikantych, a temperaturę wyższą w przypadku włosów po trwałej, gęstych i/lub trudnych w układaniu. Każdy rodzaj włosów jest inny, przy pierwszym użyciu zalecamy wybrać poziom ☉ ". Przy kolejnych użyciach, jeśli będzie taka potrzeba, można zwiększyć temperaturę.
- Poczekać okolo jedną minutę na nagrzanie prostownicy.

- Prostowanie włosów**
- Delikatnie rozczesać włosy, dzieląc je na kosmyki.
  - Rozpoznać od kosmyków na dole. Chwyć kosmyk o szerokości mniej więcej 5 cm i umieścić pomiędzy 2 nagrzanymi płytkami, przysuwając aparat w pobliże nadsady włosów i uważając jednocześnie, aby nie dotknąć płytek palcami.
  - Zamknąć prostownicę, docisnąć w celu podtrzymania kosmyku, a następnie przesunać powoli aparat w kierunku od nadsady do końcówek włosów.
  - Jeśli to konieczne, powtórzyc czynność wielokrotnie.
  - Pozostawić włosy do schłodzenia, przeczesaując po krótkiej chwili zbienieniu.
  - Po użyciu, wyłączyć aparat wycmując wtyczkę z prądu. Pozostawić do ostygnięcia.

- Lokowanie włosów**
- Należy złapać kosmyk okolo 2 do 3 cm szerokości i umieścić go między 2 płytkami grzejnymi, przy nasadzie włosów (rys.1).
  - Przekręcić prostownicą „icurl" o 180° w górę (rys.2)
  - Opuścić powoli "icurl" na całej długości kosmyka, od nadsady wlosa do końcówki (rys.3).
  - Zdjąć "icurl" i rozprostować kosmyk palcami, aby przyjął naturalny kształt (rys.4).
  - Powtórzyc operację, jeżeli zachodzi potrzeba.
  - Utrwalić ewentualnie loki za pomocą lakieru do włosów.
  - Po użyciu, wyłączyć aparat wycmując wtyczkę z prądu. Pozostawić do ostygnięcia.

*Uwaga!* W czasie każdego prostowania lub lokowania, mogą być słyszalne skwierczenie i pojawianie się dymu. Nie należy niepokoić się tymi zjawiskami, mogą one być spowodowane parowaniem sebum, pozostałości produktów do pielęgnacji dzieci (odżywka bez plukania, lakiery, ...) lub nadmiarem wody, która paruje z włosów.

- Wyłączyć aparat z sieci elektrycznej, pozostawiając do całkowitego ostygnięcia.
- Wyczyścić płytki delikatną, zwilżoną szmatką, bez detergentu, w celu zachowania ich optymalnych właściwości. Nie skrobać powierzchni płytek.
- Chować żelazko zawsze ze złożonymi płytkami w celu ich ochrony.

ČESKY
<b>Vlasová žehlička i curl</b>
<span></span>

Vlasová žehlička profesionálů ´´i curl´´ BaByllis je revoluční výrobek vyvinutý na základě těch nejmodernějších technologií. Umožní vám provést velmi jednoduše vyhlazení a zvlnění vlasů.

Nové destičky Ceramic intense vás překvapí svou účinností. Jsou hladší, umožňují dokonale klouzání, čímž dosáhnete perfektního výsledku, a jsou ještě šetrnější k vašim vlasům.

Před použitím přístroje si pečlivě přečtěte bezpečnostní pokyny!

VLASTNOSTI VÝROBKU
1. Ploché destičky pro vyhlazení
2. Zahnuté destičky pro tvorbu vln
3. Profesionální destičky s povrchem Ceramic Intense - Rozměry destiček: 24 mm x 90 mm
4. 2 úrovně teploty: 150°C (☉) - 230°C (☾)
5. Provozní světelná kontrolka (LED)
6. Otočná šňůra
7. Izolační podložka odolná vůči teplotu
8. Pojistka pro udržení destiček v zavěně