

BAOFENG BF-888S

<http://www.radio16.ru>

(всегда большой выбор портативных раций)

Инструкция пользователя.

Использование аккумулятора.

Перед использованием аккумулятора следует зарядить. Имейте в виду: новая или не использовавшаяся более 2 мес. аккумуляторная батарея во время первого заряда не достигает номинальной емкости. Такой аккумулятор следует полностью зарядить / разрядить 2-3 раза.

Для заряда аккумулятора следуйте инструкции:

1. Включите зарядный стакан в электрическую розетку.
2. Установите рацию или аккумулятор в этот зарядный стакан.
3. Убедитесь, что контакты батареи правильно соединяются с контактами в зарядном устройстве. Во время заряда светодиод будет светить красным.
4. Индикатором полного заряда аккумулятора (через примерно 3ч) является зеленый цвет светодиода.

Примечание: Не пытайтесь зарядить полностью заряженную аккумуляторную батарею. Это может привести к сокращению времени ее работы или даже выходу из строя.

Установка аккумулятора:

Установка (снятие) аккумуляторной батареи показана на рисунке.

Внимание: не замыкайте контакты аккумуляторной батареи и не разбирайте ее.

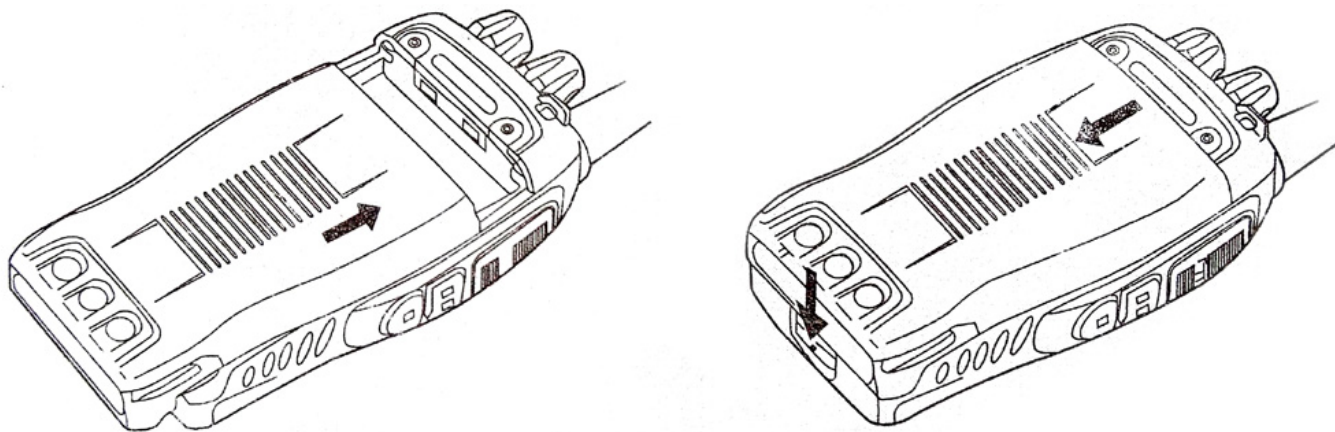

Установка Антенны:

Антенна устанавливается в резьбовое крепление в верхней части рации и закрепляется поворотом по часовой стрелке.

Внимание: использование радиостанции без антенны недопустимо.

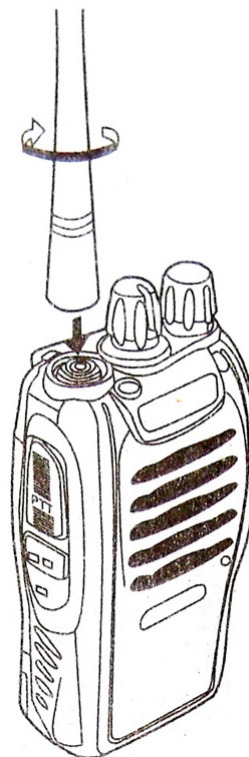

Установка клипсы крепления на пояс и гарнитуры.

Установка клипсы крепления и гарнитуры производится в соответствии с рис.:

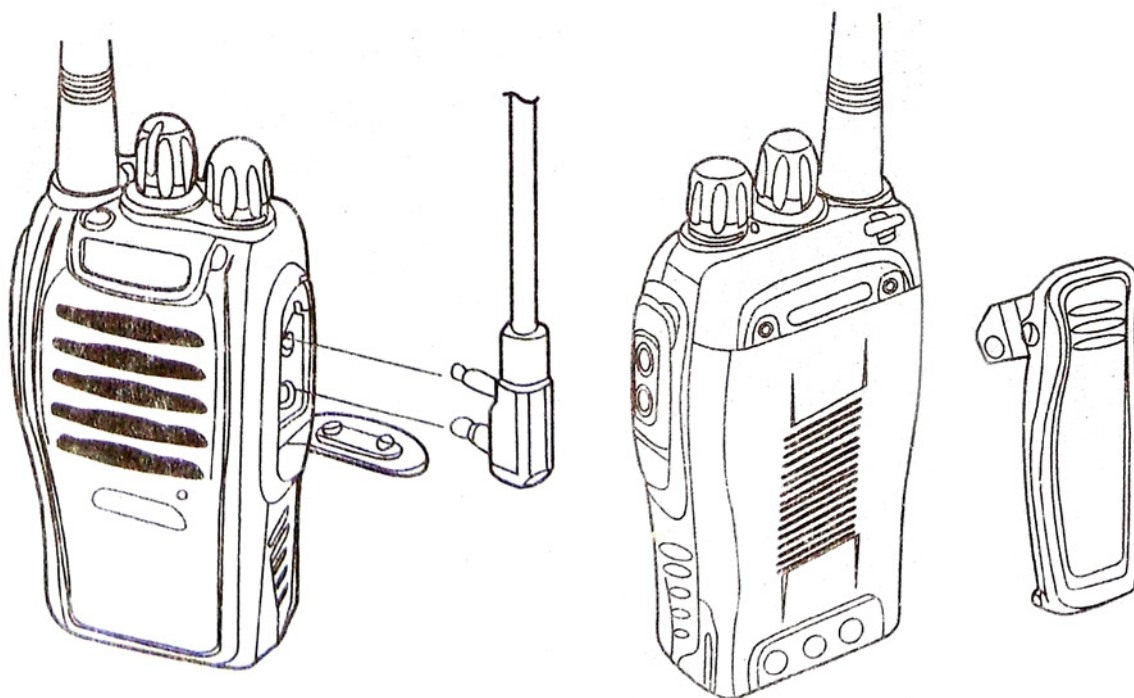

Общий вид и основные элементы управления.

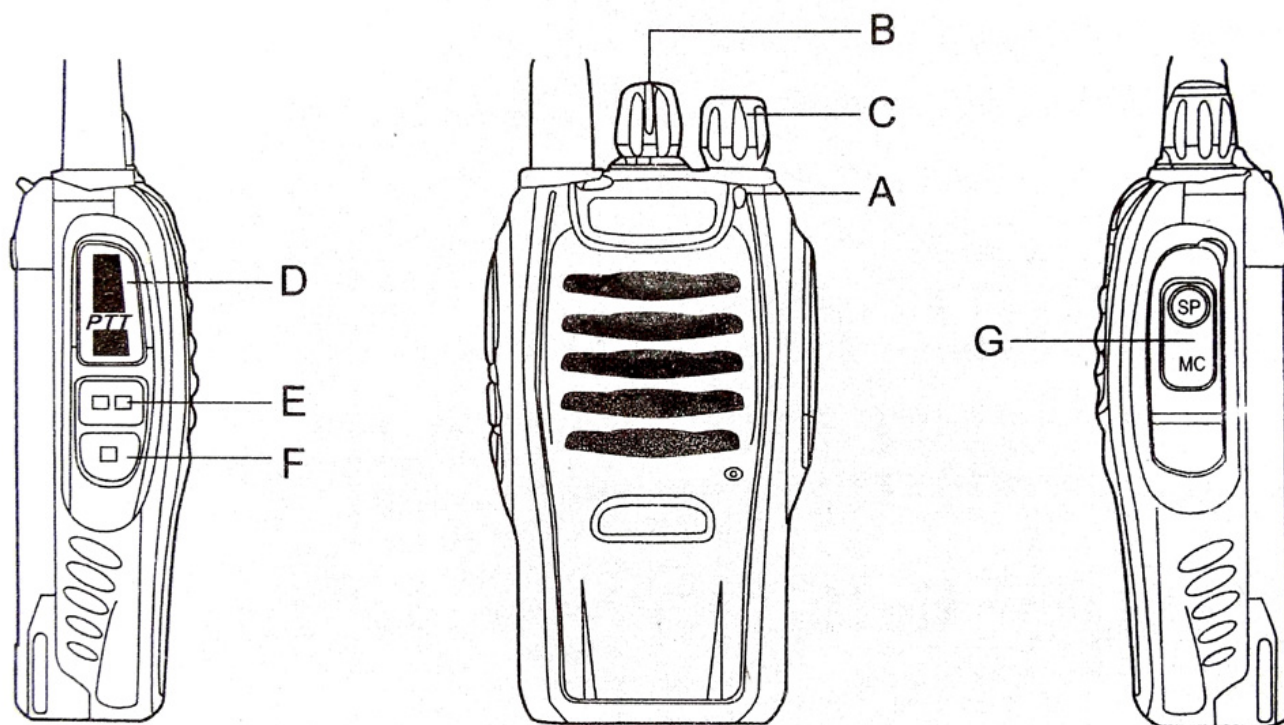

- A. Светодиодный индикатор: красный во время передачи и зеленый во время приема.
- B. Переключатель каналов на 16 положений. Канал 16 – это канал сканирования.
- C. Регулятор громкости / включения. Для включения (увеличения громкости) повернуть по часовой стрелке.
- D. Кнопка РТТ (нажми и говори). При нажатии включается режим передачи, при отпускании – возврат в режим приема.
- E. Кнопка «Монитор». Нажмите и удерживайте эту кнопку для выключения шумоподавителя и мониторинга всех сигналов на текущем канале.
- F. Программируемая функциональная кнопка.
- G. Разъем для подключения гарнитуры.

Использование.

Включение:

Для включения рации поверните ручку включения (регулировки громкости) по часовой стрелке. Вы услышите звуковой сигнал (бипер) и сообщение о включении станции.

Регулировка громкости:

Нажмите и удерживайте кнопку «Монитор» для того чтоб услышать звук и вращайте ручку включения / регулировки громкости для достижения нужного уровня. Вращение по часовой стрелке увеличивает громкость, против часовой – уменьшает.

Выбор канала:

Выбор канала осуществляется ручкой переключения каналов. Канал 16 – это канал сканирования.

Режим передачи:

Для включения режима передачи нажмите и удерживайте кнопку РТТ и говорите в микрофон. Режим передачи подтверждается включением красного светодиода.

Для достижения наилучшего качества звука на принимающей стороне, удерживайте станцию на расстоянии 2 – 3 дюйма (5 – 8 см) и говорите ровным голосом.

Дополнительные функции.

Уровень шумоподавителя:

Работа шумоподавителя заключается в отключении приема при отсутствии сигнала. Если уровень

шумоподавителя установлен правильно, вы будете слышать звук, только когда на канале есть полезный сигнал.

Уровень срабатывания шумоподавителя устанавливается путем программирования станции. Необходимый софт всегда можно скачать на нашем сайте www.radio16.ru

Таймер ограничения передачи (TOT):

Суть этой функции – с целью предотвращения перегрева станции, ограничить время работы на передачу некоторым заранее установленным интервалом. Срабатывание таймера ограничения подтверждается соответствующим звуковым сигналом. Функция TOT и время срабатывания TOT устанавливается путем программирования.

Режим сканирования:

Режим сканирования используется для мониторинга сигналов на заранее заданных частотах.

Если режим сканирования активирован путем программирования, поверните ручку переключения каналов в поз.16, при этом запустится автоматическое сканирование каналов 1 – 15 (может быть задан произвольный список сканируемых каналов). При этом:

1. Если в списке сканируемых меньше 2 каналов, сканирование не запустится.
2. Сканирование остановится при обнаружении сигнала.
3. При установке ручки переключения каналов в положение 16, всегда можно принудительно запустить / остановить сканирование одновременным нажатием на кнопки **РТТ** и **MONI** (передача и монитор).

Голосовое подтверждение:

Голосовое подтверждение режимов и функций может быть активировано путем программирования. При этом:

1. Для включения/выключения функции голосового подтверждения установите переключатель каналов в положение 10 и **включите** рацию, удерживая нажатыми кнопки **РТТ** и **MONI**.
2. Для выбора языка оповещения, установите переключатель каналов в положение 15 и **включите** рацию, удерживая нажатыми кнопки **РТТ** и **MONI**.

VOX (голосовое управление):

Функция голосового управления передачей устраняет необходимость «ручного» включения режима передачи. Этот режим включается автоматически всякий раз, когда вы начинаете говорить в микрофон. При использовании режима VOX следует правильно установить уровень чувствительности VOX. Так, при избыточной чувствительности режим передачи будет включаться даже от посторонних шумов.

Для включения/выключения функции VOX установите переключатель каналов в положение 1-5 и **включите** рацию, удерживая нажатыми кнопки **РТТ** и **MONI**.

Сигнал Тревоги:

Для включения/выключения функции «сигнал тревоги» установите переключатель каналов в поз. 11 и включите рацию, удерживая нажатыми кнопки **РТТ** и **MONI**.

Оповещение о низком уровне заряда батареи:

Индикацией низкого уровня заряда аккумулятора служит характерный звуковой сигнал и мигающий красный светодиод.

Монитор:

Если в режиме приема на канале нет сигнала (поднесущей), шумоподавитель не включит динамик, и вы не будете слышать фоновый шум. Если вы хотите временно выключить шумоподавитель, нажмите и удерживайте кнопку **MONI**. Это функция полезна в случае, если вы желаете отрегулировать уровень громкости или принять слабый сигнал.

Блокировка работы на занятом канале:

Если включена функция «блокировка работы на занятом канале», рация не будет включаться на передачу кнопкой **РТТ**, если на канале уже есть сигнал (для предотвращения создания помех). В этой ситуации вы услышите характерный звуковой сигнал.

Включение / выключение этой функции возможно путем программирования.

CTCSS / DCS:

Частотные (CTCSS) или цифровые (DCS) сигналы шумоподавителя позволяют осуществлять селективные вызовы, когда рация включается на прием только для вызовов от определенных станций или групп. При этом все остальные вызовы (от любых других станций, в том числе работающих на той же частоте) будут игнорироваться.

Использование сигналов CTCSS/DCS задается путем программирования.

Примечание: использование сигналов CTCSS/DCS не кодирует сигнал и не защищает от прослушивания, а только позволяет осуществлять селективный прием.