

IBK

**ПОРТАТИВНЫЙ
DVD-ПЛЕЕР
DL375DC**

**Руководство
по эксплуатации**

ПРОЧИТАЙТЕ ВНИМАТЕЛЬНО
ПЕРЕД ИСПОЛЬЗОВАНИЕМ



СОДЕРЖАНИЕ

ВВЕДЕНИЕ

Инструкция по мерам безопасности	1
Краткое описание формата DVD	2
Особенности	3
Поддерживаемые форматы	4
Условные обозначения	4
Комплектация	4
Органы управления аппарата	5
Использование пульта дистанционного управления	8
Подключение к адаптеру	9
Использование аккумуляторной батареи	9

ПОДКЛЮЧЕНИЕ

Подключение к телевизору	10
Подключение к стереофоническому усилителю	11
Подключение к усилителю с декодерами Dolby Digital/DTS	12
Подключение внешнего источника сигнала	13

НАЧАЛО РАБОТЫ

Воспроизведение дисков	14
Выбор системы цветности	14
Пауза/покадровое проигрывание диска	15
Отображение основной информации во время воспроизведения	15
Регулировка уровня громкости/тональности	16
Меню DVD-диска	16
Функция PBC	17
Непосредственный выбор трека с помощью цифровых клавиш	17
Выбор дорожки аудиосопровождения	18
Отключение звука	18

ВОСПРОИЗВЕДЕНИЕ

Повторное воспроизведение	19
Повтор выбранного фрагмента	19
Ускоренное воспроизведение	20
Замедленное воспроизведение	20
Выбор субтитров	21
Выбор ракурса	21
Воспроизведение с заданного момента	22
Увеличение/уменьшение изображения	23
Настройка параметров изображения и формата экрана	23
Виртуальная панель управления	23
Браузер	24
Воспроизведение внешнего источника сигнала	25
Воспроизведение MP3-, JPEG-, MPEG-4-файлов	25
Работа с картами памяти	27
Просмотр и воспроизведение содержимого карт памяти	27
Другие базовые операции	28

НАСТРОЙКИ ФУНКЦИЙ

Выбор и изменение настроек	29
Основные настройки	30
Аудионастройки	31
Начальные настройки	32

ПРОЧЕЕ

Возможные неисправности и способы их устранения	33
Технические характеристики	34
Термины	35
Список кодов языков	36
Сервисное обслуживание	37

ВВЕДЕНИЕ

ИНСТРУКЦИЯ ПО МЕРАМ БЕЗОПАСНОСТИ



Символ Опасности

Напоминание пользователю о высоком напряжении.



Символ Предупреждения

Напоминание пользователю о проведении всех действий в соответствии с инструкциями.

ПРЕДУПРЕЖДЕНИЯ:

- Чтобы предотвратить риск пожара или удара током, избегайте попадания в устройство воды и эксплуатации устройства в условиях высокой влажности.
- Устройство содержит компоненты под высоким напряжением и лазерную систему, поэтому не пытайтесь самостоятельно открывать и ремонтировать устройство. Лазерный луч опасен при снятой крышке корпуса. Не смотрите вблизи на лазерный луч.
- При перемещении устройства из холодного места в теплое или наоборот на лазерной головке может образоваться конденсат, и устройство не будет работать должным образом. В таком случае перед началом воспроизведения, пожалуйста, включите устройство на 1 – 2 часа без диска.
- Не пытайтесь закрывать или открывать лоток для загрузки дисков вручную.
- Отключайте питание плеера только при отсутствии диска.
- Выключайте устройство из розетки, если Вы не собираетесь его использовать в течение долгого времени.
- Перед включением устройства, пожалуйста, убедитесь, что устройство подключено правильно, установите на минимум уровень громкости усилителя и громкоговорителей Вашей аудиосистемы. Регулируйте уровень громкости только после начала воспроизведения, чтобы избежать повреждений вашей аудиосистемы.
- Не ставьте посторонние предметы на корпус проигрывателя, это может быть причиной некорректного воспроизведения.
- Не размещайте устройство около громкоговорителей высокой мощности, чтобы избежать любого влияния вибрации на его нормальную работу.
- Пожалуйста, поместите устройство в сухую и проветриваемую область. Исключайте соседство с нагревательными приборами, не подвергайте воздействию солнечного света, механической вибрации, влажности и пыльной среды.
- Допустимо использование небольшого количества нейтрального моющего средства для чистки устройства.
- Никогда не используйте абразивные материалы или органические соединения (алкоголь, бензин и т. д.) для чистки устройства.
- Для ремонта и технического обслуживания обращайтесь только к квалифицированным специалистам.

РЕКОМЕНДАЦИИ:

Перед использованием устройства внимательно ознакомьтесь с руководством. После чтения, пожалуйста, сохраните его для использования в будущем.

Пожалуйста, свяжитесь с Вашим местным дилером для проведения сервисного обслуживания.



Торговая марка, принадлежащая DVD Format/Logo Licensing Corporation, зарегистрированная в США, Японии и других странах.

Данное устройство содержит систему защиты авторских прав, принадлежащую компании Macrovision Corporation и другим законным владельцам и защищенную патентами США и другими сертификатами об авторских правах. Использование этой технологии должно быть подтверждено разрешением компании Macrovision Corporation и предназначено для домашнего использования ограниченным кругом лиц, если другое не оговорено договором с компанией Macrovision Corporation. Дisasceмблирование и реинжиниринг этой технологии преследуется по закону.

Все иллюстрации, приведенные в данной инструкции, являются схематическими изображениями реальных объектов, которые могут отличаться от их реальных изображений.

ВВЕДЕНИЕ

Краткое описание формата DVD









Формат DVD получил известность благодаря необычно большой емкости диска, что существенно расширило возможности его применения в домашних развлекательных системах. Емкость одного DVD-диска составляет от 4,7 до 17 ГБ (один DVD-диск заменяет от 7 до 26 стандартных CD-дисков). Горизонтальное разрешение изображений в данном формате – более 500 линий. Для передачи аудиосопровождения используются звуковые дорожки в форматах Dolby Digital и DTS, которые обеспечивают 6 независимых аудиоканалов и создают невероятные пространственные эффекты.

Сравнение формата DVD с другими форматами

	DVD				Super VCD	VCD	CD
Метод записи	Цифровой (MPEG-2)				Цифровой (MPEG-2)	Цифровой (MPEG-1)	Цифровой
Емкость	1 сторона 1 слой – 4,7 ГБ	1 сторона 2 слоя – 8,5 ГБ	2 стороны 1 слой – 9,4 ГБ	2 стороны 2 слоя – 17 ГБ	650 МБ	650 МБ	650 МБ
Время воспроизведения	133 мин.	242 мин.	266 мин.	484 мин.	45 мин.	74 мин.	74 мин.
Диаметр диска	12/8 см				12/8 см	12/8 см	12/8 см
Горизонтальное разрешение	500 и более линий				350 и более линий	250 и более линий	
Аудио	Dolby Digital/Линейное PCM						Линейное PCM
Качество звука	48 кГц, 99 кГц/16, 20, 24 Бит					44,1 кГц	44,1 кГц/ 16 Бит

Дополнительные возможности

- Множество поддерживаемых языков
DVD-диск может содержать до 8-ми языков дубляжа и 32-х языков субтитров.
- Множество ракурсов камеры
Определенные сцены на DVD-диске могут быть записаны в 9-ти различных ракурсах.
- Быстрый поиск необходимого фрагмента
Пользователь может осуществлять поиск нужного момента в фильме как по времени, так и выбирая главы (фрагменты, на которые разбит диск).
- Масштабирование изображения
Пользователь может масштабировать изображение в зависимости от геометрии телевизионного экрана.

Изображение на диске	Изображение на телевизоре		
	4:3		16:9
	Pan & Scan	Letterbox	
4:3 			
16:9 			

ПРИМЕЧАНИЕ

- Не все DVD-диски записаны с поддержкой режима Pan & Scan. Чтобы фильм корректно воспроизводился на телевизоре 4:3 (без черных полос), DVD-диск должен быть записан особым образом. Тем не менее, даже в режиме Pan & Scan некоторая потеря информации все-таки будет.

ВВЕДЕНИЕ

Особенности

Данный портативный DVD–плеер оснащен современным цветным широкоформатным TFT–экраном и новейшим декодирующим процессором, благодаря чему позволяет в полной мере наслаждаться высококачественным изображением и звуком. Механизм для чтения дисков оснащен самыми современными средствами защиты от сбоев, поэтому продолжает бесперебойно работать даже в условиях сильных вибраций и тряски.

Форматы и носители:

- Поддержка стандарта MPEG–4: воспроизведение форматов DivX 3.11, DivX 4, DivX 5, DivX Pro, XviD
- Устройство для чтения карт памяти SD, MMC, MS
- Воспроизведение цифрового видео в форматах DVD–Video, Super VCD и VCD
- Воспроизведение музыкальных композиций в форматах CD–DA, HDCD
- Воспроизведение музыкальных файлов, сжатых в форматах MP3 и WMA
- Воспроизведение фотоальбомов, записанных в цифровых форматах Kodak Picture CD и JPEG

Видео:

- 7–дюймовый цветной широкоформатный TFT–экран с большим углом обзора
- Композитный видеовыход для подключения к телевизору
- Композитный видеовход для подключения внешнего источника сигнала

Аудио:

- 2 выхода для подключения наушников
- Встроенная стереофоническая аудиосистема
- Стереофонический аналоговый аудиовыход для подключения к усилителю или другим компонентам аудиосистемы
- Коаксиальный цифровой выход для подключения к усилителю с цифровым входом
- Стереофонический аналоговый вход для подключения внешнего источника сигнала

Прочее:

- Аккумуляторная батарея большой емкости, обеспечивающая просмотр фильмов вдали от электрической сети
- Современные технологии защиты от тряски и вибрации
- Удобное экранное меню на русском языке и виртуальная панель управления, делающие аппарат чрезвычайно легким в использовании
- Пульт дистанционного управления
- Удобная сумка для транспортировки

ВВЕДЕНИЕ



Поддерживаемые форматы



Тип	Размер	Содержание
	12 или 8 см	CD-DA: Цифровое аудио
	12 или 8 см	VIDEO CD: Сжатое цифровое аудио – видео (динамическое изображение)
SVCD	12 или 8 см	Super VCD: Сжатое цифровое аудио – видео (динамическое изображение)
	12 или 8 см	DVD: Сжатое цифровое аудио – видео (динамическое изображение)
MPEG-4	12 или 8 см	Сжатое цифровое аудио – видео (динамическое изображение)
	12 см	WMA: Сжатое цифровое аудио
MP3	12 см	MP3: Сжатое цифровое аудио
JPEG	12 см	JPEG: Сжатое цифровое статическое изображение

Условные обозначения

Эти значки в верхней части параграфа обозначают типы дисков, к которым применима данная функция.



 Применима к DVD-дискам
 Применима к Super VCD-дискам
 Применима к VCD-дискам

 Применима к MP3-файлам
 Применима к CD-дискам
 Применима к MPEG-4-файлам

Комплектация

Портативный DVD-плеер	1 шт.
Аккумулятор Li-Pol 4000 мАч	1 шт.
Сетевое зарядное устройство/адаптер	1 шт.
Кабель для сетевого зарядного устройства	1 шт.
Автомобильное зарядное устройство/адаптер	1 шт.
Пульт дистанционного управления (ДУ)	1 шт.
Батарейка для пульта ДУ (CR2025)	1 шт.
Стерефонический аудио-, видеокабель Mini-Jack – 3xRCA	1 шт.
Видеокабель для подключения композитного видеосигнала	1 шт.
Наушники	1 шт.
Гарантийный талон	1 шт.
Руководство по эксплуатации	1 шт.
Сумка для транспортировки	1 шт.

ВВЕДЕНИЕ

Органы управления аппарата

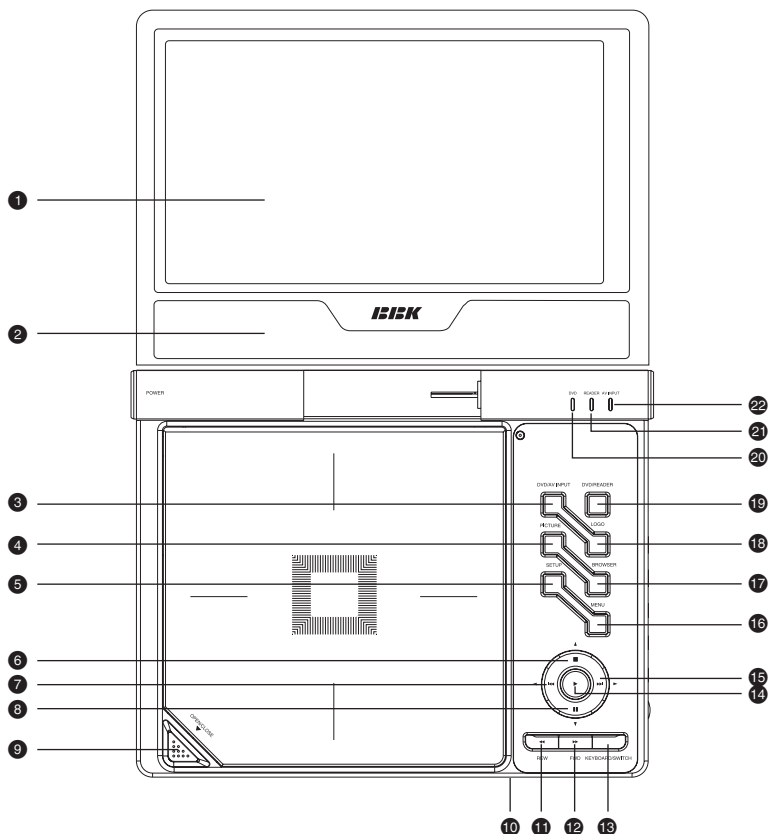

- 1 7-дюймовый широкоформатный цветной TFT-экран
- 2 Встроенные громкоговорители
- 3 Клавиша DVD/AV Переключение режимов
- 4 Клавиша PICTURE
- 5 Клавиша SETUP
- 6 Клавиша STOP/Клавиша UP
- 7 Клавиша PREV/Клавиша LEFT
- 8 Клавиша PAUSE/Клавиша DOWN
- 9 Клавиша OPEN/CLOSE
- 10 Датчик инфракрасного излучения
- 11 Клавиша REW
- 12 Клавиша FWD
- 13 Клавиша KEYBOARD/SWITCH
- 14 Клавиша PLAY/Клавиша SELECT
- 15 Клавиша NEXT/Клавиша RIGHT
- 16 Клавиша MENU
- 17 Клавиша BROWSER
- 18 Клавиша LOGO
- 19 Клавиша DVD/READER
- 20 Индикатор режима DVD
- 21 Индикатор режима считывателя карт памяти
- 22 Индикатор подключения к AV входу

ВВЕДЕНИЕ

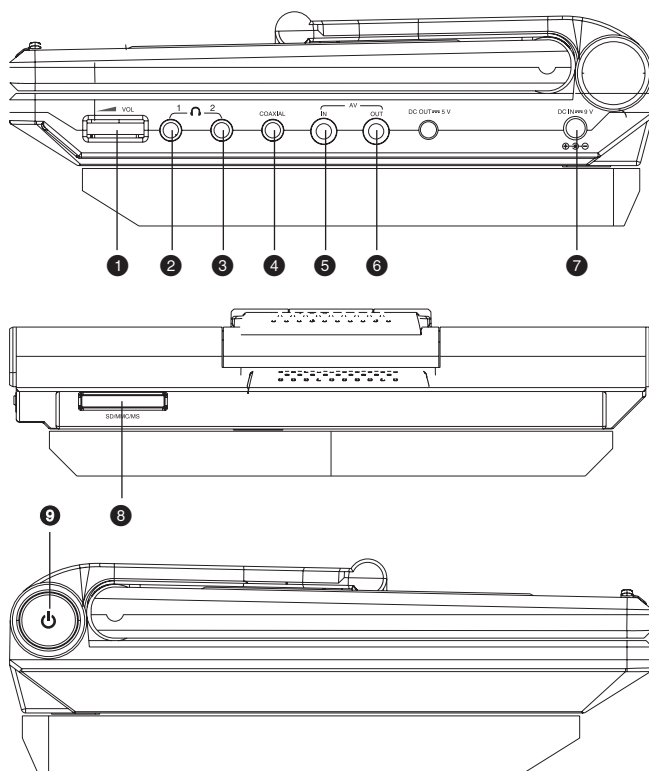

- ❶ Регулятор громкости громкоговорителей/наушников
- ❷ Выход для наушников 1
- ❸ Выход для наушников 2
- ❹ Коаксиальный выход
- ❺ Audio/Video вход
- ❻ Audio/Video выход
- ❼ Разъем для адаптера питания
- ❽ Разъем для карт памяти
- ❾ Кнопка включения питания (удерживать в течение 3 с.)

ВВЕДЕНИЕ

- 1 Кнопка **STANDBY**
Кнопка Включения/Выключения.
- 2 Кнопка **AUDIO**
Переключение каналов аудиосопровождения.
- 3 Кнопка **GOTO**
Переход к заданному моменту файла или диска.
- 4 Кнопка **ZOOM**
Масштабирование изображения.
- 5 Кнопка **ANGLE**
Изменение ракурса.
- 6 Кнопка **MUTE**
Включение/выключение звука.
- 7 Кнопка **TITLE**
Переход в меню текущего раздела DVD-диска.
- 8 Кнопки направления
Управление экранными меню.
- 9 Кнопка **SELECT**
Управление экранными меню.
- 10 Кнопка **SETUP**
Вход в меню настроек аппарата.
- 11 Кнопка **PLAY**
Нормальное воспроизведение.
- 12 Кнопка **STOP**
Остановка воспроизведения.
- 13 Кнопка **REW**
Ускоренное воспроизведение назад.
- 14 Кнопка **FWD**
Ускоренное воспроизведение вперед.
- 15 Кнопка **KEY** ↓
Понижение тональности звука.
- 16 Кнопка **KEY** #
Повышение тональности звука.
- 17 Кнопка **P/N**
Переключение видеосистем: PAL/NTSC/ABTO.
- 18 Кнопка **LOGO**
Установка собственного изображения для заставки.
- 19 Кнопка **SF**
Переключение эффектов цифровой обработки звукового поля.
- 20 Кнопка **EQ**
Переключение настроек эквалайзера.
- 21 Кнопка **VOL-**
Уменьшение громкости.
- 22 Кнопка **VOL+**
Увеличение громкости.
- 23 Кнопка **SKIP PREV**
Воспроизведение с предыдущей метки.
- 24 Кнопка **SKIP NEXT**
Воспроизведение с последующей метки.
- 25 Кнопка **PAUSE/STEP**
Пауза/покадровое воспроизведение.
- 26 Кнопка **SLOW**
Замедленное воспроизведение.
- 27 Кнопка **MENU**
Переход в главное меню диска.

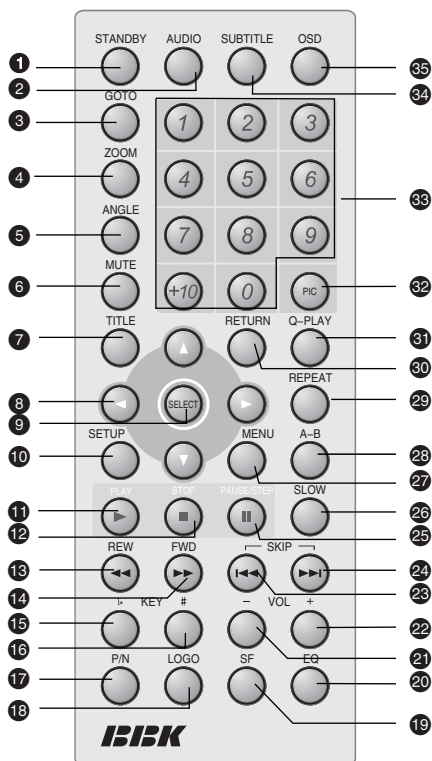

- 28 Кнопка **A-B**
Повтор выбранного участка.
- 29 Кнопка **REPEAT**
Повторное воспроизведение.
- 30 Кнопка **RETURN**
Возврат к предыдущему меню.
- 31 Кнопка **Q-PLAY**
Активация функции «Q-Play».
- 32 Кнопка **PIC**
Регулировка параметров изображения.
- 33 Цифровые клавиши
- 34 Кнопка **SUBTITLE**
Изменение языка субтитров.
- 35 Кнопка **OSD**
Отображение информации о диске.

ВВЕДЕНИЕ

Использование пульта дистанционного управления

Установка батареек

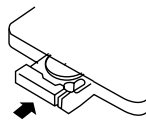
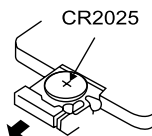
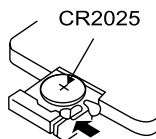

1. Откройте крышку на боковой поверхности пульта дистанционного управления.
2. Вставьте батарейку, соблюдая полярность.
3. Закройте крышку отсека для батареек.

Использование пульта дистанционного управления

При использовании пульта дистанционного управления убедитесь, что угол отклонения пульта от воображаемого перпендикуляра к датчику инфракрасных лучей на передней панели DVD-плеера не превышает 30 градусов и расстояние до DVD-плеера не превышает 3-х метров.

ПРИМЕЧАНИЯ

- Избегайте попадания прямых солнечных лучей на датчик пульта ДУ на передней панели DVD-плеера.
- Своевременно заменяйте батарейку в пульте дистанционного управления.
- Не роняйте пульт дистанционного управления и старайтесь оберегать его от воздействия влаги.

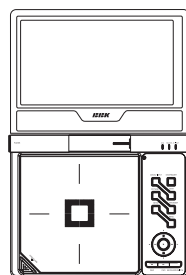

В пределах 3-х метров

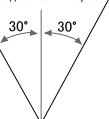

ВВЕДЕНИЕ

Подключение к адаптеру

В комплект поставки входят сетевой и автомобильный адаптеры. Сетевой адаптер используется для подключения DVD-плеера к электрической сети. Автомобильный адаптер оборудован разъемом для подключения к прикуривателю и позволяет использовать плеер в автомобиле.

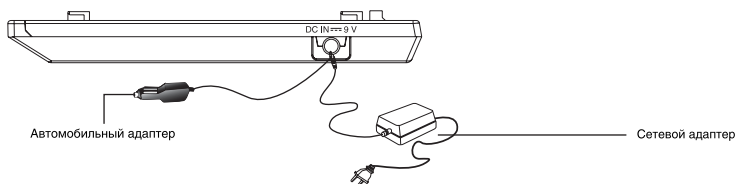

ПРИМЕЧАНИЕ

- Не включайте DVD-плеер во время вождения, это отвлекает внимание водителя и может стать причиной несчастного случая.

Использование аккумуляторной батареи

Данный DVD-плеер оснащен плоской аккумуляторной батареей высокой емкости, которая обеспечивает около 4,5 часов непрерывной работы аппарата.

Установка и снятие аккумуляторной батареи

1. Совместите крепежные выступы аккумулятора с соответствующими выемками на обратной стороне DVD-плеера.
2. Сдвиньте аккумулятор до упора, как показано на рисунке, чтобы зафиксировать его положение. Загорится индикатор дежурного режима на передней панели плеера.
3. Чтобы снять батарею, нажмите кнопку на ее обратной стороне и сдвиньте, как показано на рисунке. Теперь Вы можете удалить аккумулятор.



Зарядка аккумуляторной батареи

1. Включите штекер сетевого или автомобильного адаптера в гнездо, расположенное на боковой панели аккумулятора или аппарата.
2. В процессе зарядки индикатор на боковой панели аккумулятора мигает зеленым. Перед окончанием зарядки индикатор загорается оранжевым.
3. Индикатор загорается зеленым, когда процесс зарядки завершается.



ПРИМЕЧАНИЯ

- Когда аккумулятор заряжен полностью, индикатор перестает мигать и вспыхивает зеленым.
- При закрытии экрана DVD-плеера выключается только экран. Устройство при этом не переходит в режим ожидания.
- Если DVD-плеер подключен к сети, то зарядка осуществляется автоматически. Если при этом воспроизводить диски, то зарядка аккумулятора все равно будет осуществляться, но время, необходимое для полной зарядки, значительно увеличится. Рекомендуется не пользоваться плеером во время зарядки.

ПОДКЛЮЧЕНИЕ

Подключение к телевизору

Вы можете подключить DVD-плеер к телевизору, используя композитный или S-Video видеовыходы. Перед подключением убедитесь, что все компоненты отключены от электропитания.

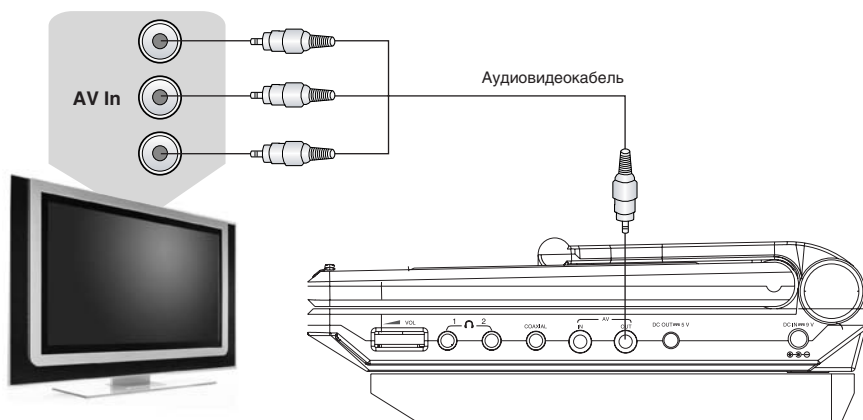

- Если для прослушивания звука Вы собираетесь использовать акустическую систему телевизора, то аудиовыход DVD-плеера следует подключить к аудиовыходу телевизора.

ПОДКЛЮЧЕНИЕ

Подключение к стереофоническому усилителю

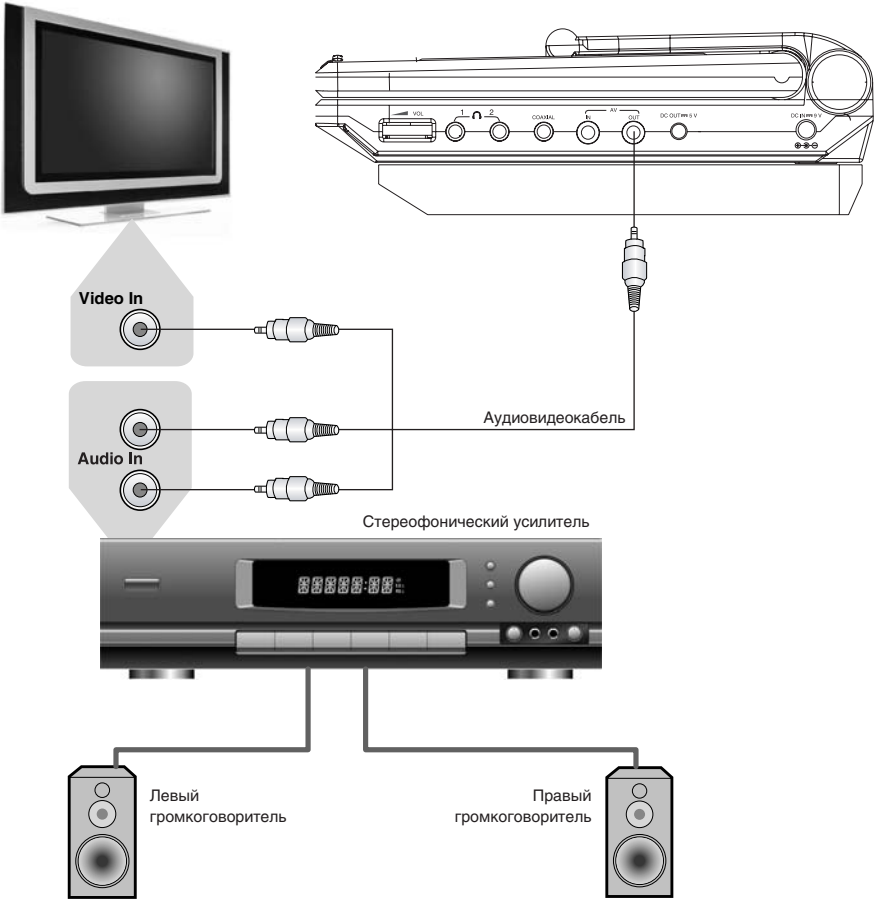

ПОДКЛЮЧЕНИЕ

Подключение к усилителю с декодерами Dolby Digital/DTS

Благодаря оптическому цифровому аудиовыходу DVD-плеер может быть подключен к усилителю со встроенными декодерами Dolby Digital/DTS.

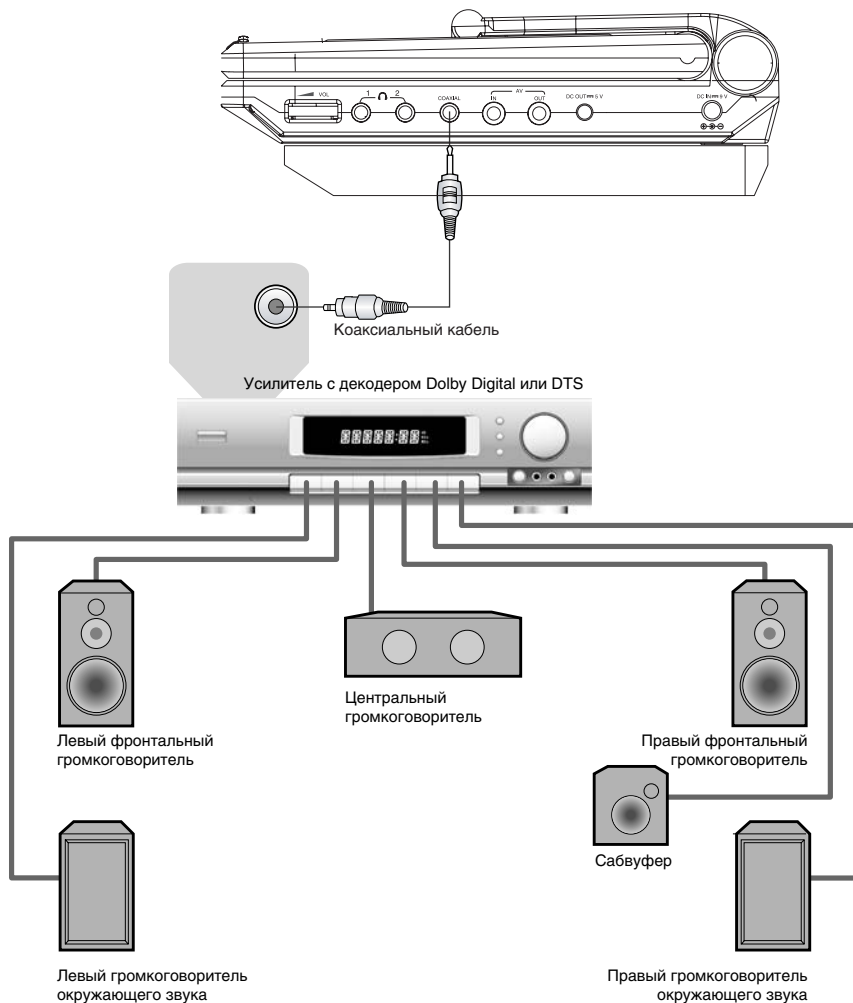

Производится по лицензии Dolby Laboratories. “Dolby” и символ двойное-D являются зарегистрированными торговыми марками Dolby Laboratories. Конфиденциальные неизданные работы. © 1992 – 1997 Dolby Laboratories. Все права защищены.

ПОДКЛЮЧЕНИЕ

Подключение внешнего источника сигнала

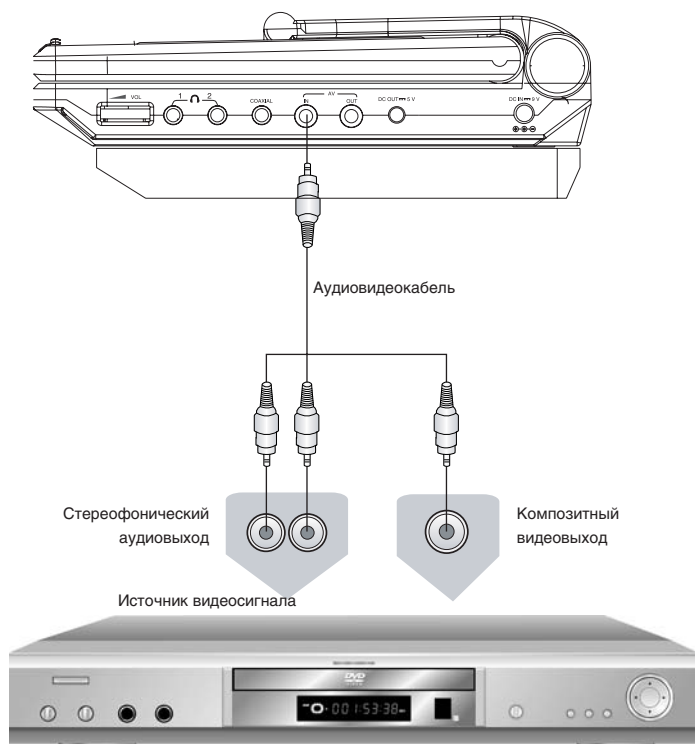

НАЧАЛО РАБОТЫ

Воспроизведение дисков

1. Подсоедините аккумулятор или адаптер к DVD-плееру – на передней панели вспыхнет красным индикатор дежурного/рабочего режимов.
2. Откройте откидной экран. Отрегулируйте угол наклона для наилучшего восприятия изображения.

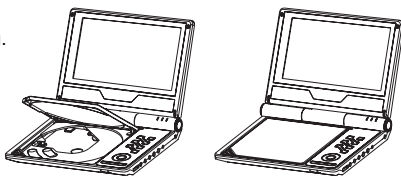

3. Нажмите клавишу STANDBY и удерживайте ее в течение 3-х секунд, чтобы включить аппарат.
4. Нажмите клавишу OPEN/CLOSE, чтобы открыть отсек для диска, и вставьте диск лейблом вверх.
5. Закройте отсек для диска. После закрытия отсека начнется автоматическое распознавание диска.
6. Нажмите клавишу PLAY, чтобы начать воспроизведение.
7. Нажмите клавишу STOP для остановки воспроизведения.
8. Нажмите клавишу STANDBY и удерживайте ее в течение 3-х секунд, чтобы выключить аппарат.

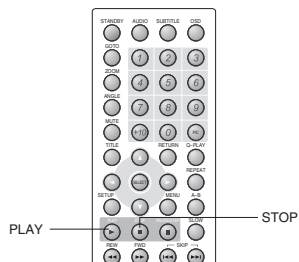

ПРИМЕЧАНИЯ

- При проигрывании DVD-диска однократное нажатие клавиши STOP приводит к временной остановке воспроизведения. При нажатии клавиши PLAY воспроизведение начнется с момента остановки. Для полной остановки воспроизведения клавишу STOP необходимо нажать дважды.
- Отсоединяйте аккумулятор или адаптер, если не собираетесь пользоваться плеером длительное время, поскольку в дежурном режиме аппарат потребляет небольшое количество энергии.

Выбор системы цветности



При подключении телевизора иногда бывает необходимо принудительно выбрать видеосистему PAL или NTSC. При просмотре изображения со встроенного экрана данный параметр необходимо установить в состоянии AUTO.

1. Нажмите один или несколько раз клавишу P/N пульта ДУ, чтобы выбрать систему PAL, если телевизор работает в системе PAL. Изображение на экране:
2. Нажмите один или несколько раз клавишу P/N, чтобы выбрать систему NTSC, если телевизор работает в системе NTSC. Изображение на экране:
3. Нажмите один или несколько раз клавишу P/N, чтобы включить режим автоматического выбора системы AUTO, если используется мультисистемный телевизор или встроенный TFT-экран. Изображение на экране:



ПРИМЕЧАНИЯ

- Переключение системы невозможно во время воспроизведения.
- Некоторые функции или весь диск могут быть воспроизведены неправильно, если выбрана неверная система. Мы рекомендуем установить систему устройства телевизора в режим AUTO.



НАЧАЛО РАБОТЫ

Пауза/покадровое воспроизведение диска



1. Нажмите клавишу PAUSE/STEP в режиме воспроизведения, чтобы остановить изображение на экране.



2. Нажмите клавишу PAUSE/STEP снова, чтобы воспроизвести следующий кадр видеозаписи. Кадры переключаются с каждым нажатием данной клавиши.



3. Нажмите клавишу PLAY для продолжения нормального воспроизведения диска.

ПРИМЕЧАНИЯ

- Режим покадрового воспроизведения недоступен при воспроизведении CD- или MP3-диска. Когда скринсейвер включен (см. с. 29), аппарат переходит в режим защиты экрана, если изображение не меняется в течение приблизительно 2-х минут (в режимах паузы, остановки, меню, отсутствия диска и т. д.).
- DVD-плеер переходит в дежурный режим, если никакие действия не выполняются в течение 20-ти минут.
- При воспроизведении MPEG-4-файлов функция покадрового воспроизведения недоступна.

Отображение основной информации во время воспроизведения



Нажмите клавишу OSD пульта ДУ.



Информация о воспроизводимом диске появится на экране.

Последовательно нажимайте клавишу OSD, чтобы увидеть следующую информацию:

DVD-диск:

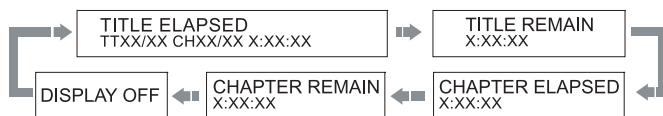

CD-, SVCD- или VCD-диск:

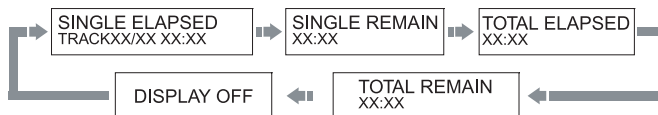

MPEG-4-диск:

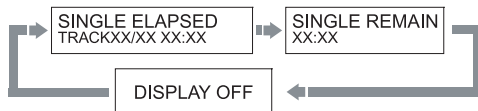

TITLE ELAPSED – прошло с начала текущего раздела

TITLE REMAIN – осталось до конца текущего раздела

CHAPTER ELAPSED – прошло с начала текущей главы

CHAPTER REMAIN – осталось до конца текущей главы

TT – текущий раздел/общее количество разделов

CH – текущая глава/общее количество глав

DISPLAY OFF – выключить отображение информации

SINGLE ELAPSED – прошло с начала трека

SINGLE REMAIN – осталось до конца трека

TOTAL ELAPSED – прошло с начала диска

TOTAL REMAIN – осталось до конца диска

НАЧАЛО РАБОТЫ

Регулировка уровня громкости/тональности



Аппарат оснащен одним регулятором и двумя клавишами громкости. Регулятор громкости VOLUME на боковой панели аппарата управляет громкостью встроенных громкоговорителей и уровнем сигнала на выходе для подключения наушников. Клавиши VOL+ и VOL- пульта ДУ управляют уровнем выходного сигнала на всех аудиовыходах аппарата. Поэтому если Вы собираетесь управлять громкостью аппарата с пульта ДУ, то уровень громкости встроенных громкоговорителей следует установить на максимум.

1. Нажмите клавишу VOL+, чтобы увеличить уровень громкости.
2. Нажмите клавишу VOL-, чтобы уменьшить уровень громкости.
3. Нажмите клавишу KEY# пульта ДУ, чтобы повысить тональность звука.
4. Нажмите клавишу KEY ь пульта ДУ, чтобы понизить тональность звука.

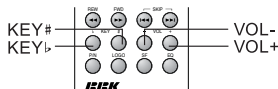

ПРИМЕЧАНИЯ

- Максимальное значение уровня громкости – 20.
- Диапазон коррективы тональности +/- 16.

Меню DVD-диска



Большинство современных DVD-дисков имеют собственное меню.

1. Нажмите клавишу MENU, чтобы отобразить главное меню диска на экране. Перемещение по пунктам меню производится с помощью клавиш курсора пульта ДУ. Выбор выделенного пункта осуществляется клавишей SELECT, возврат в предыдущее меню – клавишей RETURN.

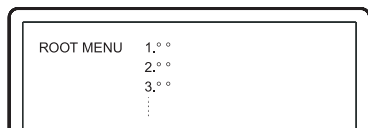

2. Нажмите клавишу TITLE пульта ДУ, чтобы отобразить меню текущего раздела. Управление выполняется аналогично предыдущему пункту.

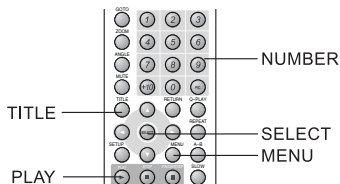

ПРИМЕЧАНИЯ

- Перед управлением меню DVD-диска без использования пульта ДУ переведите универсальные клавиши двойного назначения в режим курсора DIR Key. Для этого необходимо один или несколько раз нажать клавишу KEYBOARD/SWITCH на панели аппарата (надпись DIR Key будет отображена на экране).
- Обратите внимание, на передней панели аппарата отсутствует клавиша RETURN.
- Внешний вид и содержание экранного меню определяется производителем DVD-диска. Некоторые DVD-диски могут быть записаны без поддержки экранного меню.

НАЧАЛО РАБОТЫ

Функция PBC



Данная функция позволяет управлять порядком воспроизведения фрагментов диска и доступна для некоторых дисков в форматах Super VCD и VCD2.0.

1. Главное меню на экране телевизора:



Управление экранным меню PBC осуществляется при помощи цифровых клавиш пульта ДУ. Например, нажмите клавишу 1.



2. На экране телевизора появится подменю 1 или начнется воспроизведение фрагмента 1.



3. При помощи клавиш NEXT и PREV осуществляется переключение страниц меню.

4. Чтобы отключить функцию PBC, нажмите клавишу MENU.

При этом воспроизведение дорожек диска начнется в порядке записи.

ПРИМЕЧАНИЯ

- Функция PBC включается по умолчанию при использовании Super VCD– или VCD2.0–диска.
- Super VCD– или VCD2.0–диск может быть записан без поддержки меню PBC.

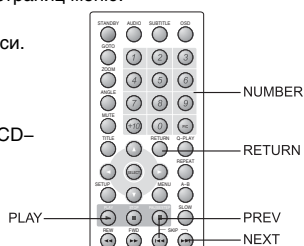

Непосредственный выбор трека с помощью цифровых клавиш



Вставьте диск. После того как DVD–плеер начнет чтение, нажмите цифровую клавишу, чтобы выбрать трек.

Нажмите клавишу 1 – 9, если номер трека <10. Например, выберите трек 7: **7**

Нажмите клавишу +10 и клавишу 0 – 9, если номер трека 10 – 19.

Например, выберите трек 16: **+10** + **6**



Нажмите клавишу +10 дважды и клавишу 0 – 9 для треков с номерами 20 – 29. Дальнейшие действия производятся аналогично.

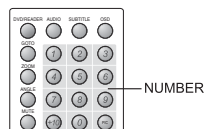

ПРИМЕЧАНИЕ

- При воспроизведении VCD– или VCD2.0–дисков эта функция доступна только при выключенном режиме PBC. Если режим PBC включен, для выбора трека войдите в главное меню диска, нажав клавишу RETURN.

НАЧАЛО РАБОТЫ

Выбор дорожки аудиосопровождения



Переключение дорожек аудиосопровождения производится при помощи клавиши AUDIO. На диске может быть записано несколько таких дорожек. Если фильм записан на разных языках, то при помощи этой клавиши Вы можете менять язык дубляжа.

DVD-диск:



SVCD-диск:

AUDIO 1 – дорожка 1
AUDIO 2 – дорожка 2



Дубляж некоторых VCD- и SVCD-дисков выделяется в отдельный звуковой канал, что дает возможность при воспроизведении таких дисков выбирать звуковое сопровождение на языке, который Вы предпочитаете в моно- или стереорежиме.

VCD-, CD-диски:

LEFT MONO – только левый канал
RIGHT MONO – только правый канал
STEREO – стерео

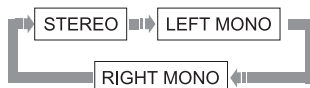

ПРИМЕЧАНИЯ

- Количество дорожек и языков дубляжа определяется производителем диска.
- Иногда при воспроизведении DVD-диска нажатие клавиши AUDIO может вызвать повторное воспроизведение текущего трека.

Отключение звука



1. Нажмите клавишу MUTE в режиме воспроизведения, чтобы выключить звук.



2. Нажмите клавишу MUTE снова, чтобы включить звук.

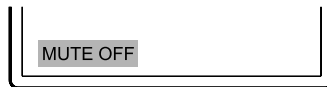

ПРИМЕЧАНИЕ

- Нажмите клавишу MUTE, если звук отсутствует.

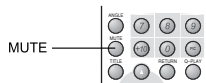

ВОСПРОИЗВЕДЕНИЕ

Повторное воспроизведение



Функция повторного воспроизведения позволяет Вам повторять определенный раздел, главу, трек или диск.

При каждом нажатии клавиши REPEAT на экране отображается следующая информация:

DVD-диск:



SVCD-, VCD- или CD-диск:



MPEG-4-, MP3-диск:



ПРИМЕЧАНИЕ

- Для SVCD- и VCD2.0-дисков данная функция доступна только в режиме PBC OFF.

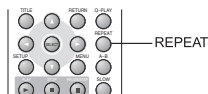

Повтор выбранного фрагмента



Используя клавишу A-B, Вы можете повторять выбранный фрагмент записи.

- Во время нормального воспроизведения нажмите клавишу A-B, чтобы выбрать точку A (начало выбираемого участка). Информация на экране:



- Повторным нажатием клавиши A-B выберите точку B (конец выбираемого участка). Информация на экране:



Начнется повтор выделенного фрагмента.

- Нажмите клавишу A-B еще раз, чтобы восстановить нормальное воспроизведение.

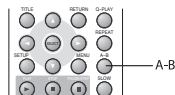

ПРИМЕЧАНИЯ

- Данная функция может быть доступной для некоторых дисков.
- При воспроизведении некоторых дисков выделение фрагмента возможно только в пределах одного трека.

ВОСПРОИЗВЕДЕНИЕ

Ускоренное воспроизведение



Вы можете использовать ускоренное воспроизведение вперед и назад, чтобы найти нужный фрагмент записи.

1. Нажмите клавишу FWD, чтобы плеер начал ускоренное воспроизведение вперед.

Каждое нажатие клавиши FWD изменяет скорость воспроизведения DVD-, SVCD-, VCD-, CD-, MPEG-4-дисков в следующей последовательности:



2. Нажмите клавишу REW, чтобы плеер начал ускоренное воспроизведение назад.

Каждое нажатие клавиши REW изменяет скорость воспроизведения DVD-, SVCD-, VCD-, CD-, MPEG-4-дисков в следующей последовательности:



ПРИМЕЧАНИЕ

- Реальная скорость перемотки некоторых MPEG-4-дисков может не всегда соответствовать коэффициенту перемотки.

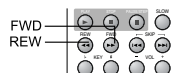

Замедленное воспроизведение



Для более внимательного рассмотрения некоторых фрагментов дисков Вы можете воспользоваться функцией замедленного воспроизведения.

1. Нажмите клавишу SLOW, чтобы перейти в режим замедленного воспроизведения, на экране телевизора появится изображение:

Воспроизведение DVD-диска:

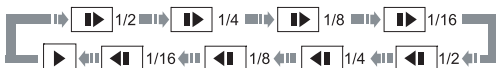

Воспроизведение SVCD-, VCD-, MPEG-4-диска:



2. Нажмите клавишу PLAY в режиме замедленного воспроизведения, чтобы перейти в режим нормального воспроизведения.



ВОСПРОИЗВЕДЕНИЕ

Выбор субтитров



При воспроизведении DVD-дисков, записанных с субтитрами на разных языках, Вы можете выбрать язык субтитров.

Нажмите один или несколько раз клавишу SUBTITLE.

Каждое нажатие клавиши SUBTITLE изменяет язык субтитров, как показано на рисунке:

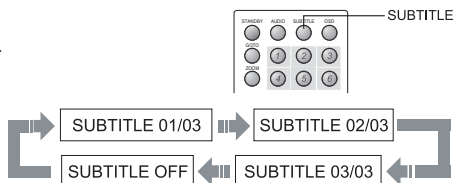

ПРИМЕЧАНИЕ

- Количество доступных языков определяется производителем DVD-диска и может достигать 32.

Выбор ракурса



При воспроизведении DVD-дисков, записанных с субтитрами на разных языках, Вы можете выбрать язык субтитров.

1. Нажмите клавишу ANGLE.

Информация на экране:

2. Для выбора желаемого ракурса нажмите клавишу ANGLE несколько раз или введите нужный номер при помощи цифровых клавиш. Изображение на экране будет меняться, как показано на рисунке:



3. Для возврата к первоначальному ракурсу используйте клавишу ANGLE снова.

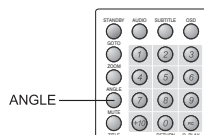

ПРИМЕЧАНИЯ

- Количество ракурсов сцены определяется производителем DVD-диска.
- Данная функция недоступна для DVD-дисков, записанных без поддержки смены ракурсов.

ВОСПРОИЗВЕДЕНИЕ

Воспроизведение с заданного момента



Вы можете осуществить переход к желаемому разделу, главе или временной позиции.

Для DVD-дисков

1. Для перехода к нужному разделу и/или главе нажмите клавишу GOTO один раз. При помощи клавиш ВЛЕВО И ВПРАВО выберите нужное поле для ввода и введите нужное значение при помощи цифровых клавиш. Например, выберите главу 2 в разделе 6.

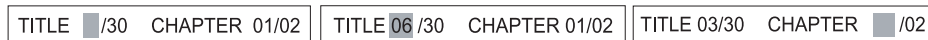

2. Для осуществления перехода к нужной временной позиции в текущем разделе нажмите клавишу GOTO дважды. При помощи цифровых клавиш последовательно введите часы, минуты и секунды.



3. Для перехода к нужной временной позиции в текущей главе нажмите клавишу GOTO трижды. При помощи цифровых клавиш введите последовательно часы, минуты и секунды.

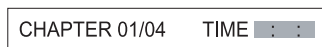

Для SVCD-, VCD- и CD-дисков

1. Для перехода к нужной временной позиции в диске нажмите клавишу GOTO и введите последовательно значения часов, минут и секунд, используя цифровые клавиши.
2. Для перехода к нужной временной позиции в текущем треке нажмите клавишу GOTO дважды. Введите необходимое значение при помощи цифровых клавиш.
3. Для перехода к нужному треку нажмите клавишу GOTO трижды. Введите номер желаемого трека при помощи цифровых клавиш.



Для MPEG-4-дисков

Поиск по файлу. Нажмите клавишу GOTO, на экране телевизора появится изображение, как показано на рисунке. С помощью цифровых клавиш введите номер файла.



Поиск по времени в фильме. Нажмите клавишу GOTO, на экране телевизора появится изображение, как показано на рисунке. С помощью цифровых клавиш введите часы, минуты и секунды.

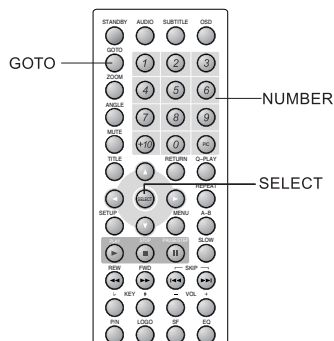
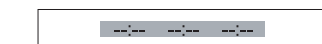

ВОСПРОИЗВЕДЕНИЕ

Увеличение/уменьшение изображения



1. В режиме воспроизведения нажмите клавишу ZOOM.

Изображение на экране телевизора:
Изображение увеличено в 2 раза.

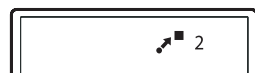

2. С каждым следующим нажатием клавиши ZOOM масштабирование изображения будет осуществляться в следующем порядке: x1.2, x1.3, x1.5, x2, x2.5, x3, x3.5, x4, x1/2, x1/3, x1/4.
3. Для возврата к нормальному отображению нажмите клавишу ZOOM несколько раз.

ПРИМЕЧАНИЕ

- В режиме увеличения с помощью клавиш ВЛЕВО, ВПРАВО, ВВЕРХ и ВНИЗ Вы можете перемещать увеличенный фрагмент.

Настройка параметров изображения и формата экрана



Данные настройки предназначены для регулировки резкости, яркости, контрастности, оттенков, насыщенности изображения.

1. Каждое нажатие клавиши PICTURE на панели аппарата переключает настраиваемый параметр в следующем порядке:

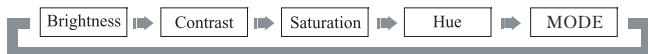

2. Для регулировки выбранного параметра используйте клавиши ВЛЕВО и ВПРАВО.
3. Для переключения формата экрана выберите параметр MODE. Значение FULL соответствует формату 16:9, значение NORMAL – формату 4:3.

ПРИМЕЧАНИЯ

- Изменения настроек изображения будут утеряны после выключения аппарата. Для сохранения изменений параметров после выключения аппарата используйте меню настроек (см. с. 29).
- Формат экрана может быть выбран в меню настроек аппарата (см. с. 29).

Виртуальная панель управления



Данная функция предназначена для более удобного управления DVD-плеером во время просмотра фильмов.

1. Дважды нажмите клавишу KEYBOARD/SWITCH на панели DVD-плеера. На экране появится виртуальная панель управления, как показано на рисунке:

- 1 Покадровое воспроизведение
- 2 Замедленное воспроизведение вперед
- 3 Нормальное воспроизведение
- 4 Клавиша NEXT
- 5 Ускоренное воспроизведение вперед
- 6 Пауза
- 7 Клавиша ANGLE
- 8 Замедленное воспроизведение назад
- 9 Клавиша PREV
- 10 Ускоренное воспроизведение назад
- 11 Клавиша AUDIO
- 12 Клавиша SUBTITLE

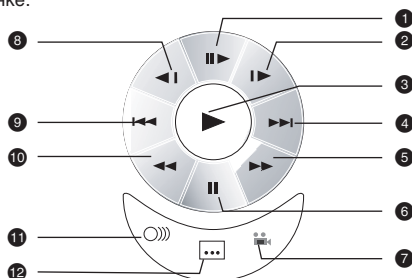

ВОСПРОИЗВЕДЕНИЕ

2. Используя клавиши ВЛЕВО, ВПРАВО, ВВЕРХ и ВНИЗ, выберите нужную виртуальную клавишу панели управления. Каждое нажатие клавиши SELECT эквивалентно нажатию соответствующей клавиши пульта ДУ. Например, для выбора субтитров:

- A. Выберите виртуальную клавишу SUBTITLE.
B. Каждое нажатие клавиши SELECT изменит отображение субтитров в следующем порядке:



При включенной виртуальной панели клавиши NEXT, PREV, PAUSE, STOP, PLAY DVD-плеера работают как клавиши ВПРАВО, ВЛЕВО, ВНИЗ, ВВЕРХ, SELECT соответственно.

3. Для отключения отображения виртуальной панели управления нажмите клавишу KEYBOARD/SWITCH снова.

Браузер



Данный интерфейс позволяет получить одновременный доступ к таким функциям и информации, как раздел, глава, язык дубляжа, субтитры, ракурс, повторное воспроизведение, временная позиция.

Например, при воспроизведении DVD-диска:

1. Нажмите клавишу BROWSER на панели DVD-плеера.
Изображение на экране:



MENU		DIR KEY
	Title	02/04
	Chapter	01/05
	Audio	english
	Subtitle	Off ▾
BITRATE 85		TITLE TIME 0:01:25

2. С помощью клавиш ВНИЗ/ВВЕРХ выберите необходимый пункт.
Например, пункт Chapter:



MENU		DIR KEY
	Title	02/04
	Chapter	_0/05
	Audio	english
	Subtitle	Off ▾
BITRATE 85		TITLE TIME 0:01:25

3. Введите новый номер главы, используя цифровые клавиши.
После нажатия клавиши SELECT произойдет переход к новой главе.



MENU		DIR KEY
	Title	02/04
	Chapter	04/05
	Audio	english
	Subtitle	Off ▾
BITRATE 85		TITLE TIME 0:30:35

Текущая глава

Всего глав

4. Аналогично можно просматривать и модифицировать остальные пункты браузера.
5. Для отключения браузера нажмите клавишу BROWSER снова.

ВОСПРОИЗВЕДЕНИЕ

Воспроизведение внешнего источника сигнала

Подключите внешний источник сигнала (см. с. 13).

ПРИМЕЧАНИЕ

- При подключении разъема к видеовходу аппарат автоматически переключается в режим воспроизведения внешнего источника сигнала.

Воспроизведение MP3-, JPEG- и MPEG-4-файлов

MP3 – международный стандарт сжатия аудиоданных, позволяющий сжимать аудиосигнал в 12 раз. При использовании формата MP3 на одном CD-диске может храниться более 600 минут музыки (более 170 песен). При этом различие в качестве звука MP3-диска и аудиодиска практически незаметно.

JPEG (Joint Photographic Expert Group) – алгоритм сжатия изображений, широко используемый во всем мире и обеспечивающий очень высокую степень сжатия исходного материала. Изображения в таком формате могут обрабатываться любыми графическими редакторами и занимают в 15 – 20 раз меньше места, чем исходные изображения.

MPEG-4 – стандарт, разработанный для передачи аудио-, видеоинформации по каналам с низкой пропускной способностью. Данный стандарт завоевал популярность благодаря тому, что позволил размещать полнометражные фильмы в достаточно хорошем качестве всего на одном компакт-диске, а также позволил осуществлять обмен видеофайлами через интернет.

Благодаря процессору с декодером, данный DVD-плеер может воспроизводить файлы в этих форматах, используя один интерфейс.

- 1 Окно состояния. Отображает информацию о текущем состоянии.
- 2 Окно директорий. Отображает текущую директорию.
- 3 Окно файлов. Отображает содержимое директорий.
- 4 Полоса прокрутки. Отображает положение файла в директории.
- 5 Окно предварительного просмотра. Предварительный просмотр JPEG-файлов.

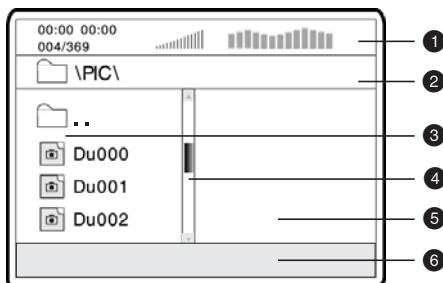

ВОСПРОИЗВЕДЕНИЕ

Воспроизведение MP3

После того как Вы вставите MP3–диск и закроете лоток DVD–плеера, на экране появится изображение, как показано на рис. А (изображение может отличаться для разных дисков).

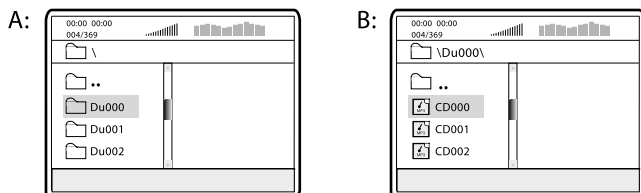

После выбора директории, содержащей MP3–файлы, с помощью клавиш ВВЕРХ/ВНИЗ выберите необходимый файл, нажмите SELECT для подтверждения. Плеер начнет воспроизведение выбранного файла.

ПРИМЕЧАНИЕ

- Перед использованием клавиш направления передней панели аппарата нажмите клавишу KEYBOARD/SWITCH, чтобы переключить функции клавиш.

Воспроизведение JPEG

Если Вы вставите диск с JPEG–файлами, то на экране появится изображение, как показано на рисунке. Выбор файлов осуществляется так же, как в случае с MP3–файлами, после чего начинается отображение картинок в режиме слайд–шоу.



ПРИМЕЧАНИЕ

- Если на диске записаны как MP3–, так и JPEG–файлы, то Вы можете воспроизводить их одновременно. Сначала начните воспроизведение MP3, после чего перейдите к просмотру изображений. Начнется слайд–шоу с музыкальным сопровождением.

Воспроизведение MPEG–4–файлов

После того как Вы вставите диск, содержащий MPEG–4–файлы, на экране появится изображение, как показано на рисунке (изображение может отличаться для разных дисков).

1. С помощью клавиш ВВЕРХ/ВНИЗ выберите необходимую директорию, если диск содержит несколько директорий. Нажмите SELECT для подтверждения, чтобы перейти в выбранную директорию.
2. С помощью клавиш ВВЕРХ/ВНИЗ выберите необходимый файл, нажмите SELECT для подтверждения. Плеер начнет воспроизведение выбранного файла.
3. Для перехода в меню выбора файлов нажмите клавишу MENU.

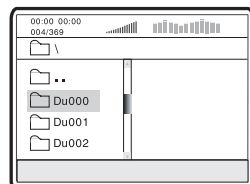

ПРИМЕЧАНИЯ

- Не все файлы, соответствующие стандарту MPEG–4, могут воспроизводиться данным устройством. Некоторые файлы могут не воспроизводиться из–за особенностей их кодирования или записи.
- С помощью клавиш PREV и NEXT Вы можете перейти к следующей странице в режиме остановки.

ВОСПРОИЗВЕДЕНИЕ

Работа с картами памяти

Данный аппарат оснащен универсальным устройством для считывания карт flash-памяти, совместимым с 3-мя самыми распространенными типами карт. Вы можете просматривать изображения JPEG и прослушивать MP3- и WMA-файлы, хранящиеся на картах.

Карта MMC (Multimedia Card): карта небольшого размера, небольшого веса, противоударная, допускает до 300000 циклов перезаписи.

Карта SD (Secure Digital Card): технология SD основана на технологии MMC. В карте заимствована технология NAND и скорость передачи данных может достигать 2 МБ/с.

Карта MS (Memory Stick): карта может быть оснащена защитным переключателем. MS – технология, принадлежащая Sony, поэтому в ней используется протокол Sony, а также защитная технология от несанкционированного копирования. В карте используется 10-рип интерфейс с частотой шины до 20 МГц.

Просмотр и воспроизведение содержимого карт памяти

1. Вставьте карту памяти в слот считывающего устройства. Вставлять карту следует контактами вниз, в соответствии со стрелкой, указанной на корпусе карты.

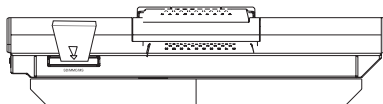

2. Нажмите клавишу DVD/READER. Нажмите клавишу DVD/READER на передней панели плеера. С помощью клавиш направления выберите пункт SD/MS/MMC. Карта памяти будет отображена в виде папки с файлами.

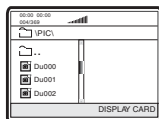

3. Отображение файлов и управление данным режимом идентичны воспроизведению дисков с файлами JPEG и MP3.
4. Нажмите клавишу DVD/READER, чтобы выйти из режима воспроизведения содержимого карты.

ВОСПРОИЗВЕДЕНИЕ

Другие базовые операции

Здесь приведены некоторые дополнительные операции с файлами MP3 и JPEG.

1. С помощью клавиш PREV и NEXT Вы можете перейти к следующей странице в режиме остановки.
2. С помощью клавиши ANGLE Вы можете переключать режимы воспроизведения: воспроизведение всех файлов/воспроизведение файлов, находящихся в выбранной папке.
3. При воспроизведении файлов JPEG в режиме слайд-шоу нажмите клавишу SUBTITLE, чтобы выбрать способ смены картинок.
4. При воспроизведении файлов JPEG нажмите клавишу ZOOM, чтобы активировать режим масштабирования изображения. Используйте клавиши FWD и REW, чтобы увеличить или уменьшить изображение.
5. При воспроизведении файлов JPEG нажмите клавишу STOP, чтобы остановить просмотр. После этого все файлы JPEG будут отображены на экране. На экране помещается примерно 12 картинок. Остальные картинки будут отображены в следующем окне. Нажмите клавишу NEXT, чтобы перейти к следующему окну. Нажмите клавишу PREV, чтобы перейти к предыдущему окну. Вы также можете выбрать нужную картинку с помощью цифровых клавиш или клавиш направления. Нажмите клавишу SELECT для подтверждения.
6. Нажмите клавишу MENU, чтобы выйти из режима просмотра JPEG.
7. С помощью клавиш направления Вы можете вращать воспроизводимую картинку JPEG.

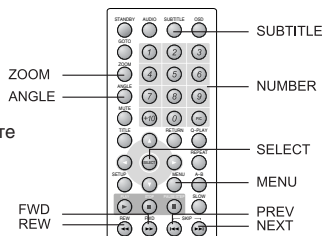

ПРИМЕЧАНИЕ

- При нажатии неправильной клавиши на экране появляется изображение:



НАСТРОЙКИ ФУНКЦИЙ

Чтобы войти в меню настроек, используйте клавишу **SETUP**. Для выбора пунктов меню используйте клавиши направления и клавишу **SELECT**. Клавиши **SETUP**, **SELECT** и клавиши направления расположены как на пульте дистанционного управления, так и на панели аппарата.

Выбор и изменение настроек

1. Нажмите клавишу **SETUP**, чтобы войти в меню настроек.
На экране появится изображение, как показано на рисунке:

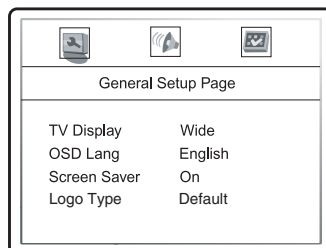

2. С помощью клавиш **ВЛЕВО** и **ВПРАВО** выберите необходимую страницу настроек.
Например, выберите страницу основных настроек.

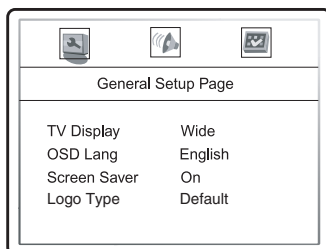

3. С помощью кнопок **ВВЕРХ** и **ВНИЗ** выберите необходимую опцию. Например, выберите опцию **TV DISPLAY**.

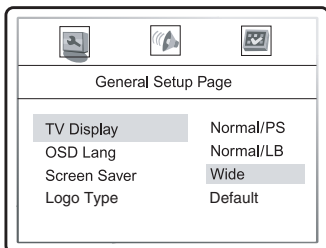

4. Нажмите клавишу **ВЛЕВО**, чтобы перейти в подменю, выберите одно из возможных значений, а затем нажмите клавишу **SELECT** для подтверждения.

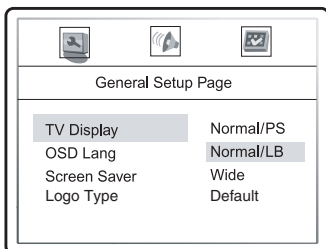

НАСТРОЙКИ ФУНКЦИЙ

Основные настройки

1. TV Display (формат изображения).

Данный параметр управляет форматом экрана аппарата. Значение Wide следует устанавливать при просмотре широкоформатных фильмов. Значения Normal/PS и Normal/LB следует устанавливать при просмотре фильмов формата 4:3. При этом на экране появятся черные полосы по бокам. Режимы Pan & Scan и Letterbox отличаются способом обработки широкоформатного фильма. В режиме Pan & Scan широкоформатный фильм вписывается в экран 4:3 по вертикали, при этом часть изображения по бокам теряется. При включении режима Letterbox широкоформатный фильм вписывается в экран формата 4:3 по горизонтали, при этом сверху и снизу появляются черные полосы.

Возможные значения: Normal/PS (Pan & Scan), Normal/LB (Letterbox), Wide.
Значение по умолчанию: Normal/PS.

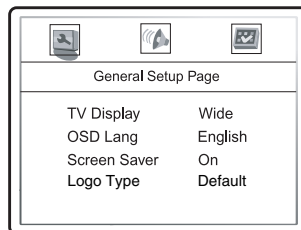

ПРИМЕЧАНИЕ

- Поскольку аппарат оснащен широкоформатным TFT-экраном, то значения Normal/PS и Normal/LB следует устанавливать только при просмотре фильмов формата 4:3 или подключении телевизора формата 4:3.

2. OSD Lang (язык интерфейса).

Возможные значения: English (Английский), Russian (Русский).
Значение по умолчанию: English.

3. SCREEN SAVER (Включение/выключение скринсэйвера).

Для защиты экрана аппарат оснащен скринсэйвером, который включает заставку, если изображение не меняется в течение длительного времени. Это защищает излучающую поверхность экрана от неравномерного износа.

Возможные значения: Off (Выключен), On (Включен).
Значение по умолчанию: On.

4. LOGO TYPE (использование собственного изображения в качестве стартовой заставки)

В режиме воспроизведения нажмите клавишу LOGO на пульте управления. Изображение будет сохранено автоматически.

Возможные значения: Default, Captured.
Значение по умолчанию: Default.

НАСТРОЙКИ ФУНКЦИЙ

Аудионастройки

1. Audio Mode (режим микширования).

Возможные значения: LT/RT, Stereo, V SURR.

Значение по умолчанию: Stereo.

2. EQ type (предустановленные настройки эквалайзера).

Выберите одно из значений по собственному желанию.

Возможные значения: None, Rock, Pop, Live, Dance, Techno, Classic, Soft.

Значение по умолчанию: None.

3. Sound Field (режимы обработки звука).

Для создания особой акустической атмосферы выберите один из режимов по собственному желанию.

Возможные значения: Off, Concert, Living room, Hall, Bathroom, Cave, Arena, Church.

Значение по умолчанию: Off.

4. SPDIF Output (параметр цифрового выхода).

При выборе значения RAW цифровой сигнал поступает на оптический выход без декодирования.

При установке параметра PCM встроенный декодер осуществляет декодирование сигнала.

Возможные значения: RAW, PCM.

Значение по умолчанию: RAW.

5. LPCM out (частота дискретизации).

Данный параметр устанавливает частоту дискретизации сигнала на цифровом аудиовыходе аппарата.

Возможные значения: 48 кГц, 96 кГц.

Значение по умолчанию: 48 кГц.

6. Dolby Digital Setup (настройка Dolby Digital).

A. DUAL MONO (режим воспроизведения двухканального сигнала Dolby Digital).

Возможные значения: STEREO, L-MONO, R-MONO, MIX-MONO.

Значение по умолчанию: STEREO.

B. DYNAMIC (установка динамического сжатия).

Данный параметр может быть полезен, когда Вы вынуждены смотреть DVD-диск очень тихо. Без динамического сжатия самые тихие звуки могут оказаться неслышными, в этом случае установите приемлемое сжатие.

Возможные значения: OFF, 1/8, 2/8, 3/8, 4/8, 5/8, 6/8, 7/8, FULL.

Значение по умолчанию: OFF.

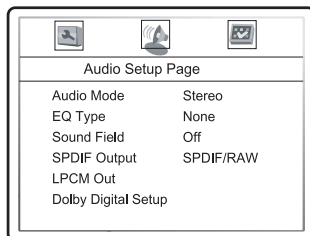

НАСТРОЙКИ ФУНКЦИЙ

Начальные настройки

1. TV Type (выбор телевизионной системы).

Возможные значения: AUTO, NTSC, PAL.
Значение по умолчанию: AUTO.

2. PBC (включение/выключение режима PBC).

Если установить PBC OFF, то при воспроизведении дисков, поддерживающих эту функцию, появляется меню, в котором можно выбрать порядок воспроизведения содержимого диска. Если установить параметр OFF, то воспроизведение осуществляется в порядке записи на диск.

Возможные значения: On (Включен), Off (Выключен).
Значение по умолчанию: On.

3. Audio (выбор языка аудиосопровождения).

4. Subtitle (выбор языка субтитров).

5. Disc Menu (выбор языка дискового меню).

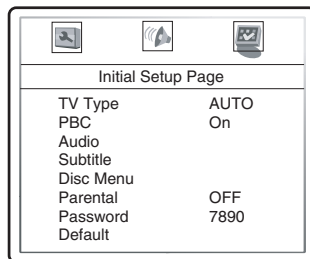

Initial Setup Page	
TV Type	AUTO
PBC	On
Audio	
Subtitle	
Disc Menu	
Parental	OFF
Password	7890
Default	

ПРИМЕЧАНИЯ

- При отсутствии нужного языка в списке выберите значение Other и введите код языка. Список кодов языков приведен в конце настоящей инструкции.
- Наличие языков аудиосопровождения, субтитров и меню определяется производителем. Если выбранный язык отсутствует на диске, то будет установлен другой доступный язык.

6. Parental (установка уровня возрастных ограничений).

Данная функция позволяет защитить детей от просмотра нежелательных дисков.

Возможные значения: KID SAFE, G, PG, PG-13, PGR, R, NC17, ADULT, OFF.
Значение по умолчанию: OFF.

ПРИМЕЧАНИЕ

- При изменении уровня возрастных ограничений необходимо ввести пароль. Инструкции по изменению пароля даны в следующем пункте.

7. Password (установка пароля возрастных ограничений).

Данный пароль необходим для защиты установленного уровня возрастных ограничений от изменения. Вы можете изменить начальное значение. Обязательно запомните новый пароль, иначе не сможете изменять уровень возрастных ограничений.

Значение по умолчанию: 7890.

8. Default (установка начальных значений).

При выборе данного пункта происходит сброс всех параметров аппарата в начальные значения. Данный пункт не действует на уровень возрастных ограничений и пароль.

ПРОЧЕЕ

Возможные неисправности и способы их устранения

При обнаружении неполадок проверьте возможные причины, прежде чем обратиться в сервисный центр.

Неисправность	Причина	Способ устранения
Отсутствует звук.	<ol style="list-style-type: none">1. Соединительные кабели подключены ненадежно.2. Диск загрязнен или поврежден.3. Звук отключен клавишей MUTE.	<ol style="list-style-type: none">1. Проверьте надежность подключения соединительных кабелей.2. Протрите диск сухой мягкой тканью.3. Нажмите клавишу MUTE снова, чтобы включить звук.
Отсутствует изображение.	<ol style="list-style-type: none">1. Соединительные провода подключены ненадежно.	<ol style="list-style-type: none">1. Проверьте надежность подключения соединительных кабелей.
Изображение черно-белое.	<ol style="list-style-type: none">1. Настройки изображения отрегулированы неправильно.	<ol style="list-style-type: none">1. Отрегулируйте настройки изображения.
Диск не читается.	<ol style="list-style-type: none">1. Диск отсутствует или вставлен неправильно.2. Конденсат на оптической лазерной системе.	<ol style="list-style-type: none">1. Проверьте наличие диска в отсеке и правильность установки.2. Выключите плеер и подождите около часа.
Пульт ДУ работает некорректно.	<ol style="list-style-type: none">1. Пульт ДУ не направлен на аппарат.2. Пульт ДУ находится на расстоянии более 3-х метров от аппарата.3. Села батарейка в пульте ДУ.	<ol style="list-style-type: none">1. Направьте пульт ДУ на сенсор, расположенный спереди аппарата.2. Поднесите ближе пульт ДУ.3. Замените батарейку.
Сбой при воспроизведении диска.	<ol style="list-style-type: none">1. Бракованный диск.2. Нажата неправильная клавиша.3. Статический разряд создает помехи электронике плеера.	<ol style="list-style-type: none">1. Убедитесь, что диск в порядке.2. Нажмите правильную клавишу.3. Отключите плеер на 1 – 2 минуты и включите снова.
Картинка прыгает.	<ol style="list-style-type: none">1. Неправильно установлена видеосистема плеера и/или телевизора.	<ol style="list-style-type: none">1. Установите видеосистему правильно.
На экране очень много искажений.	<ol style="list-style-type: none">1. Заканчивается заряд аккумулятора.	<ol style="list-style-type: none">1. Установите аккумулятор на зарядку или подключите адаптер.

ПРОЧЕЕ

Технические характеристики

Поддерживаемые форматы	DVD-Video DivX 3.11, DivX 4, DivX 5, DivX Pro, XviD Super VCD VCD1.0, 1.1, 2.0 CD-DA HDCD MP3 WMA Kodak Picture CD JPEG
Поддерживаемые типы носителей	CD-R, CD-RW, DVD-R, DVD+R, DVD-RW, DVD+RW; карты SD, MMC, MS.
Выходы	Аналоговый стереофонический аудиовыход Выходы для подключения 2-х наушников Коаксиальный цифровой аудиовыход Композитный видеовыход
Входы	Аналоговый стереофонический аудиовход Композитный видеовход
Аудиохарактеристики	Диапазон воспроизводимых частот 20 – 20000 Гц (± 1 дБ) Отношение сигнал/шум >90 дБ Коэффициент нелинейных искажений <0,01%
Видеохарактеристики	Амплитуда видеосигнала на композитном выходе 1.0 Vp-p (75 Ом) Амплитуда видеосигнала на выходе S-Video Y: 1.0 Vp-p (75 Ом) C: 0,286 Vp-p (75 Ом)
Общие	Цветная TFT-матрица формата 16:9 (7") Источник питания 9 В, 2 А Потребляемая мощность 16 Вт Размеры 219x151,2x29,6 мм Масса 0,729 кг
Диапазон рабочих температур	5 – 35 °С
Влажность	15 – 75% (нет конденсата)

Мы постоянно улучшаем качество нашей продукции, поэтому технические характеристики могут быть изменены без предварительного уведомления.

Некоторые диски любого из поддерживаемых форматов и типов носителей могут воспроизводиться некорректно из-за особенностей их изготовления.

Термины

- **525/60**
Телевизионная система с 525 строками и 60 полосами (30 кадров) в секунду. Используется в системе NTSC.
- **625/50**
Телевизионная система с 625 строками и 50 полосами (25 кадров) в секунду. Используется в системах PAL и SECAM.
- **ANALOG (Аналоговый сигнал)**
Сигнал, изменяющийся непрерывно (частота дискретизации равна бесконечности). Для сравнения см. DIGITAL.
- **CD**
Сокращение от Compact Disc. Формат для хранения данных в цифровом формате, записанных лазерным лучом, разработан компаниями Philips и Sony.
- **CD-DA**
Сокращение от Compact Disc Digital Audio. Оригинальный формат для хранения музыки в оцифрованном виде.
- **CD-R**
Расширение формата CD. Диск, на который может быть записана информация только один раз, путем прожигания подложки лазерным лучом.
- **CD-ROM**
Расширение формата CD-DA. Предназначен для хранения компьютерных данных на CD.
- **CHAPTER (ГЛАВА)**
Изображение и музыка DVD-диска разделены на несколько частей. Эти части называются Главами. Применительно к видеодискам, это означает секцию фильма. Применительно к звуковым дискам, это означает отдельную музыкальную секцию. Каждая Глава имеет свой номер для быстрого поиска.
- **COMPRESSION (СЖАТИЕ)**
Обработка информации с целью уменьшить занимаемый размер. Сжатие без потерь подразумевает только сжатие и позволяет восстановить информацию в первоначальном виде. Сжатие с потерями подразумевает отбрасывание избыточной информации с целью увеличения коэффициента сжатия.
- **CONTRAST (КОНТРАСТНОСТЬ)**
Разница между самой светлой и самой темной точками изображения.
- **DAC – Digital-to-Analog converter (ЦАП – Цифроаналоговый преобразователь)**
Микросхема, преобразующая цифровой сигнал (аудио или видео) в аналоговый сигнал.
- **DIGITAL (Цифровой сигнал)**
Сигнал, хранящийся в виде набора дискретных значений. Аналоговый сигнал может быть преобразован в цифровой путем дискретизации.
- **Dolby Digital**
Система кодирования аудиосигнала, разработанная компанией Dolby Laboratories и признанная в качестве мирового стандарта. Dolby Digital – наиболее распространенная система кодирования для DVD-Video и 526/60 (NTSC) CD.
- **DOWNMIX**
Преобразование 5-канального аудиосигнала в 2-канальный аудиосигнал по технологии Dolby Surround.
- **DVD**
Сокращение от Digital Video Disc или Digital Versatile Disc. Формат хранения аудио-, видеоданных на диске диаметром 12 или 8 см.
- **HUE (ОТТЕНОК)**
Цвет луча или пикселя. Цветовая характеристика зависит от длины волны луча.
- **INTERLACE (ЧЕРЕСТРОЧНАЯ РАЗВЕРТКА)**
Метод формирования кадров, применяемый в телевидении. Одно поле кадра формируется нечетными линиями строк, второе – четными. Объединяясь черестрочно на экране монитора, поля образуют кадр.
- **ISO 9000**
Международная система стандартов, описывающая файловую систему CD-ROM.
- **Macrovision**
Технология компании Macrovision делает неприемлемо низким качество копий с DVD и VHS, не влияя при этом на качество исходного изображения. Для защиты информации от перезаписи на VHS VCR в видеосигнал на обратном ходе развертки по кадру вводятся импульсы-помехи, которые нарушают правильность работы АРУ видеомагнитофона. Это приводит к изменениям в яркостном сигнале, записанном на видеомагнитофоне, что делает невозможным просмотр видеопрограммы. (Кроме того, наблюдаются срывы синхронизации, что выражается в подергивании изображения по вертикали.)
- **MPEG (Moving Pictures Expert Group)**
Международный комитет, разработавший ряд международных стандартов сжатия аудио и видео.
- **MULTI ANGLE**
Сцены, снятые с нескольких разных камер (под разными углами обзора), записанные на некоторых DVD-дисках.
- **MULTI LANGUAGE**
Несколько языков перевода или субтитров, записанных на некоторых DVD-дисках.
- **SATURATION (НАСЫЩЕННОСТЬ)**
Интенсивность цвета или яркость.
- **SIGNAL-TO-NOISE RATION (ОТНОШЕНИЕ СИГНАЛ/ШУМ)**
Отношение исходного сигнала к посторонним помехам, измеряется в децибелах. Аналоговый сигнал всегда содержит помехи. Цифровой сигнал не содержит помех, благодаря тому, что сигнал фильтруется в высокочастотном тракте.
- **SURROUND SOUND**
Система расположения громкоговорителей спереди и сзади слушателя для создания "эффекта присутствия".
- **TITLE (РАЗДЕЛ)**
Изображение и музыка DVD-диска разделены на несколько частей. Эти части называются Разделами. Применительно к видеодискам, это означает секцию фильма, то есть кусок пленки и т. п. Применительно к звуковым дискам, это означает отдельную музыкальную секцию, то есть песню и т. п. Каждый Раздел имеет свой номер для быстрого поиска.
- **TRACK (ТРЕК)**
Видео или музыка на CD или VIDEO CD разделены на Треки. Каждый Трек имеет свой номер для быстрого поиска.

ПРОЧЕЕ

Список кодов языков

Код	Язык
6565	Афар
6566	Абхазский
6570	Африканз
6577	Амехарик
6582	Арабский
6583	Асамес
6588	Аямара
6590	Азербайджанский
6665	Башкирский
6669	Белорусский
6671	Болгарский
6672	Бихари
6678	Бенгальский; Бангла
6679	Тибетский
6682	Бретонь
6765	Каталанский
6779	Корсиканский
6783	Чешский
6789	Уэльский
6885	Датский
6869	Немецкий
6890	Бутани
6976	Греческий
6978	Английский
6979	Эсперанто
6983	Испанский
6984	Эстонский
6985	Баскский
7065	Персидский
7073	Финский
7074	Фиджи
7079	Фароизский
7082	Французский
7089	Фрисман
7165	Ирландский
7168	Шотландский
7176	Галицийский
7178	Гуарани
7185	Гуджарати
7265	Хауса
7273	Хинди
7282	Хорватский

Код	Язык
7285	Венгерский
7289	Армянский
7365	Интерлингва
7378	Индонезийский
7383	Исландский
7384	Итальянский
7387	Иврит
7465	Японский
7473	Идиш
7487	Яванийский
7565	Грузинский
7575	Казахский
7576	Гренландский
7577	Камбоджийский
7578	Канада
7579	Корейский
7583	Кашмирский
7585	Курдский
7589	Киргизский
7665	Латинский
7678	Лингала
7679	Лаосский
7684	Литовский
7686	Латвийский, Леттиш
7771	Малагаси
7773	Маори
7775	Македонский
7776	Малаялам
7778	Монгольский
7779	Молдавский
7782	Марати
7783	Малайский
7784	Мельтеса
7789	Бармисси
7865	Наури
7869	Непальский
7876	Голландский
7879	Норвежский
7982	Ория
8065	Пенджабский
8076	Польский
8083	Пуштунский

Код	Язык
8084	Португальский
8185	Кечуа
8277	Разто–Романский
8279	Румынский
8285	Русский
8365	Санскрит
8368	Синдхи
8372	Сербо–Хорватский
8373	Сигалийский
8375	Словатский
8376	Словенский
8377	Самоан
8378	Шона
8379	Сомалийский
8381	Албанский
8382	Сербский
8385	Санданийский
8386	Шведский
8387	Суахили
8465	Тамильский
8469	Телугу
8471	Таджикский
8472	Тайский
8473	Тигринеийский
8475	Туркменский
8476	Тагалогский
8479	Тонга
8482	Турецкий
8484	Татарский
8487	Тви
8575	Украинский
8582	Урду
8590	Узбекский
8673	Вьетнамский
8679	Валопакский
8779	Волоф
8872	Хоза
8979	Яруба
9072	Китайский
9085	Зулууский

Сервисное обслуживание

BVK ELECTRONICS CORP., LTD., с основным местом деятельности по адресу: 23#, Би-Би-Кей роад, Вуша, Чанган, Донгуан, провинция Гуандун, Китай, выражает Вам огромную признательность за Ваш выбор. Мы сделали все возможное, чтобы данное изделие удовлетворяло вашим запросам, а качество соответствовало лучшим мировым образцам.

В случае если Ваше изделие марки "BVK" будет нуждаться в техническом обслуживании, просим Вас обращаться в один из Уполномоченных Сервисных Центров.

С полным списком Уполномоченных Сервисных Центров вы можете ознакомиться на сайте www.bbk.ru, а также позвонив в информационный центр BVK по телефону: 8–800–200–400–8 (звонок бесплатный из любой точки России), 8–495–739–43–54 (звонок бесплатный из Москвы).

Уважаемые покупатели! В случае возникновения вопросов или проблем, связанных с продукцией BVK ELECTRONICS CORP., LTD., просим вас обращаться в письменном виде по адресу 125315, г. Москва, а/я 33 либо по электронной почте service@bbk.ru.

Условия Гарантийных обязательств BVK ELECTRONICS CORP., LTD.

1. Гарантийные обязательства BVK ELECTRONICS CORP., LTD. (далее Изготовителя), предоставляемые уполномоченными сервисными центрами Изготовителя, распространяются только на модели, предназначенные BVK ELECTRONICS CORP., LTD. для поставок и реализации на территории страны, где предоставляется гарантийное обслуживание, приобретенные в этой стране, прошедшие сертификацию на соответствие ГОСТам этой страны, и маркированные официальными знаками соответствия.
2. Гарантийные обязательства Изготовителя действуют в рамках законодательства о защите прав потребителей и регулируются законодательством страны, на территории которой они предоставлены, и только при условии использования изделия исключительно для личных, семейных или домашних нужд. Гарантийные обязательства Изготовителя не распространяются на случаи использования товаров в целях осуществления предпринимательской деятельности либо в связи с приобретением товаров в целях удовлетворения потребностей предприятий, учреждений, организаций.
3. В соответствии со ст. 5 Закона РФ "О защите прав потребителей" Изготовитель устанавливает на свои изделия следующие сроки службы и гарантийные сроки:

Название продукта	срок службы, лет со дня покупки	гарантийный срок, месяцев со дня покупки
ЖК–телевизор	7	12
ЖК–телевизор со встроенным DVD–плеером	7	12
DVD–плеер	5	12
Домашний DVD–театр	5	12
Музыкальная караоке DVD–система	5	12
Караоке DVD–система	5	12
Портативный DVD–плеер	5	12
DVD–рекордер	5	12
DVD/VHS–рекордер	5	12
DVD/HDD–рекордер	5	12
DVD/VHS–плеер	5	12
Портативный аудио/видеоплеер	3	12
Flash–аудиоплеер	3	12
Активная акустическая система	3	12
Акустическая система 5.1CH для домашнего кинотеатра	5	12
Система громкоговорителей для домашнего кинотеатра	5	12
Активный сабвуфер для домашнего кинотеатра	5	12
Пассивный сабвуфер для домашнего кинотеатра	5	12
Ресивер для домашнего кинотеатра	5	12
Проводной телефон	2	6
DECT–телефон	2	12
Мобильный телефон	2	12
Наушники	1	4
Музыкальные наушники	1	4
Наушники объемного звучания 5.1CH	1	6
RF–модулятор	1	4
Универсальный динамический микрофон	1	4
Универсальный пульт дистанционного управления	1	6
Аккумуляторные батареи для мобильных телефонов	1	4
Аккумуляторные батареи для портативных DVD–, аудио/видео–, MP3–плееров	1	4
Аксессуары для мобильных телефонов	1	4
Пульты дистанционного управления	1	6

ПРОЧЕЕ

4. Гарантийные обязательства Изготовителя не распространяются на перечисленные ниже принадлежности изделия, если их замена предусмотрена конструкцией и не связана с разборкой изделия. Для всех видов изделий:
 - Соединительные кабели, антенны и переходники для них, носители информации различных типов (аудио–, видеодиски, диски с программным обеспечением и драйверами, карты памяти), элементы питания.
 - Чехлы, ремни, шнуры для переноски, монтажные приспособления, инструмент, документацию, прилагаемую к изделию.
5. Гарантия не распространяется на недостатки, возникшие в изделии вследствие нарушения потребителем правил использования, хранения или транспортировки товара, действий третьих лиц или непреодолимой силы, включая, но не ограничиваясь следующими случаями:
 - Если недостаток товара явился следствием небрежного обращения, применения товара не по назначению, нарушения условий и правил эксплуатации, изложенных в инструкции по эксплуатации, в т. ч. вследствие воздействия высоких или низких температур, высокой влажности или запыленности, несоответствия Государственным стандартам параметров питающих, телекоммуникационных и кабельных сетей, попадания внутрь корпуса жидкости, насекомых и других посторонних предметов, веществ.
 - Если недостаток товара явился следствием несанкционированного тестирования товара или попыток внесения изменений в его конструкцию или его программное обеспечение, в т. ч. ремонта или технического обслуживания в неуполномоченной Изготовителем ремонтной организации.
 - Если недостаток товара явился следствием использования нестандартных и (или) некачественных принадлежностей, аксессуаров, запасных частей, элементов питания, носителей информации различных типов или нестандартных форматов информации.
 - Если недостаток товара связан с его применением совместно с дополнительным оборудованием (аксессуарами), отличным от дополнительного оборудования, рекомендованного Изготовителем к применению с данным товаром. Изготовитель не несет ответственность за качество дополнительного оборудования (аксессуаров), произведенного третьими лицами, за качество работы своих изделий совместно с таким оборудованием, а также за качество работы дополнительного оборудования производства компании BVK ELECTRONICS CORP., LTD. совместно с изделиями других производителей.
 - Если недостаток товара проявляется в случае неудовлетворительной работы сетей связи, теле– или радиовещания, вследствие недостаточной емкости или пропускной способности сети, мощности радиосигнала, эксплуатации товара на границе или вне зоны устойчивого приема радиосигнала сети связи, теле– или радиовещания, в т. ч. из–за особенностей ландшафта местности и ее застройки.
6. Недостатки товара, обнаруженные в период срока службы, устраняются уполномоченными на это ремонтными организациями (уполномоченными сервисными центрами). В течение гарантийного срока устранение недостатков производится бесплатно при предъявлении оригинала заполненного гарантийного талона и документов, подтверждающих факт и дату заключения договора розничной купли–продажи (товарный, кассовый чек и т. п.). В случае отсутствия указанных документов гарантийный срок исчисляется со дня изготовления товара.
 - Настройка и установка (сборка, подключение и т. п.) изделия, описанная в документации, прилагаемой к нему, могут быть выполнены как самим пользователем, так и специалистами большинства уполномоченных сервисных центров соответствующего профиля на платной основе.
 - Работы по техническому обслуживанию изделий (чистка и смазка приводов для считывания информации с носителей различных типов, чистка и смазка движущихся частей, замена расходных материалов и принадлежностей и т. п.) производятся на платной основе.
7. Изготовитель не несет ответственность за возможный вред, прямо или косвенно нанесенный своей продукцией людям, домашним животным, имуществу в случае, если это произошло в результате несоблюдения правил и условий эксплуатации, хранения, транспортировки или установки изделия; умышленных или неосторожных действий потребителя или третьих лиц.
8. Ни при каких обстоятельствах Изготовитель не несет ответственности за какой–либо особый, случайный, прямой или косвенный ущерб или убытки, включая, но не ограничиваясь перечисленным, упущенную выгоду, утрату или невозможность использования информации или данных, расходы по восстановлению информации или данных, убытки, вызванные перерывами в коммерческой, производственной или иной деятельности, возникающие в связи с использованием или невозможностью использования изделия или информации, хранящейся в нем или на сменном носителе, используемом совместно с данным изделием.

Внимание! Во избежание недоразумений убедительно просим Вас внимательно изучить Руководство по эксплуатации изделия и условия гарантийных обязательств, проверить правильность заполнения гарантийного талона.

Гарантийный талон действителен только при наличии правильно и четко указанных: модели, серийного номера изделия, даты покупки, четких печатей фирмы–продавца, подписи покупателя. Серийный номер и модель изделия должны соответствовать указанным в гарантийном талоне. При нарушении этих условий, а также в случае, когда данные, указанные в гарантийном талоне, изменены или стерты, талон признается недействительным.



Мы высоко ценим мнение каждого нашего клиента, поэтому создали специальный информационный центр. Специалисты центра внимательно выслушают каждый отзыв о купленной технике и ответят на любые вопросы, касающиеся продукции BBK Electronics.

Телефоны информационного центра:

8 (800) 200–400–8 (звонок бесплатный из любой точки России)

8 (495) 739–43–54 (звонок бесплатный из Москвы)

Настоящая инструкция является объектом охраны в соответствии с международным и российским законодательством об авторском праве. Любое несанкционированное использование инструкции, включая копирование, тиражирование и распространение, но не ограничиваясь этим, влечет применение к виновному лицу гражданско-правовой ответственности, а также уголовной ответственности в соответствии со статьей 146 УК РФ и административной ответственности в соответствии со статьей 7.12 КоАП РФ (ст. 150.4 КоАП в старой редакции).

BBK ELECTRONICS CORP., LTD.