

benQ

MP772 ST/MP776 ST

Цифровой проектор

Руководство пользователя

Добро пожаловать!

Содержание

Правила техники безопасности.....3

Введение.....7

Функциональные возможности проектора	7
Комплект поставки	8
Внешний вид проектора	9
Элементы управления и функции ..	10

Расположение проектора.....14

Выбор местоположения.....	14
Выбор размера проецируемого изображения	15

Подключение.....18

Подключение компьютера или монитора	19
Подключение источников видеосигнала.....	20

Порядок работы.....23

Включение проектора.....	23
Настройка проецируемого изображения	24
Порядок работы с меню	25
Защита проектора.....	26
Выбор входного сигнала	29
Увеличение и поиск деталей.....	30
Выбор формата изображения.....	30
Оптимизация качества изображения	32
Настройка таймера презентации	35
Фиксация изображения	37
Скрывание изображения	37

Функция FAQ.....	38
Блокировка кнопок управления	38
Эксплуатация в условиях большой высоты	39
Регулировка звука.....	39
Пользовательские настройки экранных меню	40
Управление проектором через ЛВС	40
Выключение проектора.....	43
Работа с меню	44

Обслуживание.....52

Уход за проектором.....	52
Сведения о лампе.....	53

Поиск и устранение неисправностей.....59

Технические характеристики.....60

Характеристики проектора.....	60
Габаритные размеры	61
Установка для потолочного монтажа	61
Таблица синхронизации.....	62

Гарантия и авторские права.....66

Соответствие требованиям.....67

Правила техники безопасности

Данный проектор разработан и протестирован в соответствии с последними стандартами по безопасности оборудования для информационных технологий. Тем не менее, для безопасного использования этого аппарата необходимо выполнять все инструкции, указанные в данном руководстве и на самом проекторе.

Правила техники безопасности	
<p>1. Перед работой с проектором обязательно прочтите данное руководство пользователя. Сохраните его для справки в дальнейшем.</p> 	<p>5. В некоторых странах напряжение сети нестабильно. Проектор рассчитан на безопасную работу при напряжении в сети от 100 до 240 В переменного тока, но отключение питания или скачки напряжения ± 10 В могут привести к его неисправности. Поэтому при опасности сбоев питания или скачков напряжения рекомендуется подключать проектор через стабилизатор напряжения, фильтр для защиты от перенапряжения или источник бесперебойного питания (UPS).</p> 
<p>2. Запрещается смотреть в объектив во время работы проектора. Интенсивный луч света опасен для зрения.</p> 	<p>6. Во время работы проектора запрещается закрывать проекционный объектив каким-либо предметами - это может привести к нагреванию и деформированию этих предметов или даже стать причиной возгорания. Для временного выключения лампы нажмите кнопку BLANK (Пустой экран) на проекторе или на пульте ДУ.</p> 
<p>3. Для проведения технического обслуживания необходимо обращаться только к квалифицированным специалистам.</p> 	
<p>4. При включении лампы проектора обязательно открывайте затвор или снимайте крышку объектива.</p> 	

Правила техники безопасности (продолжение)

7. В процессе работы лампа проектора сильно нагревается. Перед заменой лампы необходимо дать проектору остыть в течение приблизительно 45 минут.



8. Не используйте лампы сверх установленного срока службы. При работе сверх установленного срока службы лампа может разбиться, хотя и в достаточно редких случаях.

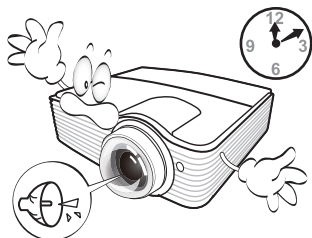

9. Запрещается выполнять замену лампы и других электронных компонентов, пока вилка шнура питания проектора не вынута из розетки.

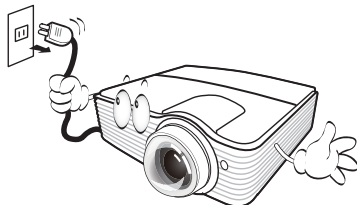

10. Не устанавливайте проектор на неустойчивую тележку, стойку или стол. Падение проектора может причинить серьезный ущерб.

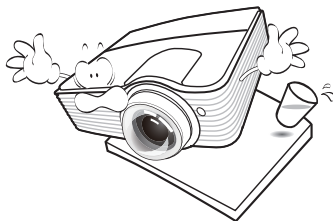

11. Не пытайтесь самостоятельно разбирать проектор. Внутри проектора имеется опасное высокое напряжение, которое может стать причиной смерти при случайном контакте с деталями, находящимися под напряжением. Единственным элементом, обслуживание которого может осуществляться пользователем, является лампа, имеющая отдельную съемную крышку. Ни при каких обстоятельствах не следует отвинчивать или снимать никакие другие крышки. Для выполнения обслуживания обращайтесь исключительно к квалифицированным специалистам.

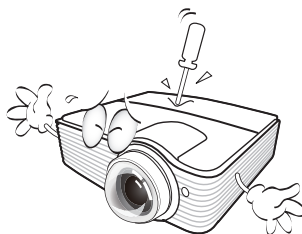

12. Во время работы проектора может ощущаться поток теплого воздуха со специфическим запахом из вентиляционной решетки проектора. Это - обычное явление и не является неисправностью устройства.

Правила техники безопасности (продолжение)

13. Не устанавливайте проектор в следующих местах:

- В местах с плохой вентиляцией или ограниченном пространстве. Расстояние от стен должно быть не менее 50 см, а вокруг проектора должна обеспечиваться свободная циркуляция воздуха.
- В местах с повышенной температурой, например, в автомобиле с закрытыми окнами.
- В местах с повышенной влажностью, запыленностью или задымленностью, где возможно загрязнение оптических компонентов, которое приведет к сокращению срока службы проектора и затемнению изображения.

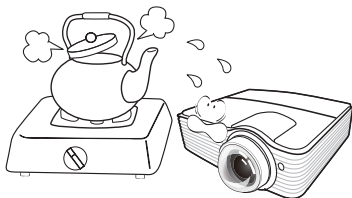

- Рядом с автоматической противопожарной системой.
- В местах с температурой окружающего воздуха выше 40°C
- В местах, где высота над уровнем моря превышает 3000 м.

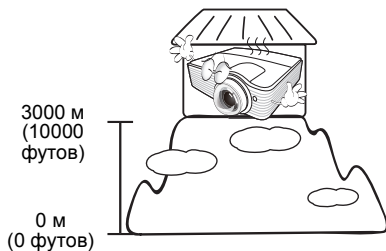

14. Не закрывайте вентиляционные отверстия.

- Не устанавливайте проектор на одеяло и другую мягкую поверхность.
- Не накрывайте проектор тканью и т.д.
- Не размещайте рядом с проектором легковоспламеняющиеся предметы.



Закрывание вентиляционных отверстий может привести к перегреванию устройства и возникновению пожара.

15. Во время работы проектор должен быть установлен на ровной горизонтальной поверхности.

- Наклон влево или вправо не должен превышать 10 градусов, а вперед и назад - 15 градусов. Работа проектора в наклонном положении может привести к нарушению работы или повреждению лампы.

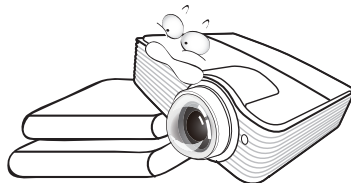

16. Не устанавливайте проектор в вертикальном положении на торце. Это может привести к падению проектора и его повреждению или выходу из строя.

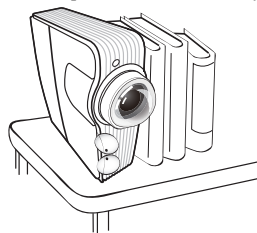

Правила техники безопасности (продолжение)

17. Запрещается вставлять на проектор и размещать на нем какие-либо предметы. Помимо опасности повреждения самого проектора, это может привести к несчастному случаю и травме.

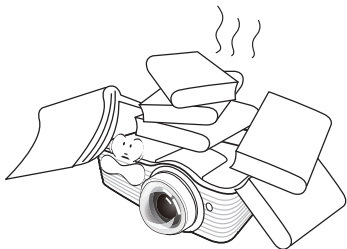

18. Не ставьте емкости с жидкостью на проектор или рядом с ним. Попадание жидкости внутрь корпуса может привести к выходу проектора из строя. В случае попадания жидкости, выньте вилку шнура питания из розетки и обратитесь в сервисный центр BenQ для обслуживания проектора.

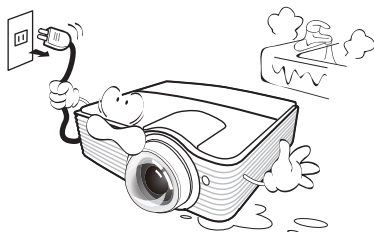

19. Данный проектор предусматривает возможность зеркального отображения при креплении к потолку.



Для монтажа проектора под потолком и проверки надежности крепежа пользуйтесь только комплектом BenQ для потолочного монтажа.

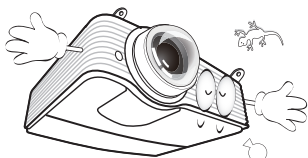

20. Данное устройство нуждается в заземлении.



Монтаж проектора под потолком

Мы желаем вам многих часов приятной работы с проектором BenQ. Поэтому, во избежание травм и повреждения оборудования, просим вас соблюдать следующие правила техники безопасности.

При необходимости монтажа проектора под потолком настоятельно рекомендуется пользоваться правильно подобранным комплектом для потолочного монтажа проектора BenQ, а также проверять безопасность и надежность установки.

Использование комплектов для потолочного монтажа других производителей повышает опасность падения проектора с потолка вследствие неправильного крепления или применения болтов неподходящего диаметра или длины.

Комплект BenQ для потолочного монтажа проектора можно приобрести там же, где был приобретен проектор BenQ.

Компания BenQ рекомендует также отдельно приобрести защитный кабель, совместимый с замком типа Kensington, и надежно прикрепить его к предусмотренному на проекторе разъему для замка Kensington и к основанию монтажного кронштейна. Это позволит предотвратить падение проектора в случае его отсоединения от монтажного кронштейна.



Лампа содержит ртуть. Утилизацию лампы следует осуществлять в соответствии с местным законодательством. См. www.lamprecycle.org.

Введение

Функциональные возможности проектора

Мощная оптическая система проектора и удобная в обращении конструкция обеспечивают высокую надежность и простоту в работе.

Проектор имеет следующие характеристики:

- Настройки ЛБС, обеспечивающие возможность управления состоянием проектора с компьютера с помощью обозревателя Интернета
 - Объектив, позволяющий воспроизводить более крупные изображения с меньшим расстоянием между проектором и экраном
 - Отсутствие фильтра для снижения затрат на эксплуатацию и обслуживание
 - Функция автоматической коррекции трапеции (MP776 ST) для автоматической коррекции трапецидальных искажений
 - Яркие цвета / VID1 для более естественного и яркого изображения
 - Субтитры для отображения на экране диалога, монолога и других звуковых эффектов телевизионных программ и видео
 - Переменный вывод звукового сигнала
 - Коррекция фона, обеспечивающая возможность проекции на поверхностях определенного цвета
 - Быстрый автоматический поиск, ускоряющий процесс обнаружения входного сигнала
 - Функция защиты паролем (по желанию)
 - Функция "3D управление цветом", позволяющая настроить цвета на экране в соответствии с вашими предпочтениями
 - Устанавливаемая по желанию функция быстрого охлаждения обеспечивает охлаждение проектора за более короткий период времени
 - FAQ для устранения проблем одним нажатием кнопки
 - Таймер презентации, позволяющий следить за временем во время презентаций
 - Кнопка автоматической настройки оптимального качества изображения
 - Цифровая коррекция трапецидального искажения изображения
 - Возможность регулировки цветового баланса для отображения данных/видео
 - Возможность отображения 16.7 млн. цветов
 - Экранные меню на нескольких языках
 - Возможность переключения в экономичный режим для снижения энергопотребления
 - Mono- и стереофоническое звучание встроенных динамиков при подключении источника звука
 - Поддержка компонентного видеосигнала формата HDTV (YPbPr)
-  **Видимая яркость проецируемого изображения может различаться в зависимости от освещения, настройки контрастности/яркости источника входного сигнала, и прямо пропорциональна расстоянию проецирования.**
- **Яркость лампы со временем уменьшается и может изменяться в пределах характеристик, указанных ее изготовителем. Это не является неисправностью.**

Комплект поставки

Аккуратно распакуйте комплект и убедитесь в наличии всех перечисленных ниже деталей. В случае отсутствия каких-либо из указанных деталей обратитесь по месту приобретения комплекта.

Стандартные принадлежности

☞ Состав комплекта принадлежностей соответствует вашему региону, поэтому некоторые принадлежности могут отличаться от приведенных на иллюстрациях.

*Гарантийный талон прилагается только для некоторых регионов. Для получения более подробной информации обратитесь к дистрибьютору.



Проектор

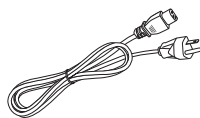

Шнур питания

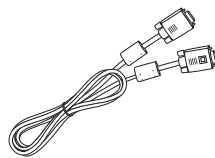

Кабель VGA



Краткое руководство



Руководство
пользователя на
компакт-диске



Гарантийный талон*

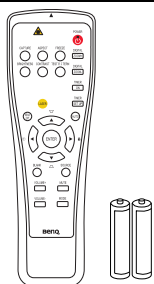

Пульт ДУ с батарейками

Дополнительные принадлежности

1. Комплект запасной лампы
2. Комплект для крепления под потолком
3. Кабель RS232
4. Сумка для переноски

Внешний вид проектора

Вид спереди/сверху

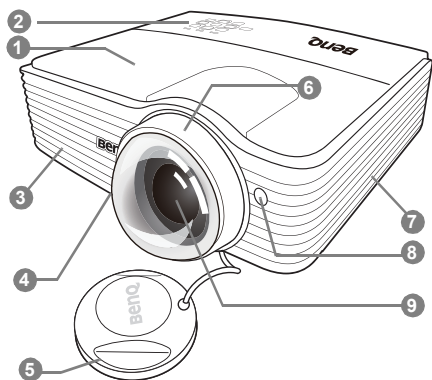

Вид снизу/сбоку

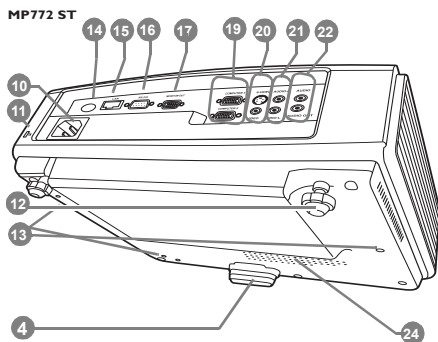
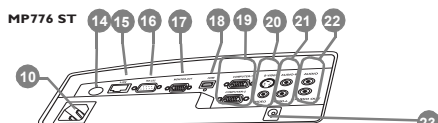

1. Крышка лампы
 2. Внешняя панель управления (Подробнее см. "Элементы управления и функции" на стр. 10.)
 3. Вентиляционное отверстие (выпуск нагретого воздуха)
 4. Кнопка быстро выпускающегося регулятора
 5. Крышка объектива
 6. Кольцо фокусировки
 7. Вентиляционное отверстие (вход охлаждающего воздуха)
 8. Инфракрасный датчик ДУ на передней панели
 9. Проекционный объектив
 10. Разъем питания
 11. Разъем для замка Kensington (защита от кражи)
 12. Ножка заднего регулятора наклона
 13. Отверстия для потолочного монтажа
 14. Задний инфракрасный датчик ДУ
 15. Вход LIBC RJ45
 16. Гнездо RS232
 17. Гнездо выходного сигнала RGB
 18. Входной разъем HDMI
 19. Разъем для входного сигнала RGB (ПК) или компонентного видео (YPbPr/YCbCr)
 20. Вход S-Video
 21. Вход сигнала Video
 22. Входные разъемы аудио (L/R)
 23. Вход сигнала Audio
 24. Выход сигнала Audio
 25. Выход постоянного тока 12 В
- Используется для подключения таких внешних устройств, как, например, электрический экран или устройства управления освещением и т.д. Для получения инструкций по подключению этих устройств обратитесь к поставщику.

Элементы управления и функции

Проектор

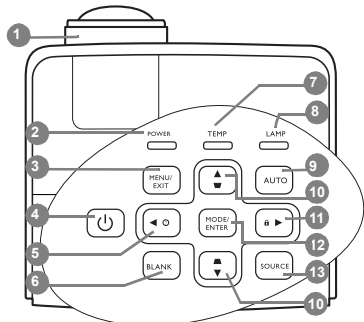

Дополнительная информация отмечена символом .

1. Кольцо фокусировки

Регулирует фокусное расстояние объектива для проецируемого изображения.

 **"Точная настройка резкости изображения" на стр. 24**

2. Индикатор питания - Power

Горит или мигает во время работы проектора.

 **"Индикаторы" на стр. 58**

3. Menu/Exit (Меню/Выход)

Включает экранное меню управления. Переход к предыдущему экранному меню и выход с сохранением настроек меню.

 **"Порядок работы с меню" на стр. 25**

4. Кнопка питания

Переключает проектор между режимами ожидания и включения.

 **"Включение проектора" на стр. 23, "Выключение проектора" на стр. 43**

5. ◀ Влево/ (?)

Включает функцию FAQ (Часто задаваемые вопросы).

 **"Функция FAQ" на стр. 38**

6. BLANK (Пустой экран)

Скрывает изображение на экране.

 **"Скрывание изображения" на стр. 37**

7. Сигнальная лампа температуры TEMP

Загорается красным цветом при перегреве проектора.

 **"Индикаторы" на стр. 58**

8. Индикатор лампы LAMP

Показывает состояние лампы. Горит или мигает в случае нарушения нормальной работы лампы.

 **"Индикаторы" на стр. 58**

9. AUTO (АВТО)

Автоматический выбор оптимальных параметров изображения.

 **"Автоматическая настройка изображения" на стр. 24**

10. Кнопки коррекции трапеции/ перемещения (◻ / ▲ Вверх, ◻ / ▼ Вниз)

Ручная коррекция искажений изображения в результате проекции под углом.

 **"Коррекция трапецидального искажения" на стр. 28**

11. ▶ Вправо/ 🔒

Включение блокировки кнопок панели.

При активном экранном меню кнопки № 5, № 10 и № 11 используются для выбора пунктов меню и настроек.

 **"Блокировка кнопок управления" на стр. 38, "Порядок работы с меню" на стр. 25**

12. Mode/Enter (Режим/Ввод)

Выбор доступного режима настройки изображения.

Активация выбранного пункта экранного меню.

 **"Выбор режима изображения" на стр. 32**

13. SOURCE (Источник)

Выводит панель выбора источника сигнала.

 **"Выбор входного сигнала" на стр. 29**

Пульт ДУ

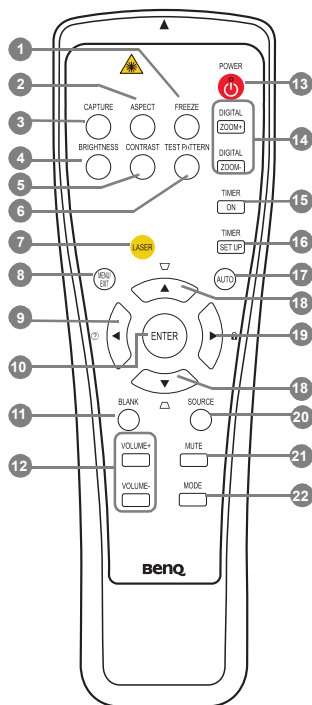

1. FREEZE (Стоп-кадр)

Останавливает проецируемое изображение.

☞ "Фиксация изображения" на стр. 37

2. ASPECT (Формат)

Выбор формата изображения.

☞ "Выбор формата изображения" на стр. 30

3. CAPTURE (Снимок экрана) (Данная функция недоступна с моделями серии MP7)

Используется для регулировки яркости.

☞ "Регулировка параметра Яркость" на стр. 33

4. BRIGHTNESS (Яркость)

Дополнительная информация отмечена символом ☞.

5. CONTRAST (Контрастность)

Используется для регулировки контрастности.

☞ "Регулировка параметра Контрастность" на стр. 33

6. TEST PATTERN (ТЕСТОВЫЙ ОБРАЗЕЦ)

Показывает тестовый шаблон.

☞ "Тестовый образец" на стр. 50

7. LASER (Лазер)

Лазерная указка для проведения презентаций.

☞ "Функции LASER (Лазер) лазерной указки" на стр. 12

8. MENU/EXIT (Меню/Выход)

Включает экранное меню управления.

Переход к предыдущему экранному меню и выход с сохранением настроек меню.

☞ "Порядок работы с меню" на стр. 25

9. ◀ Влево/ (?)

Включает функцию FAQ (Часто задаваемые вопросы).

☞ "Функция FAQ" на стр. 38

10. ENTER

Активация выбранного пункта экранного меню.

11. BLANK (Пустой экран)

Используется для отключения изображения на экране.

☞ "Скрывание изображения" на стр. 37

12. VOLUME+ (Увеличение громкости)/ VOLUME- (Уменьшение громкости)

Регулирует громкость звука.

☞ "Регулировка звука" на стр. 39

13. ⏻ POWER (Питание)

Переключает проектор между режимами ожидания и включения.

☞ "Включение проектора" на стр. 23, "Выключение проектора" на стр. 43

14. DIGITAL ZOOM+ (Цифровое увеличение)/DIGITAL ZOOM- (Цифровое уменьшение)

Увеличивает или уменьшает размер проецируемого изображения.

☞ "Увеличение и поиск деталей" на стр. 30

15. TIMER ON (Таймер - Вкл.)

Включает или показывает на экране таймер, в зависимости от установленной настройки таймера.

☞ "Настройка таймера презентации" на стр. 35

16. TIMER SET UP (Настройка таймера)

Напрямую вводит настройки таймера презентации.

☞ "Настройка таймера презентации" на стр. 35

17. AUTO (АВТО)

Автоматически выбирает оптимальные параметры изображения.

☞ "Автоматическая настройка изображения" на стр. 24

18. Кнопки коррекции трапеции/ перемещения (▾ / ▲ Вверх, ▢ / ▼ Вниз)

Ручная коррекция искажений изображения в результате проекции под углом.

☞ "Коррекция трапециoidalного искажения" на стр. 28

19. ► Вправо/🔒

Блокировка кнопок проектора.

☞ "Блокировка кнопок управления" на стр. 38

При активном экранном меню кнопки № 18, № 9 и № 19 используются для выбора пунктов меню и настроек.

☞ "Порядок работы с меню" на стр. 25

20. SOURCE (Источник)

Выводит панель выбора источника сигнала.

☞ "Выбор входного сигнала" на стр. 29

21. MUTE (Отключение звука)

Используется для включения и выключения воспроизведения звука через динамики проектора.

☞ "Отключение звука" на стр. 39

22. MODE (Режим)

Выбор доступного режима изображения в зависимости от выбранного входного сигнала.

☞ "Выбор режима изображения" на стр. 32

Функции LASER (Лазер) лазерной указки

Лазерная указка используется при проведении презентаций. При нажатии кнопки появляется луч красного света и загорается красный светодиодный индикатор.

Лазерное излучение с видимым лучом. Для непрерывного вывода луча необходимо нажать и удерживать кнопку LASER.

⚠ **Запрещается смотреть в окно излучения лазера и направлять лазерный луч на себя и других людей. Прежде чем начать пользоваться пультом ДУ, прочтите предупреждения на его задней стороне.**

Лазерная указка - это не игрушка. Родители должны помнить об опасности лазерного излучения и хранить указку в недоступном для детей месте.

Avoid Exposure
Laser radiation is emitted from this aperture



Рабочий диапазон пульта ДУ

Инфракрасные датчики пульта ДУ расположены на передней и задней стороне проектора. Для правильной работы устройства пульт ДУ необходимо держать перпендикулярно под углом 30 градусов по отношению к датчикам проектора. Расстояние между пультом и датчиками не должно превышать 8 метров.

Следите за тем, чтобы между пультом ДУ и инфракрасными датчиками проектора не было препятствий, мешающих прохождению инфракрасного луча.

- Управление проектором спереди
- Управление проектором сзади

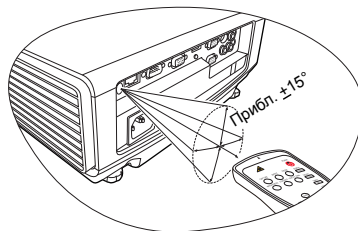
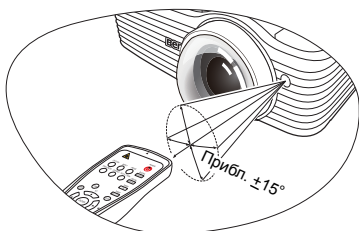

Замена элементов питания пульта ДУ

1. Чтобы открыть крышку батарейного отсека, переверните пульт ДУ нижней частью вверх. Надавите кончиком большого пальца на крышку и плавно сдвиньте ее вверх в направлении, указанном стрелкой. Крышка снимется.
2. Извлеките имеющиеся элементы питания (при необходимости) и установите два элемента AAA, соблюдая полярность элементов, как показано на основании отсека элементов. Положительный полюс элемента (+) направлен к положительному, а отрицательный (-) направлен к отрицательному.
3. Установите крышку на место. Для этого совместите ее с корпусом и плавно задвиньте в прежнее положение. Прекратите двигать крышку, когда услышите щелчок - крышка заняла свое место.

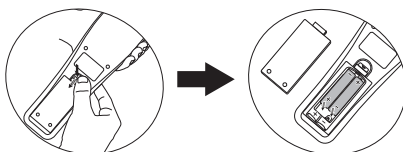

- ⚠ • Старайтесь не оставлять пульт ДУ и элементы питания в условиях повышенной температуры или влажности - например, на кухне, в ванной, сауне, солярии или в автомобиле с закрытыми стеклами.
- Для замены обязательно используйте элементы питания рекомендованного изготовителем типа или аналогичные.
- Утилизируйте использованные элементы питания в соответствии с инструкцией изготовителя и местными экологическими нормами.
- Запрещается сжигать элементы питания. Это может привести к взрыву.
- Для предотвращения утечки содержимого следует вынимать использованные элементы питания, а также извлекать элементы питания при длительном перерыве в использовании пульта ДУ.

Расположение проектора

Выбор местоположения

Проектор рассчитан на установку в одном из следующих четырех положений:

1. Спер. - стол

Проектор располагается на полу или на столе перед экраном. Это наиболее распространенный способ расположения проектора, обеспечивающий быструю установку и мобильность.

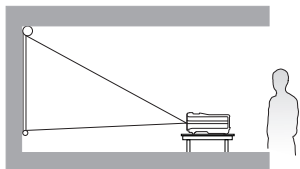

2. Спер. - потолок

При данном способе расположения проектор подвешивается в перевернутом положении под потолком спереди экрана.

Для монтажа проектора под потолок необходимо приобрести у поставщика комплект BenQ для потолочного монтажа.

После включения проектора выберите **Спер. - потолок** в меню **НАСТРОЙКИ СИСТЕМЫ: Основные > Положение проектора**.

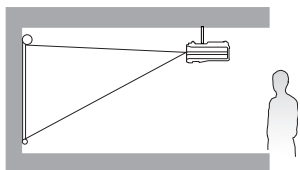

3. Сзади на потолок

При данном способе расположения проектор подвешивается в перевернутом положении под потолком за экраном.

Для установки в этом положении требуется специальный экран для проецирования сзади и комплект для потолочного монтажа производства BenQ.

После включения проектора выберите **Сзади на потолок** в меню **НАСТРОЙКИ СИСТЕМЫ: Основные > Положение проектора**.

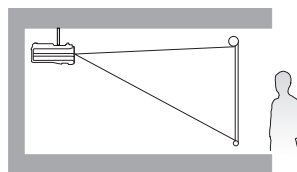

4. Сзади на столе

Выберите это местоположение, если проектор располагается на столе сзади экрана.

Для установки в этом положении требуется специальный экран для проецирования сзади.

После включения проектора выберите **Сзади на столе** в меню **НАСТРОЙКИ СИСТЕМЫ: Основные > Положение проектора**.

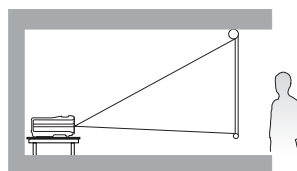

Выбор положения при установке зависит от конкретного помещения и предпочтений пользователя. Следует учитывать размер и расположение экрана, местоположение подходящей сетевой розетки, а также расположение остального оборудования и расстояние от него до проектора.

Выбор размера проецируемого изображения

Размер проецируемого изображения зависит от расстояния между объективом проектора и экраном, настройки масштабирования и видеоформата.

Исходным форматом для данного проектора является 4:3. Чтобы обеспечить полноформатную 16:9 (широкоэкрannую) проекцию изображения, проектор может менять размер и масштаб широкоэкрannого изображения в соответствии с исходной шириной изображения проектора. При этом высота изображения пропорционально уменьшается и составляет 75% исходной высоты изображения проектора.

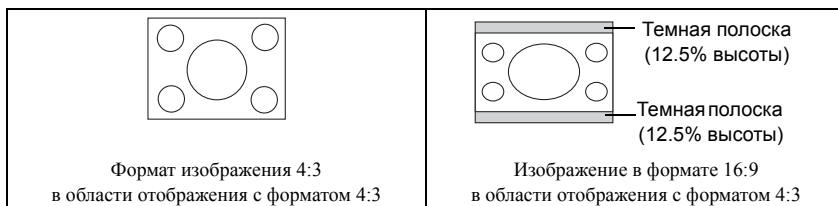

Проектор всегда должен располагаться на ровной горизонтальной плоскости (например, на столе), а его луч должен быть направлен строго перпендикулярно (90°, под прямым углом) по отношению к горизонтальному центру экрана. Это позволит предотвратить искажение изображения, вызванное проекцией под углом (или проекцией на поверхность, расположенную под углом).

При установке проектора под потолком его необходимо монтировать в перевернутом положении, чтобы луч проектора имел небольшой наклон вниз.

Как видно на схеме, приведенной на странице 17, нижний край проецируемого изображения смещается в вертикальном направлении относительно горизонтальной плоскости проектора. (При установке проектора под потолком это относится к верхнему краю проецируемого изображения).

Если проектор располагается на большем удалении от экрана, размер проецируемого изображения увеличивается и, соответственно, пропорционально увеличивается вертикальное смещение.

При определении положения экрана и проектора необходимо учесть как размер проецируемого изображения, так и величину вертикального смещения, которые прямо пропорциональны расстоянию от проектора до экрана.

BenQ предлагает таблицу размеров экрана в формате 4:3, чтобы помочь вам выбрать идеальное расположение для вашего проектора. Учитывать следует два размера, а именно, расстояние от центра экрана в перпендикулярной горизонтальной плоскости (расстояние проецирования) и вертикальное смещение проектора по высоте относительно горизонтального края экрана (смещение).

Определение положения проектора для заданного размера экрана

1. Выберите размер экрана.
2. Пользуясь таблицей на стр. 17, найдите значение, наиболее близкое к требуемому размеру экрана, в левых столбцах "**Размер экрана**". Пользуясь полученным значением, найдите в строке соответствующее среднее расстояние до экрана в столбце "**Расстояние до экрана в мм**". Данное значение и будет представлять собой расстояние проецирования.
3. В той же строке в правом столбце найдите и запишите значение смещения ("**Вертикальное смещение в мм**"). Найденное значение будет соответствовать вертикальному смещению проектора относительно края экрана.
4. Рекомендуемое положение для проектора совпадает с перпендикуляром к горизонтальному центру экрана и находится на расстоянии от экрана, полученном ранее в пункте 2. При этом используется величина смещения, полученная ранее в пункте 3.

Например, при 120-дюймовом экране рекомендуемое расстояние проецирования составляет 1481 мм, а вертикальное смещение составляет 137 мм.

Определение рекомендуемого размера экрана для заданного расстояния

Данный способ может использоваться в том случае, если пользователь приобрел проектор, и ему нужно узнать размер экрана, соответствующий размерам помещения.

Максимальный размер экрана ограничивается физическими размерами помещения.

1. Измерьте расстояние от проектора до того места, где предполагается разместить экран. Данное значение и будет представлять собой расстояние проецирования.
2. Пользуясь таблицей на стр. 17, найдите значение, наиболее близкое к полученному расстоянию, в столбце "[Расстояние до экрана в мм](#)". Данное значение и будет представлять собой расстояние проецирования.
3. Пользуясь полученным значением, слева в соответствующей строке найдите требуемое значение диагонали экрана ("[Размер экрана](#)"). Данное значение будет соответствовать размеру проецируемого изображения для данного проектора на требуемом расстоянии проецирования.
4. В той же строке в правом столбце найдите и запишите значение смещения ("[Вертикальное смещение в мм](#)"). Оно определяет конечное вертикальное смещение экрана проектора относительно горизонтальной плоскости проектора.

Например, если полученное расстояние проецирования составляет 1.5 м (1500 мм), наиболее близким значением в столбце "[Расстояние до экрана в мм](#)" является 1481 мм. В той же строке указано, что требуется размер экрана 120 дюймов (около 3 м).

При установке проектора в другое положение (отличающееся от рекомендуемого) потребуется установить соответствующий угол наклона вверх или вниз для того, чтобы сцентрировать изображение на экране. В таких случаях может происходить искажение изображения. При искажении используйте функцию коррекции трапецеидальности. Подробнее см. "[Коррекция трапецеидального искажения](#)" на стр. 28.

Размеры проецируемого изображения

Для расчета нужного положения центра объектива см. "Габаритные размеры" на стр. 61.

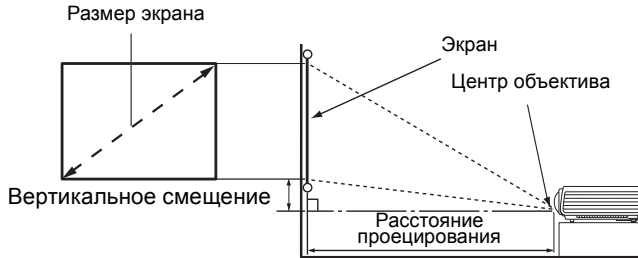

Размер экрана				Расстояние до экрана в мм	Вертикальное смещение в мм
Диагональ		Ш (мм)	В (мм)		
Дюймы	мм				
30	762	610	457	370	34
40	1016	813	610	494	46
50	1270	1016	762	617	57
60	1524	1219	914	741	69
80	2032	1626	1219	988	91
100	2540	2032	1524	1235	114
120	3048	2438	1829	1481	137
150	3810	3048	2286	1852	171
200	5080	4064	3048	2469	229
220	5588	4470	3353	2716	251
250	6350	5080	3810	3086	286
300	7620	6096	4572	3704	343

В связи с различиями в применяемых оптических компонентах, возможно отклонение указанных значений в пределах 3%.

В случае стационарной установки проектора, BenQ рекомендует до окончательной установки проектора физически измерить размер проецируемого изображения и расстояние проектора после установки проектора на место, чтобы внести поправку на оптические характеристики проектора. Это позволит определить точное расположение проектора, являющееся оптимальным для выбранного места установки.

Подключение компьютера или монитора

Подключение компьютера

Проектор можно подключать как к компьютерам стандарта IBM®, так и компьютерам Macintosh®. Для подключения лицензионных компьютеров Macintosh необходим переходник Mac (не входит в комплект поставки).

Для подключения проектора к настольному или портативному компьютеру выполните следующее:

1. Подключите один кабеля VGA, входящего в комплект поставки, к выходному разъему D-Sub компьютера.
2. Подключите другой конец кабеля VGA к входному гнезду **COMPUTER 1** или **COMPUTER 2** на проекторе.
3. **AUDIO (Аудио)** Чтобы воспользоваться комбинированным монофоническими динамиками проектора для презентации, выберите соответствующий аудиокабель и подсоедините один его конец к гнезду аудиовыхода на компьютере, а другой конец к гнезду **AUDIO (L/R) (Аудио (Л/П))** на проекторе.
4. При наличии разъема **AUDIO OUT (Аудиовыход)** на проекторе, вы можете использовать другой подходящий аудиокабель и подключить один конец кабеля к разъему **AUDIO OUT (Аудиовыход)** на проекторе, а другой конец - к внешним динамикам (приобретаются отдельно).

После подключения, управление звуком можно будет осуществлять с помощью экранных меню проектора. Подробнее см. "[Настройки звука](#)" на стр. 49.

 В большинстве портативных компьютеров не предусмотрено автоматическое включение внешних видеопортов при подключении проектора. Обычно включение/выключение внешнего дисплея осуществляется с помощью комбинации кнопок **FN + F3** или клавишу с символом монитора. Нажмите одновременно клавишу **FN** и соответствующую функциональную клавишу. Сведения о комбинациях клавиш см. в инструкции к портативному компьютеру.

Подключение монитора

Если вы хотите посмотреть презентацию крупным планом на мониторе и на экране, и ваш проектор оснащен разъемом **MONITOR OUT**, подключите выходной разъем **MONITOR OUT** на проекторе к внешнему монитору в соответствии со следующими инструкциями.







Для подключения монитора:

1. Подключите проектор к компьютеру согласно инструкциям в разделе "[Подключение компьютера](#)" на стр. 19.
2. Подключите подходящий кабель VGA (в комплект поставки входит только один кабель) одним концом к входному гнезду D-Sub видеомонитора.
Если монитор оснащен входным разъемом DVI, воспользуйтесь кабелем подключения VGA к DVI-A. Подключите конец DVI к входному разъему DVI на мониторе.
3. Подключите другой конец кабеля к гнезду **MONITOR OUT** на проекторе.

-  • **Выход D-Sub функционирует только в том случае, если к разъему COMPUTER 1 подключен соответствующий входной сигнал формата D-Sub.**
- Чтобы воспользоваться этим методом подключения, когда проектор находится в режиме ожидания, необходимо включить функцию Вывод в режиме ожидания монитора в меню **НАСТРОЙКИ СИСТЕМЫ**: Дополнит. Подробнее см. "[Вывод в режиме ожидания монитора](#)" на стр. 50.

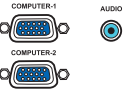
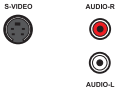
Подключение источников видеосигнала

Проектор требуется подключать к источнику видеосигнала только одним из описанных выше способов; тем не менее, все способы подключения обеспечивают различное качество видеосигнала. Как правило, способ подключения зависит от наличия соответствующих разъемов на стороне проектора и на стороне источника видеосигнала (см. ниже):

Название разъема	Внешний вид разъема	Обозначение	Качество изображения
HDMI		"Подключение устройства HDMI" на стр. 21	 Оптимальное
Компонентное видео		"Подключение источника видеосигнала, оснащенного компонентным видеовыходом" на стр. 21	 Очень хорошее
S-Video		"Подключение источника сигнала S-Video/ композитного видео" на стр. 22	 Хорошее
Video			 Нормальное

Подключение источников аудиосигнала

Проектор оснащен двумя встроенными монофоническими динамиками, предназначенными для выполнения базовых функций звукового сопровождения презентаций исключительно для деловых целей. В отличие от систем домашнего кинотеатра и домашнего видео, эти динамики не предназначены для воспроизведения стереофонического звукового сигнала. При подключении любого входного стереосигнала на выход (на динамики проектора) подается обычный монофонический звуковой сигнал.

При наличии отдельной звуковой системы аудиовыход источника видеосигнала следует подключать именно к ней, а не к проектору с монофоническим динамиком. Информация о подключении звукового сигнала на стр. 18 приводится исключительно в информационных целях. Звуковой сигнал не следует подключать к проектору при наличии отдельных систем, обладающих возможностью воспроизведения звука, или если воспроизведение звука не требуется.

Подключение устройства HDMI

Для подключения проектора к устройствам HDMI необходимо использовать кабель HDMI.

Для подключения проектора к устройству HDMI:

1. Подключите один кабель HDMI к выходному разъему HDMI источника видеосигнала.
2. Подключите другой конец кабеля к входному разъему HDMI на проекторе.

- ☞ • В том маловероятном случае, если при подключении проектора к проигрывателю DVD через вход HDMI цвета будут отображаться неправильно, установите для цветового пространства значение YUV. Подробнее см. "[Изменение цветового пространства](#)" на стр. 29.
- Проектор воспроизводит только монофонический звук даже в случае подключения стереофонического сигнала. Подробнее см. "[Подключение источников аудиосигнала](#)" на стр. 20.
- Входной разъем HDMI имеется только на модели MP776 ST.

Подключение источника видеосигнала, оснащенного компонентным видеовыходом

Осмотрев источник видеосигнала, определите наличие свободного компонентного видеовыхода:

- При наличии свободного выхода можно переходить к следующим пунктам.
- При отсутствии свободного выхода необходимо выбрать альтернативный способ подключения источника видеосигнала.

Подключение проектора к источнику видеосигнала, оснащенного компонентных видеовыходом:

1. Подключите переходной кабель "компонентное видео / VGA (D-Sub)" или компонентный видеокабель одним концом (3 RCA) к компонентному видеовыходу источника видеосигнала. Штекеры подключаются к гнездам в соответствии с цветами: зеленый - к зеленому, синий - к синему, красный - к красному.
2. Подключите другой конец переходного кабеля "компонентное видео / VGA (D-Sub)" (с разъемом D-SUB) к гнезду **COMPUTER 1** или **COMPUTER 2** на проекторе.
3. **AUDIO (Аудио)** Чтобы воспользоваться комбинированным монофоническими динамиками проектора для презентации, выберите соответствующий аудиокабель и подсоедините один его конец к гнезду аудиовыхода на устройстве, а другой конец к гнезду **AUDIO (L/R) (Аудио (Л/П))** на проекторе.
4. При наличии разъема **AUDIO OUT (Аудиовыход)** на проекторе, вы можете использовать другой подходящий аудиокабель и подключить один конец кабеля к разъему **AUDIO OUT (Аудиовыход)** на проекторе, а другой конец - к внешним динамикам (приобретаются отдельно).

После подключения, управление звуком можно будет осуществлять с помощью экранного меню проектора. Подробнее см. "[Настройки звука](#)" на стр. 49.

- ☞ • Проектор воспроизводит только монофонический звук даже в случае подключения стереофонического сигнала. Подробнее см. "[Подключение источников аудиосигнала](#)" на стр. 20.
- Если после включения проектора и выбора соответствующего источника видеосигнала воспроизведение видео не происходит, проверьте включение и исправность источника сигнала. Кроме того, проверьте правильность подключения кабелей видеосигнала.

Подключение источника сигнала S-Video/ композитного видео

Осмотрев источник видеосигнала, определите наличие свободного выхода S-Video или Video:

- При наличии обоих этих выходов, воспользуйтесь для подключения выходом S-Video, так как он обеспечивает лучшее качество изображения, чем выход Video.
- При наличии любого выхода можно продолжить процедуру.
- При отсутствии свободного выхода необходимо выбрать альтернативный способ подключения источника видеосигнала.

Подключение проектора к источнику видеосигнала, оснащенному выходом S-Video/Video:

1. Подключите один конец кабеля S-Video/Video к выходу S-Video/Video источника видеосигнала.
2. Подключите другой конец кабеля S-Video/Video к гнезду **S-VIDEO/VIDEO** на проекторе.
3. **AUDIO (Аудио)** Чтобы воспользоваться комбинированным монофоническими динамиками проектора для презентации, выберите соответствующий аудиокабель и подсоедините один его конец к гнезду аудиовыхода на устройстве, а другой конец к гнезду **AUDIO (L/R) (Аудио (Л/П))** на проекторе.
4. При наличии разъема **AUDIO OUT (Аудиовыход)** на проекторе, вы можете использовать другой подходящий аудиокабель и подключить один конец кабеля к разъему **AUDIO OUT (Аудиовыход)** на проекторе, а другой конец - к внешним динамикам (приобретаются отдельно).

После подключения, управление звуком можно будет осуществлять с помощью экранного меню проектора. Подробнее см. "[Настройки звука](#)" на стр. 49.

-  • **Проектор воспроизводит только монофонический звук даже в случае подключения стереофонического сигнала. Подробнее см. "[Подключение источников аудиосигнала](#)" на стр. 20.**
- **Если после включения проектора и выбора соответствующего источника видеосигнала воспроизведение видео не происходит, проверьте включение и исправность источника сигнала. Кроме того, проверьте правильность подключения кабелей видеосигнала.**

Порядок работы

Включение проектора

1. Подсоедините шнур питания к проектору и вставьте вилку в розетку. Включите розетку (если она с выключателем). Убедитесь, что при включении питания **индикатор питания** на проекторе горит оранжевым светом.

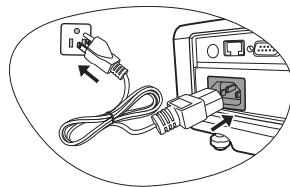

2. Откройте крышку объектива. Если ее не снять, она может деформироваться в результате нагревания лампой проектора.

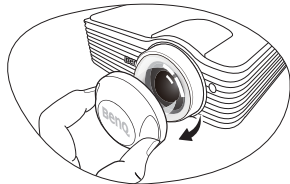

3. Для включения проектора нажмите кнопку **Power (Питание)** на проекторе или на пульте ДУ. После того, как загорится световой индикатор, будет подан звуковой сигнал **включения питания**. При включенном проекторе **индикатор питания** мигает, а затем ровно горит зеленым светом.

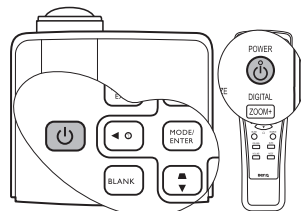

Процедура подготовки проектора к работе занимает около 30 секунд. В конце процедуры включения появляется логотип включения.

При необходимости поверните кольцо фокусировки для регулировки четкости изображения.

Чтобы включить звук, см. "[Отключение функции Звук вкл./выкл. пит.](#)" на стр. 39.

4. При первом включении проектора необходимо выбрать язык экранного меню с помощью инструкций на экране.
5. При получении запроса на ввод пароля введите шестизначный пароль с помощью кнопок перемещения. Подробнее см. "[Защита паролем](#)" на стр. 26.
6. Включите все подключенное оборудование.
7. Проектор начинает поиск входных сигналов.

Текущий сканируемый входной сигнал отображается в левом верхнем углу экрана. Если проектор не может обнаружить входной сигнал, на экране будет отображаться сообщение "Нет сигнала" до тех пор, пока он не будет найден.

Выбор источника входного сигнала осуществляется также нажатием кнопки **SOURCE (Источник)** на проекторе или на пульте ДУ. Подробнее см. "[Выбор входного сигнала](#)" на стр. 29.

Если частота / разрешение входного сигнала превышает рабочий диапазон проектора, то на пустом экране появляется сообщение: Вне диапазона. Установите входной сигнал,

Если проектор еще слишком горячий после предыдущего использования, в течение приблизительно 90 секунд перед включением лампы будет работать охлаждающий вентилятор.

Please select language		
English	한국어	Hrvatski
Français	Svenska	Română
Deutsch	Nederlands	Norsk
Italiano	Türkçe	Dansk
Español	Čeština	Български
Русский	Português	suomi
繁體中文	ไทย	
简体中文	Polski	
日本語	Magyar	

Press Enter to Confirm, Exit to leave

совместимый с разрешением проектора, или установите для него меньшее значение. Подробнее см. "Таблица синхронизации" на стр. 62.

Настройка проецируемого изображения

Настройка угла проецирования

Проектор оснащен 1 быстро выпускающейся ножкой регулятора и 1 задней ножкой. С помощью этих ножек осуществляется регулировка линии проецирования по высоте и углу. Для регулировки проектора:

1. Нажимая кнопку регулятора наклона, поднимайте переднюю часть проектора. После того, как изображение будет расположено должным образом, отпустите кнопку регулятора наклона, чтобы заблокировать ножку регулятора в этом положении.
2. Для точной регулировки горизонтального угла проецирования используйте заднюю ножку регулятора.

Чтобы убрать ножку, удерживая поднятый проектор, нажмите кнопку регулятора наклона, затем медленно опустите проектор. Заверните ножку заднего регулятора наклона в обратном направлении.

Если проектор установлен на наклонной поверхности или если экран и луч проектора не перпендикулярны друг другу, проецируемое изображение принимает трапециевидную форму. Для коррекции этого искажения см. раздел "Коррекция трапециевидного искажения" на стр. 28.

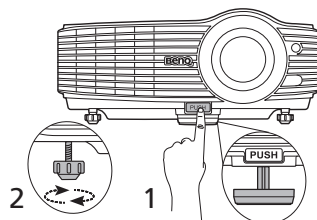

⚠ Запрещается смотреть в объектив при включенной лампе. Интенсивный луч света от лампы может повредить глаза.

Будьте осторожны при нажатии кнопки регулятора, так как она расположена близко к отверстию для отвода горячего воздуха.

Автоматическая настройка изображения

В некоторых случаях может возникнуть необходимость оптимизации качества изображения. Для этого нажмите кнопку **AUTO (АВТО)** на проекторе или на пульте ДУ. В течение 3 секунд встроенная функция интеллектуальной автоматической настройки выполнит перенастройку частоты и фазы синхронизации для обеспечения наилучшего качества изображения.

В углу экрана в течение 3 секунд будут показаны сведения о текущем источнике сигнала.

☞ При включенной функции **AUTO (АВТО)** экран остается пустым.

- Данная функция доступна только при выбранном сигнале ПК (аналоговый RGB).

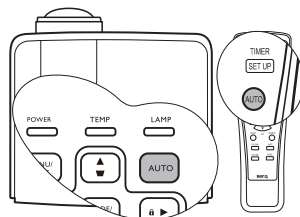

Точная настройка резкости изображения

При необходимости, сфокусируйте изображение регулятором фокуса.

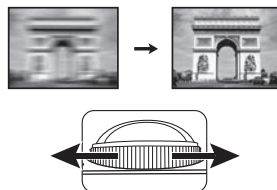

Порядок работы с меню

Проектор оснащен системой экранных меню для выполнения различных настроек и регулировок.

Ниже приводится краткий обзор экранного меню.

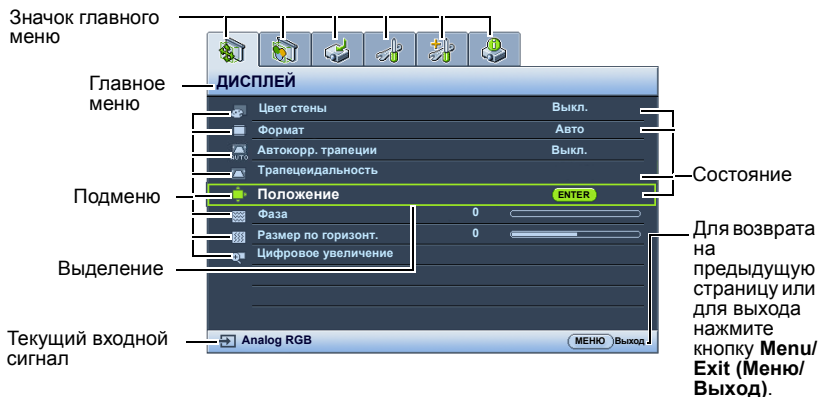

В следующем примере показывается, как выбрать язык экранного меню.

1. Для вывода экранного меню нажмите кнопку **Menu/Exit (Меню/Выход)** на проекторе или на пульте ДУ.
3. Нажмите кнопку **▼** для выбора пункта **Язык**, а затем выберите нужный язык с помощью кнопки **◀/▶**.

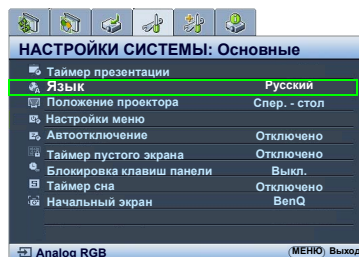
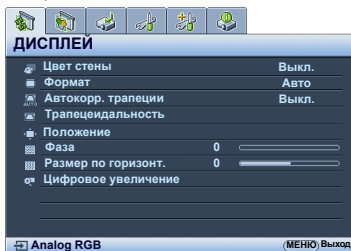

2. Воспользуйтесь кнопкой **◀/▶** для выбора меню **НАСТРОЙКИ СИСТЕМЫ: Основные**.
4. Для выхода с сохранением настроек дважды* нажмите кнопку **Menu/Exit (Меню/Выход)** на проекторе или на пульте ДУ.



*При первом нажатии выполняется возврат в главное меню, при втором - закрытие экранного меню.

Защита проектора

Использование троса безопасности с замком

Во избежание хищения необходимо устанавливать проектор в безопасном месте. Кроме того, для защиты проектора можно приобрести замок Kensington. Разъем для замка Kensington находится на задней части проектора. Подробнее см. пункт 11 на стр. 9.

Трос безопасности с замком Kensington обычно представляет собой замок с ключом. Инструкции по эксплуатации можно найти в сопроводительной документации к замку.

Защита паролем

Для защиты доступа и предотвращения несанкционированного использования в проекторе предусмотрена функция защиты паролем. Пароль можно установить с помощью экранного меню.

- ⚠ **ПРЕДУПРЕЖДЕНИЕ:** Если вы намерены использовать функцию защиты паролем, то следует предпринять меры по сохранению пароля. Распечатайте данное руководство (при необходимости), запишите в нем используемый пароль и положите руководство в надежное место для использования в будущем.

Установка пароля

☞ После установки пароля при включении и его активизации включение проектора производится только после ввода правильного пароля.

1. Откройте экранное меню и перейдите к меню **НАСТРОЙКИ СИСТЕМЫ: Дополнит > Настройки безопасн.** Нажмите кнопку **Mode/Enter (Режим/Ввод)**. На экране появится страница **Настройки безопасн.**
2. Выделите **Блокировка при включении** и выберите значение **Вкл.** при помощи кнопок **◀/▶**.
3. Как показано на рисунке справа, четыре кнопки со стрелками (**▲**, **▶**, **▼**, **◀**) соответствуют 4 цифрам (1, 2, 3, 4). Воспользуйтесь кнопками со стрелками для ввода шестизначного пароля.
4. Повторно введите новый пароль для подтверждения.

После установки пароля экранное меню вернется на страницу **Настройки безопасн.**

- ⚠ **ВНИМАНИЕ!** Во время ввода символы отображаются на экране в виде звездочек. Запишите выбранный пароль в этом месте руководства до ввода или сразу после ввода пароля на случай, если вы его забудете.

Пароль: _____

Храните данное руководство в надежном месте.

5. Чтобы выйти из системы экранного меню, нажмите **Menu/Exit (Меню/Выход)**.

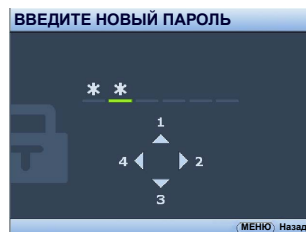

Если вы забыли пароль...

Если включена функция парольной защиты, при каждом включении проектора выводится запрос на ввод шестизначного пароля. В случае неправильного ввода пароля в течение трех секунд будет отображаться сообщение об ошибке ввода пароля, аналогичное показанному на рисунке справа, а затем появится сообщение **ВВЕДИТЕ ПАРОЛЬ**. Можно повторить попытку, указав другой шестизначный пароль, или, если вы не записали пароль в данном руководстве и не помните его, можно воспользоваться процедурой восстановления пароля. Подробнее см. "[Процедура восстановления пароля](#)" на стр. 27.

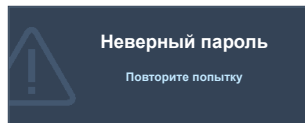

При вводе неверного пароля 5 раз подряд проектор автоматически выключается.

Процедура восстановления пароля

1. Нажмите и удерживайте в течение 3 секунд кнопку **АУТО (АВТО)** на проекторе или на пульте ДУ. На экране проектора появится закодированное число.
2. Запишите это число и выключите проектор.
3. Для раскодирования этого числа обратитесь в местный сервисный центр VenQ. Для подтверждения права владения проектором может потребоваться предоставление документа о его покупке.

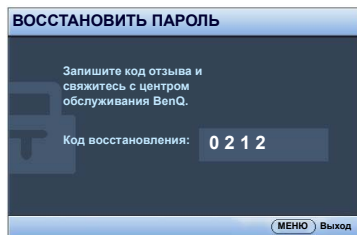

Изменение пароля

1. Откройте экранное меню и перейдите в меню **НАСТРОЙКИ СИСТЕМЫ: Дополнит > Настройки безопасн. > Изменить пароль**.
2. Нажмите кнопку **Mode/Enter (Режим/Ввод)**. Появится сообщение '**ВВЕДИТЕ ТЕКУЩИЙ ПАРОЛЬ**'.
3. Введите текущий пароль.
 - i. При правильном вводе пароля отобразится следующее сообщение: '**ВВЕДИТЕ НОВЫЙ ПАРОЛЬ**'.
 - ii. Если пароль указан неправильно, в течение трех секунд будет отображаться сообщение об ошибке ввода пароля, а затем появится сообщение '**ВВЕДИТЕ ТЕКУЩИЙ ПАРОЛЬ**', после чего вы сможете повторить попытку. Для отмены изменений или ввода другого пароля нажмите кнопку **Menu/Exit (Меню/Выход)**.
4. Введите новый пароль.

 **ВНИМАНИЕ!** Во время ввода символы отображаются на экране в виде звездочек. Запишите выбранный пароль в этом месте руководства до ввода или сразу после ввода пароля на случай, если вы его забудете.

Пароль: _ _ _ _ _

Храните данное руководство в надежном месте.

5. Повторно введите новый пароль для подтверждения.
6. Для проектора был успешно установлен новый пароль. Не забудьте ввести новый пароль в следующий раз при запуске проектора.
7. Чтобы выйти из системы экранного меню, нажмите **Menu/Exit (Меню/Выход)**.

Отключение функции защиты паролем

Для отключения функции защиты паролем, откройте систему экранных меню и вернитесь в меню **НАСТРОЙКИ СИСТЕМЫ: Дополнит > Настройки безопасн. > Блокировка при включении**. Нажмите кнопку **Mode/Enter (Режим/Ввод)**. Появится сообщение **'ВВЕДИТЕ ПАРОЛЬ'**. Введите текущий пароль.

1. После ввода правильного пароля экранное меню вернется на страницу **Настройки безопасн.**

Нажмите **▼**, чтобы выделить **Блокировка при включении**, а с помощью **◀/▶**, выделите **Выкл.** В следующий раз при включении проектора вам не потребуется вводить пароль.

Если пароль указан неправильно, в течение трех секунд будет отображаться сообщение об ошибке ввода пароля, а затем появится сообщение **'ВВЕДИТЕ ПАРОЛЬ'**, после чего вы сможете повторить попытку. Для отмены изменений или ввода другого пароля нажмите кнопку **Menu/Exit (Меню/Выход)**.

 **Обратите внимание, что несмотря на то, что функция парольной защиты отключена, необходимо сохранить старый пароль на тот случай, если понадобится снова включить ее - при этом потребуется указать старый пароль.**

Коррекция трапецеидального искажения

Трапецеидальность выражается в заметном увеличении ширины верхней или нижней части проецируемого изображения. Это происходит, когда проектор не перпендикулярен экрану.

Для исправления таких искажений, необходимо, прежде всего, отрегулировать высоту проектора. Кроме того, если вы пользуетесь моделью MP776 ST и хотите воспользоваться функцией автоматической коррекции трапеции, проследите за тем, чтобы для функции **Автокорр. трапеции** в меню **ДИСПЛЕЙ** было установлено значение **Вкл.**

В противном случае, необходимо исправить искажения вручную, выполнив ОДНУ из этих процедур.

- С помощью пульта дистанционного управления
Для отображения страницы корректировки параметра "Трапецеидальность" нажмите **△ / ▽** на проекторе или на пульте ДУ. Нажмите **△** для коррекции трапецеидальности в верхней части изображения. Нажмите **▽** для коррекции трапеции в нижней части изображения.

- Экранное меню

1. Нажмите кнопку **Menu/Exit (Меню/Выход)**, а затем с помощью кнопок **◀/▶** выберите меню **ДИСПЛЕЙ**.
2. Нажмите **▼**, чтобы выделить **Трапецеидальность**, а затем нажмите **Mode/Enter (Режим/Ввод)**. На экране появится страница корректировки параметра **Трапецеидальность**.
3. Нажмите **△** для коррекции трапецеидальности в верхней части изображения. Нажмите **▽** для коррекции трапеции в нижней части изображения.

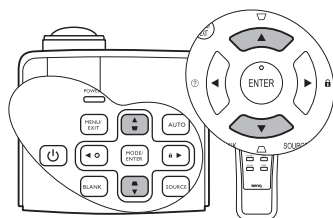

Выбор входного сигнала

Проектор можно одновременно подключать к нескольким устройствам. Тем не менее, одновременно возможно воспроизведение полноэкранного изображения только от одного источника. При включении проектор автоматически начинает поиск доступных входных сигналов.

Если вы хотите, чтобы поиск входного сигнала выполнялся автоматически, убедитесь в том, что для функции **Быстрый автопоиск** в меню **SOURCE (Источник)** установлено значение **Вкл.** (установлено по умолчанию для данного проектора).

В противном случае, можно выбирать доступные входные сигналы вручную.

1. Нажмите кнопку **SOURCE (Источник)** на проекторе или на пульте ДУ. Отобразится строка выбора источника.
2. Последовательно нажимайте **▲ / ▼** до тех пор, пока не будет выбран нужный сигнал, а затем нажмите **Mode/Enter (Режим/Ввод)**.

После того, как сигнал будет найден, в углу экрана в течение нескольких секунд будет отображаться информация о выбранном источнике сигнала. Если к проектору подключены разные устройства, повторите шаги 1-2 для поиска другого сигнала.

-  **Уровень яркости проецируемого изображения при переключении изменяется в соответствии с выбранным источником видеосигнала. Презентации данных (графики) в режиме ПК обычно включают в себя статические изображения. В этом случае устанавливается повышенная яркость по сравнению с режимом "Video", который обычно используется для просмотра движущихся изображений (фильмов).**
- **Собственное разрешение дисплея проектора соответствует формату 4:3. Для получения лучшего качества изображения необходимо выбрать и использовать входной сигнал, соответствующий данному разрешению. Масштаб для других разрешений будет изменяться проектором в зависимости от настройки формата, что может привести к искажению или снижению четкости изображения. Подробнее см. "Выбор формата изображения" на стр. 30.**

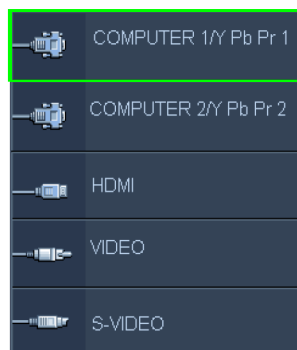
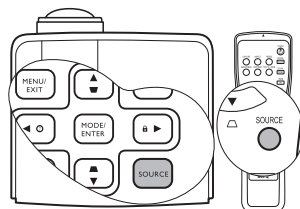

(MP776 ST)

Изменение цветового пространства

В том маловероятном случае, если при подключении проектора к проигрывателю DVD через вход **HDMI** цвета будут отображаться неправильно, установите для цветового пространства значение **YUV**.

Для этого выполните следующие действия:

1. Нажмите кнопку **Menu/Exit (Меню/Выход)**, а затем с помощью кнопок **◀/▶** выберите меню **SOURCE (Источник)**.
2. Нажмите **▼**, чтобы выделить **Передача цветового пространства** а затем с помощью кнопок **◀/▶**, выделите нужное цветовое пространство.

-  **Данная функция доступна только при использовании входа HDMI.**

- **Входной разъем HDMI имеется только на модели MP776 ST.**

Увеличение и поиск деталей

Чтобы посмотреть детали на проецируемом изображении, увеличьте его. Для перемещения по изображению воспользуйтесь кнопками перемещения.

- С помощью пульта дистанционного управления

1. Для отображения панели увеличения нажмите **Digital Zoom (Цифровое увеличение) +/-**.
Нажмите **Digital Zoom (Цифровое увеличение) +**, чтобы увеличить центр изображения.
Последовательно нажимайте эту кнопку до тех пор, пока не получите нужный размер.
2. Для перемещения по изображению воспользуйтесь стрелками перемещения (**▲**, **▼**, **◀**, **▶**) на проекторе или на пульте ДУ.
3. Для возврата к исходному размеру изображения нажмите кнопку **AUTO (АВТО)**. Можно также воспользоваться для этого кнопкой **Digital Zoom (Цифровое увеличение)**. При следующем нажатии изображение уменьшается еще больше до первоначального размера.

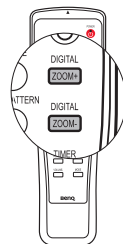

➔ **Перемещение по изображению возможно только после его увеличения. Во время поиска деталей возможно дальнейшее увеличение изображения.**

- Экранное меню

1. Нажмите кнопку **Menu/Exit (Меню/Выход)**, а затем с помощью кнопок **◀ / ▶** выберите меню **ДИСПЛЕЙ**.
2. Нажмите **▼**, чтобы выделить **Цифровое увеличение**, а затем нажмите **Mode/Enter (Режим/Ввод)**. Появится панель увеличения.
3. Последовательно нажимайте **▲** для увеличения изображения до нужного размера.
4. Чтобы перемещаться по изображению, нажмите **Mode/Enter (Режим/Ввод)** для переключения в режим окон, а затем нажимайте кнопки со стрелками (**▲**, **▼**, **◀**, **▶**) на проекторе или на пульте ДУ.
5. Чтобы уменьшить размер изображения, нажмите кнопку **Mode/Enter (Режим/Ввод)** для возврата к функции увеличения/уменьшения, а затем воспользуйтесь кнопками **AUTO (АВТО)** для возврата к исходному размеру. Для возврата к исходному размеру можно также воспользоваться последовательным нажатием кнопки **▼**.

Выбор формата изображения

Формат - это соотношение ширины изображения и его высоты. Большинство аналоговых телевизоров и компьютеров имеют формат 4:3, а цифровые телевизоры и проигрыватели DVD обычно имеют формат 16:9.

Устройства с цифровым дисплеем, к которым относится данный проектор, благодаря цифровой обработке сигнала могут динамически растягивать и масштабировать выходное изображение так, чтобы его формат отличался от формата изображения входного сигнала.

Чтобы изменить формат проецируемого изображения (независимо от формата входного сигнала):

- Использование пульта дистанционного управления
1. Нажмите кнопку **ASPECT (Формат)** для отображения текущих настроек.
 2. Последовательно нажимайте кнопку **ASPECT (Формат)** для выбора формата, соответствующего формату входного видеосигнала и параметрам экрана.

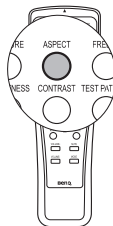

- Экранное меню
1. Нажмите кнопку **MENU/EXIT (Меню/Выход)**, а затем с помощью кнопок ◀/▶ выберите меню **ДИСПЛЕЙ**.
 2. С помощью ▼ выделите **Формат**.
 3. Нажимайте кнопки ◀/▶ для выбора формата, соответствующего формату входного видеосигнала и параметрам экрана.

Формат изображения

- ☞ • На рисунках ниже черные участки обозначают неактивную область, а белые участки - активную область.

- Экранные меню могут отображаться на незанятых черных областях.

1. **Авто:** Пропорционально изменяет масштаб изображения в соответствии с исходным разрешением проектора (ширина по горизонтали или по вертикали). Данная функция полезна, если изображение на входе имеет формат 4:3 или 16:9 и его требуется изменить таким образом, чтобы максимально использовать площадь экрана, не изменяя при этом формата изображения.
3. **4:3:** Масштабирование изображения производится таким образом, что оно воспроизводится в центре экрана в формате 4:3. Это больше всего подходит для изображений с форматом 4:3 (например, мониторы компьютеров, стандартные телевизоры и фильмы DVD с форматом 4:3), так как в этом случае изменение формата не требуется.

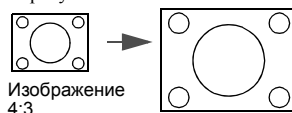
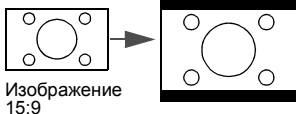
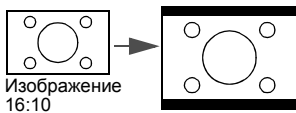

2. **Реальн.:** Изображение проецируется с исходным разрешением, а его размер изменяется в соответствии с областью отображения. Если входной сигнал имеет меньшее разрешение, размер проецируемого изображения окажется меньше полного размера экрана. Для увеличения размера изображения можно также отрегулировать настройки масштаба или передвинуть проектор ближе к экрану. После этого может также потребоваться настройка фокуса проектора.
4. **16:9:** Масштабирование изображения производится таким образом, что оно воспроизводится в центре экрана в формате 16:9. Это больше всего подходит для изображений в формате 16:9, например, для телевизоров с высоким разрешением, так как в этом случае формат не меняется.

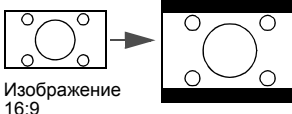
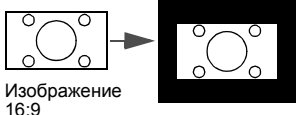
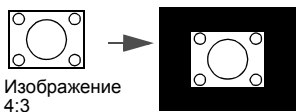

Оптимизация качества изображения

Цвет стены

В тех случаях, когда изображение проецируется на цветную поверхность (например, окрашенную стену), с помощью функции "Цвет стены" можно скорректировать цвет проецируемого изображения.

Чтобы воспользоваться этой функцией, перейдите в меню **ДИСПЛЕЙ > Цвет стены** и с помощью кнопок ◀/▶ выберите цвет, наиболее близкий к цвету поверхности проецирования. Можно выбрать один из предварительно откалиброванных цветов: **Светло-желтый, Розовый, Светло-зеленый, Синий и Школьная доска**.

Выбор режима изображения

В проекторе предусмотрено несколько заранее настроенных режимов изображения, позволяющих выбрать наиболее подходящий из них для работы или источника изображения.

Для выбора нужного режима необходимо выполнить следующие шаги:

- Нажимайте **Mode/Enter (Режим/Ввод)** на пульте ДУ или на проекторе до тех пор, пока не будет выбран нужный режим.
 - Перейдите в меню **ИЗОБРАЖЕНИЕ > Режим изображения** и выберите нужный режим с помощью кнопок ◀/▶.
1. Режим **Динамический** : устанавливает максимальную яркость проецируемого изображения. Данный режим удобен, если требуется повышенная яркость изображения, например, при работе с проектором в хорошо освещенном помещении.
 2. Режим **Презентация (по умолчанию)**: предназначен для презентаций. В этом режиме яркость подбирается таким образом, чтобы обеспечить корректную цветопередачу изображения, передаваемого с ПК или портативного компьютера.
 3. Режим **sRGB** : устанавливает максимальную чистоту цветов RGB для обеспечения максимально корректной передачи изображений вне зависимости от настроек яркости. Этот режим наиболее пригоден для просмотра фотографий, снятых правильно откалиброванной камерой, поддерживающей цветовое пространство sRGB, а также для просмотра ПК-графики и документов, созданных в таких приложениях, как AutoCAD.
 4. Режим **Кино** : подходит для просмотра цветных фильмов, видеоклипов, снятых цифровой камерой, а также цифрового видео с выхода ПК в помещении с малой освещенностью (в темноте).
 5. Режим **Пользовательский 1/Пользовательский 2** : использует индивидуальные настройки на основании текущих доступных режимов изображения. Подробнее см. "**Настройка режима Пользовательский 1/Пользовательский 2**" на стр. 32.

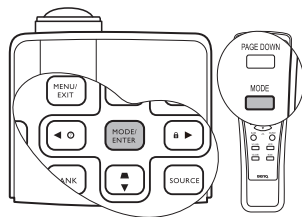

Настройка режима Пользовательский 1/Пользовательский 2

В проекторе предусмотрено два пользовательских режима, которые могут использоваться в случае, если текущие доступные режимы изображений не удовлетворяют потребности пользователя. В качестве начальной точки для индивидуальной настройки можно выбрать один из режимов изображения (за исключением **Пользовательский 1/2**).

1. Нажмите **Menu/Exit (Меню/Выход)**, чтобы открыть экранное меню.
2. Перейдите в меню **ИЗОБРАЖЕНИЕ > Режим изображения**.
3. С помощью кнопок ◀/▶ выберите **Пользовательский 1** или **Пользовательский 2**.
4. С помощью ▼ выделите **Режим справки**.

 Данная функция доступна только в том случае, если выбран режим Пользовательский 1 или Пользовательский 2 в пункте подменю Режим изображения.

5. Воспользуйтесь кнопками ◀/▶ для выбора наиболее подходящего режима изображения.
6. С помощью кнопки ▼ выберите пункт меню, который вы хотите изменить, и отрегулируйте значение с помощью кнопок ◀/▶. Подробнее см. "Точная настройка качества изображения в пользовательских режимах".
7. После выполнения всех необходимых настроек выделите **Сохранить настройки** и нажмите **Mode/Enter (Режим/Ввод)** для их сохранения.
8. Появится подтверждение 'Установки сохранены'.

Точная настройка качества изображения в пользовательских режимах

При выборе режима Пользовательский 1 или Пользовательский 2, в зависимости от обнаруженного типа сигнала, имеется ряд определяемых пользователем функций. В зависимости от ваших потребностей, можно отрегулировать эти функции, выделив их и нажав ◀/▶ на проекторе или на пульте ДУ.

Регулировка параметра Яркость

Чем больше значение, тем больше яркость изображения. Чем меньше значение - тем темнее изображение. Отрегулируйте данную настройку так, чтобы темная область изображения была черного цвета и были видны детали в этой области.



Регулировка параметра Контрастность

Чем больше значение, тем больше контрастность. Данный параметр используется для установки максимального уровня белого цвета после регулировки уровня яркости в соответствии с выбранным источником видеосигнала и условиями просмотра.



Регулировка параметра Цвет

Меньшие значения соответствуют менее насыщенным цветам. При установке слишком высокого значения цвета в изображении будут слишком яркими, а изображение -- нереалистичным.

Регулировка параметра Оттенок

Чем выше значение, тем больше красного цвета в изображении. Чем ниже значение, тем больше красного цвета в изображении.

Регулировка параметра Резкость

Чем больше значение, тем выше резкость изображения. Чем меньше значение, тем ниже уровень резкости изображения.

Регулировка параметра Brilliant Color

Данная функция использует новый алгоритм обработки цвета и улучшения на уровне системы для повышения яркости, одновременно обеспечивая более яркие и реалистичные цвета. Она позволяет увеличить яркость для полутонов более чем 50%, обеспечивая, таким образом, более реалистичное воспроизведение цвета. Для получения качественного изображения, выберите **Вкл.** Если качество не требуется, выберите **Выкл.**

Вкл. является настройкой по умолчанию, рекомендуемой для данного проектора. При выборе **Выкл.** функция **Цветовая температура** становится недоступной.

Выбор цветовой температуры изображения

Настройки цветовой температуры* могут различаться, в зависимости от выбранного типа сигнала.

1. **T1:** С максимальной цветовой температурой, изображение с максимальным количеством голубого в белом цвете, по сравнению с другими настройками.
2. **T2:** Увеличивает количество голубого в белом цвете.
3. **T3:** Стандартная настройка оттенков белого.
4. **T4:** Увеличивает количество красного в белом цвете.

*Информация о цветовой температуре:

Для различных целей "белыми" могут считаться разные оттенки. Один из распространенных методов представления белого цвета известен как "цветовая температура". Белый цвет с низкой цветовой температурой выглядит красновато-белым. Белый цвет с высокой цветовой температурой выглядит синевато-белым.

3D управление цветом

В большинстве случаев управление цветом не требуется - например, в классе, в переговорной комнате или в гостиной, где свет не выключается, или там, где через окно проникает дневной свет.

Функция управления цветом может понадобиться только в случае постоянной установки с регулируемым уровнем освещения - например, в помещении для заседаний, лекционных залах или домашних кинотеатрах. Функция управления цветом обеспечивает возможность тонкой регулировки для более точного воспроизведения цвета, в случае необходимости.

Правильная настройка цвета может быть обеспечена только в условиях регулируемого освещения. Для этого понадобится колориметр (измеритель цветового излучения) и комплект подходящих изображений для оценки воспроизведения цвета. Эти инструменты не входят в комплект поставки проектора, но у поставщика проектора вместе можно получить необходимые рекомендации или даже воспользоваться услугами специалиста по настройке.

Функция управления цветом обеспечивает возможность настройки шести диапазонов цветов (RGBCMY). При выборе каждого цвета, можно отдельно отрегулировать его диапазон и насыщенность в соответствии со своими предпочтениями.

При наличии проверочного диска, на котором записаны несколько шаблонов проверки воспроизведения цвета для мониторов, телевизоров, проекторов и т.д., можно спроецировать любое из этих изображений на экран и войти в меню **3D управление цветом** для настройки параметров.

Для регулировки настроек:

1. Перейдите в меню **ИЗОБРАЖЕНИЕ** и выделите **3D управление цветом**.
2. Нажмите кнопку **Mode/Enter (Режим/Ввод)** на проекторе или на пульте ДУ для вывода на экран страницы **3D управление цветом**.
3. Выделите **Основной цвет** и с помощью кнопок ◀/▶ выберите нужный цвет: Красный, Желтый, Зеленый, Голубой, Синий или Пурпурный.

4. Нажатием ▼ выделите **Оттенок** и укажите диапазон с помощью кнопок ◀/▶. При увеличении диапазона в него добавляются цвета, включающие большую пропорцию двух соседних цветов.

Чтобы получить представление о том, как цвета соотносятся друг с другом, см. рисунок справа.

Например, при выборе красного цвета и установке его диапазона на 0, на проецируемом изображении будет выбран только чистый красный. При увеличении диапазона, в него будет также включен красный с оттенками желтого и с оттенками пурпурного.

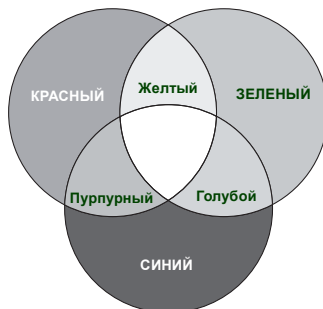

5. С помощью кнопки ▼ выделите пункт **Насыщенность** и установите нужные значения с помощью кнопок ◀/▶. Любое изменение вступит в силу немедленно.

Например, при выборе красного цвета и установке его значения на 0, это изменение затронет только чистый красный цвет.

Насыщенность - это количество данного цвета в изображении. Меньшие значения соответствуют менее насыщенным цветам; при установке значения "0" этот цвет полностью удаляется из изображения. При очень высоком уровне насыщенности этот цвет будет преобладать и выглядеть неестественно.

6. С помощью кнопки ▼ выделите пункт **Усиление** и установите нужные значения с помощью кнопок ◀/▶. Это изменение затронет уровень контрастности выбранного основного цвета. Любое изменение вступит в силу немедленно.
7. Повторите шаги 3 - 6 для регулировки других цветов.
8. Убедитесь в том, что вы сделали все необходимые изменения.
9. Для выхода с сохранением настроек нажмите кнопку **Menu/Exit (Меню/Выход)**.

Настройка таймера презентации

Таймер презентации показывает на экране время, оставшееся до конца презентации, чтобы помочь вам следить за временем, проводя презентацию. Для использования этой функции выполните следующее:

1. Нажмите **Timer Set up (Настройка таймера)** на пульте ДУ для перехода в меню **НАСТРОЙКИ СИСТЕМЫ: Основные > Таймер презентации**, а затем нажмите **Mode/Enter (Режим/Ввод)** для вывода на экран страницы **Таймер презентации**.
2. Выделите пункт **Интервал таймера** и установите период таймера нажатием кнопки ◀/▶. Можно установить любой промежуток времени продолжительностью 1-5 минут с приращением 1 мин. и продолжительностью 5 - 240 минут с приращением 5 мин.

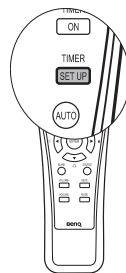

Если таймер уже включен, он будет перезагружаться каждый раз при изменении параметра Интервал таймера.

3. Нажмите кнопку ▼, чтобы выделить **Дисплей таймера** и укажите, хотите ли вы, чтобы таймер появлялся на экране при нажатии кнопок ◀/▶.

Выбор	Описание
Всегда	Показывает таймер на экране на протяжении всего времени презентации.
1 Мин/2 Мин/3 Мин	Показывает таймер на экране в последние 1/2/3 минуты.
Никогда	Скрывает таймер во время презентации.

- Нажмите **▼**, чтобы выделить **Положение таймера**, и установите положение таймера с помощью кнопок **◀/▶**.

Слева сверху → Слева снизу → Справа сверху → Справа снизу

- Нажмите **▼**, чтобы выделить **Способ отсчета таймера**, а затем выделите нужный способ отсчета таймера с помощью кнопок **◀/▶**.

Выбор	Описание
Вперед	Увеличение от 0 до установленного времени.
Назад	Уменьшение от установленного времени до 0.

- Нажмите **▼**, чтобы выделить **Звуковое напоминание**, и укажите, следует ли включать функцию звукового напоминания с помощью кнопок **◀/▶**. Если вы выбрали **Вкл.**, за 30 секунд до окончания заданного времени будет слышно два звуковых сигнала, а по истечении времени - три звуковых сигнала.
- Чтобы включить таймер презентации, нажмите кнопку **▼**, а затем с помощью кнопок **◀/▶** выделите **Вкл.** и нажмите кнопку **Mode/Enter (Режим/Ввод)**.
- Появится сообщение с подтверждением. Выделите **Да** и нажмите **Mode/Enter (Режим/Ввод)** на проекторе или на пульте ДУ для подтверждения. На экране появится сообщение **“Таймер включен!”** Таймер начнет отсчет времени до включения.

Для сброса таймера необходимо выполнить следующие действия:

- С помощью пульта дистанционного управления

Нажмите **Timer On (Таймер вкл.)**, а затем **◀/▶**, чтобы выделить **Выкл.**, а затем нажмите **Mode/Enter (Режим/Ввод)**.

- Экранное меню

- Перейдите в меню **НАСТРОЙКИ СИСТЕМЫ: Основные > Таймер презентации** и выделите **Выкл.** Нажмите кнопку **Mode/Enter (Режим/Ввод)**. На экране появится подтверждение.
- Выделите **Да** и нажмите **Mode/Enter (Режим/Ввод)**. На экране появится сообщение **“Таймер выключен!”**

Как использовать кнопку Timer On (Таймер вкл.)?

Timer On (Таймер вкл.) Эта кнопка является многофункциональной.

- Если таймер презентации отключен, при нажатии этой кнопки появится сообщение с подтверждением. Вы можете решить, включать таймер или нет, следуя экранным инструкциям.
- Если таймер презентации уже включен, при нажатии этой кнопки появится сообщение с подтверждением. Вы можете перезапустить таймер, продолжить или выключить его, следуя экранным инструкциям.

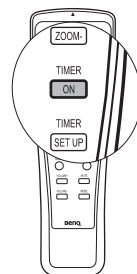

Фиксация изображения

Для остановки кадра нажмите **FREEZE (Стоп-кадр)** на пульте ДУ. В левом верхнем углу экрана появится слово **FREEZE**. Для отмены функции нажмите любую кнопку на проекторе или на пульте ДУ.

Даже если изображение на экране остановлено, его воспроизведение продолжится на видеоустройстве или другом устройстве. Поэтому даже при остановленном изображении продолжается воспроизведение звука, если подключено устройство с активным аудиовыходом.

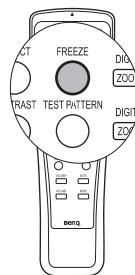

Скрывание изображения

Во время презентации, чтобы привлечь внимание аудитории, можно скрыть изображение на экране с помощью кнопки **BLANK (Пустой экран)** на проекторе или на пульте ДУ. При отключенном изображении в углу экрана появляется слово "BLANK". Если данная функция активируется при подключенном входном аудиосигнале, воспроизведение звука продолжается.

В меню **НАСТРОЙКИ СИСТЕМЫ: Основные** > **Таймер пустого экрана** можно задать продолжительность промежутка времени, по истечении которого проектор автоматически включает изображение при отсутствии воздействия пользователя на элементы управления проектора или пульта ДУ. Продолжительность этого промежутка времени можно установить в диапазоне от 5 до 30 минут с интервалом в 5 минут.

Если стандартные варианты продолжительности не подходят, нажмите **Отключено**.

Независимо от того, включена ли функция **Таймер пустого экрана**, вы можете нажимать большинство кнопок на проекторе или на пульте ДУ, чтобы восстановить изображение.

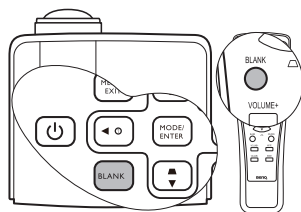

! Во время работы проектора запрещается закрывать проекционный объектив какими-либо предметами - это может привести к нагреванию и деформированию этих предметов или даже стать причиной возгорания.

Функция FAQ

Меню **ИНФОРМАЦИЯ** содержит возможные решения проблем, связанных с качеством изображения, установки, специальных возможностей и обслуживания.

Для получения информации FAQ:

1. С помощью кнопок ◀ / ? на проекторе или на пульте ДУ или кнопки **Menu/Exit (Меню/Выход)**, откройте экранное меню, а затем воспользуйтесь кнопками ◀ / ▶ для перемещения по меню **ИНФОРМАЦИЯ**.
2. С помощью кнопок ▼ выберите **FAQ-Изображение и установка** или **FAQ-Функции и обслуживание**.
3. Нажмите кнопку **Mode/Enter (Режим/Ввод)**.
4. Нажатием ▲ / ▼ выберите интересующий вопрос и нажмите кнопку **Mode/Enter (Режим/Ввод)**, чтобы узнать возможные решения.
5. Чтобы выйти из системы экранного меню, нажмите **Menu/Exit (Меню/Выход)**.

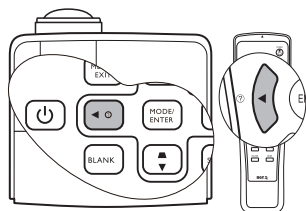

Блокировка кнопок управления

С помощью блокировки кнопок управления на проекторе можно предотвратить случайное изменение настроек проектора (например, детьми). При включенной функции **Блокировка клавиш панели** никакие кнопки управления на проекторе не работают, за исключением кнопки

⏻ Power (Питание).

1. С помощью кнопок ▶ / 🔒 на проекторе или на пульте ДУ откройте меню **НАСТРОЙКИ СИСТЕМЫ: Основные > Блокировка клавиш панели** и выберите параметр **Вкл.** с помощью кнопок ◀ / ▶ на проекторе или на пульте ДУ. На экране появится подтверждение.
2. Выделите **Да** и нажмите **Mode/Enter (Режим/Ввод)**. Чтобы снять блокировку клавиш панели, нажмите и удерживайте кнопку ▶ / 🔒 на проекторе в течение 3 секунд.

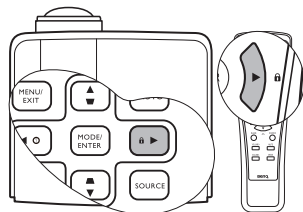

Вы также можете воспользоваться пультом ДУ для перехода в меню **НАСТРОЙКИ СИСТЕМЫ: Основные > Блокировка клавиш панели**, а затем с помощью кнопок ◀ / ▶ выберите **Вкл.**

- ☞ При заблокированных кнопках проектора кнопки пульта ДУ остаются включенными.
- При нажатии ⏻ Power (Питание) для выключения проектора без разблокирования кнопок, при следующем включении проектора кнопки останутся заблокированными.

Эксплуатация в условиях большой высоты

При работе на высоте 1500-3000 м над уровнем моря и при температуре 0°C–35°C рекомендуется использовать **Режим высокогорья**.



Не используйте Режим высокогорья на высоте 0 - 1500 метров и при температуре 0 - 35°C. Включение данного режима в подобных условиях приведет к переохлаждению проектора.

Чтобы включить **Режим высокогорья**:

1. Нажмите кнопку **Menu/Exit (Меню/Выход)**, а затем нажимайте кнопки **◀/▶** до тех пор, пока не будет выбрано меню **НАСТРОЙКИ СИСТЕМЫ: Дополнит.**
2. Нажмите **▼**, чтобы выделить **Режим высокогорья**, а затем нажмите **◀/▶**, чтобы выбрать **Вкл.** На экране появится подтверждение.
3. Выделите **Да** и нажмите **Mode/Enter (Режим/Ввод)**.

При эксплуатации в режиме **Режим высокогорья** возможно повышение уровня рабочего шума, связанное с увеличением оборотов вентилятора для обеспечения надлежащего охлаждения и функционирования системы.

При эксплуатации проектора в других сложных условиях (отличных от вышеуказанных) возможно автоматическое отключение проектора, обеспечивающее его защиту от перегрева. В этом случае, следует переключить проектор в "Режим высокогорья" для предотвращения отключения. Однако это не означает, что данный проектор можно эксплуатировать абсолютно в любых неблагоприятных условиях окружающей среды.

Регулировка звука

Следующая регулировка звука выполняется для динамиков проектора. Убедитесь в правильности подключения через аудиовход проектора. Подробнее о подключении через аудиовход см. "[Подключение](#)" на [стр. 18](#).

Отключение звука

Для временного отключения звука:

1. Нажмите кнопку **Menu/Exit (Меню/Выход)**, а затем с помощью кнопок **◀/▶** выберите меню **НАСТРОЙКИ СИСТЕМЫ: Дополнит.**
2. Нажмите **▼**, чтобы выделить **Настройки звука**, а затем нажмите **Mode/Enter (Режим/Ввод)**. На экране появится страница **Настройки звука**.
3. Выделите **Отключение звука** и с помощью кнопок **◀/▶** выберите **Вкл.**

Регулировка громкости звука

Для регулировки громкости нажмите **Volume +/- (Громкость +/-)** на пульте ДУ или:

1. Повторите шаги 1-2 выше.
2. С помощью кнопки **▼** выделите пункт **Громкость** и выберите нужный уровень громкости с помощью кнопок **◀/▶**.

Отключение функции Звук вкл./выкл. пит.

Для отключения звука при включении/выключении питания:

1. Повторите шаги 1-2 выше.
2. Нажмите **▼**, чтобы выделить **Звук вкл./выкл. пит.**, а затем нажмите **◀/▶**, чтобы выделить **Выкл.**



В данном случае изменить Звук вкл./выкл. пит. можно только путем установки значения Вкл. или Выкл. Отключение звука или изменение уровня громкости не влияет на Звук вкл./выкл. пит.

Пользовательские настройки экранных меню

Экранные меню можно настроить в соответствии с вашими предпочтениями. Эти настройки не влияют на на настройки, параметры эксплуатации или эффективность работы проектора.

- Параметр **Время вывода меню** меню **НАСТРОЙКИ СИСТЕМЫ: Основные > Настройки меню** определяет продолжительность времени отображения экранного меню с момента последнего нажатия на кнопки. Продолжительность этого промежутка времени может составлять от 5 до 30 секунд с интервалом в 5 секунд. Выберите нужный промежуток с помощью кнопок ◀/▶.
- Параметр **Положение меню** в меню **НАСТРОЙКИ СИСТЕМЫ: Основные > Настройки меню** задает один из пяти вариантов положения экранного меню. Выберите нужное положение с помощью кнопок ◀/▶.
- Параметр **Язык** в меню **НАСТРОЙКИ СИСТЕМЫ: Основные** используется для установки языка экранных меню. Выберите нужный язык с помощью кнопок ◀/▶.
- Параметр **Начальный экран** в меню **НАСТРОЙКИ СИСТЕМЫ: Основные** позволяет выбрать заставку, которая будет отображаться при включении проектора. Выберите нужный экран с помощью кнопок ◀/▶.

Управление проектором через ЛВС

Функция **Настройка управления по локальной сети** позволяет управлять проектором с компьютера с помощью обозревателя Интернета, при условии подключения компьютера и проектора к одной и той же локальной сети.

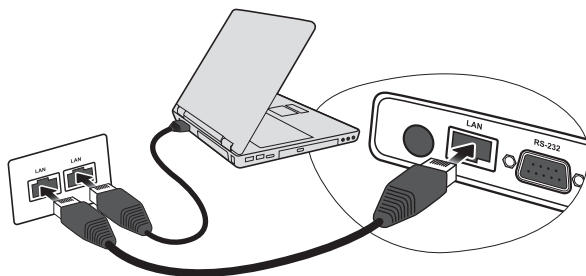

Настройка управления по локальной сети

При использовании DHCP:

1. Подключите один конец кабеля RJ45 к разьему ЛВС RJ45 на проекторе, а другой конец - к разьему RJ45.
2. Нажмите кнопку **Menu/Exit (Меню/Выход)**, а затем нажимайте кнопки ◀/▶ до тех пор, пока не будет выбрано меню **НАСТРОЙКИ СИСТЕМЫ: Дополнит.**
3. Нажмите ▼, чтобы выделить **Настройка управления по локальной сети**, а затем нажмите **Mode/Enter (Режим/Ввод)**. На экране появится страница **Настройка управления по локальной сети**.
4. Нажмите ▼, чтобы выделить **Управление**, а затем нажмите ◀/▶, чтобы выделить **RJ45**.
5. Нажмите ▼, чтобы выделить **DHCP**, а затем нажмите ◀/▶, чтобы выделить **Вкл.**
6. Нажмите ▼, чтобы выделить **Применить**, а затем нажмите **Mode/Enter (Режим/Ввод)**.
7. Снова откройте страницу Настройки управления сети. На экране появятся настройки **IP адрес, Маска подсети, Шлюз по умолчанию и Сервер DNS**. Запишите IP адрес, показанный в столбце **IP адрес**.

☞ Если IP адрес все равно не отображается на дисплее, обратитесь к администратору сети.

Если вы не используете DHCP:

1. Повторите шаги 1-4 выше.
2. Нажмите ▼, чтобы выделить DHCP, а затем нажмите ◀/▶, чтобы выделить **Выкл.**
3. Обратитесь к администратору сети для получения информации о настройках **IP адрес, Маска подсети, Шлюз по умолчанию и Сервер DNS.**
4. Нажмите ▼, чтобы выбрать элемент для изменения.
5. С помощью кнопок ◀/▶ перемещайте курсор, а затем с помощью кнопок ▲/▼ укажите нужное значение.
6. Нажмите ▼, чтобы выделить **Применить**, а затем нажмите **Mode/Enter (Режим/Ввод)**.

Удаленное управление проектором через Интернет

После получения правильного IP адреса для проектора, когда он будет находиться в режиме ожидания, вы сможете осуществлять управление проектором с помощью любого компьютера, подключенного к той же локальной сети.

1. Введите адрес проектора в адресную строку обозревателя и щелкните GO (Выполнить).

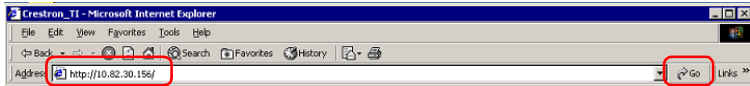

2. Откроется страница удаленного управления. С помощью этой страницы вы можете управлять проектором так же, как с помощью пульта ДУ или панели управления на проекторе.



- i. Эти кнопки функционируют так же, как аналогичные кнопки экранного меню или пульта ДУ. Подробнее см. разделы **"2. Меню ИЗОБРАЖЕНИЕ"** на стр. 47 и **"Пульт ДУ"** на стр. 11.

 Кнопку Меню можно также использовать для возврата к предыдущему экранному меню, а также для выхода с сохранением настроек меню.

- ii. Чтобы изменить источник сигнала, щелкните нужный сигнал.

Страница инструментов позволяет вам управлять проектором, устанавливать настройки локальной сети и безопасный доступ к удаленному управлению проектором.

The screenshot shows the BenQ Crestron Control interface. At the top, there are three tabs: 'Tools' (highlighted with a red box), 'Info', and 'Contact IT Help'. The main content area is divided into several sections:

- Crestron Control:** Fields for IP Address, IP ID, and Port, with a 'Send' button.
- Projector:** Fields for Projector Name (Crestion 01), Location (Room 01), and Assigned To, with a 'Send' button.
- User Password:** Fields for New Password and Confirm, with an 'Enabled' checkbox and a 'Send' button.
- Admin Password:** Fields for New Password and Confirm, with an 'Enabled' checkbox and a 'Send' button.
- DHCP:** A checked 'Enabled' checkbox and fields for IP Address (10.82.30.192), Subnet Mask (255.255.255.0), Default Gateway (10.82.30.254), and DNS Server (10.82.15.15), with a 'Send' button.
- Exit:** A large black button with the text 'Exit' (highlighted with a red box).

At the bottom, there is a 'RoomView connected' logo.

- i. Вы можете присвоить имя проектору, чтобы регистрировать местоположение проектора и ответственного лица.
- ii. Вы можете отрегулировать **Настройка управления по локальной сети**.
- iii. После того, как настройки будут выполнены, доступ к удаленному управлению проектором через сеть будет защищен паролем.
- iv. После того, как настройки будут выполнены, доступ к странице инструментов будет защищен паролем.

 После выполнения настроек, нажмите кнопку **Send (Отправить)**, чтобы сохранить данные в проекторе.

- v. Для возврата на страницу управления через сеть нажмите кнопку **Exit (Выход)**. На странице информации показываются данные и состояние проектора.

The screenshot shows the BenQ Crestron Control interface with the 'Info' tab selected. The top navigation bar has 'Tools', 'Info' (highlighted with a red box), and 'Contact IT Help'. The main content area is divided into two columns:



- Projector Information:** Fields for DLP Name (Crestion 01), Location (Room 01), Firmware Version (V0.23), Mac address (0.0.0.0.0.0), Resolution (1280x 800 74Hz), Lamp Hours (14), and Assigned To.
- Projector Status:** Fields for Power Status (On), Source (HDMI 1), Preset Mode (Dynamic), Projector Position (Front Table), Lamp Mode (Economic), and Error Status.
- Exit:** A large black button with the text 'Exit' (highlighted with a red box).

At the bottom, there is a 'RoomView connected' logo.

Для возврата на страницу управления через сеть нажмите кнопку **Exit (Выход)**.

Дополнительную информацию можно найти на веб-странице <http://www.crestron.com> & www.crestron.com/getroomview.

Выключение проектора

1. Нажмите кнопку  **Power (Питание)**, после чего появится запрос на подтверждение.
При отсутствии реакции пользователя в течение нескольких секунд сообщение исчезает.
2. Нажмите кнопку  **Power (Питание)** еще раз.
Индикатор питания мигает оранжевым светом, и лампа проектора выключается, а вентиляторы продолжают работать в течение примерно 90 секунд для охлаждения проектора.

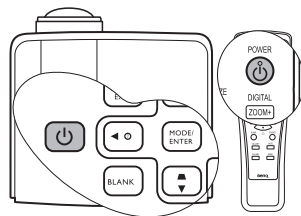



 **В целях защиты лампы, проектор не реагирует на команды во время охлаждения.**
Чтобы сократить время охлаждения, можно включить функцию быстрого охлаждения. Подробнее см. "**Быстрое охлаждение**" на стр. 49.

3. По окончании охлаждения слышится "**Звук вкл./выкл. питания**". **Индикатор питания** перестает мигать, а вентиляторы выключаются. Выньте вилку шнура питания из розетки.

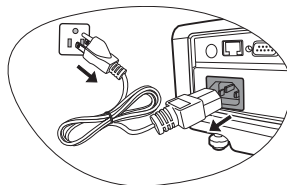

• Чтобы отключить звук включения/выключения питания, см. "**Отключение функции Звук вкл./выкл. пит.**" на стр. 39.



- Если проектор выключен неправильно, то при его повторном включении включаются вентиляторы охлаждения, работающие в течение нескольких минут. Снова нажмите кнопку  **Power (Питание)**, чтобы включить проектор после того, как вентиляторы остановятся, и индикатор питания станет оранжевым.

Работа с меню

Система меню

Обратите внимание, что функции экранных меню зависят от типа выбранного входного сигнала и модели проектора.

Главное меню	Подменю	Параметры	
1. ДИСПЛЕЙ	Цвет стены	Выкл./Светло-желтый/ Розовый/Светло-зеленый/ Синий/Школьная доска	
	Формат	Авто/Реальн./4:3/16:9	
	Автокорр. трапеции (только для MP776 ST)		
	Трапецеидальность		
	Положение		
	Фаза		
	Размер по горизонт.		
	Цифровое увеличение		
2. ИЗОБРАЖЕНИЕ	Режим изображения	Динамический/Презентация/sRGB/Кино/ Пользовательский 1/Пользовательский 2	
	Режим справки	Динамический/Презентация/sRGB/Кино	
	Яркость		
	Контрастность		
	Цвет		
	Оттенок		
	Резкость		
	Brilliant Color		Вкл./Выкл.
	Цветовая температура		T1/T2/T3/T4
	3D управление цветом	Основной цвет	R/G/B/C/M/Y
		Оттенок	
Насыщенность			
Усиление			
Сохранить настройки			
3. SOURCE (Источник)	Быстрый автопоиск	Вкл./Выкл.	
	Передача цветового пространства	Авто/RGB/YUV	
4. НАСТРОЙКИ СИСТЕМЫ: Основные	Таймер презентации	Интервал таймера	1~240 минут
		Дисплей таймера	Всегда/1 Мин/2 Мин/3 Мин/ Никогда
		Положение таймера	Слева сверху/Слева снизу/ Справа сверху/Справа снизу
		Способ отсчета таймера	Назад/Вперед
		Звуковое напоминание	Вкл./Выкл.
		Вкл./Выкл.	







Главное меню	Подменю	Параметры				
4. НАСТРОЙКИ СИСТЕМЫ: Основные	Язык	English/Français/Deutsch Italiano/Español/Русский 繁體中文/简体中文/日本語/한국어/ Svenska/Nederlands/Türkçe/ Čeština/Português/ ʼno / Polski Magyar/ Български/ Hrvatski/ Română/ Suomi/ Norsk/ Dansk				
	Положение проектора	Спер. - стол/Сзади на столе/ Сзади на потолок./Спер. - потолок.				
	Настройки меню	<table border="1"> <tr> <td data-bbox="501 459 661 513">Время вывода меню</td> <td data-bbox="661 459 1006 513">5 c/10 c/15 c/20 c/25 c/30 c</td> </tr> <tr> <td data-bbox="501 513 661 587">Положение меню</td> <td data-bbox="661 513 1006 587">В центре/Вверху слева/Вверху справа/Внизу справа/Внизу слева</td> </tr> </table>	Время вывода меню	5 c/10 c/15 c/20 c/25 c/30 c	Положение меню	В центре/Вверху слева/Вверху справа/Внизу справа/Внизу слева
	Время вывода меню	5 c/10 c/15 c/20 c/25 c/30 c				
	Положение меню	В центре/Вверху слева/Вверху справа/Внизу справа/Внизу слева				
	Автоотключение	Отключено/5 мин/10 мин/15 мин/ 20 мин/25 мин/30 мин				
	Таймер пустого экрана	Отключено/5 мин/10 мин/15 мин/ 20 мин/25 мин/30 мин				
	Блокировка клавиш панели	Вкл./Выкл.				
	Таймер сна	Отключено/30 мин/1 час/2 час/3 час/4 час/12 час				
Начальный экран	Черный/Синий/BenQ					
5. НАСТРОЙКИ СИСТЕМЫ: Дополнит	Быстрое охлаждение	Вкл./Выкл.				
	Режим высокогорья	Вкл./Выкл.				
	Настройки звука	Отключение звука	Вкл./Выкл.			
		Громкость				
		Звук вкл./выкл. пит.	Вкл./Выкл.			
	Вывод в режиме ожидания монитора	Вкл./Выкл.				
	Настройки лампы	Режим лампы	Обычный/Экономичный			
		Сброс таймера лампы				
		Эквив. ресурс лампы				
	Настройки безопас.	Изменить пароль				
Блокировка при включении						
Скорость передачи	2400/4800/9600/14400/19200/ 38400/57600/115200					
Тестовый образец	Вкл./Выкл.					



Главное меню	Подменю	Параметры	
5. НАСТРОЙКИ СИСТЕМЫ: Дополнит	Субтитры (СТ)	Включить СТ	Вкл./Выкл.
		Версия СТ	CC1/CC2/CC3/CC4
	Настройка управления по локальной сети	Управление	RJ45/RS232
		DHCP	Вкл./Выкл.
		IP-адрес проектора	
		Маска подсети	
		Шлюз по умолчанию	
		Сервер DNS	
		Применить	
		Сброс всех настроек	
6. ИНФОРМАЦИЯ	FAQ-Изображение и установка		
	FAQ-Функции и обслуживание		
	Текущее состояние системы	<ul style="list-style-type: none"> • Источник • Режим изображения • Разрешение • Система цвета • Эквив. ресурс лампы • Версия встроенного ПО 	

Обратите внимание, что эти пункты меню доступны только в том случае, если проектором обнаружен, по крайней мере, один действительный сигнал. Если к проектору не подключено оборудование или сигнал не обнаружен, доступны лишь некоторые пункты меню.



Значения по умолчанию в данном руководстве, особенно на страницах [47-51](#), приводятся исключительно в качестве примера. Они могут различаться, в зависимости от модели проектора, в результате постоянного совершенствования наших изделий.

Описание системы меню

	<p style="text-align: center;">Функция (значение/настройка по умолчанию)</p>	<p style="text-align: center;">Описание</p>
1. Меню ДИСПЛЕЙ	<p>Цвет стены (Выкл.)</p>	<p>Корректировка цвета проецируемого изображения в тех случаях, когда поверхность отображения не является белой. Подробнее см. "Цвет стены" на стр. 32.</p>
	<p>Формат (Авто)</p>	<p>Имеется четыре варианта установки формата изображения в зависимости от источника входного сигнала. Подробнее см. "Выбор формата изображения" на стр. 30.</p>
	<p>Автокорр. трапеции (Вкл.)</p>	<p>Автоматическая коррекция любого трапецеидального искажения изображения. Подробнее см. "Коррекция трапецеидального искажения" на стр. 28.</p> <p> Эта функция доступна только для MP776 ST.</p>
	<p>Трапецеидальность (0)</p>	<p>Коррекция любого трапецеидального искажения изображения. Подробнее см. "Коррекция трапецеидального искажения" на стр. 28.</p>
	<p>Положение (0)</p>	<p>Отображение страницы настройки положения. Для перемещения проецируемого изображения воспользуйтесь кнопками перемещения. Значения, отображаемые в нижней части страницы, изменяются при каждом нажатии кнопки до достижения максимального или минимального соответствующего значения.</p> <p> Данная функция доступна только при выбранном сигнале ПК (analog RGB).</p>
	<p>Фаза (зависит от выбранного типа входного сигнала)</p>	<p>Регулировка фазы синхронизации для уменьшения искажения изображения.</p> <p> Данная функция доступна только при выбранном сигнале ПК (analog RGB).</p> 
	<p>Размер по горизонт. (0)</p>	<p>Настройка ширины изображения по горизонтали.</p> <p> Данная функция доступна только при выбранном сигнале ПК (analog RGB).</p>
	<p>Цифровое увеличение (1.0X)</p>	<p>Увеличение или уменьшение размера проецируемого изображения. Подробнее см. "Увеличение и поиск деталей" на стр. 30.</p>
2. Меню ИЗОБРАЖЕНИЕ	<p>Режим изображения (Презентация)</p>	<p>Стандартные режимы изображения позволяют оптимизировать настройку изображения в соответствии с типом программы. Подробнее см. "Выбор режима изображения" на стр. 32.</p>
	<p>Режим справки (Динамический)</p>	<p>Выбор режима изображения, наиболее подходящего по качеству изображения, и дальнейшая тонкая настройка изображения путем установки параметров, отображаемых ниже на этой странице. Подробнее см. "Настройка режима Пользовательский 1/Пользовательский 2" на стр. 32.</p>
	<p>Яркость (50)</p>	<p>Настройка яркости изображения. Подробнее см. "Регулировка параметра Яркость" на стр. 33.</p>
	<p>Контрастность (0)</p>	<p>Настройка степени различия между темными и светлыми цветами изображения. Подробнее см. "Регулировка параметра Контрастность" на стр. 33.</p>
	<p>Цвет (0)</p>	<p>Регулирование уровня насыщенности цвета -- количества каждого цвета в изображении. Подробнее см. "Регулировка параметра Цвет" на стр. 33.</p> <p> Данная функция доступна только в том случае, если выбран сигнал VIDEO или S-VIDEO, и система имеет формат NTSC или PAL.</p>

	Функция (значение/настройка по умолчанию)	Описание
2. Меню ИЗОБРАЖЕНИЕ	Оттенок (0)	Настройка красного и зеленого цветового оттенка изображения. Подробнее см. " Регулировка параметра Оттенок " на стр. 33.  Данная функция доступна только в том случае, если выбран сигнал VIDEO или S-VIDEO, и система имеет формат NTSC.
	Резкость (15)	Регулировка резкости изображения. Подробнее см. " Регулировка параметра Резкость " на стр. 33.  Данная функция доступна только в том случае, если выбран сигнал VIDEO или S-VIDEO, и система имеет формат NTSC или PAL.
	Brilliant Color (Вкл.)	Подробнее см. " Регулировка параметра Brilliant Color " на стр. 34.
	Цветовая температура (зависит от выбранного типа входного сигнала)	Имеется четыре варианта настроек цветовой температуры. Подробнее см. " Выбор цветовой температуры изображения " на стр. 34.
	3D управление цветом	Подробнее см. " 3D управление цветом " на стр. 34.
	Сохранить настройки	Сохранение настроек для режима Пользовательский 1 или Пользовательский 2.
3. Меню SOURCE (Источник)	Быстрый автопоиск (Вкл.)	Подробнее см. " Выбор входного сигнала " на стр. 29.
	Передача цветового пространства (зависит от выбранного типа входного сигнала)	Подробнее см. " Изменение цветового пространства " на стр. 29.
4. Меню НАСТРОЙКИ СИСТЕМЫ: Основные	Таймер презентации (Вкл.)	Функция напоминания выступающему о времени окончания презентации. Подробнее см. " Настройка таймера презентации " на стр. 35.
	Язык (English)	Выбор языка экранных меню. Подробнее см. " Порядок работы с меню " на стр. 25.
	Положение проектора (Спер. - стол)	Проектор можно установить под потолком или сзади проектора, а также с одним или несколькими зеркалами. Подробнее см. " Выбор местоположения " на стр. 14.

	<p>Функция (значение/настройка по умолчанию)</p>	<p>Описание</p>
<p>4. Меню НАСТРОЙКИ СИСТЕМЫ: Основные</p>	<p>Настройки меню</p>	<p>Время вывода меню (15 с) Выбор времени отображения экранного меню после последнего нажатия кнопки. Продолжительность этого промежутка времени может составлять от 5 до 30 секунд с интервалом в 5 секунд.</p> <p>Положение меню (В центре) Определяет положение экранного меню.</p>
	<p>Автоотключение (Отключено)</p>	<p>Автоматическое выключение проектора при отсутствии входного сигнала в течение заданного периода времени. Подробнее см. "Настройка Автоотключение" на стр. 53.</p>
	<p>Таймер пустого экрана (Отключено)</p>	<p>Задание времени отображения пустого экрана после включения функции пустого экрана; по истечении указанного времени снова выводится изображение. Подробнее см. "Скрывание изображения" на стр. 37.</p>
	<p>Блокировка клавиш панели (Выкл.)</p>	<p>Блокирует все кнопки на пульте проектора, кроме кнопки  Power (Питание) на проекторе и кнопок на пульте ДУ. Подробнее см. "Блокировка кнопок управления" на стр. 38.</p>
	<p>Таймер сна (Отключено)</p>	<p>Настройка таймера автоматического выключения проектора. Установка времени в диапазоне от 30 минут до 12 часов.</p>
	<p>Начальный экран (логотип BenQ)</p>	<p>Выбор заставки при включении проектора. Предусмотрены три варианта: логотип BenQ, Черный экран, Синий экран.</p>
<p>5. Меню НАСТРОЙКИ СИСТЕМЫ: Дополнит</p>	<p>Быстрое охлаждение (Вкл.)</p>	<p>Используется для включения и выключения функции быстрого охлаждения. При установке значения Вкл. функция активна, и время охлаждения проектора сокращается приблизительно до 30 секунд по сравнению с нормальным временем охлаждения, равным 90 секундам.</p>
	<p>Режим высокогорья (Выкл.)</p>	<p>Режим для работы на большой высоте. Подробнее см. "Эксплуатация в условиях большой высоты" на стр. 39.</p>
	<p>Настройки звука</p>	<p>Отключение звука (Выкл.) Громкость (5) Звук вкл./выкл. пит. (Вкл.) Подробнее см. "Регулировка звука" на стр. 39.</p>

Функция (значение/настройка по умолчанию)	Описание
5. Меню НАСТРОЙКИ СИСТЕМЫ: Дополнит	<p>Вывод в режиме ожидания монитора (Выкл.)</p> <p>Для включения этой функции выберите Вкл. Проектор может выводить сигнал VGA, когда он находится в режиме ожидания, а разъем COMPUTER 1 подключен к соответствующим устройствам. Для рекомендаций по установлению соединения см. "Подключение монитора" на стр. 19.</p> <p> Использование этой функции слегка увеличивает расход электроэнергии в режиме ожидания.</p>
	<p>Настройки лампы</p> <p>Режим лампы (Обычный) Подробнее см. "Режим лампы. Настройка Экономичный" на стр. 53.</p> <p>Сброс таймера лампы Подробнее см. "Сброс таймера лампы" на стр. 57.</p> <p>Эквив. ресурс лампы Подробную информацию о расчете времени работы лампы см. в разделе "Данные о времени работы лампы" на стр. 53.</p>
	<p>Настройки безопасн.</p> <p>Изменить пароль Перед изменением производится запрос действующего пароля. Подробнее см. "Защита паролем" на стр. 26.</p> <p>Блокировка при включении (Выкл.) Подробнее см. "Защита паролем" на стр. 26.</p>
	<p>Скорость передачи (115200)</p> <p>Выберите скорость передачи, соответствующую параметрам вашего компьютера, для подключения проектора с помощью кабеля RS-232 или загрузки микропрограммного обеспечения проектора. Эта функция может использоваться только квалифицированными специалистами по обслуживанию.</p>
	<p>Тестовый образец (Выкл.)</p> <p>Выбор параметра Вкл. приводит к включению функции, и проектор отображает тестовый шаблон. С помощью этого шаблона можно проверить и отрегулировать размер и фокус изображения и избежать искажений.</p>
	<p>Субтитры (СТ)</p> <p>Включить СТ (Выкл.) Для включения функции выберите Вкл. при передаче субтитров выбранным входным сигналом.</p> <ul style="list-style-type: none"> Субтитры: Отображение на экране диалога, монолога и звуковых эффектов телевизионных программ и видео с субтитрами (обычно имеют отметку "CC" в ТВ программах). <p> Установите формат экрана 4:3. Эта функция недоступна для формата "16:9" или "Реальн."</p> <p>Версия СТ (CC1) Выбор предпочитаемого режима субтитров. Для просмотра субтитров выберите CC1, CC2, CC3 или CC4 (CC1 показывает субтитры на официальном языке вашего региона).</p>

	Функция (значение/настройка по умолчанию)	Описание
5. Меню НАСТРОЙКИ СИСТЕМЫ: Дополнит	Настройка управления по локальной сети	Управление (RS232) DHCP (Вкл.) IP адрес Маска подсети Шлюз по умолчанию Сервер DNS Применить Подробнее см. "Управление проектором через ЛВС" на стр. 40.
	Сброс всех настроек	Возврат к исходным заводским настройкам.  Сброс следующих настроек не производится: Положение, Фаза, Размер по горизонт., Пользовательский 1, Пользовательский 2, Передача цветового пространства, Язык, Положение проектора, Режим высокогорья, Настройки безопасн. и Скорость передачи.
6. Меню ИНФОРМАЦИЯ	FAQ-Изображение и установка	Описывает возможные решения проблем, с которыми вы можете столкнуться.
	FAQ-Функции и обслуживание	
	Текущее состояние системы	Источник Показывает текущий источник сигнала. Режим изображения Показывает режим, выбранный в меню ИЗОБРАЖЕНИЕ . Разрешение Показывает исходное разрешение входного сигнала. Система цвета Показывает входной формат системы: NTSC, PAL, SECAM или RGB. Эквив. ресурс лампы Показывает наработку лампы в часах. Версия встроенного ПО Показывает версию микропрограммного обеспечения проектора.

Обслуживание

Уход за проектором

Данный проектор не требует значительного обслуживания. Единственное, что необходимо регулярно выполнять - это чистка объектива и корпуса.

Запрещается снимать какие-либо детали проектора, кроме лампы. При необходимости замены других частей обращайтесь к поставщику.

Чистка объектива

В случае появления на поверхности объектива пыли или грязи выполните чистку.

- Для очистки от пыли используйте сжатый воздух.
- В случае появления грязи или пятен очистите поверхность с помощью бумаги для чистки объектива и аккуратно протрите мягкой тканью, смоченной чистящим средством для объектива.
- Никогда не используйте абразивные материалы, щелочные или кислотные очистители, абразивную пасту или такие летучие растворители как спирт, бензин или инсектициды. Использование таких материалов или продолжительный контакт с резиной или винилом может привести к повреждению поверхности проектора.

Чистка корпуса проектора

Перед очисткой корпуса необходимо выключить проектор, следуя процедуре отключения, описанной в разделе "[Выключение проектора](#)" на стр. 43, и вынуть штепсельную вилку из розетки.

- Для удаления грязи или пыли протрите корпус мягкой тканью без пуха.
- Для очистки от присохшей грязи или пятен смочите мягкую ткань водой или нейтральным (pH) растворителем и протрите корпус.

 **Запрещается использовать воск, спирт, бензин, растворитель и другие химические моющие средства. Это может привести к повреждению корпуса.**

Хранение проектора

При необходимости длительного хранения проектора, соблюдайте следующие правила:

- Убедитесь, что температура и влажность в месте хранения соответствуют рекомендациям для данного проектора. Информацию о диапазоне температур можно найти в разделе "[Технические характеристики](#)" на стр. 60 или получить у поставщика.
- Уберите ножки регулятора наклона.
- Извлеките элементы питания из пульта ДУ.
- Упакуйте проектор в оригинальную или аналогичную упаковку.

Транспортировка проектора

Рекомендуется осуществлять транспортировку проектора в оригинальной заводской или аналогичной упаковке. Если вы будете переносить проектор самостоятельно, используйте заводскую упаковку или мягкую сумку из комплекта поставки.

Сведения о лампе

Данные о времени работы лампы

Во время работы проектора продолжительность наработки лампы (в часах) автоматически рассчитывается с помощью встроенного таймера. Расчет эквивалентного значения времени работы лампы в часах производится следующим образом:

Для MP772 ST:



Общий (эквивалентный) ресурс лампы
= 1 (время работы в экономичном режиме (в часах)) + 4/3 (время работы в обычном режиме (в часах))

Для MP776 ST:

Общий (эквивалентный) ресурс лампы
= 1 (время работы в экономичном режиме (в часах)) + 3/2 (время работы в обычном режиме (в часах))

 **См. раздел "Режим лампы. Настройка Экономичный" для получения дополнительной информации о режиме Экономичный.**

Для получения данных о времени работы лампы (в часах):

1. Нажмите **Menu/Exit (Меню/Выход)**, а затем нажмите  , чтобы выделить меню **НАСТРОЙКИ СИСТЕМЫ: Дополнит.**
2. Нажмите , чтобы выделить **Настройки лампы**, а затем нажмите **Mode/Enter (Режим/Ввод)**. На экране появится страница **Настройки лампы**.
3. В меню отобразится информация **Эквив. ресурс лампы**.
4. Чтобы выйти из меню, нажмите **Menu/Exit (Меню/Выход)**.



Сведения о времени наработки лампы можно также найти в меню **ИНФОРМАЦИЯ**.

Увеличение времени работы лампы

Проекторная лампа представляет собой расходный материал со сроком службы до 3000-4000 (для MP772 ST) или 2000-3000 (для MP776 ST) часов, при правильном использовании. Чтобы максимально продлить срок службы лампы, можно выполнить следующие настройки в экранном меню.

- **Режим лампы. Настройка Экономичный**



Экономичный позволяет снизить уровень шумов в системе и сократить энергопотребление на 20%. В режиме **Экономичный** уменьшается мощность светового потока, что приводит к снижению яркости проецируемого изображения.

Работа проектора в режиме **Экономичный** позволяет увеличить срок службы лампы. Для установки режима **Экономичный** перейдите в меню **НАСТРОЙКИ СИСТЕМЫ: Дополнит > Настройки лампы > Режим лампы** и нажимайте кнопки  .

- **Настройка Автоотключение**

При использовании данной функции происходит автоматическое выключение проектора при отсутствии входного сигнала в течение заданного периода времени во избежание сокращения срока службы лампы.

Для настройки функции **Автоотключение**, перейдите в меню **НАСТРОЙКИ СИСТЕМЫ:**

Основные > Автоотключение и нажимайте кнопки  . Продолжительность этого промежутка времени можно установить в диапазоне от 5 до 30 минут с интервалом в 5 минут. Если стандартные варианты продолжительности не подходят, выберите вариант **Отключено**. По истечении определенного промежутка времени проектор автоматически выключится.

Срок замены лампы

Если индикатор лампы загорелся красным цветом, или появилось сообщение о рекомендуемом времени замены лампы, необходимо установить новую лампу или обратиться к поставщику. Использование старой лампы может вызвать нарушение нормальной работы проектора, кроме того, хотя и в достаточно редких случаях, это может привести к взрыву лампы.

При необходимости замены лампы, посетите веб-сайт <http://lamp.benq.com>.

-  В случае перегрева лампы, загораются индикаторы Индикатор лампы LAMP и Сигнальная лампа температуры TEMP. Выключите проектор и оставьте для охлаждения в течение 45 минут. Если после включения питания индикатор лампы или температуры по-прежнему горит, обратитесь к поставщику. Подробнее см. "Индикаторы" на стр. 58.

О замене лампы напоминают следующие предупреждения.

-  Предупреждающие сообщения приводятся исключительно в качестве примера. Для замены лампы следуйте инструкциям на экране.

Состояние	Сообщение
Время работы лампы составляет 2500 часов. Для обеспечения оптимальной работы установите новую лампу. Если в предустановленном режиме "Экономичный" (см. "Режим лампы (Обычный)" на стр. 50), проектор работает нормально, то можно продолжать работу до появления предупреждения о времени работы лампы 2950 часов.	
Время работы лампы составляет 2950 часов. Необходимо установить новую лампу во избежание отключения проектора по истечении срока службы лампы.	
Время работы лампы составляет 3000 часов. Настоятельно рекомендуется заменить лампу на этом этапе. Лампа является расходным материалом. Яркость лампы со временем уменьшается. Это нормальное явление. В случае значительного снижения яркости лампу можно заменить. Если лампа не была заменена ранее, ее необходимо заменить через 3000 часов эксплуатации.	
Для продолжения нормальной работы проектора данную лампу НЕОБХОДИМО заменить.	

Замена лампы

- ⚠ • Во избежание поражения электрическим током, перед заменой лампы обязательно выключите проектор и отсоедините шнур питания.
- Перед заменой лампы для предотвращения ожога дайте проектору остыть в течение примерно 45 минут.
- Во избежание порезов, а также во избежание повреждения внутренних деталей проектора, соблюдайте предельную осторожность, удаляя острые осколки стекла разбившейся лампы.
- Во избежание травм и для предотвращения ухудшения качества изображения, не прикасайтесь к пустому отсеку лампы, когда лампа извлечена, чтобы не задеть объектив.
- Лампа содержит ртуть. Ознакомьтесь с местными правилами утилизации опасных отходов и соблюдайте их при утилизации использованных ламп.
- Для бесперебойной работы проектора рекомендуется приобрести соответствующую запасную лампу для замены.
- При замене лампы на проекторе, установленном под потолком, во избежание травмы в результате попадания осколков лампы в глаза, убедитесь в том, что никто не находится внизу.

1. Выключите проектор и выньте вилку шнура питания из розетки. Если лампа горячая, то во избежание ожогов подождите приблизительно 45 минут, пока лампа остынет.
2. Ослабьте винты, крепящие крышку лампы с двух сторон проектора, до тех пор, пока крышка лампы не ослабнет.

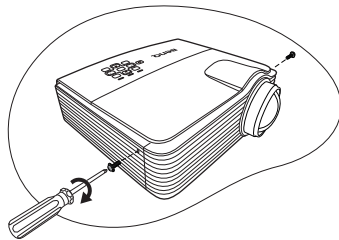

3. Снимите крышку лампы с проектора.

- ⚠ • Не включайте питание при снятой крышке лампы.
- Не просовывайте пальцы между лампой и проектором. Острые углы внутри проектора могут причинить повреждения.

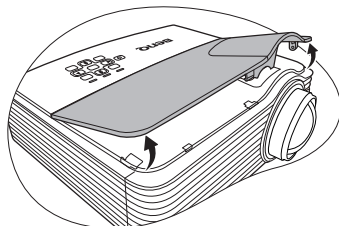

4. Отключите разъем лампы от проектора, как показано на рисунке.
5. Ослабьте винт крепления лампы.

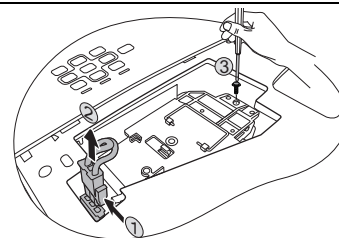

-
6. Поднимите ручку в вертикальное положение.
С помощью ручки медленно вытяните лампу из проектора.



- При слишком быстром вытягивании лампа может разбиться, и осколки попадут внутрь проектора.

- Не оставляйте лампу в местах возможного попадания воды или доступных детям, а также рядом с легко воспламеняющимися материалами.

- После извлечения лампы не касайтесь внутренних деталей проектора. Прикосновение к оптическим компонентам внутри проектора может привести к появлению цветных пятен и искажению проецируемого изображения.

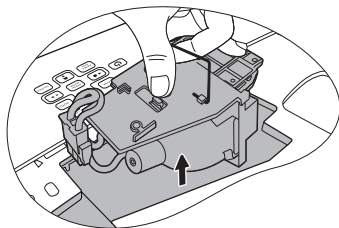

-
7. Как показано на рисунке, сначала установите новую лампу в проектор, затем подключите ее в разъем.

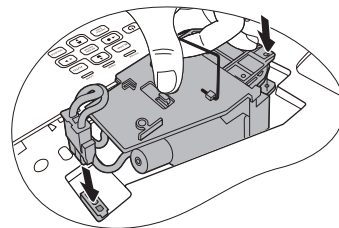

-
8. Затяните винт крепления лампы.



- Незатянутый винт - это ненадежное соединение, которое может привести к нарушению нормальной работы проектора.

- Не затягивайте винт слишком сильно.

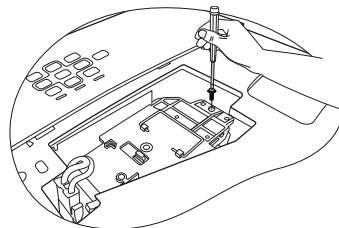

-
9. Убедитесь, что ручка находится полностью в горизонтальном положении и зафиксирована на месте.

10. Установите крышку лампы на проектор.

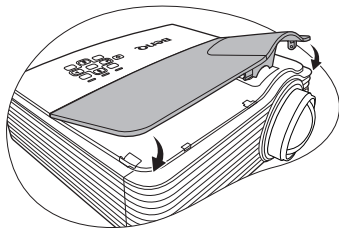

11. Затяните винты крепления крышки лампы.



- **Незатянутый винт - это ненадежное соединение, которое может привести к нарушению нормальной работы проектора.**
- **Не затягивайте винт слишком сильно.**

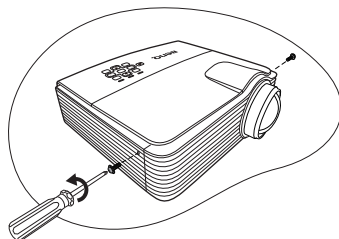

12. Подключите питание и перезапустите проектор.



Не включайте питание при снятой крышке лампы.



Сброс таймера лампы

13. После появления начального экрана войдите в экранное меню. Перейдите в меню **НАСТРОЙКИ СИСТЕМЫ: Дополнит > Настройки лампы**. Нажмите кнопку **Mode/Enter (Режим/Ввод)**. Откроется страница **Настройки лампы**. Выделите **Сброс таймера лампы**. Появляется предупреждающее сообщение о подтверждении сброса таймера лампы. Выделите **Сброс** и нажмите **Mode/Enter (Режим/Ввод)**. Счетчик лампы будет сброшен на "0".



Не следует выполнять сброс показаний счетчика, если лампа не новая или не была заменена - это может привести к повреждению.

Индикаторы

Световой индикатор			Состояние и описание
POWER 	TEMP 	LAMP 	
Индикация питания			
Оранжевый	Выкл.	Выкл.	Режим ожидания.
Зеленый мигающий	Выкл.	Выкл.	Включение питания.
Зеленый	Выкл.	Выкл.	Штатная работа.
Оранжевый мигающий	Выкл.	Выкл.	<ul style="list-style-type: none"> Для охлаждения проектора требуется 90 секунд, так как выключение было неправильным, не было предоставлено нормальное время для охлаждения. После выключения питания для охлаждения проектора требуется 90 секунд. Проектор автоматически выключился. После повторного включения он снова отключается. Обратитесь за помощью к поставщику.
Индикация лампы			
Оранжевый мигающий	Выкл.	Красный	Проектор автоматически выключился. После повторного включения проектора он снова отключается. Обратитесь за помощью к поставщику.
Выкл.	Выкл.	Красный	<ol style="list-style-type: none"> Требуется 90 секунд для охлаждения проектора. <p style="text-align: center;">ИЛИ</p> <ol style="list-style-type: none"> Обратитесь за помощью к поставщику.
Индикация температуры			
Выкл.	Красный	Выкл.	Проектор автоматически выключился. После повторного включения он снова отключается. Обратитесь за помощью к поставщику.
Выкл.	Красный	Красный	
Выкл.	Красный	Зеленый	
Выкл.	Красный	Оранжевый	
Красный	Красный	Красный	
Красный	Красный	Зеленый	
Красный	Красный	Оранжевый	
Зеленый	Красный	Красный	
Зеленый	Красный	Зеленый	
Зеленый	Красный	Оранжевый	
Оранжевый	Красный	Красный	
Оранжевый	Красный	Зеленый	
Оранжевый	Красный	Оранжевый	
Выкл.	Зеленый	Красный	
Выкл.	Зеленый	Зеленый	

Поиск и устранение неисправностей

② Проектор не включается.

Причина	Способ устранения
Питание от сети не поступает.	Подключите шнур питания к разъему питания на проекторе и вставьте штепсельную вилку в розетку. Если розетка оснащена выключателем, убедитесь в том, что он включен.
Попытка включения проектора во время охлаждения.	Дождитесь окончания процесса охлаждения.

② Отсутствует изображение

Причина	Способ устранения
Источник видеосигнала не включен или подключен неверно.	Включите источник видеосигнала и проверьте подключение сигнального кабеля.
Неправильное подключение проектора к источнику входного сигнала.	Проверьте подключение.
Неверно выбран входной сигнал.	Выберите входной сигнал с помощью кнопки SOURCE (Источник) на проекторе или на пульте ДУ.
Крышка объектива закрыта.	Откройте крышку объектива.

② Размытое изображение

Причина	Способ устранения
Неправильно сфокусирован объектив проектора.	Настройте фокус объектива регулятором фокуса.
Неправильное взаимное расположение проектора и экрана.	Отрегулируйте угол и направление проецирования, а также высоту, при необходимости.
Крышка объектива закрыта.	Откройте крышку объектива.

② Не работает пульт ДУ

Причина	Способ устранения
Разряжены элементы питания.	Замените элементы питания.
Между пультом ДУ и проектором имеется препятствие.	Уберите препятствие.
Вы находитесь далеко от проектора.	Встаньте на расстоянии не более 8 метров от проектора.

② Неправильно указан пароль

Причина	Способ устранения
Вы забыли пароль.	Подробнее см. раздел "Процедура восстановления пароля" на стр. 27.

Технические характеристики

Характеристики проектора

 Все характеристики могут изменяться без уведомления.

Оптические характеристики

Разрешение
1024 x 768 XGA
Проекционная система
Однокристальное цифровое микрозеркальное устройство (DMD)
Объектив, фокусное расстояние
F = 2.6
Лампа
(MP772 ST)
Лампа 210 Вт
(MP776 ST)
Лампа 280 Вт

Электрические характеристики

Питание
(MP772 ST)
AC100–240 В, 3.8 А, 50–60 Гц (автомат)
(MP776 ST)
AC100–240 В, 4.2 А, 50–60 Гц (автомат)
Энергопотребление
(MP772 ST)
315 Вт (макс.); < 1 Вт (в режиме ожидания)
(MP776 ST)
385 Вт (макс.); < 1 Вт (в режиме ожидания)

Механические характеристики

Вес
7.7 фунта (3.5 кг)

Выходы

Выход RGB
15-контактный D-sub (гнездо) x 1
Динамик
(стерео) 5 Вт x 2
Выход аудиосигнала
Разъем аудио на ПК x 1

Управление

Управление через последовательный порт RS-232
9-контактный разъем x 1
Управление через ЛВС
RJ45 x 1
ИК-приемник x 2
(MP776 ST)
Запуск 12 В x 1 (макс.1А)

Входы

Вход компьютера
Вход RGB
15-контактный D-sub (гнездо) x 2
Вход видеосигнала
S-VIDEO
4-контактный разъем Mini DIN x 1
VIDEO
Разъем RCA x 1
Вход сигнала SD/HDTV
Аналоговый - компонентный вход RCA x 3
(через вход RGB)
(MP776 ST)
Цифровой- HDMI V1.3 x 1
Вход аудиосигнала
Аудио вход
Разъем аудио ПК x 1
Аудиовыход RCA (Л/П) x 2

Требования к окружающей среде

Рабочая температура
0°C–40°C на уровне моря
Отн. влажность при эксплуатации
10% - 90% (при отсутствии конденсации)
Высота над уровнем моря при эксплуатации
0–1499 м при температуре 0°C–35°C
1500–3000 м при температуре 0°C–30°C
при включенном режиме большой высоты)

Габаритные размеры

290 мм (Ш) x 94 мм (В) x 252 мм (Г)

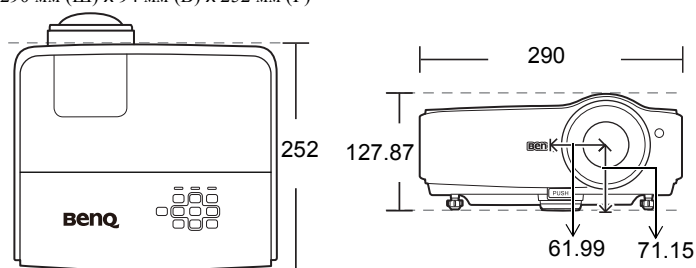

Установка для потолочного монтажа

Винт для потолочной установки: M4 x 8 (макс. длина = 8 мм)

Ед. изм.: мм



Таблица синхронизации

Поддержка синхронизации с ПК - MP772 ST

Разрешение	Режим	Частота по вертикали (Гц)	Частота по горизонтали (кГц)	Частота пикселей (МГц)
720 x 400	720 x 400_70	70.087	31.469	28.3221
640 x 480	VGA_60	59.940	31.469	25.175
	VGA_72	72.809	37.861	31.500
	VGA_75	75.000	37.500	31.500
	VGA_85	85.008	43.269	36.000
800 x 600	SVGA_60	60.317	37.879	40.000
	SVGA_72	72.188	48.077	50.000
	SVGA_75	75.000	46.875	49.500
	SVGA_85	85.061	53.674	56.250
1024 x 768	XGA_60	60.004	48.363	65.000
	XGA_70	70.069	56.476	75.000
	XGA_75	75.029	60.023	78.750
1280 x 800	WXGA_60	59.810	49.702	83.500
	WXGA_75	74.934	62.795	106.5
1280 x 1024	SXGA_60	60.020	63.981	108.000
1280 x 960	1280 x 960_60	60.000	60.000	108.000
640 x 480@67Hz	MAC13	66.667	35.000	30.240
832 x 624@75Hz	MAC16	74.546	49.722	57.280
1024 x 768@75Hz	MAC19	75.020	60.241	80.000
1152 x 870@75Hz	MAC21	75.060	68.680	100.000
1024 x 576@60Hz	Netbook_ синхронизация	60.000	35.820	46.996
1024 x 600@60Hz	Netbook_ синхронизация	60.000	37.500	45.000
1024 x 600@65Hz	Netbook_ синхронизация	64.995	41.467	51.419
640 x 480	640 x 480 120Hz	119.518	61.91	52.5
800 x 600	VESA DMT0D 120Hz	119.972	76.302	73.25
	800 x 600 120Hz	119.854	77.425	83
1024 x 768	VESA DMT14 120Hz	119.989	97.551	115.5

Поддержка синхронизации с ПК - MP776 ST

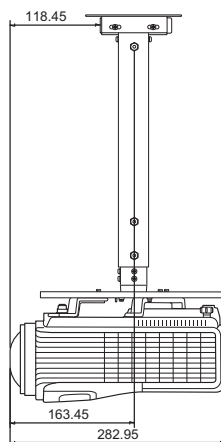
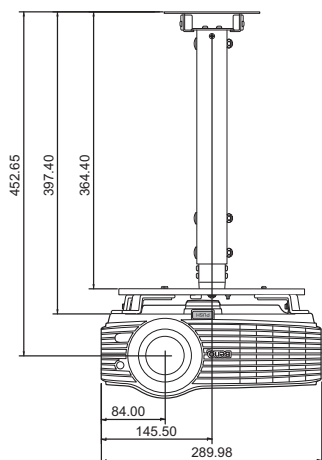
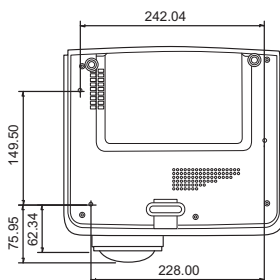
Разрешение	Режим	Частота по вертикали (Гц)	Частота по горизонтали (кГц)	Частота пикселей (МГц)
720 x 400	720 x 400_70	70.087	31.469	28.3221
640 x 480	VGA_60	59.940	31.469	25.175
	VGA_72	72.809	37.861	31.500
	VGA_75	75.000	37.500	31.500
	VGA_85	85.008	43.269	36.000
800 x 600	SVGA_60	60.317	37.879	40.000
	SVGA_72	72.188	48.077	50.000
	SVGA_75	75.000	46.875	49.500
	SVGA_85	85.061	53.674	56.250
1024 x 768	XGA_60	60.004	48.363	65.000
	XGA_70	70.069	56.476	75.000
	XGA_75	75.029	60.023	78.750
1280 x 800	WXGA_60	59.810	49.702	83.500
	WXGA_75	74.934	62.795	106.5
	WXGA_85	84.88	71.554	122.5
1280 x 1024	SXGA_60	60.020	63.981	108.000
	SXGA_75	75.025	79.976	135.000
1280 x 960	1280 x 960_60	60.000	60.000	108.000
1440 x 900	WXGA+_75	74.984	70.635	136.750
1600 x 1200	UXGA	60.000	75.000	162.000
640 x 480@67Hz	MAC13	66.667	35.000	30.240
832 x 624@75Hz	MAC16	74.546	49.722	57.280
1024 x 768@75Hz	MAC19	75.020	60.241	80.000
1152 x 870@75Hz	MAC21	75.060	68.680	100.000
1024 x 576@60Hz	Netbook_синхронизация	60.000	35.820	46.996
1024 x 600@60Hz	Netbook_синхронизация	60.000	37.500	45.000
1024 x 600@65Hz	Netbook_синхронизация	64.995	41.467	51.419
640 x 480	640 x 480 120Hz	119.518	61.91	52.5
800 x 600	VESA DMT0D 120Hz	119.972	76.302	73.25
	800 x 600 120Hz	119.854	77.425	83
1024 x 768	VESA DMT14 120Hz	119.989	97.551	115.5

Поддержка синхронизации для входа HDMI (HDCP) - MP776 ST

Разрешение	Режим	Частота по вертикали (Гц)	Частота по горизонтали (кГц)	Частота пикселей (МГц)
720 x 400	720 x 400_70	70.087	31.469	28.3221
640 x 480	VGA_60	59.940	31.469	25.175
	VGA_72	72.809	37.861	31.500
	VGA_75	75.000	37.500	31.500
	VGA_85	85.008	43.269	36.000
800 x 600	SVGA_60	60.317	37.879	40.000
	SVGA_72	72.188	48.077	50.000
	SVGA_75	75.000	46.875	49.500
	SVGA_85	85.061	53.674	56.250
1024 x 768	XGA_60	60.004	48.363	65.000
	XGA_70	70.069	56.476	75.000
	XGA_75	75.029	60.023	78.750
	XGA_85	84.997	68.667	94.500
1024 x 576	Netbook_синхронизация	60.0	35.820	46.996
1024 x 600	Netbook_синхронизация	60.0	37.5	45.000
1024 x 600	Netbook_синхронизация	64.995	41.467	51.419
1280 x 800	WXGA_60	59.810	49.702	83.500
	WXGA_75	84.880	71.554	122.500
	WXGA_85	74.934	62.795	106.500
1280 x 1024	SXGA_60	60.020	63.981	108.000
	SXGA_75	75.025	79.976	135.000
	SXGA_85	85.024	91.146	157.500
1280 x 960	1280 x 960_60	60.000	60.000	108.000
	1280 x 960_85	85.002	85.938	148.500
1440 x 900	WXGA+_60	59.887	55.935	106.500
	WXGA+_75	74.984	70.635	136.750
1400 x 1050	SXGA+_60	59.978	65.317	121.750
1600 x 1200	UXGA	60.000	75.000	162.000
640 x 480@67Hz	MAC13	66.667	35.000	30.240
832 x 624@75Hz	MAC16	74.546	49.722	57.280
1024 x 768@75Hz	MAC19	75.020	60.241	80.000
1152 x 870@75Hz	MAC21	75.060	68.680	100.000
Video (HDCP)	480p	60.000	31.470	27.000
	576p	50.000	31.250	27.000
	720p_60	60.000	45.000	74.250
	720p_50	50.000	37.500	74.250
	1080i_60	60.000	33.750	74.250
	1080i_50	50.000	28.130	74.250
	1080p	60.000	67.500	148.500
1080P	50.000	56.260	148.500	

 Отображение сигнала 1080i(1125i) на 60 Гц или 1080i(1125i) на 50 Гц может привести к легкой вибрации изображения.

Поддержка синхронизации для входа Component-YPrPb - MP772 ST/ MP776 ST

Формат сигнала	Частота по горизонтали (кГц)	Частота по вертикали (Гц)
480i(525i) при частоте 60 Гц	15.73	59.94
480p(525p) при частоте 60 Гц	31.47	59.94
576i(625i) при частоте 50 Гц	15.63	50.00
576p(625p) при частоте 50 Гц	31.25	50.00
720p(750p) при частоте 60 Гц	45.00	60.00
720p(750p) при частоте 50 Гц	37.50	50.00
1080i(1125i) при частоте 60 Гц	33.75	60.00
1080i(1125i) при частоте 50 Гц	28.13	50.00
1080p при частоте 60 Гц	67.50	60.00
1080p при частоте 50 Гц	56.26	50.00

 Отображение сигнала 1080i(1125i) на 60 Гц или 1080i(1125i) на 50 Гц может привести к легкой вибрации изображения.

Поддерживаемые режимы синхронизации для входов Video и S-Video - MP772 ST/ MP776 ST

Режим Video	Частота по горизонтали (кГц)	Частота по вертикали (Гц)	Несущая частота (МГц)
NTSC	15.73	60	3.58
PAL	15.63	50	4.43
SECAM	15.63	50	4.25 или 4.41
PAL-M	15.73	60	3.58
PAL-N	15.63	50	3.58
PAL-60	15.73	60	4.43
NTSC4.43	15.73	60	4.43

Гарантия и авторские права

Ограниченная гарантия

Корпорация BenQ гарантирует отсутствие в данном изделии дефектов материалов и изготовления при условии соблюдения правил эксплуатации и хранения.

Любая гарантийная рекламация должна сопровождаться подтверждением даты покупки. В случае обнаружения дефектов данного изделия в течение гарантийного срока единственным обязательством корпорации BenQ и единственным способом возмещения ущерба является замена любой неисправной детали (включая дефекты изготовления). Для получения гарантийного обслуживания немедленно сообщите обо всех дефектах поставщику, у которого было приобретено данное изделие.

Внимание! Данное гарантийное обязательство аннулируется в случае нарушения покупателем установленных компанией BenQ письменных инструкций, в частности влажность окружающей среды должна быть в пределах от 10% до 90%, температура от 0°C до 35°C, высота над уровнем моря ниже 4920 футов, в также следует избегать работы проектора в запыленной среде. Данное гарантийное обязательство предоставляет вам определенные юридические права, наряду с которыми возможно существование других прав, различающихся для каждой конкретной страны.

Для получения дополнительной информации посетите веб-сайт www.BenQ.com.

Авторские права

Copyright 2009 BenQ Corporation. Все права сохранены. Воспроизведение, передача, перезапись, хранение в информационно-поисковых системах, а также перевод на любой язык (в том числе компьютерный) в любой форме и любым способом (электронным, механическим, магнитным, оптическим, химическим, ручным и пр.) любой части данного документа без предварительного письменного разрешения корпорации BenQ запрещены.

Ограничение ответственности

Корпорация BenQ не дает никаких обещаний или гарантий, как явных, так и подразумеваемых, относительно содержания данного документа, включая любые гарантии коммерческой пригодности или соответствия определенной цели. Кроме того, корпорация BenQ оставляет за собой право на периодическое обновление и изменение данного документа без обязательного уведомления кого-либо о таковых изменениях.

*DLP, Digital Micromirror Device и DMD являются товарными знаками компании Texas Instruments. Другие товарные знаки защищены авторскими правами соответствующих компаний и организаций.

Соответствие требованиям

Соответствие требованиям FCC

Для устройств КЛАССА В: Настоящее оборудование генерирует, использует и может излучать радиоволны, и в случае нарушения правил установки и инструкции по эксплуатации может создавать помехи радиосвязи. Однако это не гарантирует отсутствие помех при определенных условиях установки. В случае появления помех для радио- или телевидения, которое выявляется путем включения и выключения оборудования, пользователь может попытаться устранить помехи одним из следующих способов или их комбинацией:

- Переориентировать или переместить приемную антенну.
- Увеличить расстояние между оборудованием и приемником.
- Подключить оборудование к розетке или сети, не используемой для питания приемника.
- Обратиться за помощью к поставщику или к мастеру по обслуживанию радио- и телеаппаратуры.

Соответствие требованиям ЕЕС

Настоящее устройство испытано в соответствии с требованиями 89/336/ЕЕС (ЕЭС) по электромагнитной совместимости (ЕМС) и удовлетворяет данным требованиям.

Директива WEEE

Утилизация электрических и электронных отходов частными лицами на территории Европейского Союза.

Данный символ на изделии или на упаковке означает, что данное изделие запрещается утилизировать наравне с бытовыми отходами. Необходимо утилизировать его, передав его в соответствующие центры по переработке электрических и электронных отходов. Для получения дополнительных сведений о переработке отходов данного оборудования обратитесь в ближайший сервисный центр, в магазин, где вы приобрели оборудование, или в центр по переработке бытовых отходов. Переработка материалов поможет сохранить природные ресурсы и обеспечит безопасность для здоровья людей и окружающей среды.



Accessibility Requirements for Rehabilitation Act of 1973, Section 508

BenQ's commitment to accessible products allows us to support government in making accessible technology choices BenQ's LCD monitors and projectors are compliant with Section 508 guidelines by including the assistive features as below:

- BenQ's monitors have colored "Power" indicators. While the indicator shows green, it means that the monitor is using the full power. While the indicator shows yellow or amber, it means that the monitor is in suspend or sleep mode and is using less than 2 watts of electricity.
- BenQ's monitors have a variety of settings of pre-programmed flicker-free timing to make the screen shown on the monitor readily accessible. The default timing setting is automatically turned on every time the monitor is powered up, and thus reduces the hassle of user intervention.
- BenQ's monitors and projectors have options for brightness and contrast adjustments that text and images could be displayed differently to meet the demands of the visually impaired. Other similar adjustments are also available by using the On-Screen Display (OSD) controls on the products.
- BenQ's monitors and projectors include user-selectable color controls, such as color temperature selections (Monitor: 5800K, 6500K and 9300K, Projector: 5500K, 6500K, 7500K and 9300K), with a wide range of contrast levels.
- BenQ's multimedia monitors and projectors usually have one or two speakers for audio performance which allow users (including hearing impaired) to interact with the computer systems connected. Speaker controls are typically located on the front-panel.
- Firmware of BenQ's monitors and projectors contain unique product information that helps computer systems to identify BenQ products and activate their Plug-and-Play function when connected.
- All BenQ's monitors and projectors are compatible with the PC99 standard. For example, connectors are color-coded to help users easily connecting products to computer systems correctly.
- Some models of BenQ's monitors and projectors contain additional USB and DVI ports for connection to more devices such as a special headphone to assist the hearing impaired.
- All BenQ monitors and projectors come with user manuals on compact discs which could be easily read by commercial software such as Adobe Reader via a connected computer system. These documents are also available on the BenQ's web site (www.BenQ.com). Other types of documents may be available upon requests.

BenQ's customer service provides answers and assistance to all our customers through phone calls, facsimiles, e-mails, or web sites.