



**Instruction Manual**  
**CG-150**



**Coffee Grinder**

# Coffee Grinder CG-150

A

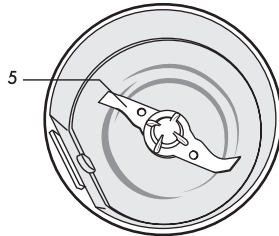
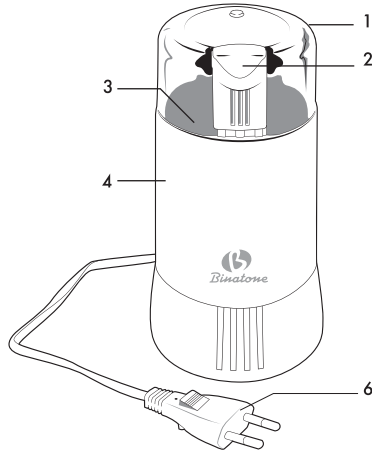

ENGLISH ..... 4

ENGLISH

FRANÇAIS ..... 8

FRANÇAIS

РУССКИЙ ..... 12

РУССКИЙ

УКРАЇНСЬКА ..... 16

УКРАЇНСЬКА

## Classical Coffee Grinder CG-150

Please read the safety instructions carefully before using this appliance. **Please retain the instructions for future reference.**

### SAFETY MEASURES



When using your appliance, the following basic safety precautions should always be followed:

- ▶ Before using for the first time, check that the appliance voltage is the same as your local supply.
- ▶ Only use the appliance for the purposes stipulated by the instructions.
- ▶ Only use attachments supplied with the equipment.
- ▶ To avoid electric shocks, **do not immerse the appliance, plug or power cord in water or any other liquids.** Do not place the appliance where it could come into contact with water or other liquids. If the appliance comes in contact with water, immediately disconnect it from the mains. Do not use the machine again until it has been serviced by **an authorized service center.**
- ▶ Do not let children use the appliance without supervision.
- ▶ **If the power cord plug does not fit to your wall socket, consult a qualified electrician.**
- ▶ **Use of various adapters may result in damage to the appliance and termination of warranty.**
- ▶ Always supervise the equipment while in use.
- ▶ To avoid a circuit overload, do not operate any other high voltage equipment on the same circuit.
- ▶ **Always unplug before moving the appliance from one place to another, cleaning and storing.**
- ▶ Never pull the cord to disconnect the appliance, instead grasp the plug and pull it to disconnect.
- ▶ Do not allow the cord or the machine itself to come in contact with hot surfaces.
- ▶ Position the appliance and the cord so that nobody can accidentally overturn it.
- ▶ Do not use the appliance if it has been dropped, or it has a damaged power cord or plug. Do not modify or repair the machine yourself.
- ▶ Do not dismantle the appliance as improper assembly might result in an electric shock during the subsequent use of the equipment. **Repairs should only be done by authorized service centers.**
- ▶ Do not use the device in areas where combustible gas mixtures or inflammable liquid vapors could present in the air, or in areas with inflammable air-borne dust or fibers.
- ▶ This equipment is intended for household use only, not for commercial or industrial use.
- ▶ Please follow all the requirements of this guide.
- ▶ Do not use the appliance if it has mechanical defects (dents, cracks etc.), get it checked by the nearest authorized service center.

## SPECIAL SAFETY MEASURES



- ▶ Before using the appliance make sure that the bowl for coffee beans does not contain foreign matter and that it is clean and dry.
- ▶ Do not switch the appliance on without coffee beans.
- ▶ Do not immerse the coffee grinder in water or other liquids.
- ▶ **Do not put anything except coffee beans into the coffee grinder.** Never put into the coffee grinder sugar, nuts, instant coffee, etc. Never fill water or other liquids into the bowl for coffee beans.
- ▶ Do not use abrasive cleaners for cleaning the appliance parts.
- ▶ If smell of burning, strange sounds or power drop are observed while operating the coffee grinder, immediately disconnect the appliance from the power supply by unplugging it from the electrical outlet and clean the appliance. If the problem persists, call an authorized service center.
- ▶ The maximum continuous operation time of the coffee grinder is 60 seconds.

## DESCRIPTION OF THE APPLIANCE

Picture A:

1. Transparent lid
2. On/off button
3. Stainless steel reservoir for coffee
4. Case of the appliance
5. Stainless steel blade
6. Power cord



## BEFORE THE FIRST USE



When the appliance is first used, wipe the coffee reservoir (3), stainless steel blade (5), case (4) and lid of the coffee grinder (1) with a damp cloth and let it dry.

## INSTRUCTIONS FOR USE



1. Remove the lid of the appliance (1) and fill coffee beans into the coffee reservoir (3) (no more than 60 grams of coffee beans at a time).
2. Replace the lid (1) onto the case of the appliance (4).
3. Make sure that the voltage designation on the unit corresponds to the local mains voltage. Plug in the appliance.

4. Before switching on the coffee grinder, be sure that the lid is properly closed. Hold the case of the appliance (4) with one hand and press the on/off button (2) located on the lid of the coffee grinder (1) with the other hand. To stop the operation, simply release the on/off button (2). Do not take off the lid from the coffee grinder before the blade (5) has fully stopped rotating
5. When the blade (5) fully stops, unplug the appliance, take off the lid (1) and pour out the coffee grounds from the appliance.
6. You can regulate the degree of coffee grinding by changing the operation time of the appliance.
7. The continuous operation of the appliance must not exceed 60 seconds.

## CARE AND CLEANING



Do not immerse the appliance in water or other liquids. The appliance is not intended for cleaning in the dishwasher.

1. Unplug the unit before cleaning.
2. Wash the lid of the appliance (1) in lukewarm soap water. Rinse it and let it dry.
3. Wipe the blade (5), coffee reservoir (3) and the outside of the coffee grinder (4) with a damp soft cloth or paper towels to remove the remains of coffee.
4. Do not use the rough abrasive detergents for cleaning the appliance.
5. Any other works must only be done in an authorized service center.
6. Do not place the appliance for storage, if it is connected to the mains. If you do not use the unit, put it in a package box and store in a safe dry place, out of the reach of children.

## DISPOSAL



The appliance should be disposed of in accordance with waste disposal regulations in your country and with the least damage to the environment.

Only ecologically safe materials are used in the packaging of our products and the cardboard and paper can be disposed of with normal paper waste.

## AFTER-SALES SERVICE



If your appliance does not operate at all or operates poorly, call an authorized service center for help or repairs.

The warranty does not cover the following:

- ▶ Non-observance of the above safety measures and operation instructions.
- ▶ Commercial use (use outside the scope of personal household needs).
- ▶ Plugging into a mains socket with a voltage different from the voltage on the appliance rating plate.
- ▶ Improper care (filling with liquids other than water, ingress of liquid, dust, insects, and other foreign items and substances inside the appliance).
- ▶ Use of excessive force during appliance operation or other damages (mechanical damages resulting from incorrect use, shocks or dropping of the appliance).
- ▶ Unauthorized repairs or replacement of the appliance parts performed by an unauthorized person or service center.
- ▶ Accidents, such as lightning strike, flood, fire and other acts of God.

ENGLISH

Features may be changed by Binatone without any notice.  
Warranty details are set out in the warranty card provided with the product.

**Exploitation period:** 3 years after the day of purchase.

**Manufacture:** Binatone Industries Ltd, Great Britain, Wembley,  
1 Beresford Avenue, Vitabiotics House

Made in PRC for Binatone Industries Ltd, Great Britain

## Moulin à café classique CG-150

Lisez attentivement cette instruction avant le premier usage pour prendre connaissance du fonctionnement de l'appareil. **Gardez l'instruction pour s'y référer ultérieurement.**

### MESURES DE SECURITE



En exploitant l'appareil, respectez toujours les mesures de sécurité suivantes:

- ▶ Avant le premier usage, assurez-vous que la tension indiquée sur l'appareil correspond à la tension du réseau électrique dans votre maison.
- ▶ Utilisez l'appareil seulement à des fins indiquées dans cette instruction.
- ▶ Utilisez seulement les dispositifs qui font partie de la garniture de l'appareil.
- ▶ Pour éviter un choc électrique, **ne pas plonger l'appareil, la fiche ou le câble dans l'eau ou dans un autre liquide.** Installez l'appareil dans un endroit où il ne peut pas tomber dans l'eau ou dans un autre liquide. Si l'appareil a été accidentellement mouillé, débranchez-le du réseau immédiatement. N'utilisez pas l'appareil qui est tombé dans l'eau. Portez-le dans un centre de maintien.
- ▶ Ne pas laisser les enfants manier l'appareil sans contrôle des adultes.
- ▶ **Si la fiche mâle de l'appareil ne coïncide pas avec votre prise selon sa structure, consultez auprès de l'expert.**
- ▶ **L'utilisation de différents raccords peut conduire à une panne de l'appareil et la cessation des garanties.**
- ▶ Ne pas laisser l'appareil branché sur le réseau sans surveillance.
- ▶ Pour éviter la surcharge du réseau électrique, ne pas brancher un autre appareil de haute puissance au même réseau que votre appareil.
- ▶ **Déconnectez l'appareil du réseau avant le déplacement d'un endroit à l'autre et avant le nettoyage et la conservation.**
- ▶ Ne tirez jamais sur le câble pour déconnecter l'appareil du réseau ; prenez la fiche et faites-la sortir de la prise de courant.
- ▶ Éviter le contact du câble ou de l'appareil avec des surfaces chauffées.
- ▶ Placer l'appareil et le câble de façon à éviter le basculement accidentel.
- ▶ Ne pas utiliser l'appareil si le câble ou la fiche de contact est endommagé. N'essayez pas de réparer l'appareil vous-même. Le remplacement du câble électrique et de la fiche de contact doit être effectué par un centre de maintien agréé.
- ▶ Ne démontez jamais l'appareil vous-même ; l'assemblage incorrect peut résulter en choc électrique pendant l'usage ultérieur de l'appareil. **Tous les travaux de réparation doivent être effectués seulement par un centre de service agréé.**
- ▶ Ne pas utiliser l'appareil dans des locaux où l'air peut contenir des mélanges des gaz combustibles, des vapeurs des liquides inflammables, ou des poussières et fibres inflammables.
- ▶ Cet appareil est destiné à l'usage personnel et n'est pas destiné à l'usage commercial et industriel.

- ▶ Respectez toutes les règles de la présente instruction.
- ▶ Ne pas utiliser l'appareil qui a des défauts mécaniques (enfouissements, cassures,...): vérifiez son fonctionnement dans un centre de service agréé.

## MESURES DE SECURITE SPECIALES



- ▶ Avant l'utilisation de l'appareil, assurez-vous que le récipient pour les grains de café ne contient pas d'objets étrangers, qu'il est propre et sec.
- ▶ Ne pas brancher l'appareil sans grains de café.
- ▶ Ne pas immerger le moulin à café dans l'eau ou dans un autre liquide.
- ▶ **Ne mettre dans le moulin à café que les grains de café.** Ne pas mettre dans le moulin à café le sucre, les noisettes, le café soluble, etc. Ne pas mettre l'eau ou autre liquide dans le récipient pour les grains de café.
- ▶ Pour laver les pièces de l'appareil, ne pas utiliser des produits abrasifs.
- ▶ En cas d'apparition des odeurs de brûlé, des bruits étrangers ou de diminution de puissance de fonctionnement de l'appareil, débranchez l'appareil immédiatement en retirant le cordon d'alimentation de la prise de courant, et nettoyez l'appareil. Si après cela, le fonctionnement normal ne reprend pas, adressez-vous au centre de service agréé.
- ▶ Le temps maximal de fonctionnement ininterrompu du moulin à café est de 60 secondes.

FRANÇAIS

## DESCRIPTION DES PIÈCES DE L'APPAREIL

Dessin A:

1. Couvercle transparent
2. Bouton-poussoir d'enclenchement
3. Récipient pour le café en acier inoxydable
4. Corps de l'appareil
5. Couteau en acier inoxydable
6. Cordon du secteur



## AVANT LE PREMIER USAGE



Avant le premier usage de l'appareil nettoyez le récipient pour le café (3), le couteau en acier inoxydable (5), le corps de l'appareil (4) et le couvercle du moulin à café (1) avec un chiffon doux et laissez l'appareil se sécher.

## MODE D'EMPLOI



1. Enlevez le couvercle de l'appareil **(1)** et ajoutez des grains à café dans le récipient pour le café **(3)** (au plus de 60 grammes de café en grain par un cycle).
2. Refermez le couvercle **(1)** sur le corps de l'appareil **(4)**.
3. Assurez vous, que la tension indiquée sur l'appareil, correspond à la tension du secteur. Connectez l'appareil au secteur.
4. Avant l'enclenchement du moulin à café vérifiez, que le couvercle est fermé correctement. Tenez avec une main le corps de l'appareil **(4)**, et avec une autre main appuyez sur le bouton d'enclenchement **(2)**, situé sur le couvercle du moulin à café **(1)**. Pour arrêter l'appareil tout bonnement lâchez le bouton d'enclenchement **(2)**. N'enlevez pas le couvercle à partir du moulin à café jusqu'à l'arrêt total du couteau **(5)**.
5. Lorsque le couteau **(5)** totalement s'est arrêté, déconnectez l'appareil du secteur, enlevez le couvercle **(1)** et videz l'appareil du café moulu.
6. Vous pouvez régler le degré de la mouture du café par la variation de la durée du fonctionnement de l'appareil.
7. La durée du fonctionnement continu de l'appareil ne doit pas dépasser 60 secondes.

## ENTRETIEN ET NETTOYAGE



Evitez de mettre l'appareil dans l'eau ou quelques autres liquides. L'appareil n'est pas prévu pour être lavé dans une machine à laver la vaisselle.

1. Avant le nettoyage déconnectez l'appareil du secteur.
2. Lavez le couvercle de l'appareil **(1)** dans l'eau savonneuse tiède. Ensuite le rincez et laissez se sécher.
3. Pour évacuer les restes de café depuis l'appareil nettoyez le couteau **(5)**, le récipient à café **(3)** et la surface externe du moulin à café **(4)** au moyen d'un chiffon doux ou d'une serviette en papier.
4. Gardez vous d'utiliser les moyens abrasifs pour le nettoyage de l'appareil.
5. Tous les autres travaux ne peuvent être effectués que par le centre de service agréé.
6. Ne gardez pas l'appareil en état connecté au secteur. Si vous n'utilisez pas l'appareil, mettez-le dans un carton et gardez-le dans un endroit sûr et sec, hors de la portée des enfants.

## RECYCLAGE



Appareils électroménager doit être utiliser avec le moindre tort pour l'environnement et en conformité des règles d'utilisation des déchets dans Votre région. Pour recycler l'appareil correctement, souvent il suffit de le porter dans le centre local de traitement des déchets. Pour l'emballage de nos appareils, nous utilisons uniquement les matériaux recyclables. Donc, le carton et le papier peuvent être recyclés avec d'autres déchets en papier.

## SERVICES APRES VENTE



Si votre appareil ne fonctionne pas ou fonctionne mal, adressez-vous à un centre agréé pour consultation ou réparation.

La garantie n'est pas valable dans les cas suivants:

- ▶ Non-respect des mesures de sécurité susmentionnées et des règles d'exploitation.
- ▶ Utilisation commerciale (utilisation dépassant les besoins personnels ménagers).
- ▶ Connexion au réseau à une tension différente de celle indiquée sur l'appareil.
- ▶ Mauvais maintien (pénétration des liquides, de la poussière, des insectes et d'autres corps étrangers à l'intérieur de l'appareil).
- ▶ Effort excessif pendant l'exploitation de l'appareil ou autres endommagements (défauts mécaniques survenus suite à l'exploitation incorrecte, la percussion ou la chute de l'appareil).
- ▶ Réparation ou changement des pièces de l'appareil, effectué par une personne non-autorisée ou hors du centre de service autorisé.
- ▶ Accidents tels que la foudre, l'inondation, l'incendie ou autres circonstances de force majeure.

FRANÇAIS

Les caractéristiques peuvent être changées par la société "Binatone" sans aucune notification préalable.

Le délai de garantie et autres pièces sont indiqués dans le ticket de garanti joint à l'appareil.

**Durée de service:** 3 ans du jour d'acquisition.

**Fabricant:** Binatone Industries Ltd, Grande Bretagne, Wembley, 1 Beresford Avenue, Vitabiotics House (Binatone Industries Ltd, Grande Bretagne)

Fabriqué en R.P. Chine pour Binatone Industries Ltd, Grande Bretagne

## Классическая кофемолка CG-150

Внимательно прочтите инструкцию перед первым использованием, чтобы ознакомиться с работой нового прибора. **Пожалуйста, сохраните инструкцию для дальнейших справок.**

### МЕРЫ БЕЗОПАСНОСТИ



Во время эксплуатации прибора всегда соблюдайте следующие меры предосторожности:

- ▶ Перед первым использованием проверьте, соответствует ли напряжение, указанное на приборе, напряжению электрической сети в Вашем доме.
- ▶ Используйте прибор только в целях, предусмотренных данной инструкцией.
- ▶ Используйте только приспособления, входящие в комплект прибора.
- ▶ Во избежание поражения электрическим током **не погружайте прибор, вилку или электрический шнур в воду или другие жидкости**. Ставьте прибор в такие места, где он не может упасть в воду или другие жидкости. При попадании воды на прибор, немедленно отключите его от сети. Не пользуйтесь прибором, упавшим в воду. Отнесите его в уполномоченный сервисный центр.
- ▶ Не допускайте детей к работе с прибором без присмотра взрослых.
- ▶ Если штепсельная вилка прибора не совпадает по конструкции с Вашей розеткой, обратитесь за помощью к специалисту.
- ▶ Применение различных переходников может привести к поломке прибора и прекращению гарантийных обязательств.
- ▶ Не оставляйте включенный в сеть прибор без внимания.
- ▶ Во избежание перегрузки электрической сети не подключайте другой прибор высокой мощности к той же сети, к которой подключен Ваш прибор.
- ▶ **Отсоединяйте прибор от сети перед перемещением с одного места на другое и перед чисткой и хранением.**
- ▶ Никогда не тяните за шнур при отключении прибора от сети; возьмитесь за штепсельную вилку и выньте ее из розетки.
- ▶ Не допускайте соприкосновения шнура или самого прибора с нагретыми поверхностями.
- ▶ Располагайте прибор и шнур так, чтобы никто не смог случайно задеть шнур и опрокинуть прибор.
- ▶ Не пользуйтесь прибором с поврежденным электрическим шнуром или штепсельной вилкой. Не пытайтесь отремонтировать прибор самостоятельно. Замена электрического шнура и штепсельной вилки должна производиться только в уполномоченном сервисном центре.
- ▶ Никогда не разбирайте прибор самостоятельно; неправильная сборка может привести к поражению электрическим током во время последующего использования прибора. **Все ремонт-**

**ные работы должны производиться только в уполномоченном сервисном центре.**

- ▶ Не пользуйтесь прибором в местах, где в воздухе могут содержаться пары легковоспламеняющихся газов.
- ▶ Этот прибор предназначен только для домашнего использования и не предназначен для коммерческого и промышленного использования.
- ▶ Выполняйте все требования данной инструкции.
- ▶ Не пользуйтесь прибором, имеющим механические повреждения (вмятины, трещины и т.п.), проверьте его работоспособность в ближайшем уполномоченном сервисном центре.

## СПЕЦИАЛЬНЫЕ МЕРЫ БЕЗОПАСНОСТИ



- ▶ Перед использованием прибора убедитесь, что емкость для кофейных зерен не содержит посторонних предметов, чистая и сухая.
- ▶ Не включайте прибор, не засыпав в него кофе.
- ▶ Не погружайте кофемолку в воду или другие жидкости.
- ▶ **Не кладите ничего кроме кофейных зерен в кофемолку.** Никогда не кладите в кофемолку сахар, орехи, растворимый кофе и т.п. Никогда не наливайте воду или другие жидкости в контейнер для кофейных зерен.
- ▶ Для мытья частей прибора не применяйте абразивные моющие средства.
- ▶ При обнаружении во время работы запаха гари, посторонних звуков или уменьшения мощности работы немедленно отключите прибор от сети, вынув шнур питания из розетки, и произведите чистку прибора. Если после этого нормальная работа не возобновилась, обратитесь в уполномоченный сервисный центр.
- ▶ Максимальное время непрерывной работы кофемолки - 60 секунд.

## ОПИСАНИЕ ДЕТАЛЕЙ ПРИБОРА

*Рисунок А:*

1. Прозрачная крышка
2. Кнопка включения
3. Емкость для кофе из нержавеющей стали
4. Корпус
5. Нож из нержавеющей стали
6. Сетевой шнур



РУССКИЙ

## ПЕРЕД ПЕРВЫМ ИСПОЛЬЗОВАНИЕМ



Перед первым использованием прибора протрите емкость для кофе (3), нож из нержавеющей стали (5), корпус прибора (4) и крышку кофемолки (1) влажной тканью и высушите.

## ИНСТРУКЦИЯ ПО ЭКСПЛУАТАЦИИ



1. Снимите крышку прибора (1) и насыпьте кофейные зерна в емкость для кофе (3) (не более 60 грамм кофе в зернах за 1 раз).
2. Установите крышку (1) на корпус прибора (4).
3. Удостоверьтесь, что напряжение, указанное на приборе, соответствует локальному напряжению электрической сети. Подключите прибор к электрической сети.
4. Перед включением кофемолки убедитесь, что крышка закрыта правильно. Одной рукой придерживайте корпус прибора (4), а другой рукой нажмите на кнопку включения (2), расположенную на крышке кофемолки (1). Для прекращения работы прибора просто отпустите кнопку включения (2). Не снимайте крышку с кофемолки до полной остановки ножа (5).
5. Когда нож (5) полностью остановится, отключите прибор от электрической сети, снимите крышку (1) и пересыпьте молотый кофе из прибора.
6. Вы можете регулировать степень помола кофе, изменяя время работы прибора.

## УХОД И ЧИСТКА



Не погружайте прибор в воду или другие жидкости. Прибор не предназначен для мытья в посудомоечной машине.

1. Перед чисткой отключите прибор от электрической сети.
2. Промойте крышку прибора (1) в теплой мыльной воде. Затем ополосните и высушите.
3. Чтобы удалить остатки кофе из прибора протрите нож (5), емкость для кофе (3) и корпус кофемолки (4) влажной мягкой тканью. Не используйте абразивные моющие средства.
4. Любые другие работы должны осуществляться только в уполномоченном сервисном центре.
5. Не убирайте прибор на хранение, если он включен в сеть. Если Вы не используете прибор, поместите его в коробку и храните в безопасном сухом месте, недоступном для детей.

## УТИЛИЗАЦИЯ



Электробытовой прибор должен быть утилизирован с наименьшим вредом для окружающей среды и в соответствии с правилами по утилизации отходов в Вашем регионе. Для правильной утилизации прибора достаточно отнести его в местный центр переработки вторичного сырья. Для упаковки производимых нами приборов используются только экологически чистые материалы. Поэтому картон и бумагу можно утилизировать вместе с бумажными отходами.

## ПОСЛЕПРОДАЖНОЕ ОБСЛУЖИВАНИЕ



Если Ваш прибор не работает или работает плохо, обратитесь в уполномоченный сервисный центр за консультацией или ремонтом.

**Гарантия не распространяется в следующих случаях:**

- ▶ При несоблюдении описанных выше мер безопасности и инструкции по эксплуатации.
- ▶ При использовании в коммерческих целях (использование, выходящее за рамки личных бытовых нужд).
- ▶ При подключении в сеть с напряжением, отличным от указанного на приборе.
- ▶ При ненадлежащем уходе (проникновении жидкости, пыли, насекомых и др. посторонних предметов и веществ внутрь прибора).
- ▶ При применении излишних усилий во время эксплуатации прибора или повреждениях другого рода (механических повреждений в результате неправильной эксплуатации, удара или падения прибора).
- ▶ При несанкционированном ремонте или замене частей прибора, осуществленных не уполномоченным на то лицом или сервисным центром.
- ▶ При несчастных случаях, таких как: удар молнии, затопление, пожар и иные форс мажорные обстоятельства.

РУССКИЙ

Характеристики могут быть изменены компанией Binatone без какого-либо уведомления.

Гарантийный срок и другие детали указаны в гарантийном талоне, который прилагается к прибору.

**Срок службы:** 3 года со дня покупки.

**Изготовитель:** Binatone Industries Ltd, Great Britain, Wembley, 1 Beresford Avenue, Vitabiotics House (Бинатон Индастриз Лтд, Великобритания)

Сделано в КНР для Binatone Industries Ltd, Великобритания

## Класична кавомолка CG-150

Уважно прочитайте інструкцію перед першим використанням, щоб ознайомитися з роботою нового приладу. **Будь ласка, збережіть інструкцію для подальших довідок.**

### ПРАВИЛА БЕЗПЕКИ



Під час експлуатації приладу завжди дотримуйтеся наступних правил безпеки:

- ▶ Перед першим використанням перевірте, чи відповідає напруга, зазначена на приладі, напрузі електричної мережі у Вашому будинку.
- ▶ Використовуйте прилад тільки з метою, передбаченою даною інструкцією.
- ▶ Використовуйте лише пристрої, що входять у комплект приладу.
- ▶ Щоб уникнути ураження електричним струмом, **не занурюйте прилад, вилку чи електричний шнур у воду або інші рідини**. Ставте прилад у такі місця, де він не може упасти у воду або інші рідини. При попаданні води на прилад негайно вимкніть його з мережі. Не користуйтеся приладом, що упав у воду. Віднесіть його до офіційного сервісного центру.
- ▶ Не допускайте дітей до роботи з приладом без нагляду дорослих.
- ▶ **Якщо штепсельна вилка приладу не співпадає за конструкцією з Вашою розеткою, зверніться по допомогу до фахівця.**
- ▶ **Застосування різних перехідників може призвести до псування приладу та припинення гарантійних зобов'язань.**
- ▶ Не залишайте ввімкнений у мережу прилад без нагляду.
- ▶ Щоб уникнути перевантаження електричної мережі, не вмикайте інший прилад високої потужності до тієї самої мережі, до якої ввімкнено Ваш прилад.
- ▶ **Вимикайте прилад з мережі перед переміщенням з одного місця на інше та перед чищенням і зберіганням.**
- ▶ Ніколи не тягніть за шнур при вимиканні приладу з мережі; візьміться за штепсельну вилку і вийміть її з розетки.
- ▶ Не допускайте зіткнення шнура або самого приладу з нагрітими поверхнями.
- ▶ Розташуйте прилад і шнур так, щоб ніхто не зміг випадково зачепити шнур і перекинути прилад.
- ▶ Не користуйтеся приладом з ушкодженим електричним шнуром чи штепсельною вилкою. Не намагайтеся відремонтувати прилад самостійно. Заміна електричного шнура і штепсельної вилки повинна виконуватися тільки в офіційному сервісному центрі.
- ▶ Ніколи не розбирайте прилад самостійно; неправильне складання може призвести до ураження електричним струмом під час наступного використання приладу. **Усі ремонтні роботи повинні виконуватися тільки в офіційному сервісному центрі.**
- ▶ Не користуйтеся приладом у зонах, де в повітрі можуть міститися суміші горючих газів, пара легкозаймистої рідини або в зонах, де в повітрі можуть міститися горючі пил або волокна.

- ▶ Цей прилад призначений тільки для домашнього використання і не призначений для комерційного і промислового використання.
- ▶ Виконуйте усі вимоги даної інструкції.
- ▶ Не користуйтеся приладом, який має механічні пошкодження (вм'ятини, тріщини), перевірте його працездатність у найближчому уповноваженому сервісному центрі.

## СПЕЦІАЛЬНІ ПРАВИЛА БЕЗПЕКИ



- ▶ Перед використанням приладу переконайтеся, що ємність для кавових зерен не містить сторонніх предметів, є чистою і сухою.
- ▶ Не вмикайте прилад, не насипавши до нього каву.
- ▶ Не занурюйте кавомолку у воду чи інші рідини.
- ▶ **Не кладіть у кавомолку нічого, окрім зерен кави.** Ніколи не кладіть у кавомолку цукор, горіхи, розчинну каву тощо. Ніколи не наливайте воду або інші рідини до контейнера для кавових зерен.
- ▶ Для миття частин приладу не застосовуйте абразивні мийні засоби.
- ▶ При виявленні під час роботи запаху гару, сторонніх звуків чи зменшення потужності роботи негайно вимкніть прилад з мережі, витягнувши шнур живлення з розетки, та виконайте чищення приладу. Якщо після цього нормальна робота не відновилася, зверніться до офіційного сервісного центру.
- ▶ Максимальний час безперервної роботи кавомолки – 60 секунд.

## ОПИС ДЕТАЛЕЙ ПРИЛАДУ

Малюнок А:

1. Прозора кришка
2. Кнопка вмикання
3. Ємність для кави з нержавіючої сталі
4. Корпус
5. Ніж з нержавіючої сталі
6. Мережний шнур



## ПЕРЕД ПЕРШИМ ВИКОРИСТАННЯМ



Перед першим використанням приладу протріть ємність для кави (3), ніж з нержавіючої сталі (5), корпус приладу (4) та кришку кавомолки (1) вологою тканиною і висушіть.

УКРАЇНСЬКА

## ЕКСПЛУАТАЦІЯ



1. Зніміть кришку приладу **(1)** та насипте кавові зерна у ємність для кави **(3)** (не більше 60 грамів кави у зернах за 1 раз).
2. Установіть кришку **(1)** на корпус приладу **(4)**.
3. Впевніться, що напруга, вказана на приладі, відповідає локальній напрузі електричної мережі. Увімкніть прилад до електричної мережі.
4. Перед вмиканням кавомолки пересвідчіться, що кришка закрита правильно. Одною рукою притримуйте корпус приладу **(4)**, а іншою рукою натисніть на кнопку вмикання **(2)**, що розташована на кришці кавомолки **(1)**. Для закінчення роботи приладу просто відпустіть кнопку вмикання **(2)**. Не знімайте кришку з кавомолки до повної зупинки ножа **(5)**.
5. Коли ніж **(5)** повністю зупиниться, вимкніть прилад з електричної мережі, зніміть кришку **(1)** і пересипте молоту каву з приладу.
6. Ви можете регулювати ступінь помелу кави, змінюючи час роботи приладу.

## ДОГЛЯД І ЧИЩЕННЯ



Не занурюйте прилад у воду або інші рідини. Прилад не призначений для миття у посудомийній машині.

1. Перед чищенням вимкніть прилад з електричної мережі.
2. Промийте кришку приладу **(1)** в теплій мильній воді. Потім ополосніть та висушіть.
3. Щоб видалити залишки кави з приладу, протріть ніж **(5)**, ємність для кави **(3)** та корпус кавомолки **(4)** за допомогою вологої м'якої тканини. Не використовуйте абразивні мийні засоби.
4. Будь-які інші роботи повинні здійснюватися лише в офіційному сервісному центрі.
5. Не забирайте прилад для зберігання, якщо його ввімкнено до мережі. Якщо Ви не використовуєте прилад, покладіть його у коробку та зберігайте у безпечному сухому місці, недоступному для дітей.

## УТИЛІЗАЦІЯ



Електропобутовий прилад має бути утилізований з найменшою шкодою для навколишнього середовища та згідно з правилами утилізації відходів у Вашому регіоні. Для правильної утилізації приладу досить віднести його до місцевого центру переробки вторинних сировини.

Для упакування вироблених нами приладів використовуються тільки екологічно чисті матеріали. Тому картон і папір можна утилізувати разом з паперовими відходами.

## ПІСЛЯПРОДАЖЕВЕ ОБСЛУГОВУВАННЯ



Якщо Ваш прилад не працює або працює погано, зверніться до офіційного сервісного центру за консультацією або ремонтом.

### Гарантія не надається в таких випадках:

- ▶ При недотриманні описаних вище правил безпеки й інструкції з експлуатації.
- ▶ При використанні в комерційних цілях (використанні, що виходить за рамки звичайних побутових потреб).
- ▶ При вмиканні в мережу з напругою, що відрізняється від зазначеної на приладі.
- ▶ При неналежному догляді (проникненні рідини, пилу, комах та інших сторонніх предметів і речовин усередину приладу).
- ▶ При прикладанні зайвих зусиль під час експлуатації приладу або ушкодження іншого роду (механічних ушкодженнях у результаті неправильної експлуатації, удару або падіння приладу).
- ▶ При несанкціонованому ремонті або заміні частин приладу, здійснених не уповноваженою на те особою або сервісним центром.
- ▶ При нещасних випадках, а саме: удар блискавки, затоплення, пожежа й інші форс-мажорні обставини.

Характеристики можуть бути змінені компанією Binatone без якого-небудь повідомлення.

Гарантійний термін і інші деталі зазначені в гарантійному талоні, що додається до приладу .

**Термін служби:** 3 роки з дня покупки.

**Виготовлювач:** Binatone Industries Ltd, Great Britain, Wembley, 1 Beresford Avenue, Vitabiotics House (Бінатон Індастріз Лтд, Великобританія)

Зроблено в КНР для Binatone Industries Ltd, Великобританія

УКРАЇНСЬКА





