



Instruction Manual
FBM-317



Foot SPA Massager

Foot SPA Massager FBM-317

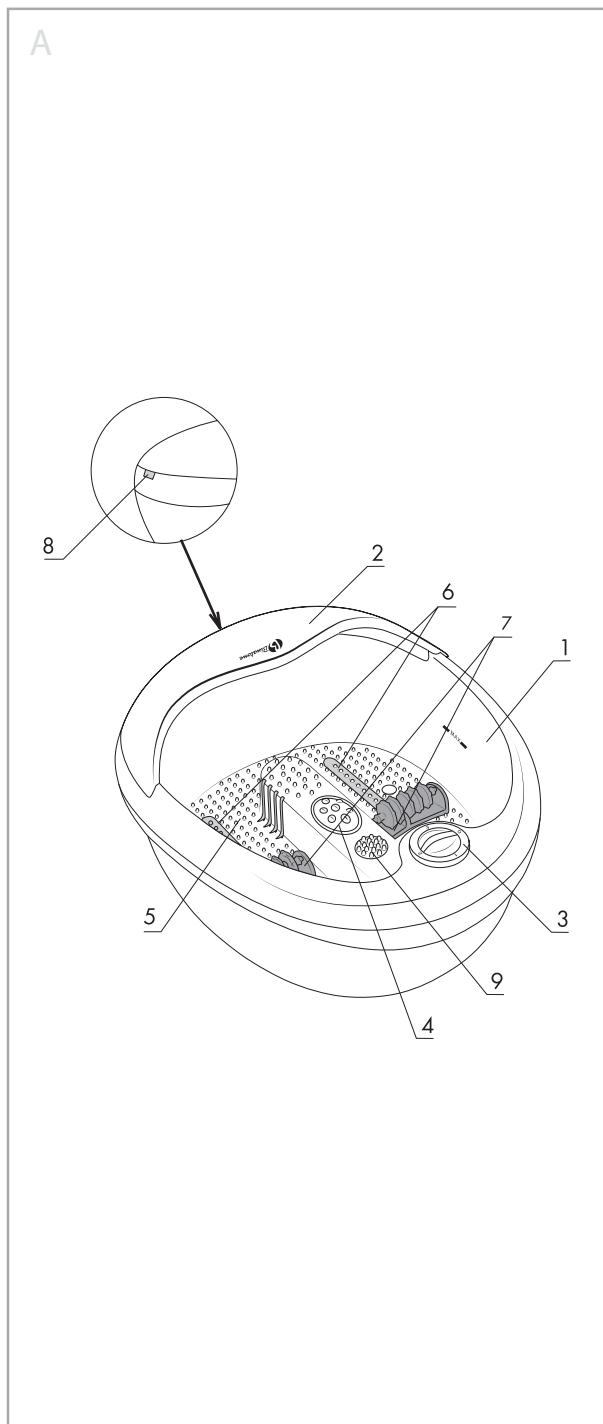

ENGLISH 4

ENGLISH

РУССКИЙ 10

РУССКИЙ

УКРАЇНСЬКА 16

УКРАЇНСЬКА

ҚАЗАҚ 22

ҚАЗАҚ

Foot SPA Massager FBM-317

This appliance is designed for **bubble and hydramassage of feet with keeping water warm**

Power supply: 230 V, ~50Hz

Power: 90 W

SAFETY MEASURES



When using your appliance, the following basic safety precautions should always be followed:

- ▶ To avoid electric shocks, **do not immerse the appliance, plug or power cord in water or any other liquids.** Do not place the appliance where it could come into contact with water or other liquids. If the appliance comes in contact with water, immediately disconnect it from the mains. Do not use the machine again until it has been serviced by an **authorized service center.**
- ▶ Do not let children use the appliance without supervision.
- ▶ This appliance is not intended for use by persons (including children) with reduced physical, sensory or mental capabilities, or lack of experience and knowledge, unless they have been given supervision or instruction concerning use of the appliances by a person responsible for their safety.
- ▶ **If the power cord plug does not fit to your wall socket, consult a qualified electrician.**
- ▶ **Use of various adapters may result in damage to the appliance and termination of warranty.**
- ▶ Always supervise the appliance while in use.
- ▶ **Always unplug before moving the appliance from one place to another, cleaning and storing.**
- ▶ Never pull the cord to disconnect the appliance, instead grasp the plug and pull it to disconnect.
- ▶ Do not allow the cord or the machine itself to come in contact with hot surfaces.
- ▶ Position the appliance and the cord so that nobody can accidentally overturn it.
- ▶ Do not use the appliance if it has been dropped, or it has a damaged power cord or plug. Do not modify or repair the machine yourself.
- ▶ Do not dismantle the appliance as improper assembly might result in an electric shock during the subsequent use of the equipment.
- ▶ Repairs should only be done by authorized service centers.
- ▶ This equipment is intended for household use only, not for commercial or industrial use.
- ▶ Please follow all the requirements of this guide.
- ▶ Do not use the appliance if it has mechanical defects (dents, cracks etc.), get it checked by the nearest authorized service center.
- ▶ To avoid mechanical defects and damage, take care during the appliance transportation.

SPECIAL PRECAUTIONS FOR USE

ENGLISH



- ▶ Use tap water and bath salts (oils) that do not produce foam.
- ▶ Never carry water in the appliance above the "MAX" mark.
- ▶ Do not move the appliance or unplug from the socket during operation of the appliance.
- ▶ Never get into the appliance. Use it only in sitting position.
- ▶ Do not use hydromassage function without water.
- ▶ Dispose of the water, through the special opening (8) at the front part of the appliance.
- ▶ To avoid fire or electric shock, do not remove leads designed for maintenance of the electrical appliance. The electrical appliance has no elements that require user service.
- ▶ Avoid ingress of water on the regulator of operation mode.
- ▶ Do not use for more than 20 minutes. After 20 minutes of continuous work, the appliance should be switched off and allowed to cool to room temperature.
- ▶ If water leaks from the appliance, the appliance should no longer be used. Contact the nearest service center.
- ▶ It is not advisable to use massage appliance if you have, phlebitis, varicose veins, severe leg edema, burns or open wounds, diseases of the nervous system (for example, sciatica) or during pregnancy. In the above cases, we recommend you to consult your doctor before use of the massage appliance.
- ▶ When in use the appliance has a hot surface. Persons insensitive to heat must be careful when using this appliance.

DESCRIPTION OF APPLIANCE COMPONENTS

1. Case
2. Detachable lid
3. Switch for operation mode:
 - 0 – off
 - 1 – vibration, massage with infrared radiation
 - 2 – hydro-massage
 - 3 – hydro-massage with vibration and infrared radiation
4. Infrared lamp
5. Surface for acupunctural massage
6. Holes for air bubbles
7. Removable massage rollers for intense foot massage
8. Opening for water disposal
9. Massage attachment



BEFORE USE



Remove all package materials from the appliance.

USER INSTRUCTION



Use of the appliance

1. Install the appliance on a flat horizontal surface in front of a comfortable seat (chair).
2. Fill the massage appliance with water of required temperature to the maximum level. To enhance the effect of the massage, you may add salt (preliminary dissolved in a small amount of water) or bath oil to water.
3. Connect the appliance to electric mains.
4. Sit down and put down feet in bath. **Always put in and take out feet from the bath in whilst in sitting position.**
5. Set the switch of operation mode **(3)** in required position.
6. For more intense foot massage, install massage rollers **(7)** on the bottom.
7. After massage procedures, set the switch **(3)** in position «0» and follow instructions in the section «Maintenance and cleaning».

Description of operation modes of the appliance

Keeping warm

Massage appliance keeps the initial water temperature during the massage period (15-20 mins). Please, use warm water for better comfort.

Infrared radiation

Infrared radiation improves circulation in legs and relieves muscular stress. Infrared radiation leads to fast cell renewal. It has an anti-inflammatory and analgesic effect.

Vibration massage with infrared radiation

Vibration massage relives muscular stress and improves circulation. Vibration massage can be used both with and without filling the appliance with water. Combination of infrared radiation and massage gives a very good therapeutic effect.

Note: *time of vibration massage without water should not exceed 10 minutes, with water – 20 minutes.*

Hydromassage

The combined effect of warm water and hydromassage gives the sensation of being touched and you will feel a calming effect

on the nervous system as a whole. Air jets coming through the small holes form bubbles which tenderly massage feet and skin thus bringing pleasure and relaxation.

Hydromassage with vibration, heating, and infrared radiation

This mode provides intense massage, relieves leg fatigue and improves health.

MAINTENANCE AND CLEANING



1. Firstly disconnect the appliance and pull out plug from socket.
2. Pour the water out of the massager through the opening (8).
3. Carefully wash the internal surface of the appliance with water, using a mild cleanser and dry it, particularly after using oils.
4. Wash detachable nozzles (7) with soapy warm water.

USEFUL ADVICE



Adding aromatherapy treatment oils enhances the hydromassage efficiency. Please see the chart below for the recommendations on how to use essential oils for alleviating foot problems.

Problem	Oil dosage
Foot fatigue	<ul style="list-style-type: none"> • 5 drops of rosemary oil, 2 drops of lemon oil • 5 drops of Japanese mint oil • 3 drops of geranium oil, 3 drops of lemongrass oil
Insufficient blood supply	<ul style="list-style-type: none"> • 2 drops of geranium oil, 2 drops of cypress oil, 5 drops of rosemary oil
Foot sweating	<ul style="list-style-type: none"> • 8 drops of sage oil • 6 drops of lavender oil

AFTER-SALES SERVICE



If your appliance does not operate or does not operate properly, contact an authorized service center for consultancy or repair.

The warranty does not cover:

- product packing, consumables and accessories (knives, disks, tips, etc.);
- mechanical damages and natural wear of the product;
- failures due to overloading, improper or careless maintenance, penetration of liquids, dust, insects and other foreign matters inside the product, exposure of plastic and other not thermal-resistant components to high temperatures, force-majeure circumstances (accidents, fire, flooding, power grid failure, lightning stroke, etc.);
- damages caused by:
 - ▶ Non-fulfillment of the above-mentioned precautions and operating manuals.
 - ▶ Application in commercial purposes (application of the product beyond personal daily living needs).
 - ▶ Connection to a grid with a voltage which differs from that indicated on the appliance.
 - ▶ Unauthorized repair or replacement of the components of the appliance, performed by an unauthorized person or service center.

DISPOSAL



The appliance should be disposed of in accordance with waste disposal regulations in your country and with the least damage to the environment. Only ecologically safe materials are used in the packaging of our products and the cardboard and paper can be disposed of with normal paper waste.

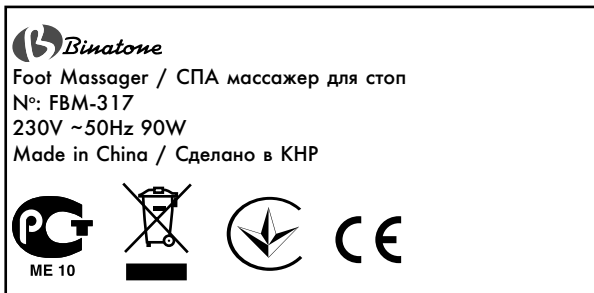

Manufacturing date is specified on the appliance.

RU XX YY ZZZ code reads as:

XX – production year

YY – production month

ZZZ – batch number

Major Importer of Binatone TM in Russia: JSC Interworld Products. The address: 2-nd Khoroshevsky proezd, 7, b.1, Moscow, Russia, 123007.

Manufacturer: Binatone Industries Ltd, Great Britain, U.K., 1 Highbridge Wharf, Greenwich, London, SE 10 9PS.

Made in PRC for Binatone Industries Ltd, Great Britain.

Exploitation period: 3 years after the day of purchase.

СПА массажер для стоп FBM-317

Назначение прибора: электробытовой прибор, предназначенный для вибрационного, пузырькового водного массажа стоп ног с поддержанием температуры воды

Основные потребительские характеристики:

Напряжение питания: 230 В, ~ 50 Гц

Потребляемая мощность: 90 Вт

Продукт сертифицирован в соответствии с действующим техническим регламентом

МЕРЫ БЕЗОПАСНОСТИ



Во время эксплуатации прибора всегда соблюдайте следующие меры предосторожности:

- ▶ Во избежание поражения электрическим током **не погружайте прибор, вилку или электрический шнур в воду или другие жидкости.** Ставьте прибор в такие места, где он не может упасть в воду или другие жидкости.

При попадании воды на прибор, немедленно отключите его от сети. Не пользуйтесь прибором, упавшим в воду. Отнесите его в уполномоченный сервисный центр.

- ▶ Не допускайте детей к работе с прибором без присмотра взрослых.
- ▶ Прибор не предназначен для использования людьми с ограниченными физическими или умственными способностями; также запрещается использовать прибор без предварительного ознакомления с инструкцией.
- ▶ **Если штепсельная вилка прибора не совпадает по конструкции с Вашей розеткой, обратитесь за помощью к специалисту.**
- ▶ **Применение различных переходников может привести к поломке прибора и прекращению гарантийных обязательств.**
- ▶ Не оставляйте включенный в сеть прибор без внимания.
- ▶ **Отсоединяйте прибор от сети перед перемещением с одного места на другое и перед чисткой и хранением.**
- ▶ Никогда не тяните за шнур при отключении прибора от сети; возьмитесь за штепсельную вилку и выньте ее из розетки.
- ▶ Не допускайте соприкосновения шнура или самого прибора с нагретыми поверхностями.
- ▶ Располагайте прибор и шнур так, чтобы никто не смог случайно задеть шнур и опрокинуть прибор.
- ▶ Не пользуйтесь прибором с поврежденным электрическим шнуром или штепсельной вилкой. Не пытайтесь отремонтировать прибор самостоятельно. Замена электрического шнура и штепсельной вилки должна производиться только в уполномоченном сервисном центре.
- ▶ Никогда не разбирайте прибор самостоятельно; неправильная сборка может привести к поражению электрическим током во время последующего использования прибора.
- ▶ При обнаружении неисправности необходимо обратиться в уполномоченный сервисный центр.

- ▶ Этот прибор предназначен только для домашнего использования и не предназначен для коммерческого и промышленного использования.
- ▶ Выполняйте все требования инструкции.
- ▶ Не пользуйтесь прибором, имеющим механические повреждения (вмятины, трещины и т.п.), проверьте его работоспособность в ближайшем уполномоченном сервисном центре.
- ▶ При необходимости транспортировки прибора соблюдайте осторожность для сохранения целостности и функциональных свойств.

СПЕЦИАЛЬНЫЕ МЕРЫ ПРЕДОСТОРОЖНОСТИ



- ▶ Используйте водопроводную воду и соли (масла) для ванн, не образующие пену.
- ▶ Уровень воды в приборе не должен превышать отметку "MAX".
- ▶ Не перемещайте прибор и не выдёргивайте штепсель из розетки во время работы прибора.
- ▶ Никогда не становитесь в прибор. Используйте его только сидя.
- ▶ Не используйте функцию гидромассажа без воды.
- ▶ Сливайте воду из прибора только через специальное отверстие (8), расположенное в передней части прибора.
- ▶ Во избежание пожара или поражения электрическим током не снимайте крышек, предназначенных для технического обслуживания электроприбора. Внутри электроприбора нет никаких деталей, требующих обслуживания пользователем.
- ▶ Не допускайте попадания воды на регулятор режимов работы.
- ▶ Время непрерывной работы прибора не должно превышать 20 минут. Через каждые 20 минут непрерывной работы прибора его необходимо выключать и охлаждать до комнатной температуры.
- ▶ Если прибор начал протекать, следует немедленно прекратить его использование и обратиться в сервисный центр.
- ▶ Не рекомендуется использовать массажер при наличии таких заболеваний, как флебит, варикозное расширение вен, сильные отеки ног, ожоги или открытые раны, нервные болезни (например, ишиас) и во время беременности. В вышеперечисленных случаях перед использованием массажёра мы рекомендуем проконсультироваться с врачом.
- ▶ Во время работы прибор имеет горячую поверхность. Люди со сниженной чувствительностью к теплу должны быть внимательными во время эксплуатации прибора!

РУССКИЙ

ОПИСАНИЕ ДЕТАЛЕЙ ПРИБОРА

1. Корпус
2. Съемная крышка
3. Переключатель режимов работы прибора:
 - 0 - выключено
 - 1 - вибрационный массаж с инфракрасным излучением
 - 2 - гидромассаж
 - 3 - гидромассаж с вибрацией и инфракрасным излучением
4. Инфракрасная лампа
5. Поверхность для акупунктурного массажа
6. Отверстия для выхода пузырьков воздуха
7. Съемные массажные ролики для интенсивного массажа ступней
8. Отверстие для слива воды
9. Массажная насадка



ПЕРЕД ИСПОЛЬЗОВАНИЕМ



Снимите все упаковочные материалы с прибора.

ИНСТРУКЦИЯ ПО ЭКСПЛУАТАЦИИ



Использование прибора

1. Установите прибор на ровную горизонтальную поверхность перед удобным сиденьем (стулом).
2. Наполните массажер водой желаемой температуры до максимально допустимого уровня. Чтобы усилить положительный эффект массажа, Вы можете добавить в воду соль (заранее растворенную в небольшом количестве воды) или масло для ванн.
3. Подключите прибор к сети.
4. Сядьте и опустите ноги в ванночку. **Всегда опускайте и вынимайте ноги из ванночки сидя.**
5. Установите переключатель режимов работы (3) в требуемое положение.
6. Для более интенсивного массажа ступней установите массажные ролики (7) на дно массажера.
7. После массажных процедур переведите переключатель (3) в положение «0» и следуйте указаниям раздела «Уход и чистка».

Описание режимов работы прибора

Поддержание температуры

Эта функция обеспечивает поддержание температуры воды в течение всей процедуры (15-20 минут). Поэтому всегда перед началом сеанса заливайте в массажер воду комфортной температуры.

Инфракрасное излучение

Инфракрасное излучение улучшает кровообращение в ногах и снижает мышечное напряжение. Благодаря воздействию излучения происходит более быстрое обновление клеток. Оно обладает противовоспалительным и обезболивающим действием.

Вибромассаж с инфракрасным излучением

Вибромассаж снимает мышечное напряжение и улучшает кровообращение. Режим вибромассажа может применяться как с использованием воды, так и без заполнения прибора водой. Сочетание инфракрасного излучения и массажа оказывает очень хороший терапевтический эффект.

Примечание: сеанс вибромассажа без воды не должен превышать 10 минут, с водой — 20 минут.

Гидромассаж

Тёплая вода в сочетании с пузырьковым массажем создаёт ощущение легких прикосновений и оказывает успокаивающее воздействие на нервную систему в целом. Подаваемый через мелкие отверстия воздух образует пузырьки, которые нежно массируют ноги и кожу, что приносит удовольствие и расслабление.

Гидромассаж с вибрацией и инфракрасным излучением

Этот режим обеспечивает интенсивный массаж. Снимает усталость ног и улучшает самочувствие.

РУССКИЙ

УХОД И ЧИСТКА



1. Перед тем, как вылить воду и приступить к чистке, отключите прибор и выньте штепсель из розетки.
2. Вылейте воду из массажера через отверстие для слива (8).
3. Тщательно, особенно после использования масел, промойте внутреннюю поверхность прибора водой с использованием мягкого чистящего средства и высушите ее.
4. Съёмные насадки (7) промойте в теплой воде с мылом.

ПОЛЕЗНЫЕ СОВЕТЫ



Добавление в воду эфирных масел повышает эффективность гидромассажа. Ниже приведены рекомендации по использованию эфирных масел при различных проблемах с ногами.

Проблема	Эфирные масла, дозировка
Усталость стоп	<ul style="list-style-type: none"> • 5 капель масла розмарина, 2 капли масла лимона • 5 капель масла японской мяты • 3 капли масла герани, 3 капли масла лемонграсса
Плохое кровоснабжение стоп	<ul style="list-style-type: none"> • 2 капли масла герани, 2 капли масла кипариса, 5 капель масла розмарина
Потливость ног	<ul style="list-style-type: none"> • 8 капель масла шалфея • 6 капель лавандового масла

РЕМОНТ И ВОССТАНОВЛЕНИЕ



Если Ваш прибор не работает или работает ненадлежащим образом, обратитесь в уполномоченный сервисный центр за консультацией или ремонтом.

Гарантия
не распространяется на:

- упаковку изделия, расходные материалы и аксессуары (ножи, насадки и т.п.);
- механические повреждения и естественный износ изделия;
- дефекты, вызванные перегрузкой, неправильной или небрежной эксплуатацией, проникновением жидкостей, пыли, насекомых и др. посторонних предметов внутрь изделия, воздействием высоких температур на пластмассовые и другие не термостойкие части, действием непреодолимой силы (несчастный случай, пожар, наводнение, неисправность электрической сети, удар молнии и др.);
- повреждения, вызванные:
 - ▶ несоблюдением описанных выше мер безопасности и инструкции по эксплуатации.
 - ▶ использованием в коммерческих целях (использование, выходящее за рамки личных бытовых нужд).
 - ▶ подключением в сеть с напряжением, отличным от указанного на приборе.
 - ▶ несанкционированным ремонтом или заменой частей прибора, осуществленных не уполномоченным на то лицом или сервисным центром.

УТИЛИЗАЦИЯ



Электробытовой прибор должен быть утилизирован с наименьшим вредом для окружающей среды и в соответствии с правилами по утилизации отходов в Вашем регионе. Для правильной утилизации прибора достаточно отнести его в местный центр переработки вторичного сырья.

Для упаковки производимых нами приборов используются только экологически чистые материалы. Поэтому картон и бумагу можно утилизировать вместе с бумажными отходами.

РУССКИЙ

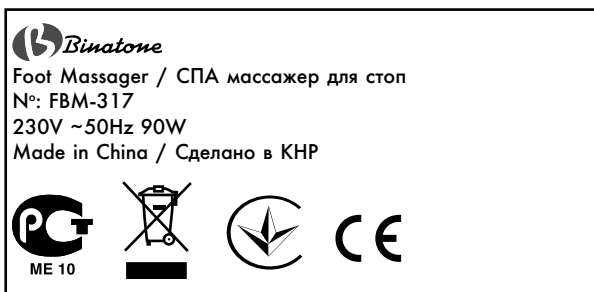

Дата изготовления прибора: см.торговую маркировку на приборе.

Условные обозначения:

RU XX YY ZZZ, где

XX – год выпуска

YY – месяц выпуска

ZZZ- номер партии

Основной импортер товара Binatone™ в России: ЗАО «Интеруорлд Продактс». Адрес: 123007, г. Москва, 2й Хорошевский проезд, дом 7, корп.1.

Изготовитель: Binatone Industries Ltd, Great Britain, U.K., 1 Highbridge Wharf, Greenwich, London, SE 10 9PS (Бинатон Индастриз Лтд, Великобритания).

Сделано в КНР для Binatone Industries Ltd, Великобритания.

Срок службы: 3 года со дня покупки.

Спа масажер для стоп FBM-317

Призначення приладу: електропобутовий прилад, призначений для вібраційного, бульбашкового водного масажу стоп ніг з підтриманням температури води.

Основні споживчі властивості та характеристики:

Напруга живлення: 230 В, ~ 50 Гц

Споживана потужність: 90 Вт

Продукт сертифікований у відповідності з чинним технічним регламентом

ПРАВИЛА БЕЗПЕКИ



Під час експлуатації приладу завжди дотримуйтесь наступних правил безпеки:

- ▶ Щоб уникнути ураження електричним струмом, **не занурюйте прилад, вилку або електричний шнур у воду або інші рідини.** Ставте прилад у такі місця, де він не може власти у воду або інші рідини. При попаданні води на прилад негайно вимкніть його з мережі. Не користуйтеся приладом, що впав у воду. Віднесіть його до уповноваженого сервісного центру.
- ▶ Не допускайте дітей до роботи із приладом без нагляду дорослих.
- ▶ Прилад не призначено для використання людьми з обмеженими фізичними або розумовими здібностями; також забороняється користуватися приладом без попереднього ознайомлення з інструкцією.
- ▶ **Якщо штепсельна вилка приладу не збігається за конструкцією з Вашою розеткою, зверніться по допомогу до фахівця.**
- ▶ **Застосування різних перехідників може призвести до поломки приладу й припинення гарантійних зобов'язань.**
- ▶ Не залишайте ввімкнений у мережу прилад без нагляду.
- ▶ **Вимикайте прилад з мережі перед переміщенням і зберіганням.**
- ▶ Ніколи не тягніть за шнур при вимиканні приладу з мережі; візьміться за штепсельну вилку й витягніть її з розетки.
- ▶ Не допускайте зіткнення шнура або самого приладу з нагрітими поверхнями.
- ▶ Розташуйте прилад і шнур так, щоб ніхто не зміг випадково зачепити шнур і перекинути прилад.
- ▶ Не користуйтеся приладом з ушкодженням електричним шнуром або штепсельною вилкою. Не намагайтеся відремонтувати прилад самостійно. Заміна електричного шнура й штепсельної вилки повинна виконуватися тільки в уповноваженому сервісному центрі.
- ▶ Ніколи не розбирайте прилад самостійно; неправильне складання може призвести до ураження електричним струмом під час наступного використання приладу.
- ▶ При виявленні несправності слід звернутися до уповноваженого сервісного центру.

- ▶ Цей прилад призначений тільки для домашнього використання й не призначений для комерційного й промислового використання.
- ▶ Виконуйте всі вимоги інструкції.
- ▶ Не користуйтеся приладом, що має механічні ушкодження (вм'ятини, тріщини тощо), перевірте його працездатність у найближчому вповноваженому сервісному центрі.
- ▶ За необхідності транспортування пристрою будьте обережні для збереження цілісності та функціональних якостей.

СПЕЦІАЛЬНІ ПРАВИЛА БЕЗПЕКИ



- ▶ Використовуйте водопровідну воду і солі для ванн, що не утворюють піну.
- ▶ Рівень води в приладі не повинний перевищувати позначку "MAX".
- ▶ Не переміщайте прилад і не висмикуйте штепсель з розетки під час роботи приладу.
- ▶ Ніколи не ставайте в прилад. Використовуйте його тільки сидячи.
- ▶ Не використовуйте функцію гідромасажу без води.
- ▶ Зливайте воду з приладу лише через спеціальний отвір (8), розташований у передній частині приладу.
- ▶ Щоб уникнути пожежі або ураження електричним струмом, не знімайте кришок, призначених для технічного обслуговування електроприладу. Всередині електроприладу немає ніяких деталей, що вимагають обслуговування користувачем.
- ▶ Не допускайте попадання води на регулятор режимів роботи.
- ▶ Час безперервної роботи приладу не повинний перевищувати 20 хвилин. Через кожні 20 хвилин безперервної роботи приладу його необхідно вимкати і охолоджувати до кімнатної температури.
- ▶ Якщо прилад почав протікати, слід негайно припинити його використання та звернутися до авторизованого сервісного центру.
- ▶ Не рекомендується використовувати масажер за наявності таких захворювань, як флебіт, варикозне розширення вен, сильні набряки ніг, опіки або відкриті рани, нервові хвороби (наприклад, ішіас) і під час вагітності. У наведених вище випадках перед використанням масажера ми рекомендуємо проконсультуватися з лікарем.
- ▶ Прилад має під час роботи гарячу поверхню. Люди із зниженою чутливістю до тепла повинні бути уважними під час користування приладом!

УКРАЇНСЬКА

ОПИС ДЕТАЛЕЙ ПРИЛАДУ

1. Корпус
2. Знімна кришка
3. Перемикач режимів роботи приладу:
 - 0 – вимкнено
 - 1 – вібраційний масаж з інфрачервоним випромінюванням
 - 2 – гідромасаж
 - 3 – гідромасаж з вібрацією і інфрачервоним випромінюванням
4. Інфрачервона лампа
5. Поверхня для акупунктурного масажу
6. Отвори для виходу бульбашок повітря
7. Знімні масажні ролики для інтенсивного масажу стоп
8. Отвір для зливання води
9. Масажна насадка



ПЕРЕД ВИКОРИСТАННЯМ



Зніміть усі пакувальні матеріали з приладу.

ІНСТРУКЦІЯ З ЕКСПЛУАТАЦІЇ



Використання приладу

1. Установіть прилад на рівну горизонтальну поверхню перед зручним сидінням (стілцем).
2. Наповніть масажер водою необхідної температури до максимально допустимого рівня. Щоб підсилити позитивний ефект масажу, Ви можете додати у воду сіль (заздалегідь розчинену в невеликій кількості води) або олію для ванн.
3. Увімкніть прилад до мережі.
4. Сядьте й опустіть ноги у ванночку. **Завжди опускайте і виймайте ноги з ванночки сидячи.**
5. Установіть перемикач режимів роботи (3) у необхідне положення.
6. Для інтенсивнішого масажу стоп установіть масажні ролики (7) на дно приладу.
7. Після масажних процедур переведіть перемикач (3) у положення «0» і додержуйтеся вказівок розділу «Догляд і чищення».

Опис режимів роботи приладу

Підтримка температури

Ця функція забезпечує підтримку температури води протягом всієї процедури (15-20 хвилин). Тому завжди перед початком сеансу заливайте в масажер воду комфортної температури.

Інфрачервоне випромінювання

Інфрачервоне випромінювання поліпшує кровообіг у ногах і знижує м'язову напругу. Завдяки впливові випромінювання відбувається швидше відновлення кліток. Воно має протизапальну і знеболюючу дію.

Вібромасаж з інфрачервоним випромінюванням

Вібромасаж знімає м'язову напругу і поліпшує кровообіг. Режим вібромасажу може застосовуватися як з використанням води, так і без заповнення приладу водою. Поєднання інфрачервоного випромінювання і масажу спричиняє дуже добрий терапевтичний ефект.

Примітка: сеанс вібромасажу без води не повинен перевищувати 10 хвилин, з водою — 20 хвилин.

Гідромасаж

Тепла вода в поєднанні з бульбашковим масажем створює відчуття легкого дотику і впливає на нервову систему в цілому. Повітря, що подається через дрібні отвори, утворює бульбашки, які ніжно масажують ноги і шкіру, що приносить задоволення і розслаблення.

Гідромасаж з вібрацією і інфрачервоним випромінюванням

Даний режим забезпечує інтенсивний масаж. Знімає втому ніг і поліпшує самопочуття.

ДОГЛЯД І ЧИЩЕННЯ



1. Перед тим, як вилити воду і приступити до чищення, вимкніть прилад і вийміть штепсель з розетки.
2. Вилийте воду з масажера через отвір для зливу (8).
3. Ретельно, особливо після використання олій, промийте внутрішню поверхню приладу водою з використанням м'якого засобу для чищення і висушіть її.
4. Знімні насадки (7) промийте в теплій воді з милом.

КОРИСНІ ПОРАДИ



Додавання у воду ефірних масел підвищує ефективність гідромасажу. Нижче наведені рекомендації з використання ефірних олій при різних проблемах з ногами.

Проблема	Ефірні олії, дозування
Утома стоп	<ul style="list-style-type: none"> • 5 краплі олії розмарину, 2 краплі олії лимона • 5 краплі олії японської м'яти • 3 краплі олії герані, 3 краплі олії лемонграсу
Погане кровопостачання стоп	<ul style="list-style-type: none"> • 2 краплі олії герані, 2 краплі олії кипариса, 5 краплі олії розмарину
Пітливість ніг	<ul style="list-style-type: none"> • 8 краплі олії шавлії • 6 краплі лавандової олії

РЕМОНТ ТА ВІДНОВЛЕННЯ



Якщо Ваш прилад не працює або працює погано, зверніться до уповноваженого сервісного центру за консультацією або ремонтом.

Гарантія не поширюється на:

- упаковання виробу, видаткові матеріали й аксесуари (ножі, насадки тощо);
- механічні ушкодження й природне зношування виробу;
- дефекти, викликані перевантаженням, неправильною або недбалою експлуатацією, проникненням рідин, пилу, комах й інших сторонніх предметів усередину виробу, впливом високих температур на пластмасові й інші не термостійкі частини, дією непереборної сили (нещасний випадок, пожежа, повінь, несправність електричної мережі, удар блискавки тощо);
- ушкодження, викликані:
 - ▶ недотриманням описаних вище правил безпеки й інструкції з експлуатації.
 - ▶ використанням у комерційних цілях (використання, що виходить за рамки особистих побутових потреб).
 - ▶ вмиканням у мережу з напругою, відмінною від зазначеної на приладі.
 - ▶ несанкціонованим ремонтом або заміною частин приладу, здійснених не уповноваженою на це особою або сервісним центром.

УТИЛІЗАЦІЯ



Електропобутовий прилад має бути утилізований з найменшою шкодою для навколишнього середовища та згідно з правилами утилізації відходів у Вашому регіоні.

Для правильної утилізації приладу досить віднести його в місцевий центр переробки вторинної сировини.

Для упакування вироблених нами приладів використовуються тільки екологічно чисті матеріали. Тому картон і папір можна утилізувати разом з паперовими відходами.



Foot Massager / СПА масажер для стоп

№: FBM-317

230V ~50Hz 90W

Made in China / Сделано в КНР



УКРАЇНСЬКА

Дата виготовлення приладу: див. торговельне маркування на приладі.

Умовні позначення:

RU XX YY ZZZ, де

XX – рік випуску

YY – місяць випуску

ZZZ- номер партії

Основний імпортер товару Binatone™ у Росії: ЗАТ «Інтеруорлд Продактс». Адреса: 123007, м. Москва, 2-й Хорошевський проїзд, буд. 7, корп.1.

Виробник: Binatone Industries Ltd, Great Britain, U.K., 1 Highbridge Wharf, Greenwich, London, SE 10 9PS (Бінатон Індастріз Лтд, Великобританія).

Виготовлено у КНР для Binatone Industries Ltd, Великобританія.

Термін придатності: 3 роки від дня купівлі.

FBM-317 табандарға арналған SPA массажері

Құралдың арналуы: су температурасын ұстап, табандардың вибрациялық, көбікті сулы массажаына арналған электр тұрмыстық құрал.

Негізгі тұтынушылық сипаттамалары:

Қуаттандыру кернеуі: 230 В, ~ 50 Гц

Тұтынылатын қуат: 90 Вт

Өнім қолданыстағы техникалық регламентке сәйкес сертифицирталған.

ҚАУІПСІЗДІК ШАРАЛАРЫ



Құралды пайдалану кезінде, үнемі, төмендегі қауіпсіздік шараларын сақтаңыз:

- ▶ Электр тоғына түсіп қалуды болдырмас үшін **құралды, оның ашасын немесе электр сымын суға немесе басқа сұйықтықтарға салмаңыз.** Құралды ол суға немесе басқа сұйықтықтарға түсіп кетпейтіндей жерге қойыңыз. Құралға су тиіп кеткен жағдайда, оны тез арада желіден ажыратыңыз. Суға түсіп кеткен құралды қолданбаңыз. Оны уәкілетті қызмет көрсету орталығына апарыңыз.
- ▶ Балалардың ересек адамдардың қарауынсыз құралмен жұмыс істеуіне жол бермеңіз.
- ▶ Құрал мүмкіндігі шектеулі адамдардың қолдануына арналмаған. Сонымен бірге құралды, осы нұсқаумен таныспай, қолдануына тиым салынады.
- ▶ **Егер құралдың штепсельдік ашасы құрылысы жағынан Сіздің розеткаға сай келмесе, маманнан көмек сұраңыз.**
- ▶ **Түрлі ауыстырғыштарды қолдану құралды бұзып, көпідікті міндеттемелерді тоқтатуы мүмкін.**
- ▶ Желіге қосылған құралды қараусыз қалдырмаңыз.
- ▶ **Құралдың орнын ауыстырған жағдайда, оны тазалау, сақтау алдында желіден ажыратыңыз.**
- ▶ Құралды ешуақытта электр сымынан тартып желіден ажыратпаңыз; штепсель ашасынан ұстап, розеткадан шығарыңыз.
- ▶ Электр сымының немесе құралдың өзінің қыздырылған бұйымдарға тимеуін қадағалаңыз.
- ▶ Құралды және электр сымын ешкім де, абайсызда іліп кетіп, құралды құлатып алмайтындай орналастырыңыз.
- ▶ Электр сымы немесе штепсель ашасы бұзылған құралды қолданбаңыз. Құралды өздігіңізбен жөндеуге тырыспаңыз.
- ▶ Құралды ешуақытта өздігіңізбен бөлшектемеңіз; оны дұрыс жинамау құралды келесі қолдану кезінде электр тоғына түсіп қалу қаупін туғызуы мүмкін.
- ▶ Ақаулық анықталған жағдайда, уәкілетті сервис орталығына хабарласу қажет.
- ▶ Бұл құрал коммерциялық және өнеркәсіптік қолдануға емес, тек үй тұрмысында қолдануға арналған.
- ▶ Осы нұсқаулықтағы барлық талаптарды орындаңыз.
- ▶ Механикалық ақаулары бар аспапты қолданбаңыз, оның жұмысқа жарамдылығын тек уәкілетті қызмет көрсету орталықтарында тексеріңіз.

- ▶ Аспапты тасымалдау қажет болған жағдайда, бүтіндігін және функционалдық қасиеттерін сақтау үшін абай болыңыз.

АРНАЙЫ САҚТЫҚ ШАРАЛАРЫ



- ▶ Су құбырындағы суды және көбік түзбейтін ваннаға арналған тұзды (майды) қолданыңыз.
- ▶ Құралдағы су деңгейі “MAX” белгісінен жоғары болмауы тиіс.
- ▶ Құрал жұмыс істеп тұрған уақытта құралды жылжитпаңыз және штепсельді розеткадан суырып алмаңыз.
- ▶ Ешқашан құралға шығып тұрмаңыз. Оны отырған жағдайда ғана қолданыңыз.
- ▶ Гидромассаж қызметін сусыз қолданбаңыз.
- ▶ Құралдағы суды тек құралдың алдыңғы бөлігінде орналасқан саңылау (8) арқылы ғана төгіңіз.
- ▶ Өртену және электр тогына түсу қауіпін болдырмас үшін электр құралына техникалық қызмет көрсетуге арналған қақпақтарды шешпеңіз. Электр құралдың ішінде қолданушының қызмет көрсетуін талап ететін ешқандай бөлшектер жоқ.
- ▶ Жұмыс режимдерін реттегіштің ішіне судың енуіне жол бермеңіз.
- ▶ Құралдың үздіксіз жұмыс істеу уақыты 20 минуттан артық болмауы тиіс. Құрал үздіксіз 20 минут жұмыс істегеннен кейін оны сөндіріп, бөлме температурасына дейін салқындату қажет.
- ▶ Егер құралдан су аға бастаса,, оны қолдануды тезарада тоқтатып, сервистік қызметпен хабарласу қажет.
- ▶ Флебит, қан тамырларының варикозды кеңеюі, аяқтардың қатты ісінуі, күйіктер немесе ашық жаралар, жүйке аурулары (мысалы, ииасис) сияқты аурулар кезінде және жүктілік уақытында массажерді қолдану ұсынылмайды. Жоғарыда айтылған жағдайларда массажерді қолданар алдында дәрігермен кеңесуді ұсынамыз.
- ▶ Құрал жұмыс істеген кезде ыстық бет болады. Жылуға сезімталдығы төмен адамдар құралды пайдаланған кезде мұқият болулары тиіс!

ҚҰРАЛ БӨЛШЕКТЕРІНІҢ СИПАТЫ

1. Корпус
2. Алмалы-салмалы қақпақ
3. Құралдың жұмыс режимдерін ауыстырып-қосқыш:
 - 0 – сөндірулі
 - 1 – инфрақызыл сәулеленумен вибрациялық массаж
 - 2 – гидромассаж
 - 3 – инфрақызыл сәулеленумен және вибрациямен гидромассаж
4. Инфрақызыл шам
5. Акупунктурлы массажға арналған бет
6. Ауа көбіктерін шығаруға арналған саңылаулар
7. Табанның қарқынды массажаға арналған алмалы-салмалы массажды роликтері



ҚАЗАК

8. Суды төгуге арналған саңылау
9. Массажды саптама

ҚОЛДАНАР АЛДЫНДА



Барлық қаптамалық материалдарды құралдан алыңыз.

ПАЙДАЛАНУ ЖӨНІНДЕГІ НҰСҚАУЛЫҚТАР



Құралды қолдану

1. Құралды қолайлы отырғыш (орындық) алдына тегіс көлденең бетке орнатыңыз.
2. Массажерді қалаулы температурадағы сумен максималды рұқсат етілген деңгейге дейін құйыңыз. Массаждың оң әсерін арттыру үшін Сіз суға ваннаға арналған тұзды (судың біраз мөлшерінде алдын ала дайындалған) немесе майды қоса аласыз.
3. Құралды желіге қосыңыз.
4. Отырыңыз және аяқтарыңызды ваннаға салыңыз. **Отырған қалпы әрқашан ваннадан аяқтарыңызды алып, қайтадан салып отырыңыз.**
5. Жұмыс режимдерін ауыстырып-қосқышты **(3)** талап етілетін жағдайға қойыңыз.
6. Табандардың қарқынды массажы үшін массажды роликтерді **(7)** массажердің түбіне салыңыз.
7. Массаж процедураларынан кейін ауыстырып-қосқышты **(3)** «0» жағдайына қойыңыз және «Күтім және тазалау» бөліміндегі нұсқаулықтарды орындаңыз.

Құралдың жұмыс режимдерінің сипаты

Температураны ұстау

Бұл қызмет процедура бойы (15-20 минут) судың температура-сын ұстап тұруды қамтамасыз етеді. Сондықтан сеанстың алдында массажерге жайлы температурадағы суды құйыңыз.

Инфрақызыл сәулелену

Инфрақызыл сәулелену аяқтардағы қан айналымын жақсартады және бұлшықеттердің шиеленісуін басады. Сәулелену әсерінің арқасында жасушалардың жылдамырақ жаңаруы болады. Ол қабынуға қарсы және ауыру сезімін басатын әсер көрсетеді.

Инфрақызыл сәулеленумен вибромассаж

Вибромассаж бұлшықеттердің шиеленісуін басады және қан айналымын жақсартады. Вибромассаждың режимін суды қолданып және құралды сумен толтырмай қолдануға болады. Инфрақызыл сәулеленуді және массажды бірге үйлестіру өте жақсы терапевтік әсер көрсетеді.

Ескерту: суық вибромассаж сеансы 10 минуттан, сумен – 20 минуттан аспауы керек.

Инфрақызыл сәулеленумен және вибрациямен гидромассаж

Бұл режим қарқынды массажды қамтамасыз етеді. Аяқтардың шаршуын басады және жағдайын жақсартады.

КҮТІМ ЖӘНЕ ТАЗАЛАУ



1. Суды төгіп, тазалауды бастар алдында құралды сөндіріңіз және штепсельді суырыңыз.
2. Массажерден суды төгуге арналған саңылау арқылы (8) төгіңіз.
3. Әсіресе, майларды қолданғаннан кейін құралдың ішкі бетін жұмсақ тазартқыш құрал мен суды қолданып жақсылап жуыңыз және оны кептіріңіз.
4. Алмалы-салмалы саптамаларды (7) жылы сабынды суда жуыңыз.

ПАЙДАЛЫ КЕҢЕСТЕР



Суға эфир майларын қосу гидромассаждың тиімділігін арттырады. Төменде аяқтардың әртүрлі мәселелерінде эфир майларын қолдану жөніндегі нұсқаулықтар келтірілген.

Мәселе	Эфир майлары, мөлшерлемесі
Табандардың шаршауы	<ul style="list-style-type: none">• Розмарин майының 5 тамшысы, лимон майының 2 тамшысы.• Жапондық жалбыз майының 5 тамшысы.• Қазтамақ майының 3 тамшысы, лимон-грасстың 3 тамшысы.
Табандардағы нашар қан айналымы	<ul style="list-style-type: none">• Қазтамақ майының 2 тамшысы, сауырағаш майының 2 тамшысы, розмарин майының 5 тамшысы
Аяқтардың тершеңдігі	<ul style="list-style-type: none">• Шалфей майының 8 тамшысы.• Лаванда майының 6 тамшысы.

ЖӨНДЕУ ЖӘНЕ ҚАЛПЫНА КЕЛТІРУ



Құралыңыз жұмыс істемесе немесе нашар жұмыс істесе кеңес алу үшін немесе жөндеу үшін уәкілетті қызмет көрсету орталығына барыңыз.

Берілген кепілдік мына жағдайларда жарамсыз:

- ▶ Жоғарыда сипатталған қауіпсіздік шараларын және пайдалану жөніндегі нұсқаулықты орындамаған жағдайда.
- ▶ Коммерциялық мақсаттарда қолданған жағдайда (жеке тұрмыстық мұқтаждар шеңберінен тыс қолдану).
- ▶ Кернеулілігі құралда көрсетілген кернеуден айырмашылығы бар желіге қосқан жағдайда.
- ▶ Уәкілетті емес адам немесе қызмет көрсету орталығы жүзеге асырған рұқсатсыз жөндеу немесе бөлшектерін ауыстыру жағдайында.

Сонымен бірге кепілдік:

- бұйымның қаптамасы мен қосалқы бөлшектеріне.
- механикалық ақаулар мен тозуға
- құралды пайдалану кезінде шамадан тыс күш салу, ұқыпсыз ұстаған жағдайда (құрал ішіне сұйықтық, шаң, жәндік және басқа да заттар кіріп кеткен жағдайда), мынадай бақытсыз жағдайлар болған жағдайда (найзағай тию, сел, өрт және өзге де апатты жағдайлар) таратылмайды.

ПАЙДАҒА АСЫРУ



Электр тұрмыстық құрал қоршаған ортаға ең аз зиян келтіріп, өңіріңіздегі қалдықтарды пайдаға асыру жөніндегі ережелерге сәйкес пайдаға асырылуы тиіс. Құралды дұрыс пайдаға асыру үшін оны қайталама шикізат өңдейтін жергілікті орталыққа апару жеткілікті. Біз өндіретін құралдар экологиялық таза материалдармен ғана қапталады.

Сондықтан да қатты қағаз бен қағазды қағаз қалдықтарымен бірге пайдаға асыруға болады.



Foot Massager / СПА массажер для стоп

№: FBM-317

230V ~50Hz 90W

Made in China / Сделано в КНР



Аспаптың өндірілген күні: аспаптағы саудалық таңбаламасын қараңыз.

Шартты белгілер:

RU XX YY ZZZ, мұндағы

XX – өндірілген жылы

YY – өндірілген айы

ZZZ- партия номері

Binatone™ тауарын Ресейдегі негізгі импорттаушы: «Интеруорлд Продактс» ЖАҚ. Мекен-жайы: 123007, Мәскеу қ., 2-ші Хорошевский өткелі, 7-үй, 1-корпус.

Өндіруші: Binatone Industries Ltd, Great Britain, U.K., 1 Highbridge Wharf, Greenwich, London, SE 10 9PS (Бинатон Индастриз Лтд, Ұлыбритания).

Binatone Industries Ltd, Ұлыбритания, үшін ҚХР-да жасалған.

Қолдану мерзімі: сатып алған күннен бастап 3 жыл.

ҚАЗАК





