

BSG8....

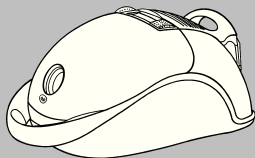

BOSCH



pt Instruções de serviço
el Οδηγίες χρήσεως
tr Kullanma talimatı
pl Sposób użycia
hu Használati utasítás
bg Начин на употреба
ru Инструкция по
пользованию
ro Instrucțiuni de folosire
ar تعليمات الاستخدام

pt

el

tr

pl

hu

bg

ru

ro

ar

Internet:
[http://www.
bosch-hausgeraete.de](http://www.bosch-hausgeraete.de)

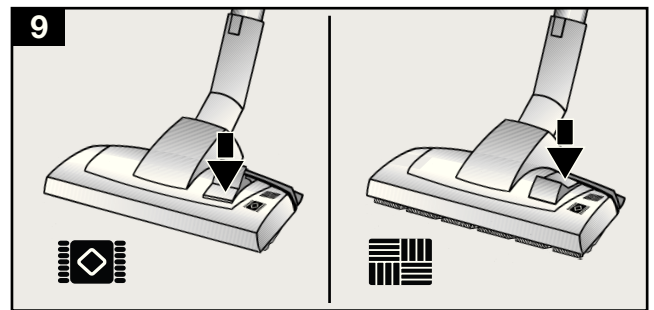
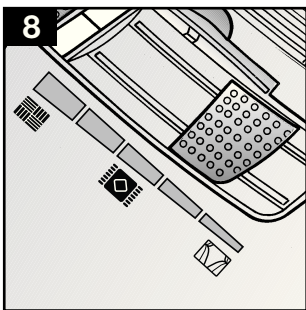
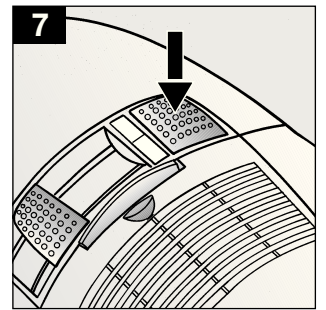
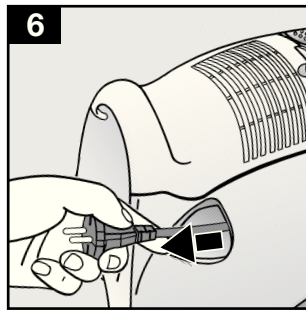
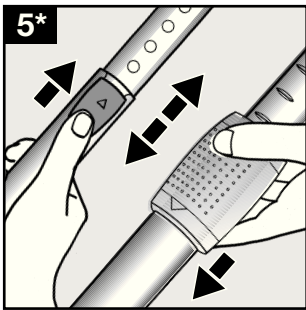
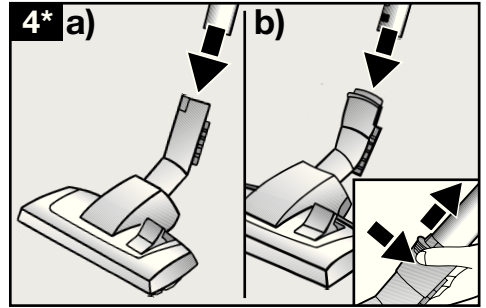
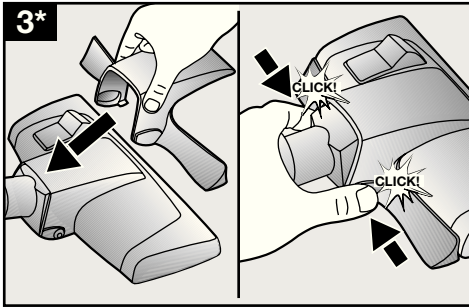
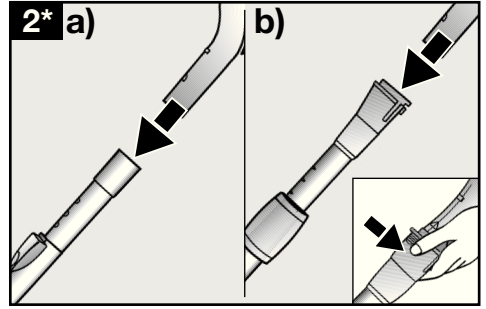
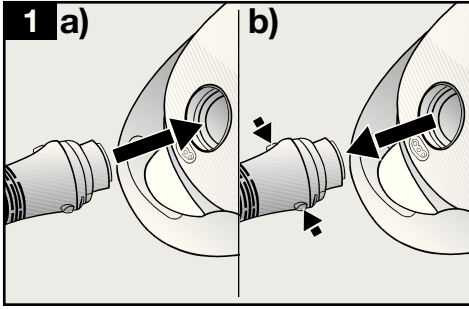

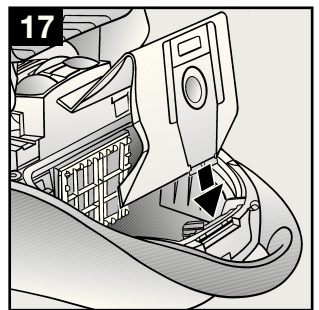
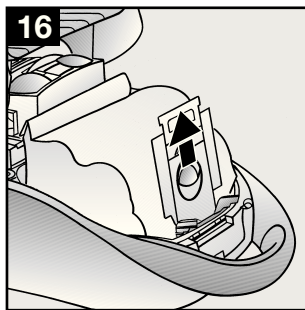
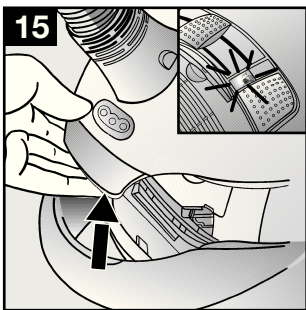
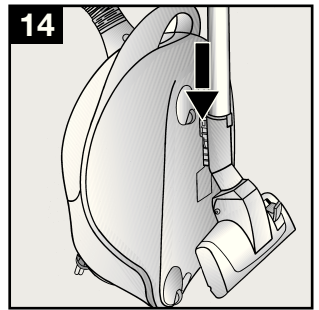
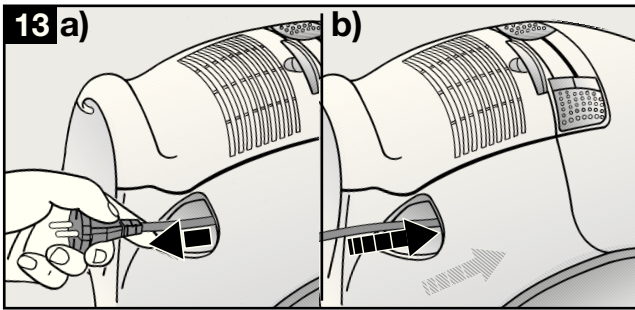
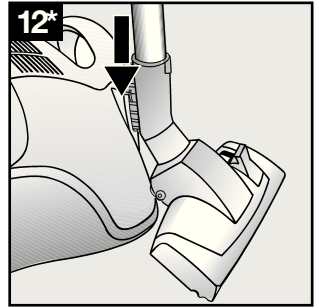
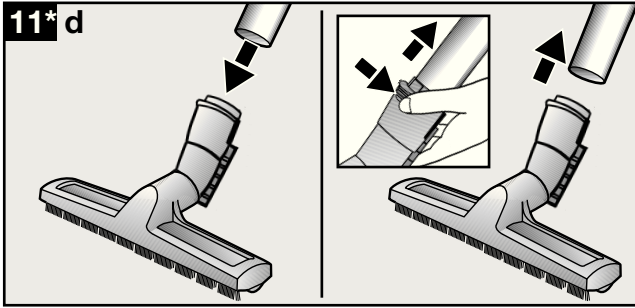
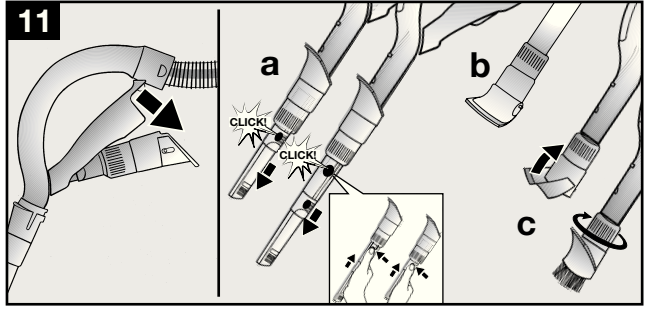
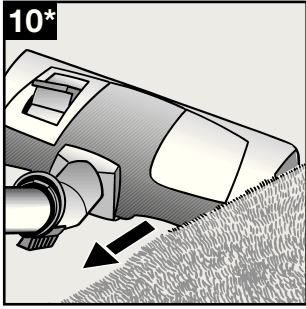

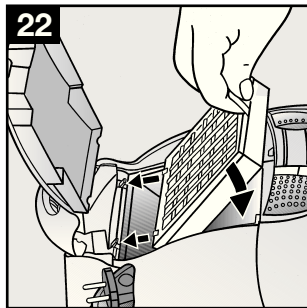
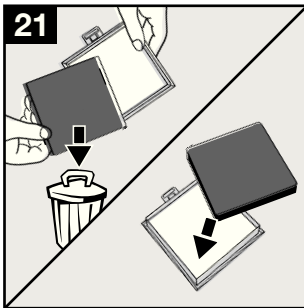
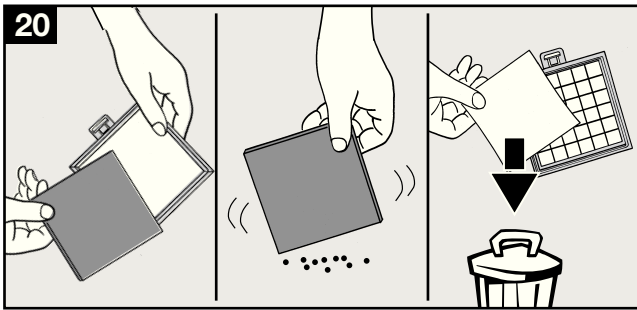
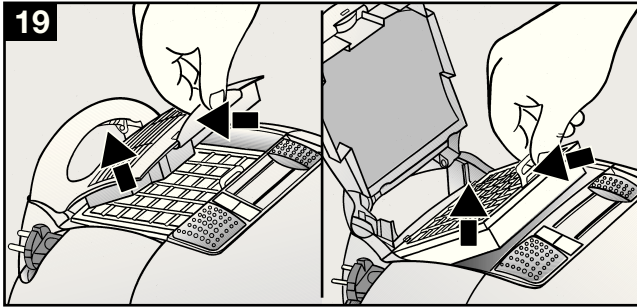
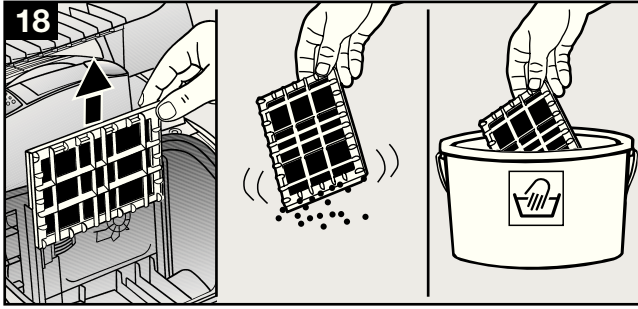

pt	Descrição do aparelho3
	Utilização indevida4
	Indicações de segurança4
	Indicações relativas à eliminação5
	Colocação em funcionamento6
	Aspirar6
	Após o trabalho7
	Mudar o filtro8
	Manutenção9
	Acessórios especiais / Peças de substituição10
el	Περιγραφή συσκευής12
	Χρήση σύμφωνα με το σκοπό προορισμού13
	Υποδείξεις ασφαλείας13
	Υποδείξεις για την απόσυρση14
	Θέση σε λειτουργία15
	Αναρρόφηση15
	Μετά την εργασία17
	Αντικατάσταση φίλτρου17
	Φροντίδα18
	Ειδικά αξεσουάρ / Ανταλλακτικά19
tr	Cihazın tarifi21
	Amaca uygun kullanım22
	Güvenlik bilgileri22
	Giderme bilgileri23
	Çalıştırılması24
	Emerek temizleme24
	Çalışma sona erdikten sonra25
	Filtre değiştirilmesi26
	Bakım27
	Özel aksesuarlar / Yedek parçalar28
pl	Opis urządzenia30
	Użytkowanie zgodne z przeznaczeniem31
	Zalecenia odnośnie bezpieczeństwa31
	Zalecenia odnośnie usuwania32
	Uruchomienie33
	Odkurzenie33
	Po pracy34
	Wymiana filtra35
	Konserwacja36
	Wyposażenie specjalne / Części zamienne37
hu	Készülék-leírás39
	Rendeltetésszerű használat40
	Biztonsági útmutató40
	Környezetvédelmi tudnivalók41
	Üzembehelyezés42
	Szívás42
	A munka után43
	Szűrőcsere43
	Ápolás45
	Megvásárolható tartozékok / Pótalkatrészek46

bg	Описание на прахосмукачката	48
	Използване по предназначението	49
	Указания за безопасност	49
	Указания по отстраняване	50
	Пускане в действие	51
	Прахоизсмукване	51
	След работа	52
	Смяна на филтъра	53
	Поддържане	54
	Специални принадлежности / Резервни части	55
ru	Описание прибора	57
	Использование по назначению	58
	Правила техники безопасности	58
	Инструкции по утилизации	59
	Пользование	60
	Уборка	60
	После уборки	61
	Смена фильтра	62
	Уход	63
	Спецпринадлежности / Запасные детали	64
ro	Descrierea aparatului	66
	Utilizare conform destinației	67
	Indicații de securitate	67
	Indicații asupra îndepărtării ambalajului și aparatului scos din uz	68
	Punerea în funcțiune	69
	Aspirare	69
	După lucrul cu aspiratorul	70
	Schimbarea filtrului	71
ro	Întreținere	72
	Accesorii speciale / Piese de schimb	73
ar	82	المكونات
	81	إرشادات الأمان
	79	التشغيل
	79	التنظيف
	78	بعد الانتهاء من التنظيف
	78	تغيير الفلتر
	77	العناية
	76	قطع الغيار والمرفقات الخاصة

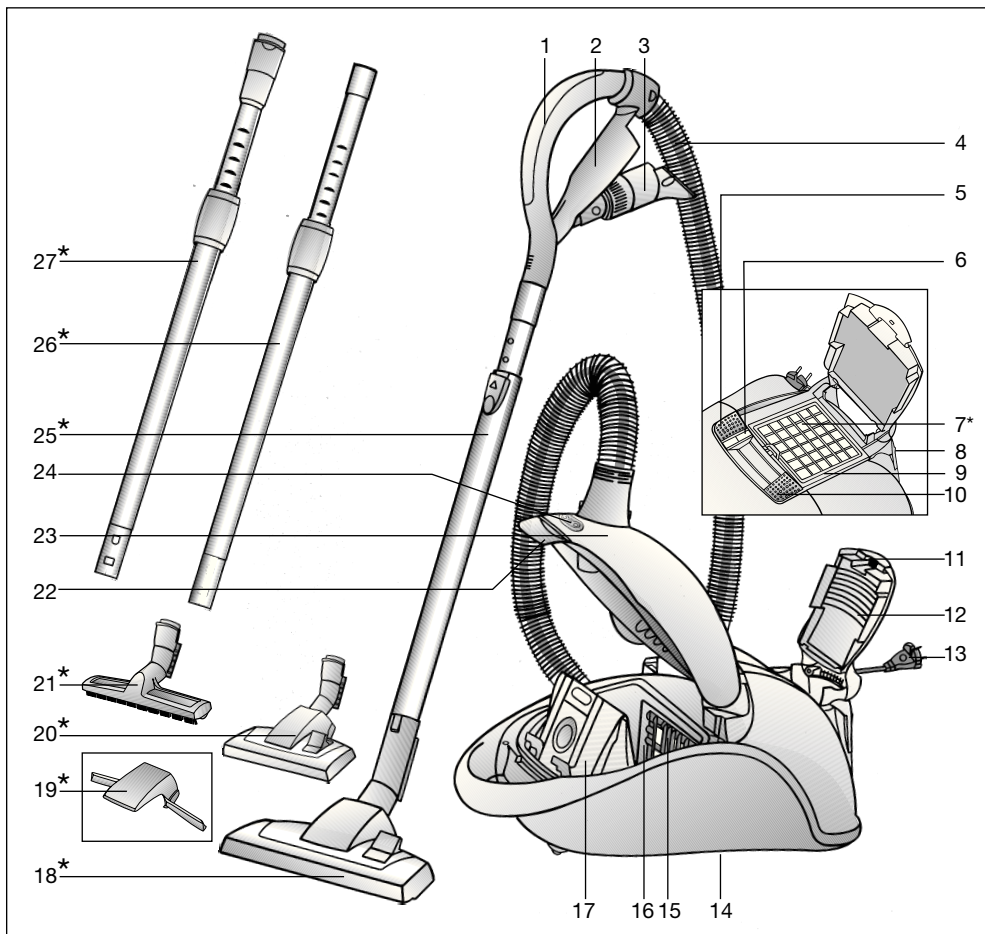

- | | | | |
|----|---|----|--|
| 1 | Pega do tubo flexível | 15 | Filtro de protecção do motor |
| 2 | Porta-acessórios | 16 | Porta-filtro |
| 3 | Acessório combinado | 17 | Saco MEGAfilt®SuperTEX. |
| 4 | Tubo flexível de aspiração | 18 | Bocal permutável* |
| 5 | Botão para ligar e desligar o aspirador | 19 | Bocal permutável com levanta-tapetes* |
| 6 | Luz-piloto de mudança do filtro | 20 | Bocal permutável com levanta-tapetes e manga de desbloqueio* |
| 7 | Filtro de saída do ar* | 21 | Bocal para pavimentos rijos* |
| 8 | Dispositivo auxiliar de repouso | 22 | Alavanca de fecho |
| 9 | Armação do filtro de saída do ar | 23 | Tampa do compartimento do saco do pó |
| 10 | Regulador da potência de sucção | 24 | Conexão para a escova Electromatic |
| 11 | Lingueta de fecho | 25 | Tubo telescópico com botão correção* |
| 12 | Grelha de saída do ar | 26 | Tubo telescópico com punho correção* |
| 13 | Cabo de alimentação | 27 | Tubo telescópico com punho correção e manga de desbloqueio* |
| 14 | Dispositivo auxiliar de arrumação (na parte de baixo do aparelho) | | |

*conforme o modelo

Por favor, guarde o manual de instruções e junte-o ao aparelho sempre que o entregar a terceiros.

Utilização indevida

Este aspirador destina-se exclusivamente

a uso doméstico, não devendo ser utilizado para fins industriais.

Utilize o aspirador unicamente segundo as indicações do presente manual de instruções.

O fabricante não se responsabiliza por eventuais danos causados por uma utilização indevida ou erros de manuseamento.

Por isso, tenha em atenção as seguintes recomendações!

O aspirador só pode ser utilizado com:

- sacos originais MEGAfilt®SuperTEX
- peças sobresselentes e acessórios originais

O aspirador não é indicado para:

- limpar pessoas ou animais
- aspirar:
 - pequenos animais.
 - substâncias nocivas para a saúde, objectos pontiagudos, substâncias quentes ou incandescentes.
 - substâncias húmidas ou líquidas.
 - substâncias e gases facilmente inflamáveis ou explosivos.

Indicações de segurança

Este aspirador está em conformidade com as regras técnicas reconhecidas e cumpre

as disposições de segurança aplicáveis.

O fabricante certifica a conformidade com as seguintes directivas comunitárias: 89/336/CEE (alterada pelas directivas 91/263/CEE, 92/31/CEE e 93/68/CEE). 73/23/CEE (alterada pela directiva 93/68/CEE).

- O aspirador só deverá ser ligado à corrente e colocado em funcionamento segundo as indicações que constam da placa de características.
- Nunca aspirar sem o saco MEGAfilt®SuperTEX.
=> o aparelho pode ser danificado!
- Não autorize as crianças a utilizar o aspirador sem a presença de um adulto.
- Evite aspirar com a pega, os bocais e o tubo em zonas próximas da cabeça.
=> Corre o perigo de se ferir!
- Não utilize o cabo de alimentação para transportar o aspirador.
- Se pretender utilizar o aspirador durante várias horas seguidas, puxe o cabo de alimentação totalmente para fora.
- Para desligar o aspirador da corrente, não puxe pelo cabo de alimentação, mas sim pela ficha.
- Não deverá entalar o cabo de alimentação nem passá-lo sobre arestas vivas.
- Antes de efectuar quaisquer trabalhos no aspirador e acessórios desligue sempre a ficha da tomada.
- Se o aspirador estiver danificado, não o coloque em funcionamento. Em caso de avaria, desligue a ficha da tomada.

- Para evitar a ocorrência de danos, as reparações e a substituição de peças sobresselentes no aspirador só podem ser efectuadas pelo serviço a clientes autorizado.
- Mantenha o aspirador afastado de fontes de humidade e de calor.
- Desligue o aparelho quando não estiver a aspirar.
- No final de vida útil do aparelho deverá dar-lhe um destino adequado, a fim de poder ser eliminado de acordo com as normas em vigor.
- Por motivos de segurança, o aspirador dispõe de um dispositivo de protecção contra sobreaquecimento. Se o aspirador entupir e aquecer demasiado, ele desligar-se-á automaticamente. Desligue a ficha da tomada e verifique se os bocais, o tubo de aspiração ou o tubo flexível estão entupidos ou se o filtro precisa de ser mudado.
Depois de resolvido o problema, deixe o aspirador arrefecer durante, pelo menos, 1 hora. Depois deste intervalo, o aparelho pode ser novamente utilizado.

Idicações relativas eliminação

Embalagem

A embalagem protege o aspirador contra danos durante o transporte. Ela é feita de materiais amigos do ambiente, sendo, por isso, reciclável. Separe e coloque as embalagens usadas no ecoponto.

Aparelhos usados

Os aparelhos usados contêm frequentemente materiais valiosos. Por isso, se possível, entregue o seu aparelho usado ao seu comerciante ou no ecocentro para ser valorizado. Solicite informações actualizadas sobre o destino a dar aos aparelhos usados junto do seu comerciante ou na sua câmara municipal.

Atenção

- A tomada de corrente tem de estar protegida por um fusível de acção lenta de 16 A.
No caso de o disjuntor disparar ao ligar o aspirador, tal poderá dever-se ao facto de, no mesmo circuito eléctrico, estarem simultaneamente ligados outros electrodomésticos com elevada potência de ligação.
Para evitar que o disjuntor dispare, antes de ligar o aparelho, seleccione a potência mais baixa e, só depois, uma potência mais alta.

Desdobre, por favor, as páginas com figuras!

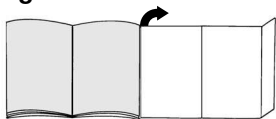

Colocação em funcionamento

Figura 1

- Encaixe a tubuladura do tubo flexível de aspiração na abertura.
- Para retirar o tubo flexível de aspiração, pressione os dois botões de encaixe laterais e puxe o tubo flexível.

Figura 2*

- Encaixe a pega no tubo telescópico.
- Empurre a pega no tubo telescópico até a mesma encaixar.
Para desencaixar, prima a manga de desbloqueio e retire a pega.

Figura 3*

- Assente o levanta-tapetes no bocal.
- Encaixe o levanta-tapetes exercendo sobre este uma pressão lateral.

Figura 4*

- Encaixe o bocal no tubo telescópico.
- Empurre o tubo telescópico na tubuladura do bocal até o mesmo encaixar.
Para desencaixar, prima a manga de desbloqueio e retire o tubo telescópico.

Figura 5*

Empurrando o botão correção/punho correção na sentido da seta desbloqueie o tubo telescópico e ajuste o comprimento desejado.

Figura 6

Pegue no cabo de alimentação pela ficha, puxe-o para fora até ao comprimento desejado e ligue a ficha à tomada.

Figura 7

Ligue/desligue o aspirador, premindo o botão para ligar e desligar o aspirador no sentido da seta.

Adquiriu um aspirador de elevado poder de sucção e potência.
Recomenda-se a utilização da máxima potência apenas com alcatifas de pêlo curto ou soalhos rijos muito sujos.

Figura 8

O regulador da potência de sucção, permite-lhe ajustar de forma contínua a potência de sucção.

- Gama de baixa potência:
adequada para aspirar materiais delicados, por ex., cortinados.
- Gama de potência média:
adequada para a limpeza diária, não havendo muita sujidade.
- Gama de potência elevada:
Para a limpeza de revestimentos de pavimentos resistentes, soalhos rijos e no caso de haver muita sujidade.

Aspirar

Figura 9

Ajustar o bocal:

- para aspirar tapetes e alcatifas =>
- para aspirar soalhos rijos =>

*conforme o modelo

Bocal com levanta-tapetes*

Figura 10*

Ao puxar-se o bocal para trás, o tapete é levantado, permitindo aspirar debaixo da sua orla.

Aspirar com acessórios

Figura 11*

Puxando no sentido da seta, solte o acessório combinado do porta-acessórios.

a) Bocal para cantos

Para aspirar cantos e arestas.

Para aspirar sítios de difícil acesso, é possível prolongar o acessório combinado, estendendo telescopicamente o bocal para cantos em 2 níveis.

- Estenda o bocal para cantos, em ambos os níveis, até ouvir um clique.
- Soltando os bloqueios de extensão telescópica (pressionar no sentido da seta), pode voltar-se a comprimir o bocal para cantos.

b) Bocal para sofás

Para aspirar mobiliário estofado, cortinados, etc.

c) Pincel para móveis

Para aspirar caixilhos de janelas, armários, réguas perfiladas, etc.

- Dobre o bocal para sofás no sentido da seta.
- Rode no sentido da seta, para fazer com que a coroa de cerdas saia para fora.
- **Antes de colocar o acessório combinado no porta-acessórios, deverá recolher a coroa de cerdas e dobrar o bocal para sofás.**

d) Bocal para pavimentos rijos

Para aspirar revestimentos de pavimentos rijos (ladrilhos, parquet, etc.) Empurre o tubo telescópico na tubuladura do bocal para pavimentos rijos até» o mesmo encaixar.

Para desencaixar, prima a manga de desbloqueio e retire o tubo telescópico

Figura 12

No caso de interromper por pouco tempo a aspiração, pode utilizar o dispositivo auxiliar de repouso localizado na parte de trás do aparelho. Insira a patilha de plástico localizada na tubuladura do bocal na reentrância existente na parte de trás do aparelho.

Após o trabalho

Figura 13

- Desligue o aspirador e puxe a ficha da tomada.
- Dê um pequeno puxão ao cabo de alimentação, soltando-o de seguida (o cabo enrola-se automaticamente).
- O dispositivo de travamento do cabo é de novo actuado, ao dar-se outro pequeno puxão no cabo de alimentação.
- Em aparelhos que possuam um tambor de enrolamento do cabo de desbloqueio electrónico, o cabo de alimentação é automaticamente enrolado ao retirar a ficha da tomada.
- Se não desejar que o cabo de alimentação enrole totalmente (por ex., ao mudar-se de tomada), o dispositivo de travamento do cabo é actuado, dando-se um puxão no cabo de alimentação.

*conforme o modelo

Figura 14

Para guardar/transportar o aparelho pode utilizar o dispositivo auxiliar de arrumação na parte de baixo do aparelho. Coloque o aparelho ao alto. Insira a patilha de plástico localizada no bocal na reentrância existente na parte de baixo do aparelho.

Mudar o filtro**Mudar o saco de filtro
MEGAfilt®SuperTEX****Figura 15**

- Se, com o bocal levantado do chão e a potência de sucção regulada para o nível máximo, a luz-piloto de mudança do filtro acender com uma luz intensa e regular tem de mudar o saco de filtro, ainda que o mesmo não devesse ainda estar cheio.

Neste caso, o tipo de lixo aspirado torna necessária a mudança do saco.

- Abra a tampa do compartimento do saco do pó, actuando a alavanca de fecho no sentido da seta.

Figura 16

Feche o saco de filtro MEGAfilt®SuperTEX puxando a lingueta de fecho e retire-o para fora.

Figura 17

Coloque um saco de filtro MEGAfilt®SuperTEX novo no porta-filtro e feche a tampa do compartimento do saco do pó.

- **Atenção: a tampa do compartimento do saco do pó só fecha com o saco de filtro MEGAfilt®SuperTEX, o filtro têxtil ou o receptáculo de pó colocados.**

Se depois de trocado o saco de filtro, a luz-piloto de mudança do filtro continuar acesa, verifique, por favor, se o bocal ou tubo flexível de aspiração se encontram entupidos.

Limpe o filtro de protecção do motor

O filtro de protecção do motor deve ser limpo, a intervalos regulares, por meio de lavagem ou sacudindo-o!

Figura 18

- Abrir a tampa do compartimento do saco do pó (ver Figura 15).
- Extrair o filtro de protecção do motor no sentido da seta.
- Limpar o filtro de protecção do motor sacudindo-o.
- Se estiver muito sujo, o filtro de protecção do motor deve ser lavado. Deixar o filtro secar durante pelo menos 24 horas.
- Após a limpeza, colocar o filtro de protecção do motor no aparelho, empurrá-lo até ao batente e fechar a tampa do compartimento do saco do pó.

Mudar o micro-filtro higiénico*

Quando devo mudar: sempre que iniciar uma nova embalagem de filtros de substituição

(o mais tardar após a mudança de 5 sacos).

Figura 19

- Premindo a lingueta de fecho no sentido da seta, desbloqueie e abra a grelha de saída do ar.
- Premindo a lingueta de fecho no sentido da seta desbloqueie e retire para fora a armação do filtro.

Figura 20*

- Retire a esponja e o micro-filtro higiénico.
- Deite fora o micro-filtro higiénico e coloque um novo micro-filtro higiénico.
- Limpe a esponja e volte a colocá-la na armação do filtro.

Depois de aspirar partículas de pó finas (como, por exemplo, gesso, cimento, etc.), limpe o filtro de protecção do motor, sacudindo-o levemente, ou, se necessário, substitua o filtro de protecção do motor e o micro-filtro higiénico.

Figura 21*

- Retire o filtro de carvão activo, puxando por uma lingueta, e coloque-o no lixo.
- Coloque um novo filtro de carvão activo.

Figura 22

- Coloque a armação do filtro por baixo das duas patilhas de retenção e incline no sentido da seta até que a mesma encaixe.
- Feche a grelha de saída do ar.

Mudar o filtro HEPA (high efficiency particulate arresting)*

Se o seu aspirador estiver equipado com

um filtro HEPA, este terá de ser substituído anualmente.

(Para a mudança do filtro ver figuras 19 e 22)

Mudar o filtro de carvão activo*

Se o seu aspirador estiver equipado com um filtro de carvão activo e um filtro HEPA, o filtro HEPA tem de ser substituído anualmente, mas o filtro de carvão activo tem de ser mudado semestralmente.

(Para a mudança do filtro ver figuras 19, 21, 22)

Manutenção

Antes de limpar o aspirador, desligue-o e tire a ficha da tomada.

O aspirador e acessórios de plástico podem ser limpos com os produtos usuais

para a limpeza de plásticos.

- **Não deverá utilizar produtos abrasivos, limpa-vidros ou produtos lavatudo.**

Jamais introduza o aspirador na água.

Em caso de necessidade, o compartimento do saco do pó pode ser aspirado com um outro aspirador ou ser simplesmente limpo com um pincel do pó.

O fabricante reserva-se o direito de proceder a quaisquer alterações técnicas.

*conforme o modelo

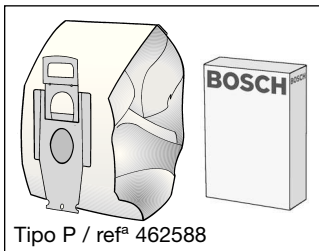

Embalagem de filtros de substituição BBZ52AFP2

Contém:

- 5 sacos de filtro MEGAfilt®SuperTEX com fecho
- 1 filtro de saída do ar Microsan

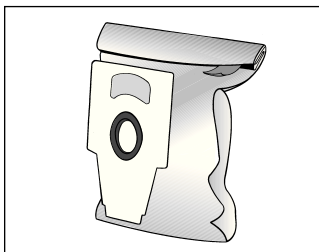

Filtro têxtil (filtro permanente) BBZ10TFP

Filtro reutilizável com fecho de velcro.

- ⚠ **Atenção: Deve evitar-se combinar um filtro têxtil com um filtro HEPA, pois tal reduz substancialmente a vida útil do filtro HEPA.**

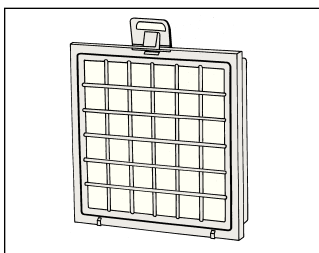

Filtro HEPA (classe H12) BBZ151HF

Recomendado para pessoas que sofram de alergias. Garante uma elevada pureza do ar expelido. Substituir anualmente.

- ⚠ **Atenção: Deve evitar-se combinar um filtro têxtil com um filtro HEPA, pois tal reduz substancialmente a vida útil do filtro HEPA.**

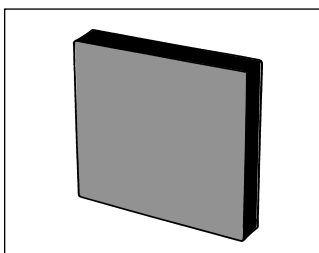

Filtro de carvão activo BBZ190AF

Almofada de carvão activo extra-espessa. Previne odores incomodativos durante muito tempo. Substituir anualmente.

Apenas utilizável em conjunto com filtro HEPA (BBZ151HF) ou filtro de saída do ar Microsan. Quando utilizar em conjunto com o filtro de saída do ar Microsan retire a esponja da armação do filtro e coloque o filtro de carvão activo.

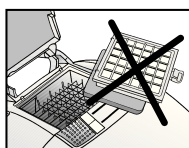
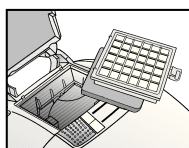

Atenção!

A combinação "filtro HEPA" + "filtro de carvão activo" **não pode ser utilizada em aparelhos com grelha de protecção do motor.**

(= equipamento básico com filtro de saída do ar Microsan)

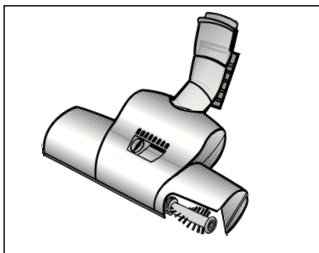
**Escova TURBO-UNIVERSAL® BBZ102TBB**

Para escovar e aspirar numa só passagem tapetes e carpetes de pêlo curto ou qualquer tipo de pavimento. Especialmente adequada para aspirar pêlos de animais. O accionamento da escova rotativa é feito através do fluxo de ar do aspirador. Não é necessária qualquer ligação eléctrica.

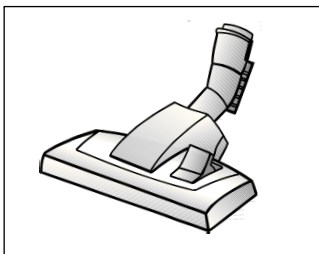
**Bocal BBZ082BD**

Bocal permutável, adequado para tapetes e pavimentos lisos.

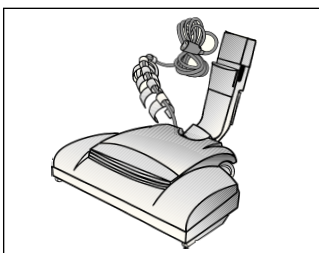
**Escova Electromatic® BBZ145EB**

Para escovar e aspirar numa só passagem tapetes e carpetes de pêlo curto ou qualquer tipo de pavimento. Levanta e trata os pêlos da alcatifa. Especialmente adequada para aspirar pêlos de animais.

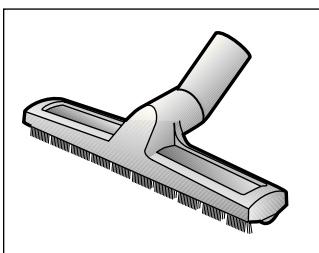
**Bocal para pavimentos rijos BBZ122HD**

Para aspirar pavimentos lisos (parquete, ladrilhos, terracota, etc.)

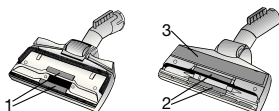
Peças de substituição

Em caso de necessidade, é possível adquirir **levanta-fios** (1/2) e **polidores** (3) junto do Serviço de Assistência Técnica.

Levanta-fios (1): refª 188565

Levanta-fios (2): refª 184773

Polidor (3): refª 482209

Παρακαλώ φυλάξτε τις οδηγίες χρήσης.

Σε περίπτωση παράδοσης της ηλεκτρικής σκούπας σε τρίτους, δώστε παρακαλώ μαζί και τις οδηγίες χρήσης.

Χρήση σύμφωνα με το σκοπό προορισμού

Αυτή η ηλεκτρική σκούπα προορίζεται για χρήση μόνο στο σπίτι και όχι για επαγγελματικούς σκοπούς.

Χρησιμοποιείτε την ηλεκτρική σκούπα αποκλειστικά σύμφωνα με τα στοιχεία σ' αυτές τις οδηγίες χρήσης. Ο κατασκευαστής δεν ευθύνεται για ενδεχόμενες ζημιές, που οφείλονται σε μη ενδεδειγμένη χρήση ή σε λάθος χειρισμό.

Γι' αυτό προσέξτε παρακαλώ οπωσδήποτε τις ακόλουθες υποδείξεις!

Η ηλεκτρική σκούπα επιτρέπεται να χρησιμοποιείται μόνο με:

- γνήσια σακούλα σκόνης MEGAfil[®] SuperTEX
- γνήσια ανταλλακτικά, αξεσουάρ ή γνήσιο ειδικό εξοπλισμό

Η ηλεκτρική σκούπα δεν είναι κατάλληλη για:

- τη χρήση σε ανθρώπους ή ζώα
- την απορρόφηση:
 - μικρών ζωντανών οργανισμών
 - βλαβερών στην υγεία, κοφτερών, καυτών ή πυρακτωμένων υλικών
 - υγρών ουσιών
 - εύφλεκτων ή εκρηκτικών υλικών και αερίων.

Υποδείξεις ασφαλείας

Αυτή η ηλεκτρική σκούπα αναπαράγεται στους αναγνωρισμένους κανόνες της τεχνικής και στους σχετικούς κανονισμούς ασφαλείας.

Εμείς βεβαιώνουμε την τήρηση των ακόλουθων ευρωπαϊκών οδηγιών: 89/336/ΕΟΚ (τροποποιημένη με την οδηγία 91/263/ΕΟΚ, 92/31/ΕΟΚ και 93/68/ΕΟΚ). 73/23/ΕΟΚ (τροποποιημένη με την οδηγία 93/68/ΕΟΚ).

- Συνδέστε στο ρεύμα και θέστε σε λειτουργία την ηλεκτρική σκούπα μόνο σύμφωνα με τα στοιχεία στην πινακίδα τύπου.
- Μην αναρροφάτε ποτέ χωρίς σακούλα σκόνης MEGAfil[®] SuperTEX. => η συσκευή μπορεί να υποστεί ζημιά!
- Επιτρέπετε τη χρήση της ηλεκτρικής σκούπας σε παιδιά μόνο κάτω από επιτήρηση.
- Αποφεύγετε την αναρρόφηση με τη χειρολαβή, τα πέλματα και το σωλήνα αναρρόφησης κοντά στο κεφάλι. => Υπάρχει κίνδυνος τραυματισμού!
- Μη χρησιμοποιείτε το ηλεκτρικό καλώδιο για το κράτημα ή τη μεταφορά της ηλεκτρικής σκούπας.
- Σε περίπτωση πολύωρης συνεχούς λειτουργίας τραβήξτε το ηλεκτρικό καλώδιο εντελώς έξω
- Για να αποσυνδέσετε τη συσκευή από το ηλεκτρικό δίκτυο, μην τραβήξετε το ηλεκτρικό καλώδιο, αλλά τραβήξετε το φικ από την πρίζα.
- Μην τραβάτε το ηλεκτρικό καλώδιο πάνω από κοφτερές ακμές και μην το συνθλίβετε.
- Πριν από κάθε εργασία στην ηλεκτρική σκούπα και στα αξεσουάρ τραβήξτε το φικ από την πρίζα.

- Μη θέσετε σε λειτουργία μια χαλασμένη ηλεκτρική σκούπα. Σε περίπτωση που παρουσιαστεί μια βλάβη, τραβήξτε το φως από την πρίζα.
- Οι επισκευές και η αντικατάσταση των ανταλλακτικών στην ηλεκτρική σκούπα επιτρέπεται να πραγματοποιούνται μόνο από εξουσιοδοτημένο σέρβις πελατών.
- Προστατεύετε την ηλεκτρική σκούπα από την υγρασία και τις πηγές θερμότητας.
- Απενεργοποιείτε τη συσκευή, όταν δε γίνεται αναρρόφηση.
- Καταστρέψτε αμέσως τις άχρηστες συσκευές, μετά παραδώστε τη συσκευή για μια απόσυρση σύμφωνα με τους κανονισμούς.
- Για λόγους ασφαλείας η ηλεκτρική σκούπα είναι εξοπλισμένη με μια προστασία υπερθέρμανσης. Εάν παρουσιαστεί ένα μπλοκάρισμα και η συσκευή ζεσταθεί πάρα πολύ, απενεργοποιείται τότε αυτόματα. Αφαιρέστε το φως από την πρίζα και βεβαιωθείτε, ότι το πέλμα, ο σωλήνας αναρρόφησης ή ο εύκαμπτος σωλήνας δεν είναι φραγμένα, ή το φίλτρο πρέπει να αλλάξει. Μετά την επιδιόρθωση της βλάβης αφήστε τη συσκευή να κρυώσει το λιγότερο 1 ώρα. Μετά η συσκευή βρίσκεται ξανά σε ετοιμότητα λειτουργίας.

Υποδείξεις για την απόσυρση

■ Συσκευασία

Η συσκευασία προστατεύει την ηλεκτρική σκούπα από ζημιά κατά τη μεταφορά. Αποτελείται από φιλικά προς το περιβάλλον υλικά και γι' αυτό είναι ανακυκλώσιμη. Παραδώστε τα υλικά συσκευασίας, που δε χρειάζονται άλλο, στα κέντρα συγκέντρωσης των υλικών ανακύκλωσης.

■ Παλιά συσκευής

Οι παλιές συσκευές περιέχουν πολλά ακόμα χρήσιμα υλικά. Γι' αυτό παραδίδετε την άχρηστη συσκευή σας σ' ένα ειδικό κατάστημα ή σ' ένα κέντρο ανακύκλωσης. Τους τρόπους απόσυρσης μπορείτε να τους πληροφορηθείτε στα ειδικά καταστήματα ή στις υπηρεσίες του δήμου σας.

■ Προσέξτε παρακαλώ

- Συνδέστε τη συσκευή μόνο σε μια πρίζα, που είναι ασφαλισμένη με μια ασφάλεια το ελάχιστο 16 A! Εάν η ασφάλεια κατά την ενεργοποίηση της συσκευής “πέσει” μία φορά, μπορεί αυτό να οφείλεται στο γεγονός, ότι στο ίδιο κύκλωμα βρίσκονται συγχρόνως συνδεδεμένες και άλλες ηλεκτρικές συσκευές με υψηλή κατανάλωση ρεύματος. Το “πέσιμο” της ασφάλειας μπορεί να αποφευχθεί, ρυθμίζοντας πριν την ενεργοποίηση της συσκευής τη χαμηλότερη βαθμίδα ισχύος και επιλέγοντας μετά μια υψηλότερη βαθμίδα ισχύος.

Ανοίξτε παρακαλώ τις σελίδες με τιςεικόνες!

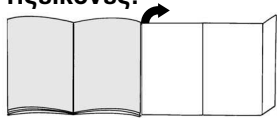

Θέση σε λειτουργία

Εικ. 1

- Τοποθετήστε το στόμιο του σωλήνα αναρρόφησης στο άνοιγμα αναρρόφησης.
- Κατά την αφαίρεση του εύκαμπτου σωλήνα αναρρόφησης πιέστε μεταξύ τους τα δύο δόντια ασφάλισης και τραβήξτε έξω τον εύκαμπτο σωλήνα.

Εικ. 2*

- Συνδέστε τη χειρολαβή και τον τηλεσκοπικό σωλήνα.
- Σπρώξτε τη χειρολαβή μέχρι να ασφαλίσει μέσα στον τηλεσκοπικό σωλήνα.
Για το λύσιμο της σύνδεσης πιέστε το δακτύλιο απασφάλισης και τραβήξτε έξω τη χειρολαβή.

Εικ. 3*

- Τοποθετήστε το μηχανισμό ανύψωσης χαλιού στο πέλμα αναρρόφησης.
- Ασφαλίστε το μηχανισμό ανύψωσης χαλιού ασκώντας πλευρική πίεση.

Εικ. 4*

- Συνδέστε το πέλμα δαπέδου και τον τηλεσκοπικό σωλήνα.
- Σπρώξτε τον τηλεσκοπικό σωλήνα μέχρι να ασφαλίσει μέσα στο στόμιο του πέλματος δαπέδου. Για το λύσιμο της σύνδεσης πιέστε το δακτύλιο απασφάλισης και τραβήξτε έξω τον τηλεσκοπικό σωλήνα.

Εικ. 5*

Πιέζοντας το συρόμενο πλήκτρο / τη συρόμενη μούφα προς την κατεύθυνση του βέλους, απασφαλίστε τον τηλεσκοπικό σωλήνα και ρυθμίστε το επιθυμητό μήκος.

Εικ. 6

Πιάστε το ηλεκτρικό καλώδιο από το φιν, τραβήξτε έξω το επιθυμητό μήκος και συνδέστε το φιν στην πρίζα του ρεύματος.

Εικ. 7

Θέστε την ηλεκτρική σκούπα σε λειτουργία ή εκτός λειτουργίας, πατώντας το πλήκτρο ενεργοποίησης και απενεργοποίησης προς την κατεύθυνση του βέλους.

Αγοράσατε μια ισχυρή συσκευή με μεγάλη δύναμη αναρρόφησης. Η θέση της μέγιστης ισχύος συνίσταται γι' αυτό μόνο στην περίπτωση πολύ λερωμένων μοκετών με χαμηλό πέλος ή σκληρών δαπέδων.

Εικ. 8

Με το χειρισμό του ρυθμιστή της δύναμης αναρρόφησης μπορεί να ρυθμιστεί αδιαβάθμητα η επιθυμητή δύναμη αναρρόφησης.



Χαμηλή περιοχή ισχύος:
Για την αναρρόφηση ευαίσθητων υλικών, π.χ. κουρτίνες.



Μεσαία περιοχή ισχύος:
Για το καθημερινό καθάρισμα σε περίπτωση μικρής ρύπανσης.





Υψηλή περιοχή ισχύος:
Για καθάρισμα σταθερών επιφανειών επικάλυψης δαπέδου, σκληρών δαπέδων και σε περίπτωση μεγάλης ρύπανσης.

*ανάλογα με τον εξοπλισμό

Αναρρόφηση

Εικ. 9

Ρύθμιση του πέλματος δαπέδου:

- Για την αναρρόφηση χαλιών και μοκετών => 
- Για την αναρρόφηση σκληρών δαπέδων => 

Πέλμα δαπέδου με ανυψωτή χαλιού*

Εικ. 10*

Τραβώντας προς τα πίσω το πέλμα δαπέδου σηκώνεται το χαλί και καθίσταται έτσι δυνατή μια αναρρόφηση κάτω από την άκρη του χαλιού.

Αναρρόφηση με αξεσουάρ

Εικ. 11*

Λύστε το αξεσουάρ πολλαπλής χρήσης, τραβώντας το προς την κατεύθυνση του βέλους από το στήριγμα.

- a) Στόμιο αναρρόφησης για σκούπισμα γωνιών Για την αναρρόφηση αρμών και γωνιών. Για τ δυσκολοπρόσβατα σημεία μπορεί να επεκταθεί το αξεσουάρ πολλαπλής χρήσης, επεκτείνοντας τηλεσκοπικά το στόμιο αναρρόφησης για το σκούπισμα γωνιών, σε 2 βήματα.
 - Ανοίξτε το στόμιο αναρρόφησης για το σκούπισμα γωνιών και στα δύο βήματα τόσο, ώσπου να ασφαλίσει με τον αντίστοιχο χαρακτηριστικό ήχο.
 - Λύνοντας τις ασφάλειες της τηλεσκοπικής επέκτασης (πάτημα στην κατεύθυνση του βέλους) μπορεί να κλείσει ξανά το στόμιο αναρρόφησης για το σκούπισμα γωνιών.
- b) Στόμιο αναρρόφησης για σκούπισμα επίπλων Για την αναρρόφηση επίπλων, κουρτινών κ.τ.λ.

- c) Πινέλο για σκούπισμα επίπλων Για την αναρρόφηση πλαισίων παραθύρων, ντουλαπιών, προφίλ κ.τ.λ.

- Αναδιπλώστε το στόμιο αναρρόφησης για το σκούπισμα επίπλων προς την κατεύθυνση του βέλους.
- Στρέφοντας προς την κατεύθυνση του βέλους εξέρχεται το πινέλο.
- **Πριν την τοποθέτηση του αξεσουάρ πολλαπλής χρήσης στο στήριγμά του πρέπει να περάσει μέσα το πινέλο και το στόμιο αναρρόφησης για το σκούπισμα επίπλων πρέπει να επανέλθει στην αρχική του θέση.**

- d) Πέλμα σκληρού δαπέδου

Για την αναρρόφηση σκόνης από σκληρά δάπεδα (πλακάκια, παρκέ κ.λπ.) Σπρώξτε τον τηλεσκοπικό σωλήνα μέχρι να ασφαλίσει μέσα στο στόμιο του πέλματος δαπέδου. Για το λύσιμο της σύνδεσης πιέστε το δακτύλιο απασφάλισης και τραβήξτε έξω τον τηλεσκοπικό σωλήνα.

Εικ. 12

Στα μικρά διαλείμματα σκουπίσματος μπορείτε να χρησιμοποιήσετε το βοήθημα στάθμευσης που βρίσκεται στην πίσω πλευρά της συσκευής. Σπρώξτε την πλαστική πατούρα που βρίσκεται στο στόμιο του πέλματος στην εγκοπή στην πίσω πλευρά της συσκευής.

Μετά την εργασία

Εικ. 13

- Απενεργοποιήστε τη συσκευή, τραβήξτε το φιν από την πρίζα.
- Τραβήξτε λίγο το ηλεκτρικό καλώδιο και αφήστε το ελεύθερο (το καλώδιο τυλίγεται αυτόματα).

- Με ένα νέο τράβηγμα του ηλεκτρικού καλωδίου ενεργοποιείται ξανά το φρένο του καλωδίου, τραβώντας σύντομα το καλώδιο απενεργοποιείται.
- Στις συσκευές με ηλεκτρονικό τυλιχτήρα καλωδίου τυλιγεται το ηλεκτρικό καλώδιο αυτόματα με το τράβηγμα του φισ από την πρίζα.
- Εάν δε θέλετε να τυλιχτεί εντελώς το ηλεκτρικό καλώδιο (π.χ. σε περίπτωση αλλαγής πρίζας), τραβήξτε το ηλεκτρικό καλώδιο, για να ενεργοποιηθεί το φρένο του καλωδίου.

Εικ. 14

Για την εναπόθεση/μεταφορά της συσκευής μπορείτε να χρησιμοποιήσετε το βοήθημα εναπόθεσης που βρίσκεται στην κάτω πλευρά της συσκευής. Τοποθετήστε τη συσκευή όρθια. Σπρώξτε την πλαστική πατούρα που βρίσκεται στο πέλαμα δαπέδου στην εγκοπή στην κάτω πλευρά της συσκευής.

Αντικατάσταση φίλτρου Αντικατάσταση της σακούλας φίλτρου MEGAFilt®SuperTEX

Εικ. 15

- Όταν η ένδειξη αλλαγής φίλτρου, με σηκωμένο το πέλαμα από το δάπεδο και την υψηλότερη ρύθμιση της ισχύος αναρρόφησης, ανάβει εντατικά και ομοιόμορφα, πρέπει να αλλάξετε τη σακούλα του φίλτρου, ακόμα και όταν δεν είναι εντελώς γεμάτη. Σε αυτήν την περίπτωση καθιστά το είδος της ρύπανσης την αλλαγή απαραίτητη.
- Ανοίξτε το κάλυμμα του χώρου συλλογής της σκόνης, σπρώχνοντας το μοχλό κλεισίματος προς την κατεύθυνση του βέλους.

Εικ. 16

Κλείστε τη σακούλα του φίλτρου MEGAFilt®SuperTEX, τραβώντας τη γλώσσα φραγής και αφαιρέστε την.

Εικ. 17

Τοποθετήστε μια νέα σακούλα φίλτρου MEGAFilt®SuperTEX στο στήριγμα και κλείστε το κάλυμμα του χώρου συλλογής της σκόνης.

- **Προσοχή: Το κάλυμμα του χώρου συλλογής της σκόνης κλείνει μόνο, εφόσον έχει τοποθετηθεί η σακούλα του φίλτρου MEGAFilt®SuperTEX ή τυφασμάτινο φίλτρο ή το δοχείο σκόνης. Εάν μετά την αντικατάσταση της σακούλας του φίλτρου συνεχίζει να ανάβει η ένδειξη αλλαγής φίλτρου, ελέγξτε παρακαλώ, αν το πέλαμα, ο σωλήνας ή ο εύκαμπτος σωλήνας αναρρόφησης είναι φραγμένοι.**

Καθαρισμός του φίλτρου προστασίας του κινητήρα

Το φίλτρο προστασίας του κινητήρα πρέπει να καθαρίζεται σε τακτικά χρονικά διαστήματα με ελαφρό κτύπημα ή πλύσιμο!

Εικ. 18

- Ανοίξτε το κάλυμμα του χώρου συλλογής της σκόνης (βλέπε Εικ. 15).
- Τραβήξτε έξω το φίλτρο προστασίας του κινητήρα προς την κατεύθυνση του βέλους.
- Καθαρίστε το φίλτρο προστασίας του κινητήρα με ελαφρό κτύπημα.
- Σε περίπτωση μεγάλης ρύπανσης το φίλτρο προστασίας του κινητήρα πρέπει να πλένεται. Στη συνέχεια αφήστε το φίλτρο να στεγνώσει το λιγότερο για 24 ώρες.
- Μετά τον καθαρισμό, σπρώξτε το φίλτρο προστασίας του κινητήρα μέσα στη συσκευή μέχρι το τέρμα και κλείστε το κάλυμμα του χώρου συλλογής της σκόνης.

Αντικατάσταση του μικροφίλτρου υγιεινής*

Πότε χρειάζεται αντικατάσταση: Σε κάθε νέο πακέτο ανταλλακτικών σακουλών σκόνης (το αργότερο μετά από 5 σακούλες σκόνης).

Εικ. 19

- Πιέζοντας τη γλώσσα ασφάλισης προς την κατεύθυνση του βέλους απασφαλίστε και ανοίξτε τη σχάρα εξόδου του αέρα.
- Πιέζοντας τη γλώσσα ασφάλισης προς την κατεύθυνση του βέλους απασφαλίστε και αφαιρέστε το πλαίσιο του φίλτρου.

Εικ. 20*

- Αφαιρέστε το αφρώδες υλικό και το μικροφίλτρο υγιεινής.
- Αποσύρετε το μικροφίλτρο υγιεινής και τοποθετήστε ένα νέο μικροφίλτρο υγιεινής.
- Καθαρίστε το αφρώδες υλικό και τοποθετήστε το επίσης ξανά στο πλαίσιο του φίλτρου.

Μετά την απορρόφηση λεπτών σωματιδίων σκόνης (όπως π.χ. γύψος, τσιμέντο, κ.τ.λ.), καθαρίστε το φίλτρο προστασίας του κινητήρα με χτύπημα, ενδεχομένως αντικαταστήστε το φίλτρο προστασίας του κινητήρα και το μικροφίλτρο υγιεινής.

Εικ. 21*

- Αφαιρέστε το φίλτρο ενεργού άνθρακα, τραβώντας τη μια γλώσσα και απορρίψτε το στα οικιακά απορρίμματα.
- Τοποθετήστε ένα νέο φίλτρο ενεργού άνθρακα.

Εικ. 22

- Σπρώξτε το πλαίσιο του φίλτρου κάτω από τα δύο χείλη συγκράτησης και στρέψτε το προς την κατεύθυνση του βέλους, ώπου να ασφαλίσει.
- Κλείστε τη σχάρα εξόδου του αέρα.

Αντικατάσταση του φίλτρου Hera*

Εάν η συσκευή σας είναι εξοπλισμένη με ένα φίλτρο Hera, πρέπει αυτό να αντικαθίσταται κάθε χρόνο. (Για την αντικατάσταση του φίλτρου βλέπε στις εικόνες 19 και 22)

Αντικατάσταση του φίλτρου ενεργού άνθρακα*

Εάν η συσκευή σας είναι εξοπλισμένη με ένα φίλτρο ενεργού άνθρακα Hera, το φίλτρο Hera πρέπει να αντικαθίσταται κάθε χρόνο, όμως το φίλτρο ενεργού άνθρακα κάθε έξη μήνες. (Για την αντικατάσταση του φίλτρου βλέπε στις εικόνες 19, 21, 22)

Φροντίδα

Πριν από κάθε καθάρισμα πρέπει πρώτα να απενεργοποιείται η ηλεκτρική σκούπα και να τραβιέται το φως από την πρίζα του ρεύματος. Η ηλεκτρική σκούπα και τα πλαστικά αξεσουάρ μπορούν να καθαριστούν με ένα υγρό καθαρισμού πλαστικών του εμπορίου.

■ Μη χρησιμοποιείτε κανένα

- διαβρωτικό υλικό, υγρό καθαρισμού γυαλιού ή υγρό καθαρισμού γενικής χρήσης. Μη βυθίζετε την ηλεκτρική σκούπα ποτέ στο νερό.

Ο χώρος συλλογής της σκόνης μπορεί, όταν χρειάζεται, να αναρροφηθεί με μια δεύτερη ηλεκτρική σκούπα, ή να καθαριστεί απλά με ένα στεγνό ξεσκονόπανο ή πινέλο.

*ανάλογα με τον εξοπλισμό

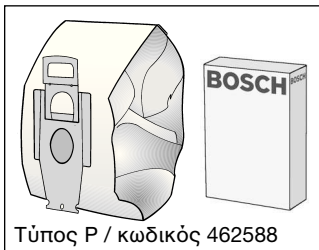

Τύπος P / κωδικός 462588

Πακέτο ανταλλακτικών σακουλών σκόνης BBZ52AFP2

Περιεχόμενο:

5 σακούλες φίλτρου MEGAFilt® SuperTEX με κλείστρο υγιεινής

1 φίλτρο εξόδου του αέρα Microsan



Υφασμάτινο φίλτρο (φίλτρο διάρκειας) BBZ10TFP
Επαναχρησιμοποιούμενο φίλτρο με αυτοκόλλητο κούμπωμα.

- ! **Προσοχή:** Ο συνδυασμός υφασμάτινου φίλτρου και φίλτρου HEPA πρέπει να αποφεύγεται, επειδή σε αυτή την περίπτωση μειώνεται σημαντικά η διάρκεια ζωής του φίλτρου HEPA.

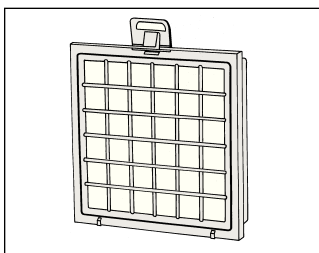

Φίλτρο HEPA (κατηγορία H12) BBZ151HF

Συνιστάται για τους αλλεργικούς. Για εξαιρετικά καθαρό αέρα εξόδου. Αντικατάσταση κάθε χρόνο.

- ! **Προσοχή:** Ο συνδυασμός υφασμάτινου φίλτρου και φίλτρου HEPA πρέπει να αποφεύγεται, επειδή σε αυτή την περίπτωση μειώνεται σημαντικά η διάρκεια ζωής του φίλτρου HEPA.

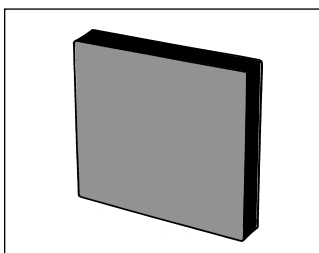

Φίλτρο ενεργού άνθρακα BBZ190AF

Ιδιαίτερα χοντρό μαξιλάρι ενεργού άνθρακα.

Εμποδίζει για πολύ χρόνο τις ενοχλητικές οσμές. Αντικατάσταση κάθε χρόνο.

Χρησιμοποιείται μόνο σε συνδυασμό με το φίλτρο HEPA (BBZ151HF) ή το φίλτρο εξόδου του αέρα Microsan. Σε περίπτωση χρήσης με φίλτρο εξόδου του αέρα Microsan αφαιρέστε το αφρώδες υλικό από το πλαίσιο του φίλτρου και τοποθετήστε φίλτρο ενεργού άνθρακα.

Προσέξτε παρακαλώ!

Ο συνδυασμός "Φίλτρο Hera" + "Φίλτρο ενεργού άνθρακα" **δεν είναι δυνατός** στις συσκευές με **σχάρα προστασίας του κινητήρα**. (= βασικός εξοπλισμός με φίλτρο εξόδου του αέρα Microsan)

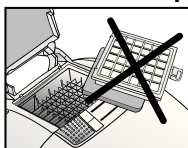
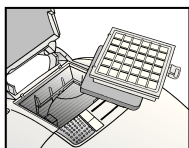

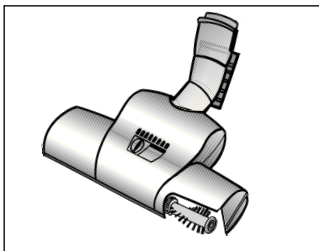
**Βούρτσα TURBO-UNIVERSAL® BBZ102TBB**

Βούρτσισμα και αναρρόφηση χαλιών με κοντό πέλος, μοκετών και κάθε επίστρωσης δαπέδου σε ένα πέρασμα. Ιδιαίτερα κατάλληλη για απορρόφηση των τριχών των κατοικίδιων ζώων. Η κίνηση του κυλίνδρου της βούρτσας επιτυγχάνεται μέσω του ρεύματος αναρρόφησης της ηλεκτρικής σκούπας. Δεν είναι απαραίτητη καμία ηλεκτρική σύνδεση.

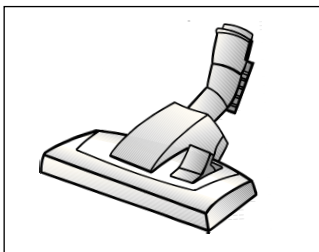
**Πέλμα δαπέδου BBZ082BD**

Πέλμα δαπέδου με δυνατότητα εναλλαγής, κατάλληλο για χαλιά και λεία δάπεδα.

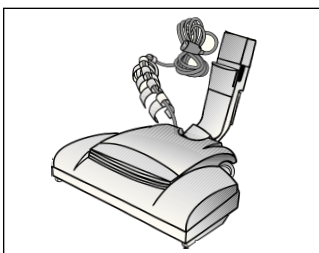
**Βούρτσα Electromatic® BBZ145EB**

Βούρτσισμα και αναρρόφηση χαλιών με κοντό πέλος, μοκετών και κάθε επίστρωσης δαπέδου σε ένα πέρασμα. Ανασηκώνει και φροντίζει το πέλος των χαλιών. Ιδιαίτερα κατάλληλη για απορρόφηση των τριχών των κατοικίδιων ζώων.

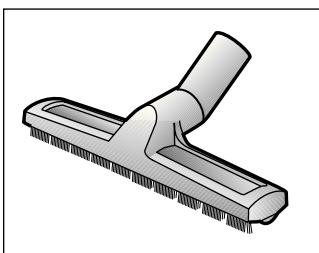
**Πέλμα αναρρόφησης σκληρού δαπέδου BBZ122HD**

Για την αναρρόφηση σκόνης από λεία δάπεδα (παρκέ, πλακάκια, τερακότα,...)

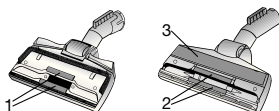
Ανταλλακτικά

Το **συλλέκτη κλωστών (1/2)** και το **εξάρτημα γυαλίσματος (3)** μπορείτε να τα προμηθευτείτε, όταν χρειάζεται, μέσω του σέρβις πελατών.

Συλλέκτης κλωστών (1): κωδικός 188565

Συλλέκτης κλωστών (2): κωδικός 184773

Εξάρτημα γυαλίσματος (3): κωδικός 482209

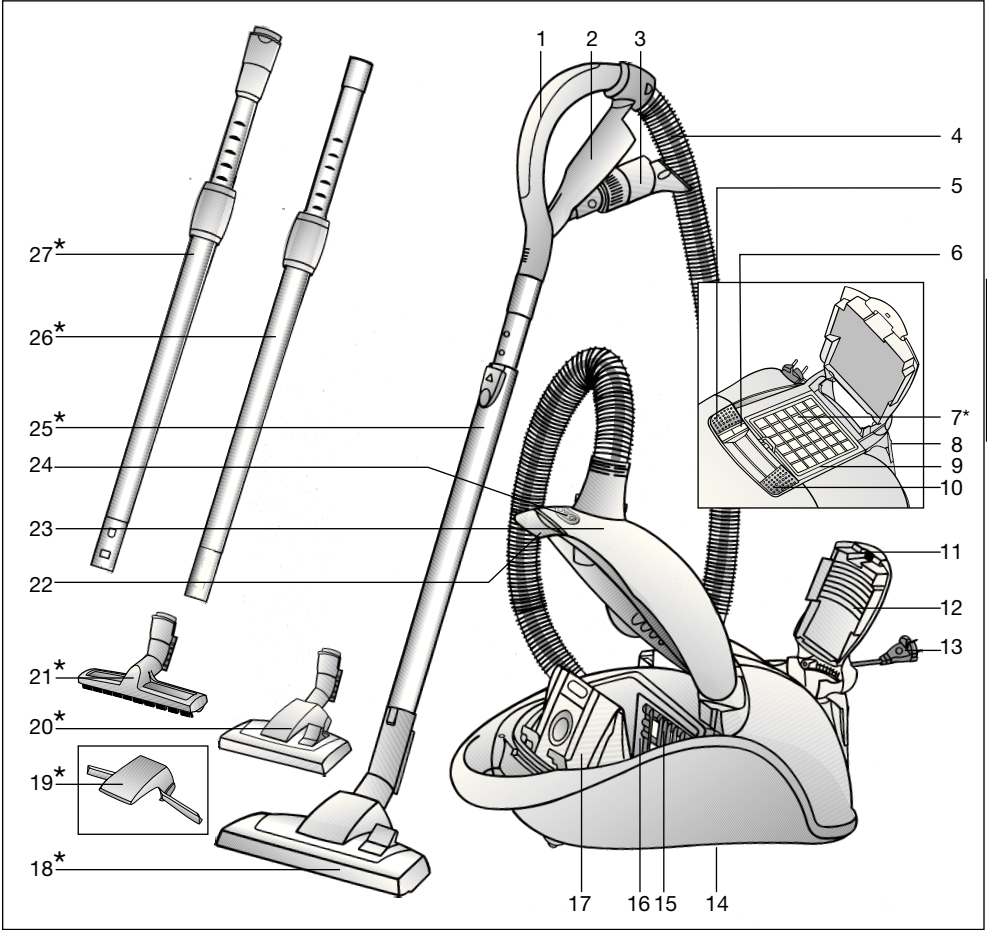

- 1 Hortum tutamağı
- 2 Aksesuar tutucusu
- 3 Kombine aksesuar
- 4 Emme hortumu
- 5 Açma veya kapama düğmesi
- 6 Filtre değiştirme göstergesi
- 7 Dışarı üfleme filtresi*
- 8 Park yardım donanımı
- 9 Dışarı üfleme filtresi için çerçeve
- 10 Emme gücü ayar düğmesi
- 11 Kapak dili
- 12 Dışarı üfleme ızgarası
- 13 Elektrik bağlantı kablosu
- 14 Taban yardım parçası (cihazın alt tarafında)
- 15 Motor koruma filtresi
- 16 Filtre tutturma donanımı

- 17 Filtre torbası MEGAFilt®SuperTEX
- 18 Fonksiyonu değiştirilebilen zemin süpürme ünitesi*
- 19 Halı kaldırıcı*
- 20 Fonksiyonu değiştirilebilen kilit kovanlı yer süpürme ünitesi*
- 21 Sert zemin ağı*
- 22 Kapak kulpu
- 23 Toz haznesi kapağı
- 24 Elektromatik fırça bağlantısı
- 25 Sürgü düğmeli teleskopik boru*
- 26 Sürgü manşetli teleskopik boru*
- 27 Sürgü manşetli ve kilit açma kovanlı teleskopik boru*

*cihaz donanımına bağlıdır

Kullanma kılavuzunu lütfen itinayla muhafaza ediniz.

Elektrikli süpürgeyi başka birisine verecek olursanız, lütfen kullanma kılavuzunu da veriniz.

Amaca uygun kullanım

Bu elektrikli süpürge sadece evdeki normal kullanım için tasarlanmıştır ve ticari kullanım için uygun değildir.

Bu elektrikli süpürge sadece bu kullanma kılavuzunda verilen bilgilere göre kullanılmalıdır.

Amaca uygun olmayan veya hatalı kullanımdan kaynaklanan muhtemel hasarlardan üretici sorumlu değildir ve sorumluluğu tutulamaz.

Bu nedenle, lütfen aşağıdaki bilgilere kesinlikle dikkat ediniz!

Elektrikli süpürge sadece şu parçalar ile kullanılmalıdır:

- Orijinal toz torbası MEGAFilt®SuperTEX
- Orijinal yedek parçalar, orijinal aksesuarlar veya orijinal özel aksesuarlar

Elektrikli süpürge şu işlemler için uygun değildir:

- İnsanların veya hayvanların bu cihaz ile temizlenmesi
- Şu cisim, madde veya pisliklerin emilerek temizlenmesi:
 - Haşereler veya cihazın içine emilebilecek küçük canlılar
 - Sağlığa zararlı, keskin kenarlı, sıcak veya akkorlaşmış maddeler.
 - Nemli, ıslak veya sıvı maddeler.
 - Kolay alevlenen veya patlayıcı maddeler ve gazlar.

Güvenlik bilgileri

Bu elektrikli süpürge, geçerli teknik kurallara ve bilinen güvenlik yönetmeliklerine uygundur.

Cihazın şu Avrupa yönetmeliklerine uygun olduğunu tasdik ediyoruz:

89/336/EWG (91/263/EWG, 92/31/EWG ve 93/68/EWG direktifleri ile değiştirildi). 73/23/EWG (93/68/EWG direktifi ile değiştirildi).

- Elektrikli süpürge sadece tip levhasında verilen bilgilere göre bağlanmalı ve işletmeye alınmalıdır.
- Keskinlikle toz torbası MEGAFilt®SuperTEX takılmadan çalıştırılmamalıdır.
=> Aksi halde cihaz zarar görebilir!
- Çocukların elektrikli süpürgeyi kullanımına sadece bir büyüğün denetimi altında izin verilmelidir.
- El tutamağı ile emmeyi önleyiniz, memeler ve boru kafa yakınında.
=> Yaralanma tehlikesi mevcuttur!
- Elektrik bağlantı kablosu elektrikli süpürgeyi taşımak için kullanılmamalıdır.
- Birçok saat süren, aralıksız işletme durumunda, elektrik bağlantı kablosu tamamen çekilip açılmış olmalıdır.
- Cihazın elektrik beslemesini kesmek için elektrik fişi prizden çıkarılacağı zaman, elektrik bağlantı kablosundan değil, fişin kendisinden tutulup çekilmelidir.
- Elektrik bağlantı kablosu keskin kenarlar üzerinden çekilmemeli ve herhangi bir yere sıkıştırılmamalıdır.
- Elektrikli süpürgede ve aksesuarlarında herhangi bir işlem yapılmadan önce, elektrik fişi prizden çekilip çıkarılmalıdır.

- Elektrikli süpürge de herhangi bir hasar varsa, kesinlikle çalıştırmayınız. Bir arıza söz konusu olduğu zaman, elektrik fişini prizden çekip çıkarınız.
 - Tehlikelerden korunmak için tamir işlemleri ve elektrikli süpürge üzerindeki yedek parça değişiklikleri sadece yetkili müşteri hizmetleri tarafından uygulanmalıdır.
 - Elektrikli süpürge, neme ve ısı kaynaklarına karşı korunmalıdır.
 - Emerek temizleme işlemi yapılmadığı zaman, cihaz kapatılmalıdır.
 - Eskimiş ve artık kullanılmayacak olan cihazlar derhal kullanılamaz hale getirilmeli ve gerektiği şekilde giderilmelidir.
 - Güvenlik sebeplerinden dolayı, elektrikli süpürge bir aşırı ısınma emniyet sistemi ile donatılmıştır. Eğer bir bloke olma veya tıkanma söz konusu olursa ve cihaz fazla ısınır, cihaz otomatik olarak kapanır. Elektrik fişini prizden çıkarınız ve emme ünitesinin, emme borusunun veya hortumun tıkanmamış olduğunu kontrol ediniz veya filtrenin değiştirilmesi gerekip gerekmediğini kontrol ediniz.
- Arıza giderildikten sonra, cihazın en az 1 saat soğumasını bekleyiniz. Bu süre sonunda cihaz tekrar kullanılabilir.

Giderme bilgileri

■ Ambalaj

Ambalaj, elektrikli süpürgeyi transport esnasında zarar görmeye karşı korur. Ambalaj çevreye zarar vermeyen malzemelerden ibarettir ve bu nedenle tekrar geri kazanılabilir. Artık gerek kalmayan ambalaj malzemelerini, "Grüner Punkt" adını taşıyan yeniden değerlendirme sisteminin toplama merkezleri üzerinden gideriniz.

■ Eski cihaz

Eski cihazlar çok kez değerli malzemeler ihtiva eder. Bu nedenle, eski cihazınızı tekrar değerlendirilmesi için yetkili satıcınıza veya bir geri kazanma veya dönüşüm merkezine veriniz. Güncel giderme yöntemleri hakkında bilgi almak için, lütfen yetkili satıcınıza veya oturduğunuz bölge belediyesine başvurunuz.

■ Lütfen dikkat

- Cihazı, sadece en az 16 A ile sigortalanmış bir prize bağlayın! Cihazın açılması esnasında sigorta devreye girmişse, bu durum yüksek bağlantı değerine sahip başka elektrikli cihazların aynı devreye bağlanmış olmasından kaynaklanıyor olabilir. Cihazı açarken en düşük güç kademesini ayarlayarak ve güç kademesini sonradan artırarak sigortanın devreye girmesini engelleyebilirsiniz.

Lütfen resimli sayfaları açınız!

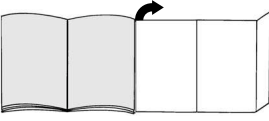

Çalıştırılması

Resim 1

- Emme hortumu ucunu emme deliğine takıp kilitleyiniz.
- Emme hortumu çıkarılırken, iki kilit dili bastırılmalı ve hortum çekilerek dışarı çıkarılmalıdır.

Resim 2*

- Tutamak ve teleskopik boru birbirine takılmalıdır.
- Tutamak, kilitleninceye kadar teleskopik borunun içine itilmelidir. Bağlantıyı çözmek için, kilit kovanını bastırınız ve tutamağı çekip çıkarınız.

Resim 3*

- Halı kaldıracıyı üniteye yerleştiriniz.
- Halı kaldıracıyı yanlardan basınçla tespitleyiniz.

Resim 4*

- Zemin süpürme ünitesi ve teleskopik boru birbirine takılmalıdır.
- Teleskopik boru, kilitleninceye kadar zemin süpürme ünitesinin bağlantı ucunun içine itilmelidir. Bağlantıyı çözmek için, kilit kovanını bastırınız ve teleskopik boruyu çekip çıkarınız.

Resim 5*

Sürgü düğmesi/Sürgü manşeti ok işareti yönünde bastırılarak, teleskopik borunun kilidi çözülmeli ve istenilen uzunluk ayarlanmalıdır.

Resim 6

Elektrik bağlantı kablosu fişten tutulmalı, istenilen uzunluğa kadar cihazdan dışarı çekilmeli ve elektrik fişi prize takılmalıdır.

Resim 7

Elektrikli süpürge, açma veya kapama düğmesi ok yönünde basılarak, açılır veya kapatılır.

Çok yüksek performanslı ve emme gücü yüksek olan bir cihaz satın aldınız. Bu nedenle, azm. güç kademesinin sadece fazla kirli kısa tüylü zemin halılarında veya sert zeminlerde kullanılması önerilir.

Resim 8

Emme gücü ayar düğmesi kullanılarak, istenilen emme gücü kademesiz olarak ayarlanabilir.



Düşük güç aralığı:

Hassas malzemelerin emilmesi içindir, örn. tüller.



Orta güç aralığı:

Az kirlenme durumunda, günlük temizlik için kullanılır.



Yüksek güç aralığı:

Sağlam zemin kaplamalarının, sert zeminlerin ve aşırı kirlenmelerin temizlenmesi için kullanılır.

Emerek temizleme

Resim 9

Zemin süpürme ünitesinin ayarlanması:

- Halıların ve halı kaplı zeminlerin süpürülerek temizlenmesi için =>
- Sert zeminlerin süpürülerek temizlenmesi için =>

*cihaz donanımına bağlıdır

Halı kaldırıcı donanımlı zemin süpürme ünitesi*

Resim 10*

Zemin süpürme ünitesi geriye doğru çekilirken, halı yukarı kaldırılır ve böylelikle halının kenar kısmının altına süpürülerek temizlenmesi sağlanır.

Aksesuarlı süpürüp temizleme

Resim 11*

Kombine aksesuarlar ok yönünde çekilerek, aksesuar tutucu sisteminden çıkarılır.

a) Dar aralık temizleme ünitesi

Dar aralıkların ve köşelerin emilerek temizlenmesi için kullanılır.

Zor ulaşılan yerlerde, dar aralık temizleme ünitesi teleskop şeklinde çekilerek, kombine aksesuar 2 kademeli olarak uzatılabilir.

- Dar aralık temizleme ünitesi, her iki kademede de duyulur şekilde yerine oturuncaya kadar çekilip uzatılmalıdır.
- Teleskop kilit düzenleri çözülerek (ok yönünde bastırılarak), dar aralık temizleme ünitesi tekrar içeri itilip kısaltılabilir.

b) Döşeme ünitesi

Döşeme mobilyaların, tül ve perdele rin, vs. emilerek temizlenmesi için

c) Mobilya fırçası

Pencere çerçevelerini, dolapları, profilleri vs. temizlemek için

■ Döşeme ünitesi ok yönünde katlanmalıdır.

■ Ok yönünde çevrilmeye, fırça çerçevesi dışarı itilir.

■ **Kombine aksesuar ilgili aksesuar tutucuya takılmadan önce, fırça kasnağı içeri çekilmeli ve döşeme temizleme ünitesi geri katlanmalı, yani geri açılmalıdır.**

d) Sert zemin ünitesi

Sert zemin kaplamalarının süpürülmesi için (fayans, parke v.s.) Teleskopik boru, kilitleninceye kadar zemin süpürme ünitesinin bağlantı ucunun içine itilmelidir.

Bağlantıyı çözmek için, kilit kovanını bastırınız ve teleskopik boruyu çekip çıkarınız.

Resim 12

Emerek temizleme işlemine kısa süre ara verilmesi durumunda, cihazın arka yüzündeki park yardımı donanımını kullanabilirsiniz.

Ünite ucundaki plastik çıkıntı, cihazın arka yüzündeki boşluğun içine itilmelidir.

Çalışma sona erdikten sonra

Resim 13

- Cihazı kapatınız, elektrik fişini çekip prizden çıkarınız.
- Elektrik bağlantı kablosunu kısa bir hamle ile çekip, hemen serbest bırakınız (kablo otomatik olarak sarılır).
- Elektrik bağlantı kablosu tekrar çekilerek, kablo freni tekrar aktifleştirilir, kablo kısa bir hamle ile çekilerek, yeniden deaktifleştirilir.
- Elektronik çalışan kablo tamburu ile donatılmış cihazlarda, elektrik fişi prizden çıkarılınca, elektrik kablosu otomatik olarak sarılır.
- Elektrik kablosunun tamamen sarılmasını istemiyorsanız (örn. başka bir priz kullanılacaksa), elektrik kablosundan tutulup çekilince, kablo freni aktifleştirilir.

Resim 14

Cihazı istif etmek/sevk etmek için, cihazın alt tarafındaki taban yardım parçasını kullanabilirsiniz. Cihazı dik konuma alınız. Zemin süpürme ünitesindeki plastik çıkıntıyı cihazın arka yüzündeki boşluğun içine itiniz.

Filtre değiştirilmesi**MEGAfilt®SuperTEX filtre torbasının değiştirilmesi****Resim 15**

- Zemin ünitesi zeminden kaldırıldığında ve en yüksek emme gücü ayarlanmışken, filtre değiştirme göstergesi yoğun ve muntazam bir şekilde yandığı zaman filtre torbası, dolu olmasa da değiştirilmelidir. Bu durumda, içindeki pisliğin türü değiştirme işlemini gerekli kılar.
- Toz haznesi kapağı, kapak kulpu ok yönünde basılarak açılmalıdır.

Resim 16

Filtre torbası MEGAfilt®SuperTEX, kapak dili çekilerek kapatılmalı ve hazneden dışarı çıkarılmalıdır.

Resim 17

Yeni filtre torbası MEGAfilt®SuperTEX, filtre tutturma donanımına takılmalı ve toz haznesi kapağı kapatılmalıdır.

- **Dikkat: Toz haznesi kapağı ancak filtre torbası MEGAfilt®SuperTEX veya tekstil filtre veya toz kabı takılı olduğu zaman kapanır.**

Filtre torbası değiştirildikten sonra filtre değiştirme göstergesi yanmaya devam ederse, emme ünitesinin, borunun veya emme hortumunun tıkanmış olup olmadığını lütfen kontrol ediniz.

Motor koruma filtresinin temizlenmesi

Motor koruma filtresi düzenli aralıklarla hafifçe vurularak ve/veya yıkanarak temizlenmelidir!

Resim 18

- Toz haznesi kapağını açınız (bkz. resim 15).
- Motor koruma filtresini ok yönünde çekerek çıkartınız.
- Motor koruma filtresini hafifçe vurarak temizleyiniz.
- Yoğun kirlenmede motor koruma filtresi yıkanmalıdır. Filtreyi en az 24 saat kurumaya bırakınız.
- Temizlikten sonra motor koruyucu filtresini dayamaya kadar cihazın içine itiniz ve toz bölmesi kapağını kapatınız.

Mikro hijyen filtresinin değiştirilmesi*

Ne zaman değiştirileceği: Her yeni filtre değiştirme paketi açılmasında (en geç 5 toz torbası değiştirilmesinden sonra).

Resim 19

- Kilit dili ok yönünde basılarak, dışarı üfleme ızgarasının kilidi çözülmeli ve ızgara açılmalıdır.
- Kilit dili ok yönünde basılarak, filtre çerçevesinin kilidi çözülmeli ve filtre çerçevesi dışarı çıkarılmalıdır.

*cihaz donanımına bağlıdır

Resim 20*

- Sünger ve mikro hijyen filtresi dışarı çıkarılmalıdır.
- Eski hijyen filtresi giderilmeli ve yeni mikro hijyen filtresi takılmalıdır.
- Sünger temizlenmeli ve o da tekrar filtre çerçevesinin içine yerleştirilmelidir.

İnce toz partikellerinin emilmesinden sonra (örn. toz alçı, çimento, vs.), motor koruma filtresi çırpılarak veya dövülerek temizlenmelidir, gerekirse motor koruma filtresi ve mikro hijyen filtresi değiştirilip yenilenmelidir.

Resim 21*

- Aktif karbon filtre, dillerden birinden tutulup çekilerek dışarı çıkarılmalı ve normal ev çöpü ile giderilmelidir.
- Yeni aktif karbon filtre takılmalıdır.

Resim 22

- Filtre çerçevesi iki tutucu çıkıntı altına itilmeli ve yerine oturuncaya kadar, ok yönünde çevrilmelidir.
- Dışarı üfleme ızgarası kapatılmalıdır.

Hepa filtrenin değiştirilmesi*

Cihazınız bir Hepa filtre ile donatılmışsa, bu filtre senede bir kez değiştirilmelidir. (Filtre değiştirme işlemi için bkz. Resim 19 - 212)

Aktif karbon filtrenin değiştirilmesi*

Cihazınız bir Hepa aktif karbon filtresi ile donatılmışsa, Hepa filtre senede bir, aktif karbon filtre ise yarım senede bir kez değiştirilmelidir. (Filtre değiştirme işlemi için bkz. Resim 19, 21, 22)

Bakım

Elektrikli süpürge'nin her temizlenmesi işleminden önce, cihaz kapatılmalı ve elektrik fişi prizden çekilip çıkarılmalıdır. Elektrikli süpürge ve plastikten aksesuar parçaları normal bir plastik temizleme maddesi ile temizlenebilir, bakımlı olması sağlanabilir.

- **Ovalama maddesi, cam veya genel temizleme maddesi kullanmayınız.**
- **Elektrikli süpürge kesinlikle suya sokulmamalıdır.**

Cihazın toz haznesi gerektiğinde ikinci bir elektrikli süpürge ile temizlenebilir veya kuru bir toz bezi veya toz fırçası ile basit bir şekilde temizlenebilir.

*cihaz donanımına bağlıdır

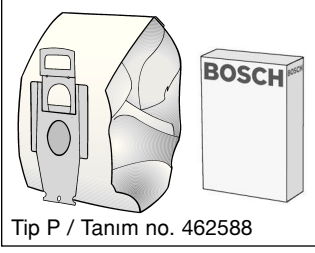

Filtre deęiřtirme paketi BBZ52AFP2

İçerięi:

5 adet kapaklı filtre torbası MEGAfilt®SuperTEX
1 Microsan dıřarı üfleme filtresi

Tip P / Tanım no. 462588

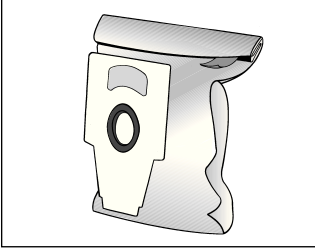

Tekstil filtre (sürekli filtre) BBZ10TFP

Pıtraklı kapaklı tekrar kullanılabilen filtre.

! **Dikkat: Tekstil filtre ile HEPA-filtresi,
HEPA-filtrenin ömrü büyük ölçüde
kısılacağından, kombine edilmemelidir.**

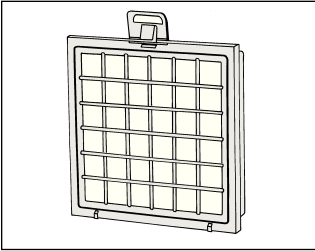

HEPA filtre (Sınıf H12) BBZ151HF

Alerjik insanlar için tavsiye edilir. Ařırı temiz dıřarı üf-
lenen hava için.

Yılda bir deęiřtirilmelidir.

! **Dikkat: Tekstil filtre ile HEPA-filtresi,
HEPA-filtrenin ömrü büyük ölçüde
kısılacağından, kombine edilmemelidir.**

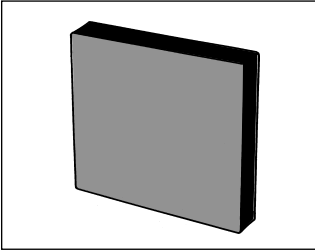

Aktif karbon filtre BBZ190AF

Ekstra kalın aktif karbon minder. Uzun süre, kötü koku-
ları önler. Yılda bir deęiřtirilmelidir.

Sadece HEPA filtre (BBZ151HF) veya Microsan
dıřarı üfleme filtresi ile birlikte kullanılabilir.

Microsan dıřarı üfleme filtresi ile birlikte
kullanılması durumunda, filtre çerçevesinden sü-
nger çıkarılmalı ve aktif karbon filtre takılmalıdır.

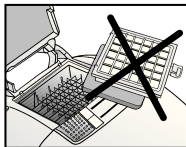
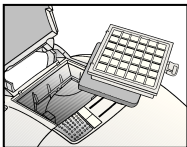

Lütfen dikkat!

"Hepa filtre" + "Aktif karbon filtre" kombinasyonu,
motor koruma ızgarası olan cihazlarda **mümkün**
deęildir.

(= Microsan dıřarı üfleme filtrelili temel donanım)

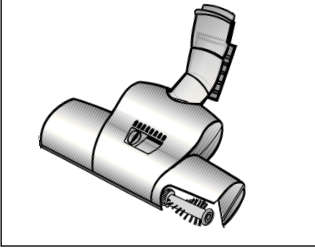

TURBO-UNIVERSAL® fırça BBZ102TBB

Kısa tüylü halıların, zemin halı kaplamalarının veya tüm zemin kaplamalarının, bir işlem kapsamında fırçalanması ve emilerek temizlenmesi için kullanılır. Özellikle hayvan tüy ve kıllarını temizlemek için uygundur. Fırçalı merdanesi, elektrikli süpürgeci emdiği havanın akışı üzerinden hareket ettirilir. Elektrik bağlantısına gerek yoktur.

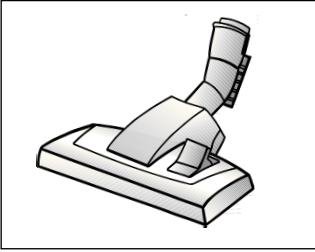

Zemin süpürme ünitesi BBZ082BD

Fonksiyonu değiştirilebilen zemin süpürme ünitesi.

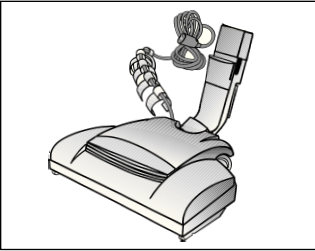

Elektromatik fırça BBZ145EB

Kısa tüylü halıların, zemin halı kaplamalarının veya tüm zemin kaplamalarının, bir işlem kapsamında fırçalanması ve emilerek temizlenmesi için kullanılır. Halı yüzeyini düzeltir ve bakımını yapar. Özellikle hayvan tüy ve kıllarını temizlemek için uygundur.

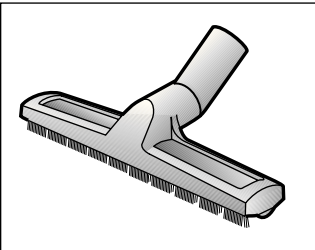

Sert zemin memesi BBZ122HD

Düz zeminlerin süpürülmesi
(parke, fayans, terracotta,...)

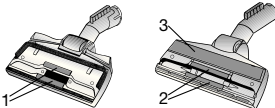

İplik alma ünitesi (1/2) ve parlatma ünitesi (3), gerekirse yetkili servis üzerinden alınabilir.

İplik alma ünitesi (1):
İplik alma ünitesi (2):
Parlatma ünitesi

Tanım no. 188565
Tanım no. 184773
(3): Tanım no. 482209

Instrukcję użytkowania należy zachować. Przy przekazywaniu odkurzacza osobom trzecim należy również przekazać instrukcję użytkowania.

Użytkowanie zgodne z przeznaczeniem

Opisywany odkurzacz przeznaczony jest do użytku wyłącznie w gospodarstwie domowym

i nie nadaje się do celów przemysłowych. Odkurzacz należy użytkować wyłącznie zgodnie

z danymi zawartymi w niniejszej instrukcji użytkowania.

Producent nie ponosi odpowiedzialności za ewentualne szkody powstałe w wyniku użytkowania niezgodnego z przeznaczeniem lub nieprawidłowej obsługi.

Z tego względu należy koniecznie przestrzegać następujących zaleceń!

Odkurzacz może być eksploatowany wyłącznie z następującymi elementami:

- oryginalny worek na pył MEGAFilt®SuperTEX
- oryginalne części zamienne, osprzęt lub wyposażenie specjalne

Odkurzacz nie nadaje się do:

- odkurzania ludzi lub zwierząt
- zasyiania:
 - mikroorganizmów,
 - szkodliwych dla zdrowia, ostrokrawędziowych, gorących lub żarzących się substancji,
 - wilgotnych lub płynnych substancji, łatwopalnych lub wybuchowych materiałów i gazów.

Zalecenia odnośnie bezpieczeństwa

Opisywany odkurzacz spełnia uznane zasady techniki oraz odnośne przepisy bezpieczeństwa.

Potwierdzamy zgodność z następującymi wytycznymi europejskimi: 89/336/EWG (zmieniona przez RL 91/263/EWG, 92/31/EWG oraz 93/68/EWG). 73/23/EWG (zmieniona przez RL 93/68/EWG).

- Odkurzacz należy podłączać i uruchamiać wyłącznie zgodnie z danymi umieszczonymi na tabliczce identyfikacyjnej.
- W żadnym przypadku nie wolno odkurzać bez worka na pył MEGAFilt®SuperTEX. => Może to spowodować uszkodzenie urządzenia!
- Używanie odkurzacza przez dzieci dozwolone jest wyłącznie pod nadzorem osób dorosłych.
- Należy unikać odsysania uchwytem, ssawkami i rurą w pobliżu głowy. => Zachodzi niebezpieczeństwo zranienia!
- Przewodu zasilającego nie wolno używać do noszenia/transportowania odkurzacza.
- W przypadku wielogodzinnej pracy ciągłej należy całkowicie wyciągnąć przewód zasilający.
- W celu odłączenia urządzenia od sieci zasilającej nie wolno ciągnąć za przewód, lecz za wtyczkę.
- Przewodu zasilającego nie wolno ciągnąć po ostrych krawędziach ani zaciskać.
- Przed przystąpieniem do wykonywania jakichkolwiek prac przy odkurzaczu lub przy wyposażeniu należy wyciągnąć wtyczkę zasilającą.
- Uszkodzonego odkurzacza nie wolno uruchamiać. W przypadku zakłócenia w pracy urządzenia należy wyciągnąć wtyczkę z gniazda sieciowego.

- W celu uniknięcia zagrożeń, naprawy i wymiana części zamiennych w odkurzaczu mogą być wykonywane wyłącznie przez autoryzowany serwis.
 - Odkurzacze należy chronić przed wilgocią i źródłami ciepła.
 - W przypadku przerwy w odkurzaniu, odkurzacze należy wyłączać.
 - Wyśłużone urządzenia należy bezzwłocznie doprowadzać do stanu nieprzydatności, a następnie przekazywać je do usunięcia zgodnie z przepisami.
 - Ze względów bezpieczeństwa odkurzacze wyposażony jest w zabezpieczenie przed przegrzaniem. W przypadku wystąpienia zablokowania i nadmiernego nagrzania urządzenia następuje jego automatyczne wyłączenie. Wyciągnąć wtyczkę i sprawdzić, czy ssawka, rura ssąca lub wąż nie są zatkane, względnie czy nie trzeba wymienić filtra.
- Po usunięciu zakłócenia należy pozostawić urządzenie do ostygnięcia przez co najmniej 1 godzinę. Potem urządzenie nadaje się ponownie do użytku.

Zalecenia odnośnie usuwania

■ Opakowanie

Opakowanie chroni odkurzacze przed uszkodzeniem w czasie transportu. Składa się ono z materiałów bezpiecznych dla środowiska naturalnego i z tego względu nadaje się do odzysku surowców wtórnych. Niepotrzebne materiały opakowaniowe należy odprowadzać do punktów gromadzenia w ramach systemu odzysku surowców wtórnych Grüner Punkt (zielony punkt).

■ Stare urządzenia

Stare urządzenia zawierają bardzo dużo cennych materiałów. Z tego względu wysłużone urządzenie należy oddawać dostawcy względnie do centrum odzysku surowców wtórnych do ponownego wykorzystania. Informacje na temat obecnie obowiązujących sposobów usuwania można uzyskać u dostawcy lub w Zarządzie Gminy.

■ Należy przestrzegać następujących zaleceń

Podłączać urządzenie wyłącznie do gniazdka wtykowego, które zabezpieczone jest bezpiecznikiem co najmniej 16A! Jeżeli bezpiecznik zadziała przy włączeniu urządzenia, może to być spowodowane tym, że równocześnie inne urządzenia elektryczne o większej mocy przyłączeniowej podłączone są do tego samego obwodu prądowego. Zadziałania bezpiecznika można uniknąć, ustawiając przed włączeniem urządzenia najniższy stopień mocy i wybierając wyższy stopień dopiero po włączeniu urządzenia.

Proszę rozłożyć strony z ilustracjami!

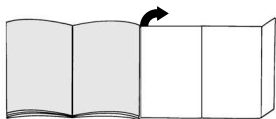

Uruchomienie

Rysunek 1

- Wzęblic króciec węża ssącego w otworze ssawnym.
- Przy usuwaniu węża ssącego wcisnąć oba noski wzębiające i wyciągnąć wąż.

Rysunek 2*

- Złączyć uchwyt i rurę teleskopową.
- Wsunąć uchwyt w rurę teleskopową aż do zatrzaśnięcia.
W celu rozłączenia połączenia nacisnąć tuleję odblokowującą i wyciągnąć uchwyt.

Rysunek 3*

- Nasadzić podnośnik krawędzi dywanu na ssawkę.
- Zatrzasnąć podnośnik krawędzi dywanu poprzez boczny nacisk.

Rysunek 4*

- Złączyć ssawkę do podłóg i rurę teleskopową.
- Wsunąć rurę teleskopową w króciec ssawki do podłóg aż do zatrzaśnięcia.
W celu rozłączenia połączenia nacisnąć tuleję odblokowującą i wyciągnąć rurę teleskopową.

Rysunek 5*

Poprzez naciśnięcie przycisku przesuwającego/ przesunięcie tulei przesuwnej w kierunku wskazywanym przez strzałkę odblokować rurę teleskopową i ustawić na odpowiednią długość.

Rysunek 6

Uchwycić wtyczkę przewodu zasilającego, wyciągnąć na odpowiednią długość i wsunąć wtyczkę w gniazdo.

Rysunek 7

Włączyć względnie wyłączyć odkurzacz poprzez naciśnięcie włącznika względnie wyłącznika w kierunku wskazywanym przez strzałkę.

Nabyli Państwo urządzenie charakteryzujące się dużą mocą i siłą ssania.

Z tego względu ustawianie maksymalnej mocy zalecane jest wyłącznie do czyszczenia bardzo zanieczyszczonych wykładzin podłogowych o niskim włosiu lub twardych podłóg.

Rysunek 8

Za pomocą regulatora siły ssania można bezstopniowo ustawiać siłę ssania odkurzacza.



Niski zakres mocy:

Do odkurzania delikatnych materiałów, np. firan.



Średni zakres mocy:

Do codziennego czyszczenia przy małym zanieczyszczeniu.



Duży zakres mocy:

Do czyszczenia wytrzymałych wykładzin podłogowych, twardych podłóg oraz przy dużym zanieczyszczeniu.

Odkurzanie

Rysunek 9

Ustawianie ssawki do podłóg:

- Do odkurzania dywanów i wykładzin podłogowych =>
- Do odkurzania twardych podłóg =>

*w zależności od wyposażenia

Ssawka do podłóg z podnośnikiem krawędzi dywanu*

Rysunek 10*

Przy ciągnięciu ssawki do podłóg dywan jest unoszony, co umożliwia odkurzanie pod krawędzią dywanu.

Odkurzanie z zastosowaniem wyposażenia

Rysunek 11*

Wyjąć wyposażenie Kombi z uchwytu poprzez pociągnięcie w kierunku wskazywanym przez strzałkę.

a) Ssawka szczelinowa

Do odkurzania szczelin i narożników. Do odkurzania w miejscach trudnodostępnych można przedłużyć wyposażenie Kombi poprzez 2-stopniowe, teleskopowe rozciągnięcie ssawki do szczelin.

- Na obu stopniach należy wyciągać ssawkę do szczelin do momentu usłyszenia zatrzaśnięcia.
- Zwolnienie blokad teleskopowych (naciśnięcie w kierunku wskazywanym przez strzałkę) umożliwia ponowne zsuniecie ssawki do szczelin.

b) Ssawka do tapicerki

Do odkurzania mebli tapicerskich, zasłon itp.

c) Pędzel do odkurzania mebli

Do odkurzania ram okiennych, szaf, profili itp.

- Odchylić ssawkę do tapicerki w kierunku wskazywanym przez strzałkę.
- Wysunąć wieniec szczotkowy poprzez obrót w kierunku zaznaczonym strzałką.
- **Przed włożeniem wyposażenia Kombi w uchwyt wyposażenia wieniec szczotkowy musi być wkręcony a ssawka do tapicerki odchylna z powrotem.**

d) Specjalna ssawka do podłóg twardej

Do odkurzania twardej wykładzin podłogowych (płytek ceramicznych, parkietu itp.)

Wsunąć rurę teleskopową w króciec ssawki do podłóg aż do zatrzaśnięcia. W celu rozłączenia połączenia nacisnąć tuleję odblokowującą i wyciągnąć rurę teleskopową.

Rysunek 12

W czasie krótkich przerw w odkurzaniu można skorzystać z zaczepu umieszczonego z tyłu urządzenia.

Wsunąć wypust z tworzywa sztucznego przy króćcu ssawki we wgłębienie z tyłu urządzenia.

Po pracy

Rysunek 13

- Wyłączyć urządzenie, wyciągnąć wtyczkę z gniazda zasilającego.
- Krótco pociągnąć i puścić przewód zasilający (przewód zostanie automatycznie zwinięty).
- Ponowne pociągnięcie przewodu zasilającego włącza hamulec kablowy, krótkie pociągnięcie za przewód włącza hamulec.
- W urządzeniach z elektronicznie uruchamianym bębnem kablowym przewód zasilający zostaje automatycznie zwinięty przy wyciągnięciu wtyczki z gniazda.
- Jeśli przewód zasilający nie ma zostać całkowicie zwinięty (np. przy zmianie gniazodka zasilającego), hamulec kablowy uruchamiany jest poprzez pociągnięcie za przewód zasilający.

*w zależności od wyposażenia

Rysunek 14

Do odstawiania/transportowania urządzenia można korzystać z zaczepu rury ssącej znajdującego się na spodzie urządzenia. Pionowe ustawianie urządzenia. Wsunąć wypust z tworzywa sztucznego przy ssawce do podłóg we wgłębienie na spodzie urządzenia.

Wymiana filtra**Wymiana worka filtrującego MEGAFilt®SuperTEX****Rysunek 15**

- Jeśli przy ssawce uniesionej z powierzchni podłogi i ustawieniu najwyższej mocy ssania, wskaźnik wymiany filtra świeci się intensywnie i równomiernie na czerwono trzeba wymienić worek filtrujący, również wtedy jeśli nie jest on jeszcze pełny. W tym przypadku konieczność wymiany powoduje rodzaj wypełnienia.
- Otworzyć pokrywę komory pyłowej poprzez naciśnięcie dźwigni zamykającej w kierunku wskazanym przez strzałkę.

Rysunek 16

Zamknąć worek filtrujący MEGAFilt®SuperTEX poprzez pociągnięcie za pokrywę zamykającą i wyjąć go.

Rysunek 17

Włożyć nowy worek filtrujący MEGAFilt®SuperTEX w uchwyt i zamknąć pokrywę komory pyłowej.

- **Uwaga: Pokrywa komory pyłowej zamyka się wyłącznie przy włożonym worku filtrującym MEGAFilt®SuperTEX względnie filtrze tekstylnym lub pojemniku na pył.**

Jeśli po wymianie worka filtrującego wskaźnik wymiany filtra nadal świeci się, należy sprawdzić, czy ssawka, rura lub wąż ssący nie są zatkane.

Czyszczenie filtra zabezpieczającego silnik

Filtr zabezpieczający silnik należy czyścić w regularnych odstępach czasu poprzez wytrzepanie względnie wymycie!

Rysunek 18

- Otworzyć pokrywę komory pyłowej (patrz rysunek 15).
- Wyciągnąć filtr zabezpieczający silnik w kierunku wskazywanym przez strzałkę.
- Oczyszczyć filtr zabezpieczający silnik poprzez wytrzepanie.
- W przypadku dużego zanieczyszczenia filtra zabezpieczającego silnik należy go wymyć. Następnie pozostawić filtr na co najmniej 24 godziny do wyschnięcia.
- Po czyszczeniu, wsunąć filtr zabezpieczający silnik do oporu w urządzenie i zamknąć pokrywę komory pyłowej.

Wymiana mikrofiltra higienicznego*

Kiedy wymieniać: Przy każdym nowym opakowaniu filtrów wymiennych (najpóźniej po wymienieniu 5 worków na pył).

*w zależności od wyposażenia

Rysunek 19

- Odblokować i otworzyć pokrywę zamykającą w kierunku wskazywanym przez strzałki.
- Odblokować i otworzyć ramę filtra poprzez naciśnięcie pokrywy zamykającej w kierunku wskazywanym przez strzałki.

Rysunek 20*

- Wyjąć piankę i mikrofiltr higieniczny.
- Usunąć zużyty i włożyć nowy mikrofiltr higieniczny.
- Oczyszczyć piankę i również włożyć ponownie do ramy filtra.

Po wessaniu drobnych cząsteczek pyłu (jak np. gips, cement, itp.), należy oczyścić filtr zabezpieczający silnik poprzez wytrzepanie, ewentualnie wymienić filtr zabezpieczający silnik oraz mikrofiltr higieniczny.

Rysunek 21*

- Wyjąć filtr z węgla aktywnego poprzez pociągnięcie za wypust i wyrzucić do śmieci.
- Włożyć nowy filtr z węgla aktywnego.

Rysunek 22

- Wsunąć ramę filtra pod oba wypusty mocujące i odchylić w kierunku wskazywanym przez strzałkę do momentu zatrzaśnięcia.
- Zamknąć kratkę wylotu powietrza.

Wymiana filtra Hepa*

Jeżeli urządzenie wyposażone jest w filtr Hepa, trzeba wymieniać go raz do roku. (Wymiana filtra patrz rysunki 19 oraz 22)

Wymiana filtra z węgla aktywnego*

Jeżeli urządzenie wyposażone jest w filtr Hepa oraz z węgla aktywnego, filtr Hepa trzeba wymieniać raz do roku, a filtr z węgla aktywnego co pół roku.

(Wymiana filtra patrz rysunki 19, 21, 22)

Konserwacja

Przed każdym czyszczeniem odkurzacza trzeba go wyłączyć i wyciągnąć wtyczkę z gniazda zasilającego.

Odkurzacze i elementy wyposażenia z tworzywa sztucznego mogą być czyszczone dostępnymi na rynku środkami do czyszczenia tworzyw sztucznych.

- **Nie wolno stosować żadnych środków szorujących, do czyszczenia szkła lub uniwersalnych środków czyszczących. W żadnym wypadku odkurzacza nie wolno zanurzać w wodzie.**

Komorę pyłową można w razie potrzeby oczyścić za pomocą drugiego odkurzacza lub po prostu suchą ścierką/pędzlem.

Zastrzega się wprowadzanie zmian technicznych.

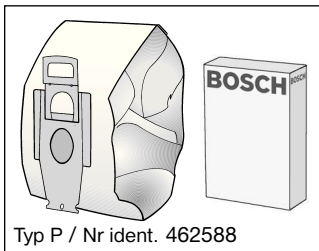

Typ P / Nr ident. 462588

Opakowanie filtrów wymiennych BBZ52AFP2

Zawartość:

5 worków filtrujących MEGAfilt®SuperTEX z zamknięciem
1 filtr wylotu powietrza Microsan

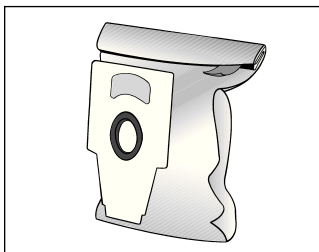
**Filtr tekstylny (filtr trwały) BBZ10TFP**

Filtr wielokrotnego użytku z zamknięciem rzepowym.

- ! **Uwaga: Unikać połączenia filtra tekstylnego z filtrem HEPA, gdyż powoduje to znaczne skrócenie żywotności filtra HEPA.**

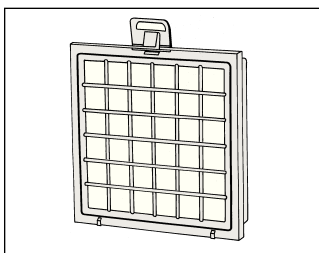
**Filtr HEPA (klasa H12) BBZ151HF**

Zalecany dla alergików. Dla zapewnienia bardzo czystego powietrza wydychanego z odkurzacza.
Wymieniać co roku.

- ! **Uwaga: Unikać połączenia filtra tekstylnego z filtrem HEPA, gdyż powoduje to znaczne skrócenie żywotności filtra HEPA.**

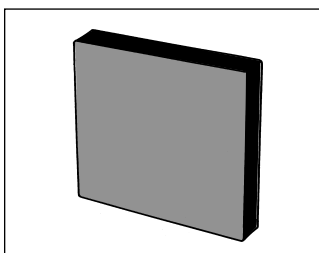
**Filtr z węgla aktywnego BBZ190AF**

Bardzo gruba poduszeczka z węgla aktywnego. Zapobiega przez długi okres czasu emisji nieprzyjemnych zapachów.
Wymieniać co roku.

Stosować wyłącznie w połączeniu z filtrem HEPA (BBZ151HF) lub filtrem wylotu powietrza Microsan. W przypadku stosowania z filtrem wylotu powietrza Microsan należy usunąć piankę z ramy filtra i włożyć filtr z węgla aktywnego.

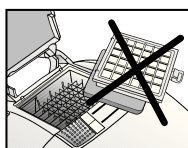
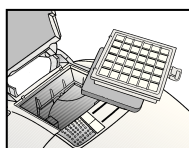
**Należy przestrzegać następujących zaleceń!**

Łączne stosowanie filtra Hepa + filtra z węgla aktywnego **nie jest możliwe** w urządzeniach z kratką zabezpieczającą silnik.

(= Wyposażenie podstawowe z filtrem wylotu powietrza Microsan)

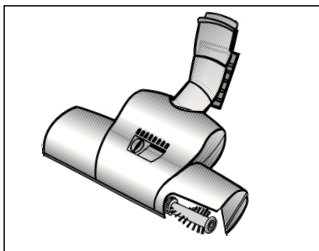

Szczotka TURBO-UNIVERSAL® BBZ102TBB

Szczotkowanie i odsysanie w jednym procesie roboczym dywanów o krótkim włosie oraz wykładzin dywanowych względnie wszystkich rodzajów wykładzin. Szczególnie nadaje się do usuwania sierści zwierząt. Napęd walca szczotkowego odbywa się za pomocą strumienia powietrza zasysanego przez odkurzacz. Nie jest wymagane żadne podłączenie elektryczne.

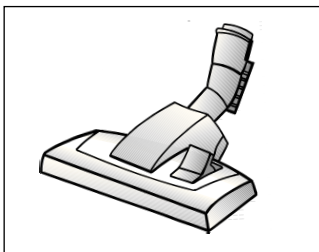

Przełączana dysza do podłóg BBZ082BD

Przełączana dysza do podłóg, nadaje się do dywanów i gładkich podłóg.

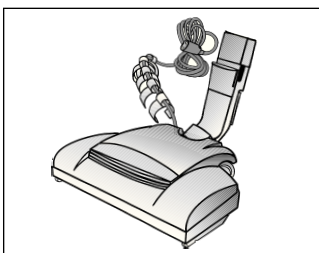

Szczotka Electromatic® BBZ145EB

Szczotkowanie i odsysanie w jednym procesie roboczym dywanów o krótkim włosie oraz wykładzin dywanowych względnie wszystkich rodzajów wykładzin. Unosi i pielęgnuje runo dywanu. Szczególnie nadaje się do usuwania sierści zwierząt.

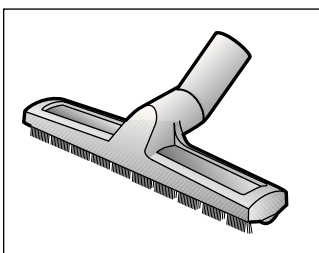

Specjalna ssawka do podłóg twardych BBZ122HD

Do odkurzania gładkich podłóg (parkiet, płytki ceramiczne, terakota,...)

Części zamienne

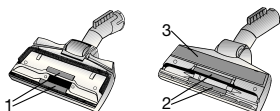

Zgarniacz nici (1/2) oraz wkładkę do polerowania (3)

można w razie potrzeby nabyć w dziale serwisowym.

Zgarniacz nici (1): Nr ident. 188565

Zgarniacz nici (2): Nr ident. 184773

Wkładka do polerowania (3): Nr ident. 482209

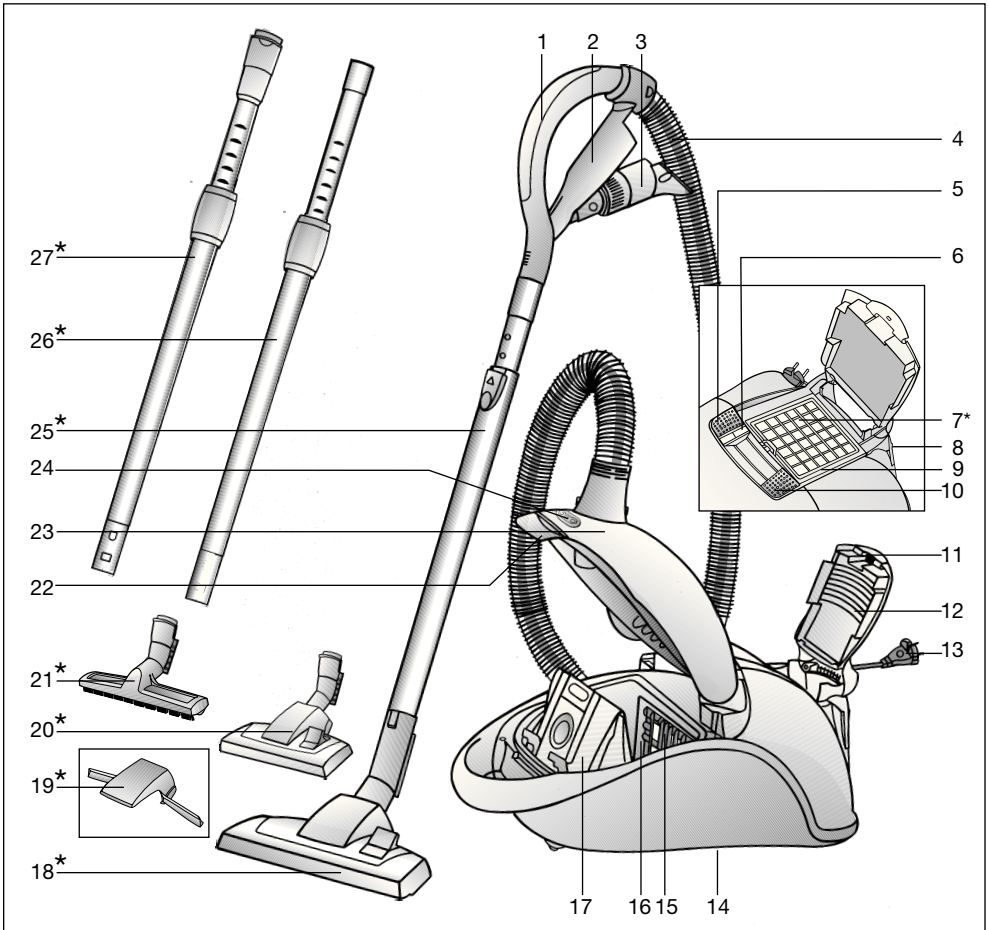

- | | |
|--|--|
| 1 Porszívócső fogantyú | 16 Szűrőtartó |
| 2 Tartozék-tartó | 17 MEGAFilt®SuperTEX szűrőzacskó |
| 3 Kombi-tartozék | 18 Átkapcsolható padlószívófej* |
| 4 Szívótömlő | 19 Szőnyegemelő* |
| 5 Be- ill. kikapcsoló gomb | 20 Átkapcsolható padlószívófej reteszlelőhüvellyel* |
| 6 Szűrőcsere-kijelző | 21 kemény padlóhoz való szívófej* |
| 7 Kifúvósűrű* | 22 Zárókar |
| 8 Leállító segédeszköz | 23 Porkamra fedél |
| 9 Keret a kifúvósűrűhöz | 24 Csatlakozó az Electromatic-keféhez |
| 10 Szívóerő szabályzó | 25 Teleszkópcső tolókapcsolóval* |
| 11 Zárópecek | 26 Teleszkópcső a csúszókarmantyúval* |
| 12 Kifúvórács | 27 Teleszkópcső a csúszókarmantyúval és a reteszlelőhüvellyel* |
| 13 Hálózati csatlakozókábel | |
| 14 Porszívócső tartó (a készülék alsó oldalán) | |
| 15 Motorvédő-szűrő | |

*kiviteltől függően

Kérjük őrizze meg a használati utasítást.
A porszívó továbbadásakor adja oda a használati utasítást is.

Rendeltetésszerű használat

Ez a porszívó csak a háztartásban történő alkalmazásra, és nem ipari célokra készült.

A porszívót kizárólag a használati utasítás előírásainak megfelelően használja.

A gyártó nem felel az olyan esetleges károkért, amelyek a nem rendeltetésszerű használat, vagy hibás kezelés következtében keletkeznek.

Ezért feltétlenül tartsa be az alábbi utasításokat!

A porszívót csak:

- eredeti MEGAFilt®SuperTEX porzacskóval
- eredeti pótalkatrészekkel, tartozékokkal vagy megvásárolható tartozékokkal szabad üzemeltetni

A porszívó nem alkalmas:

- emberek vagy állatok leporszívózására
- a következők felszívására:
 - mikroorganizmusok
 - egészségre ártalmas, éles szélű, forró, vagy forrásban lévő anyagok
 - nedves, vagy folyékony anyagok
 - enyhén lobbánékony vagy robbanékony anyagok és gázok.

Biztonsági útmutató

Ez a porszívó megfelel a technika mai állása szerint elfogadott szabályoknak és az ide vonatkozó biztonsági előírásoknak.

Igazoljuk az alábbi európai irányelveknek való megfelelést: 89/336/EWG (változtatva: RL 91/263/EWG, 92/31/EWG és 93/68/EWG-vel). 73/23/EWG (változtatva: RL 93/68/EWG-vel).

- A porszívót csak a tipustábla szerint szabad csatlakoztatni és üzembe helyezni.
- Soha ne dolgozzon a MEGAFilt®SuperTEX porzacskó nélkül.
=> A készülék megsérülhet!
- Gyerekeknek a kefés porszívó használatát csak felügyelet mellett szabad megengedni.
- Kerülje a kézi fogantyúval, a fúvókával és a csővel történő szívást a fej közelében.
=> Sérülésveszély áll fenn!
- Ne használja a hálózati csatlakozókábelt a porszívó emeléséhez/szállításához.
- Több órás, folyamatos használat esetén a hálózati csatlakozókábelt teljesen ki kell húzni.
- Ne a hálózati csatlakozókábelnél, hanem a csatlakozódugónál fogva húzza ki a dugót, ha a készüléket a hálózatról le akarja választani.
- A hálózati csatlakozókábelt ne húzza át éles széleken, és ne törje meg.
- Még mielőtt bármilyen munkát végezne el a porszívón vagy a tartozékokon, húzza ki a hálózati csatlakozódugót.
- Sérült porszívót ne helyezzen üzembe. Zavar esetén húzza ki a hálózati csatlakozódugót.
- A veszélyek elkerülése érdekében a porszívón javításokat és alkatrészcserét csak erre felhatalmazott vevőszolgálat végezhet.
- A porszívót védeni kell a nedvességtől és a hőforrásoktól.

- Ha nem porszívózik, kapcsolja ki a készüléket.
- Az elhasználódott készülékeket azonnal használhatatlanná kell tenni, és azután a készüléket szakszerű ártalmatlanításra le kell adni.
- Biztonsági okokból a porszívó túlmelegedés elleni védelemmel van ellátva. Ha eltömődés lép fel, és a készülék túl forró lesz, a gép automatikusan kikapcsol. Húzza ki a hálózati csatlakozódugót és bizonyosodjon meg arról, hogy a szívócső vagy a tömlő szívófeje nincs-e eltömődve, illetve a szűrőt nem kell-e kicserélni. A zavar megszüntetése után legalább 1 órán át hagyja a készüléket lehűlni. Ezután a készülék ismét használható.

Környezetvédelmi tudnivalók

■ Csomagolás

A csomagolás védi a porszívót a szállítás során keletkező sérülésektől. A csomagolás környezetbarát anyagokból készült, és ezért újrafeldolgozásra alkalmas. A továbbiakban már nem szükséges csomagolóanyagot helyezni el a Zöld Pont újrahasznosítási rendszer gyűjtőhelyein.

■ A régi készülék

A régi készülék még sok értékes anyagot tartalmaz. Ezért kiselejtezett készülékét adja le újrahasznosításra kereskedőjénél, vagy egy MÉH-telepen. A kiselejtezett készülék elhelyezésére vonatkozó legújabb információkat a kereskedőktől vagy a helyi önkormányzattól szerezheti be.

■ Kérjük, hogy ügyeljen az alábbiakra

- Kérjük a következők figyelembevételét!
A készüléket csak olyan dugaszaljzatra csatlakoztassa, amely legalább 16 A biztosítókkal van lebiztosítva!
Ha biztosíték a készülék bekapcsolásakor időnként leoldana, annak az lehet az oka, hogy egyidejűleg egy másik nagy áramfelvételű elektromos készülék is ugyanarra az áramkörre lett csatlakoztatva. A biztosíték kioldása elkerülhető, ha a készüléket bekapcsolás előtt a legalacsonyabb teljesítményfokozatra állítja, és azután csak fokozatosan állítja magasabb teljesítményfokozatra.

Kérjük, hogy hajtsa ki a képes oldalt.

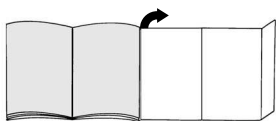

Üzembehelyezés

ábra 1

- a) Kattints be a szívótömő csonkját a szívónyílásba.
- b) A szívótömlő kivételéhez nyomja össze a két rögzítő pecket és húzza ki a tömlőt.

ábra 2*

- a) Dugja össze a kézi fogantyút és a teleszkópcsövet.
- b) Tolja a kézi fogantyút bekattanásig a teleszkópcsőbe. A szétszedéshez nyomja meg a kioldó hüvelyt és húzza ki a fogantyút.

ábra 3*

- Helyezze a szőnyegemlőt a szívófejre.
- A szőnyegemlőt oldalról megnyomva kattints be.

ábra 4*

- a) Dugja össze a teleszkópcsövet és a padlófűvőkát.
- b) Tolja be a teleszkópcsövet bekattanásig a padlószívófej csőtoldatába. A szétszedéshez nyomja meg a kioldó hüvelyt és húzza ki a teleszkópcsövet.

ábra 5*

Nyomja meg a tolókapcsolót / csúszókarmantyút a nyíl irányába a teleszkópcső kioldásához és állítsa be a kívánt hosszúságra.

ábra 6

Fogja meg a hálózati csatlakozókábelt a csatlakozódugónál fogva, húzza a kívánt hosszúságra, majd dugja be a hálózati dugaszolóaljzatba.

ábra 7

Kapcsolja be, illetve ki a porszívót a be- / kikapcsoló gombnak a nyíl irányába történő lenyomásával.

Ön egy nagy teljesítőképességű és nagy szívóerejű készüléket vásárolt. A maximális teljesítmény-beállítást ezért csak nagyon az erősen szennyezett, alacsony szálú szőnyegpadlóknál és kemény padlóknál használja.

ábra 8

A szívóerő szabályzóval tudja a kívánt szívóerőt fokozatmentesen beállítani.



Alacsony teljesítmény (szívóerő):
Érzékeny anyagok leszívására, pl. függönyökhöz.



Közepes teljesítmény (szívóerő):
Enyhe szennyeződések napi tisztításához.





Magas teljesítmény (szívóerő):
Robusztus padlóborítások, kemény padló és erős szennyezettség esetén.

Szívás

ábra 9

A padlószívófej beállítása:

- Szőnyegek és szőnyegpadlók szívásához => 
- Kemény padlók szívásához => 

*kivittől függően

Padlószívófej szőnyegemelővel*

ábra 10*

A padlószívófej visszahúzásakor az a szőnyeget felemeli, és így lehetősége van arra is, hogy a szőnyeg széle alatt porszívózzon.

Porszívózás a tartozékokkal

ábra 11*

A kombi-tartozékot a tartozéktartóból a nyíl irányában történő kihúzással vegye ki.

a) Keskeny szívófej

Rések és sarkok porszívózásához. A nehezen hozzáférhető helyeknél a kombi-tartozékot a keskeny szívófej teleszkópszerű kihúzásával 2 fokozatban meg lehet hosszabbítani.

- A keskeny szívófejet mindkét fokozatban addig húzza kifelé, amíg nem hallja, hogy bekattant.
- A teleszkópzárak kioldásával (nyomás a nyíl irányában) lehet a keskeny szívófejet újra összehúzni.

b) Szőnyegtisztító fej

A kárpitozott bútorok, kárpitok, függönyök stb. porszívózásához.

c) Bútorcset

Ablakkeretek, szekrények, profilok, stb. porszívózásához.

- Billentse át a szőnyegtisztító fejet a nyíl irányába.
- A nyíl irányában történő elfordítással hajtsa ki a kefékoszorút.
- **A kombi-tartozék tartozéktartóba történő behelyezése előtt a kefékoszorút fordítsa be, és a szőnyegtisztító fejet billentse vissza.**

d) Keménypadló-szívófej

Kemény padlóborítások porszívózásához (csempék, parketta stb.)

Tolja be a teleszkópcsővet bekattanásig a padlószívófej csőtoldalába.

A szétszedéshez nyomja meg a kioldó hüvelyt és húzza ki a teleszkópcsővet.

ábra 12

Rövid porszívózási szüneteknél használhatja a leállító segédeszközt a készülék alján. Tolja a szívófej csonkjánál lévő a műanyagbordát a készülék alján lévő nyílásba.

A munka után

ábra 13

- A készüléket kapcsolja ki, és a hálózati csatlakozódugót húzza ki a dugaszoló aljzatból.
- Kicsit húzza meg a hálózati csatlakozókábelt, majd engedje vissza (a kábel automatikusan feltekeredik).
- A hálózati csatlakozókábel ismételt meghúzása bekapcsolja a kábelféket, míg a kábel rövid meghúzása hatástalanítja azt.
- Elektronikus kábeldob-kioldóval szerelt készülékeknél a hálózati csatlakozókábel csatlakozódugójának a dugaszoló aljzatból történő kihúzása után a kábel automatikusan feltekeredik.
- Ha nem akarja, hogy a hálózati csatlakozókábel teljesen feltekeredjen (pl. a csatlakozódugó cseréjénél) a hálózati kábel meghúzásával aktiválja a kábelféket.

ábra 14

A készülék leállításához/szállításához használhatja a készülék alján lévő porszívócső tartót. Állítsa fel a készüléket. Tolja a padló-szívófejnél lévő műanyagbordát a készülék alján lévő nyílásba.

* kivételtől függően

Szűrőcsere

A MEGAFilt®SuperTEX szűrőzacskó cseréje

ábra 15

- Ha a szűrőcsere-kijelző intenzíven és állandóan világít még akkor is, ha a legnagyobb szívásteljesítményű beállítás esetén felemeli a szívófejet szőnyegről a szűrőzacskót még akkor is cserélje ki, ha nem lenne teljesen tele. Ebben az esetben a beszívott tartalom jellege teszi a cserét szükségessé.
- Nyissa ki a porkamra fedelét a zárókar nyíl irányába történő tolásával.

ábra 16

Húzza ki a MEGAFilt®SuperTEX porzacskót a zárókapocsnál fogva, és vegye ki.

ábra 17

Az új MEGAFilt®SuperTEX szűrőzacskót helyezze be a tartóba, és zárja le a porkamra fedelét.

- **Figyelem: A porkamra fedele csak behelyezett MEGAFilt®SuperTEX vagy ciklon-portartállyal zárható le.**

Ha a szűrőcsere-kijelző a szűrőzacskó kicserélése után is tovább világítana, kérjük ellenőrizze, hogy a szívófej, a cső vagy a szívótömlő nincs-e eltömődve.

A motorvédő-szűrő megtisztítása

A motorvédő-szűrőt rendszeres időközönként odaütögetéssel meg kell tisztítani illetve ki kell mosni!

ábra 18

- Nyissa ki a porkamra fedelét (lásd: 15. ábra).
- Húzza ki a motorvédő szűrőt a nyíl irányában.
- A motorvédő szűrőt odaütögetéssel tisztítsa meg.
- Erős szennyezettség esetén mossa el a motorvédő szűrőt. A szűrőt a mosás után legalább 24 óráig hagyja száradni.
- Tisztítás után ütközésig tolja be a motorvédő-szűrőt készülékbe és zárja be a porkamra fedelét.

Mikro-higiéniaszűrő cseréje*

Mikor kell kicserélni?

Minden új csereszűrő-csomag behelyezésekor (legkésőbb 5 porzacskó után).

ábra 19

- A zárókapocs nyíl irányában történő lenyomásával oldja ki a kifúvórácsot és nyissa ki.
- Szabadítsa ki a szűrőkeretet a zárókapocs lenyomásával a nyíl irányában és vegye ki.

ábra 20*

- A habanyagot és a mikro-higiéniaszűrőt vegye ki.
- Távolítsa el a mikro-higiéniaszűrőt és helyezze be az új mikro-higiéniaszűrőt.
- Tisztítsa meg a habanyagot és azt is helyezze vissza a szűrőkeretbe.

* kivittől függően

Finom por-részecskék felszívása után (mint például gipsz, cement, stb.), a motorvédő-szűrőt tisztítsa meg odaütögetéssel, esetleg cserélje ki a motorvédő-szűrőt és a mikro-higiéniaszűrőt.

ábra 21*

- Vegye ki az aktívszén-szűrőt a nyelvet húzva, és dobja ki a háztartási hulladékba.
- Helyezze be az új aktívszén-szűrőt.

ábra 22

- Tolja a szűrőkeretet a két tartóborda alá és döntse a nyíl irányába, amíg be nem ugrik a helyére.
- Zárja le a kifúvórácstot.

A Hepa-szűrő cseréje*

Ha az Ön készüléke egy Hepa-szűrővel van felszerelve, azt évente ki kell cserélni. (A szűrőcserét lásd a 19. és 22. ábrán)

Az aktívszén-szűrő cseréje*

Ha az Ön készüléke egy Hepa és aktívszén-szűrővel is fel van szerelve, a Hepa-szűrőt évente, az aktívszén-szűrőt félévente ki kell cserélni. (A szűrőcserét lásd a 19., 21. és 22. ábrán)

Ápolás

A porszívó minden tisztítása előtt a készüléket ki kell kapcsolni, és a hálózati csatlakozódugót ki kell húzni.

A porszívó és a műanyagból készült tartozékok

ápolásához szokványos műanyagtisztítót lehet használni.

- **Ne használjon súrolószert, üveg vagy általános tisztítószert. A porszívót soha ne tegye vízbe!**

A porkamrát szükség esetén egy másik porszívóval ki lehet porszívózni, vagy egyszerűen egy száraz portörölővel /porecsettellel meg lehet tisztítani.

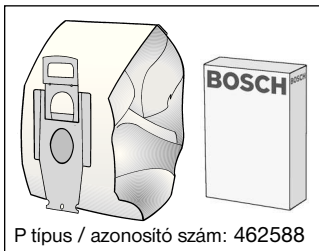

P típus / azonosító szám: 462588

Csereszűrő-csomag: BBZ52AFP2

Tartalom:

- 5 MEGAfilt® SuperTEX zárral ellátott szűrőzacskó
- 1 Microsan-kifúvósűrő



Textilszűrő (tartószűrő): BBZ10TFP

Újra felhasználható szűrő tépőzárral.

- ! **Figyelem: A textilszűrő és a HEPA-szűrő kombinációja kerülendő, mert ez csökkentheti a HEPA-szűrő élettartamát.**

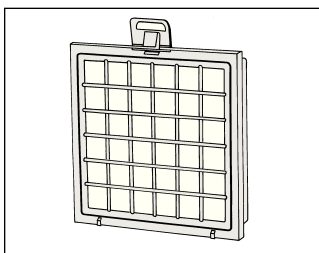

Hepa-szűrő (H12 osztály): BBZ151HF

Allergiásoknak ajánlott. Különösen tiszta a kifújtt levegő. Évente kell cserélni.

- ! **Figyelem: A textilszűrő és a HEPA-szűrő kombinációja kerülendő, mert ez csökkentheti a HEPA-szűrő élettartamát.**

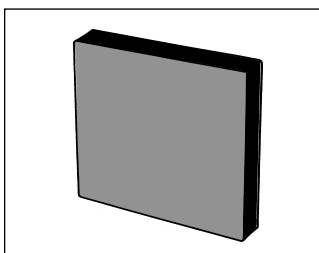

Aktívszén-szűrő: BBZ190AF

Különösen vastag aktívszén-párnával. Hosszú időn át csökkenti a zavaró szagokat. Évente kell cserélni.

Csak Hepa-szűrővel (BBZ151HF) vagy Microsan-kifúvósűrővel együtt használható.

Ha Microsan-kifúvósűrőt használ, a habanyagot a szűrőkeretből távolítsa el, és helyezze be az aktívszén-szűrőt.

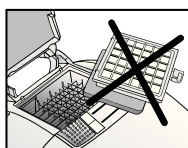
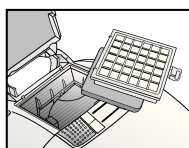

Kérjük, hogy ügyeljen az alábbiakra:
Hepa-szűrő + aktívszén-szűrő kombináció **nem lehetséges a motorvédő ráccsal** szerelt készüléknél.

(= alapkitétel Microsan-kifúvósűrővel)

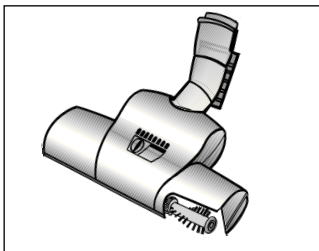

TURBO-UNIVERZÁL®-kefe: BBZ102TBB

Rövidszőrű szőnyegek és szőnyegpadlók, illetve mindenféle padlóburkolat kefézése és porszívózása egy munkalépésben. Különösen alkalmas állatszőr felszívására. A kefedob meghajtását a porszívó szívási légárama biztosítja. Elektromos áramot nem igényel.

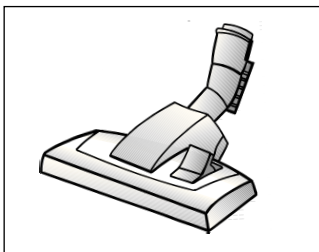

Átkapcsolható padlószívófej BBZ082BD

Átkapcsolható padlószívófej, alkalmas szőnyegekhez és sima padlókhöz.

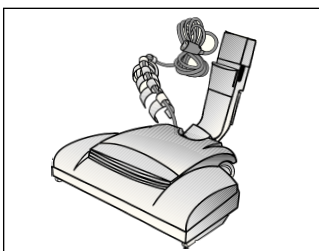

Electromatic-kefe BBZ145EB

Rövidszőrű szőnyegek és szőnyegpadlók, illetve mindenféle padlóburkolat kefézése és porszívózása egy munkalépésben. Beáll a szőnyeg szálirányába és így tisztítja meg azt. Különösen alkalmas állatszőr felszívására.

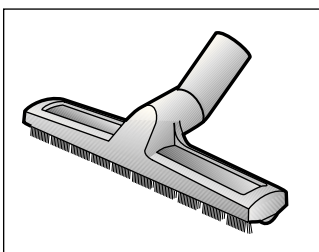

kemény padló-szívófej BBZ122HD

Sima padlók porszívózásához (parketta, csempék, terrakotta stb.)

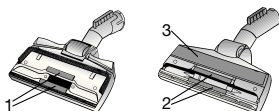

Szösztelenítő (1/2) és polírozó feltét (3), amelyet szükség esetén a vevőszolgálatnál vásárolhat meg.

Szösztelenítő (1):azonosító szám: 188565

Szösztelenítő (2):azonosító szám: 184773

Polírozó feltét(3): azonosító szám: 482209

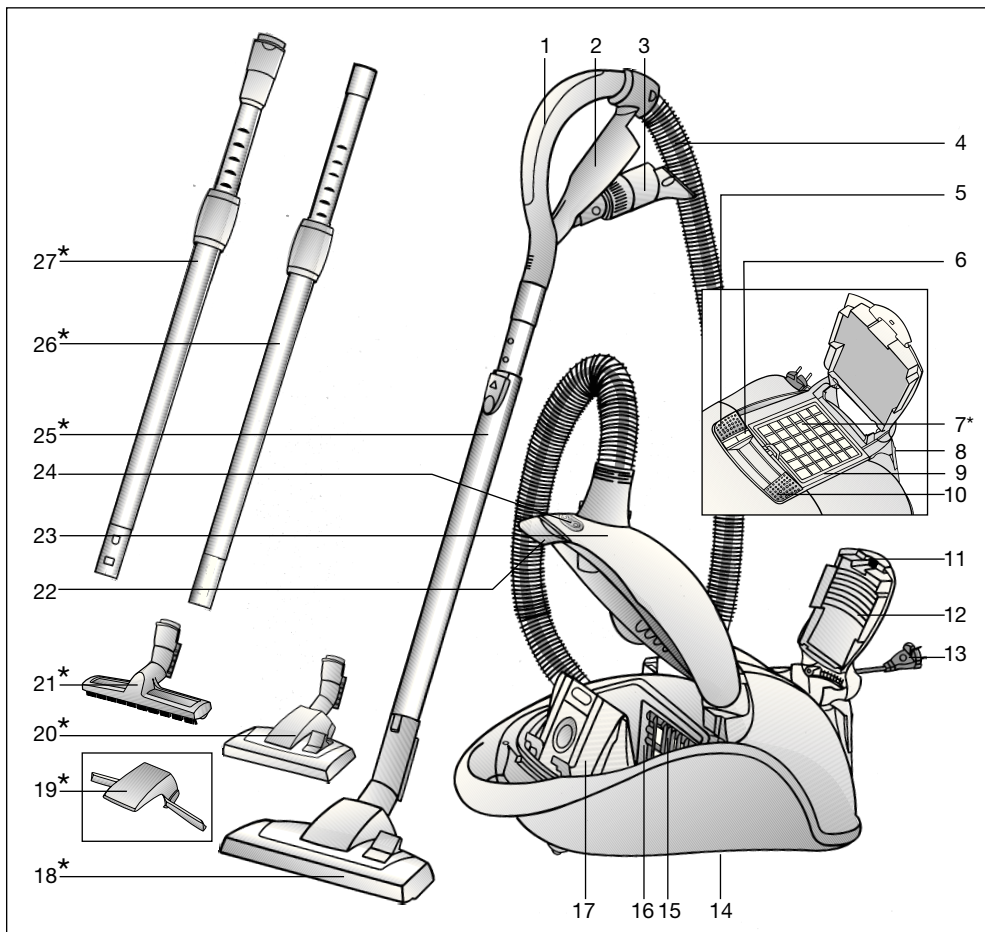

- | | | | |
|-----|---|----|---|
| 1 | Дръжка на маркуча | 16 | Държач на филтъра |
| 2 | Държач на принадлежности | 17 | Торбичка за прах MEGAFilt®SuperTEX |
| 3 | Комбинирани принадлежности | 18 | Превключваема подова дюза* |
| 4 | Сукателен маркуч | 19 | Повдигач на мокета* |
| 5 | Бутон за включване или изключване | 20 | Превключваема подова дюза с деблокираща втулка* |
| 6 | Индикация за смяна на филтъра | 21 | Дюза за твърди подове* |
| 7 | Издухващ филтър* | 22 | Блокиращ лост |
| 8 | Спомагателно устройство за паркиране | 23 | Капак на прахоуловителното отделение |
| 9 | Рамка на издухващия филтър | 24 | Място за присъединяване на четка Electromatic |
| 10 | Регулатор на силата на прахоизсмукване | 25 | Телескопна тръба с плъзгащ бутон* |
| 11 | Затваряща планка | 26 | Телескопна тръба с плъзгаща маншета* |
| 12 | Издухващ филтър | 27 | Телескопна тръба с плъзгаща маншета и деблокираща втулка* |
| 13 | Шнур за присъединяване към мрежа | | |
| 14 | Спомагателно устройство за паркиране (на долната страна на уреда) | | |
| 15 | Защитен филтър на мотора | | |
| 18* | | | |

Моля указанията за ползуване да бъдат съхранявани.
При предаване на прахосмукачката на трети лица моля да бъдат предавани и указанията за ползуване.

Използуване по предназначението

Тази прахосмукачка е предвидена само за използване в домакинството и не за професионални цели.

Използвайте прахосмукачката само в съответствие с данните на тези указания за ползуване.

Производителят не поема гаранция за евентуални повреди, които са причинени от използване не по предназначението или от неправилно обслужване.

Поради това моля непременно съблюдавайте следните указания! Прахосмукачката може да работи само с:

- Оригинална прахоуловителна торбичка MEGAFilt®SuperTEX
- Оригинални резервни части и принадлежности или специални принадлежности

Прахосмукачката не е пригодена за:

- Прахоизсмукване по хора и животни
- Изсмукване на:
 - малки живи същества
 - вредни за здравето, с остри ръбове, горещи или нажежени вещества
 - влажни или течни вещества
 - леко възпламеними или експлозивни вещества и газове.

Указания за безопасност

Тази прахосмукачка отговаря на признатите правила на техниката и на съответните правила на техниката за безопасност.

Ние потвърждаваме съответствието със следните европейски разпоредби: 89/336/EWG (заменена от RL 91/263/EWG, 92/31/EWG и 93/68/EWG). 73/23/EWG (заменена от RL 93/68/EWG).

- Прахосмукачка да се включва и пуска да работи само в съответствие с данните на фирмената табелка.
- Никога да не се смуче без прахоуловителна торбичка MEGAFilt®SuperTEX.
=> Уредът може да бъде повреден!
- На деца да се разрешава използването на прахосмукачката само под надзор.
- Избягвайте да изсмуквате прах с дръжка, дюзи и тръба близко до главата.
=> Има опасност от нараняване!
- Шнурът за присъединяване към мрежа не бива да бъде използван носене/ транспортиране на прахосмукачка та.
- При няколко часова непрекъсната работа изтеглете напълно шнура за присъединяване към мрежата.
- Когато искате на изключите прахосмукачката от мрежата не дърпайте за шнура за присъединяване към мрежа, а изтеглете щепсела.
- Шнурът за присъединяване към мрежа не бива да се дърпа през остри ръбове и да се прегъва.
- Преди всякакви работи по прахосмукачката и принадлежностите изтеглете щепсела от мрежата.

- При повреди прахосмукачката да не се пуска да работи. При наличие на неизправност изтеглете щепсела от мрежата.
- За да бъдат избегнати нещастни случаи ремонти и смяна на резервни части на прахосмукачката могат да бъдат извършвани само от авторизирана сервизна служба
- Пазете прахосмукачката от влага и горещина.
- Изключете уреда, ако не смучете прах.
- Остарелите уреди веднага да бъдат привеждани в негодност, след което уредът да бъде предаден за отстраняване по съответния предписан начин.
- По съображения за безопасност е прахосмукачката е снабдена със защита от прегряване. Ако уредът блокира и се загрее, то той сам автоматично се изключва. Извадете щепсела от мрежата и се уверете, че дюзата на смукателна тръба или маркуча не са задръстени, или филтърът не се нуждае от смяна. След отстраняването на неизправността оставете уреда да изстине най-малко 1 час. След това уредът отново е готов за работа.

Указания по отстраняване

■ Опаковка

Опаковката пази прахосмукачката от повреди при транспортирането. Тя е направена от благоприятни за околната среда материали и поради това е годна за рециклиране.

Изхвърляйте ненужните Ви вече опаковъчни материали в местата за събиране на системата за повторно използване "Зелена точка".

■ Стари уреди

Старите уреди много често съдържат още ценни материали. Поради това предайте Вашият остарял уред на Вашия търговец или в центъра за рециклиране за повторно използване. За актуалните начини за отстраняване питайте Вашия търговец или Вашия общински съвет.

■ Моля да се вземе под внимание

- Включвайте прахосмукачката само в контакт, който е защитен с предпазител от най-малко 16 А. Ако при включване на уреда предпазителът се задейства, то причината за това може да бъде, че в същата електрическа верига едновременно са включени и други електрически уреди с голяма обща консумирана мощност. Задействането на предпазителя може да се предотврати, ако Вие преди да включите уреда го поставите на най-ниска степен на мощност и чак след това го превключите на по-голяма степен на мощност.

Моля отгърнете страниците с рисунки!

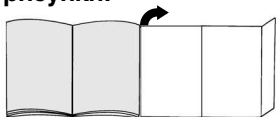

Пускане в действие

Рис. 1

- a) Поставете шуцера на смукателния маркуч в смукателния отвор до щракване.
- b) При сваляне на смукателния маркуч натиснете двете фиксиращи издатини и издърпайте маркуча.

Рис. 2*

- a) Вкарайте една в друга дръжката и телескопна тръба.
- b) Вкарайте дръжката в телескопната тръба до щракване. За освобождаване на връзката натиснете деблокиращата втулка и извадете дръжката.

Рис. 3*

- Поставете повдигача на мокета върху дюзата.
- Фиксирайте повдигача на мокета като за тази цел го натиснете от страни до щракване.

Рис. 4*

- a) Сложете подовата дюза в телескопната тръба.
- b) Вкарайте телескопната тръба в шуцера на подовата дюза до щракване. За освобождаване на връзката натиснете деблокиращата втулка и извадете телескопната тръба.

Рис. 5*

Чрез натиснете плъзгачия бутон/плъзгачата маншета в посока на стрелката деблокирайте телескопната тръба се и установете желаната дължина.

Рис. 6

Хванете шнура за присъединяване към мрежа за щепсела, издърпайте го до желаната дължина и включете щепсела в мрежата.

Рис. 7

Включвайте или изключвайте прахоизсмуквачката чрез задействане на бутона за включване или изключване в посока на стрелката.

Вие си купихте един много мощен уред с голяма производителност на прахоизсмукване.

Поради това прахоизсмукването на максимална мощност се препоръчва само при много силно замърсени мокетни подови настилки с нисък флор или твърди подове.

Рис. 8

Чрез задействане на регулатора на силата на прахоизсмукване може да се настрои безстепенно желаната сила на прахоизсмукване.

 Диапазон на малки мощности: За прахоизсмукване по чувствителни материали, например пердета.

 Диапазон на средни мощности: За ежедневно почистване при неголямо замърсяване.



 Диапазон на големи мощности: За почистване на груби подови настилки, твърди подове и при силно замърсяване.

*Според екипировката

Прахоизсмукване

Рис. 9

Регулиране на подовата дюза:

- За прахоизсмукване по мокети и мокетни подови настилки => 
- За прахоизсмукване на твърди подове => 

подова дюза с повдигач на мокета*

Рис. 10*

При обратно изтегляне на подовата дюза мокетът се повдига и по този начин е възможно прахоизсмукването под ръба на мокета.

Прахоизсмукване с принадлежности

Рис. 11

Освободете комбинираните принадлежности чрез издърпване в посока на стрелката.

а) Дюза за фуги

За прахоизсмукване по фуги и ъгли. За трудно достъпни места комбинираните принадлежности могат чрез телескопно изтегляне на дюзата за фуги на две степени да бъдат удължениете.

- Изтеглете дюзата за фуги колкото се може по-навън до ясно щракване.
- Чрез освобождаване телескопната блокировка (натискане in в посока на стрелката) дюзата за фуги може да бъде вкарана отново.

б) Дюза за тапицерия

За прахоизсмукване тапицирани мебели, завеси и т.н.

в) Четка за мебели

За прахоизсмукване по рамки на прозорци, шкафове, профили и т.н.

- Преобърнете дюзата за тапицерия в посока на стрелката.
- Четковия венец се изкарва чрез завъртане в посока на стрелката.
- **Преди поставяне на комбинираните принадлежности в държача за принадлежности завъртете четковия венец и върнете дюзата за тапицерия в предишното положение.**

д) дюза за твърди подове

За изсмукване на прах по твърди подови настилки (плочки, паркет и др.) Вкарайте телескопната тръба в щуцера на подовата дюза до щракване.

За освобождаване на връзката натиснете деблокиращата втулка и извадете телескопната тръба.

Рис. 12

При кратки паузи при прахоизсмукване Вие можете да използвате спомагателното устройство за паркиране на обратната страна на уреда. Вкарайте пластмасовото ребро на щуцера на дюзата във вдлъбнатината на обратната страна на уреда.

След работа

Рис. 13

- Изключете уреда, извадете щепсела от контакта.
- Дръпнете кратко шнура за присъединяване към мрежата и го отпуснете (шнурът автоматично се навива).
- За да активирате спирачката на шнура дръпнете отново шнура за присъединяване към мрежата, повторното кратко дръпване за шнура деактивира спирачката.

- При уреди с електронно задействане на барабана за шнура при изваждане на щепсела от мрежовия контакт шнурът за присъединяване към мрежата автоматично се навива.
- Ако Вие не желаете шнурът за присъединяване към мрежата да се навие напълно (например при смяна на контакта) спирачката на шнура се активира с дърпане на шнура за присъединяване към мрежата.

Рис. 14

За паркиране/транспортиране на уреда Вие можете да използвате спомагателното устройство за паркиране на долната страна на уреда. Поставете уреда във вертикално положение. Вкарайте пластмасовите ребра на подовата дюза във вдлъбнатината на обратната страна на уреда.

Смяна на филтъра

Смяна на филтърната торбичка MEGAFilt®SuperTEX

Рис. 15

- Ако при повдигната от пода дюза и максимална мощност на изсмукване индикацията за смяна на филтъра свети интензивно и равномерно, то трябва да се смени филтърната торбичка, даже ако тя още не е съвсем пълна. В този случай смяната е необходима поради вида на запълнения материал.
- Отворете капака на прахоуловителното отделение със задействане на блокиращия лост в посока на стрелката.

Рис. 16

Затворете филтърната торбичка MEGAFilt®SuperTEX посредством дърпане на затварящата планка и я извадете.

Рис. 17

Поставете новата филтърна торбичка MEGAFilt®SuperTEX в държача и затворете капака на прахоуловителното отделение.

- **Внимание: Капакът на прахоуловителното отделение може да бъде затворен само с поставена филтърна торбичка MEGAFilt®SuperTEX или текстилен филтър или колектор за прах. Ако след смяна на филтърната торбичка показателя за смяна на филтъра продължава да свети, моля проверете, дали дюзата, тръбата или смукателния маркуч не са задръстени.**

Почистване на защитния филтър на двигателя

Почиствайте редовно на равни интервали от време защитния филтър на двигателя посредством почукване или промиване!

Рис. 18

- Отворете капака на прахоуловителното отделение (виж рис. 15).
- Извадете защитния филтър на двигателя чрез издърпване в посока на стрелката.
- Почистете защитния филтър на двигателя посредством почукване.
- В случай на силно замърсяване промийте защитния филтър на двигателя. След това оставете филтъра да постои най-малко 24 часа, за да изсъхне.

- След почистване, вкарайте защитния филтър на мотора в уреда до упор и затворете капака на прахоуловителното отделение.

Смяна на микрохигиеничния филтър*

Кога сменяме: При всеки нов сменяем филтърен пакет (най-късно след 5 прахоуловителни торбички).

Рис. 19

- Чрез натискане на затварящата планка в посока на стрелката деблокирайте и отворете издухващата решетка.
- Чрез натискане на затварящата планка в посока на стрелката деблокирайте и извадете филтърната рамка.

Рис. 20*

- Свалете пенопласта и микрохигиеничния филтър.
- Свалете микрохигиеничния филтър и поставете нов микрохигиеничен филтър.
- Почистете пенопласта и го поставете отново във филтърната рамка.

След смучене на фини частици прах (като например на гипс, цимент и др.), почистете чрез почукване защитния филтър на мотора, евентуално сменете защитния филтър на мотора и микрохигиеничния филтър.

Рис. 21*

- Извадете филтър от активен въглен чрез изтегляне на планката и го изхвърлете заедно с домакинските отпадъци.
- Поставете нов филтър от активен въглен.

Рис. 22

- Вкарайте филтърната рамка под

двете носещите ребра и я завъртете в посока на стрелката докато не щракне.

- Затворете издухващата решетка.

Сменета Нера-филтър*

Ако Вашия уред е снабден с Нера-филтър, то той ежегодно трябва да бъде сменян. (Смяна на филтърта виж рис. 19 и 22)

Сменете филтърта от активен въглен*

Ако Вашия уред е снабден с Нера-филтър, то Нера-филтърта трябва да бъде сменян ежегодно, а филтърът от активен въглен да се сменя на половин година. (Смяна на филтърта виж рис. 19, 21, 22)

Поддържане

При всяко почистване на прахосмукачката трябва да бъде изключена и мрежовия щепсел изваден от контакта.

Прахосмукачката и пластмасовите части на принадлежностите могат да бъдат почиствани с наличните на пазара средства за почистване на пластмаси.

- **Не бива да бъдат използвани**
 - изтриващи средства, средства за почистване на стъкло или универсални почистващи средства. Прахосмукачката да не бъде потопявана във вода.

При необходимост прахоуловителното отделение може да бъде изсмукано с помощта на втора прахосмукачка или просто да бъде почистено със суха кърпа за прах/четка за прах.

Правото за правене на технически изменения е запазено.

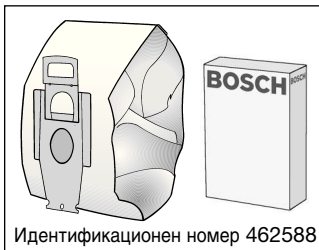

Идентификационен номер 462588

Сменяем филтърен пакет BBZ52AFP2

Съдържание:

5 филтърна торбичка MEGAfil[®]SuperTEX с заключалка

1 издухващ филтър Microsan

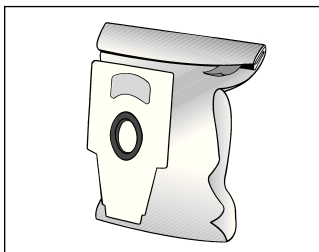

текстилен филтър (постоянен филтър)

VBZ10TFP

филтър за многократно ползване с закрепване "велкро".

! **Внимание:** Комбинацията от текстилен филтър и филтър Нера трябва да бъде избягвана, тъй като в такъв случай силно се намалява дълготрайността на филтъра Нера.

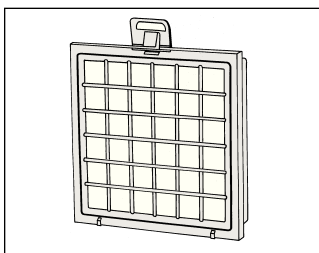

филтър HEPA (клас H12) BBZ151HF

Препоръчва се за алергии. За изключително чист издухван въздух. Да се сменя един път в годината.

! **Внимание:** Комбинацията от текстилен филтър и филтър Нера трябва да бъде избягвана, тъй като в такъв случай силно се намалява дълготрайността на филтъра Нера.

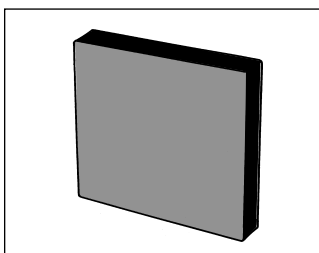

Филтър от активен въглен BBZ190AF

Изключително дебели възглавнички от активен въглен. Предотвратява за дълго време досадните миризми. Да се сменя един път в годината.

Да се използва само заедно с филтър HEPA (BBZ151HF) или издухващ филтър Microsan.

При използване с издухващ филтър Microsan свалете пенопласта от филтърната рамка и поставете филтъра от активен въглен.

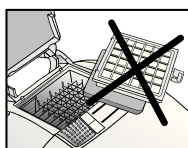
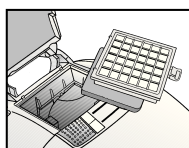

Моля имайте предвид!

Комбинация "филтър Нера" + "филтър от активен въглен" не може да се използва при уреди със защитна решетка на двигателя. (= Стандартна екипировка с издухващ филтър Microsan)

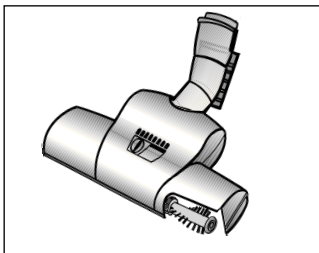

Четка TURBO-UNIVERSAL® BBZ102TBB

Четкане и изсмукване на прах в една работна операция по мокет с къс флор и мокетни подови настилки или за всички настилки. Особено пригодена за изсмукване на животински косми. Задвижването на четковия валик става през засмуквания поток на прахосмукачката. Няма нужда от присъединяване към електрическата мрежа.

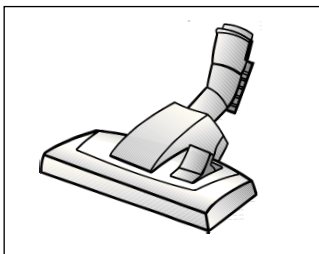

Подова дюза BBZ082BD

Превключваема подова дюза, пригодена за мокет и гладки подове.

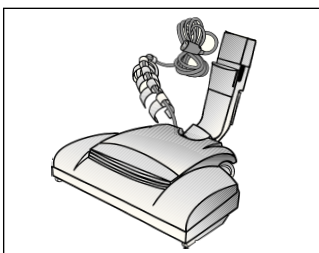

Четка Electromatic BBZ145EB

Четкане и изсмукване на прах в една работна операция на мокети с къс флор, мокетни подови настилки или на всички настилки. Изправя флора на мокета и го поддържа. Особено пригодена за изсмукване на животински косми.

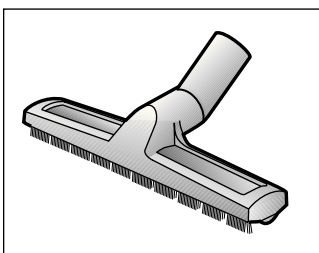

Дюза за твърди подове BBZ122HD

За изсмукване на прах по гладки подове (паркет, плочки, теракота,...)

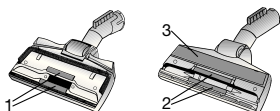

Повдигачът на конци (1/2) и приставката за полиране (3) могат при необходимост да бъдат получени чрез сервизната служба.

Повдигач на конци (1):Идентификационен номер 188565

Повдигач на конци (2):Идентификационен номер 184773

Приставка за полиране (3):Идентификационен номер 482209

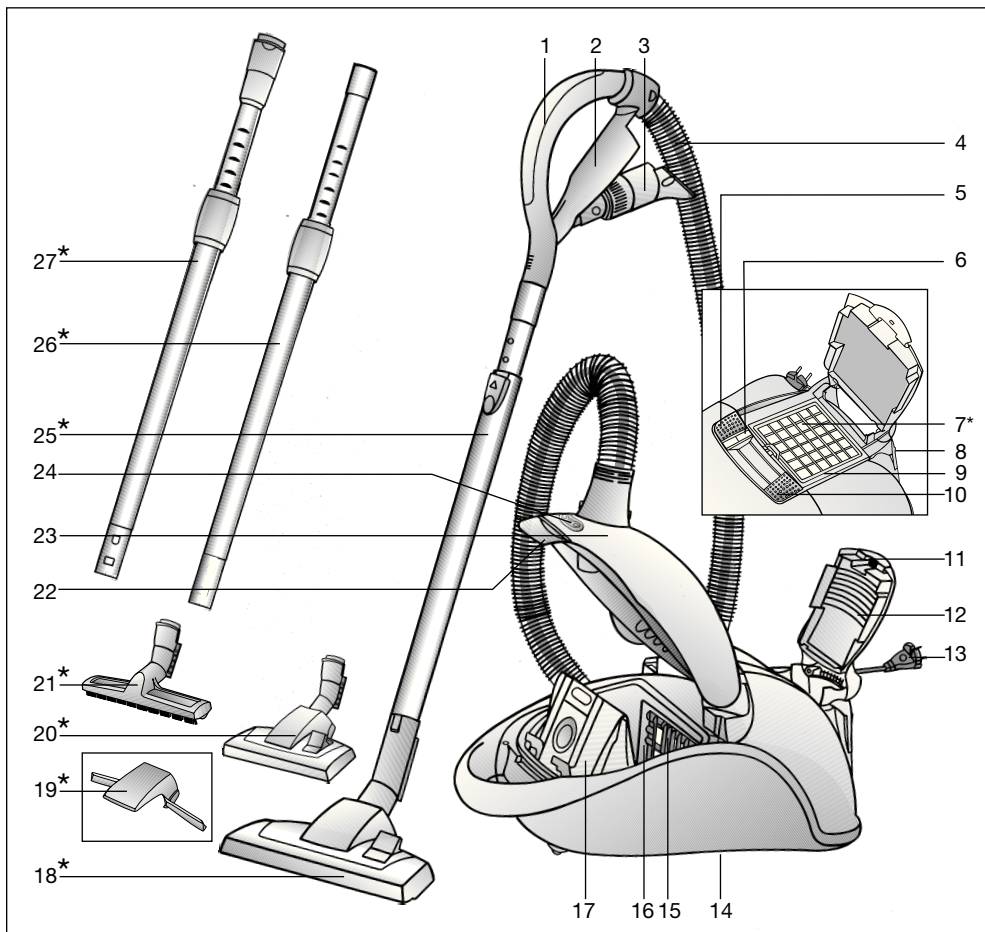

- | | |
|---|--|
| 1 Ручка | 16 Держатель фильтра |
| 2 Держатель насадки | 17 Мешок для сбора пыли MEGAfilt®SuperTEX |
| 3 Комби-насадка | 18 Насадка для пола/ковра* |
| 4 Шланг | 19 Подъемник для ковра* |
| 5 Выключатель | 20 Насадка для пола/ковра с разблокировочной муфтой* |
| 6 Индикатор смены фильтра | 21 Насадка для твердых покрытий* |
| 7 Продувочный фильтр* | 22 Зажимной рычаг |
| 8 Подставка для щетки | 23 Крышка пылесборного отсека |
| 9 Рамка продувочного фильтра | 24 Гнездо подключения щетки Electromatic |
| 10 Регулятор мощности всасывания | 25 Телескопическая труба с кнопкой-ползунком* |
| 11 Защелка | 26 Телескопическая труба с муфтой-ползунком* |
| 12 Решетка вентилятора | 27 Телескопическая труба с муфтой-ползунком и разблокировочной муфтой* |
| 13 Сетевой кабель | |
| 14 Парковочные защелки (с нижней стороны прибора) | |
| 15 Предохранительный фильтр мотора | |

*в зависимости от комплектации

Соблюдайте Инструкцию по эксплуатации.

При передаче пылесоса новому владельцу не забудьте передать также Инструкцию.

Использование по назначению

Данный пылесос предназначен для уборки бытовых помещений, он не предназначен для промышленного использования.

Используйте пылесос только согласно приведенным в Инструкции по эксплуатации указаниям.

Изготовитель не несет ответственности

за повреждения, полученные в результате использования пылесоса не по назначению или неправильного обращения с ним.

Поэтому обязательно соблюдайте указания, приведенные далее!

Для пылесоса необходимо использовать:

- оригинальный мешок для сбора пыли MEGAFilt®SuperTEX
- оригинальные запчасти, стандартные и дополнительные принадлежности.

Запрещается использовать пылесос для:

- чистки людей и животных
- удаления:
 - насекомых,
 - вредных для здоровья частиц с острыми краями, горячих или клейких веществ.
 - влажных веществ или жидкостей.
 - легковоспламеняющихся или взрывчатых веществ и газов.

Правила техники безопасности

Данный пылесос соответствует общепризнанным техническим требованиям и специальным правилам техники безопасности. Мы подтверждаем соответствие следующим европейским нормам: 89/336/EWG (заменено на RL 91/263/EWG, 92/31/EWG и 93/68/EWG). 73/23/EWG (заменено на RL 93/68/EWG).

- Подключайте пылесос и пользуйтесь им согласно данным на типовой табличке.
- Ни в коем случае не пользуйтесь пылесосом без мешка для сбора пыли MEGAFilt®SuperTEX.
=> Прибор может быть поврежден!
- Разрешайте детям пользоваться пылесосом только в присутствии взрослых.
- Не располагайте всасывающую часть с ручкой, насадки и трубку рядом с головой.
=> Это может привести к травме!
- Не используйте сетевой кабель для переноски/транспортировки пылесоса.
- Для многочасовой работы в непрерывном режиме сетевой кабель вытяните полностью.
- При отсоединении прибора от электрической сети всегда ертесь рукой за вилку, а не за сетевой кабель.
- Следите за тем, чтобы сетевой кабель не перегибался и не попадал на острые края.
- Подключайте пылесос к электрической сети перед началом работы.
- Не пользуйтесь неисправным пылесосом. При возникновении неисправности вынимайте вилку из розетки.

- Во избежание опасности все работы по ремонту пылесоса и замене деталей пылесоса следует выполнять только в авторизованной сервисной службе.
- Защищайте пылесос от воздействия влажности и источников тепла.
- Выключайте прибор, если не пользуетесь им.
- Отслужившие приборы немедленно сделайте непригодными для дальнейшего использования, а затем утилизируйте в соответствии с действующими правилами.
- Из соображений безопасности пылесос оснащен блокировкой от перегрева. Если пылесос засорился и стал слишком горячим, он автоматически выключится. Отсоедините пылесос от электросети и проверьте, возможно, забились всасывающая трубка или шланг или необходимо заменить фильтр. После устранения неисправности необходимо дать прибору остыть в течение как минимум 1 часа. После этого прибор снова будет готов к работе.

Инструкции по утилизации

■ Упаковка

Упаковка служит для защиты пылесоса от повреждений при транспортировке. Она сделана из материалов, не наносящих ущерба окружающей среде, и ее можно утилизировать. Использованные упаковочные материалы относите в пункты приема вторсырья.

■ Отслужившие приборы

Отслужившие приборы являются ценным сырьем для дальнейшего использования.

Поэтому Вы можете отнести отслуживший прибор Вашему продавцу или в пункт приема вторсырья для дальнейшей утилизации.

Информация о возможности утилизации находится у Вашего дилера или в местной администрации.

■ Внимание

- Прибор можно подключать к розетке, которая защищена предохранителем минимум на 16 А! Если при включении прибора предохранитель тотчас же сработал, это означает, что в данную электрическую цепь уже включены другие приборы, и суммарная потребляемая мощность достаточно высока. Срабатывание предохранителя можно предотвратить, если перед включением прибора установить минимальную мощность, а затем постепенно увеличить ее.

Разверните страницы с рисунками!

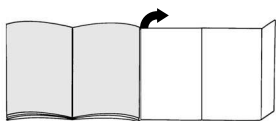

Пользование

Рис. 1

- а) Вставьте патрубок шланга в соответствующее отверстие.
- б) Чтобы отсоединить шланг, нажмите на оба фиксатора и выньте патрубок шланга из отверстия.

Рис. 2*

- а) Насадите телескопическую трубу на ручку.
- б) Задвигайте ручку в телескопическую трубу до надежной фиксации. Чтобы отсоединить телескопическую трубу, нажмите на разблокировочную муфту и вытащите ручку.

Рис. 3*

- Установите подъемник для ковра на насадку.
- Зафиксируйте подъемник для ковра нажатием сбоку.

Рис. 4*

- а) Вставьте телескопическую трубу в насадку для пола.
- б) Задвигайте телескопическую трубу в патрубок насадки для пола до надежной фиксации. Чтобы отсоединить телескопическую трубу, нажмите на разблокировочную муфту и вытащите трубу из патрубка.

Рис. 5*

Нажимая на кнопку-/муфту-ползунок в направлении стрелки разблокируйте телескопическую трубу и установите необходимую длину.

Рис. 6

Возьмитесь за вилку сетевого кабеля, вытяните его на нужную длину и вставьте вилку в розетку.

Рис. 7

Пылесос включается и выключается выключателем.

Вы приобрели очень мощный и надежный прибор.

Максимальная мощность прибора предназначена только для чистки сильно загрязненных ковровых напольных покрытий с коротким ворсом или твердых напольных покрытий.

Рис. 8

Подходящая мощность всасывания плавно устанавливается регулятором мощности всасывания.

 Минимальная мощность: для чистки деликатных материалов, напр., занавесок.

 Средняя мощность: Для ежедневной уборки слабо загрязненных помещений.



 Максимальная мощность: Для чистки прочных и твердых напольных покрытий и при сильных загрязнениях.

*в зависимости от комплектации

Уборка

Рис. 9

Используйте насадку для пола:

- для чистки ковров и ковровых покрытий => 
- для чистки твердых напольных покрытий => 

Насадка для пола с подъемником для ковра*

Рис. 10*

На обратном ходе насадка для пола приподнимает край ковра и делает возможной уборку под ковром.

Использование принадлежностей

Рис. 11*

Чтобы вынуть комби-насадку из держателя, потяните за нее в направлении стрелки.

а) Щелевая насадка

Для чистки швов и углов.

Для уборки в трудно доступных местах комби-насадка оснащена двумя телескопическими вставками, с помощью которых можно удлинить щелевую насадку.

- Потяните за щелевую насадку и вытягивайте вставки, пока они не зафиксируются с хорошо слышимым щелчком.
- Чтобы укоротить щелевую насадку, нажмите на фиксаторы (в направлении стрелки) и задвиньте вставки одну за другой.

б) Насадка для мягкой мебели

Для чистки мягкой мебели, занавесок и т. п.

с) Щеточка

Для чистки оконных рам, шкафов, профилей и т. п.

- Откиньте насадку для мягкой мебели в направлении стрелки.

- Чтобы выдвинуть щетину, поворачивайте насадку в направлении стрелки.

- **Перед тем, как вставить комби-насадку обратно в держатель, необходимо убрать щетину вращением в противоположную сторону и вернуть на место насадку для мягкой мебели.**

д) Насадка для твердых покрытий

Для чистки твердых напольных покрытий (кафельная плитка, паркет и т. п.).

Задвигайте телескопическую трубу в патрубке насадки для пола до надежной фиксации.

Чтобы отсоединить телескопическую трубу, нажмите на разблокировочную муфту и вытащите трубу из патрубка.

Рис. 12

Если Вам необходимо сделать короткую паузу в уборке, задействуйте подставку для щетки с задней стороны прибора. Пластмассовые выступы на патрубке насадки вставьте в прорези на задней стороне прибора.

После уборки

Рис. 13

- Выключите прибор и отсоедините его от электросети.
- Коротко потяните за сетевой кабель и отпустите его (кабель автоматически сматается).
- Если потянуть за сетевой кабель еще раз, то фиксатор кабеля снова активизируется, а если еще раз - деактивируется.

- У приборов, оснащенных кабельным барабаном с электронным пусковым устройством, сетевая кабель автоматически сматывается при вынимании вилки из розетки.
- Если Вы не хотите, чтобы сетевая кабель сматывался до конца (например, для включения в другую розетку) коротко потяните за сетевую кабель для активизации фиксатора кабеля.

Рис. 14

Для хранения/транспортировки прибора можно воспользоваться парковочными защелками, расположенными с нижней стороны. Поставьте прибор вертикально. Пластмассовые выступы на патрубке насадки вставьте в прорези с нижней стороны прибора.

Смена фильтра

Смена мешка для сбора пыли

Рис. 15

- Если при поднятой насадке и установленной максимальной мощности всасывания индикатор загрязнения фильтра горит ярким и равномерным светом, следует заменить мешок для сбора пыли, даже если он еще не заполнен. В этом случае необходимость замены зависит от характера содержащегося в мешке мусора.
- Откройте крышку пылесборного отсека, отжав зажимной рычаг в направлении, указанном стрелкой.

Рис. 16

Закройте мешок MEGAfil[®]SuperTEX, потянув за клапан, и выньте его.

Рис. 17

Вставьте новый мешок MEGAfil[®]SuperTEX в держатель и закройте крышку пылесборного отсека.

Внимание: Крышка

- пылесборного отсека закрывается только при вставленном мешке для сбора пыли MEGAfil[®]SuperTEX /тестильном фильтре или контейнере для сбора пыли.

Если после замены мешка для сбора пыли индикатор загрязнения фильтра продолжает гореть, то следует проверить и прочистить насадку, трубку и шланг.

Чистка фильтра защиты двигателя

Фильтр защиты двигателя рекомендуется регулярно чистить!

Рис. 18

- Откройте крышку пылесборного отсека (см. рис. 15).
- Выньте фильтр защиты двигателя в направлении стрелки.
- Отряхните пыль с фильтра защиты двигателя.
- В случае сильного загрязнения замените фильтр защиты двигателя. Дайте фильтру обсохнуть в течение 24 часов.
- После очистки вставьте фильтр защиты двигателя на место и закройте крышку пылесборного отсека.

*в зависимости от комплектации

Замена гигиенического микрофильтра*

Когда замена необходима: С каждой новой упаковкой сменных фильтров (в крайнем случае после смены 5 мешков для сбора пыли).

Рис. 19

Нажмите на защелку в направлении стрелки, при этом решетка вентилятора разблокируется и откроется. Нажмите на защелку в направлении стрелки, при этом рамка фильтра разблокируется и откроется.

Рис. 20*

- Выньте поролоновую прокладку и гигиенический микрофильтр.
- Извлеките старый гигиенический микрофильтр и вставьте на его место новый.
- Почистите поролоновую прокладку и вставьте на место в рамку фильтра.

После уборки мелкой пыли (напр., гипса, цемента и т. п.), очистите предохранительный фильтр мотора постукиванием, при необходимости замените его и гигиенический микрофильтр.

Рис. 21*

- Извлеките угольный фильтр за язычок и выбросьте в мусорное ведро.
- Вставьте новый угольный фильтр.

Рис. 22

- Задвиньте рамку фильтра под оба выступа и поверните в направлении стрелки до фиксации.
- Закройте решетку вентилятора.

Замена фильтра Нера*

Если Ваш прибор оснащен фильтром Нера, то раз в год необходимо менять этот фильтр. (Замену фильтра см. на рис. 19 и 22)

Замена угольного фильтра*

Если Ваш прибор оснащен угольным фильтром и фильтром Нера, то необходимо раз в год менять фильтр Нера и раз в полгода менять угольный фильтр. (Замену фильтра см. на рис. 19, 21 и 22)

Уход

Перед каждой чисткой пылесоса выключите его и выньте вилку сетевого кабеля из розетки. Пылесос и пластмассовые принадлежности можно чистить обычными средствами для чистки пластмассы.

- **Не использовать пенные моющие средства, средства для мытья окон или универсальные моющие средства. Не погружайте пылесос в воду.**

При необходимости пылесборный отсек можно вычистить при помощи другого пылесоса, протереть сухой тряпочкой или почистить метелочкой для пыли.

Оставляем за собой право на внесение технических изменений.

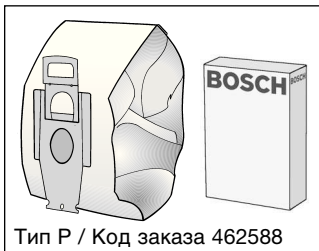

Упаковка сменных фильтров BBZ52AFP2

В комплект входит:

5 мешков для сбора пыли MEGAfilt®SuperTEX с фиксатором

1 выпускной фильтр Microsan

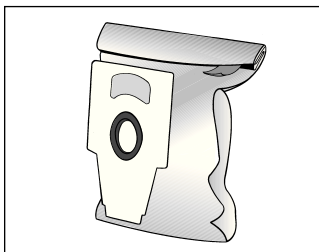

Текстильный фильтр (многоцветный фильтр) BBZ10TFP

BBZ10TFP

Многоцветный фильтр с фиксатором типа "липучка".

! Внимание: Следует избегать комбинации текстильного мешка-фильтра и фильтра HEPA, так как при этом значительно сокращается срок службы фильтра HEPA.

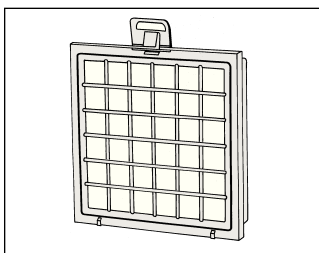

Фильтр Нера (класс H12) BBZ151HF

Рекомендуется для аллергиков. Обеспечивает исключительную чистоту выдуваемого воздуха. Заменять ежегодно.

! Внимание: Следует избегать комбинации текстильного мешка-фильтра и фильтра HEPA, так как при этом значительно сокращается срок службы фильтра HEPA.

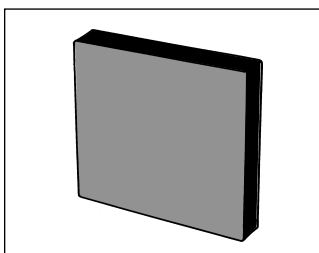

Угольный фильтр BBZ190AF

Толстые подушечки с активированным углем. Предотвращает появление неприятных запахов при хранении. Заменять ежегодно.

Использовать только в сочетании с фильтром Нера (BBZ151HF) или выпускным фильтром Microsan. При использовании с выпускным фильтром Microsan вынуть поролоновую прокладку из рамки фильтра и вставить угольный фильтр.

Внимание!

Комбинация фильтра HEPA и угольного фильтра **невозможна** для приборов с **фильтром защиты двигателя.**

(= базовая комплектация с выпускным фильтром Microsan)

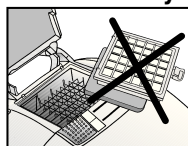
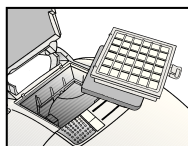

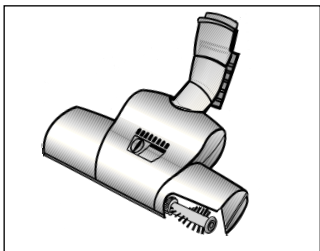

Щетка TURBO-UNIVERSAL® BBZ102TBB

Одновременно чистит щеткой и всасывает пыль из ковров и напольных ковровых покрытий с коротким ворсом или любых напольных покрытий. особенно эффективна для удаления шерсти животных. Привод ролика щетки осуществляется потоком всасываемого пылесосом воздуха. Никакого дополнительного подключения к электросети.

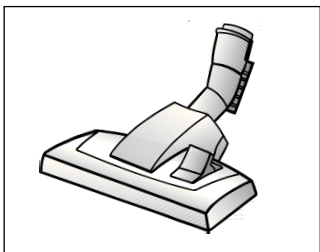

Насадка для пола BBZ082BD

Насадка для пола с переключателем, подходит для ковров и гладких полов.

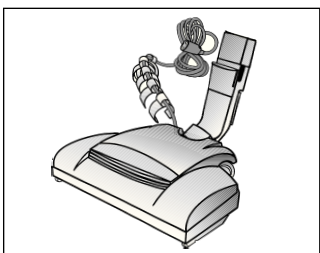

Щетка Electromatic® BBZ145EB

Одновременно чистит щеткой и всасывает пыль из ковров и напольных ковровых покрытий с коротким ворсом или любых напольных покрытий. Поднимает и чистит ковровый ворс. Особенно эффективна для удаления шерсти животных.

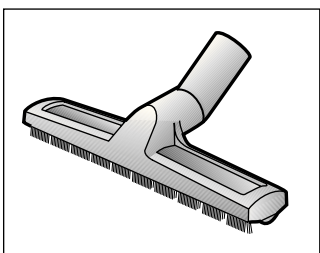

Насадка для твердых покрытий BBZ122HD

Для чистки гладких полов (паркет, кафельная или керамическая плитка и т. д.)

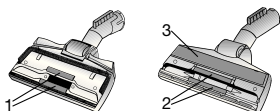

Щеточку для ниток (1/2) и полировальную вставку(3) при необходимости можно заказать в сервисной службе.

Щеточка для ниток (1):Код заказа 188565

Щеточка для ниток (2):Код заказа 184773

Полировальная вставка (3):Код заказа 482209

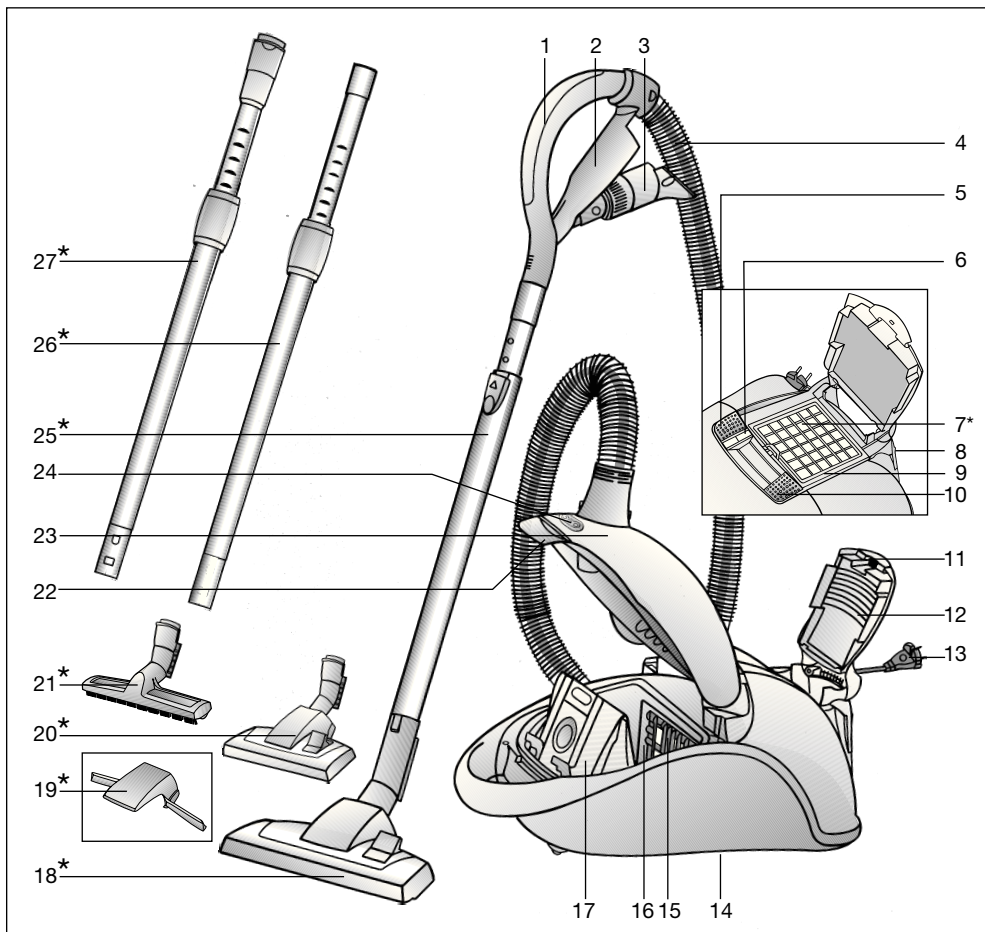

- | | |
|---|--|
| 1 Mănerul furtunului | 15 Filtru de protecție a motorului |
| 2 Suport de accesorii | 16 Suportul filtrului |
| 3 Accesoriu combinat | 17 Sac de filtrare MEGAfil®SuperTEX |
| 4 Furtun de aspirație | 18 Perie comutabilă pentru podele* |
| 5 Buton de pornire-oprire | 19 Dispozitiv de ridicat covorul* |
| 6 Indicator de schimbare a filtrului | 20 Perie comutabilă pentru podele cu bucsă de deblocare* |
| 7 Filtru pentru aerul evacuat* | 21 Perie pentru podele rigide* |
| 8 Dispozitiv auxiliar de fixare | 22 Mâner de închidere |
| 9 Rama filtrului pentru aerul evacuat | 23 Capacul compartimentului de praf |
| 10 Regulator al puterii de aspirație | 24 Racord pentru peria Electromatic |
| 11 Clapetă de închidere | 25 Tub telescopic cu buton glisant* |
| 12 Grătar pentru aerul evacuat | 26 Tub telescopic cu manșetă glisantă* |
| 13 Cablu de racordare la rețea | 27 Tub telescopic cu manșetă glisantă și bucsă de deblocare* |
| 14 Dispozitiv auxiliar pentru așezare (pe partea de jos a aparatului) | |

*în funcție de dotare

Vă rugăm să păstrați instrucțiunile de utilizare. În cazul predării aspiratorului unei terțe persoane vă rugăm să înmânați totodată și instrucțiunile de utilizare.

Utilizare conform destinației

Acest aspirator este destinat numai pentru utilizarea casnică, nu în scopuri profesionale.

Utilizați aspiratorul numai conform indicațiilor din aceste instrucțiuni de utilizare.

Producătorul nu răspunde pentru eventualele daune, care sunt cauzate datorită utilizării neconforme cu destinația aparatului sau datorită deservirii incorecte.

Vă rugăm de aceea să respectați neapărat următoarele indicații!

Aspiratorul poate fi utilizat numai cu

- pungi colectoare de praf originale MEGAFilt®SuperTEX
- piese de schimb originale, accesorii originale sau accesorii speciale originale

Aspiratorul nu este adecvat pentru:

- aspirarea de oameni sau animale
- aspirarea de:
 - viețuitoare mici
 - substanțe periclitante pentru sănătate, cu muchii ascuțite, fierbinți sau incandescente.
 - substanțe umede sau lichide
 - materiale și gaze ușor inflamabile sau explozive.

Indicații de securitate

Acest aspirator corespunde regulamentelor recunoscute ale tehnicii și dispozițiilor de securitate în vigoare.

Noi certificăm conformitatea cu următoarele directive europene: 89/336/CEE (modificată prin directiva 91/263/CEE, 92/31/CEE și 93/68/CEE). 73/23/CEE (modificată prin directiva 93/68/CEE).

- Racordați și puneți în funcțiune aspiratorul numai conform plăcuței cu datele de construcție ale aparatului.
- Nu aspirați niciodată fără punge de praf MEGAFilt®SuperTEX.
=> Aparatul poate fi deteriorat!
- Permiteți copiilor utilizarea aspiratorului numai sub supraveghere.
- Evitați folosirea aspiratorului cu mâner, duze/perii și tub în zona capului.
=> Există pericolul de rănire!
- Nu utilizați cablul de racordare la rețea pentru a trage/a transporta aspiratorul.
- Scoateți complet cablul de racordare la rețea în cazul funcționării continue, de mai multe ore.
- Pentru a separa aparatul de la rețeaua de alimentare, nu trageți de cablul de racordare la rețea, ci de ștecher.
- Nu trageți cablul de racordare la rețea peste muchii ascuțite și nu-l striviți.
- Înaintea tuturor lucrărilor la aspirator și accesorii scoateți ștecherul din priză.
- Nu puneți în funcțiune aspiratoarele deteriorate. În cazul existenței unui deranjament scoateți ștecherul din priză.
- În scopul evitării periclitărilor, reparațiile și înlocuirea pieselor de schimb la aspirator au voie să fie efectuate numai de unitățile service autorizate.

- Protejați aspiratorul împotriva umidității și împotriva surselor de căldură.
- Deconectați aparatul, dacă nu se aspiră.
- Faceți imediat neutilizabile aparatele uzate, iar apoi îndepărtați-le regulamentar.
- Din motive de securitate, aspiratorul este dotat cu un dispozitiv de protecție împotriva supraîncălzirii. În cazul în care aparatul se blochează și devine prea fierbinte, atunci el se deconectează automat. Scoateți ștecherul din priză și controlați dacă duza, tubul de aspirație sau furtunul sunt înfundate, respectiv dacă filtrul trebuie schimbat. După remedierea deranjamentului lăsați aparatul să se răcească cel puțin 1 oră. După aceasta aparatul poate fi din nou utilizat.

Indicații asupra îndepărtării ambalajului și aparatului scos din uz

■ **Ambalajul**

Ambalajul protejează aspiratorul împotriva deteriorării pe timpul transportului. Ambalajul constă din materiale favorabile mediului ambiant și este de aceea reciclabil. Predați materialele de ambalaj, care nu mai sunt necesare, la punctele de colectare.

■ **Aparatele vechi**

Aparatele vechi conțin de multe ori materiale reciclabile. De aceea predați aparatul dumneavoastră, scos din uz, magazinului comercial, respectiv unui centru de reciclare pentru revalorificare. Vă rugăm să solicitați informații în privința căilor actuale de îndepărtare a ambalajelor și aparatelor scoase din uz la un magazin de specialitate sau la administrația comunală din localitatea dumneavoastră.

■ **Vă rugăm să aveți în vedere**

- Racordați aparatul numai la o priză, care este asigurată cu o siguranță de cel puțin 16 A!
În cazul în care siguranța se declanșează la conectarea aparatului, atunci acest lucru se poate datora faptului că mai multe aparate electrice, cu o putere mare, sunt racordate în același timp la același circuit electric. Declanșarea siguranței se poate evita, prin reglarea treptei celei mai mici de putere înainte de conectarea aparatului și numai după aceasta se selectează o treaptă de putere mai mare.

Vă rugăm să deschideți la paginile cu imagini!

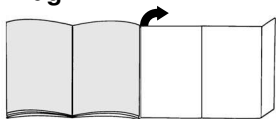

Punerea în funcțiune

Imag. 1

- Introduceți ștuțul furtunului de aspirație în orificiul de aspirație.
- Pentru îndepărtarea furtunului de aspirație apăsați ambele butoane de blocare și trageți furtunul.

Imag. 2*

- Îmbinați mânerul și tubul telescopic.
- Împingeți mânerul în tubul telescopic până când mânerul se cuplează. Pentru desfacerea îmbinării apăsați bucușa de deblocare și scoateți mânerul.

Imag. 3*

- Așezați dispozitivul de ridicat covorul pe duză.
- Cuplați dispozitivul de ridicat covorul prin apăsare laterală.

Imag. 4*

- Îmbinați duza de podele și tubul telescopic.
- Împingeți tubul telescopic în ștuțul duzei de podele până când tubul se cuplează. Pentru desfacerea îmbinării apăsați bucușa de deblocare și scoateți tubul telescopic.

Imag. 5*

Deblocați tubul telescopic prin apăsarea butonului glisant/ manșetei glisante în direcția săgeții și reglați lungimea dorită.

*în funcție de dotare

Imag. 6

Apucați ștecherul cablului de racordare la rețea, trageți afară cablul la lungimea dorită și introduceți ștecherul în priză.

Imag. 7



Aspiratorul se conectează, respectiv se deconectează, prin acționarea butonului de pornire-oprire în direcția săgeții.

Ați cumpărat un aparat foarte performant, cu o putere mare de aspirație.

Reglarea maximă a puterii se recomandă de aceea numai în cazul covoarelor/ mochetelor cu pluș mic sau podelelor dure foarte murdare.

Imag. 8



Prin acționarea regulatorului puterii de aspirație se poate regla continuu puterea de aspirație dorită.

-  Domeniul inferior de putere: pentru aspirația de stofe sensibile, de ex. perdele.
-  Domeniul mijlociu de putere: pentru curățarea zilnică în cazul unui grad mic de murdărire.
-  Domeniul superior de putere: pentru curățarea mochetelor robuste, podelelor dureși în cazul unui grad înalt de murdărire.

Aspirare

Imag. 9

Reglarea duzei de podele:

- pentru aspirația de covoare și a mochetelor => 
- Pentru aspirația podelelor dure => 

Duză de podele cu dispozitiv de ridicat covorul*

Imag. 10*

Prin tragerea înapoi a duzei de podele se ridică covorul și astfel este posibilă aspirația sub marginea covorului.

Aspirația cu accesorii

Imag. 11*

Desfaceți accesoriul combinat din suportul de accesorii prin tragere în direcția săgeții.

a) Duză pentru locuri înguste

Pentru aspirația în locuri înguste și colțuri. Pentru aspirația în locurile greu accesibile, accesoriul combinat poate fi prelungit în două trepte prin tragerea telescopică a duzei pentru locuri înguste.

- Scoateți duza pentru locuri înguste la lungimea maximă până când ea se cuplează perceptibil auditiv.
- Prin deblocarea dispozitivului de blocare a tubului telescopic (apăsare în direcția săgeții), duza pentru locuri înguste poate fi împinsă la loc.

b) Duza pentru tapițerie

Pentru aspirația de mobilă tapițată, draperii ș.a.m.d.

c) Perie mică pentru mobilă

Pentru aspirația tocurelor de fereastră, dulapurilor, profilelor ș.a.m.d.

- Rabatați duza pentru tapițerie în direcția săgeții.
- Prin rotire în direcția săgeții se scoate afară peria coroană.
- **Înainte de fixarea accesoriului combinat în suportul de accesorii, peria coroană trebuie rotită la loc iar duza pentru tapițerie trebuie rabatată înapoi.**

d) Peria pentru podele rigide

Pentru aspirarea pardoselilor rigide (dale de gresie sau faianță, parchet ș.a.m.d.)

Împingeți tubul telescopic în ștuțul duzei de podele până când tubul se cuplează. Pentru desfacerea îmbinării apăsați bucușa de deblocare și scoateți tubul telescopic.

Imag. 12

În cazul pauzelor scurte puteți folosi dispozitivul auxiliar de fixare de pe partea din spate a aparatului.

Împingeți profilul din material plastic al ștuțului duzei în degajarea de pe partea din spate a aparatului.

După lucrul cu aspiratorul

Imag. 13

- Deconectați aparatul și scoateți ștecherul din priză
- Trageți scurt cablul de racordare la rețea și apoi dați-i drumul (cablul se înfășoară automat).
- Prin tragerea încă o dată a cablului de racordare la rețea se activează din nou dispozitivul de frânare a cablului iar prin tragerea scurtă a cablului se dezactivează dispozitivul de frânare.
- În cazul aparatelor cu înfășurare electronică a cablului, cablul de racordare la rețea se rulează automat după scoaterea ștecherului din priză.
- Dacă nu doriți să rulați complet cablul de racordare la rețea (de ex. în cazul schimbării prizei), atunci activați dispozitivul de frânare a cablului prin tragerea cablului.

*în funcție de dotare

Imag. 14

Pentru așezarea/transportarea aparatului puteți utiliza dispozitivul auxiliar de așezare de pe partea de jos a aparatului. Așezați aparatul pe verticală. Împingeți profilul din material plastic al ștuțului duzei în degajarea de pe partea de jos a aparatului.

Schimbarea filtrului**Înlocuirea sacului de filtrare MEGAFilt®SuperTEX****Imag. 15**

- Dacă indicatorul de schimbare a sacului luminează permanent intens când duza/peria este ridicată de pe podea iar puterea de aspirație este reglată la maxim, atunci trebuie der schimbat sacul de filtrare, chiar dacă el nu este încă plin.

În acest caz, natura materialului aspirat face necesară schimbarea sacului.

- Deschideți capacul compartimentului de praf prin acționarea mânerului de închidere în direcția săgeții.

Imag. 16

Închideți punga colectoare de praf MEGAFilt®plus prin tragerea clapetei de închidere și scoateți-o.

Imag. 17

Introduceți în suport un nou sac de filtrare MEGAFilt®SuperTEX și închideți capacul compartimentului de praf.

- **Atenție: Capacul compartimentului de praf se închide numai dacă este introdus sacul de filtrare MEGAFilt®SuperTEX, respectiv sacul textil sau recipientul colector de praf.**

În cazul în care indicatorul de schimbare a filtrului luminează și după înlocuirea sacului de filtrare, vă rugăm să verificați dacă duza/peria, tubul sau furtunul de aspirație sunt înfundate.

Curățarea filtrului de protecție a motorului

Filtrul de protecție a motorului trebuie curățat la intervale regulate de timp prin scuturare, respectiv spălare!

Imag. 18

- Deschideți capacul compartimentului de praf (vezi imag. 15).
- Scoateți filtrul de protecție a motorului în direcția săgeții.
- Curățați filtrul de protecție a motorului prin scuturare.
- În cazul unei impurificări intense, filtrul de protecție a motorului trebuie spălat. Lăsați apoi filtrul să se usuce cel puțin 24 ore.
- După curățire filtrul protecție motor se va introduce până la refuz în aparat, și se va închide capacul compartimentului de praf.

Înlocuirea microfiltrului igienic*

Când se înlocuiește: la fiecare pachet nou cu filtre de schimb (cel târziu după 5 pungi colectoare de praf).

Imag. 19

- Deblocați și deschideți grătarul pentru aerul evacuat prin apăsarea clapetei de închidere în direcția săgeții.
- Deblocați și scoateți rama filtrului prin apăsarea clapetei laterale de închidere în direcția săgeții.

Imag. 20*

- Scoateți materialul spongios și microfiltrul igienic.
- Îndepărtați microfiltrul igienic și introduceți un microfiltru igienic nou.
- Curățați materialul spongios și introduceți-l deasemeni în rama filtrului.

După aspirarea particulelor fine de praf (cum ar fi de ex. ghips, ciment, ș.a.m.d.), curățați prin scuturare filtrul de protecție a motorului, eventual înlocuiți filtrul de protecție a motorului și microfiltrul igienic.

Imag. 21*

- Scoateți filtrul de cărbune activ prin tragere de o clapetă laterală și aruncați-l la gunoi.
- Introduceți un filtru de cărbune activ nou.

Imag. 22

- Împingeți rama filtrului sub ambele profiluri de susținere și rabatați-l până când el se cuplează.
- Închideți grătarul pentru aerul evacuat.

Înlocuirea filtrului Hepa*

Dacă aparatul dumneavoastră este dotat cu un filtru Hepa, atunci acesta trebuie înlocuit o dată pe an. (schimbarea filtrului vezi imag. 19 și 22)

Înlocuirea filtrului de cărbune activ*

Dacă aparatul dumneavoastră este dotat cu un filtru Hepa cu cărbune activ, atunci filtrul Hepa trebuie înlocuit o dată pe an, iar filtrul de cărbune activ o dată la jumătate de an. (schimbarea filtrului vezi imag. 19, 21, 22)

Întreținere

Înaintea fiecărei curățări a aspiratorului, acesta trebuie deconectat și ștecherul trebuie scos din priză.

Aspiratorul și accesoriile din material plastic pot fi întreținute cu un produs de curățat pentru materiale plastice, obișnuit din comerț.

- **Nu folosiți produse de curățare prin frecare, produse de curățat sticla sau produse de curățat universale. Nu cufundați niciodată aspiratorul în apă.**

Compartimentul de praf poate să fie aspirat, dacă este necesar, cu un alt aspirator sau poate fi curățat simplu cu o cârpă de praf uscată/ pensulă de praf.

Se rezervă dreptul la modificări tehnice.

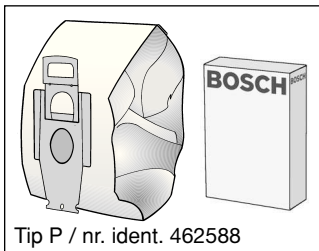

Tip P / nr. ident. 462588

Pachet de saci de schimb BBZ52AFP2

Conținut:

5 saci de filtrare MEGAfil[®]SuperTEX cu clapetă de închidere

1 filtru pentru aerul evacuat Microsan



Sac textil (filtru permanent) BBZ10TFP

Sac reutilizabil cu sistem de închidere tip scai.

- ! **Atenție: Se va evita combinarea filtrului textil cu**
- **filtrul HEPA, deoarece durata de viață a filtrului HEPA se reduce considerabil.**

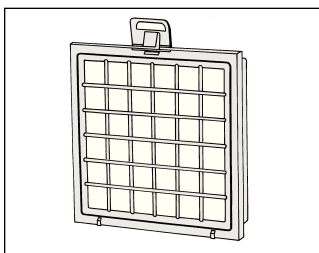

Filtru HEPA (clasa H12) BBZ151HF

Recomandat pentru alergici. Pentru un aer evacuat extrem de curat.

Se înlocuiește o dată pe an.

- ! **Atenție: Se va evita combinarea filtrului textil cu**
- **filtrul HEPA, deoarece durata de viață a filtrului HEPA se reduce considerabil.**

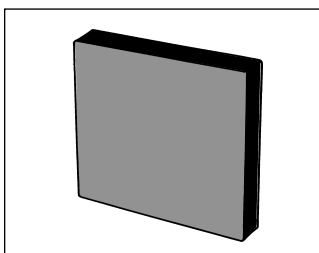

Filtru de cărbune activ BBZ190AF

Strat de cărbune activ extra gros. Împiedică pentru un timp îndelungat mirosurile neplăcute.

Se înlocuiește o dată pe an.

Utilizabil numai în combinație cu filtru HEPA (BBZ151HF) sau cu filtru pentru aerul evacuat Microsan. În cazul utilizării cu filtrul pentru aerul evacuat Microsan, îndepărtați materialul spongios din rama filtrului și introduceți filtrul de cărbune activ.

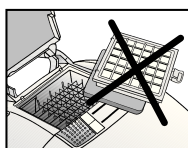
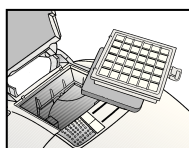

Vă rugăm să aveți în vedere!

Combinția filtru Hepa + filtru de cărbune activ **nu este posibilă** în cazul aparatelor **cu grătar de protecție a motorului.**

(= dotare de bază cu filtru pentru aerul evacuat Microsan)

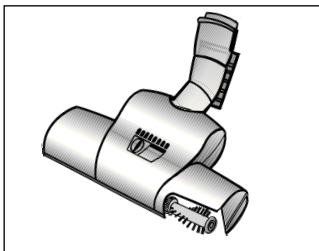

Perie TURBO-UNIVERSAL® BBZ102TBB

Periere și aspirație într-o singură operație de lucru a covoarelor cu pluș scurt și a mochetelor, respectiv pentru toate podelele. Este adecvată excepțional pentru aspirația părului de animale. Acționarea periei circulare se realizează prin curentul de aspirație al aspiratorului. Nu este necesar un racord electric.

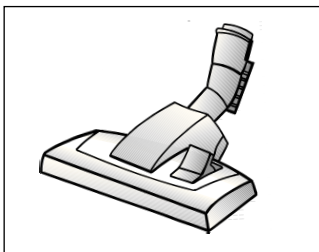

Duză de podele BBZ082BD

Duză comutabilă de podele adecvată pentru covoaare și podele netede.

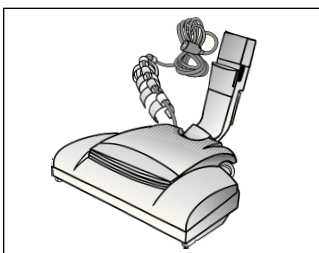

Perie Electromatic BBZ145EB

Periere și aspirare într-o singură operație de lucru a covoarelor cu pluș scurt și a mochetelor, respectiv pentru toate pardoselele. Îndreaptă plușul covoarelor și îl întreține. Este excepțională pentru aspirarea părului de animale.

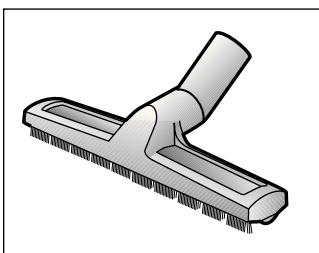

Perie pentru podele rigide BBZ122HD

Pentru aspirarea podelelor netede (parchet, dale de gresie, faianță sau teracotă,...)

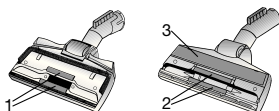

Dispozitivul de aspirat aște (1/2) și dispozitivul demontabil de lustruit (3) se pot procura, dacă este necesar, de la o unitate service.

Dispozitiv de aspirat aște (1): nr. ident. 188565

Dispozitiv de aspirat aște (2): nr. ident. 184773

Dispozitiv demontabil de lustruit (3): nr. ident. 482209

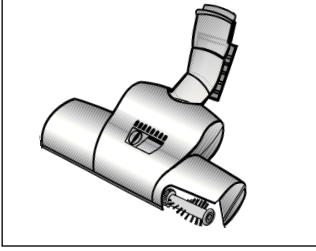

الفرشاة TURBO-UNIVERSAL® BBZ102TBB

كنس وشطف السجاد قصير الوبر والموكيت أو أي نوع من الأرضيات في شوط عمل واحد. تتناسب خصيصاً مع شطف شعر الحيوانات. يتم تشغيل أسطوانة الفرشاة بواسطة تيار الشفط الناتج من المكبسة. لا تحتاج لمصدر كهرباء.

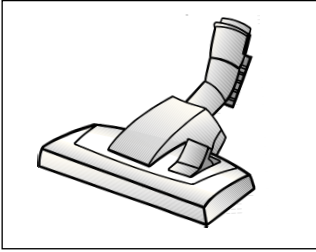

رأس تنظيف الأرضيات ذات رافع السجاد BBZ082BD

رأس لتنظيف الأرضيات، متحركة، تناسب السجاد والأرضيات الملساء. والجزء المدمج لرفع السجاد يساعد على التنظيف أسفل حواف السجاد.

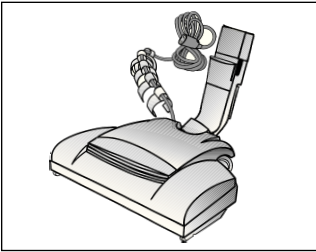

الفرشاة إلكتروماتيكية BBZ145EB

كنس وشطف الاتساخات الموجودة على السجاد قصير الوبر والموكيت أو أي نوع من الأرضيات في شوط

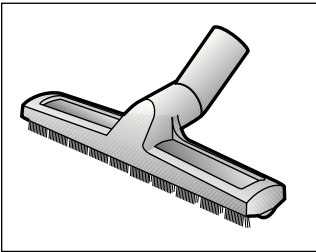

رأس تنظيف الأرضيات الصلبة BBZ122HD

لتنظيف الأرضيات الملساء (الباركيه، البلاط، التراكوتا...).

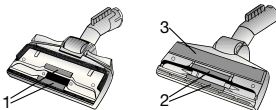

يمكن الحصول على كل من الجزئين الخاصين بتنظيف الخيوط (1/2) والجزء الخاص بالتلميع (3) عند الحاجة من قسم خدمة العملاء.

الجزء الخاص بتنظيف الخيوط (1): رقم القطعة 188565

الجزء الخاص بتنظيف الخيوط (2): رقم القطعة 184773

الجزء الخاص بالتلميع (3): رقم القطعة 482209

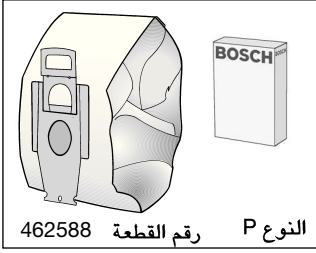

عبوة فلاتر للغيار BBZ52AFP2

المحتويات:
الغيار مزودة بقفل | MEGAfilt®SuperTEX

- ١ فلتر صحي دقيق
- ١ فلتر حماية المحرك

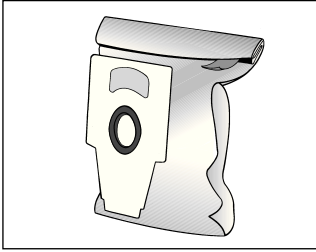

الفلتر القماشى (الفلتر المستديم) BBZ10TFP
فلتر بقفل لاصق قابل لإعادة الاستخدام.

تنبيه: ينبغي تجنب استخدام الفلتر الناعم مع فلتر HEPA، لأن ذلك يؤدي لتقليل عمر فلتر HEPA بشدة.

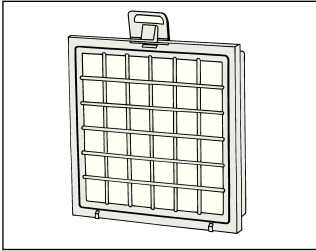

فلتر HEPA (الفئة H12) BBZ151HF

ينصح به للمصابين بالحساسية. من أجل نقاء شديد لهواء الطرد. يتم تغييره سنوياً (19, 21, 22)

تنبيه: ينبغي تجنب استخدام الفلتر الناعم مع فلتر HEPA، لأن ذلك يؤدي لتقليل عمر فلتر HEPA بشدة.

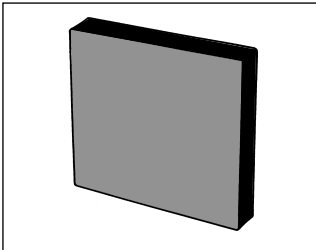

فلتر الفحم النشط BBZ190AF

وسادة من الفحم النشط أكثر سمكاً، تمنع الروائح المزعجة لمدة طويلة. يتم تغييره كل ستة أشهر ويمكن استخدامه فقط مع فلتر HEPA (BBZ151HF) ومع الفلتر الصحي الدقيق. عند استخدامه مع الفلتر الصحي الدقيق أخرج طبقة الغوم من إطار الفلتر (صورة 20). وركب فلتر الفحم النشط.

انتبه من فضلك!

لا يمكن تركيب «فلتر Hepa» و«فلتر الفحم النشط» معاً في المكانس المزودة بشبكة حماية المحرك.

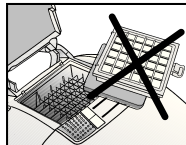
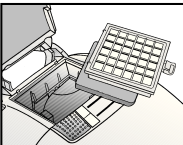

صورة* 22

- أدخل إطار الفلتر تحت ذراعي التثبيت وحركه في اتجاه السهم حتى يثبت.
- أغلق شبكة فتحات الطرد.

تغيير فلتر* Hepa

إذا كانت مكنتك مزودة بفلتر ماركة Hepa فيجب أن تقوم بتغييره مرة كل عام. (تغيير الفلتر: انظر الصورة ١٨ و ٢١).

تغيير فلتر الفحم النشط*

إذا كانت مكنتك مزودة بفلتر الفحم النشط ماركة Hepa فيجب أن تقوم بتغيير فلتر Hepa، مرة كل عام، أما فلتر الفحم النشط فيتم تغييره كل ستة أشهر. (تغيير الفلتر: انظر الصور ١٨ و ٢٠ و ٢١).

العناية

يجب أن يتم إيقاف عمل المكنتسة وسحب القابس قبل القيام بأية أعمال تنظيف للمكنتسة. يمكن العناية بالمكنتسة وكذلك الملحقات التكميلية باستخدام منظفات البلاستيك المتداولة في الأسواق.

انتبه من فضلك

لا تستخدم المنظفات الخاصة بالزجاج أو تلك التي تستخدم لجميع الأغراض، كما لا تستخدم أية مواد خشنة. لا تضع المكنتسة أبداً في الماء.

عند الضرورة يمكن تنظيف المكنتسة من الداخل باستخدام مكنتسة أخرى، أو استخدم ببساطة فوطة تنظيف أو فرشاة تنظيف جافة.

تنظيف فلتر حماية المحرك

ينبغي أن يتم تنظيف فلتر حماية المحرك بانتظام على فترات متقاربة من خلال طرقة لتنظيفه.

صورة* 18

- افتح المكنتسة من الداخل (انظر صورة ١٤).
- اجذب فلتر حماية المحرك في اتجاه السهم للخارج.
- قم بطرق فلتر حماية المحرك لتنظيفه.
- في حالة اتساع فلتر حماية المحرك ينبغي أن يتم غسله. وبعدها ينبغي أن يتم ترك الفلتر لمدة ٢٤ ساعة على الأقل ليجف.
- بعد التنظيف اعمل فلتر حماية للمحرك في المكنتسة حتى النهاية، وأغلق غطاء حيز جميع الأتربة.

تغيير الفلتر الصحي الدقيق*

متى ينبغي تغيير الفلتر: مع كل عبوة فلتر جديدة (بعد تغيير كيس جميع الأتربة ٥ مرات بحد أقصى).

صورة* 19

- حرر شبكة فتحات الطرد وافتحها بالضغط على طرف الإغلاق في اتجاه السهم.
- حرر إطار الفلتر وأخرجه بالضغط على طرف الإغلاق في اتجاه السهم.

صورة* 20

- انزع طبقة الفوم والفلتر الصحي الدقيق.
- تخلص من الفلتر الصحي الدقيق، وركب الفلتر البديل الجديد.
- نظف طبقة الفوم وأعد تركيبها هي الأخرى في إطار الفلتر.

بعد تنظيف ذرات غبار دقيقة (مثل الجبس، أو الأسمنت أو ما شابه) قم بتنظيف فلتر حماية المحرك بتنظيفه، وقد تحتاج لتغيير فلتر حماية المحرك والفلتر الصحي الدقيق.

صورة* 21

- أخرج فلتر الفحم النشط بجذبه من أحد الأطراف، ثم تخلص منه مع قمامة المنزل.
- ركب فلتر الفحم النشط الجديد

نحتفظ بحق إدخال تعديلات فنية.

* حسب التجهيزات الخاصة بكل مكنتسة

التنظيف باستخدام الملحقات التكميلية

صورة 11

أخرج الملحق التكميلي المدمج من حامله بجذبه في اتجاه السهم.

(أ) رأس تنظيف الشقوق

لتنظيف الشقوق والأركان. لتنظيف المواضع التي يصعب الوصول إليها يمكن إطالة الملحق التكميلي بجذبه كما سورة التلسكوب على مرحلتين.

■ اجذب رأس التنظيف في المرحلتين حتى تثبت بصوت مسموع.

■ يمكن إعادة دمج رأس تنظيف الشقوق مرة أخرى بتحرير عناصر تثبيت الجزء التلسكوبي (بالضغط في اتجاه السهم).

(ب) رأس تنظيف المفروشات

لتنظيف تنجيد قطع الأثاث والستائر إلخ.

(ج) فرشاة الأثاث

لتنظيف إطارات النوافذ والدواليب والقطاعات الغائرة.... إلخ.

■ حرك رأس تنظيف المفروشات في اتجاه السهم.

■ بإدارة الرأس في اتجاه السهم تبرز الفرشاة الخشنة المستديرة.

■ قبل إعادة تركيب الملحق التكميلي المدمج في الحامل مرة أخرى يجب إدخال الفرشاة الخشنة بإدارتها، وإغلاق رأس تنظيف المفروشات.

! انتبه من فضلك: لا تحرك رأس تنظيف المفروشات لإغلاقها حتى تكون قد أدخلت فرشاة الأثاث.

ج ك رأس تنظيف الأرضيات الصلبة لتنظيف الأرضيات الصلبة (الباركيه، البلاط، وما شابه).

ادفع الماسورة التلسكوبية في عنق رأس تنظيف الأرضيات.

لفك الماسورة التلسكوبية من عنق رأس تنظيف الأرضيات ادورها قليلاً واجذبها من رأس تنظيف الأرضيات.

صورة 12

عند التوقف عن التنظيف لفترة قصيرة يمكنك استعمال وسيلة المساعدة على التخزين الموجودة

في مؤخرة المكنسة. ادفع الطرف البلاستيكي البارز الموجود عند فتحة توصيل رأس التنظيف في التجويف الذي في مؤخرة المكنسة.

يتوقف عمل الجهاز إذا كان مزوداً بخاصية الإيقاف الأوتوماتيكي.

=> يضيء مبین الاستعداد للتشغيل باللون «الأخضر».

* حسب التجهيزات الخاصة بكل مكنسة

بعد الانتهاء من التنظيف

صورة 13

■ أوقف عمل المكنسة، ثم اجذب القابس من المقبس الكهربائي.

■ اجذب السلك جذبة بسيطة ثم اتركه (فيتم لف السلك أوتوماتيكياً).

■ في المكانس المزودة ببكرة الكترونية للسلك يتم لف السلك أوتوماتيكياً بمجرد نزع القابس من المقبس الكهربائي.

■ عند جذب السلك مرة أخرى تعمل فرملة السلك ثانية وتتوقف فرملة السلك عند جذب السلك جذبة بسيطة => يتم مواصلة لف السلك.

صورة 14

لتخزين أو نقل المكنسة يمكنك استعمال السنادة الموجودة أسفل المكنسة. أوقف المكنسة

رأسياً. أدخل الطرف البلاستيكي البارز الموجود عند رأس تنظيف الأرضيات في التجويف الذي

أسفل المكنسة.

تغيير الفلتر

تغيير كيس تجميع الأتربة MEGAfil®SuperTEX

صورة 15

■ يضيء مبین تغيير الفلتر باللون الأحمر.

■ افتح غطاء الحيز الداخلي بالضغط على طرف الإغلاق في اتجاه السهم.

صورة 16

قم بغلق كيس تجميع الأتربة MEGAfil®SuperTEX بجذب طرف الغلق، وأخرجه من المكنسة.

صورة 17

ضع كيس تجميع الأتربة MEGAfil®SuperTEX

في حامل الفلتر، وأغلق غطاء الحيز الداخلي مرة أخرى.

! انتبه من فضلك: لا يتغلق غطاء الحيز الداخلي إلا

عند تركيب كيس تجميع الأتربة MEGAfil®SuperTEX أو فلتر قماشى.

قم من فضلك بفرد الصفحات التي توجد بها الصور.

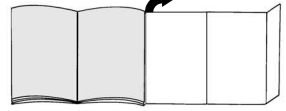

التشغيل

صورة 1

أ) أدخل عنق خرطوم الشفط في فتحة الشفط حتى يثبت.

ب) لفك خرطوم الشفط اضغط على طرفي التثبيت واجذب الخرطوم للخارج.

صورة 2*

أ) ركب المقبض والماسورة التلسكوبية معاً.
ب) ادفع المقبض في الماسورة التلسكوبية حتى يثبت.
لفك المقبض من الماسورة اضغط وسيلة التحرير واجذب المقبض.

صورة 3*

■ قم بتركيب رافع السجاد على رأس تنظيف الأرضيات.
■ قم بتثبيت رافع السجاد بالضغط على جانبيه.

صورة 4*

أ) ركب رأس تنظيف الأرضيات والماسورة التلسكوبية معاً.

ب) ادفع الماسورة التلسكوبية في عنق رأس تنظيف الأرضيات.

لفك رأس التنظيف من الماسورة اضغط على وسيلة التحرير واجذب الماسورة.

صورة 5*

بالضغط على الزر الانزلاقي أو الأسطوانة الانزلاقية في اتجاه السهم يتم تحرير الماسورة التلسكوبية وضبطها على الطول المرغوب.

صورة 6

أ) أمسك السلك من عند القابس واسحبه حتى الطول المرغوب، ثم ضع القابس في مقبس الكهرباء.

صورة 7

يتم تشغيل أو إيقافمكنسة بالضغط على زر التشغيل والإيقاف في اتجاه السهم.

صورة 8

بواسطة زر التحكم في قوة الشفط يمكن بسلاسة ضبط قوة الشفط المرغوبة.

■ القوة الأدنى:

لتنظيف الأقمشة الحساسة مثل الستائر.

■ القوة المتوسطة:

للتنظيف اليومي وللاتساخات المحدودة.

■ القوة القصوى:

لتنظيف بلاط الأرضيات، والأرضيات الصلبة، واللاتساخات الشديدة.

التنظيف

مكنسة التي بين أيديكم هي مكنسة ذات قدرة عالية وقوة شفط كبيرة. ولذلك ينصح باستخدام أقصى قوة شفط فقط عندما تكون الأرضيات الصلبة أو الموكيت أو السجاد قصير الوبر شديدة الاتساخ.

صورة 9

ضبط رأس تنظيف الأرضيات:

■ لتنظيف السجاد والموكيت

■ لتنظيف الأرضيات الصلبة



<=

<=

رأس تنظيف الأرضيات ذات رافع السجاد*

صورة 10*

عند تحريك رأس تنظيف الأرضيات للخلف سيؤدي ذلك لرفع السجادة مما يسهل التنظيف أسفل حافة السجادة.

* حسب التجهيزات الخاصة بكل مكنسة

إرشادات التخلص من:

■ صندوق التغليف

يعمل صندوق التغليف على حماية المكنسة أثناء شحنها وحتى لا تتعرض المكنسة لأي تلفيات. يتكون صندوق التغليف من مواد غير ضارة بالبيئة لذا فهي صالحة لإعادة استخدامها. يتم التخلص من مواد صندوق التغليف والتي لم يعد يتم استخدامها بوضعها في الأماكن المخصصة للمواد القابلة لإعادة الاستخدام «النقطة الخضراء».

■ الأجهزة القديمة

تحتوي الأجهزة القديمة على العديد من مواد ذات قيمة. ومن هذا المنطلق، قم بتسليم جهازك القديم الذي لم يعد صالحا للاستخدام لأحد التجار أو لأحد المراكز المختصة بعملية تدوير المواد، وذلك حتى يتم إعادة الانتفاع به مرة أخرى. للاستعلام عن أحدث سبل التخلص من المواد والأجهزة القديمة توجه إلى أحد التجار أو إلى رئاسة الحي.

! انتبه من فضلك

إذا عمل المصهر الكهربائي (الفيوز) لدى تشغيل الجهاز، فمن الممكن أن يكون ذلك بسبب توصيل أجهزة كهربائية قوية أخرى على نفس الدائرة الكهربائية في نفس الوقت. لتجنب عمل المصهر الكهربائي (المصهر) بأن يتم تشغيل المكنسة على أقل درجة، ثم اختيار درجة أعلى بعد ذلك.

- لا تستخدم المكنسة أبداً للتنظيف دون كيس تجميع الأتربة MEGAFill®SuperTEX
- <= قد تتعرض المكنسة للضرر.
- يجب عدم السماح للأطفال باستخدام المكنسة إلا تحت الإشراف.
- تجنب الشطف باستخدام رؤوس التنظيف والماسورة بالقرب من رؤوس البشر.
- <= قد ينتج عن ذلك خطر حدوث إصابات.
- يجب عدم استخدام السلك لحمل أو نقل المكنسة.
- يجب عدم جذب السلك، بل يتم جذب القابس لفصل التيار الكهربائي عن الجهاز.
- يجب عدم سحب السلك على حواف حادة أو تعريضه للانحصار.
- قبل القيام بأي عمل في المكنسة يجب فصل التيار الكهربائي عنها.
- يجب عدم تشغيل المكنسة في حالة تعرضها لأي ضرر. وفي حالة حدوث أي عطل يجب فصل القابس.
- يجب أن يتم الإصلاح وتركيب قطع الغيار بواسطة مراكز الخدمة المعتمدة فقط.
- يجب حماية المكنسة من الرطوبة ومصادر الحرارة الخارجية.
- يجب إيقاف الجهاز في حالة عدم استخدامه في التنظيف.
- يجب التوقف على الفور عن استخدام الأجهزة التي تجاوزت عمرها الافتراضي. وبعد ذلك يتم التخلص منها بالطرق الصحيحة المقررة.
- لدواعي الأمان تم تزويد المكنسة بخاصية الحماية ضد السخونة الزائدة. فإذا تعرضت المكنسة لأي إعاقة أدت لارتفاع حرارتها بشدة، فإنها ستتوقف التنظيف أو الخرطوم أو ماسورة الشطف لم تتعرض للانسداد، أو أن الفلتر ليس بحاجة للتغيير.
- بعد إزالة سبب الخلل اترك المكنسة لتبرد لمدة ساعة واحدة على الأقل، ويدها يمكن استعمالها ثانية.

يرجى الاحتفاظ بإرشادات الاستخدام. وفي حالة إعطاء المكنسة لشخص آخر يرجى تسليمه إرشادات الاستخدام معها.

استخدام المكنسة الكهربائية في الأغراض المخصصة لها

- هذه المكنسة مخصصة للاستخدام في الأعمال المنزلية فقط، وليست مجهزة للأغراض الصناعية.
- ينبغي استخدام المكنسة فقط طبقاً للتعليمات المذكورة في إرشادات الاستخدام هذه.
- الصانع غير مسئول عن أية أضرار يحتمل أن تنشأ عن الاستخدام الخاطئ للمكنسة أو عن استخدامها في غير الأغراض المخصصة لها.
- لذلك لا بد من مراعاة الإرشادات التالية:
- لا يجوز استعمال المكنسة إلا:
- باكياس تجميع الأتربة الأصلية من MEGAFill®SuperTEX
- يقطع الغيار الأصلية أو الملحقات التكميلية أو الملحقات الخاصة الأصلية أيضاً.

المكنسة غير مناسبة:

- لتنظيف البشر أو الحيوانات
- لشطف:
- الكائنات الحية الصغيرة
- المواد الضارة بالصحة، أو الأجسام حادة الحواف، أو الساخنة، أو المتوهجة.
- المواد المبتلة أو السائلة.
- المواد سريعة الاشتعال أو المتفجرة أو الغازات.

إرشادات الأمان

هذه المكنسة مطابقة للقواعد التقنية المعمول بها ولوائح الأمان المتعلقة بها. ونؤكد تطابقها مع المواصفات الأوروبية التالية:

- ٢٣٦/٨٩ / المجموعة الاقتصادية الأوروبية (المعدلة بالمواصفات ٢٦٣/٩١ / المجموعة الاقتصادية الأوروبية و ٣١/٩٢ / المجموعة الاقتصادية الأوروبية و ٦٨/٩٣ / المجموعة الاقتصادية الأوروبية)، و ٢٣/٧٣ / المجموعة الاقتصادية الأوروبية (المعدلة بالمواصفات ٦٨/٩٢ / المجموعة الاقتصادية الأوروبية).

- يلزم توصيل وتشغيل المكنسة طبقاً لبيانات لوحة الصنع الموجودة عليها.

AT Austria, Österreich

Werkskundendienst für Hausgeräte
Quellenstrasse 2
1100 Wien
0810 240 263 (Regionaltarif)
(01) 605 75 - 59 209
www.bosch.at/

AU Australia

Robert Bosch (Australia) Pty. Ltd
57-63 McNaughton Roads
3168 CLAYTON
+61 (3) 9541 5555
+61 (3) 9541 5595
www.bosch.com.au/sha/default.asp

BA Bosnia-Herzegovina

"HIGH" d.o.o.
Odošašina 57
Sarajevo
+387 (033) 213 513
Info-Line: +387 (061) 100 905
delicnanda@hotmail.de

BE Belgium, Belgien, Belgique

BSH Home Appliances s.a.n.v.
Avenue du Laerbeek 74
Laarbeeklaan 74
1090 Bruxelles - Brüssel
(070) 222 141
(02) 475 72 91
bru-repairs@bshg.com

BG Bulgaria

EXPO 2000 GmbH
Lulin kompl., bl. 549/B
1359 Sofia
+359 (2) 260148
+359 (2) 9250991

BH Bahrain

Khalafat Est.
P.O.BOX 5111
Manama
+973 401400
+973 401413

BR Brasil

BSH Continental Electrodomésticos
Ltda.
Serviços Técnicos de Fábrica
Equipamentos Domésticos
Parque Industrial
s/n Jardim S.Camilo
13184-970 Hortolândia/S.P.
+55 (19) 3897 8000
+55 (19) 3897 8287

CH, Schweiz, Suisse, Svizzera

BSH Hausgeräte AG
Werkskundendienst für Hausgeräte
Fahrweidstrasse 80
8954 Geroldswil
Service Tel. 0848 840 040
Service Fax 0848 840 041
Ersatzteile Tel. 0848 880 080
Ersatzteile Fax 0848 880 081
www.bosch-hausgeraete.ch

CY Cyprus

BSH Ikiakes Syskeves ABE
Arch. Makariou G'39
Egomi/Nikosia (Lefkosia)
0035 722 819550
0035 722 658128

CZ Czech Republic

BSH domácí spotřebiče s.r.o.
Firemní servis domácích spotřebičů
Pekařská 10b
150 00 Praha 5
+420 2 5109 5546
+420 2 5109 5549

DK Denmark, Danmark

BSH Hvidevarer A/S
Telegrafvej 6
2750 Ballerup
+45 (44) 89 89 85
+45 (44) 89 89 86
www.bosch-hvidevarer.com

EE Estonia

AS Serwest
Raua 55
10152 Tallinn
+372 (627) 8733
+372 (627) 8739
serwest@online.ee

ES Spain, Espana

BSH Interservice S.A.
Poligono Malpica, Calle D,
Parcela 96 A
50016 Zaragoza
+34 902 351352
+34 976 578425
www.bosch-ed.com

FI Finland, Suomi

BSK-Kodinkoneet Oy
Sinimäentie 8, PL 66
02630 Espoo
+358 (9) 52595130
+358 (9) 52595131
Bosch-kodinkonehuolto@bshg.com

FR France

BSH Electroménager S.A
Service Après Vente
50, Rue Ardoin, BP 47
93400 Saint-Ouen Cedex
0825 398 010
www.bosch-electromenager.com

GB United Kingdom

BSH Appliance Care
Grand Union House
Old Wolverton Road
Old Wolverton (P.O.Box 118)
MK12 5ZR Milton Keynes
+44 (8705) 678910
+44 (1908) 328660
www.boschappliances.co.uk/

GR Greece

BSH Ikiakes Syskeves ABE
17km Ethnikis Odou Athinon-Lamias
& Potamou 20
14574 Kifissia
+30 (210) 4277-700
+30 (210) 4277-669

HK Hong Kong

BSH Home Appliances Limited
Unit 1&2B, 7th Floor
North Block, Skyway House
3 Sham Mong Road
Tai Kok Tsui - Hongkong/Kowloon
+852 (2565) 6151
+852 (2565) 6252
www.bosch-shop.com.hk/

HR Croatia

Andabaka Commerce
Gunduličeva 10
21000 Split
+385 (21) 481 403
Info-Line: +385 (21) 322 010
andabaka@inet.hr

HU Hungary

BSH Kft.
Királyhágó tér 8-9
1143 Budapest
+36 (1) 489 5461
+36 (1) 201 8786

IL Israel

C/S/B Home Appliance ltd
Ullei Building
2, Hamelacha St.
Industrial Park North
71293 Lod
+972 (8) 9777 222
+972 (8) 9777 245
csb-serv@zahav.net.il

IR Ireland

Appliance Care
Unit 4
Ballymount Industrial Estate
Walkinstown
Dublin 12
+353 (1) 4502655
+353 (1) 4502520
Outside of 01-area: 18903 22222

IS Iceland

Smith & Norland H/F
Noatuni 4
105 Reykjavik
+354 (520) 3000
+354 (520) 3010
www.sminor.is

IT Italy, Italia

BSH Elettrodomestici SpA
Via. M. Nizzoli 1
20147 MILANO MI
+39 (02) 41336 1
+39 (02) 41336 610
Numero verde 800.829120

KZ Kazakhstan

Kombitechnozentr Ltd.
Shewchenko 147B
0480096 Almaty
3272 689898
3273 682652

LB Libanon

Teheni, Hana & Co.
P.O.Box 11-4043
90449 JDEIDE
+961 (1) 255211
+961 (1) 257359
Info@Teheni-Hana.com

LT Lithuania

Ogmios Pulsas Ltd.
P. Luksio Str. 23
2600 Vilnius
+370 (5) 274 1750
+370 (5) 274 1760
pulsas@ogmios.lt

LU Luxembourg

BSH Service
20, Rue des Peupliers
2328 Luxembourg-Hamm
+352 4384 3507
+352 4384 3525

LV Latvia

Latintertehservice
72 Buluju street, house 2.
1067 Riga
+371 (7) 44 2114
+371 (7) 47 3300
latinter@latinter.lv

MK Macedonia

„RIMEKO SG“
Londonska 19
1000 Skopje
+389 (2) 377 144

MT Malta

Oxford House Ltd.
Notabile Road
Mriehel BKR 14
+356 21 442334
+356 21 488656
customercare@oxfordhouse.com.mt

NL Netherlands

BSH Huishoud-elektro B.V
Keienbergweg 97
1101 DA Amsterdam Zuidoost
+31 (20) 430 3 430
+31 (20) 430 3 445
www.bosch-huishoudelijke-
apparaten.nl/

NO Norway

BSH Husholdningsapparater A.S.
Gresnesvingen 9
0661 Oslo
+47 22 660600
+47 22 660551
www.bosch-hvitevarer.com

NZ New Zealand

Robert Bosch Australia Pty.Ltd
New Zealand Branch
14-16 Constellation Drive
1310 Mairangi Bay Auckland
+64 (9) 4786158
+64 (9) 4782914
Terry.Druce@nz.bosch.com

PL Poland

BSH Szrzet Gospodarstwan
Domowego
Al. Jerozolimskie 183
02222 Warszawa
0801 191 534
(022) 5727729
Serwis.fabryczny@bshg.com

PT Portugal

BSH P Electrodomésticos Lda.
Rua Alto do Montijo no 15
2795-619 Carnaxide
21 4250 781
21 4250 701

RO Romania

BSH Electrocasnice srl
B-dul Ficusului nr.42,corp B, et.3,
sect. 1
71544 Bucuresti, Romania
Tel: (01) 203 9748
Fax: (01) 203 9731

RU Russia

OOO "BSH Bytowaja Technika"
Werkskundendienst
Malaja Kaluschskaja 19
119071 Moskau
Hotline: +7 (095) 737 2961
MOK-KDVKDRZ@BSHG.COM

SE Sweden, Sverige

BSH Hushallsapparater AB
Gardsvägen 10 A
16929 Solna
+46 (8) 7341310
+46 (8) 7341321

SG Singapore

BSH Home Appliances (SEA) Pte.
Ltd.
38C-38D Jalan Pemimpin
577180 Singapore
+65 (2) 3505 000
+65 (2) 3505 050
www.bosch-homeappliances.com

SK Slovakia

Technoservice Bratislava, spol. s.r.o.
Mlynárovicová 17
82103 Bratislava
+421 (7) 556 3749
+421 (7) 556 3749

SL Slovenia

BSH Hi_ni aparati,d.o.o.
Savinjska cesta 30
3331 Nazarje
(03) 8398 222
(03) 8398 203
Informacije.servis@bshg.com

TR Turkey

BSH PEG Beyaz Esya Servis A.S.
Cemal Sahir Sok. No. 26-28
80470 Mecidiyeköy - Istanbul
+90 212 275 47 75
+90 212 275 55 04
www.boschevaletleri.com

TW Taiwan

Achelis Taiwan Co., Ltd.
6th floor, No 2. Sec.3
Min Sheng E. Road
Taipei
+886 (2) 2321 6222
+886 8862 2397 1235
www.achelis.com.tw

UA Ukraine

KNEB
СП»Транс-Сервис«
тел: (044) 568-51-50
ООО »Дойчелектросервис«
тел.: (044) 467-80-46
ООО »Три о Сервис«
тел: (044) 565-93-99

VN Vietnam

T&C Co., Ltd
34 Ngu Truong To St.
Ba Dinh District
Hanoi
+84 (4) 8230407
+84 (4) 8437873
siemens-hcm@bdvn.vnd.net

YU Yugoslavia

SZR Specijalelektro
III Bulevar 34, Blok 23
11070 Novi Beograd
+381 (11) 147110
+381 (11) 139689
Info-Line: +381 (11) 138 552
spec.el@EUnet.yu

ZA South Africa

BSH-SA
15 th Rd., Randjespark
Private Bag X36, Randjespark
1685 Midrand - Johannesburg
+27 (11) 265 7800
+27 (11) 265 7867

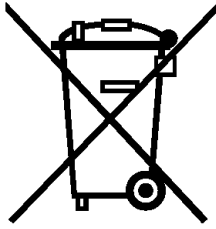

pt

"Este aparelho está marcado em conformidade com a Directiva 2002/96/CE relativa aos resíduos de equipamentos eléctricos e electrónicos (waste electrical and electronic equipment - WEEE).

A directiva estabelece o quadro para a criação de um sistema de recolha e valorização dos equipamentos usados válido em todos os Estados_Membros da União Europeia."

el

Αυτή η συσκευή χαρακτηρίζεται σύμφωνα με την ευρωπαϊκή οδηγία 2002/96/EK περί ηλεκτρικών και ηλεκτρονικών συσκευών (waste electrical and electronic equipment - WEEE).

Η οδηγία προκαθορίζει τα πλαίσια για μια απόσυρση και αξιοποίηση των παλιών συσκευών με ισχύ σ' όλη την ΕΕ.

tr

Bu cihaz, ömrünü doldurmuş elektrikli ve elektronik cihazlar ile ilgili Avrupa yönetmeliği 2002/96/EG'ye (waste electrical and electronic equipment – WEEE) uygun şekilde işaretlenmiştir.

Bu yönetmelik, eski cihazların geri alımı ve değerlendirilmesi ile ilgili AB-çapındaki uygulamaların çerçevesini belirtmektedir.

hu

Ez a készülék az elhasznált villamosági és elektronikai készülékekről szóló 2002/96/EK irányelvnek megfelelő jelölést kapott.

Ez az irányelv a már nem használt készülékek visszavételének és hasznosításának EU-szerte érvényes kereteit határozza meg.

pl

Urządzenie to oznaczono zgodnie z europejską wytyczną 2002/96/EG o zużytych urządzeniach elektrycznych i elektronicznych (waste electrical and electronic equipment - WEEE).

Wytyczna ta określa ramy obowiązującego w całej Unii Europejskiej odbioru i wtórnego wykorzystania starych urządzeń.

bg

Този уред е обозначен в съответствие с европейската директива 2002/96/EG за стари електрически и електронни уреди (waste electrical and electronic equipment - WEEE).

Тази директива регламентира валидните в рамките на ЕС правила за приемане и използване на стари уреди

ru

Данный прибор имеет отметку о соответствии европейским нормам 2002/96/EG утилизации электрических и электронных приборов (waste electrical and electronic equipment - WEEE).

Данные нормы определяют действующие на территории Евросоюза правила возврата и утилизации старых приборов.

ro

Acest aparat este marcat corespunzător directivei europene 2002/9/CE în privința aparatelor electrice și electronice vechi (waste electrical and electronic equipment – WEEE). Directiva prescrie cadrul pentru o preluare înapoi, valabilă în întreaga UE, și valorificarea aparatelor vechi.

ar

هذا الجهاز مطابق للمواصفة الأوروبية 2002/96/المجموعة الاقتصادية الأوروبية الخاصة بالأجهزة الكهربائية والإلكترونية القديمة (waste electrical and electronic equipment - WEEE). وهذه المواصفة تحدد الإطار العام لقواعد تسري في جميع دول الاتحاد الأوروبي بخصوص استعادة الأجهزة القديمة وإعادة استغلالها.

PT Condições de Garantia

Para este aparelho são válidas as condições de garantia emitidas pela nossa representação no país da aquisição. Mais detalhes poderão ser facultados pelo revendedor onde foi adquirido o aparelho.

Para recorrer aos serviços de garantia é imprescindível a apresentação da Factura de Compra e bem assim, do documento de Garantia.

GR Όροι Εγγυήσεως

Για την συσκευή αυτή ισχύουν οι όροι εγγυήσεως που έχει εκδώσει η αντιπροσωπεία του Οίκου μας στην χώρα αγοράς της.

Λεπτομέρειες στο Θέμα αυτό Θα σάς δώσει ο Καταστηματάρχης, απο τον οποίον αγοράσατε την συσκευή. Για να τεθεί όμως σε ισχύ η εγγύηση απαιτείται οπωσδήποτε η παρουσίαση των αποδείξεων λιανικής πώλησεως.

TR Garanti Şartları

Bu cihaz için satışın gerçekleştiği ülkedeki temsilcilüğümüz tarafından belirlenen garanti şartları geçerlidir. Garanti şartları ile ilgili detaylı bilgi için; cihazın satın alındığı bayiye ya da Tüketiciler Danışma Merkezimize başvurabilirsiniz. Garanti kapsamındaki taleplerinize cevap verilebilmesi için Yetkili Servismize, cihaza ait faturayı veya okunaklı fotokopisini göstermeniz gerekmektedir.

RU Условия гарантийного обслуживания

Получить исчерпывающую информацию об условиях гарантийного обслуживания Вы можете в Вашем ближайшем авторизованном сервисном центре или в сервисном центре от производителя ООО «БСХ Бытовая Техника», а также найти в фирменном гарантийном талоне, выдаваемом при иродаже.

PL Gwarancja

Dla urządzenia obowiązują warunki gwarancyjne wydane przez nasze przedstawicielstwo w kraju zakupu. O szczegółach możecie się Państwo dowiedzieć u sprzedawcy, u którego dokonano zakupu urządzenia. Przy korzystaniu ze świadczeń gwarancyjnych wymagane jest przedłożenie dowodu zakupu.

BG Гаранция

За този уред вжат условията, установени от представителството на нашата фирма в страната-купувач. Подробностите ще Ви бъдат разяснени от търговеца, от когото сте купили уреда, по всяко време при запитване. За извършване на поправки в рамките на гаранционния срок във всеки случай е необходимо представянето на касовата бележка.

HU Garanciaiis feltételek

A garanciaiis feltételeket a 117/1991 (IX. 10) számú kormányrendelet szabályozza. 72 órán belüli meghibásodas esetén a készüléket a kereskedelem cseréli ki. Ezután vevőszólgálatunk gondoskodik az előirt 15 napon belüli, kölcsönkészülék biztosítása esetén 30 napon belüli javításról. A garanciaiis szolgálatásokat a vásárlásnál kapott, szabályosan kitöltött garanciajeggyel lehet igénybevenni, amely minden egyéb garanciaiis feltételt is részletesen ismertet. A készülékek csak KERMI és MEEI által engedélyzett garanciajeggyel kerülnek forgalomba.

RO Garanție

Pentru acest aparat sunt valabile prevederile de garanție acordate de reprezentantul nostru și conforme cu legislația în vigoare.

Comerçantul la care ați achiziționat aparatul, vă oferă la cerere informații amănunțite despre prevederile de garanție.

Pentru a beneficia de serviciile de garanție va trebuie însă să prezentați în orice caz bonul de cumpărare.

الضمان AE

لهذا الجهاز تسري شروط الضمان السارية والصادرة عن وكيل شركتنا في بلدكم.

يمكنكم السؤال عن الأمور التفصيلية الخاصة بهذا الشأن وفي أي وقت لدى التاجر الذي قمتم باقتناء هذا الجهاز عنده.

عند المطالبة باستقاقات الضمان فإنه من الضروري وفي كمال حال تقديم قسيمة الشراء.