

HBC53R550



**BOSCH**

[ru] Правила пользования .....2



9000540315

|  |           |
|--|-----------|
| <b>Правила техники безопасности</b> .....                                      | <b>3</b>  |
| Перед монтажом.....  | 3         |
| Указания по безопасности.....  | 3         |
| Причины повреждений.....   | 3         |
| <b>Ваш новый духовой шкаф</b> .....  | <b>4</b>  |
| Панель управления.....   | 4         |
| Кнопки и дисплей.....  | 4         |
| Переключатель выбора функций.....  | 4         |
| Регулятор температуры.....   | 5         |
| Рабочая камера.....  | 5         |
| Принадлежности.....  | 5         |
| <b>Перед первым использованием</b> .....                                       | <b>6</b>  |
| Установка времени суток.....   | 6         |
| Нагревание духового шкафа.....   | 6         |
| Очистка принадлежностей.....   | 6         |
| <b>Настройка духового шкафа</b> .....  | <b>7</b>  |
| Вид нагрева и температура.....   | 7         |
| Быстрый нагрев.....  | 7         |
| <b>Установка функций времени</b> .....   | <b>7</b>  |
| Таймер.....  | 7         |
| Время приготовления.....   | 8         |
| Время окончания.....   | 8         |
| Время суток.....   | 9         |
| <b>Блокировка для безопасности детей</b> .....                                 | <b>9</b>  |
| <b>Изменение базовых установок</b> .....                                       | <b>9</b>  |
| <b>Уход и очистка</b> .....  | <b>10</b> |
| Чистящие средства.....   | 10        |
| Очистка навесных решёток.....  | 10        |
| Снятие и навешивание дверцы прибора.....                                       | 11        |
| Очистка стёкол дверцы.....   | 11        |
| <b>Система очистки</b> .....   | <b>12</b> |
| Перед очисткой.....  | 12        |
| Настройки.....   | 12        |
| После очистки.....   | 12        |
| <b>Что делать при неисправности?</b> .....                                     | <b>12</b> |
| Таблица неисправностей.....  | 12        |
| Замена лампочки в духовом шкафу.....   | 13        |
| Стекланный плафон.....   | 13        |
| <b>Сервисная служба</b> .....  | <b>13</b> |
| Номер E и номер FD.....  | 13        |
| <b>Рекомендации по экономии электроэнергии и охране окружающей среды</b> ..... | <b>14</b> |
| Экономия электроэнергии.....   | 14        |
| Правильная утилизация упаковки.....  | 14        |
| <b>Протестировано для Вас в нашей кухне-студии</b> .....                       | <b>14</b> |
| Пироги и выпечка.....  | 14        |
| Рекомендации по выпеканию.....   | 15        |
| Мясо, птица, рыба.....   | 16        |
| Рекомендации по жарению в гриле.....   | 17        |
| Щадящее приготовление.....   | 17        |
| Рекомендации по щадящему приготовлению.....                                    | 18        |
| Запеканки, французские запеканки, тосты.....                                   | 18        |

|  |           |
|--|-----------|
| <b>Готовые продукты</b> .....              | <b>18</b> |
| Прочие блюда.....                          | 19        |
| Размораживание.....                        | 19        |
| Сушка.....                                 | 20        |
| <b>Акриламид в продуктах питания</b> ..... | <b>20</b> |
| <b>Контрольные блюда</b> .....             | <b>21</b> |
| Выпекание.....                             | 21        |
| Приготовление в гриле.....                 | 21        |

Более подробную информацию о продукции, принадлежностях, запасных частях и службе сервиса можно найти на официальном сайте [www.bosch-home.com](http://www.bosch-home.com) и на сайте интернет-магазина [www.bosch-eshop.com](http://www.bosch-eshop.com)

# Правила техники безопасности

Внимательно изучите данное руководство по эксплуатации. Храните руководство по эксплуатации и монтажу в надёжном месте. При передаче прибора новому владельцу не забудьте передать также эти документы.

## Перед монтажом

### Повреждения при транспортировке

Распакуйте и осмотрите прибор. В случае обнаружения повреждений, связанных с транспортировкой, не подключайте его.

### Подключение к электросети

Подключение прибора должен производить только квалифицированный специалист. Повреждения из-за неправильного подключения приводят к снятию гарантийных обязательств.

## Указания по безопасности

Данный прибор предназначен только для бытового использования. Используйте прибор только для приготовления пищи.

Запрещается использование прибора без присмотра взрослыми и детьми в следующих случаях:

- при наличии ограничений по физическому или психическому состоянию;
- при отсутствии необходимых знаний и опыта.

Никогда не позволяйте детям баловаться с прибором.

### Горячая рабочая камера

#### Опасность ожога!

- Прикасаться к внутренним поверхностям и к нагревательным элементам запрещается. Открывайте дверцу прибора с осторожностью. Из неё может вырваться горячий пар. Не позволяйте детям подходить близко.
- Запрещается готовить блюда, в которых используются напитки с высоким содержанием спирта. Пары спирта в рабочей камере могут вспыхнуть. Добавляйте в блюда только небольшое количество напитков с высоким содержанием спирта и открывайте дверцу с осторожностью.

#### Опасность возгорания!

- Не храните в духовом шкафу легковоспламеняющиеся предметы. Не открывайте дверцу прибора, если внутри прибора образовался дым. Выключите прибор. Отсоедините прибор от электросети или выключите соответствующий предохранитель в блоке предохранителей.
- При использовании пергаментной бумаги закрепляйте её в посуде перед установкой посуды в прибор на режим предварительного разогрева. Из-за струи воздуха, проникающей в прибор при открывании дверцы, пергаментная бумага может подняться, коснуться нагревательного элемента и вспыхнуть. Чтобы избежать этого, ставьте на бумагу кастрюлю или форму для выпекания. Используйте пергаментную бумагу нужного размера. Она не должна выступать за края посуды.

#### Опасность короткого замыкания!

Не допускайте заземления соединительных проводов электроприборов горячей дверцей прибора. Изоляция кабеля может расплавиться.

#### Опасность ошпаривания!

Запрещается наливать воду в горячую рабочую камеру. Это может привести к образованию горячего пара.

### Горячие принадлежности и посуда

#### Опасность ожога!

При вынимании из рабочей камеры горячих принадлежностей или посуды используйте прихватки.

### Неквалифицированный ремонт

#### Опасность удара током!

При неквалифицированном ремонте прибор может стать источником опасности. Поэтому ремонт должен производиться только специалистом сервисной службы, прошедшим специальное обучение. Если прибор неисправен, выньте вилку из розетки или выключите соответствующий предохранитель в блоке предохранителей. Вызовите специалиста сервисной службы.

## Причины повреждений

### Внимание!

- Принадлежности, фольга, пергаментная бумага или посуда на дне рабочей камеры: не ставьте принадлежности на дно рабочей камеры. Не накрывайте дно рабочей камеры фольгой любого вида или пергаментной бумагой. Не ставьте посуду на дно рабочей камеры, если установлена температура выше 50°C. Это приведёт к излишней аккумуляции тепла. Время выпекания или жарения будет нарушено, что приведёт к повреждению эмали.
- Вода в горячей камере: запрещается наливать воду в горячую рабочую камеру. Это может привести к образованию пара. В результате изменения температуры возможно повреждение эмали.
- Влажные продукты: не держите влажные продукты в закрытой рабочей камере в течение длительного времени. Это может привести к повреждению эмали.
- Сок от фруктов: при выпекании сочных фруктовых пирогов не заполняйте противень целиком. Сок от фруктов будет стекать с противня и оставлять пятна, которые будет практически невозможно удалить. Используйте по возможности более глубокий универсальный противень.
- Охлаждение прибора с открытой дверцей: не оставляйте прибор остывать с открытой дверцей. Даже если дверца прибора будет просто приоткрыта, со временем это может привести к повреждению фасадов соседней мебели.
- Сильно загрязнён уплотнитель дверцы духового шкафа: при сильном загрязнении уплотнителя дверцы духового шкафа дверца перестанет нормально закрываться. Это может привести к повреждению соседних мебельных фасадов. Следите за чистотой уплотнителя дверцы духового шкафа.
- Использование дверцы духового шкафа в качестве сиденья или полки: не садитесь и не становитесь на открытую дверцу духового шкафа. Не ставьте посуду и принадлежности на дверцу духового шкафа.
- Перемещение прибора: не передвигайте прибор за ручку дверцы. Ручка дверцы не рассчитана на вес прибора и может сломаться.

# Ваш новый духовой шкаф

Приведённая здесь информация поможет вам изучить ваш новый духовой шкаф. Вы ознакомитесь с панелью управления и отдельными элементами управления и получите информацию о рабочей камере и принадлежностях.

## Панель управления

Здесь приводится описание панели управления вашего духового шкафа. Все символы никогда не появляются на дисплее одновременно. В зависимости от типа прибора возможны некоторые незначительные изменения.

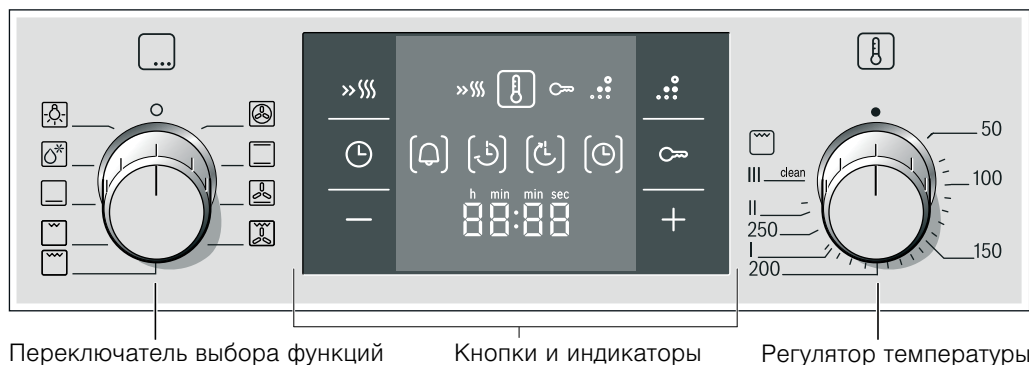

### Ручка-переключатель

Переключатели являются утапливаемыми. Чтобы зафиксировать или расфиксировать переключатели, нажмите на них в нулевом положении.

### Кнопки

Под отдельными кнопками расположены сенсоры, поэтому не следует нажимать на них слишком сильно. Просто прикоснитесь к символу.

### Кнопки и дисплей

Кнопками можно установить различные дополнительные функции. Дисплей отображает заданные значения.

| Кнопка                              | Использование  |
|-------------------------------------|--|
| »»» Быстрый нагрев                  | Для быстрого нагрева духового шкафа.   |
| ⋮ Система очистки                   | Система очистки для самоочищающихся поверхностей рабочей камеры.                 |
| ⌚ Функции времени                   | Выбор таймера ⌚, времени приготовления ⌚, времени окончания ⌚ и времени суток ⌚. |
| 🔒 Блокировка для безопасности детей | Блокировка и разблокировка панели управления.                                    |
| - Минус                             | Уменьшение установленного значения.  |
| + Плюс                              | Увеличение установленного значения.  |

Символ, заключенный в квадратные скобки [ ], указывает, информация о какой именно функции времени отображается. Исключение: для времени суток символ ⌚ горит только во время изменения.

### Переключатель выбора функций

С помощью переключателя выбора функций можно установить вид нагрева.

| Положение                  | Использование  |
|----------------------------|--|
| 0                          | Нулевое положение<br>Духовой шкаф выключается.   |
| 🔥 3D-Горячий воздух*       | Для приготовления пирогов и выпечки на одном, двух или трёх уровнях. Вентилятор, установленный в задней стенке, распределяет жар от кольцевого нагревательного элемента равномерно по всей рабочей камере.   |
| ☐ Верхний/нижний жар       | Для приготовления пирогов, запеканок и нежирного жаркого, например говядины или дичи, на одном уровне. Жар поступает равномерно сверху и снизу.  |
| 🍕 Режим пиццы              | Для быстрого приготовления продуктов глубокой заморозки без предварительного разогрева, например пиццы, картофеля фри или яблочного пирога. Нижний нагревательный элемент и кольцо верхней нагревательный элемент, установленный в задней стенке, нагреваются. |
| 🔥 Гриль с конвекцией       | Для жарения мяса, птицы и рыбы целиком. При этом режиме попеременно включаются нагревательный элемент гриля и вентилятор. Вентилятор обдувает блюдо образовавшимся горячим воздухом.   |
| ☐ Гриль, большая площадь   | Для приготовления на гриле стейков, колбасок, кусочков рыбы или тостов. Нагревается вся поверхность под нагревательным элементом гриля.  |
| ☐ Гриль, небольшая площадь | Для приготовления на гриле небольшого количества стейков, колбасок, тостов или кусочков рыбы. Нагревается средняя часть нагревательного элемента гриля.  |
| ☐ Нижний жар               | Для допекания или подрумянивания блюд, а также для консервирования. Жар поступает снизу.   |

\* Вид нагрева, определяющий затраты энергии и эффективность по EN50304.

| Положение                  | Использование   |
|----------------------------|---|
| ☒ Размораживание           | Для размораживания, например, мяса, птицы, хлеба и пирогов. Вентилятор распределяет теплый воздух вокруг блюда. |
| ☒ Лампочка в духовом шкафу | Включение лампочки в духовом шкафу.   |

\* Вид нагрева, определяющий затраты энергии и эффективность по EN50304.

После выбора настройки в духовом шкафу включается лампочка.

## Регулятор температуры

С помощью регулятора температуры можно установить температуру, режим гриля или режим очистки.

| Положение | Значение  |
|-----------|---|
| ●         | Нулевое положение<br>Духовой шкаф не нагревается.   |
| 50-270    | Диапазон температур<br>Температура в рабочей камере, °C.  |
| 1, 2, 3   | Режим гриля<br>Режимы гриля, небольшая ☐ и большая ☐ площадь.<br>Режим 1 = слабый<br>Режим 2 = средний<br>Режим 3 = сильный |
| clean     | Режим очистки<br>Режим для системы очистки.   |

Когда духовой шкаф нагревается, на дисплее загорается символ ☒. В паузах при нагреве он отключается. При виде нагрева «Размораживание» ☒ символ не загорается.

## Рабочая камера

В духовом шкафу есть лампочка. Охлаждающий вентилятор, который предохраняет духовой шкаф от перегрева.

### Лампочка в духовом шкафу

Во время работы в духовом шкафу загорается лампочка. Установив переключатель выбора функций в положение ☒, можно включить лампочку, когда духовой шкаф не нагревается.

### Охлаждающий вентилятор

Вентилятор включается и выключается по мере необходимости. Теплый воздух выходит из дверцы. Внимание! Не закрывайте вентиляционные прорези, иначе духовой шкаф перегреется.

Для более быстрого охлаждения рабочей камеры вентилятор продолжает работать определенное время после её выключения.

## Принадлежности

Принадлежности можно размещать в духовом шкафу на 3 различных уровнях.

На 1 уровне имеются выдвижные направляющие, с помощью которых можно вынимать принадлежности, не опасаясь, что они опрокинутся.

| Специальные принадлежности | Номер HEZ | Использование   |
|----------------------------|-----------|---|
| Решётка                    | HEZ334000 | Для установки посуды, форм для пирогов, приготовления жаркого, блюд глубокой заморозки и жарения на гриле.  |
| Эмалированный противень    | HEZ331000 | Для приготовления пирогов и мелкого печенья.<br>Устанавливайте противень в духовой шкаф скосом к дверце.  |
| Универсальный противень    | HEZ332000 | Для приготовления сочных пирогов, печенья, большого жаркого и продуктов глубокой заморозки. Противень можно также использовать при жарении на решётке. Подставьте его под решётку, и весь жир будет стекать в него.<br>Устанавливайте универсальный противень в духовой шкаф скосом к дверце. |

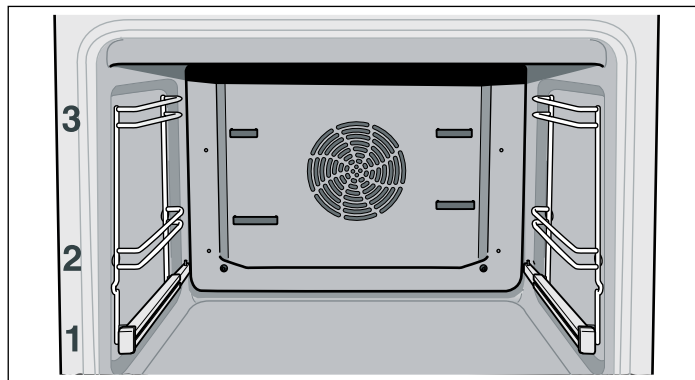

При работе в режиме «3D-горячий воздух» ☒ не используйте уровень 2, чтобы не нарушалась циркуляция воздуха.

При чрезмерном нагревании принадлежностей возможна их деформация. Деформация исчезает после остывания принадлежностей и не влияет на их функциональные свойства.

Принадлежности вы можете приобрести через сервисную службу или через Интернет-магазин. Укажите номер HEZ.



### Решётка

Для установки посуды, форм для пирогов, приготовления жаркого, блюд глубокой заморозки и жарения на гриле.

Устанавливайте решётку изгибом — вниз.



### Эмалированный противень

Для приготовления пирогов и мелкого печенья.

Устанавливайте противень в духовой шкаф скосом к дверце.

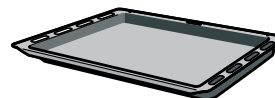

### Универсальный противень

Для приготовления сочных пирогов, печенья, большого жаркого и продуктов глубокой заморозки. Противень можно также использовать при жарении на решётке. Подставьте его под решётку, и весь жир будет стекать в него.

Устанавливайте универсальный противень в духовой шкаф скосом к дверце.

## Специальные принадлежности

Специальные принадлежности вы можете приобрести в сервисной службе или в специализированном магазине. Полный перечень специальных принадлежностей к духовому шкафу вы найдёте в наших рекламных проспектах или в интернете. Ассортимент и возможность заказа спецпринадлежностей может различаться в зависимости от страны. См. соответствующую документацию.

Не все специальные принадлежности подходят к вашему прибору. Пожалуйста, при покупке всегда указывайте точное обозначение (номер E) вашего прибора.

| Специальные принадлежности  | Номер HEZ         | Использование   |
|---|-------------------|---|
| Съёмная решётка   | HEZ324000         | Для жарения. Всегда устанавливайте решётку в универсальный противень. Капли жира и мясной сок будут стекать в него.   |
| Противень-гриль   | HEZ325000         | Для жарения на гриле вместо решетки или в качестве защиты от брызг для уменьшения загрязнения духового шкафа. Всегда устанавливайте противень-гриль в универсальный противень.<br>Для жарения на противне-гриль: устанавливайте его только на уровнях 1, 2 и 3.<br>При использовании противня-гриль в качестве защиты от брызг: устанавливайте универсальный противень с противнем-гриль под решётку. |
| Стекланный противень  | HEZ336000         | Глубокий противень из стекла. Прекрасно подходит для сервировки.  |
| Противень для пиццы   | HEZ317000         | Идеально подходит для приготовления пиццы, продуктов глубокой заморозки и больших круглых пирогов. Можно использовать форму для пиццы вместо универсального противня. Устанавливайте противень на решётку и руководствуйтесь указаниями в таблицах.   |
| Камень для выпекания хлеба  | HEZ327000         | Камень удивительно подходит для выпекания домашнего хлеба, булочек и пиццы с хрустящей корочкой. Камень для выпекания хлеба должен быть предварительно нагрет до рекомендуемой температуры.   |
| Эмалированный противень с антипригарным покрытием   | HEZ331010         | Для удобной выпечки пирогов и мелкого печенья. Устанавливайте противень в духовой шкаф скосом к дверце.   |
| Универсальный противень с антипригарным покрытием   | HEZ332010         | Для удобного приготовления сочных пирогов, выпечки, большого жаркого и продуктов глубокой заморозки. Устанавливайте универсальный противень в духовой шкаф скосом к дверце.   |
| <b>Номера артикулов для заказа через сервисную службу</b>   |                   | приобрести в специализированном магазине, через сервисную службу, а в некоторых странах через интернет-магазин. Для этого необходимо указать номер артикула.  |
| Специализированные средства для ухода за вашим бытовым прибором и принадлежностями и для их очистки можно |                   |   |
| Салфетки для внешних поверхностей из нержавеющей стали  | № артикула 311134 | Не допускайте отложения загрязнений. Специальный пропитывающий состав на масляной основе заботится о внешних поверхностях приборов из нержавеющей стали.  |
| Гель для очистки духового шкафа-гриля   | № артикула 463582 | Для очистки рабочей камеры. Без запаха.   |
| Микроволокнистая салфетка с ячеистой структурой   | № артикула 460770 | Специально разработана для очистки чувствительных внешних поверхностей, например, стекла, стеклокерамики, нержавеющей стали или алюминия. Очень хорошо удаляет жидкости и масла.  |
| Блокиратор дверцы   | № артикула 612594 | Предназначен для того, чтобы дети не могли открыть духовой шкаф. Устанавливается на разные типы дверец. Соблюдайте указания, приложенные к блокиратору дверцы.  |

## Перед первым использованием

Из этой главы вы узнаете, что необходимо сделать с духовым шкафом перед первым приготовлением блюд. Сначала прочитайте главу «Правила техники безопасности».

### Установка времени суток

После подключения на индикаторе загораются символ ☉ и четыре нуля. Установите время суток.

#### 1. Нажмите кнопку ☉.

На дисплее высвечивается время 12:00 часов.

#### 2. Установите время суток кнопками + или -.

Через несколько секунд установленное время суток принимается.

### Нагревание духового шкафа

Чтобы устранить запах нового прибора, нагрейте пустой закрытый духовой шкаф. Оптимальным вариантом в этом случае будет нагрев шкафа в режиме «Верхний/нижний жар»  при температуре 240 °C. Убедитесь, что внутри рабочей камеры не остались упаковочные материалы.

#### 1. С помощью переключателя выбора функций установите режим «Верхний/нижний жар» .

#### 2. Установите 240 °C регулятором температуры.

Через час выключите духовой шкаф. Для этого установите переключатель выбора функций в нулевое положение.

### Очистка принадлежностей

Перед первым использованием тщательно очистите принадлежности горячим мыльным раствором и мягкой тряпочкой.

# Настройка духового шкафа

У вас есть различные возможности установки режимов духового шкафа. Здесь по эксплуатации мы подробно объясним Вам, как следует выполнять установки вида нагрева, температуры или режима гриля. Кроме того, можно задать продолжительность приготовления блюда и время окончания работы духового шкафа. Как это сделать, описано в разделе *Установка функций времени*.

## Вид нагрева и температура

Пример на рисунке: Верхний/ нижний жар при 190 °С.

1. Установите вид нагрева с помощью переключателя выбора функций.

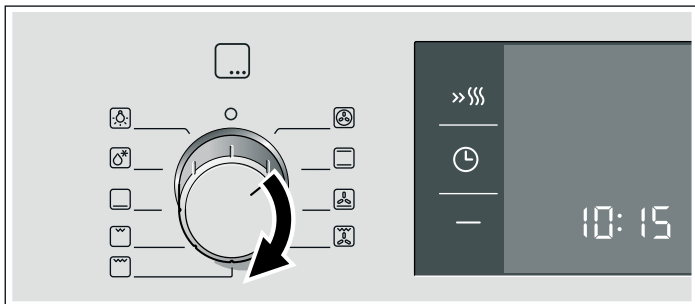

2. Установите температуру или режим гриля с помощью регулятора температуры.

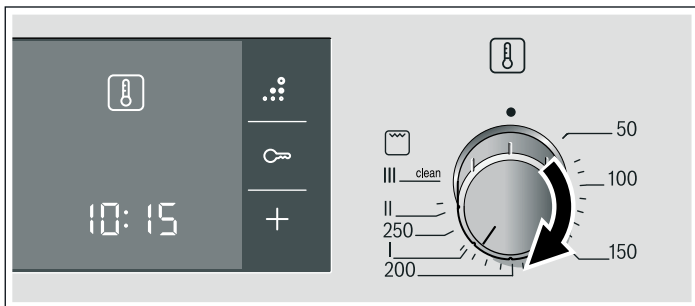

Духовой шкаф начнёт нагреваться.

## Выключение духового шкафа

Установите переключатель выбора функций в нулевое положение.

## Изменение установок

Можно соответствующим регулятором в любой момент изменить вид нагрева, температуру или режим гриля.

## Быстрый нагрев

В режиме быстрого нагрева духовой шкаф нагревается до нужной температуры особенно быстро.

Используйте этот режим, если духовой шкаф должен быть прогрет до температуры свыше 100 °С. Лучше всего подходит для следующих видов нагрева:

- 3D-Горячий воздух
- Верхний/ нижний жар
- Режим пиццы

Для достижения оптимального результата приготовления ставьте блюдо в рабочую камеру только после завершения быстрого нагрева.

1. Установите вид нагрева и температуру.
2. Нажмите кнопку

На дисплее загорается символ . Духовой шкаф начинает нагреваться.

## Завершение быстрого нагрева

Раздаётся звуковой сигнал. Символ на дисплее погаснет. Теперь можно поставить блюдо в духовой шкаф.

## Отмена быстрого нагрева

Нажмите кнопку . Символ на дисплее погаснет.

# Установка функций времени

Ваш духовой шкаф имеет различные функции времени. Кнопкой вызовите меню и переключайтесь между различными функциями. В это время на дисплее будут подсвечиваться все символы времени. Скобки [ ] подскажут вам, какую именно функцию в настоящий момент вы можете менять. Вы можете изменить параметры уже настроенной функции, используя кнопки и , когда соответствующий ей символ заключён в скобки.

## Таймер

Вы можете использовать таймер как обычный бытовой. Он работает независимо от рабочей камеры. Таймер издаёт характерный звуковой сигнал, давая знать, что установленное время приготовления или время на таймере истекло.

1. Нажмите один раз кнопку .

На дисплее высвечиваются символы времени, символ заключён в скобки.

2. Установите таймер кнопками и .

Кнопка , предлагаемое значение = 10 минут

Кнопка , предлагаемое значение = 5 минут

Через несколько секунд установленное время принимается. Таймер включается. На дисплее загорается символ и начинается отсчёт времени таймера. Все остальные символы времени гаснут.

## Время таймера истекло

Раздаётся звуковой сигнал. На дисплее высвечивается 00:00. Выключите таймер кнопкой .

## Изменение времени таймера

Измените время таймера кнопками и . Через несколько секунд установка будет принята.





## Сброс времени таймера

Кнопкой снова установите таймер на 00:00. Через несколько секунд изменение будет принято. Таймер выключается.

## Запрос установок времени

Если выполнено несколько настроек времени, на дисплее будут гореть соответствующие символы. Символ настройки

времени, значение которого высвечивается на дисплее, заключён в скобки.

Чтобы запросить показания таймера , время приготовления , время окончания  или время суток , нажимайте кнопку , пока соответствующий символ не будет заключён в скобки. Вызываемое значение на несколько секунд появляется на дисплее.

## Время приготовления

Вы можете установить время приготовления блюда в духовом шкафу. По истечении времени выполнения духовой шкаф автоматически выключается. Это значит, что для выключения шкафа вам не нужно прерывать другую работу. Нежелательного превышения времени приготовления не произойдёт.

Пример на рисунке: время приготовления 45 минут.

1. Установите вид нагрева с помощью переключателя выбора функций.
2. Регулятором температуры установите температуру или режим гриля.
3. Дважды нажмите кнопку .

На дисплее высвечивается 00:00. Символы времени горят, символ  заключён в скобки.



4. Установите нужное время приготовления кнопками **+** и **-**.



Кнопка **+**, предлагаемое значение = 30 минут

Кнопка **-**, предлагаемое значение = 10 минут



Через несколько секунд духовой шкаф начинает работать. На дисплее начнётся отсчёт времени приготовления и загорится символ . Все остальные символы времени гаснут.

### По истечении времени приготовления

Раздаётся звуковой сигнал. Нагрев духового шкафа прекращается. На дисплее высвечивается 00:00. Нажмите кнопку . Вы можете установить новое время приготовления кнопкой **+** или **-**. А можно два раза нажать кнопку  или установить переключатель выбора функций на ноль. Духовой шкаф выключается.

### Изменение времени выполнения





Время выполнения можно изменить с помощью кнопок **+** и **-**. Через несколько секунд установка будет принята. Если установлен таймер, то сначала нажмите кнопку .

### Сброс времени приготовления

Выполните сброс времени приготовления, установив его кнопкой **-** на 00:00. Через несколько секунд установка будет принята. Время выполнения сбрасывается. Если установлен таймер, то сначала нажмите кнопку .

## Запрос установок времени

Если выполнено несколько настроек времени, на дисплее будут гореть соответствующие символы. Символ настройки времени, значение которого высвечивается на дисплее, заключён в скобки.



Чтобы запросить показания таймера , время приготовления , время окончания  или время суток , нажимайте кнопку , пока соответствующий символ не будет заключён в скобки. Вызываемое значение на несколько секунд появляется на дисплее.

## Время окончания

Вы можете отложить начало приготовления блюда, указав время, к которому блюдо должно быть готово. Духовой шкаф автоматически включится, блюдо будет готово к указанному времени. Продукты можно поставить в рабочую камеру, например, утром, с тем чтобы блюдо было готово днём.

Следите за тем, чтобы продукты не оставались в рабочей камере слишком долго и не портились.

Пример на рисунке: сейчас 10:30, время выполнения 45 минут, блюдо в духовом шкафу должно быть готово к 12:30.





1. Выполните установку переключателем выбора функций.
2. Регулятором выберите температуру.
3. Дважды нажмите кнопку .
4. Установите нужное время приготовления кнопками **+** и **-**.
5. Нажмите кнопку .

Символ  закрывается в скобки. На дисплее появляется время, к которому блюдо будет готово.





6. Кнопкой **+** или **-** установите время окончания на более позднее.



Через несколько секунд установка будет принята, духовой шкаф перейдёт в режим ожидания. На дисплее выводится время, к которому блюдо должно быть готово, символ  закрывается в скобки. Символы  и  гаснут. Когда духовой шкаф включится, символ  будет взят в скобки, и начнётся обратный отсчёт времени выполнения. Символ  гаснет.

### По истечении времени приготовления

Раздаётся звуковой сигнал. Нагрев духового шкафа прекращается. На дисплее высвечивается 00:00. Нажмите кнопку . Вы можете установить новое время приготовления кнопкой **+** или **-**. А можно два раза нажать кнопку  или установить переключатель выбора функций на ноль. Духовой шкаф выключается.

## Изменение времени окончания





Измените время окончания кнопками **+** и **-**. Через несколько секунд установка будет принята. Если установлен таймер, то сначала дважды нажмите кнопку . Нельзя изменять время окончания, если время выполнения уже отсчитывается. Результат приготовления может оказаться непредсказуемым.

## Сброс времени окончания

Выполните сброс времени окончания на текущее время суток кнопкой **-**. Через несколько секунд установка будет принята. Духовой шкаф начнёт работать. Если установлен таймер, то сначала дважды нажмите кнопку .

## Запрос установок времени

Если выполнено несколько настроек времени, на дисплее будут гореть соответствующие символы. Символ настройки времени, значение которого высвечивается на дисплее, заключён в скобки.

Чтобы запросить показания таймера , время приготовления , время окончания , или время суток , нажимайте кнопку , пока соответствующий символ не будет заключён в скобки. Вызываемое значение на несколько секунд появляется на дисплее.

## Время суток

После первого подключения прибора или после восстановления питания на дисплее загораются символ  и четыре нуля. Установите время суток.

1. Нажмите кнопку .

На дисплее высвечивается время 12:00 часов.

2. Установите время суток кнопками **+** или **-**.

Через несколько секунд установленное время суток принимается.

## Изменение времени суток

При этом никакие другие функции времени не должны быть установлены.

1. Четыре раза нажмите кнопку .

На дисплее высвечиваются символы времени, символ  заключён в скобки.

2. Измените время суток кнопками **+** и **-**.

Через несколько секунд установленное время суток принимается.

## Отключение индикации времени суток

Вы можете выключить индикацию времени суток. Как это сделать, описано в главе «Изменение базовых установок».

## Блокировка для безопасности детей

Чтобы дети не смогли случайно включить духовой шкаф, он оборудован блокировкой для безопасности детей.

При включённой блокировке для безопасности детей духовой шкаф не будет реагировать на изменение установок, но позволит изменять и устанавливать таймер и время суток.

Если вид нагрева и температура или режим гриля уже установлены, блокировка для безопасности детей прервёт нагрев.

### Включение блокировки для безопасности детей

Не должны быть установлены время приготовления или время окончания.

Нажмите и удерживайте кнопку  нажатой прим. четыре секунды.

На дисплее появится символ . Блокировка для безопасности детей включена.

### Выключение блокировки для безопасности детей

Нажмите и удерживайте кнопку  нажатой прим. четыре секунды.

Символ  на дисплее погаснет. Блокировка для безопасности детей выключена.

## Изменение базовых установок

Ваш духовой шкаф имеет различные базовые установки. Эти установки можно заменить более удобными для вас.

| Базовая установка   | Установка 1 | Установка 2   | Установка 3 |
|---|-------------|---|-------------|
| <b>c1</b> Индикация времени суток   | Всегда*     | только при нажатии кнопки  | -           |
| <b>c2</b> Продолжительность сигнала по истечении времени выполнения или времени таймера | ок. 10 с    | ок. 2 мин*  | ок. 5 мин.  |
| <b>c3</b> Время ожидания до принятия установки  | ок. 2 с     | ок. 5 с*  | ок. 10 с    |

\* Заводская установка

При этом никакие другие функции времени не должны быть установлены.

1. Нажмите и удерживайте кнопку  нажатой прим. 4 секунды.

На индикаторе появляется текущая базовая установка для индикации времени суток, напр. c1 1 для установки 1.

2. Измените базовую установку кнопками **+** и **-**.

3. Подтвердите кнопкой .

На дисплее появляется следующая базовая установка. Кнопкой  можно перейти на любой уровень и изменить значение кнопками **+** и **-**.

4. Для завершения нажмите и удерживайте кнопку  нажатой прим. 4 секунды.

Все изменения базовых установок при этом принимаются.

Вы можете в любое время изменить базовые установки снова.

# Уход и очистка

При тщательном уходе и очистке Ваш духовой шкаф надолго сохранит свою привлекательность и функциональность. О том, как правильно ухаживать за духовым шкафом, Вы узнаете из этого раздела.

## Указания

- Из-за использования различных материалов, таких как стекло, пластик и металл, возможны небольшие расхождения в цветовом оформлении передней панели духового шкафа.
- Тени на стекле дверцы, выглядящие как разводы, на самом деле являются светом, отраженным от лампочки в духовом шкафу.
- При очень высоких температурах эмаль может выгореть. Вследствие этого возможны незначительные различия в цвете эмали. Это нормально и не оказывает влияния на функционирование. Край тонкого противня не полностью покрыты эмалью и могут быть слегка шершавыми. Это не оказывает отрицательного влияния функцию защиты от коррозии.

## Чистящие средства

Чтобы не допустить повреждения различных поверхностей вследствие применения неподходящих чистящих средств, следуйте указаниям, приведённым в таблице. Не используйте

- едкие или абразивные чистящие средства,
- чистящие средства, содержащие большой процент спирта,
- жёсткие мочалки или губки,
- очистители высокого давления или пароструйные очистители.

Перед употреблением тщательно мойте губки для мытья посуды.

| Зона очистки                               | Чистящие средства   |
|--|---|
| Передняя сторона духового шкафа            | Горячий мыльный раствор. Очистите с помощью мягкой тряпочки, а затем вытрите досуха. Не используйте стеклоочиститель или скребок для стеклянных поверхностей.   |
| Нержавеющая сталь                          | Горячий мыльный раствор. Очистите с помощью мягкой тряпочки, а затем вытрите досуха. Немедленно удалите пятна извести, жира, крахмала и яичного белка. Под такими пятнами может возникать коррозия.<br><br>Специальные средства для ухода за металлическими изделиями, используемые для нагреваемых поверхностей, можно приобрести в сервисной службе или в специализированном магазине. Средство следует нанести тонким слоем с помощью мягкой тряпочки. |
| Стекла дверцы                              | Средство для очистки стёкол. Протрите мягкой тряпочкой. Не используйте скребок для стекол.  |
| Стекланный плафон лампочки в духовом шкафу | Горячий мыльный раствор. Очистите с помощью мягкой тряпочки.  |
| Уплотнитель. Не снимать!                   | Горячий мыльный раствор. Очистите с помощью мягкой тряпочки. Нельзя тереть.   |
| Навесные элементы                          | Горячий мыльный раствор. Предварительно замочите, а затем очистите с помощью мягкой тряпочки или щётки.   |

| Зона очистки            | Чистящие средства   |
|-------------------------|---|
| Телескопические полозья | Горячий мыльный раствор. Очистите с помощью мягкой тряпочки или щётки. Нельзя замачивать или мыть в посудомоечной машине. |
| Принадлежности          | Горячий мыльный раствор. Предварительно замочите, а затем очистите с помощью мягкой тряпочки или щётки.                   |

## Очистка самоочищающихся поверхностей духового шкафа

Задняя, верхняя и боковые стенки духового шкафа покрыты пористой керамикой. Во время работы духового шкафа брызги от жарения и выпекания поглощаются этим покрытием и удаляются. Чем выше температура в духовом шкафу и дольше время его работы, тем лучше результат очистки.

Никогда не очищайте каталитическое покрытие средством для очистки духовок.

Если самоочищающиеся поверхности очищаются недостаточно, можно выполнить их восстановление с помощью системы очистки. Об этом см. в главе «Система очистки».

Некоторое изменение цвета покрытия не оказывает влияния на функцию самоочистки.

## Внимание!

- Никогда не используйте абразивные чистящие средства. Они царапают и разрушают пористый слой покрытия.
- Никогда не очищайте керамическое покрытие средством для очистки духовок. Если в результате неосторожного обращения средство для очистки духовок попало на керамическое покрытие, немедленно удалите его губкой и большим количеством воды.

## Очистка дна духового шкафа

Используйте тёплый мыльный или уксусный раствор и мягкую тряпочку.

При сильном загрязнении используйте спиральную металлическую мочалку или средство для очистки духовок. Ими можно пользоваться, только если рабочая камера холодная. Никогда не очищайте самоочищающиеся поверхности спиральной металлической мочалкой или средством для очистки духовок.

## Очистка навесных решёток

Для лучшей очистки можно вынуть навесные решетки с выдвижными телескопическими полозьями.

### ⚠ Опасность ожога горячими частями рабочей камеры!

Подождите, пока рабочая камера остынет.

1. Приподнимите переднюю часть решетки и снимите ее с переднего держателя.
2. Чтобы снять решетку с заднего держателя, сдвиньте ее на себя и снимите.

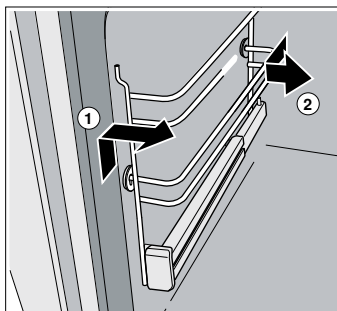

3. Очистите навесные решётки губкой с моющим средством или щёткой для посуды.

- Установите решётку выемкой (а) вверх, чтобы уровни установки совпадали с обеих сторон.
- Вставьте заднюю часть решетки до упора и сдвиньте назад.
- Установите переднюю часть решетки на передний держатель и сдвиньте вниз.

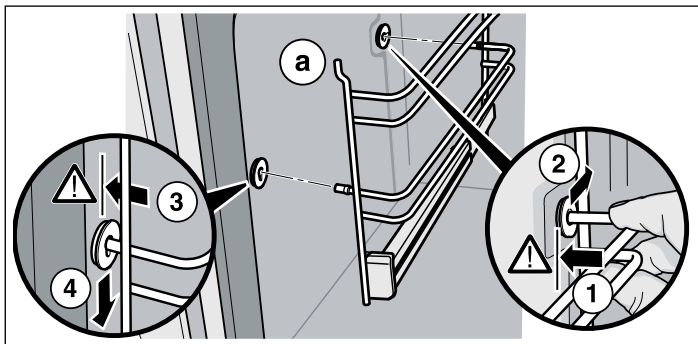

- Задвиньте телескопические направляющие до упора и закройте дверцу прибора.

## Снятие и навешивание дверцы прибора

Для улучшения результатов очистки можно снять дверцу прибора.

### ⚠ Опасность травмирования!

Дверца прибора может с силой захлопнуться. Всегда полностью откидывайте фиксаторы петель при снятии дверцы и устанавливайте их обратно после её установки. Не просовывайте пальцы в вырезы петель.

### ⚠ Опасность травмирования!

Если дверца прибора навешена только с одной стороны, не просовывайте пальцы в вырезы петель. Дверца прибора может с силой захлопнуться. Вызовите специалиста сервисной службы.

### Снятие дверцы прибора

- Полностью откройте дверцу прибора.
- Откиньте фиксаторы справа и слева.

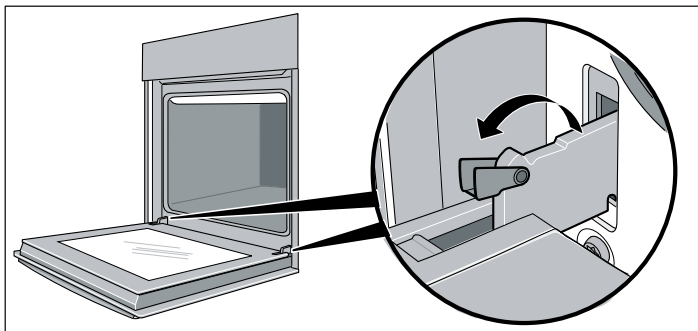

Петли заблокированы, дверца не может захлопнуться.

- Закрывайте дверцу прибора, пока не почувствуете сопротивление (рис. А).
- Возьмитесь за дверцу снизу слева и справа обеими руками, закройте её ещё немного и вытяните (рис. В).

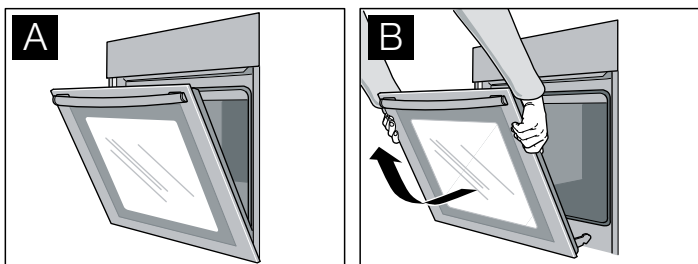

## Навешивание дверцы прибора

- Установите петли в левый и правый держатели (рис. А). Вырезы петель должны зафиксироваться с обеих сторон.
- Полностью откройте дверцу прибора.
- Установите левый и правый фиксаторы на место (рис. D).

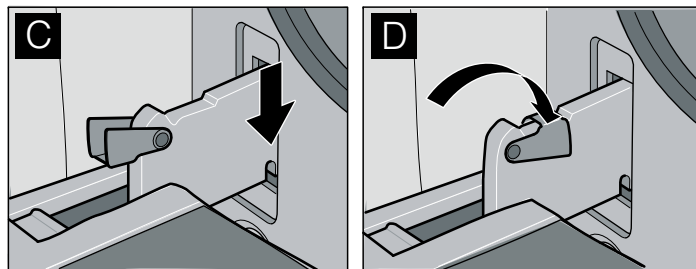

Дверца прибора зафиксирована и больше не может быть снята с петель.

- Закройте дверцу прибора.

## Очистка стёкол дверцы

Для улучшения результатов очистки можно снять внутренние стекла дверцы прибора.

### ⚠ Опасность травмирования!

Некоторые части дверцы прибора имеют острые кромки. Вы можете порезаться. Надевайте перчатки.

### ⚠ Опасность травмирования!

Прибором можно снова пользоваться только после правильной установки стёкол.

### Снятие стекла дверцы

**Указание:** Перед снятием обратите внимание, как установлены стёкла, чтобы не ошибиться при их последующей установке.

- Снимите дверцу прибора и положите наружной поверхностью вниз на мягкое чистое основание (см. главу «Снятие и установка дверцы прибора»).
- Выверните передние левый и правый болты защитной панели и снимите её (рис. А).
- Приподнимите и вытяните стекло дверцы (рис. В).

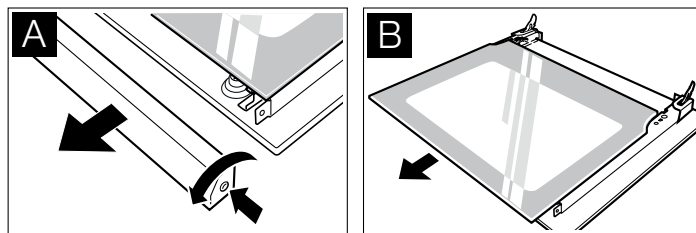

### Снятие внутреннего стекла дверцы

- Нажмите на держатель внутреннего стекла с одной стороны и подцепите стекло, например, лопаткой (рис. С).
- Освободите другую сторону стекла и выньте его.

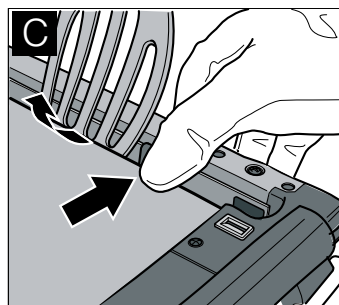

### Очистка

Протирайте стёкла мягкой тряпочкой, смоченной средством для чистки стёкол.

## Внимание!

Не используйте едкие и абразивные чистящие средства, а также скребки для стекла. Иначе можно повредить стекло.

## Установка внутреннего стекла

1. Вставьте внутреннее стекло в левый и правый держатели (рис. D).
2. Отожмите внутреннее стекло вниз так, чтобы оно вошло в держатели.

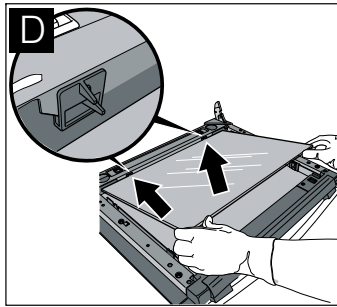

## Установка стекла дверцы

1. Задвиньте стекло до упора.
2. Установите защитную панель на место и закрепите её.
3. Установите на место дверцу прибора.

# Система очистки

Система очистки восстанавливает самоочищающиеся поверхности в рабочей камере.

Задняя, верхняя и боковые стенки духового шкафа покрыты пористой керамикой. Во время работы духового шкафа брызги от жарения и выпекания поглощаются этим покрытием и удаляются. Если самоочищающиеся поверхности очищаются недостаточно, можно выполнить их восстановление с помощью системы очистки.

## Перед очисткой

Выньте принадлежности и посуду из духового шкафа.



## Очистка дна духового шкафа





Перед настройкой системы очистки почистите не самоочищающиеся поверхности рабочей камеры. В противном случае образуются пятна, которые потом не удалить.

Используйте тёплый мыльный или уксусный раствор и мягкую тряпочку. При сильном загрязнении используйте спиральную металлическую мочалку или средство для очистки духовок. Ими можно пользоваться, только если рабочая камера холодная. Самоочищающиеся поверхности чистить спиральной металлической мочалкой или средством для очистки духовок запрещается.

## Настройки

Процесс очистки длится ок. часа.

1. Установите переключатель выбора функций на «3D-горячий воздух» .
2. Установите регулятор температуры на **clean**.
3. Нажмите кнопку: .

На дисплее загорается символ . Появляется время, к которому процесс очистки будет закончен, символ  закрывается в скобки. Через несколько секунд происходит запуск процесса очистки. Начинается обратный отсчет времени, а символ  закрывается в скобки. Символ  гаснет.

## По завершении процесса очистки

Раздаётся сигнал. Нагрев духового шкафа прекращается. На дисплее высвечивается 00:00. Нажмите два раза кнопку  и установите переключатель выбора функций в нулевое положение. Духовой шкаф выключается.



## Отмена очистки

Нажмите кнопку  и установите переключатель выбора функций в нулевое положение. Духовой шкаф выключается.

## Изменение времени окончания

Вы можете изменить время, к которому должен закончиться процесс очистки. Очистка может выполняться, например, ночью, чтобы в течение дня вы могли пользоваться духовым шкафом.

Выполните настройку, как описано в пунктах 1–3. Прежде чем начать очистку, кнопками **+** или **–** установите время окончания на более позднее.

Духовой шкаф переходит в режим ожидания. На дисплей выводится время, к которому процесс очистки будет закончен, символ  закрывается в скобки. Когда процесс очистки запускается, начинается обратный отсчет времени, а символ  берется в скобки. Символ  гаснет.

## После очистки

Когда рабочая камера полностью остынет, протрите самоочищающиеся поверхности влажной тряпочкой.

# Что делать при неисправности?

Часто случается, что причиной неисправности стала какая-то мелочь. Прежде чем обращаться в сервисную службу, посмотрите таблицу. Возможно, вы самостоятельно можете устранить неисправность.

## Таблица неисправностей

Если вам не вполне удалось блюдо, обратитесь к главе «Протестировано для вас в нашей кухне-студии». В ней вы найдёте множество рекомендаций по приготовлению блюд.

| Неисправность             | Возможная причина          | Устранение/указания   |
|---------------------------|----------------------------|---|
| Духовой шкаф не работает. | Неисправен предохранитель. | Проверьте, в порядке ли предохранитель прибора в блоке предохранителей.         |
|                           | Отключение электроэнергии. | Проверьте, включается ли на кухне свет и работают ли остальные бытовые приборы. |

| Неисправность                | Возможная причина           | Устранение/указания   |
|------------------------------|-----------------------------|---|
| На дисплее горит ☹ и нули.   | Отключение электроэнергии.  | Заново установите время суток.                              |
| Духовой шкаф не нагревается. | Оседание пыли на контактах. | Поверните ручки-переключатели несколько раз туда и обратно. |

### Сообщения об ошибке

Если на дисплее появляется сообщение об ошибке с **E**, нажмите кнопку ☹. Сообщение исчезнет. Установленная настройка времени будет аннулирована. Если сообщение об ошибке после этого не исчезнет, вызовите специалиста сервисной службы.

Со следующими сообщениями об ошибке вы можете справиться самостоятельно.

| Сообщение об ошибке | Возможная причина                                       | Устранение/указания   |
|---------------------|---|---|
| <b>E011</b>         | Одна из кнопок нажата слишком долго или чем-то закрыта. | Нажмите все кнопки по отдельности. Убедитесь, что ни одна из кнопок не залипла, не загрязнилась и ничем не закрыта. |

### ⚠ Опасность удара током!

При неквалифицированном ремонте прибор может стать источником опасности. Поэтому ремонт должен производиться только специалистом сервисной службы, прошедшим специальное обучение.

### Замена лампочки в духовом шкафу

Замените неисправную лампочку в духовом шкафу.

Запасные лампочки можно приобрести в сервисной службе или специализированных магазинах: E14, 220-240 В, 40 Вт,

термостойкие до 300 °С. Используйте только указанные лампочки.

### ⚠ Опасность удара током!

Обесточьте прибор. Включите автоматический предохранитель или вывинтите предохранитель из блока предохранителей вашей квартиры.

1. Во избежание повреждений положите в холодную рабочую камеру кухонное полотенце.
2. Отверните стеклянный плафон движениями влево и снимите его.

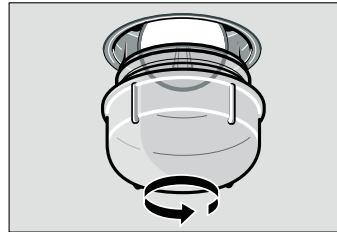

3. Вставьте новую лампочку аналогичного типа.
4. Установите стеклянный плафон на место.
5. Выньте кухонное полотенце из духового шкафа и включите предохранитель.

**Указание:** Если стеклянный плафон не удаётся установить, используйте резиновые перчатки или закажите специальное приспособление для демонтажа в сервисной службе (номер для заказа: 613634).

### Стеклянный плафон

Повреждённый плафон подлежит замене. Оригинальные плафоны можно приобрести через сервисную службу. При этом нужно указать номер изделия (номер E) и заводской номер (номер FD) Вашего прибора.

## Сервисная служба

Если ваш прибор нуждается в ремонте, наша сервисная служба всегда к вашим услугам. Мы всегда стараемся найти подходящее решение, чтобы избежать в том числе ненужных вызовов специалистов.

### Номер E и номер FD

Для получения квалифицированного обслуживания при вызове специалиста сервисной службы обязательно указывайте номер изделия (номер E) и заводской номер (номер FD) вашего прибора. Фирменная табличка с номерами находится справа сбоку на дверце духового шкафа. Чтобы не тратить время на поиск этих номеров, впишите их и телефонный номер сервисной службы здесь.

Номер E

Номер FD

Сервисная служба ☎

Обратите внимание, что визит специалиста сервисной службы для устранения повреждений, связанных с неправильным уходом за прибором, даже во время действия гарантии не является бесплатным.

### Заявка на ремонт и консультация при неполадках

Контактные данные всех стран Вы найдёте в приложенном списке сервисных центров.

Положитесь на компетентность изготовителя. Тогда вы можете быть уверены, что ремонт будет произведён грамотными специалистами и с использованием фирменных запасных частей.

# Рекомендации по экономии электроэнергии и охране окружающей среды

В этом разделе вы найдёте ряд рекомендаций, как сэкономить электроэнергию в процессе выпекания и жарения и как правильно утилизировать духовой шкаф.

## Экономия электроэнергии

- Предварительно нагревайте духовой шкаф только в том случае, если это указано в рецепте или в таблицах руководства по эксплуатации.
- Используйте тёмные, покрытые чёрным лаком или эмалированные формы для выпекания. Они особенно хорошо поглощают тепло.
- Как можно реже открывайте дверцу духового шкафа во время тушения, выпекания или жарения продуктов.
- Несколько пирогов лучше всего печь один за другим. Духовой шкаф ещё тёплый, за счёт чего время выпекания

второго пирога уменьшается. Два пирога прямоугольной формы можно поставить рядом.

- При длительном времени приготовления духовой шкаф можно выключить за 10 минут до окончания приготовления и использовать остаточное тепло для доведения блюда до готовности.

## Правильная утилизация упаковки

Утилизируйте упаковку с соблюдением правил экологической безопасности.



Данный прибор имеет отметку о соответствии европейским нормам 2002/96/EG для электрических и электронных приборов (waste electrical and electronic equipment - WEEE). Данные нормы определяют действующие на территории Евросоюза правила возврата и утилизации старых приборов.

# Протестировано для Вас в нашей кухне-студии

В приложенных таблицах вы найдёте большой выбор блюд и оптимальные установки для их приготовления. Мы расскажем вам, какой вид нагрева и какая температура лучше всего подходят для выбранного блюда. В нашей таблице вы найдёте указания, какие принадлежности следует использовать и на какой уровень их устанавливать. Кроме того, вы получите советы по выбору посуды и приготовлению пищи.

## Указания

- Значения, приведённые в таблице, действительны, если вы устанавливаете блюдо в холодную и пустую рабочую камеру. Предварительный разогрев используйте, если только это указано в таблицах. Выстилайте принадлежности бумагой для выпечки только после их предварительного разогрева.
- Значения времени, указанные в таблицах, являются ориентировочными. Они зависят от качества и свойств продуктов.
- Используйте входящие в комплект поставки принадлежности. Дополнительные принадлежности можно приобрести в сервисной службе или в специализированном магазине. Перед началом работы уберите из рабочей камеры все лишние принадлежности и посуду.
- Всегда используйте прихватки, когда достаёте горячие принадлежности или посуду из рабочей камеры.

## Пироги и выпечка

### Выпекание на одном уровне

Выпекать пироги лучше всего в режиме «Верхний/нижний жар» . При использовании режима «3D-горячий воздух» имейте в виду следующее: пироги в формах и на противне надо выпекать на уровне 1.

### выпекании на нескольких уровнях

Используйте режим «3D-горячий воздух» .

При приготовлении на двух уровнях одновременно:

- противень на уровне 3
- универсальный противень на уровне 1

выпечка на одновременно установленных противнях не обязательно будет готова в одно и то же время.

В таблицах вы найдёте множество рекомендаций по приготовлению блюд.

### Формы для выпекания

Лучше всего подходят темные металлические формы для выпекания. При использовании светлых форм из тонкого металла время выпекания увеличивается, а пирог поджаривается неравномерно.

Если вы хотите использовать силиконовые формы, ориентируйтесь на характеристики и рецепты их изготовителя. Силиконовые формы часто меньше по размеру, чем обычные формы, поэтому количество теста и рецептура для них могут быть несколько иными.











### Таблицы

В таблице вы найдете оптимальные виды нагрева для различных пирогов и выпечки. Температура и время выпекания зависят от количества теста и его свойств. Поэтому в таблице указывается диапазон значений. Сначала устанавливайте минимальное значение. При более низкой температуре подрумянивание получается более равномерным. Если необходимо, в следующий раз установите температуру повыше.

Если духовой шкаф предварительно разогрет, время выпечки сокращается на 5-10 минут.

Дополнительную информацию вы найдёте в разделе «Рекомендации по выпеканию» вслед за таблицами.

| Мелкая выпечка | Принадлежности                      | Уровень | Вид нагрева | Температура в °C | Время приготовления в минутах |
|----------------|-------------------------------------|---------|-------------|------------------|-------------------------------|
| Мелкое печенье | Противень                           | 1       |             | 130-140          | 15-25                         |
|                | Противень + универсальный противень | 3+1     |             | 130-140          | 20-30                         |

| Мелкая выпечка              | Принадлежности                      | Уровень | Вид нагрева   | Температура в °С | Время приготовления в минутах |
|-----------------------------|-------------------------------------|---------|---|------------------|-------------------------------|
| Миндальное печенье          | Противень                           | 1       |  | 120-130          | 25-35                         |
|                             | Противень + универсальный противень | 3+1     |  | 110-120          | 30-40                         |
| Безе                        | Противень                           | 1       |  | 80               | 130-160                       |
| Кексы                       | Решетка с формой для кексов         | 2       |  | 150-160          | 25-35                         |
|                             | 2 решетки с формой для кексов       | 3+1     |  | 150-160          | 30-40                         |
| Выпечка из заварного теста  | Противень                           | 2       |  | 200-210          | 25-35                         |
| Выпечка из слоёного теста   | Противень                           | 1       |  | 190-200          | 20-35                         |
|                             | Противень + универсальный противень | 3+1     |  | 190-200          | 25-40                         |
| Выпечка из дрожжевого теста | Противень                           | 2       |  | 190-200          | 20-30                         |
|                             | Противень + универсальный противень | 3+1     |  | 170-180          | 25-35                         |

### Хлеб и булочки

При отсутствии других указаний перед выпеканием хлеба обязательно разогрейте духовой шкаф.

Никогда не наливайте воду в горячий духовой шкаф.

| Хлеб и булочки                           | Принадлежности                      | Уровень | Вид нагрева   | Температура в °С | Время приготовления в минутах |
|--|-------------------------------------|---------|---|------------------|-------------------------------|
| Дрожжевой хлеб, 1,2 кг муки              | Универсальный противень             | 1       |    | 240              | 10-15                         |
|  |                                     |         |   | 200              | 40-45                         |
| Хлеб из кислого теста, 1,2 кг муки       | Универсальный противень             | 1       |  | 240              | 10-15                         |
|  |                                     |         |   | 200              | 45-55                         |
| Лепёшки                                  | Универсальный противень             | 1       |  | 240              | 20-25                         |
| Булочки (без предварительного разогрева) | Противень                           | 2       |  | 220-230          | 20-30                         |
| Булочки из дрожжевого теста, сладкие     | Противень                           | 2       |  | 210-220          | 10-20                         |
|  | Противень + универсальный противень | 3+1     |  | 190-200          | 15-25                         |

### Рекомендации по выпеканию

|   |  |
|---|--|
| Вы хотите печь по собственному рецепту.   | Ориентируйтесь на похожую выпечку в таблице выпечки.   |
| Проверка степени пропекания сдобного пирога.  | За 10 мин до истечения установленного по рецепту времени выпекания проткните пирог в самом высоком месте деревянной палочкой. Если тесто не прилипает к палочке, пирог готов.  |
| Пирог опадает.  | В следующий раз добавьте меньше жидкости или установите температуру духового шкафа на 10 градусов ниже. Соблюдайте указанное в рецепте время замеса теста.   |
| Пирог поднялся только в середине, а по краям низкий.  | Не смазывайте жиром бортики разъемной формы. После выпекания осторожно отделите пирог ножом от стенок формы.   |
| Пирог сверху слишком тёмный.  | Поставьте пирог ниже, установите меньшую температуру и выпекайте пирог немного дольше.   |
| Пирог слишком сухой.  | Проткните зубочисткой в готовом пироге маленькие дырочки и влейте в них по капле фруктовый сок или какой-нибудь алкогольный напиток. В следующий раз выберите температуру на 10 градусов больше и уменьшите время выпекания.   |
| Хлеб или выпечка (например ватрушка) выглядят готовыми, но внутри не пропеклись (сырые, с закалом). | В следующий раз добавьте меньше жидкости и выпекайте при более низкой температуре немного дольше. Для пирогов с сочной начинкой сначала отдельно выпекайте корж. Посыпьте его миндалём или толчёными сухарями и только на них кладите начинку. Соблюдайте рецептуру и время выпекания.   |
| Выпечка подрумянивается неравномерно.   | Устанавливайте температуру немного ниже, тогда выпечка будет подрумяниваться равномернее. Нежную выпечку выпекайте в режиме «Верхний/нижний жар»  на одном уровне. На циркуляцию воздуха также могут повлиять выступающие края пергаментной бумаги. Всегда вырезайте пергаментную бумагу точно по размеру противня. |
| Фруктовый пирог внизу очень светлый.  | В следующий раз ставьте выпекать пирог на один уровень ниже.   |
| Фруктовый сок вытекает.   | В следующий раз используйте, если имеется, более глубокий универсальный противень.   |

|  |  |
|--|--|
| Мелкие изделия из дрожжевого теста слипаются во время выпечки.   | Расстояние между ними должно быть прим. 2 см. Тогда будет достаточно места, чтобы выпекаемые изделия могли хорошо подняться и зарумяниться со всех сторон.   |
| Если вы выпекаете сразу на нескольких уровнях. На верхнем уровне выпечка получается темнее, чем на нижнем. | Для выпекания на нескольких уровнях всегда используйте режим «3D-горячий воздух»  . Выпечка на одновременно установленных противнях не обязательно будет готова в одно и то же время. |
| Во время выпекания сочных пирогов образуется конденсат.  | При выпекании может образоваться водяной пар. Обычно он выходит над дверцей и может конденсироваться на панели управления или на близлежащей мебели и стекать по ней каплями. Это обусловлено физикой процесса.  |

## Мясо, птица, рыба

### Посуда

Можно использовать любую жаропрочную посуду. Для большого жаркого подойдёт также универсальный противень.

Лучше всего использовать стеклянную посуду. Следите за тем, чтобы крышка подходила к посуде и плотно закрывалась.

При использовании эмалированной посуды для жарения обязательно наливайте немного жидкости.

В посуде для жарения из стали пища подрумянивается не так сильно, и мясо может не дойти до полной готовности. Увеличьте время приготовления.

Информация в таблицах:

Посуда без крышки = открытая

Посуда с крышкой = закрытая

Всегда ставьте посуду по центру решётки.

Ставьте горячую стеклянную посуду на сухую подставку. Если подставка будет мокрой или холодной, стекло может треснуть.

### Жарение

Добавляйте к постному мясу немного жидкости. Дно посуды должно быть покрыто слоем воды толщиной прим. ½ см.

При жарении добавляйте достаточное количество жидкости. Дно посуды должно быть покрыто слоем воды толщиной 1-2 см.

Количество жидкости зависит от сорта мяса и от материала посуды. Если вы готовите мясо в эмалированной посуде, добавляйте немного больше жидкости, чем в стеклянную посуду.

Посуда из нержавеющей стали не очень подходит для жарения. Мясо будет меньше подрумяниваться и медленнее готовиться. Готовьте его при более высокой температуре и/или более длительное время.

### Приготовление на гриле

Перед приготовлением на гриле разогрейте рабочую камеру в течение прим. 3 минут.

Готовить на гриле можно только при закрытой дверце духового шкафа.

По возможности порционные куски должны быть одинаковой толщины, в этом случае они равномерно подрумяниваются и остаются сочными.

Переверните куски по истечении  $\frac{2}{3}$  времени.

Солите стейки только после приготовления на гриле.

Кладите порционные куски непосредственно на решётку. Одиночные порционные куски получаются лучше, если их положить на середину решётки.

Дополнительно поставьте на уровень 1 универсальный противень. Сок от жарения будет стекать в него, и духовой шкаф останется почти чистым.

При приготовлении на гриле устанавливайте противень или универсальный противень не выше, чем на уровень 4 или 5. Из-за сильной жары он может деформироваться и при вынимании из рабочей камеры повредить её.

Нагревательный элемент гриля автоматически выключается и снова включается. Это нормально. Как часто это происходит, зависит от установленного режима гриля.

### Мясо

По истечении половины времени переверните куски мяса.

Когда жаркое будет готово, его следует оставить ещё на 10 минут в выключенном закрытом духовом шкафу, чтобы мясо лучше пропиталось соком от жарения.

По окончании приготовления заверните мясо в фольгу и оставьте в духовом шкафу на 10 минут.

При приготовлении жаркого из свинины с кожей надрезьте кожу крест-накрест и положите мясо в посуду сначала кожей вниз.

### Птица

Значения веса, приведённые в таблице, действительны для нефаршированной птицы для жарения.

Положите птицу целиком на решётку сначала грудкой вниз. Переверните по истечении  $\frac{2}{3}$  заданного времени.

Рулетки из индейки или грудку индейки переверните по истечении половины заданного времени. Кусочки птицы переверните по истечении  $\frac{2}{3}$  заданного времени.

У утки или гуся проткните кожу под крыльями, чтобы жир мог стекать.

Птица будет особенно поджаристой, если за некоторое время перед окончанием приготовления смазать её маслом или смочить подсоленной водой либо апельсиновым соком.

| Птица              | Вес      | Принадлежности посуды | Уровень | Вид нагрева   | Температура в °С, режим гриля | Время приготовления в минутах |
|--------------------|----------|-----------------------|---------|---|-------------------------------|-------------------------------|
| Цыплёнок, целиком  | 1,2 кг   | Решётка               | 1       |  | 200-220                       | 60-70                         |
| Цыплёнок, половина | по 500 г | Решётка               | 1       |  | 210-230                       | 40-50                         |
| Цыплёнок кусочками | по 150 г | Решётка               | 2       |  | 210-230                       | 30-40                         |
| Цыплёнок кусочками | по 300 г | Решётка               | 2       |  | 210-230                       | 35-45                         |
| Утка, целиком      | 2,0 кг   | Решётка               | 1       |  | 170-190                       | 100-120                       |
| Утиная грудка      | по 300 г | Решётка               | 2       |  | 230-250                       | 25-35                         |
| Гусиные окорочка   | по 400 г | Решётка               | 2       |  | 210-230                       | 40-50                         |

### Рыба

Если вы жарите на гриле непосредственно на решетке, дополнительно поставьте универсальный противень на уровень 1. Жидкость будет стекать в него, и духовой шкаф останется чистым.

По истечении  $\frac{2}{3}$  заданного времени переверните куски рыбы.

Целую рыбу не нужно переворачивать. Уложите рыбу в посуду брюшком вниз, а спинным плавником вверх и задвиньте посуду в духовой шкаф. Чтобы рыба не опрокинулась, можно положить внутрь брюшка нарезанный картофель или небольшую жаропрочную емкость.

При приготовлении рыбного филе добавьте несколько столовых ложек жидкости.

| Рыба                          | Вес            | Принадлежности посуды | Уровень | Вид нагрева | Температура в °С, режим гриля | Время приготовления в минутах |
|-------------------------------|----------------|-----------------------|---------|-------------|-------------------------------|-------------------------------|
| Рыба, целиком                 | прим. по 300 г | Решётка               | 2       |             | 2                             | 20-25                         |
|                               | 1,0 кг         | Решётка               | 1       |             | 200-220                       | 45-55                         |
|                               | 1,5 кг         | Решётка               | 1       |             | 180-200                       | 60-70                         |
| Рыбные котлеты, толщиной 3 см | j              | Решётка               | 2       |             | 2                             | 20-25                         |
| Рыбное филе                   |                | закрытая              | 1       |             | 210-230                       | 25-30                         |

## Рекомендации по жарению в гриле

|  |   |
|--|---|
| Для такого веса жаркого в таблице нет значений.            | Выберите параметры для ближайшего более лёгкого веса и увеличьте указанное время приготовления.   |
| Вы хотите проверить, готово ли жаркое.                     | Используйте термометр для мяса (вы можете приобрести его в специализированном магазине) или снимите «пробу ложкой». Для этого ложкой надавите на жаркое. Если оно твёрдое, значит оно готово. Если оно продавливается ложкой, то его надо жарить ещё. |
| Жаркое слишком тёмное, а корочка местами подгорела.        | Проверьте уровень установки и температуру.  |
| Жаркое получилось хорошо, а соус подгорел.                 | В следующий раз возьмите посуду меньшего размера или добавьте больше жидкости.  |
| Жаркое получилось хорошо, но соус слишком светлый и жидкий | В следующий раз возьмите посуду большего размера или добавьте меньше жидкости.  |
| Во время приготовления жаркого образуется водяной пар.     | Это нормально и обусловлено законами физики. Большая часть водяного пара отводится через выходы пара. Он может конденсироваться на холодной панели выключателей или на близлежащей поверхности мебели и стекать каплями по ней.                       |

## Щадящее приготовление

Щадящее приготовление, называемое также «Приготовление при низкой температуре» идеально подходит для нежных мясных блюд, особенно если мясо должно остаться розовым внутри или его нужно готовить до определённого состояния. Мясо получается сливочно-нежным и остаётся очень сочным. Преимущество: у вас появляется больше возможностей при составлении меню, так как мясо, приготовленное щадящим способом, можно долго держать в духовке тёплым.

### Рекомендуемая посуда

Используйте плоскую посуду, напр., фарфоровый поднос или глубокий стеклянный противень без крышки.

Ставьте открытую посуду всегда на уровень 1 на решётку.

### Последовательность действий:

1. Выберите режим «Верхний/нижний жар» и установите температуру 70-90 °С. Предварительно разогрейте духовку и в ней посуду.
2. Сильно разогрейте жир в сковороде. Мясо хорошо обжарьте со всех сторон и сразу положите на разогретую посуду.
3. Посуду с мясом поставьте в духовой шкаф и доведите до готовности в режиме щадящего приготовления. Почти для всех кусков мяса идеально подходит температура 80 °С.

### Указания

- Используйте только свежее мясо безукоризненного качества. Тщательно удалите жилки и лишний жир. Жир придаёт блюду при щадящем приготовлении специфический вкус.
- Поджаривайте мясо при высокой температуре и достаточно долго со всех сторон.
- Большие куски мяса переворачивать не нужно.
- Сразу же после приготовления мясо можно нарезать. Его не надо выдерживать.
- Благодаря особому способу приготовления мясо имеет розовый цвет. Но это ни в коем случае не означает, что оно сырое или недожаренное.
- Если вы хотите получить мясо с соусом, готовьте его в закрытой посуде. В этом случае время приготовления следует сократить.
- Чтобы проверить, готово ли мясо, используйте термометр для жаркого. Внутренняя температура 60 °С должна сохраняться минимум 30 минут.

### Таблица

Для щадящего приготовления подходят все нежные части птицы, говядины, телятины, свинины и баранины. Время щадящего приготовления зависит от толщины и внутренней температуры мяса.

| Блюдо  | Вес        | Уровень | Вид нагрева | Температура в °С | Время обжаривания в минутах | Время приготовления в щадящем режиме в часах |
|--|------------|---------|-------------|------------------|-----------------------------|--|
| <b>Птица</b>                                       |            |         |             |                  |                             |  |
| Грудка индейки                                     | 1000 г     | 1       |             | 80               | 6-7                         | 4-5  |
| Утиная грудка*                                     | 300-400 г  | 1       |             | 80               | 3-5                         | 2-2,5  |
| <b>Говядина</b>                                    |            |         |             |                  |                             |  |
| Говядина для жарки (напр., огузок) 6-7 см толщиной | ок. 1,5 кг | 1       |             | 80               | 6-7                         | 4,5-5,5                                      |
| Филе целиком                                       | 1,5 кг     | 1       |             | 80               | 6-7                         | 5-6  |
| Ростбиф, 5-6 см толщиной                           | 1,5 кг     | 1       |             | 80               | 6-7                         | 4-5  |
| Стейки из говядины, 3 см толщиной                  |            | 1       |             | 80               | 5-7                         | 80-110 min.                                  |

\* Чтобы кожица утиной грудки была хрустящей, после щадящего приготовления поджарьте её немного на сковороде.

| Блюдо   | Вес        | Уровень | Вид нагрева | Температура в °С | Время обжаривания в минутах | Время приготовления в щадящем режиме в часах |
|---|------------|---------|-------------|------------------|-----------------------------|--|
| <b>Телятина</b>   |            |         |             |                  |                             |  |
| Телятина для жарки 6-7 см толщиной (напр., окорок)      | ок. 1,5 кг | 1       |             | 80               | 6-7                         | 5-6  |
| Филе  | ок. 800 г  | 1       |             | 80               | 6-7                         | 3-3,5  |
| <b>Свинина</b>  |            |         |             |                  |                             |  |
| Постное жаркое из свинины (напр., филе) 5-6 см толщиной | ок. 1,5 кг | 1       |             | 80               | 6-7                         | 5-6  |
| Вырезка целиком   | ок. 500 г  | 1       |             | 80               | 6-7                         | 2,5-3  |
| <b>Баранина</b>   |            |         |             |                  |                             |  |
| Филе (спинка) целиком                                   | ок. 200 г  | 1       |             | 80               | 5-6                         | 1,5-2  |

\* Чтобы кожица утиной грудки была хрустящей, после щадящего приготовления поджарьте её немного на сковороде.

## Рекомендации по щадящему приготовлению

Мясо, приготовленное щадящим способом, не такое горячее как мясо, приготовленное традиционным способом.

Чтобы готовое мясо не слишком быстро остыло, подогрейте тарелки, а соусы подавайте очень горячими.

Вы хотите, чтобы мясо долго оставалось теплым.

По окончании приготовления установите температуру обратно на 70 °С. Небольшие куски мяса можно сохранить тёплыми до 45 минут, а большие – до 2 часов.

## Запеканки, французские запеканки, тосты

Если вы жарите на гриле непосредственно на решетке, дополнительно поставьте универсальный противень на уровень 1. Духовой шкаф останется почти чистым.

Всегда ставьте посуду на решетку.

Время приготовления запеканки зависит от размеров посуды и высоты запеканки. Значения, указанные в таблице, являются ориентировочными.

| Запеканки  | Принадлежности и посуда | Уровень | Вид нагрева | Температура в °С | Время выпекания в минутах |
|--|-------------------------|---------|-------------|------------------|---------------------------|
| Запеканка, сладкая   | Форма для запеканки     | 1       |             | 180-200          | 45-55                     |
| Суфле  | Форма для запеканки     | 1       |             | 180-200          | 35-45                     |
|  | Порционные формочки     | 1       |             | 200-220          | 20-30                     |
| Запеканка из макарон                                       | Форма для запеканки     | 1       |             | 190-210          | 35-50                     |
| Лазанья  | Форма для запеканки     | 1       |             | 180-200          | 40-50                     |
| Картофельная запеканка, сырые продукты, высотой макс. 4 см | Форма для запеканки     | 1       |             | 170-190          | 50-60                     |
| Тосты запеченные, 4 шт.                                    | Решётка                 | 2       |             | 2                | 10-15                     |
| Тосты запеченные, 12 шт.                                   | Решётка                 | 2       |             | 2                | 8-12                      |

## Готовые продукты

Соблюдайте указания производителя на упаковке.

Если вы будете выкладывать принадлежности бумагой для выпечки, следите за тем, чтобы бумага подходила для данной температуры. Размер бумаги должен соответствовать приготавливаемому блюду.

Результат приготовления очень зависит от качества продуктов. Тёмные пятна и неоднородности заметны уже на сыром продукте.

| Блюдо                            | Принадлежности          | Уровень | Вид нагрева | Температура в °С, режим гриля | Время приготовления в минутах |
|----------------------------------|-------------------------|---------|-------------|-------------------------------|-------------------------------|
| <b>Пицца, глубокой заморозки</b> |                         |         |             |                               |                               |
| Пицца на тонком тесте            | Универсальный противень | 1       |             | 200-220                       | 10-20                         |
| Пицца на пышном тесте            | Универсальный противень | 1       |             | 180-200                       | 20-30                         |
| Пицца-багет                      | Универсальный противень | 1       |             | 180-200                       | 20-30                         |
| Минипицца                        | Универсальный противень | 1       |             | 200-220                       | 5-15                          |
| Пицца, охлаждённая               | Универсальный противень | 1       |             | 180-200                       | 10-20                         |

| Блюдо  | Принадлежности          | Уровень | Вид нагрева | Температура в °С, режим гриля | Время приготовления в минутах |
|--|-------------------------|---------|-------------|-------------------------------|-------------------------------|
| <b>Изделия из картофеля глубокой заморозки</b>   |                         |         |             |                               |                               |
| Картофель фри                                    | Универсальный противень | 1       |             | 200-220                       | 15-25                         |
| Крокеты  | Универсальный противень | 1       |             | 190-210                       | 20-30                         |
| Жареный картофель, фаршированный картофель       | Универсальный противень | 1       |             | 190-210                       | 20-30                         |
| <b>Хлебобулочные изделия, глубокой заморозки</b> |                         |         |             |                               |                               |
| Булочки, багет                                   | Универсальный противень | 1       |             | 180-200                       | 10-20                         |
| Крендели (мелкие изделия из теста)               | Универсальный противень | 1       |             | 180-200                       | 15-25                         |
| <b>Хлебобулочные изделия, готовые</b>            |                         |         |             |                               |                               |
| Разогрев зачерствевших булочек или багетов       | Универсальный противень | 1       |             | 170-190                       | 5-15                          |
| <b>Полуфабрикаты глубокой заморозки</b>          |                         |         |             |                               |                               |
| Рыбные палочки                                   | Универсальный противень | 1       |             | 210-230                       | 15-25                         |
| Штрудель, глубокой заморозки                     | Универсальный противень | 1       |             | 180-200                       | 35-45                         |

## Прочие блюда

На вашем приборе вы можете устанавливать температуру от 50 до 275 °С. Благодаря этому у вас прекрасно получится как кремобразный йогурт, так и рыхлое дрожжевое тесто.

### Йогурт

Вскипятите молоко (3,5% жирности) и охладите его до 45 °С. Смешайте со 150 г йогурта. Перелейте в чашки или маленькие стеклянные банки с навинчивающейся металлической крышкой

### Приготовление

| Блюда                   | Принадлежности  | Уровень                  | Вид нагрева | Температура в °С   | Время приготовления в минутах |
|-------------------------|---|--------------------------|-------------|--|-------------------------------|
| Йогурт                  | Чашки или стеклянные банки с навинчивающейся металлической крышкой поставить на решётку | 1                        |             | Предварительно разогреть духовой шкаф до 50 °С, включить внутри лампочку | 6-8 ч                         |
| Подъём дрожжевого теста | Жаропрочная посуда  | Поставить на дно духовки |             | Разогреть духовой шкаф до 50 °С, после чего выключить                    | 5-10 мин                      |
|                         |   |                          |             | Поставить дрожжевое тесто в рабочую камеру                               | 20-30 мин                     |

## Размораживание

Выньте замороженные продукты из упаковки, переложите в подходящую посуду и поставьте на решетку.

Соблюдайте инструкции изготовителя на упаковке.

Время размораживания зависит от вида и количества продукта.

Птицу кладите на тарелку грудкой вниз.

| Блюда   | Принадлежности | Уровень | Вид нагрева | Температура в °С                            |
|---|----------------|---------|-------------|---|
| Нежные замороженные продукты например, торты со взбитыми сливками, торты с масляным кремом, пирожные с шоколадной или сахарной глазурью, фрукты и т. п. | Решётка        | 1       |             | 0 °С, не устанавливайте никакую температуру |
| Прочие продукты глубокой заморозки Цыплята, колбаски и мясо, хлеб и булочки, пирожки и прочая выпечка   | Решётка        | 1       |             | 50 °С                                       |

## Сушка

Выберите неиспорченные фрукты или овощи и тщательно вымойте.

Хорошо вытрите или обсушите их.

Универсальный противень установите на уровень 1, решётку на уровень 3. Выложите универсальный противень и решётку бумагой для выпечки или пергаментной бумагой.

Очень сочные фрукты или овощи нужно несколько раз перевернуть. После сушки готовые фрукты или овощи немедленно снимите с бумаги.

| Блюда                  | Уровень | Вид нагрева | Температура в °C | Время приготовления в часах |
|------------------------|---------|-------------|------------------|-----------------------------|
| Яблоки кружками, 600 г | 1+3     |             | 80               | ок. 5                       |
| Груши дольками, 800 г  | 1+3     |             | 80               | ок. 8                       |
| Сливы, 1,5 кг          | 1+3     |             | 80               | ок. 8-10                    |
| Зелень, 200 г, мытая   | 1+3     |             | 80               | ок. 1½                      |

## Акриламид в продуктах питания

Акриламид образуется в первую очередь в продуктах из зерновых и картофеля, например в картофельных чипсах,

картофеле фри, тостах, булочках, хлебе, выпечке (кексы, печенье).

### Рекомендации по приготовлению пищи с низким содержанием акриламида

#### Общие сведения

- Время приготовления должно быть по возможности коротким.
- Блюда должны иметь золотистый цвет, а не тёмный.
- Чем больше размер приготавливаемого блюда, тем меньше акриламида образуется в процессе его приготовления.

#### Выпекание

В режиме «Верхний/нижний жар» при макс. 200 °C.  
В режиме «3D-Горячий воздух» или «Горячий воздух» при макс. 180 °C.

#### Мелкое печенье

В режиме «Верхний/нижний жар» при макс. 190 °C.  
В режиме «3D-Горячий воздух» или «Горячий воздух» при макс. 170 °C.  
Яйцо или яичный желток уменьшают образование акриламида.

#### Картофель фри в духовом шкафу

Выпекайте на противне по меньшей мере 400 г, чтобы картофель не высох

# Контрольные блюда

Эти таблицы были составлены для различных контролирующих органов, чтобы облегчить процедуру проверки и тестирования разных духовых шкафов.

Составлено в соответствии с EN/IEC 60350.

## Выпекание

При выпекании на 2 уровнях всегда ставьте противень над универсальным противнем.

Фигурное печенье: выпечка на одновременно установленных противнях не обязательно будет готова в одно и то же время.

Закрытый яблочный пирог на 1 уровне: ставьте тёмные разъёмные формы в шахматном порядке.

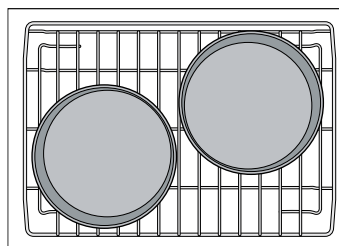

| Блюдо                                      | Принадлежности и посуда             | Уровень | Вид нагрева | Температура в °C | Время приготовления в минутах |
|--|-------------------------------------|---------|-------------|------------------|-------------------------------|
| Фигурное печенье                           | Противень                           | 2       |             | 150-160          | 20-30                         |
|  | Противень                           | 1       |             | 140-150          | 20-30                         |
|  | Противень + универсальный противень | 3+1     |             | 140-150          | 25-40                         |
| Маленькие кексы (предварительно разогреть) | Противень                           | 2       |             | 160-170          | 20-30                         |
|  | Противень                           | 1       |             | 150-160          | 20-30                         |
|  | Противень + универсальный противень | 3+1     |             | 150-160          | 25-35                         |
| Бисквит на воде (предварительно разогреть) | Разъёмная форма на решётке          | 1       |             | 160-170          | 25-35                         |
|  | Разъёмная форма на решётке          | 1       |             | 160-170          | 25-35                         |
| Закрытый яблочный пирог                    | Решётка + 2 разъёмные формы Ø 20 см | 1       |             | 170-180          | 70-80                         |

## Приготовление в гриле

При установке блюда непосредственно на решётку дополнительно поставьте универсальный противень на

уровень 1. Жидкость будет стекать в него, и духовой шкаф останется чистым.

| Блюдо   | Принадлежности и посуда           | Уровень | Вид нагрева | Температура в °C | Время приготовления в минутах |
|---|-----------------------------------|---------|-------------|------------------|-------------------------------|
| Румяные тосты, предварительный разогрев 10 мин      | Решётка + универсальный противень | 3+1     |             | 3                | 1-2                           |
| Бифбургер, 12 шт.* (без предварительного разогрева) | Решётка + универсальный противень | 3+1     |             | 3                | 25-30                         |

\* По истечении  $\frac{2}{3}$  времени перевернуть.

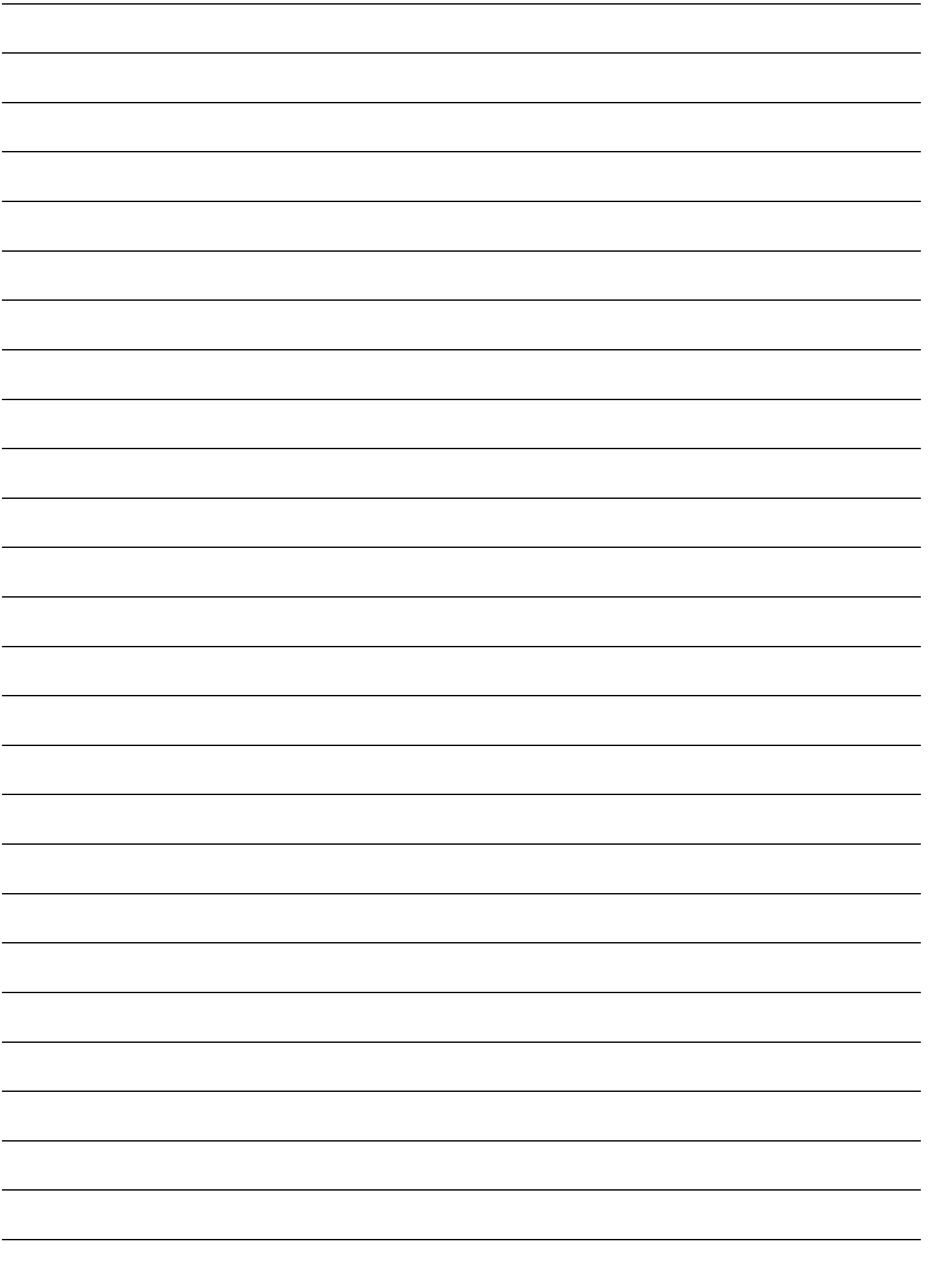





Robert Bosch Hausgeräte GmbH  
Carl-Wery-Straße 34  
81739 München  
DEUTSCHLAND