



**PHD5.**



**BOSCH**

**de** Gebrauchsanleitung  
**en** Operating instructions  
**fr** Notice d'utilisation  
**it** Istruzioni per l'uso  
**nl** Gebruiksaanwijzing  
**da** Brugsanvisning  
**no** Bruksanvisning  
**sv** Bruksanvisning  
**fi** Käyttöohje

**es** Instrucciones de uso  
**pt** Instruções de serviço  
**el** Οδηγίες χρήσης  
**tr** Kullanma kılavuzu  
**pl** Instrukcja obsługi  
**hu** Használati utasítás  
**uk** Інструкція з експлуатації  
**ru** Инструкция по эксплуатации  
**ar** تعليمات الاستخدام

<b>de</b>	2
<b>en</b>	5
<b>fr</b>	9
<b>it</b>	12
<b>nl</b>	16
<b>da</b>	19
<b>no</b>	22
<b>sv</b>	25
<b>fi</b>	29
<b>es</b>	32
<b>pt</b>	36
<b>el</b>	40
<b>tr</b>	44
<b>pl</b>	50
<b>hu</b>	54
<b>uk</b>	57
<b>ru</b>	61
<b>ar</b>	68

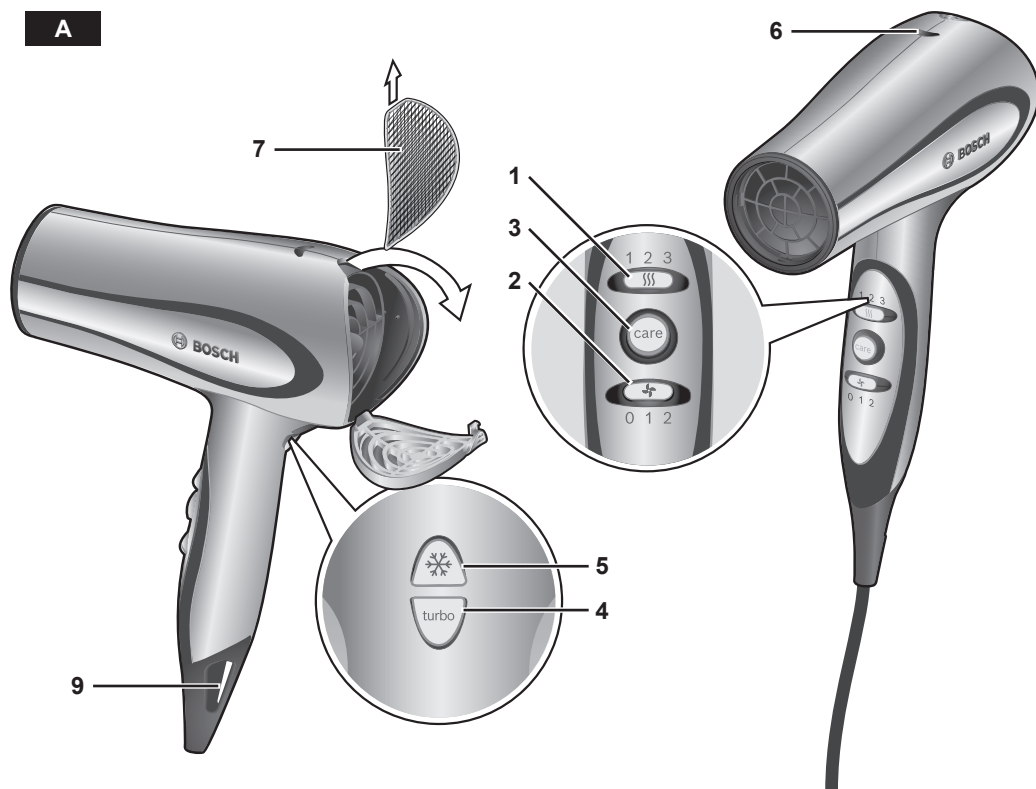
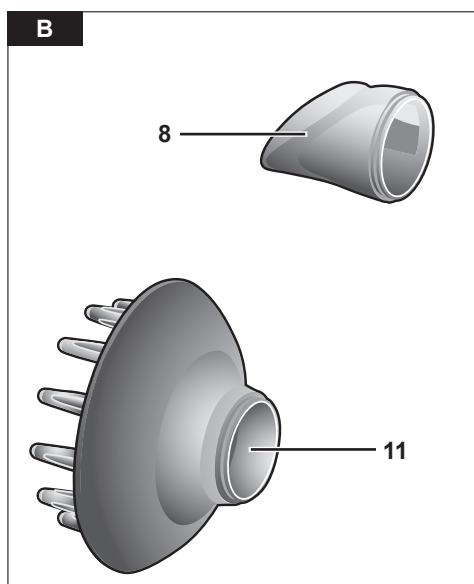
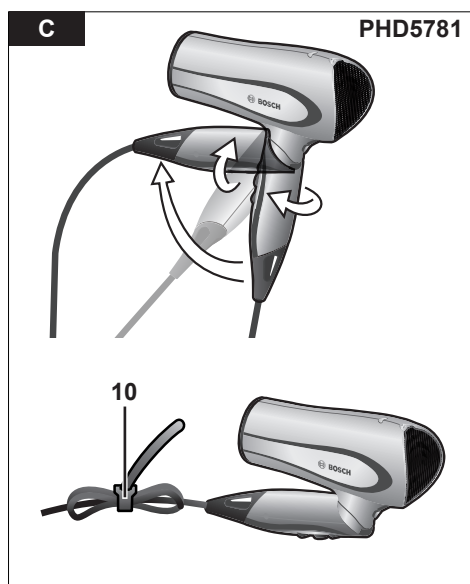
**A****B****C****PHD5781**

**Herzlichen Glückwunsch zum Kauf dieses Gerätes aus unserem Hause Bosch. Sie haben ein hochwertiges Produkt erworben, das Ihnen viel Freude bereiten wird.**

## Sicherheitshinweise

Die Gebrauchsanleitung bitte sorgfältig durchlesen, danach handeln und aufbewahren! Diese Gebrauchsanleitung beschreibt mehrere Modelle mit Zubehör. Dieses Gerät ist für den Haushalt oder in haushaltsähnlichen, nicht-gewerblichen Anwendungen bestimmt. Haushaltsähnliche Anwendungen umfassen z.B. die Verwendung in Mitarbeiterräumen von Läden, Büros, landwirtschaftlichen und anderen gewerblichen Betrieben, sowie die Nutzung durch Gäste von Pensionen, kleinen Hotels und ähnlichen Wohneinrichtungen.

### ⚠ Stromschlaggefahr und Brandgefahr

Gerät nur nach Angaben auf dem Typenschild anschließen und betreiben.

Personen (auch Kinder) mit verminderten körperlichen Sinneswahrnehmungs- oder geistigen Fähigkeiten oder mit mangelnder Erfahrung und Wissen, das Gerät nicht bedienen lassen, außer sie werden beaufsichtigt oder hatten eine Einweisung bezüglich des Gebrauchs des Gerätes durch eine Person, die für ihre Sicherheit verantwortlich ist.

Kinder beaufsichtigen, um zu verhindern, dass sie mit dem Gerät spielen.

Kinder vom Gerät fernhalten.

Nur benutzen, wenn Zuleitung und Gerät keine Beschädigungen aufweisen.

Stecker nach jedem Gebrauch oder im Fehlerfall ziehen.

Reparaturen am Gerät, wie z.B. eine beschädigte Zuleitung austauschen, dürfen nur durch unseren Kundendienst ausgeführt werden, um Gefährdungen zu vermeiden.

Zuleitung nicht

- mit heißen Teilen in Berührung bringen
- über scharfe Kanten ziehen
- als Tragegriff benutzen.

Nicht an tropfnassen Haaren oder Kunststoffhaaren anwenden.



**Nicht in der Nähe von Wasser benutzen, das in Badewannen, Waschbecken oder anderen Gefäßen enthalten ist.**

### ⚠ Lebensgefahr

Gerät nie mit Wasser in Berührung bringen. Gefahr besteht auch bei ausgeschaltetem Gerät, deshalb nach Gebrauch und bei Unterbrechung während der Benutzung den Stecker ziehen.

Zusätzlichen Schutz bietet der Einbau eines Fehlerstrom-Schutzschalters bis 30 mA in die Hausinstallation. Bitte von einem Elektroinstallateur beraten lassen.

**Achtung!** Die Stylingdüse und der Diffuser können heiß werden. Vor dem Abnehmen abkühlen lassen.

## Bedienteile und Zubehör

- 1 Kippschalter Temperatur ☺☺☺
- 2 Kippschalter Gebläse ⚡
- 3 Taste care
- 4 Taste turbo
- 5 Cooltaste ❄
- 6 LED Anzeige  
Leuchtet kontinuierlich rot für Ionisation
- 7 abnehmbares Lufterlassgitter
- 8 Stylingdüse
- 9 Aufhängeöse

**Nur PHD5781**

**10** Kabelhalteband

**Nur PHD5780 / PHD5980**

**11** Diffuser

**Nur PHD5781**

Der Griff des Haartrockners ist schwenkbar.

## Gebrauch

**Wichtig:**

- Die Gebläse- oder Ansaugöffnung nie abdecken.
- Darauf achten, dass die Ansaugöffnung frei von Fusseln und Haaren bleibt.
- Bei Überhitzung, z.B. durch Abdecken einer Luftöffnung, schaltet der Haartrockner automatisch ab und nach wenigen Minuten wieder ein.

Zum Vortrocknen von handtuchtrockenem Haar Temperatur Stufe 3 und Gebläse Stufe 2 wählen:

Kippschalter Temperatur  $\text{SSS}$ :

1 niedrig 2 mittel 3 hoch

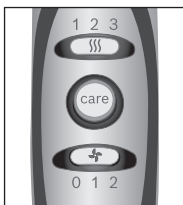

Kippschalter Gebläse  $\text{✦}$ :

0 aus 1 sanft 2 kräftig

Die Gebläseöffnung ca. 10 cm vom Kopf entfernt halten.

## Ionisation

Dieser Haartrockner ist mit dauerhafter Ionisation ausgestattet. Ionen sind in der Natur vorhandene elektrisch geladene Teilchen, die im Haartrockner durch einen Ionengenerator erzeugt werden.

Die Haare werden dadurch weicher und sind besser kämmbar. Die statische Auf-

ladung der Haare, d.h. das „Fliegen“ der Haare wird reduziert (= Anti-Static-Effect). Die Ionisationsfunktion kann nicht ausgeschaltet werden. Die LED Anzeige leuchtet kontinuierlich rot.

## Taste care

Durch Drücken der Taste care werden automatisch der Luftstrom und die Temperatur auf eine festgelegte Einstellung geschaltet. In der care-Einstellung werden die Haare besonders schonend getrocknet. Die Taste care ist fixierbar und beleuchtet. Sie kann während des Betriebs jederzeit eingeschaltet werden. Darüber hinaus bietet die care-Einstellung Farbschutz für jeden Haartyp.

## Taste turbo

Durch Drücken der Taste turbo wird der Luftstrom verstärkt, die Haare werden schneller trocken. Die Taste ist fixierbar (PHD5780 / PHD5980) und kann zu jeder Stufe Gebläse und Temperatur zugeschaltet werden.

## Cooltaste $\text{✧}$

Die Cooltaste  $\text{✧}$  ist ideal zum Fixieren der Frisur nach dem Trocknen. Sie fixiert durch den kühlen Luftstrom die einzelnen Haarpartien.

Die Funktion kann jederzeit zugeschaltet werden und ist aktiv, solange die Taste  $\text{✧}$  gedrückt wird.

## Stylingdüse

Die Stylingdüse ist zum gezielten Trocknen und Formen bestimmter Haarpartien geeignet.



Die Stylingdüse auf das Gerät aufstecken. Sie muss hörbar einrasten. Die Düse kann beliebig gedreht werden.

### Anwendung:

- Gebläse und Temperatur auf eine höhere Stufe stellen.
- Die ausströmende Luft direkt auf die jeweils gewünschte Haarpartie leiten.
- Zum Fixieren die Cooltaste \* zuschalten und den Vorgang wiederholen.

**Wichtig:** Die Düse darf das Haar nie direkt berühren.

Nur PHD5780 / PHD5980

## Diffuser

Der Diffuser ist ideal für glattes oder strapaziertes Haar. Er gibt feinem langem oder halblangem Haar mehr Volumen.

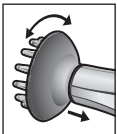

Die Diffuserspitzen nach oben halten, von unten bei geneigtem Kopf in das Haar fahren und es anheben. Das Haar liegt locker zwischen den einzelnen Fingern des Diffusers und wird getrocknet.

### Anwendung:

- Gebläse und Temperatur auf eine niedrige Stufe stellen.
- Zum Fixieren des Volumens und der natürlichen Lockung die Cooltaste \* drücken.
- Den Vorgang an den einzelnen Haarpartien wiederholen.

## Reinigung und Pflege

Vor Aufbewahrung oder Reinigung das Gerät immer vollständig abkühlen lassen!

### ⚠ Stromschlaggefahr!

*Vor dem Reinigen den Netzstecker ziehen. Das Gerät niemals in Wasser tauchen. Keinen Dampfreiniger benutzen.*

- Das Gerät außen nur mit einem feuchten Tuch abwischen und anschließend nachtrocknen. Keine scharfen oder scheuernden Reinigungsmittel verwenden.
- Den Halter für das Luft-Einlassgitter öffnen und das Gitter herausnehmen (Abb. A). Das Gitter abspülen und trocknen oder mit einem weichen Pinsel reinigen. Nach dem Reinigen das Gitter wieder einsetzen und den Halter schließen.
- Die Zubehörteile abnehmen und reinigen. Erst wieder benutzen, wenn sie ganz trocken sind.

## Aufbewahren



Zuleitung nicht zu straff aufwickeln!  
Die Zuleitung mit dem Kabelhalteband zusammenfassen.

### Nur PHD5781

Der Griff des Haartrockners lässt sich zur Aufbewahrung durch Drehung um 180° in eine platzsparende Position schwenken (Abb. C).

## Entsorgung

Dieses Gerät ist entsprechend der europäischen Richtlinie 2002/96/EG über Elektro- und Elektronik-Altgeräte (waste electrical and electronic equipment – WEEE) gekennzeichnet. Die Richtlinie gibt den Rahmen für eine EU-weit gültige Rücknahme und Verwertung der Altgeräte vor.

Über aktuelle Entsorgungswege bitte beim Fachhändler informieren.

## Garantiebedingungen

Für dieses Gerät gelten die von unserer jeweils zuständigen Landesvertretung herausgegebenen Garantiebedingungen, in dem das Gerät gekauft wurde. Sie können die Garantiebedingungen jederzeit über Ihren Fachhändler, bei dem Sie das Gerät gekauft haben oder direkt bei unserer Landesvertretung anfordern. Die Garantiebedingungen für Deutschland und die Adressen finden Sie auf den letzten vier Seiten dieses Heftes. Darüber hinaus sind die Garantiebedingungen auch im Internet unter der genannten Webadresse hinterlegt. Für die Inanspruchnahme von Garantieleistungen ist in jedem Fall die Vorlage des Kaufbeleges erforderlich.

Änderungen vorbehalten.

**Congratulations on purchasing this Bosch appliance.**

**You have acquired a high-quality product that will bring you a lot of enjoyment.**

## Safety notes

**Please read through the instructions carefully and proceed accordingly; store in a safe place! This instruction manual describes various models with accessories.**

**This appliance is designed for domestic use or for use in non-commercial, household-like environments. Household-like environments include staff areas in shops, offices, agricultural and other small businesses or for use by guests at bed-and-breakfast establishments, small hotels and similar residential facilities.**

### **Danger of electric shock and fire**

Connect and operate the appliance only according to the type plate specifications. This appliance is not intended for use by persons (including children) with reduced physical, sensory or mental capabilities, or lack of experience and knowledge, unless they have been given supervision or instruction concerning use of the appliance by a person responsible for their safety. Children should be supervised to ensure that they do not play with the appliance. Keep children away from the appliance. Use only if power cord and appliance show no signs of damage.

Unplug after every use or if defective.

Repairs to the appliance, such as replacing a damaged power cord, may only be carried out by our customer service in order to avoid risks.

The power cord should not

- touch hot parts
- be pulled over sharp edges
- be used as a carrying handle.

Do not use if hair is very wet. Do not use on fake hair.



**Do not use near water contained in bathtubs, sinks, or in other containers.**

### ⚠ **Danger**

Never allow the appliance to make contact with water. Even a switched off appliance poses a danger; unplug the appliance after every use or when interrupted during use. Installing a ground fault circuit breaker up to 30 mA in the house offers additional protection. Please consult an electrician.

**Warning!** The styling nozzle and diffuser can become hot. Allow them to cool down before detaching.

## Controls and accessories

- 1 Temperature toggle switch ≡
- 2 Fan toggle switch ↻
- 3 care button
- 4 turbo button
- 5 Cool button ✱
- 6 LED display  
glows red continuously for ionisation
- 7 Detachable air inlet grill
- 8 Styling nozzle
- 9 Hanging eyelet

### PHD5781 only

- 10 Cable tie

### PHD5780 / PHD5980 only

- 11 Diffuser

### PHD5781 only

The hair dryer's handle can be swiveled.

## Using the hair dryer

### Important:

- Never cover the blower or air inlet.
- Make sure the air inlet is free of lint and hair.
- If the hair dryer overheats, for example if the air inlet is covered, the appliance switches off automatically. It will switch back on after a few minutes.

To pre-dry towel-dried hair, select temperature setting 3 and fan setting 2.

Temperature toggle switch ≡ :

1 low 2 medium 3 high



Fan toggle switch ↻:

0 off 1 gentle 2 strong

Hold the appliance about 10 cm away from your head.

## Ionisation

This hair dryer comes with a continuous ionisation feature. Ions are naturally occurring electrically charged particles that are produced in the hair dryer by an ion generator. The feature makes your hair softer and easier to comb. It also has an anti-static effect that reduces "fly-away" hair.

The ionisation function can't be switched off. The LED display glows red continuously.

## Care button

By pressing the care button, the airflow and the temperature switch automatically to a preset level. The care setting dries hair especially gently.

The care button is lockable and illuminated. It can be switched on at any time during operation. The care setting also offers colour protection for each hair type.

## turbo button

By pressing the turbo button, the airflow is increased and hair will dry faster. The button is lockable (PHD5780 / PHD5980) and can be switched on at any fan or temperature level.

## Cool button ❄️

The Cool button ❄️ is ideal for fixing the hair after drying. It fixes the individual hair sections with the cool airflow.

The function can be activated at any time and is active as long as the ❄️ button is pressed.

## Styling nozzle

The styling nozzle is specially designed for drying and styling sections of hair.



Attach the styling nozzle to the appliance. Make sure it clicks into place. The nozzle can be turned as required.

### Use:

- Set the fan and temperature to a higher setting.
- Direct the air stream right onto the section of hair you want to style.
- To fix the hair, switch on the Cool button ❄️ and repeat the process.

**Important:** The nozzle should never actually touch the hair.

### PHD5780 / PHD5980 only

## Diffuser

The diffuser is ideal for straight or damaged hair. It gives fine, long or medium-length hair more volume.

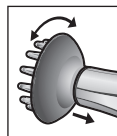

Hold the tips of the diffuser upwards, tilt your head sideways and run the diffuser into your hair from below, lifting it up. The hair should rest gently between the individual fingers of the diffuser while drying.

### Use:

- Set the fan and temperature to a low setting.
- To 'set' the volume and natural curls, press the Cool button ❄️.
- Repeat the process with individual sections of hair.

## Cleaning and maintenance Disposal

Always allow the appliance to cool down completely before storing or cleaning.

### **Danger of electric shock!**

*Unplug before cleaning.*

*Never place the appliance into water.*

*Do not use a steam cleaner.*

- Simply wipe the appliance with a damp cloth and then dry it off. Do not use strong or abrasive cleaning agents.
- Open the holder for the air inlet grill and remove the grill (Fig. **A**). Rinse and dry the vent or clean it with a soft brush. After cleaning, replace the grill and close the holder.
- Remove the accessory parts and clean them. Use only after they have dried off completely.

## Storage



Do not wind up the power cord too tightly!

Bind the cable with the cable tie.

### **PHD5781 only**

For storage purposes, the hair dryer's handle can be swiveled through 180° to save space (Fig. **C**).

This appliance is labelled in accordance with the European Directive 2002/96/EG relating to waste electrical and electronic equipment – WEEE. The directive provides the framework for the EU-wide take-back and disposal of end-of-life appliances. Please ask your specialist retailer about current disposal facilities.

## Guarantee

The guarantee conditions for this appliance are as defined by our representative in the country in which it is sold. Details regarding these conditions can be obtained from the dealer from whom the appliance was purchased. The bill of sale or receipt must be produced when making any claim under the terms of this guarantee.

Changes reserved.

**Félicitation pour avoir choisi cet appareil Bosch.**

**Vous avez fait l'acquisition d'un produit de haute qualité, qui vous apportera satisfaction.**

## Consignes de sécurité

**Lire attentivement ce mode d'emploi, s'y conformer lors de l'utilisation et le conserver ! Ce mode d'emploi décrit plusieurs modèles avec accessoires. Cet équipement est destiné à un usage domestique ou de type domestique et non pas à une utilisation professionnelle. Les utilisations de type domestique englobent par exemple le fonctionnement de la machine dans la salle de repos dédiée au personnel des boutiques, bureaux, entreprises agricoles ou artisanales, ainsi que l'utilisation par les clients des pensions, petits hôtels et unités d'habitations similaires.**

### **Risque de chocs électriques et d'incendie**

Ne brancher et n'utiliser l'appareil que conformément aux données indiquées sur la plaque signalétique.

Ne pas confier l'appareil à des enfants ou à des personnes aux capacités sensorielles ou intellectuelles diminuées ou ne disposant pas d'une expérience ou d'une connaissance suffisante, sauf si elles le font sous surveillance ou si elles ont bénéficié préalablement d'une information à propos de la manipulation de l'appareil de la part de la personne responsable de leur sécurité.

Bien surveiller les enfants afin de les empêcher de jouer avec l'appareil.

Eloignez les enfants de l'appareil.

Ne l'utiliser que lorsque le cordon et l'appareil ne présentent aucun dommage.

Retirer la fiche après chaque utilisation ou en cas de dysfonctionnement.

Les réparations sur l'appareil telles que le remplacement d'un cordon endommagé ne doivent être effectuées que par notre SAV afin d'éviter tout danger.

Ne pas mettre le cordon

- en contact avec des pièces brûlantes
- ne pas le faire glisser sur une arête vive,
- ne pas l'utiliser comme poignée.

Ne pas utiliser si les cheveux sont encore très mouillés ou avec des cheveux synthétiques.



**Ne pas utiliser à proximité des baignoires, des lavabos ou autres récipients contenant de l'eau.**

### **Danger de mort**

Ne jamais mettre l'appareil au contact de l'eau. Il y a également risque lorsque l'appareil est éteint. C'est la raison pour laquelle après utilisation ou lors d'une interruption d'utilisation, il faut retirer la fiche.

L'installation d'un interrupteur de protection contre les courants de court-circuit jusqu'à 30 mA dans la maison offre une protection supplémentaire. Se faire conseiller par un monteur en dispositifs électriques.

**Attention !** La buse pour le styling et le diffuseur peuvent devenir très chauds. Laissez-les refroidir avant de les retirer.

## Commandes et accessoires

- 1 Bouton de réglage de la température ∞
- 2 Bouton de réglage du flux d'air ↻
- 3 Bouton care
- 4 Bouton turbo
- 5 Bouton air froid \*
- 6 Affichage par LED  
Rouge fixe pour ionisation
- 7 Grille d'alimentation d'air amovible
- 8 Buse pour le styling
- 9 Boucle support

### Uniquement PHD5781

- 10 Serre-câble

### Uniquement PHD5780 / PHD5980

- 11 Diffuseur

### Uniquement PHD5781

La poignée du sèche-cheveux peut basculer.

## Utilisation du sèche-cheveux

### Important :

- Ne jamais couvrir l'orifice de la soufflerie ou d'aspiration.
- Bien veiller à ce que l'orifice d'aspiration ne soit pas encombré de poussières ou cheveux.
- En cas de surchauffe, par exemple lorsqu'un orifice d'air est obturé, le sèche-cheveux s'arrête automatiquement. Il se remet en marche au bout de quelques minutes.

Pour le préséchage des cheveux déjà essorés à la serviette, réglez la température sur 3 et le flux d'air sur 2.

Bouton de réglage de la température ∞ :  
1 basse 2 moyenne 3 élevée



Bouton de réglage du flux d'air ↻ :  
0 arrêt 1 doux 2 fort

Maintenir le sèche-cheveux à une distance d'environ 10 cm par rapport à la tête.

## Ionisation

Ce sèche-cheveux est équipé d'un système d'ionisation permanent. Les ions sont des particules chargées électriquement, présentes dans la nature, qui sont créées dans le sèche-cheveux par un générateur d'ions. Les cheveux deviennent ainsi plus souples et sont plus facilement coiffés. La charge statique des cheveux, c.-à-d. leur tendance à « s'envoler » est réduite (= effet antistatique). La fonction ionisation ne peut pas être désactivée. L'affichage par LED est constamment allumé en rouge.

## Bouton care

Lorsque vous appuyez sur le bouton care, le flux d'air et la température sont automatiquement réglés sur une position définie. En position care, le séchage des cheveux est particulièrement doux. Le bouton care dispose d'un blocage et d'un éclairage. Vous pouvez l'utiliser à tout moment. Le réglage care assure également la protection de la couleur pour chaque type de cheveux.

## Bouton turbo

Lorsque vous appuyez sur le bouton turbo, le flux d'air est plus puissant, les cheveux sèchent plus vite. Le bouton dispose d'un blocage (PHD5780 / PHD 5980) et peut être utilisé avec n'importe quel réglage du flux d'air et de la température.

## Bouton air froid ❄️

La touche air froid ❄️ est idéale pour fixer une coiffure après séchage. Grâce au flux d'air frais, les cheveux restent en place. Cette fonction peut être activée à tout moment et elle reste active tant que vous maintenez le bouton ❄️ appuyé.

## Buse pour le styling

La buse pour le styling sert à sécher et modeler certains éléments de la coiffure.

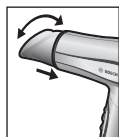

Fixez la buse pour le styling. Lors de la fixation, on doit entendre un clic. Vous pouvez tourner la buse dans la position que vous souhaitez.

### Utilisation :

- Réglez le flux d'air et la température à des valeurs plus élevées.
- Diriger le flux d'air directement sur l'élément de la coiffure à modeler.
- Pour fixer, activer la touche air froid ❄️ et répéter l'opération.

**Important :** la buse ne doit jamais toucher directement les cheveux.

Uniquement PHD5780 / PHD5980

## Diffuseur

Le diffuseur est idéal pour les cheveux lisses ou abîmés. Il donne plus de volume aux cheveux fins, coiffés longs ou mi-longs.

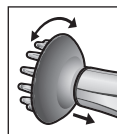

Positionnez les picots du diffuseur vers le haut, inclinez la tête et passez le diffuseur dans les cheveux en les relevant. Les cheveux se placent doucement entre les picots et sont séchés ainsi.

### Utilisation :

- Réglez le flux d'air et la température à des valeurs plus basses.
- Pour garder du volume et des boucles naturelles, appuyez sur la touche air froid ❄️.
- Répétez l'opération sur les différentes parties de votre coiffure.

## Nettoyage et entretien

Avant de ranger ou de nettoyer l'appareil, le laisser toujours entièrement refroidir.

### ⚠️ Danger de chocs électriques !

*Avant le nettoyage, retirer la fiche de réseau.*

*Ne jamais plonger l'appareil dans l'eau.*

*Ne pas utiliser d'appareil de nettoyage à vapeur.*

- Essuyer l'extérieur de l'appareil avec un chiffon humide puis le sécher. Ne pas utiliser de produits de nettoyage agressifs ou abrasifs.
- Débloquer la fixation de la grille d'alimentation d'air et retirer cette grille (fig. A). Rincer la grille et la sécher ou bien la nettoyer avec un pinceau souple. Après nettoyage, replacer la grille et bloquer la fixation.

- Retirer les accessoires et les nettoyer. Ne les réutiliser que lorsqu'ils sont entièrement secs.

## Rangement



Ne pas trop serrer le cordon en l'enroulant !

Ranger le câble électrique à l'aide du serre-câble.

### Uniquement PHD5781

Pour faciliter le rangement, il est possible de faire pivoter la poignée de 180° et de la basculer ensuite (fig. C).

## Mise au rebut

Cet appareil est identifié selon la Directive européenne 2002/96/CE relative aux déchets d'équipements électriques et électroniques (DEEE). Cette directive définit les conditions de collecte et de recyclage des anciens appareils à l'intérieur de l'Union Européenne. S'informer auprès du revendeur sur la procédure actuelle de recyclage.

## Garantie

Les conditions de garantie applicables sont celles publiées par notre distributeur dans le pays où a été effectué l'achat. Le revendeur chez qui vous vous êtes procuré l'appareil fournira les modalités de garantie sur simple demande de votre part. En cas de recours en garantie, veuillez toujours vous munir de la preuve d'achat.

Sous réserve de modifications.

**Congratulazioni per l'acquisto di questo apparecchio del nostro marchio Bosch. Avete acquistato un prodotto estremamente valido e ne sarete molto soddisfatti.**

## Avvertenze di sicurezza

**Leggere, osservare e conservare le istruzioni con cura! Queste istruzioni per l'uso descrivono più modelli con relativi accessori.**

**Questo apparecchio è destinato all'utilizzo domestico o simile e comunque non è previsto per l'uso professionale. Gli utilizzi simili a quelli domestici comprendono l'uso in ambienti di lavoro, quali negozi, uffici, aziende agricole o artigianali, nonché l'utilizzo da parte di ospiti in pensioni, piccoli alberghi e simili realtà residenziali.**

### **Rischio di scossa elettrica e di incendio**

Collegare e far funzionare l'apparecchio solo conformemente alle indicazioni fornite sulla targhetta.

Non permettere l'uso dell'apparecchio ai bambini o a soggetti con ridotte capacità fisiche o psichiche e comunque non dotati di sufficienti esperienze e conoscenze, a meno che non siano sorvegliati o non abbiano ricevuto istruzioni sull'uso dell'apparecchio da una persona che si assuma la loro responsabilità. Sorvegliare i bambini, per evitare che giochino con l'apparecchio.

Tenere fuori dalla portata dei bambini.

Utilizzare solo se il cavo e l'apparecchio non presentano difetti.

Estrarre la spina dopo ogni utilizzo o in caso di guasto.

Al fine di evitare rischi, le riparazioni sull'apparecchio, come ad es. la sostituzione di un cavo danneggiato, sono consentite solo al nostro servizio clienti.

Il cavo

- non deve essere messo a contatto con parti calde
  - non deve essere posto su parti affilate
  - non deve essere utilizzato come maniglia.
- Non utilizzare su capelli grondanti d'acqua o artificiali.



**Non utilizzare vicino all'acqua contenuta nella vasca da bagno, nel lavandino o in altri contenitori.**

### Pericolo di morte

Non mettere l'apparecchio a contatto con l'acqua. Il rischio sussiste anche quando l'apparecchio è spento, pertanto, estrarre la spina dopo l'utilizzo o in caso di pausa durante l'uso. L'installazione nell'impianto elettrico di un sistema salvavita guasto fino a 30 mA garantisce una protezione aggiuntiva. Si prega di consultare un elettricista.

**Attenzione!** Il concentratore del getto d'aria e il diffusore possono diventare molto caldi. Prima di rimuoverli, lasciarli raffreddare.

## Elementi di comando ed accessori

- 1 Interruttore bipolare per la temperatura ∞
- 2 Interruttore bipolare per la ventola ↗
- 3 Tasto care
- 4 Tasto turbo
- 5 Tasto getto d'aria fredda \*
- 6 Indicatore LED  
Acceso costantemente in rosso per la ionizzazione
- 7 Griglia filtro aria smontabile
- 8 Concentratore del getto d'aria
- 9 Gancio

### Solo per PHD5781

- 10 Fascetta fermacavo

### Solo per PHD5780 / PHD5980

- 11 Diffusore

### Solo per PHD5781

L'impugnatura dell'asciugacapelli è orientabile.

## Utilizzo

### Importante:

- Non coprire mai la ventola o il foro di aspirazione.
- Assicurarsi che il foro di aspirazione resti privo di pelucchi e capelli.
- In caso di surriscaldamento, ad esempio se il foro di aspirazione viene coperto, l'asciugacapelli si spegne automaticamente e riprende a funzionare dopo pochi minuti.

Per la prima asciugatura di capelli tamponati solo con asciugamano, scegliere il livello 3 per la temperatura e il livello 2 per la ventola:

Interruttore bipolare per la temperatura  $\lll$  :  
1 basso 2 medio 3 alto



Interruttore bipolare per la ventola  $\oplus$  :  
0 spento 1 delicato 2 forte

Tenere il foro della ventola a circa 10 cm dalla testa.

## Ionizzazione

Questo asciugacapelli è dotato della funzione di ionizzazione continua. Gli ioni sono particelle elettricamente cariche presenti in natura, che vengono generati nell'asciugacapelli mediante un generatore di ioni.

In questo modo i capelli diventano più morbidi e più facili al pettine e si riduce la carica statica dei capelli, vale a dire lo "svolazzare" dei capelli (= effetto anti-statico).

La funzione di ionizzazione non può essere disattivata. L'indicatore LED è costantemente acceso in rosso.

## Tasto care

Premendo il tasto care il flusso d'aria e la temperatura si attivano automaticamente su una impostazione predefinita. Con l'impostazione care i capelli vengono asciugati con particolare delicatezza. Il tasto care può esser fissato ed è illuminato. Durante l'uso può essere attivato in qualsiasi momento. L'impostazione care offre inoltre una protezione per la colorazione di qualsiasi tipo di capelli.

## Tasto turbo

Premendo il tasto turbo, il flusso d'aria è più forte e i capelli si asciugano più rapidamente. Il tasto è fissabile (PHD5780 / PHD5980) e può essere attivato su qualsiasi livello della ventola e di temperatura.

## Tasto getto d'aria fredda $\star$

Il tasto del getto dell'aria fredda  $\star$  è ideale per fissare la pettinatura dopo l'asciugatura. Il getto d'aria fresca fissa le singole parti dei capelli. La funzione può essere attivata in qualsiasi momento ed è attiva fintanto che resta premuto il tasto  $\star$ .

## Concentratore del getto d'aria

Il concentratore del getto d'aria è ideale per un'asciugatura mirata e la piega di determinate ciocche di capelli.



Inserire sull'apparecchio il concentratore del getto d'aria. L'accessorio deve incastrarsi. Il concentratore del getto d'aria si può ruotare a piacere.

### Impiego

- Impostare la ventola e la temperatura sul livello maggiore.
- Indirizzare l'aria direttamente sulla ciocca di capelli da mettere in piega.
- Per fissare la piega, accendere il tasto del getto d'aria fredda  $\star$  e continuare in questo modo con le altre ciocche.

**Importante:** il concentratore non deve mai toccare i capelli.

Solo per PHD5780 / PHD5980

## Diffusore

Il diffusore è ideale per capelli lisci o strazzati. Dona più volume ai capelli lunghi o semilunghi.

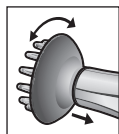

Rivolgere verso l'alto le punte del diffusore e passarle dal basso nei capelli sollevandoli, tenendo la testa inclinata. I capelli vengono così a scorrere tra i singoli perni del diffusore e si asciugano.

### Impiego

- Impostare la ventola e la temperatura sul livello più basso.
- Per fissare il volume e i ricci naturali, premere il tasto getto d'aria fredda \*.
- Ripetere la procedura sulle singole ciocche di capelli.

## Pulizia e cura

Prima di depositare o pulire l'apparecchio, lasciarlo sempre raffreddare completamente.

### ⚠ Rischio di scossa elettrica!

*Prima di effettuare la pulizia, estrarre la spina elettrica. Non immergere mai l'apparecchio nell'acqua. Non utilizzare un pulitore a vapore.*

- Pulire esternamente l'apparecchio solo con un panno umido e quindi asciugarlo. Non utilizzare detergenti aggressivi o abrasivi.
- Aprire il supporto per la griglia di aspirazione dell'aria ed estrarre la griglia (fig. A). Sciacquare ed asciugare la griglia oppure pulirla con un pennello morbido. Dopo la pulizia, reinserire la griglia e e richiudere il supporto.

- Estrarre e pulire gli accessori. Riutilizzarli solo quando saranno perfettamente asciutti.

## Da conservare



Non avvolgere il cavo troppo stretto!  
Avvolgere il cavo e fissarlo con l'apposita fascetta.

### Solo per PHD5781

L'impugnatura dell'asciugacapelli si può orientare di 180° in una posizione che consente di risparmiare spazio per riporre l'asciugacapelli (fig. C).

## Smaltimento

Questo apparecchio è contrassegnato conformemente alla Direttiva europea 2002/96/CE Rifiuti di apparecchiature elettriche ed elettroniche (waste electrical and electronic equipment -WEEE). La direttiva stabilisce il quadro generale per un ritiro e recupero valido in tutta l'UE. Informarsi presso il rivenditore specializzato sulle attuali disposizioni per la rottamazione.

## Garanzia

Per questo apparecchio sono valide le condizioni di garanzia pubblicate dal nostro rappresentante nel paese di vendita. Il rivenditore, presso il quale è stato acquistato l'apparecchio, è sempre ben disposto a fornire a richiesta informazioni a proposito. Per l'esercizio del diritto di garanzia è comunque necessario presentare il documento di acquisto. Con riserva di modifica.

**Gefeliciteerd met uw nieuwe product van Bosch.**

**Aan dit kwalitatief hoogwaardige product zult u veel plezier beleven.**

## Veiligheidsaanwijzingen

Lees a.u.b. de gebruiksaanwijzing nauwkeurig door, bewaar deze zorgvuldig en handel ernaar! Deze handleiding beschrijft meerdere modellen met toebehoren.

Dit apparaat is bedoeld voor huishoudelijk gebruik of voor vergelijkbare, niet-commerciële toepassingen. Hiertoe behoort bijv. het gebruik in koffieruimten voor het personeel van winkels, kantoren, landbouw- en andere industriële bedrijven, alsmede het gebruik door gasten van pensions, kleine hotels en soortgelijke accommodaties.

### **Gevaar voor elektrische schokken en brand**

Het apparaat uitsluitend volgens de gegevens op het typeplaatje aansluiten en bedienen.

Personen (ook kinderen) met fysieke, zintuiglijke of geestelijke beperkingen of met een gebrek aan ervaring en kennis mogen het apparaat niet gebruiken, tenzij ze daarbij onder toezicht staan of worden begeleid door een persoon die voor hun veiligheid verantwoordelijk is.

Let erop dat kinderen niet met het apparaat spelen.

Houd het apparaat buiten het bereik van kinderen.

Uitsluitend gebruiken indien stroomkabel en apparaat niet beschadigd zijn.

Na elk gebruik en in geval van storingen de stekker uit het stopcontact trekken.

Reparaties aan het apparaat, bijv. een beschadigde stroomkabel vervangen, mogen uitsluitend worden uitgevoerd door onze klantenservice, om gevaarlijke situaties te voorkomen.

De stroomkabel niet

- met hete onderdelen in aanraking laten komen,
- over scherpe randen trekken,
- als draaggreep gebruiken.

Niet op kletsnat of kunststof haar gebruiken.



**Niet gebruiken in de buurt van water, dat zich in badkuipen, wastafels of andere reservoirs bevindt.**

### **Levensgevaar**

Het apparaat nooit met water in aanraking laten komen. Er bestaat ook gevaar bij een uitgeschakeld apparaat, daarom na gebruik of tijdens een onderbreking van het gebruik de stekker uit het stopcontact trekken.

De inbouw van een aardlekschakelaar tot 30 mA in de huisinstallatie biedt extra bescherming. Laat u hiervoor adviseren door een erkend elektro-installeur.

**Let op!** Het stylingmondstuk en de diffuser kunnen heet worden: laat ze afkoelen, vóór u ze verwijdt.

## Bedieningselementen en toebehoren

- 1 Schakelaar temperatuur ☺☺☺
- 2 Schakelaar blaassnelheid ↻
- 3 Knop care
- 4 Knop turbo
- 5 Koelknop ✱
- 6 Ledlamp - brandt continu en kleurt rood voor ionisatie
- 7 Afneembaar luchttoevoerrooster
- 8 Stylingmondstuk
- 9 Ophanghaakje

### Alleen PHD5781

- 10 Kabelband

### Alleen PHD5780 / PHD5980

- 11 Diffuser

### Alleen PHD5781

Het handvat van de haardroger is zwenkbaar.

## Gebruik

### Belangrijk:

- Dek de blaas- of aanzuigopening niet af.
- Let erop dat de aanzuigopening vrij van pluisjes en haren blijft.
- Bij oververhitting, bijv. door afdekking van een luchtopening, wordt de haardroger automatisch uitgeschakeld en na enkele minuten weer ingeschakeld.

Om handdoekdroog haar voor te drogen, kiest u voor de temperatuur stand 3 en voor de blaassnelheid stand 2:

Schakelaar temperatuur ☺☺☺ :

1 laag 2 normaal 3 hoog



Schakelaar blaassnelheid ↻:

0 uit 1 zacht 2 krachtig

Hou de blaasopening ca. 10 cm van uw hoofd verwijderd.

## Ionisatie

Deze haardroger is uitgerust met duurzame ionisatie. Ionen zijn in de natuur voorkomende, elektrisch geladen deeltjes, die in de haardroger door een ionengenerator worden geproduceerd.

Ze maken het haar zachter en gemakkelijker kambaar. De statische oplading of het 'wapperen' van het haar wordt verminderd (antistatisch effect).

De ionisatiefunctie kan niet worden uitgeschakeld. De ledlamp brandt continu en kleurt rood.

## Knop care

Met een druk op de knop care worden de luchtstroom en temperatuur automatisch op een welbepaalde stand ingesteld. In de care-stand worden de haren bijzonder mild gedroogd.

De knop care is verlicht en vergrendelbaar. Hij kan tijdens het gebruik altijd worden ingeschakeld. De instelling care biedt ook kleurbescherming voor elk type haar.

## Knop turbo

Met een druk op de knop turbo wordt de luchtstroom versterkt, om de haren sneller te drogen. De knop is vergrendelbaar (PHD5780/PHD5980) en kan bij elke blaassnelheid en temperatuur worden ingeschakeld.

## Koelknop ❄️

De koelknop ❄️ is ideaal om het kapsel na het drogen te fixeren. Door de koude luchtstroom worden de afzonderlijke haarlokken gefixeerd.

De functie kan altijd worden ingeschakeld en blijft actief zolang de knop ❄️ wordt ingedrukt.

## Stylingmondstuk

Het stylingmondstuk is bijzonder geschikt om doelgericht te drogen en afzonderlijke haarlokken te stylen.

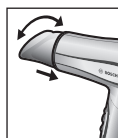

Steek het stylingmondstuk op het apparaat. Het moet hoorbaar vastklikken. Het mondstuk kan naar believen worden gedraaid.

### Gebruik

- Stel de blaassnelheid en temperatuur op een hogere stand in.
- Richt de luchtstroom direct op de gewenste haarlok.
- Om te fixeren, schakelt u ook de koelfunctie ❄️ in en herhaalt u de vorige handeling.

**Belangrijk:** Het mondstuk mag het haar niet direct raken.

Alleen PHD5780 / PHD5980

## Diffuser

De diffuser is ideaal voor glad of verzwakt haar. Hij geeft fijn lang of halflang haar meer volume.

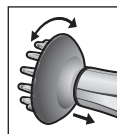

Hou uw hoofd schuin, breng de diffuser met de toppen naar boven gericht onderaan in uw haar en til uw haar op. Uw haar ligt nu losjes tussen de afzonderlijke vingers van de diffuser en wordt zo gedroogd.

### Gebruik

- Stel de blaassnelheid en temperatuur op een lagere stand in.
- Om het volume en de natuurlijke krullen te fixeren, drukt u op de koelknop ❄️.
- Herhaal deze werkwijze bij de verschillende haarlokken.

## Reiniging en onderhoud

Laat het apparaat altijd volledig afkoelen, vóór u het opbergt of reinigt!

**⚠️ Gevaar voor elektrische schokken!**  
Vóór het schoonmaken de stekker uit het stopcontact trekken.

*Het apparaat nooit in water onderdompelen. Geen stoomreiniger gebruiken.*

- Veeg het apparaat aan de buitenkant schoon met een vochtige doek en droog het vervolgens af. Gebruik geen bijtende of schurende reinigingsmiddelen.
- Open de houder voor het luchtinlaatrooster en neem het rooster weg (afb. A). Spoel het rooster af en droog het af of maak het schoon met een zachte kwast. Breng het rooster na de reiniging weer aan en sluit de houder.

- De toebehoren verwijderen en schoonmaken. Pas weer gebruiken als ze volledig droog zijn.

## Opbergen



Stroomkabel niet te strak oprollen!  
Bind het snoer samen met de kabelband.

### Alleen PHD5781

Om de haardroger op te bergen, kan het handvat 180° worden gedraaid in een plaatsbesparende positie (afb. C).

## Afval

Dit apparaat is gemarkeerd volgens de Europese richtlijn betreffende afgedankte elektrische en elektronische apparatuur (AEEA) 2002/96/EG. Deze richtlijn bepaalt het kader voor de terugname en verwerking van afgedankte apparatuur, dat over heel Europa wordt toegepast.

Raadpleeg uw gespecialiseerde handelaar voor de geldende voorschriften inzake afvalverwijdering.

## Garantie

Voor dit apparaat gelden de garantievooraanwaarden die worden uitgegeven door de vertegenwoordiging van ons bedrijf in het land van aankoop. De leverancier, bij wie u het apparaat heeft gekocht, geeft u hierover graag meer informatie. Om aanspraak te maken op de garantie heeft u altijd uw aankoopbewijs nodig.

Wijzigingen voorbehouden.

**Tillykke med din nye volume styler fra Bosch. Med købet af apparatet har du fået et kvalitetsprodukt, som du vil få stor glæde af.**

## Sikkerhedshenvisninger

**Du bedes læse brugsvejledningen grundigt, overholde og opbevare den! I denne brugsvejledning beskrives flere modeller med tilbehør.**

**Dette apparat er udformet til brug i husholdningen og til husholdningslignende, ukommercielle formål. Husholdningslignende anvendelser omfatter f.eks. brug i opholdsrum til medarbejdere i butikker, kontorer, landbrug eller andre små virksomheder, eller gæsters brug i pensioner, mindre hoteller eller lignende.**

**⚠ Fare for elektriske stød og brandfare**  
Apparatet må kun tilsluttes og bruges i overensstemmelse med oplysningerne på typeskiltet.

Personer (også børn) med nedsatte fysiske sanssevner, nedsat åndsevne eller personer, der mangler erfaring og viden, må ikke benytte maskinen, medmindre dette sker under opsyn eller de har fået en grundig instruktion af en person, der har ansvaret for deres sikkerhed.

Børn skal holdes under opsyn for at forhindre, at de benytter apparatet til leg. Børn må ikke komme i nærheden af hårtørrener.

Apparatet må kun bruges, hvis elledningen og selve apparatet ikke viser tegn på beskadigelse.

Stikket skal trækkes ud efter hver anvendelse eller i tilfælde af fejl.

For at undgå farer må reparationer på apparatet, f.eks. udskiftning af en beskadiget elledning, kun udføres af vores kundeservice.

Elledningen må ikke

- komme i kontakt med varme dele
- trækkes over skarpe kanter
- benyttes som bæregreb.

Må ikke bruges på dryppende vådt hår og syntetisk hår.



**Må ikke bruges i nærheden af vand, som findes i badekar, håndvaske eller andre beholdere.**

### ⚠ Livsfare

Apparatet må aldrig komme i kontakt med vand. Der er også fare, når apparatet er slukket; derfor skal stikket trækkes ud efter brug og hvis anvendelsen afbrydes. Elinstallatøren kan give råd og vejledning.

**Bemærk!** Stylingdysen og diffuseren kan blive varme, lad dem køle af inden du tager dem af.

## Betjeningslementer og tilbehør

- 1 Vippekontakt Temperatur ∞∞∞
- 2 Vippekontakt Blæser ↻
- 3 care-tast
- 4 turbo-tast
- 5 cool-tast ✨
- 6 LED-visning  
Lyser vedvarende rødt (ionisering)
- 7 Aftageligt luftgitter
- 8 Stylingdyse
- 9 Ophængningsring

### Kun PHD5781

- 10 Holdebånd til ledning

### Kun PHD5780 / PHD5980

- 11 Diffuser

### Kun PHD5781

Hårtørrerens håndtag kan drejes.

## Anvendelse

### Vigtigt:

- Blæser- eller sugeåbningen må ikke være tildækket.
- Sørg altid for, at sugeåbningen er fri for fnug og hår.
- Ved overopvarmning, fx hvis et lufthul tildækkes, slukkes hårtørreren automatisk og tændes igen efter få minutter.

Vælg temperatur trin 3 og blæser trin 2 for at tørre håndklædetørt hår let:

Vippekontakt Temperatur ∞∞∞ :

1 lav 2 middel 3 høj



Vippekontakt Blæser ↻ :

0 fra 1 blidt 2 kraftigt

Hold blæseråbningen ca. 10 cm fra hovedet.

## Ionisering

Denne hårtørrer er udstyret med varig ionisering. Ioner findes overalt i naturen og er elektrisk ladede partikler, der i hårtørreren skabes af en såkaldt iongenerator. På den måde bliver håret blødere og lettere af rede igennem, og hårets statiske opladning, der får det til at flyve i alle retninger, reduceres (= Anti-Static-Effect). Ioniseringsfunktionen kan ikke kobles fra. LED-visningen lyser kontinuerligt rødt.

## care-tast

Med et tryk på tasten care indstilles luftstrømmen og temperaturen automatisk til en fastlagt indstilling. I care-indstillingen tørres håret særlig skånsomt.

Tasten care kan låses og er oplyst. Den kan til enhver tid tændes under drift. Derudover yder care-indstillingen farvebeskyttelse for enhver hårtype.

## turbo-tast

Med et tryk på tasten turbo bliver luftstrømmen kraftigere, og håret tørrer hurtigere. Tasten kan låses (PHD5780 / PHD5980) og kan tændes samtidigt med ethvert trin for blæser og temperatur.

## cool-tast ✱

Cool-tasten ✱ er beregnet til at give håret ekstra hold efter føntørring. Med denne funktion fikseres de enkelte hårpartier med en kølig luftstrøm.

Funktionen kan til enhver tid tændes og er aktiveret, så længe der trykkes på tasten ✱.

## Stylingdyse

Stylingdysen er beregnet til målrettet tørring og formning af bestemte hårpartier.

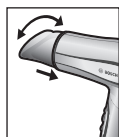

Sæt stylingdysen på hårtørreren. Dysen skal gå hørbart i hak. Dysen kan drejes vilkårligt.

### Anvendelse:

- Indstil blæseren og temperaturen på et højere trin.
- Udstrømmende luft ledes direkte over i de ønskede hårpartier.

- Til fiksering af håret tændes der for cool-tasten ✱, og proceduren gentages.

**Vigtigt:** Dysen må ikke berøre håret.

**Kun PHD5780 / PHD5980**

## Diffuser

Diffuseren er velegnet til glat eller slidt hår. Den giver fint langt eller halvlangt hår mere volumen.

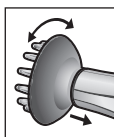

Hold diffuserens spidser opad, kør ind i håret nedefra og løft håret, mens du holder hovedet fremover. Håret ligger løst mellem diffuserens enkelte fingre og tørres.

### Anvendelse:

- Indstil blæseren og temperaturen på et lavere trin.
- Tryk på cool-tasten ✱ for at fiksere hårets volumen og det naturlige krøl.
- Gentag proceduren ved de enkelte hårpartier.

## Rengøring og pleje

Hårtørreren skal være kølet af, inden den renses eller lægges til opbevaring!

### ⚠ Fare for elektriske stød!

*Træk netstikket ud før rengøringen.*

*Sænk aldrig apparatet ned i vand.*

*Brug ikke damprensere.*

- Hårtørreren renses udvendigt med en fugtig klud. Tør efter med en tør klud. Der må ikke benyttes kraftige eller skurende rengøringsmidler.
- Åbn holderen til luftindsugningsgitteret og tag gitteret ud (fig. A). Gitter skylles af og tørres eller renses med en blød pensel. Sæt gitteret på igen efter rengøringen og luk holderen.

- Tilbehørsdelene afmonteres og renses. Må først bruges igen, når de er helt tørre.

## Opbevaring



Ledningen må ikke vikles op for stramt!  
Saml ledningen med holdebåndet til ledningen.

### Kun PHD5781

Til opbevaring kan hårtørrerens håndtag drejes 180° til en pladsbesparende position (fig. C).

## Bortskaffelse

Maskinen er mærket iht. det europæiske direktiv 2002/96/EC om affald af elektriske og elektroniske produkter (waste electrical and electronic equipment-WEEE). Direktivet fastsætter fælles EU-regler om tilbagetagelse, håndtering og genbrug af elskrot. Du kan få nærmere informationer om aktuelle muligheder for bortskaffelse i faghandlen.

## Reklamationsret

På dette apparat yder BOSCH 2 års reklamationsret. Købsnota skal altid vedlægges ved indsendelse til reparation, hvis denne ønskes udført indenfor retten til reklamation. Medfølger købsnota ikke, vil reparationen altid blive udført mod beregning.

### Indsendelse til reparation

Skulle Deres BOSCH apparat gå i stykker, kan det indsendes til vort serviceværksted: BSH Hvidevarer A/S, Telegrafvej 4, 2750 Ballerup, tlf. 44 89 88 10.

Ret til ændringer forbeholdes.

**Gratulerer med ditt nye Bosch-produkt. Du har fått et kvalitetsprodukt som du vil få mye glede av.**

## Sikkerhetsinformasjon

**Vennligst les denne bruksanvisningen nøye og følg den. Oppbevar bruksanvisningen til senere bruk! Denne bruksanvisningen beskriver flere modeller og deres ekstrautstyr.**

**Dette apparatet er beregnet for bruk i hjemmet eller andre ikkekommersielle husholdningsliknende miljøer. Husholdningsliknende miljøer som pauserom i butikker, kontorer, landbruks- og andre småbedrifter eller for gjestenes bruk i vandrerhjem, småhoteller og liknede bofasiliteter.**

### Fare for elektrisk støt og brann

Apparatet skal bare tilkobles strømmettet og brukes i samsvar med opplysningene på typeskiltet.

Personer (også barn) med reduserte sanssevner eller mentale ferdigheter eller som ikke har den erfaringen og kunnskapen som kreves, skal ikke ta apparatet i bruk. Unntak gjelder bare hvis de har tilsyn eller har blitt forklart hvordan apparatet skal håndteres av en person som er ansvarlig for sikkerheten deres.

Barn må være under tilsyn for å unngå at de leker med apparatet.

Hold barn unna apparatet.

Produktet må bare brukes når strømkabelen og selve apparatet er uten skade.

Etter bruk og ved eventuelle feil skal støpselet tas ut av stikkontakten.

For å unngå farlige situasjoner må apparatet ikke repareres av andre enn produsentens kundeservice. Dette gjelder f.eks. ved utskifting av en skadet strømkabel.

Ledningen må aldri

- komme i kontakt med varme deler
- trekkes over skarpe kanter
- benyttes som bærehåndtak.

Ikke bruk apparatet når håret er gjennomvåt, eller på kunstig hår.



**Må ikke brukes i nærheten av badekar, vaskeservant eller lignende beholdere som inneholder vann.**

### ⚠ Livsfare

Apparatet må aldri komme i berøring med vann. Fare kan også oppstå når apparatet er slått av, ta derfor alltid ut støpselet etter bruk eller når du legger apparatet fra deg midlertidig.

Ytterligere vern gir en jordfeilbryter, opp til 30 mA, som monteres i sikringskapet. Nærmere opplysninger gis av nærmeste elektroentreprenør.

**Obs!** Konsentratoren (stylingdysen) og diffusoren kan bli svært varme, husk å la de kjøle seg ned før du tar dem av.

## Komponenter og tilbehør

- 1 Vippebryter for temperatur ∞
- 2 Vippebryter for vifte ✨
- 3 care-knappen
- 4 turbo-knappen
- 5 Cool-knappen ✨
- 6 LED-indikator  
Lyser kontinuerlig rødt ved ionisasjon
- 7 Avtakbart luftinntaksfilter
- 8 Fønmunnstykket
- 9 Opphengskrok

### Kun PHD5781

- 10 Kabelholderbånd

### Kun PHD5780 / PHD5980

- 11 Diffuser

### Kun PHD5781

Håndtaket til hårtørkeren er dreibart.

## Bruk

### Viktig:

- Aldri dekk til luftåpningene.
- Sørg for at lufttilførselen er fri for lo og hår.
- Ved overopphetning, f.eks. dersom lufttilførselen tildekkes, slår hårtørkeren seg automatisk av og deretter på igjen etter noen minutter.

Hvis du ønsker å fortørke hår som er håndkletørket velger du temperaturnivå 3 og viftenivå 2:

Vippebryter for temperatur ∞ :

1 lav 2 middels 3 høy



Vippebryter for vifte ✨ :

0 av 1 svak 2 kraftig

Åpningen på luftdysen skal holdes ca 10 cm fra hodet.

## Ionisering

Denne hårtørkeren har en permanent ioniseringsfunksjon. Ioner er partikler som forekommer i naturen, og bærer en elektrisk ladning. I hårtørkeren produseres ionene av en ion-generator. Dette gjør at håret blir bløtere og lar seg gre bedre. Den statiske oppladingen av håret reduseres (antistatisk effekt).

Ioniseringsfunksjonen kan ikke deaktiveres. LED indikatoren lyser kontinuerlig rødt.

## care-knappen

Ved å trykke på care-knappen blir viftstyrken og temperaturen automatisk innstilt på forhåndsbestemte verdier. care-innstillingen gjør at håret tørkes på en særlig skånsom måte.

Knappen er låsbar og belyst. Ved bruk kan den når som helst slås på. I tillegg gir care-innstillingen fargebeskyttelse for alle typer hår.

## turbo-knappen

Ved å trykke på turbo-knappen blir luftstyrken kraftigere og håret tørkes hurtigere. Knappen kan låses ( PHD5780 / PHD5980) og kan benyttes ved alle innstillinger for vifte og temperatur.

## Cool-knappen \*

Cool-knappen \* er ideell for å feste frisyren etter tørking. De enkelte hårpartiene blir festet av den kjølig luftstrømmen.

Funksjonen kan når som helst kobles inn og forblir aktiv så lenge knappen \* holdes inne.

## Styling-dyse

Fønmunnstykket er egnet for tørking og forming av spesielle hårpartier.

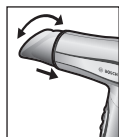

Sett konsentratoren (styling-dysen) på plass på hårtørkeren. Sørg for at den „klikker“ på plass. Munnstykket kan dreies fritt.

### Bruk

- Still inn vifte og temperatur på et høyt nivå.

- Rett den utstrømmende luften direkte mot de valgte hårpartiene.
- For fiksering må du i tillegg aktivere coolingknappen \* og gjenta prosedyren.

**Viktig:** fønmunnstykket må aldri berøre håret direkte.

## Kun PHD5780 / PHD5980

## Diffuser

Diffuseren egner seg svært godt for glatt eller slitent hår. Den gir fint, langt eller halvlant hår mer volum.

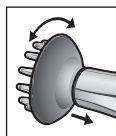

Spissene på diffuseren skal vende oppover, bøy hodet og før diffuseren oppover gjennom håret. Håret legger seg løst mellom diffuserspissene og tørkes.

### Bruk

- Still inn vifte og temperatur på et lavt nivå.
- Hvis du ønsker stort volum og naturlig fall trykker du på Cool-knappen \*.
- Gjenta prosedyren på alle deler av håret.

## Rengjøring og pleie

La alltid apparatet kjøle ned før oppbevaring eller rengjøring.

### ⚠ Fare for strømstøt!

*Ta alltid ut støpselet før du rengjør apparatet.*

*Apparatet skal aldri dypes i vann. Ikke bruk dampenser.*

- Tørk apparatet kun med en fuktig klut på utsiden og gni det tørt. Bruk ingen skarpe eller skurende rensedmidler.
- Åpne holderen for luftgitteret og ta det ut (Ill. A). Rens filteret og tørk det eller rens det med en bløt pensel. Når du har rens

gitteret setter du det tilbake på plass og lukker holderen.

- Ta av tilbehørsdelene og rengjør dem. Ikke sett delene på før de er blitt helt tørre.

## Oppbevaring



Strømkabelen skal ikke vikles for stramt rundt apparatet! Bruk kabelholderbåndet til å vikle opp strømkabelen.

### Kun PHD5781

Ved oppbevaring kan håndtaket til hårtørkeren dreies 180° i en plassbesparende posisjon (Ill. C).

## Avfallshåndtering

Dette apparatet er merket i samsvar med de europeiske retningslinjene 2002/96/EG angående brukte elektriske og elektroniske apparater (waste electrical and electronic equipment-WEEE). Retningslinjene fastsetter rammene i hele EU for retur og avfallshåndtering av gammelt utstyr. Faghandelen kan gi opplysninger om aktuelle avfallsmottak.

## Garanti

For dette apparatet gjelder de garantibetingelser som er oppgitt av vår representant i de respektive land. Detaljer om disse garantibetingelsene får du ved å henvende deg til elektrohandelen der du har kjøpt apparatet. Ved krav i forbindelse med garantitytelser, er det i alle fall nødvendig å legge fram kvittering for kjøpet av apparatet.

Det tas forbehold om endringer.

**Grattis till att ha köpt den här Bosch-produkten.**  
**Du har köpt en produkt av hög kvalitet som du kommer ha mycket glädje av.**

## Säkerhetsanvisningar

Läs bruksanvisningen noga innan du börjar använda produkten. Spara bruksanvisningen. De här anvisningarna beskriver flera olika modeller med tillbehör. Denna maskin är avsedd att användas i hushållet, inte för kommersiell användning. Hushållsliknande användning omfattar t.ex. användning i personalutrymmen i affärer, på kontor, jordbruksrörelser eller andra kommersiella verksamheter, samt att nyttjas av gäster på pensionat, små hotell och liknande boendeinrättningar.

### Risk för strömstöt och brand

Anslut och använd produkten endast enligt uppgifterna på typskylten.

Personer (även barn) med nedsatt fysisk eller psykisk förmåga eller med bristande erfarenhet eller kunskap får inte hantera produkten om de inte är under uppsikt eller har fått instruktioner om hur produkten används av en person som ansvarar för deras säkerhet.

Ha barn under uppsikt för att förhindra att de leker med produkten.

Håll barn borta från produkten.

Använd inte produkten om den eller sladden är skadad.

Dra ut kontakten ur vägguttaget om det inträffar något fel med produkten.

För att undvika risker får reparationer på produkten, t.ex. byte av en skadad sladd, endast utföras av vår kundtjänst.

Kabeln får inte

- beröras av heta delar
- dras över vassa kanter
- användas som handtag.

Får inte heller användas på dyblött hår eller på plasthår.



**Får inte användas i närheten av vatten i badkar, tvättfat eller andra kärl.**

### ⚠ Livsfara

Låt inte produkten komma i kontakt med vatten. Detta är farligt även när produkten är frånslagen. Dra därför alltid ut kontakten ur vägguttaget efter varje användning. Ytterligare skydd får man genom att bygga in en jordfelsbrytare på upp till 30 mA i byggnadens elinstallation. Rådgör med en elinstallatör om detta.

**OBS!** Styling- och volymmunstycket kan bli mycket varma. Låt dem svalna innan du tar loss dem.

## Reglage och tillbehör

- 1 Temperaturreglage ☺
- 2 Luftströmsreglage ↻
- 3 care-knapp
- 4 turbo-knapp
- 5 Coolingknapp \*
- 6 LED-indikator  
Lyser rött vid jonisering
- 7 Löstagbart luftintagsgaller
- 8 Stylingmunstycke
- 9 Upphångningsögla

### Endast PHD5781

- 10 Kabelfäste

### Endast PHD5780 / PHD5980

- 11 Volymmunstycke

### Endast PHD5781

Hårtorkens handtag går att vrida.

## Användning

### Viktigt:

- Täck aldrig över blås- eller insugsöppningen.
- Se till att insugsöppningen är fri från ludd och hår.
- Om hårtorken överhettas, exempelvis om ett luftintag är övertäckt, stängs enheten av automatiskt och sätter igång igen efter några minuter.

Om du vill förtorka handdukstorkat hår väljer du temperaturnivå tre och luftströmsnivå två.

Temperaturreglage ☺ :

1 låg 2 mellan 3 hög



Luftströmsreglage ↻ :

0 av 1 svag 2 stark

Håll hårtorken cirka tio centimeter från huvudet.

## Jonisering

Den här hårtorken har en joniseringsfunktion. Joner är elektriskt laddade partiklar som finns i naturen. I hårtorken skapas de genom en jongenerator.

Håret blir därigenom mjukare och blir lättare att kamma. Den statiska uppladdningen av håret, dvs. att håret blir "flygigt" minskas (=antistatisk effekt).

Joniseringsfunktionen kan inte stängas av. LED-indikatorn lyser rött hela tiden.

## careknapp

När du trycker på care-knappen ställs luftströmmen och temperaturen automatiskt in på förinställda nivåer. Med care-inställningarna torkas håret mycket skonsamt. care-knappen är låsbar och upplyst. Funktionen kan aktiveras när som helst under tiden du använder hårtorken. care-inställningen innefattar även färgskydd för alla hårtyper.

## turboknapp

När turbo-funktionen är aktiverad ökar lufttillströmningen och håret torkar snabbare. Knappen är låsbar (PHD5780/PHD5980) och funktionen kan användas när som helst, oavsett luftströms- och temperaturnivå.

## Coolingknapp ✱

Coolingknappen ✱ är perfekt vid fixering frisyren efter torkningen. De olika hårpartierna fixeras genom den kalla luftströmmen. Funktionen kan aktiveras när som helst och är igång så länge knappen ✱ är intryckt.

## Stylingmunstycke

Stylingmunstycket är till för att torka och forma vissa hårpartier.



Sätt fast stylingmunstycket på enheten. När det sätts fast ska det höras ett klick-ljud. Munstycket kan vridas efter behov.

## Användning

- Ställ in lufttillströmningen och temperaturen på en hög nivå.
- Styr den utströmmande luften direkt mot det önskade hårpartiet.
- Ställ in på coolingknappen ✱ för att fixera och upprepa proceduren.

**Viktigt:** Munstycket får aldrig beröra håret direkt.

Endast PHD5780 / PHD5980

## Volymmunstycke

Volymmunstycket är perfekt för rakt eller skadat hår. Det ger fint, långt och mellanlångt hår mer volym.

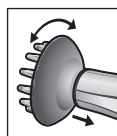

Håll volymmunstyckets piggar uppåt, luta huvudet åt sidan och lyft upp håret underifrån med munstycket. Håret ska ligga mjukt mellan munstyckets piggar medan det torkar.

## Användning

- Sätt lufttillströmningen och temperaturen på en låg nivå.
- Vill du fixera volym och naturliga lockar trycker du på coolingknappen ✱.
- Upprepa proceduren i hela håret tills det är torrt.

## Rengöring och skötsel

Låt alltid apparaten svalna helt innan den läggs undan för förvaring eller rengöring.

### **⚠ Risk för elektrisk stöt!**

*Dra ut kontakten ur vägguttaget före rengöring.*

*Doppa aldrig ner apparaten i vatten. Använd inte ångrengörare.*

- Torka endast av apparaten med en fuktig trasa på utsidan, och eftertorka sedan. Använd inga vassa eller slipande rengöringsmedel.
- Öppna luftinströmningsluckan och avlägsna gallret (fig. **A**). Spola av gallret och torka eller rengör med en mjuk pensel. Efter rengöring sätter du tillbaka gallret och stänger luckan.
- Ta av tillbehören och rengör dem. Låt dem torka helt innan de används igen.

## Förvaring



OBS! Rulla inte upp sladden för hårt.  
Bind ihop kabeln med kabelfästet.

### **Endast PHD5781**

För att spara utrymme när hårtorken inte används kan handtaget vridas 180 grader (fig. **C**).

## Avfallshantering

Den här apparaten är märkt enligt europeiskt direktiv 2002/96/EG om avfall som utgörs av eller innehåller elektriska och elektroniska produkter (waste electrical and electronic equipment – WEEE). I direktivet finns anvisningar för återtagning och återvinning av förbrukade apparater inom EU. Kontakta din fackhandel om du vill ha ytterligare information.

## Konsumentbestämmelser

I Sverige gäller av EHL antagna konsumentbestämmelser. Den fullständiga texten finns hos din handlare. Spar kvittot.

Rätt till ändringar förbehålls.

**Onnittelut! Olet ostanut Bosch-laitteen. Olet hankkinut laadukkaan tuotteen, josta on sinulle paljon iloa.**

## Turvallisuusohjeet

**Lue tämä käyttöohje huolellisesti läpi sekä noudata ohjeita. Säilytä ohjeet. Tässä käyttöohjeessa kuvataan useampia malleja lisävarusteineen. Laite on tarkoitettu käytettäväksi kotitalouksissa tai vastaavissa olosuhteissa. Kotitalouskäytöllä tarkoitetaan esim. käyttöä työntekijöiden taukotiloissa kaupoissa, toimistoissa, maataloilla ja muilla elinkeinolaisten alueilla sekä asiakaskäyttöä pienissä hotelleissa, motelleissa ja muissa majoitustiloissa.**

### ⚠ Sähköisku ja palovaara

Sähköverkkoon liittäminen ja käyttö vain nimikilvessä olevien ohjeiden mukaisesti. Laitetta ei saa antaa sellaisten henkilöiden (myöskään lasten) käyttöön, joiden fyysiset, aistinvaraiset tai henkiset kyvyt eivät riitä laitteen turvalliseen käyttöön tai joilta puuttuu riittävä kokemus ja riittävät tiedot, paitsi siinä tapauksessa, että he käyttävät tätä laitetta valvonnan alaisina tai mikäli heidän TURVALLISUUDESTAAN vastuussa oleva henkilö on opettanut heille laitteen käytön. Varmista, että lapset eivät leiki tällä laitteella.

Pidä lapset loitolla laitteesta.

Laitetta saa käyttää ainoastaan silloin, kun laite ja sen johto eivät ole vaurioituneita.

Aina käytön jälkeen tai vian ilmestyessä on pistoke vedettävä irti seinästä.

Vaaran välttämiseksi laitteen korjaukset, kuten esim. vioittuneen johdon vaihto, on aina suoritettava asiakaspalvelussamme.

Huomaa, että

- virtajohto ei saa koskea kuumiin esineisiin
  - virtajohtoa ei saa vetää terävien reunojen yli
  - virtajohtoa ei saa käyttää kantokahvana.
- Kuivaa hiuksia pyyhkellä ennen käyttöä. Laitetta ei saa käyttää todella märkiin, vettä tippuviin hiuksiin.



**Älä käytä kylpyammeessa, pesualtaassa tai kosteissa tiloissa.**

### ⚠ Hengenvaara

Laite ei saa olla kosketuksessa veden kanssa. Vaara on olemassa, vaikka virta olisi pois päältä. Pistoke on otettava irti seinästä kun laitetta ei käytetä.

Lisätietoja ja neuvoja saa valtuutetuilta sähköasentajilta.

**Huomio!** Anna muotoilusuuttimen ja volyymisuuttimen jäähtyä ennen kuin irrotat ne, sillä ne voivat kuumentua.

## Laitteen osat ja varusteet

- 1 Lämpötilakytin ☺
- 2 Puhalluskytin ⚡
- 3 care-painike
- 4 turbo-painike
- 5 Kylmäpuhalluspainike \*
- 6 LED-merkkivalo - palaa jatkuvasti pu-naisena ionisoinnin merkinä
- 7 Irrotettava ilmanottoäleikkö
- 8 Muotoilusuutin
- 9 Ripustussilmukka

### Ainoastaan mallissa PHD5781

- 10 Pidike johtoa varten

### Ainoastaan mallissa PHD5780 / PHD5980

- 11 Volyymisuutin

## Ainoastaan mallissa PHD5781

Hiustenkuivaimen kahva voidaan kääntää.

## Käyttö

### Tärkeää:

- Älä koskaan peitä puhallus- tai ilmanottoaukkoa.
- Varmista, että ilmanottoaukko pysyy puhtaana nukasta ja hiuksista.
- Mikäli hiustenkuivain ylikuumenee esim. imuaukon peittyttyä, laite kytkeytyy automaattisesti pois päältä ja muutaman minuutin kuluttua takaisin päälle.

Valitse pyyhekuivien hiusten esikuivaamiseen lämpötila-asento 3 ja puhallusasento 2:

Lämpötilakytin ☺ :

1 alhainen 2 keskitaso 3 korkea



Puhalluskytkin ➦:

0 pois 1 kevyt 2 voimakas

Pidä puhallusaukkoa n. 10 cm etäisyydellä päästä.

## Ionisointi

Tämä hiustenkuivain on varustettu jatkuvala ionisoinnilla. Ionit ovat luonnossa esiintyviä sähköisesti varautuneita hiukkasia, ja hiustenkuivain tuottaa niitä ionigeneraattorin avulla.

Ionisointi pehmentää hiuksia ja tekee niistä helpommin kammattavat. Hiusten sähkövaraus eli hiusten "lentäminen" vähenee (antistaattinen vaikutus).

Ionisointia ei voi kytkeä pois päältä. Punainen LED-merkkivalo palaa jatkuvasti.

## care-painike

Ilmavirran ja lämpötilan asetukset kytkeytyvät automaattisesti esivalitulle tasolle painamalla care-painiketta. care-asetuksella hiukset kuivataan erityisen hellävaraisesti. care-painike on valaistu ja se voidaan lukita. Se voidaan kytkeä päälle käytön aikana milloin tahansa. care-asetus tarjoaa myös värin suojauksen kaikille hiustyypeille.

## turbo-painike

Ilmavirtaa vahvistetaan painamalla turbo-painiketta, jolloin hiukset kuivuvat nopeammin. Painike voidaan lukita (malleissa PHD5780 / PHD5980) ja se voidaan kytkeä päälle missä tahansa puhallus- tai lämpötila-asennossa.

## Kylmäpuhalluspainike ❄

Kylmäpuhalluspainike ❄ sopii ihanteellisesti kuivauksen jälkeiseen kampauksen kiinnittämiseen. Kylmä ilmavirta kiinnittää hiukset osio kerrallaan.

Toiminto voidaan kytkeä päälle milloin tahansa ja se on päällä niin kauan kuin napia ❄ painetaan.

## Muotoilusuutin

Muotoilusuutin soveltuu tiettyjen hiusosoiden tarkkaan kuivaamiseen ja muotoiluun.

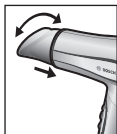

Aseta muotoilusuutin laitteeseen. Sen on kiinnityttävä kuu-  
luvasti paikoilleen. Suutinta voi-  
daan kääntää tarpeen mukaan.

### Käyttö

- Säädä puhalluksen ja lämpötilan asento korkeammaksi.
- Ohjaa ulosvirtaava ilma suoraan halua-  
maasi hiusosioon.
- Kampauksen kiinnittämiseksi kytke kyl-  
mäpuhalluspainike \* päälle ja toista  
käsittely.

**Tärkeää:** Älä koskaan anna suuttimen osua suoraan hiuksiin.

Ainoastaan mallissa PHD5780 / PHD5980

## Volyymisuutin

Volyymisuutinta käytetään suorille tai rasittu-  
neille hiuksille. Suutin antaa pitkille tai puoli-  
pitkille ohuille hiuksille lisää volyymia.

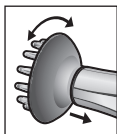

Pidä volyymisuutinta piikit ylös-  
päin, kallista päätä alaspäin,  
ohjaa suutin hiuksiin ja kohota  
niitä. Hiukset kuivataan ilma-  
vasti volyymisuuttimen yksittäis-  
ten piikkien välissä.

### Käyttö

- Säädä puhalluksen ja lämpötilan asento alhaisemmaksi.
- Volyymin ja luonnollisten kiharoiden kiin-  
nitystä varten paina kylmäpuhalluspaini-  
kettä \*.
- Toista käsittely yksittäisille hiusosioille.

## Puhdistus ja hoito

Anna laitteen jäähtyä kokonaan ennen säi-  
lytykseen laittamista tai puhdistamista!

### ⚠ Sähköiskun vaara!

*Ennen puhdistusta vedä pistoke pois seinästä.*

*Älä koskaan upota laitetta veteen.*

*Älä käytä höyrypuhdistinta.*

- Puhdistat laitteen helposti pyyhkimällä sen ulkopinnan kostealla liinalla ja kuivaa-  
malla sen. Älä käytä voimakkaita tai han-  
kaavia puhdistusaineita.
- Avaa ilmanottosäleikön pidike ja irrota sä-  
leikkö (kuva A). Huuhtelee ja kuivaa säleik-  
kö tai puhdisti pehmeällä sudilla. Aseta  
säleikkö takaisin paikalleen puhdistuksen  
jälkeen ja sulje pidike.
- Irrota ja puhdisti lisäosat. Käytä osia vas-  
ta kun ne ovat täysin kuivia.

## Säilytys



Älä kierrä johtoa liian kireäksi!  
Sido johto pidikkeellä.

### Ainoastaan mallissa PHD5781

Hiustenkuivaajan kahvaa voidaan kään-  
tää 180° tilaasäästävää säilytystä varten  
(kuva C).

## Jätehuolto

Laite on merkitty valtioneuvoston sähkö- ja elektroniikkalaiteromusta annetun asetuksen (852/2004) ja EU:n sähkö- ja elektroniikkalaiteromusta annetun direktiivin (2002/96/EY) edellyttämällä tavalla. Direktiivi säättää EU-laajuisesta käytettyjen laitteiden palautusta ja hyödyntämistä. Tietoja oikeasta jätehuollosta saa myyjältä tai kunnalliselta jäteneuvojalta.

## Takuu

Tälle laitteelle ovat voimassa maahantuojan myöntämät takuuehdot. Täydelliset takuuehdot saat myyntiliikkeeltä, josta olet ostanut laitteen. Takuutapauksessa on näytettävä ostokuitti.

Oikeus muutoksiin pidätetään.

**Enhorabuena por haber comprado este aparato de la casa Bosch. Ha adquirido un producto de gran calidad que le satisfará enormemente.**

## Indicaciones de seguridad

**¡Por favor, lea atentamente las Instrucciones de uso y después guárdelas a mano! Estas instrucciones de manejo describen varios modelos con sus accesorios.**

**Esta máquina ha sido diseñada para uso doméstico o para su uso en entornos no industriales equiparables a los domésticos. El uso en entornos equiparables a los domésticos comprende, p.ej. su utilización en salas para empleados de tiendas, oficinas, entornos rurales y otros entornos industriales, así como su utilización por huéspedes de pensiones, pequeños hoteles y alojamientos similares.**

### Peligro de electrocución y de incendio

Conectar y utilizar el aparato sólo según los datos de la placa de características. No permitir el uso del aparato a personas (incluidos niños) con capacidades intelectuales o sensoriales disminuidas o con insuficiente experiencia y conocimientos, a no ser que sean vigilados o hayan sido instruidos en el manejo del aparato por la persona responsable de su seguridad.

Observar a los niños para impedir que jueguen con el aparato.

Mantenga el aparato fuera del alcance de los niños.

Utilizar exclusivamente cuando el cable de alimentación y el aparato no presenten daños.

Desenchufar la clavija después de cada uso o en caso de fallo.

Las reparaciones en el aparato, como por ejemplo, el cambio de un cable dañado, deben ser realizadas sólo por nuestro servicio al cliente para evitar peligros.

El cable de alimentación no debe

- ponerse en contacto con piezas calientes
- pasarse sobre bordes afilados
- usarse para el transporte.

No utilice el secador con el cabello demasiado mojado, ni tampoco con cabello artificial.



**No utilizar cerca de bañeras, lavabos ni cualquier otro recipiente que contenga agua.**

#### Peligro de muerte

No permita nunca que el aparato entre en contacto con agua. Sigue existiendo peligro aunque esté apagado el aparato, por lo cual se debe desenchufar tras el uso y en caso de interrupción del funcionamiento.

La instalación doméstica es más segura si cuenta con un interruptor diferencial de hasta 30mA. Pídale consejo a un electricista.

**Atención:** La boquilla moldeadora y el difusor pueden calentarse. Deje que se enfríen antes de retirarlos.

## Elementos de control y accesorios

- 1 Interruptor basculante para la temperatura ∞
- 2 Interruptor basculante para la salida del aire ↗
- 3 Tecla care
- 4 Tecla turbo
- 5 Tecla Frío \*
- 6 Indicador LED – Indica la ionización con una luz roja continua
- 7 Filtro de entrada de aire desmontable
- 8 Boquilla moldeadora
- 9 Gancho para colgar

#### Sólo PHD5781

- 10 Abrazadera del cable

#### Sólo PHD5780 / PHD5980

- 11 Difusor

#### Sólo PHD5781

El mango del secador es abatible.

## Uso

#### Importante:

- No obstruya nunca el orificio de salida o entrada del aire.
- Asegúrese de que no haya pelusas ni pelos en el orificio de entrada del aire.
- Si se produce un sobrecalentamiento, p.ej. porque se obstruye la entrada o salida del aire, el secador se apaga automáticamente y se vuelve a encender pasados unos minutos.

Para realizar un secado previo del cabello secado con una toalla seleccione el nivel de temperatura 3 y el nivel de salida del aire 2:

Interruptor basculante para la temperatura  $\lll$ :  
1 bajo 2 medio 3 alto



Interruptor basculante para la salida del aire  $\opl�$ :  
0 apagado 1 suave 2 fuerte

Mantenga el orificio de salida del aire a unos 10 cm. de distancia de la cabeza.

## Ionización

Este secador de pelo está provisto de ionización de larga duración. Los iones son partículas cargadas de electricidad que se encuentran en la naturaleza y que, creados en el secador por un generador de iones, dejan el cabello suave y fácil de peinar. La carga estática de los cabellos, es decir, su "vuelo" se reduce (= efecto antiestático). La función de ionización no se puede desactivar. El indicador LED luce constantemente en rojo.

## Tecla care

Pulsando la tecla care el flujo de aire y la temperatura pasan automáticamente a un nivel preajustado. Con el ajuste care el cabello se seca con especial cuidado. La tecla care es fijable y luminosa. Puede activarse en cualquier momento durante el servicio. Además, el ajuste care ofrece una protección del color para cada tipo de cabello.

## Tecla turbo

Pulsando la tecla turbo el flujo de aire se refuerza y el cabello se seca con más rapidez. La tecla es fijable (PHD5780 / PHD5980) y puede activarse en todos los niveles de salida del aire y de temperatura.

## Tecla Frío $\ast$

La tecla Frío  $\ast$  es ideal para fijar el peinado tras el secado. Fija las diferentes partes del pelo mediante el flujo de aire frío. La función puede activarse en todo momento y estará activa mientras esté pulsada la tecla  $\ast$ .

## Boquilla moldeadora

La boquilla moldeadora es ideal para secar y moldear por separado las distintas partes del cabello.

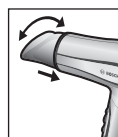

Coloque la boquilla moldeadora en el aparato. Se habrá montado correctamente cuando se escuche cómo encaja. La boquilla puede girarse como se desee.

### Utilización

- Coloque la salida del aire y la temperatura en un nivel más alto.
- Dirija el flujo de aire directamente a la zona del cabello deseada.
- Para fijar el peinado pulse la tecla Frío  $\ast$  y repita el proceso.

**Importante:** La boquilla no debe tocar nunca directamente el cabello.

Sólo PHD5780 / PHD5980

## Difusor

El difusor es ideal para el cabello liso o dañado. Da más volumen al cabello fino largo o semilargo.

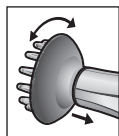

Mantenga las puntas del difusor hacia arriba, acérquelo al pelo desde abajo manteniendo la cabeza inclinada y levante la cabeza. El pelo se queda suelto entre los dedos del difusor y se seca.

### Utilización

- Coloque la salida del aire y la temperatura en un nivel más bajo.
- Para fijar el volumen y los rizos naturales pulse la tecla Frío \*.
- Repita el proceso en las distintas partes del cabello.

## Cuidado y limpieza

¡Deje enfriar siempre completamente el aparato antes de guardarlo o limpiarlo!

### ⚠ ¡Peligro de electrocución!

*Desenchufe el secador antes de limpiarlo.  
No sumerja nunca el aparato en agua.  
No emplee sistemas de limpieza con vapor.*

- Limpie la parte exterior del aparato sólo con un paño húmedo y séquela después. No utilice productos de limpieza corrosivos ni abrasivos.
- Abra el soporte para la rejilla de entrada del aire y retire la rejilla (fig. A). Lave el filtro y séquelo o límpielo con un pincel suave. Una vez limpio, vuelva a colocar la rejilla y cierre el soporte.
- Separe los accesorios y límpielos. Sólo cuando estén completamente secos se pueden volver a utilizar.

## Conservación



No enrolle el cable demasiado tenso!

Ate el cable de alimentación con la abrazadera.

### Sólo PHD5781

El mango del secador de pelo puede abatirse para guardarlo girándolo 180° hasta alcanzar una posición que ahorra espacio (fig. C).

## Eliminación

Este aparato está señalizado según la Directiva Europea 2002/96/CE sobre aparatos eléctricos y electrónicos antiguos (material residual eléctrico y electrónico – WEEE). La Directiva proporciona el marco para el reciclaje y aprovechamiento de aparatos antiguos a nivel de toda la UE. Infórmese sobre las vías de eliminación actuales en su distribuidor.

## Garantía

CONDICIONES DE GARANTIA PAE BOSCH se compromete a reparar o reponer de forma gratuita durante un período de 24 meses, a partir de la fecha de compra por el usuario final, las piezas cuyo defecto o falta de funcionamiento obedezca a causas de fabricación, así como la mano de obra necesaria para su reparación, siempre y cuando el aparato sea llevado por el usuario al taller del Servicio Técnico Autorizado por BOSCH.

En el caso de que el usuario solicitara la visita del Técnico Autorizado a su domicilio para la reparación del aparato, estará

obligado el usuario a pagar los gastos del desplazamiento.

Esta garantía no incluye: lámparas, cristales, plásticos, ni piezas estéticas, reclamadas después del primer uso, ni averías producidas por causas ajenas a la fabricación o por uso no doméstico. Igualmente no están amparadas por esta garantía las averías o falta de funcionamiento producidas por causas no imputables al aparato (manejo inadecuado del mismo, limpiezas, voltajes e instalación incorrecta) o falta de seguimiento de las instrucciones de funcionamiento y mantenimiento que para cada aparato se incluyen en el folleto de instrucciones. Para la efectividad de esta garantía es imprescindible acreditar por parte del usuario y ante el Servicio Autorizado de BOSCH, la fecha de adquisición mediante la correspondiente FACTURA DE COMPRA que el usuario acompañará con el aparato cuando ante la eventualidad de una avería lo tenga que llevar al Taller Autorizado.

La intervención en el aparato por personal ajeno al Servicio Técnico Autorizado por BOSCH, significa la pérdida de garantía. GUARDE POR TANTO LA FACTURA DE COMPRA. Todos nuestros técnicos van provistos del correspondiente carnet avalado por ANFEL (Asociación Nacional de Fabricantes de Electrodomésticos) que le acredita como Servicio Autorizado de BOSCH. Exija su identificación.

Modificaciones reservadas

**Parabéns pela compra deste aparelho da casa Bosch.**

**Acabou de adquirir um produto de elevada qualidade e lhe vai dar muito prazer.**

## Instruções de segurança

**Ler atentamente as instruções de utilização, agir em conformidade com as instruções e guardá-las! Este manual descreve diversos modelos e seus acessórios.**

**Este aparelho destina-se ao uso doméstico ou similar não comercial. Aplicações similares incluem, por exemplo: Utilização em instalações para colaboradores em lojas, escritórios, explorações agrícolas e outros estabelecimentos comerciais, assim como a utilização por hóspedes em pensões, pequenos hotéis e modalidades residenciais semelhantes.**

### Perigo de choque eléctrico e de incêndio

Ligar e utilizar o aparelho apenas em conformidade com as indicações da chapa de características.

Não permitir a utilização do aparelho por pessoas (incluindo crianças) de capacidade física, sensorial ou mental diminuída ou sem conhecimento ou experiência suficiente, a não ser sob supervisão ou após devida instrução na utilização do aparelho pela pessoa responsável pela sua segurança. Vigiar crianças, a fim de impedir que utilizem o aparelho como brinquedo.

Manter o aparelho fora do alcance de crianças.

Utilizar o aparelho apenas se o cabo eléctrico e o aparelho não apresentarem danos. Desligar a ficha após utilização ou em caso de avaria.

Para evitar situações de perigo, as reparações no aparelho, por ex., substituição de um cabo eléctrico, apenas podem ser realizadas pelos nossos serviços de assistência técnica.

Nunca

- deixar o cabo perto de peças quentes
- puxar o cabo sobre arestas vivas
- utilizar o cabo como pega.

Não utilizar em cabelo muito molhado, nem em cabelo artificial.



**Não utilizar próximo de banheiras com água, lavatórios ou outros recipientes.**

#### Perigo de morte

Nunca colocar o aparelho em contacto com água. É perigoso, mesmo com o aparelho desligado, por isso, depois de o usar ou em caso de anomalia durante o seu uso, desligar a ficha da tomada. A instalação de uma protecção térmica até 30 mA oferece mais segurança. Consulte um electricista.

**Atenção!** A ponta de styling e o difusor podem ficar quentes. Antes de tirar, deixar arrefecer um pouco.

## Elementos e Acessórios

- 1 Interruptor basculante da temperatura )))
- 2 Interruptor basculante da ventoinha ↗
- 3 Botão care
- 4 Botão turbo
- 5 Botão de enfriamento \*
- 6 Indicador LED – Apresenta luz vermelha fixa para indicar ionização
- 7 Filtro de entrada de ar amovível
- 8 Ponta de styling
- 9 Anel de suspensão

#### Só PHD5781

- 10 Braçadeira de cabo

#### Só PHD5780 / PHD5980

- 11 Difusor

#### Só PHD5781

A pega do secador é articulada.

## Utilizar o secador

#### Importante:

- Nunca tapar a entrada de ar da ventoinha.
- A entrada de ar deve estar livre de cabelos e de pêlos.
- Em caso de sobreaquecimento, por ex. se a entrada de ar estiver tapada, o aparelho desliga automaticamente e volta a ligar após alguns minutos.

Para a pré-secagem de cabelo previamente seco com a toalha, seleccionar o nível de temperatura 3 e o nível de ventoinha 2.

Interruptor basculante da temperatura ☸ :  
1 baixo 2 médio 3 alto



Interruptor basculante da ventoinha ✚ :  
0 off 1 suave 2 forte

Manter a ponta do secador a cerca de 10 cm do cabelo.

## Ionização

Este secador possui um sistema de ionização permanente. Iões são partículas com carga eléctrica que ocorrem na natureza.

No secador de cabelo são gerados por um gerador de iões.

Os cabelos tornam-se mais macios e mais fáceis de pentear. A carga electrostática dos cabelos é reduzida, ou seja, os cabelos não “voam” tanto (= efeito anti-estático).

A função de ionização não pode ser desactivada. O indicador LED apresenta luz vermelha fixa.

## Botão care

Premindo o botão care, o fluxo de ar e a temperatura passam automaticamente para a selecção predefinida. Com o nível care o seu cabelo é seco com extra cuidado. A posição do botão care, que é iluminado, pode ser fixada e o botão pode ser ligado em qualquer altura durante a secagem. O modo care ainda oferece protecção da cor para cada tipo de cabelo.

## Botão turbo

Premindo o botão turbo, o fluxo de ar aumenta e o cabelo será seco mais depressa. A posição turbo pode ser fixada (PHD5780 / PHD5980) e ser activada seja qual for o nível de ventoinha ou de temperatura.

## Botão de enfriamento ✨

O botão de enfriamento ✨ é ideal para fixar o penteado depois da secagem. É o fluxo de ar frio que ajuda a fixar os cabelos. A função pode ser activada em qualquer altura e continua activa enquanto se premir o botão ✨.

## Ponta de styling

A ponta de styling destina-se à secagem selectiva e à modelagem de partes seleccionadas do cabelo.

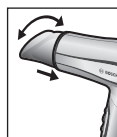

Colocar a ponta de styling no secador. A ponta deve encaixar de forma audível. A ponta de styling pode ser rodada conforme necessário.

### Aplicação

- Seleccionar um nível mais alto tanto de temperatura como da ventoinha.
- Direcção do ar directamente para a parte do cabelo a secar.
- Para fixar, actuar o botão de enfriamento ✨ e repetir a operação.

**Importante:** A ponta nunca deve entrar em contacto directo com os cabelos.

Só PHD5780 / PHD5980

## Difusor

O difusor é ideal para cabelos lisos ou danificados, porque confere mais volume a cabelos finos e longos ou de comprimento médio.

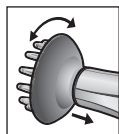

Apontar as pontas do difusor para cima, inclinar a cabeça para o lado e passar o difusor de baixo pelo cabelo levantando-o. O cabelo está solto entre as diversas pontas do difusor e é seco.

### Aplicação

- Seleccionar um nível mais baixo tanto de temperatura como da ventoinha.
- Para fixar o volume e os caracóis naturais, premir o botão de enfriamento ✱.
- Repetir o procedimento com outras partes do cabelo.

## Limpar e manter

Antes de arrumar ou limpar o aparelho deixar arrefecê-lo por completo!

### ⚠ Perigo de choque eléctrico!

*Antes da limpeza, retirar a ficha da tomada. Nunca mergulhar o aparelho em água. Não usar aparelhos de limpeza a vapor.*

- Limpar o aparelho por fora com um pano humedecido e secá-lo em seguida. Não utilizar detergentes agressivos ou abrasivos.
- Abrir o clip da grelha de entrada de ar e retirar a grelha (fig. A). Lavar e secar o filtro ou limpá-lo utilizando um pincel macio. Limpar a grelha e voltar a colocá-la, fechando o clip.
- Retirar e limpar os acessórios. Só voltar a usá-los apenas quando estiverem completamente secos.

## Arrumação



Não enrolar o cabo eléctrico muito esticado!  
Apanhar o cabo com a braçadeira de cabo.

### Só PHD5781

Para efeito de armazenagem, a pega do secador pode ser rodada em 180° para poupar espaço (fig. C).

## Eliminação do aparelho

Esta máquina cumpre a Directiva Europeia 2002/96/CE relativa aos resíduos de equipamentos eléctricos e electrónicos (REEE). A directiva define as regras para a retoma e reciclagem de aparelhos usados em todo o espaço da UE.

Contactar o revendedor especializado para mais informações.

## Garantia

Para este aparelho vigoram as condições de garantia publicadas pelo nosso representante no país em que o mesmo for adquirido. O representante onde comprou o aparelho poderá dar-lhe mais pormenores sobre este assunto. Para a prestação de qualquer serviço dentro da garantia é, no entanto, necessária a apresentação do documento de compra do aparelho.

Salvo alterações técnicas.

**Συγχαρητήρια που αγοράσατε αυτήν τη συσκευή Bosch.**

**Αποκτήσατε ένα προϊόν υψηλής ποιότητας που θα σάς αφήσει απόλυτα ικανοποιημένους.**

## Υποδείξεις ασφαλείας

Παρακαλούμε, διαβάστε προσεκτικά τις οδηγίες χρήσης, συμμορφωθείτε μ' αυτές και φυλάξτε τις! Το παρόν εγχειρίδιο οδηγιών περιγράφει διάφορα μοντέλα με αξεσουάρ.

Αυτή η συσκευή είναι σχεδιασμένη για οικιακή χρήση ή για χρήση σε μη εμπορικά, οικιακού τύπου περιβάλλοντα. Στις οικιακές χρήσεις περιλαμβάνονται μεταξύ άλλων η χρήση σε χώρους εστίασης συνεργατών σε καταστήματα, γραφεία, γεωργικές και άλλες μικρές επιχειρήσεις, καθώς και η χρήση από πελάτες πανδοχείων, μικρών ξενοδοχείων και άλλων παρόμοιων καταλυμάτων.

### ⚠ Κίνδυνος ηλεκτροπληξίας και πυρκαγιάς

Συνδέστε και λειτουργήστε την συσκευή σύμφωνα με τα αναγραφόμενα στην πινακίδα τύπου.

Άτομα (επίσης παιδιά) με μειωμένη σωματική αντίληψη ή με μειωμένες διανοητικές ικανότητες ή με ελλιπή εμπειρία και γνώση, δεν επιτρέπεται να χειρίζονται τη συσκευή, εκτός αν επιβλέπονται, ή είχαν πάρει οδηγίες σε σχέση με τη χρήση της μηχανής από άτομο υπεύθυνο για την ασφάλειά τους.

Να επιβλέπονται τα παιδιά για να εμποδιστεί το να παίζουν με τη συσκευή.

Κρατάτε μακριά τα παιδιά από τη συσκευή. Χρησιμοποιήστε την μόνο εφόσον το καλώδιο τροφοδοσίας της συσκευής δεν παρουσιάζει βλάβες. Τραβήξτε το φως από την πρίζα μετά από κάθε χρήση, ή όταν υπάρχει σφάλμα.

Οι επισκευές στην συσκευή, όπως π.χ. η αντικατάσταση του καλωδίου τροφοδοσίας

σε περίπτωση βλάβης, επιτρέπεται να γίνει μόνο από τα δικά μας κέντρα εξυπηρέτησης πελατών, για να αποφευχθούν έτσι επικίνδυνες καταστάσεις.

Το καλώδιο τροφοδοσίας δεν επιτρέπεται

- να έρθει σε επαφή με καυτά αντικείμενα
- να συρθεί πάνω σε κοφτερές ακμές
- να χρησιμοποιηθεί ως χειρολαβή

Μην το χρησιμοποιείτε για μαλλιά που στάζουν νερό, ή για συνθετικά μαλλιά.



**Μην το χρησιμοποιείτε κοντά σε νερό, που είναι μέσα σε μπανιέρες, νιπτήρες, ή σε άλλα δοχεία.**

### ⚠ Θανασιμους κίνδυνος

Μη φέρνετε ποτέ την συσκευή σε επαφή με νερό. Υπάρχει κίνδυνος ακόμα και σε σβησμένη συσκευή. Για το λόγο αυτό μετά τη χρήση ή μετά από διακοπή κατά τη διάρκεια της χρήσης, πρέπει να τραβήξετε το φως από την πρίζα.

Πρόσθετη προστασία προσφέρει η προσθήκη ρελαί διαφυγής μέχρι 30 mA στην εγκατάσταση του σπιτιού. Συμβουλευθείτε επ' αυτού τον εγκαταστάτη ηλεκτρολόγο.

**Προσοχή!** Το ακροφύσιο styling και ο φυσούνα μπορούν να ζεσταθούν πολύ κατά τη χρήση. Αφήστε τα να κρυώσουν, πριν τα αφαιρέσετε.

## Χειριστήρια και πρόσθετα εξαρτήματα

- 1 Διακόπτης θερμοκρασίας SSS
- 2 Διακόπτης ανεμιστήρα ✚
- 3 Πλήκτρο care
- 4 Πλήκτρο turbo
- 5 Πλήκτρο Cool ✨
- 6 Ένδειξη LED  
Ανάβει συνεχώς με κόκκινο χρώμα για τον ιονισμό
- 7 Αφαιρούμενο πλέγμα εισαγωγής αέρα
- 8 Ακροφύσιο styling
- 9 Θηλιά ανάρτησης

### PHD5781 μόνο

- 10 Δέστρα καλωδίου

### PHD5780 / PHD5980 μόνο

- 11 Φυσούνα

### PHD5781 μόνο

Η λαβή του σεσουάρ μπορεί να περιστραφεί.

## Χρήση του σεσουάρ

### Σημαντικό:

- Μην καλύπτετε ποτέ το άνοιγμα απορρόφησης ή το άνοιγμα του ανεμιστήρα.
- Φροντίζετε ώστε το άνοιγμα απορρόφησης να είναι πάντοτε καθαρό από χνούδια και τρίχες.
- Αν το σεσουάρ υπερθερμανθεί, για παράδειγμα, αν καλυφθεί η εισαγωγή αέρα, η συσκευή απενεργοποιείται αυτόματα και ενεργοποιείται ξανά μετά από λίγα λεπτά.

Για προστέγνωμα μαλλιών που έχουν στεγνωθεί με πετσέτα, επιλέξτε τη ρύθμιση θερμοκρασίας 3 και τη ρύθμιση ανεμιστήρα 2.

Διακόπτης θερμοκρασίας SSS:  
1 χαμηλή 2 μεσαία 3 υψηλή



Διακόπτης ανεμιστήρα ✚:  
0 ανενεργό 1 σιγανό 2 δυνατό

Κρατήστε το άνοιγμα απορρόφησης σε απόσταση 10 cm περίπου από το κεφάλι σας.

## Ιονισμός

Αυτό το σεσουάρ διαθέτει λειτουργία μόνιμου ιονισμού. Τα ιόντα είναι ηλεκτρικά φορτισμένα σωματίδια που υπάρχουν στη φύση. Στο σεσουάρ παράγονται από μία γεννήτρια ιόντων.

Τα μαλλιά γίνονται πιο απαλά και χτενίζονται ευκολότερα. Μειώνεται ο στατικός ηλεκτρισμός των μαλλιών, δηλ. τα μαλλιά “δεν πετάνε” (= αντιστατικό φαινόμενο).

Η λειτουργία ιονισμού δεν μπορεί να απενεργοποιηθεί. Η ένδειξη LED ανάβει μόνιμα με κόκκινο χρώμα.

## Πλήκτρο care

Πατώντας το πλήκτρο care, η ροή του αέρα και η θερμοκρασία ρυθμίζονται αυτόματα σε ένα προκαθορισμένο επίπεδο. Η ρύθμιση care στεγνώνει τα μαλλιά με ιδιαίτερα απαλό τρόπο.

Το πλήκτρο care είναι ασφαλιζόμενο και φωτιζόμενο. Μπορεί να ενεργοποιηθεί οποιαδήποτε στιγμή κατά τη χρήση. Η ρύθμιση care παρέχει επίσης προστασία του χρώματος για κάθε τύπο μαλλιών.

## Πλήκτρο turbo

Πατώντας το πλήκτρο turbo, η ροή του αέρα αυξάνεται και τα μαλλιά στεγνώνουν πιο γρήγορα. Το πλήκτρο είναι ασφαλιζόμενο (PHD5780 / PHD5980) και μπορεί να ενεργοποιηθεί σε οποιοδήποτε επίπεδο ταχύτητας ανεμιστήρα ή θερμοκρασίας.

## Πλήκτρο Cool \*

Το πλήκτρο Cool \* είναι ιδανικό για τη σταθεροποίηση του χτενίσματος μετά το στέγνωμα. Με τον ψυχρό αέρα σταθεροποιεί τα τμήματα των μαλλιών.

Η λειτουργία μπορεί να ενεργοποιηθεί οποιαδήποτε στιγμή και παραμένει ενεργή όσο είναι πατημένο το πλήκτρο \*.

## Ακροφύσιο styling

Το ακροφύσιο styling είναι κατάλληλο για το στέγνωμα και το φορμάρισμα συγκεκριμένων τμημάτων των μαλλιών.



Προσαρμόστε το ακροφύσιο styling στη συσκευή. Θα πρέπει να κουμπώσει με το χαρακτηριστικό ήχο. Το ακροφύσιο μπορεί να περιστραφεί, όπως απαιτείται.

### Χρήση

- Ρυθμίστε την ταχύτητα του ανεμιστήρα και τη θερμοκρασία σε υψηλότερο επίπεδο.
- Στρέψτε τη ροή του αέρα στο τμήμα των μαλλιών που θέλετε.
- Για τη σταθεροποίηση πιέστε το πλήκτρο Cool \* και επαναλάβετε τη διαδικασία

**Σημαντικό:** Το ακροφύσιο δεν επιτρέπεται να ακουμπά επάνω στα μαλλιά.

## PHD5780 / PHD5980 μόνο

## Φυσούνα

Ο φυσούνα είναι ιδανικός για ίσια ή κατεστραμμένα μαλλιά. Προσδίδει περισσότερο όγκο σε λεπτά, μακριά ή μέτριου μήκους μαλλιά.

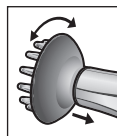

Κρατήστε τα άκρα του διαχύτη προς τα πάνω, γείρετε το κεφάλι σας στο πλάι και περάστε το διαχύτη στα μαλλιά σας ξεκινώντας από κάτω και σηκώνοντάς τα προς τα πάνω. Τα μαλλιά θα πρέπει να ακουμπούν απαλά ανάμεσα στις επιμέρους προεξοχές του διαχύτη κατά τη διάρκεια του στεγνώματος.

### Χρήση

- Ρυθμίστε την ταχύτητα του ανεμιστήρα και τη θερμοκρασία σε χαμηλό επίπεδο.
- Για να “ρυθμίσετε” τον όγκο και τις φυσικές μπούκλες, πατήστε το πλήκτρο Cool \*.
- Επαναλάβετε τη διαδικασία με επιμέρους τμήματα των μαλλιών.

## Καθαρισμός και φροντίδα

Αφήνετε πάντοτε τη συσκευή να κρυώνει πριν από τη φύλαξη ή τον καθαρισμό της!

### ⚠ Κίνδυνος ηλεκτροπληξίας!

*Πριν από τον καθαρισμό τραβήξτε το φως από την πρίζα.*

*Μη βυθίζετε ποτέ την συσκευή σε νερό.*

*Μη χρησιμοποιείτε ποτέ ατμοκαθαριστήρα.*

- Σκουπίζετε το εξωτερικό της συσκευής με ένα βρεγμένο πανί και μετά στεγνώστε την. Μη χρησιμοποιείτε σκληρά ή καυστικά απορρυπαντικά.
- Ανοίξτε τη βάση συγκράτησης του πλέγματος εισαγωγής αέρα και αφαιρέστε το πλέγμα (Εικ. Α). Ξεπλύνετε το πλέγμα και

στεγνώστε το ή καθαρίστε το με ένα μαλακό πινέλο. Μετά τον καθαρισμό, τοποθετήστε το πλέγμα στη θέση του και κλείστε τη βάση συγκράτησης.

- Φαιρέστε τα εξαρτήματα και καθαρίστε τα. Χρησιμοποιήστε τα πάλι όταν είναι εντελώς στεγνά.

## Αποθήκευση



Μην τυλίγετε σφιχτά το καλώδιο τροφοδοσίας. Δέστε το καλώδιο με τη δέστρα καλωδίου.

### PHD5781 μόνο

Για τη φύλαξη, η λαβή του σεσουάρ μπορεί να περιστραφεί 180° για εξοικονόμηση χώρου (Εικ. C).

## Αποκομιδή

Η συσκευή αυτή έχει σημειωθεί σύμφωνα με την οδηγία 2002/96/EG σχετική με παλιές ηλεκτρικές και ηλεκτρονικές συσκευές (waste electrical and electronic equipment – WEEE). Η οδηγία δίνει το πλαίσιο για τον τρόπο αποκομιδής και αξιοποίησης παλαιών συσκευών που ισχύει για ολόκληρη την Ε.Ε.

Για τους τρόπους αποκομιδής που ισχύουν επί του παρόντος, θα σας ενημερώσει ο ειδικός έμπορος.

Με επιφύλαξη για τις όποιες αλλαγές.

## Όροι εγγύησης

1. Η εγγύηση παρέχεται για εικοσιτέσσερις (24) μήνες, από την ημερομηνία αγοράς της συσκευής που αναγράφεται στη θεωρημένη απόδειξη αγοράς (δελτίο λιανικής πώλησης

ή τιμολόγιο). Για την παροχή της εγγύησης απαιτείται η επίδειξη της θεωρημένης απόδειξης αγοράς.

2. Η εταιρεία, μέσα στα πιο πάνω χρονικά όρια, σε περίπτωση πλημμελούς λειτουργίας της συσκευής αναλαμβάνει την υποχρέωση επαναφοράς της σε ομαλή λειτουργία και της αντικατάστασης κάθε τυχόν ελαττωματικού μέρους (πλην των αναλώσιμων και των ευπαθών, όπως γυάλινα, λαμπτήρες κ.λπ.), εφόσον αυτήν προέρχεται από την κατασκευή και όχι από την κακή χρήση, την λανθασμένη εγκατάσταση, την μη τήρηση των οδηγιών χρήσης, την ακατάλληλη συντήρηση, την επέμβαση μη εξουσιοδοτημένων προσώπων ή εξωγενείς παράγοντες όπως ηλεκτρικές επιδράσεις κ.λπ. Στην περίπτωση που η εταιρεία ειδοποιηθεί για την πλημμελή λειτουργία μετά την πάροδο εξαμήνου από την αγορά της, θεωρείται ότι η συσκευή κατά την παράδοσή της στον τελικό καταναλωτή λειτουργούσε κανονικά και ότι η βλάβη δεν οφείλεται σε ελαττωματικότητα της εκτός αν ο τελικός καταναλωτής αποδείξει το αντίθετο. Κατά τη διάρκεια της εγγύησης παρέχονται δωρεάν τα ανταλλακτικά, η εργασία επισκευής και η μεταφορά της συσκευής (αν αυτό κριθεί απαραίτητο) στα συνεργεία της εταιρείας. Οποιαδήποτε άλλη αξίωση αποκλείεται.
3. Η εγγύηση δεν ισχύει σε περίπτωση πραγματοποίησης επισκευών ή γενικά παρεμβάσεων μη εξουσιοδοτημένων από την εταιρεία προσώπων στην συσκευή.
4. Η κάθε επισκευή ή η αντικατάσταση ελαττωματικού μέρους δεν παρατείνει τον χρόνο της εγγύησης.
5. Εξαρτήματα και υλικά που αντικαθίστανται κατά τη διάρκεια της εγγύησης επιστρέφονται στο συνεργείο.
6. Η εγγύηση παύει να ισχύει από τη στιγμή που η κυριότητα της συσκευής μεταβιβαστεί σε τρίτο πρόσωπο από τον αγοραστή.
7. Αλλαγή της συσκευής γίνεται μόνον στην περίπτωση που δεν αναγράφονται δυνατή η επιδιόρθωσή της.

**Bu Bosch cihazını satın aldığınız için tebrikler.**

**Size büyük keyif verecek yüksek kaliteli bir ürün satın aldınız.**

## Güvenlik uyarıları

**Kullanım kılavuzunu lütfen dikkatlice okuyunuz, bu kılavuzda yer alan bilgilere uyunuz ve kılavuzu saklayınız! Bu kullanım kılavuzu çeşitli modelleri ve aksesuarlarını anlatmaktadır:**

**Bu cihaz evde kullanım için veya ticari olmayan, evdeki kullanıma benzer kullanım türleri için öngörülmüştür. Mağaza, büro, çiftlik ve diğer ticari işletmelerde personel için ayrılan mekanlardaki kullanım türleri ve pansiyon, küçük otel ve benzer konaklama tesislerinde kalan müşteriler tarafından kullanılma ve buna benzer kullanım türleri, „evdeki kullanıma benzer kullanım türleri”nin kapsamına girer.**

Üretici firma; kullanım kılavuzu basıldıktan sonra, ürünün teknik özelliklerini geliştirmek amacıyla bir takım değişiklikler yapabilir. Bu yapılan değişiklikleri. Çağrı yönetim merkezinden öğrenebilirsiniz.

### ⚠ Elektrik çarpma ve yangın tehlikesi

Cihazı yalnızca tip levhası üzerindeki bilgilere göre bağlayınız ve işletiniz.

Bu alet fiziken yetersiz, algılamada zorluk çeken veya zihinsel özürlü kişilerce (çocuklar da dahil) veya onların güvenliğinden sorumlu bir kişinin gözetimi altında olmaksızın; veya aletin kullanımı ile ilgili talimatlar hakkında deneyimsiz ve bilgisiz kişilerce kullanıma uygun değildir.

Çocukları gözetim altında tutarak aletle oynamalarına izin vermeyin. Lütfen çocukların cihaza erişememesini sağlayınız.

Cihaz yalnızca elektrik kablosunda ve cihazın gövdesinde hiçbir hasar görünmediği takdirde kullanılmalıdır.

Fişi her kullanımdan sonra veya hatalı çalışma durumunda prizden çekiniz.

Tehlikelerin önlenmesi için, örneğin hasarlı bir elektrik kablosunun değiştirilmesi gibi cihaz üzerindeki onarım işleri yalnızca müşteri servisimiz tarafından yapılabilir.

Elektrik kablosu

- sıcak parçalara temas ettirilmemelidir
- keskin kenarların üzerinden çekilmemelidir
- cihazı taşımak için kullanılmalıdır.

Cihazı ıslak saçlarda veya plastikten yapılmış saç üzerinde uygulamayınız.



**Banyo küvetlerinin, lavaboların veya içinde su bulunan veya içine su dökülen başka haznelerin yakınında kullanmayınız.**

### ⚠ Ölüm tehlikesi

Cihaz asla suya temas ettirilmemelidir. Cihaz kapalıyken de tehlike vardır. Bu nedenle kullanımdan sonra ve kullanım esnasında saça uygulamaya ara verildiğinde mutlaka fiş çekilmelidir.

Evinizdeki elektrik tesisatına 30 mA'e kadar olan bir hata akımı koruma şalterinin montajı ek bir koruma sağlar. Lütfen bir elektrik tesisatçısına başvurarak bilgi alınız.

**Dikkat!** Şekillendirme başlığı ve dağıtıcı çok ısınabilir. Çıkartmadan önce soğumasını bekleyin.

## Kumanda elemanları ve aksesuarlar

- 1 Isı deęiřtirme anahtarı ￼
- 2 Fan deęiřtirme anahtarı ￼
- 3 care tuřu
- 4 turbo tuřu
- 5 Cool tuřu ￼
- 6 LED'li gsterge – İyonizasyon iin srekli kırmızı renkte yanar
- 7 ıkarılabilir hava giriř izgarası
- 8 Őekillendirme bařlıęı
- 9 Asma halkası

### Sadece PHD5781

- 10 Kablo baęı

### Sadece PHD5780 / PHD5980

- 11 Daęıtıcı

### Sadece PHD5781

Sa kurutma makinesinin tutma yeri dndrlebilir.

## Sa kurutma makinesi kullanımı

### nemli:

- Fan veya hava emiř bořluęunu asla kapatmayın.
- Hava emiř aęzında tylerin ve sa kıllarının olmamasına dikkat edilmelidir.
- Eęer sa kurutma makinesi ařırı ısınır, rneęin hava giriři kapatılırsa, alet otomatik olarak kapanır. Birka dakika sonra yeniden aılacaktır.

Havluyla kurutulan saa n-kurutma uygulamak iin sıcaklık ayarı 3' ve fan ayarı 2'yi sein.

Isı deęiřtirme anahtarı ￼:  
1 dřk 2 orta 3 yksek



Fan deęiřtirme anahtarı ￼:  
0 kapalı 1 hafif 2 gl

fleyiciyi bařınızdan yaklařık 10 cm uzaklıkta tutun.

## İyonizasyon

Bu sa kurutma makinesi bir srekli iyonizasyon zellięine sahiptir. İyonlar, doęada bulunan elektrik ykl paracıklar olup sa kurutma makinesi iinde bir iyon retici tarafından retilir.

Salar bu Őekilde daha yumuřak olur ve daha iyi taranabilir. Saların statik yklenmesi yani saların „uması“ azaltılır (= antistatik efekti).

İyonizasyon fonksiyonu her zaman aktiftir. LED'li gsterge srekli kırmızı renkte yanar.

## care tuřu

care dęmesine bastıęınızda, hava akıřı ve sıcaklık, otomatik olarak, nceden ayarlanmış bir seviyeye geecektir. care ayarı saları zellikle hafife kurutur.

care dęmesi kilitlenebilir ve ıřıklıdır. Turbo iřlevi etkinleřtirilmedięi srece. care ayarı her sa tipine koruma saęlar.

## turbo tuşu

turbo düğmesine basıldığında, hava akışı artar ve saç daha hızlı kurutulur. Bu düğme kilitlenebilir (PHD5780 / PHD5980) ve herhangi bir üfleme veya ısı seviyesinde etkinleştirilebilir.

## Cool tuşu ✱

Cool tuşu ✱, kurutma işleminden sonra saç modelinin sabitlenmesi için idealdir. Soğuk hava akımı sayesinde ilgili saç kısımları sabitlenir.

Bu işlevi istendiği zaman etkinleştirilebilir ve ✱ düğmesi basılı tutulduğu sürece etkin kalır.

## Şekillendirme başlığı

Şekillendirme başlığı belli saç kısımlarının isabetli bir şekilde kurutulması ve şekillendirilmesi için uygundur.

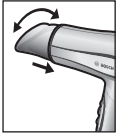

Şekillendirme başlığını alete takın. Başlık duyulabilecek şekilde yerine geçmelidir. Başlık gerektiğinde döndürülebilir.

### Kullanımı

- Fanı ve ısıyı daha yüksek bir seviyeye ayarlayın.
- Saç kurutma makinesinden çıkan havayı doğrudan saçın ilgili kısmına tutun.
- Sabitlemek için Cool tuşunu ✱ devreye sokun ve işlemi tekrarlayın

**Önemli:** Şekillendirme başlığı saça doğru-  
dan temas etmemelidir.

## Sadece PHD5780 / PHD5980

## Dağıtıcı

Dağıtıcı düz veya bozulmuş saçlar için idealdir. İnce, uzun veya orta uzunlukta saçlara daha fazla hacim kazandırır.

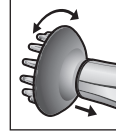

Dağıtıcının uçlarını yukarı doğru tutun, başınızı yana doğru eğin ve dağıtıcıyı aşağıdan yukarı hareketlerle, saçlarınızın içine doğru uygulayın. Saçlar kurutma esnasında dağıtıcının parmakları arasından hafifçe kaymalıdır.

### Kullanımı

- Fanı ve ısıyı daha düşük bir seviyeye ayarlayın.
- Hacmi ve doğal bukleleri 'ayarlamak' için, Serin düğmesine ✱ basın.
- İşlemi saçın ayrı kısımlarında tekrarlayın.

## Temizlik ve bakım

Cihazı kaldırmadan veya temizlemeden önce tam olarak soğumasını bekleyin!

### ⚠ Elektrik çarpma tehlikesi!

*Cihaz temizlenmeden önce elektrik fişi çekilmelidir.*

*Cihaz asla suyun içine daldırılmamalıdır. Buharlı temizleyici kullanılmamalıdır.*

- Cihazı dıştan sadece nemli bir bezle silin ve ardından kuruyun. Keskin veya aşındırıcı temizlik ilacı kullanmayın.
- Hava girişi ızgarasının tutma parçasını açın ve ızgarayı çıkartın (Şek. A). Iızgarayı durulayın veya yumuşak bir fırçayla temizleyin. Temizledikten sonra ızgarayı geri takın ve tutma parçasını kapatın.
- Aksesuar parçaları çıkarılmalı ve temizlenmeli ve sadece tamamen kuru bir vaziyette ise tekrar kullanılmalıdır.

## Saklanması



Elektrik kablosu çok sıkı dolanmamalıdır!  
Kablo bağı ile kabloyu bağlayın.

### Sadece PHD5781

Saklarken çok yer tutmaması için saç kurutma makinesinin tutma yeri 180° döndürülebilir (Şek. C).

## İmha edilmesi

Bu cihaz Avrupa yönetmeliklerine göre elektrikli ve elektronik eski cihazlar (waste electrical and electronic equipment-WEEE) kapsamında olup 2002/96/EG onaylıdır. Bu konudaki yönetmelik eski cihazların AB-normlarına göre imha edilmeleri konusunda çerçeveyi belirler. Her ülkenin imha etme yöntemi farklıdır. Lütfen cihazı aldığınız mağazadan güncel imha etme yolları hakkında bilgi alın.

## Garanti

Bu cihaz için, yurt dışındaki temsilciliklerimizin vermiş olduğu garanti şartları geçerlidir. Bu hususta daha detaylı bilgi almak için, cihazı satın aldığınız satıcıya baş vurunuz. Garanti süresi içerisinde bu garantiden yararlanabilmek için, cihazı satın aldığını gösteren fişi veya faturayı göstermeniz şarttır.

Değişiklik hakları mahfuzdur.

### Makinenizi daha verimli kullanabilmeniz için:

- Bu cihazlar ev tipi kullanıma uygundur, endüstriyel (sanayi tipi) kullanıma uygun değildir.
- Cihazı sadece tip levhasındaki bilgilere uygun bir şekilde elektrik prizine bağlayıp çalıştırınız.
- Cihazınızı kullanmayacaksanız, düğmesinden kapatıp kaldırınız.

## Değerli Müşterimiz

Bosch Çağrı Yönetim Merkezi 444 6 333 no.lu telefon numarası ile, hafta içi ve cumartesi günleri 08.00-22.00, pazar günleri 09.00-22.00 saatleri arasında hizmet vermektedir. Bu saatler dışında aradığınızda adınızı, soyadınızı ve telefon numaranızı alan kodu ile bıraktığınızda ilk mesai saatinde sizinle irtibata geçilecektir.

Mesai saatleri içerisinde doğrudan bu numarayı çevirerek size en yakın Yetkili Servis telefonunu alabilir veya arzu ettiğiniz hizmeti talep edebilirsiniz.

Bosch Çağrı Yönetim Merkezimize ayrıca [www.boschealetleri.com](http://www.boschealetleri.com) adresindeki Müşteri Hizmetleri bölümünde bulunan Müşteri Hizmetleri Formunu doldurarak ya da 0216 528 91 88 no.lu telefona faks çekerek de ulaşabilirsiniz.

### Aşağıda yer alan konularda yardımcı olmanızı rica ederiz.

1. Cihazınızı kullanma kılavuzunda belirtilen hususlara göre kullanmaya özen gösteriniz.
2. Ürünüze ilgili hizmet talebiniz olduğunda yukarıda yazılı telefonlardan Çağrı Yönetim Merkezimizi arayınız.
3. Hizmet için gelen teknisyene "BOSCH YETKİLİ SERVİS" kimlik kartını sorunuz. Bu kimlik kartı, 18 yaşından küçük elemanlara verilmemektedir.
4. Yetkili servisimiz, cihazınızda yapılan herhangi bir işlemden sonra size servis fişini düzenleyip vermek zorundadır. Bu servis fişini mutlaka isteyiniz ve kesinlikle saklayınız.



## DİKKAT

Garanti süresinin anlaşmazlık durumunda fatura tarihi esas alınacağından bu belge ile birlikte faturanın veya okunaklı fotokopisinin saklanması gereklidir.

## YETKİLİ SATICI

**BSH EV ALETLERİ SAN. VE TİC. A.Ş.**

## İmza ve kaşesi

## MALIN

Cinsi : ..... KÜÇÜK EV ALETLERİ .....  
Markası : ..... BOSCH .....  
Modeli : .....  
Bandrol ve Seri No. : .....  
Teslim tarihi ve yeri : .....  
Azami tamir süresi : .....  
Cihaz ömrü : .....  
Kullanım Süresi : ..... 7 YIL (Ürünün fonksiyonunu yerine getirebilmesi için gerekli yedek parça bulundurma süresi) .....

## SATICI FİRMANIN

Ünvanı : .....  
Adresi : .....  
Telefonu : .....  
Telefaksı : .....  
Tarih / İmza / Kaşe

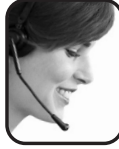

**Bosch çağrı  
yönetim merkezi**

**444 6 333**  
Haftanın 7 günü hizmetinizde



**BOSCH**

(Sabit telefonlardan veya cep telefonlarından alan kodu çevirmeden)  
Sabit telefonlardan yapılan aramalarda şehir içi arama tarifesini üzerinden, cep telefonu ile yapılan aramalarda ise GSM-GSM tarifesini üzerinden ücretlendirme yapılmaktadır.

## Yazılı başvurular için adresimiz

BSH Ev Aletleri Sanayi ve Ticaret AŞ  
Çakmak Mah. Balkan Cad. No.: 51 Ümraniye 34770 - İstanbul

Bosch'u tercih ettiğiniz için teşekkür eder, ürününüzü iyi günlerde kullanmanızı dileriz.



### KÜÇÜK EV ALETLERİ GARANTİ BELGESİ

- Cihazınız; kullanma kılavuzunda gösterildiği şekilde kullanılması ve yetkili kıldığımız teknik servis elemanları dışındaki şahıslar tarafından bakım, onarım veya başka bir nedenle müdahale edilmiş olması şartıyla bütün parçaları dahil olmak üzere tamamen malzeme, işçilik ve üretim hatalarına karşı **2 (İKİ) YIL SÜRE İLE GARANTİ EDİLMİŞTİR.**
- Arızaların giderilmesi konusunda uygulanacak teknik yöntemlerin tespiti ile değiştirilecek parçaların saptanması tamamen firmamıza aittir.
- Malın tesliminden sonraki yükleme, boşaltma ve sevkiyat anında meydana gelecek arızalar garanti kapsamı dışındadır.
- Belge üzerine tahrifat yapıldığı, cihazın üzerindeki orijinal seri numarası kaldırıldığı veya tahrifat yapıldığı takdirde garanti geçersizdir.

#### GARANTİ ŞARTLARI

- Garanti süresi malın teslim tarihinden itibaren başlar ve 2 yıldır.
- Malın bütün parçaları dahil olmak üzere tamamı firmamızın garantisine kapsamındadır.
- Malın garanti süresi içerisinde arızalanması durumunda, tamirde geçen süre garanti süresine eklenir. Malın tamir süresi en fazla 30 iş günüdür. Bu süre, mala ilişkin arızanın servis istasyonuna, servis istasyonunun olmaması durumunda, malın satıcısı, bayii, acentası, temsilciliği, ithalatçısı veya imalatçısından birisine bildirim tarihinden itibaren başlar. Sanayi malının arızasının 15 iş gününü içerisinde giderilmemesi halinde imalatçı veya ithalatçı malın tamiri tamamlandıncaya kadar benzer özelliklere sahip başka bir sanayiye malını tüketicinin kullanımına tahsis etmek zorundadır.
- Malın garanti süresi içerisinde, gerek malzeme ve işçilik gerekse montaj hatalarından dolayı arızalanması halinde, işçilik masraflı, değiştirilen parça bedeli ya da başka herhangi bir ad altında hiçbir ücret talep etmeksizin tamiri yapılacaktır.
- Tüketicinin onarım hakkını kullanmasına rağmen malın;
  - Tüketiciye teslim edildiği tarihten itibaren, belirlenen garanti süresi içinde kalmak kaydıyla, 1 yıl içerisinde; aynı arızanın ikiden fazla tekrarlanması veya farklı arızaların dörtten fazla meydana gelmesi veya belirlenen garanti süresi içerisinde farklı arızaların toplamının altıdan fazla olması unsurlarının yanı sıra, bu arızaların malıdan yararlanamayı sürekli kılması,
  - Tamiri için gereken azami sürenin aşılması,
  - Firmanın servis istasyonunun, servis istasyonunun mevcut olmaması halinde sırasıyla satıcısı, bayii, acentası, temsilciliği, ithalatçısı veya imalatçı-üreticisinden birisinin düzenleyeceği raporla arızanın tamiri mümkün bulunmadığının belirlenmesi, durumlarında, tüketici malın ücretsiz değiştirilmesini, bedel iadesi veya ayırt oranında bedel indirimini talep edebilir.
- Malın kullanma kılavuzunda yer alan hususlara aykırı kullanılmasından kaynaklanan arızalar garanti kapsamı dışındadır.
- Garanti belgesi ile ilgili olarak çıkabilecek sorunlar için Sanayi ve Ticaret Bakanlığı, Tüketicinin ve Rekabetin Korunması Genel Müdürlüğü'ne başvurulabilir.

Bu belgenin kullanılmasında; 4077 sayılı Tüketicinin Korunması Hakkında Kanun ve bu Kanun'a dayanaklar yürürlüğe konulan Garanti Belgesi Uygulanma Esaslarına Dair Yönetmelik uyarınca, T.C. Sanayi ve Ticaret Bakanlığı Tüketicinin ve Rekabetin Korunması Genel Müdürlüğü tarafından izin verilmiştir.

**Bu ürün Bosch için BSH Ev Aletleri San. ve Tic. AŞ tarafından ithal edilmektedir.**

**BSH Ev Aletleri San. ve Tic. AŞ bir BOSCH UND SIEMENS HAUSGERÄTE GMBH kuruluşudur.**

#### BSH EV ALETLERİ SAN. VE TİC. AŞ

Çakmak Mah. Balkan Cad. No.: 51  
Ümraniye 34770 - İstanbul  
Tel.: (0216) 528 90 00  
Faks: (0216) 528 91 88

#### Üretim Yeri

**BSH Bosch und Siemens Hausgeräte GmbH**

Carl-Wery-Str. 34  
D-81739 München  
Phone: +49 (89) 45 90 01  
Fax: +49 (89) 45 90 21 28

Marka	Ürün İsmi	Belge Numarası	Belge Onay Tarihi
Bosch	Kahve Makinesi	54274	24.06.2008
Bosch	Dilime Kesici	54013	23.06.2008
Bosch	EkmeK Kızartma Mak.	54237	24.06.2008
Bosch	Su Isıtıcı (Kettle)	54279	24.06.2008
Bosch	Mikser	56356	10.07.2008
Bosch	Mutfak Robotu	56354	10.07.2008
Bosch	Kahve Değirmeni	54011	23.06.2008
Bosch	Tost Makinesi	54238	24.06.2008
Bosch	Kıyma Makinesi	54007	23.06.2008
Bosch	Saç Kurutma Mak.	54397	25.06.2008
Bosch	Çay Makinesi	54276	24.06.2008
Bosch	Narenciye Sıkacağı	54236	24.06.2008
Bosch	Mutfak Terazisi	54588	25.06.2008
Bosch	Banyo Tartısı	54590	25.06.2008
Bosch	Elektrikli Saç Maşası	54360	25.06.2008
Bosch	Sarı El Supurgesi	54012	23.06.2008
Bosch	El Blender	56279	10.07.2008
Bosch	Uru	56689	14.07.2008
Bosch	Blender	57226	18.07.2008
Bosch	Saç Şekillendirici	57144	18.07.2008
Bosch	Kattı Meyva Sıkacağı	57227	18.07.2008
Bosch	Masaj Aletleri	58537	08.08.2008

Gratulujemy zakupu urządzenia firmy Bosch. To wysokiej jakości urządzenie zapewni Państwu zadowolenie z jego użytkowania.

## Wskazówki dotyczące bezpieczeństwa

Należy dokładnie przeczytać instrukcję obsługi, przestrzegać jej i zachować ją! W niniejszej instrukcji obsługi opisano różne modele urządzenia wraz z akcesoriami.

To urządzenie jest przeznaczone do użytku domowego lub w pomieszczeniach socjalnych w celach niekomercyjnych. Środowiska domowe, w tym pomieszczenia dla pracowników w sklepach, biurach, gospodarstwach rolnych i małych firmach. Urządzenie może być także używane przez gości w pensjonatach, małych hotelach i podobnych budynkach mieszkalnych.

### ⚠ Niebezpieczeństwo porażenia prądem i pożaru

Urządzenie należy zawsze podłączać i stosować zgodnie z danymi na tabliczce znamionowej.

Użytkowanie urządzenia przez osoby (również dzieci) o obniżonym poziomie rozwoju fizycznego, sensorycznego lub umysłowego lub nie posiadające wystarczającej wiedzy i doświadczenia jest dopuszczalne jedynie pod nadzorem lub na podstawie odpowiednich instrukcji ze strony osób odpowiedzialnych za ich bezpieczeństwo.

Uważać, żeby dzieci nie używały urządzenia jako zabawki.

Przechowywać w miejscu niedostępnym dla dzieci.

Używać tylko wtedy, gdy przewód sieciowy i urządzenie są sprawne.

Po każdym użyciu lub w przypadku usterki należy odłączyć urządzenie od sieci.

Ze względu na bezpieczeństwo do wszelkich napraw urządzenia, takich jak wymiana uszkodzonego kabla sieciowego, uprawniony jest jedynie personel serwisowy producenta.

Kabla sieciowego nie wolno

- dotykać gorącymi elementami
- prowadzić po ostrych krawędziach
- stosować jako uchwytu do przenoszenia urządzenia.

Nie stosować na mokrych ani sztucznych włosach.



**Nie stosować w pobliżu wanien, umywalk lub innych zbiorników napełnionych wodą.**

### ⚠ Zagrożenie życia

Trzymać urządzenie z dala od wody. Niebezpieczeństwo istnieje również przy włączonym urządzeniu, dlatego po każdym użyciu oraz podczas każdej przerwy w użyciu należy odłączyć urządzenie od sieci. Dodatkową ochronę stanowi montaż wyłącznika ochronnego prądowego do 30 mA w domowej instalacji elektrycznej. W tym celu należy poradzić się elektryka.

**Uwaga!** Dysza do stylizacji i dyfuzor mogą się nagrzewać. Przed ich zdjęciem należy zaczekać, aż ostygną.

## Elementy obsługi i akcesoria

- 1 Przełącznik regulacji temperatury ∞∞∞
- 2 Przełącznik regulacji mocy nadmuchu ✦
- 3 Przycisk care
- 4 Przycisk turbo
- 5 Przycisk chłodzenia ✧
- 6 Dioda LED  
Świeci w sposób ciągły na czerwono podczas jonizacji
- 7 Zdejmowana kratka wlotu powietrza
- 8 Dysza do stylizacji
- 9 Uszko do zawieszenia

### Dotyczy tylko modelu PHD5781

- 10 Opaska kablowa

### Dotyczy tylko modelu PHD5780 / PHD5980

- 11 Dyfuzor

### Dotyczy tylko modelu PHD5781

Rączkę suszarki można składać.

## Korzystanie z suszarki

### Ważne:

- Nie wolno zakrywać otworu dmuchawy ani otworu wlotu powietrza.
- Należy zwracać uwagę, aby otwór wlotu powietrza nie był zanieczyszczony kłaczkami ani włosami.
- W przypadku przegrzania suszarki, np. wskutek zakrycia otworu wlotu powietrza, urządzenie wyłączy się samoczynnie. Po upływie kilku minut włączy się ponownie.

W celu suszenia włosów wstępnie osuszonych ręcznikiem należy ustawić przełącznik temperatury w pozycji 3 i przełącznik mocy nadmuchu w pozycji 2.

Przełącznik regulacji temperatury ∞∞∞ :

1 niska 2 średnia 3 wysoka



Przełącznik regulacji mocy nadmuchu ✦ :

0 wyłączony 1 delikatny 2 silny

Trzymać otwór dmuchawy w odległości ok. 10 cm od głowy.

## Jonizacja

Suszarka do włosów jest wyposażona w system ciągłej jonizacji. Jony to elektrycznie naładowane cząstki, które są wytwarzane w suszarce przez generator jonów.

Dzięki nim włosy są bardziej miękkie i łatwiejsze w rozczesywaniu. Jonizacja pomaga zmniejszyć naładowanie włosów ładunkami statycznymi, tzw. „naelektryzowanie” włosów (= efekt antystatyczny).

Funkcji jonizacji nie da się wyłączyć. Dioda LED świeci cały czas na czerwono.

## Przycisk care

Po naciśnięciu przycisku care strumień powietrza oraz temperatura zostaną automatycznie dostosowane do zaprogramowanego poziomu. Przy tym ustawieniu włosy są suszone wyjątkowo delikatnie. Przycisk care jest podświetlany i można go zablokować. Włączenie funkcji suszenia delikatnego jest możliwe w dowolnym momencie w trakcie suszenia. Ustawienie care zapewnia również ochronę koloru w przypadku każdego rodzaju włosów.

## Przycisk turbo

Po naciśnięciu przycisku turbo strumień powietrza jest mocniejszy, a włosy suszone są szybciej. Przycisk ten można zablokować (dotyczy modeli PHD5780/PHD5980) i włączyć przy dowolnym ustawieniu mocy nadmuchu i temperatury.

## Przycisk chłodzenia ❄️

Funkcja chłodzenia idealnie nadaje się do utrwalaania fryzury po wysuszeniu. Chłodny strumień powietrza utrwala poszczególne elementy fryzury. Funkcję tę można włączyć w dowolnym momencie. Gdy przycisk ❄️ jest wciśnięty, pozostaje ona aktywna.

## Dysza do stylizacji

Dysza do stylizacji jest przeznaczona do suszenia i kształtowania określonych elementów fryzury.

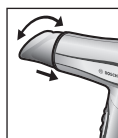

Dyszę do stylizacji przymocować do urządzenia. Powinien być słyszalny odgłos zatrzaśnięcia dyszy. Dyszę można dowolnie obracać.

### Zastosowanie

- Ustawić moc nadmuchu i temperaturę na wyższy poziom.
- Strumień powietrza skierować na żądaną partię włosów.
- W celu utrwalaenia fryzury włączyć funkcję chłodzenia i powtórzyć proces.

**Ważne:** dysza nie może bezpośrednio dotykać włosów.

Dotyczy tylko modelu PHD5780 / PHD5980

## Dyfuzor

Dyfuzor doskonale nadaje się do włosów prostych lub zniszczonych. Nadaje większą objętość włosom cienkim, długim lub średniej długości.

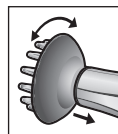

Ustawić dyfuzor wypustkami do góry, przechylić głowę na bok, przyłożyć dyfuzor do pasma włosów od dołu i przesunąć ku górze. Podczas suszenia pasma włosów powinny swobodnie leżeć pomiędzy końcówkami dyfuzora.

### Zastosowanie

- Ustawić moc nadmuchu i temperaturę na niski poziom.
- Aby utrzymać objętość i naturalny skręt włosów, nacisnąć przycisk chłodzenia ❄️.
- Procedurę należy powtórzyć dla każdego pasma włosów.

## Czyszczenie i konserwacja

Przed odłożeniem lub czyszczeniem urządzenia należy je całkowicie ochłodzić!

### ⚠️ Niebezpieczeństwo porażenia prądem!

*Przed rozpoczęciem czyszczenia należy odłączyć urządzenie od sieci. Nigdy nie zanurzać urządzenia w wodzie. Nie stosować urządzeń do czyszczenia parą.*

- Urządzenie można czyścić wyłącznie z zewnątrz za pomocą wilgotnej ściereczki, a następnie należy je wysuszyć. Nie należy stosować silnych ani szorujących środków czyszczących.

- Odblokować uchwyt mocujący kratkę wlotu powietrza i ją zdjąć (rys. **A**). Oplukać i wysuszyć kratkę lub wyczyścić miękkim pędzlem. Po wyczyszczeniu ponownie nałożyć kratkę i zablokować uchwyt.
- Zdjąć i wyczyścić akcesoria. Używać ponownie dopiero po całkowitym wysuszeniu.

## Przechowywanie



Nie nawijać przewodu sieciowego zbyt mocno!  
Związać kabel przy pomocy opaski.

### Dotyczy tylko modelu PHD5781

Aby urządzenie zajmowało mniej miejsca podczas przechowywania, rączkę suszarki można złożyć, przesuwając o 180° (rys. **C**).

## Gwarancja

Dla urządzenia obowiązują warunki gwarancji wydanej przez nasze przedstawicielstwo handlowe w kraju zakupu. Dokładne informacje otrzymacie Państwo w każdej chwili w punkcie handlowym, w którym dokonano zakupu urządzenia. W celu skorzystania z usług gwarancyjnych konieczne jest przedłożenie dowodu kupna urządzenia. Warunki gwarancji regulowane są odpowiednimi przepisami Kodeksu cywilnego oraz Rozporządzeniem Rady Ministrów z dnia 30.05.1995 roku „W sprawie szczególnych warunków zawierania i wykonywania umów rzeczy ruchomych z udziałem konsumentów.

Zmiany zastrzeżone.

## Ekologiczna utylizacja

To urządzenie jest oznaczone zgodnie z Dyrektywą Europejską 2002/96/WE oraz polską Ustawą z dnia 29 lipca 2005 r. „O zużytych sprzęcie elektrycznym i elektronicznym” (Dz.U. z 2005 r. Nr 180, poz. 1495) symbolem przekreślonego kontenera na odpady.



Takie oznakowanie informuje, że sprzęt ten, po okresie jego użytkowania nie może być umieszczany łącznie z innymi odpadami pochodzącymi z gospodarstwa domowego. Użytkownik jest zobowiązany do oddania go prowadzącym zbieranie zużytego sprzętu elektrycznego i elektronicznego. Prowadzący zbieranie, w tym lokalne punkty zbiórki, sklepy oraz gminne jednostki, tworzą odpowiedni system umożliwiający oddanie tego sprzętu.

Właściwe postępowanie ze zużytym sprzętem elektrycznym i elektronicznym przyczynia się do uniknięcia szkodliwych dla zdrowia ludzi i środowiska naturalnego konsekwencji, wynikających z obecności składników niebezpiecznych oraz niewłaściwego składowania i przetwarzania takiego sprzętu.

**Köszönjük, hogy megvásárolta ezt a Bosch készüléket. Ez a minőségi termék sok örömet szerez majd Önnek.**

## Biztonsági útmutató

**Előbb olvassa el a használati útmutatót és csak utána cselekedjen! Az útmutatót őrizze meg!**

**Ez a használati útmutató több modellt ismertet tartozékokkal együtt.**

**Ez a készülék háztartási, illetve háztartási jellegű, nem ipari jellegű használatra szolgál. Háztartási jellegű környezet alatt a továbbiak értelmezhetők: személyzeti helyiség boltokban, irodákban, mezőgazdasági és más kisebb üzemekben, vagy vendégek általi használatra panziókban, kisebb szállodákban és hasonló lakóterekben.**

### ⚠ **Áramütésveszély és tűzveszély**

A készüléket csak a típus táblán megadottak szerint csatlakoztassa és üzemeltesse.

Az olyan személyeknek (gyerekeket is beleértve), akik csökkent testi érzékelő és szellemi képességgel vagy hiányos tapasztalattal és tudással rendelkeznek, ne engedje használni a készüléket, kivéve, ha felügyeli őket valaki vagy ha a biztonságukért felelős személy kioktatta őket a készülék helyes használatáról.

A gyerekeket ne engedje a készülékkel játszani. Gyerekeket ne engedjen a készülék közelébe.

A készüléket csak akkor használja, ha a villamos csatlakozó vezeték és a készülék nem mutat rongálódásokra utaló jeleket.

A csatlakozódugót minden használat után, vagy hiba jelentkezésekor is húzza ki a csatlakozóaljzatból.

A készüléken javításokat, pl. a megrongálódott villamos csatlakozó vezeték cseréjét, csak a Vevőszolgálatunk végezhet, az Ön biztonsága érdekében.

A vezetéket

- ne érintse hozzá forró tárgyakkhoz
- ne húzza végig éles széleken
- ne használja hordozó fogantyúként.

Víztől csepegő hajon vagy műhajon ne használja.



**Ne használja fürdőkád, mosdó vagy más, vízzel teli edény közelében**

### ⚠ **Életveszély**

A készüléket soha ne hagyja érintkezni vízzel. Még kikapcsolt készüléknél is fennáll az életveszély, ezért használat után és használat közben beiktatott szünetekben is húzza ki a csatlakozódugót.

További védelmet jelent, ha a lakás elektromos rendszerébe 30 mA-ig jó hibaáram-védő kapcsolót szereltet be. Kérjen tanácsot villanyszerelőtől.

**Figyelem!** A formázófúvóka és a diffúzor felforrósodhat. Mielőtt levenné őket, várjon, amíg kihűlnek.

## Részek és tartozékok

- 1 Hőmérséklet-kapcsoló ☺
- 2 Légáramkapcsoló ✚
- 3 care gomb
- 4 turbo gomb
- 5 Hideglevegő-funkció ✱
- 6 LED jelzőlámpa – Ionizáláskor folyamatos piros fénnel világít
- 7 Levehető levegőbeömlő rács
- 8 Formázófúvóka
- 9 Akasztógyűrű

**Csak PHD5781**

**10** Kábelbilinc

**Csak PHD5780 / PHD5980**

**11** Diffúzor

**Csak PHD5781**

A hajszárító markolata elforgatható.

## Használat

**Fontos:**

- A fűvő- és a szívónyílást nem szabad lefedni.
- Ügyeljen rá, hogy a szívónyílás szősz- és hajszálmentes legyen.
- Túlmelegedés esetén (pl. valamelyik levegőnyílás lefedése miatt) a készülék automatikusan kikapcsol, majd néhány perc elteltével ismét bekapcsol.

„Törülközőszárász” haj előszárításához 3-as hőmérséklet- és 2-es légáramfokozatot használjon:

Hőmérséklet-kapcsoló ☺ :

1 alacsony 2 közepes 3 magas

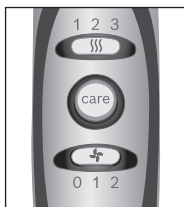

Légáramkapcsoló ✚ :

0 kikapcsolva 1 gyenge 2 erős

A fűvőnyílást kb. 10 cm-re tartsa a fejtől.

## Ionizáció

Ez a hajszárító folyamatos ionizációt biztosít. Az ionok a természetben is előforduló, elektromos töltéssel rendelkező részecskék, melyeket a hajszárítóban egy iongenerátor hoz létre.

A haj ezáltal lágyabbá, könnyebben fésülhetővé válik, és kevésbé fog statikusan feltöltődni – vagyis a haj nem fog „szállni” (antisztatikus hatás).

Az ionizáló funkció nem kapcsolható ki. A LED jelzőlámpa folyamatosan, piros fényvel világít.

## care gomb

A care gomb megnyomásával a légáram- és a hőmérséklet-fokozat automatikusan egy előre beállított értékre áll. A care funkció a haj különlegesen kíméletes szárítására szolgál.

A care gomb rögzíthető, és világítással is rendelkezik. Bármikor bekapcsolható a készülék használata során. A care beállítás egyúttal színvédelmet is kínál minden hajtípus esetén.

## turbo gomb

A turbo gomb megnyomásával erősebbé tehető a légáram, így gyorsabban lehet hajat szárítani. Ez a rögzíthető gomb (PHD5780/PHD5980) bármilyen légáram- és hőmérséklet-fokozat mellett bekapcsolható.

## Hideglevegő-funkció ✨

A hideglevegő-funkció ✨ ideális a frizura rögzítésére a szárítást követően. A funkció hideg levegőáram segítségével rögzíti a haj egyes részeit.

A funkció bármikor bekapcsolható, és a ✨ gomb megnyomásáig aktív marad.

## Formázófúvóka

A formázófúvóka a haj megfelelő részeinek szárítására és formázására szolgál.

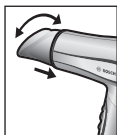

Helyezze fel a formázófúvókát a készülékre. Hallhatóan a helyére kell kattannia. A fúvóka a kívánt helyzetbe fordítható.

### Használat

- Állítsa magas fokozatra a hőmérsékletet és a légáramot.
- A kifújt levegőt irányítsa a haj kívánt részére.
- A rögzítéshez használja a hideglevegő-funkciót ✱, majd ismételje az eljárást.

**Fontos:** A fúvóka soha ne érintse a haját.

Csak PHD5780 / PHD5980

## Diffúzor

A diffúzor ideális az egyenes, töredezett haj ápolásához. Dúsabb teszi a finom szálú, hosszú vagy félhosszú haját.

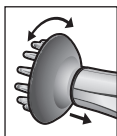

Döntse oldalra a fejét, és a diffúzort felfelé fordított tüskékkel alulról húzza végig a hajában, közben megemelve azt. Szárítás közben a hajnak a diffúzor tüskéi között kell finoman végighúzódnia.

### Használat

- Állítsa alacsony fokozatra a hőmérsékletet és a légáramot.
- A haj dússágának és természetes hullámainak rögzítéséhez nyomja meg a hideglevegő-funkció gombját ✱.
- Hajtsa végre ezt az eljárást a haj egyes részein.

## Tisztítás és ápolás

A készüléket mindig csak akkor tegye el vagy tisztítsa, ha már teljesen lehűlt.

### ⚠ Áramütés veszély!

Tisztítás előtt húzza ki a hálózati csatlakozódugót.

A készüléket **sohase merítse vízbe.**

Gőzölő tisztítókészüléket **ne használjon.**

- Nedves ruhával tisztítsa meg, majd törölje szárazra a készülék külső részét. Ne használjon karcoló vagy súroló hatású tisztítószeret.
- Nyissa ki a levegőbeömlő rács tartóját, és vegye ki a rácsot (A ábra). Öblítse le és szárítsa meg, vagy tisztogassa meg puha ecsettel. A megtisztított rácsot helyezze vissza, és csukja be a tartót.
- A tartozékokat vegye le és tisztítsa meg. Csak akkor használja újra, ha egészen megszáradtak.

## A készülék tárolása



Az áramvezetéket ne tekerje fel túl feszesen!

Fogja össze a vezetéket a kábelbilincssel.

### Csak PHD5781

A hajszárító markolata a tárolás megkönnyítése és a helytakarékoság érdekében 180°-ban elforgatható (C ábra).

## Ártalmatlanítás

A készüléket az elektromos és elektronikai hulladékok (waste electrical and electronic equipment-WEEE) kezeléséről szóló 2002/96/EG jelű európai irányelvnek megfelelően jelöltük meg. Az irányelv foglalja keretbe a hulladéknak számító készülékek visszavételét és hasznosítását. A jelenleg használatos ártalmatlanítási módokról érdeklődjön a szakkereskedésben.

## Garanciális feltételek

A garanciális feltételeket a 151/2003. (IX.22.) számú kormányrendelet szabályozza. 72 órán belüli meghibásodás esetén a készüléket a kereskedő kicseréli. Ezután vevőszolgálatunk gondoskodik az előírt 15 napon belüli, kölcsönkészülék biztosítása esetén 30 napon belüli javításról. A garanciális szolgáltatásokat a vásárlásnál kapott, szabályosan kitöltött garanciajeggyel lehet igénybevenni, amely minden egyéb garanciális feltételt is részletesen ismerteti. Minőségtanúsítás: A 2/1984. (111.10) BKM-IpM számú rendelete alapján, mint forgalmazó tanúsítjuk, hogy a készülék a vásárlási tájékoztatóban közölt adatoknak megfelel.

A változtatások jogát fenntartjuk.

**Щиро дякуємо Вам за те, що Ви обрали прилад компанії Bosch. Ви придбали високоякісний товар, яким Ви завжди будете задоволені.**

## Вказівки з техніки безпеки

**Інструкцію з експлуатації треба уважно прочитати, діяти відносно до вказівок, що містяться в ній, і добре зберігати! У цій інструкції описуються різні моделі з аксесуарами.**

**Даний прилад призначений для домашнього використання, або для використання в некомерційній, побутовій середі. Побутова середа включає службові зони в магазинах, офісах, сільськогосподарських та інших малих підприємствах, а також зони для гостей в готелях типу „постіль та сніданок“, малих готелях та житлових будівлях аналогічного типу.**

### **Небезпека удару електричним струмом і пожежі**

Прилад дозволяється під'єднувати і експлуатувати лише відповідно до даних на заводській табличці.

Особам (включаючи дітей) із зниженим сенсорним сприйняттям або з обмеженими розумовими здібностями, або з недостатнім досвідом і знаннями дозволяється користуватися приладом лише під наглядом або за умови, що особа, яка відповідає за їх безпеку, проінструктувала їх стосовно користування приладом.

Не залишайте дітей без нагляду, щоб вони не грали з приладом.

Не підпускайте дітей до приладу.

Дозволяється користуватися приладом, лише якщо шнур і сам прилад не пошкоджені.

Після користування або при неполадках витягуйте штепсель з розетки.

Щоб уникнути небезпек, ремонтувати прилад, напр., міняти пошкоджений шнур, дозволяється лише в нашій сервісній майстерні.

Шнур

- не повинен торкатися гарячих предметів,
- не можна тягнути через гострі краї,
- не можна використовувати для перенесення приладу.

Не використовувати на зовсім мокрому або штучному волоссі.



**Не користуйтеся приладом поблизу заповненої водою ванни, раковини або інших смностей.**

#### **Небезпека для життя**

На прилад ні в якому разі не повинна потрапляти вода. Небезпека існує, навіть якщо прилад вимкнений, тому після використання і при перервах у використанні витягуйте штепсель з розетки.

Додатковий захист забезпечується встановленням в електромережу будинку захисного автомата, що спрацьовує при струмі витікання до 30 мА. Будь ласка, порадьтеся з електромонтажником.

**Увага!** Насадка та дифузор можуть нагрітися. Перш ніж знімати їх, дайте їм охолонути.

## Органи управління та аксесуари

- 1 Перемикач температури ∞
- 2 Перемикач потужності вентилятора ↻
- 3 Кнопка care
- 4 Кнопка turbo
- 5 Кнопка для подачі прохолодного повітря \*
- 6 світлодіодний індикатор червоного кольору вказує на іонізацію (постійне горіння)
- 7 знімна решітка впуску повітря
- 8 концентратор
- 9 петелька для підвішування

**Тільки PHD5781**

- 10 Стяжка для кабелю

**Тільки PHD5780 / PHD5980**

- 11 Дифузор

**Тільки PHD5781**

Ручку фена можна повернути.

## Використання

**Важливо:**

- Ніколи не закривайте видувний або усмоктувальний отвір.
- Пильнуйте за тим, щоб в усмоктувальний отвір не потрапили ворсинки та волосся.
- У разі перегріву, наприклад, через закривання отвору для входу повітря, фен автоматично вимикається. Він знову увімкнеться через кілька хвилин.

Для попереднього просушування волосся, витертого рушником, виберіть ступінь температури 3 та ступінь потужності вентилятора 2.

Перемикач температури  $\{\{\{\}$ :  
1 низький 2 середній 3 високий



Перемикач потужності вентилятора  $\{+$ :  
0 ВИКЛ. 1 м'який 2 сильний

Отвір, через який виходить повітря, повинен знаходитися на відстані близько 10 см від голови.

## Іонізація

Цей фен обладнано функцією стабільної іонізації. Іони — це природні електрично-заряджені частки, які утворює іонізатор, вбудований у фен.

Завдяки ним волосся стає м'якше та краще розчісується. Також зменшується статичний заряд волосся, тобто його «електризація» (= ефект антистатика).

Функцію іонізації відключити неможливо. Безперервно горить червоний світлодіодний індикатор.

## Кнопка care

При натисканні кнопки care потік повітря та температура автоматично перемикаються на попередньо встановлене налаштування. У режимі care волосся сушиться з особливою м'якістю.

Кнопка care фіксується та підсвічується. Її можна увімкнути у будь-який час під час використання фена. Застосовуйте режим care для забезпечення додаткового захисту фарбованого волосся для кожного типу волосся.

## Кнопка turbo

При натисканні кнопки turbo потік повітря посилюється і волосся сушиться швидше. Кнопка фіксується (PHD5780 / PHD5980) і її можна використовувати при будь-якому рівні потужності вентилятора та ступені температури.

## Кнопка для подачі прохолодного повітря $\{*$

Обдування прохолодним повітрям ідеально підходить для закріплення зачіски після сушіння. Таким чином окремі ділянки волосся фіксуються потоком холодного повітря.

Функцію можна активувати в будь-який час; вона залишається активною, доки кнопка  $\{*$  залишається натисненою.

## Концентратор

Концентратор придатний для цілеспрямованого сушіння та формування певних ділянок волосся.

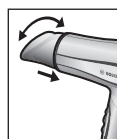

Встановіть концентратор на пристрій. Фіксується він із щипком. Насадку можна повертати в будь-якому напрямку.

### Застосування

- Підвищити рівень потужності вентилятора та температуру.
- Направте вихідне повітря безпосередньо на потрібну ділянку волосся.
- Для закріплення натисніть кнопку для подачі прохолодного повітря  $\{*$  та повторіть процес.

**Важливо:** Сопло концентратора не повинно ніколи торкатися волосся.

Тільки PHD5780 / PHD5781

## Дифузор

Дифузор є ідеальним для прямого або пошкодженого волосся. Він дає тонкому, довгому або середньому волоссю більше об'єму.

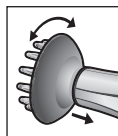

Розташуйте фен так, щоб кінчики дифузора знаходилися над головою, нахиліть голову і проводьте дифузор через волосся знизу вгору. Волосся розсипається між окремими кінчиками дифузора і сушиться.

### Застосування

- Знизьте рівень потужності вентилятора та температуру.
- Щоб зафіксувати об'єм та природні кучері, натисніть кнопку охолодження \*.
- Повторіть цей процес з окремими частинами волосся.

## Чищення та догляд

Перед обслуговуванням чи чищенням обов'язково дайте приладу цілком охолонути!

### ⚠ Небезпека враження електричним струмом!

*Перед очищенням приладу витягнути штепсель з розетки.*

*Ніколи не занурювати пристрій у воду.*

*Не використовувати паросепаратор.*

- Тільки протріть зовні вологою серветкою і дайте після цього висохнути. Не застосовуйте гострих чи абразивних засобів для чищення.
- Відкрийте тримач решітки для впуску повітря та видаліть решітку (мал. А). Промийте та просушіть решітку або очистіть м'яким пензликком. Після чищення знову вставте решітку та закрийте тримач.

- Комплектуючі деталі потрібно знімати та чистити. Використовувати знову їх можна тільки після повного висихання.

## Зберігання



Не змотувати провід живлення занадто туго!  
Стягніть кабель стяжкою.

### Тільки PHD5781

Для компактнішого зберігання ручку фена можна скласти під кутом 180° (мал. С).

## Видалення

Цей прилад має маркування відповідно до європейської директиви 2002/96/ЄС стосовно відпрацьованих електричних і електронних приладів (waste electrical and electronic equipment – WEEE). Ця директива задає рамки для прийому на території ЄС відпрацьованих приладів на вторсировину.

Про актуальні можливості для видалення можна дізнатися в спеціалізованому магазині.

## Гарантія

Гарантійні умови для цього приладу визначаються нашим представництвом у тій країні, де він продається. Докладні умови можна отримати у нашого дилера, у якого було придбано цей прилад. При висуненні гарантійних претензій необхідно додати купчу або квитанцію про сплату.

Можливі зміни.

Поздравляем с приобретением данного прибора компании **Bosch**.

Вы приобрели высококачественное изделие, которое доставит вам массу удовольствия.

## Указания по безопасности

Внимательно прочтите инструкцию по эксплуатации, соблюдайте ее указания и тщательно храните ее!

Данный прибор предназначен для домашнего использования, или для использования в некоммерческой, бытовой среде.

### ⚠ Опасность поражения током и пожара

Подключать прибор и пользоваться им можно только в соответствии с данными, указанными на типовой табличке.

Не допускается пользование прибором лицами (включая детей) с пониженным уровнем физического, психического или умственного развития или недостаточными опытом и знаниями, за исключением случаев, в которых пользование прибором производится под присмотром лица, ответственного за их безопасность, или данные лица получили от него соответствующие инструкции.

Не допускайте использования прибора детьми в качестве игрушки.

Не подпускайте детей к прибору.

Пользуйтесь прибором только при исправном состоянии прибора и сетевого провода.

После каждого пользования прибором или в случае его неисправности вынимайте вилку из розетки.

Во избежание опасных ситуаций ремонт прибора – например, замена поврежденного сетевого провода – должен производиться только нашей сервисной службой.

Сетевой провод не должен

- соприкасаться с горячими предметами
- протягиваться через острые кромки
- использоваться в качестве ручки для ношения прибора.

Не используйте прибор для укладки абсолютно мокрых волос и париков.



**Не пользуйтесь прибором вблизи воды, налитой в ванну, раковину или иные емкости.**

### ⚠ Опасность для жизни

Ни в коем случае не допускайте контакта прибора с водой. Опасность сохраняется, даже если прибор выключен, поэтому после пользования прибором и в случае перерывов при использовании им необходимо вынимать вилку из розетки.

Дополнительную защиту обеспечивает встраивание автомата защитного отключения до 30 мА в электропроводку здания. Посоветуйтесь со специалистом-электромонтажником.

**Внимание!** Насадка-концентратор и насадка-диффузор могут нагреваться. Перед отсоединением дайте им остыть.

## Элементы управления и аксессуары

- 1 Регулятор температуры ∞∞∞
- 2 Регулятор скорости воздушного потока ↻
- 3 Кнопка care
- 4 Кнопка turbo
- 5 Кнопка подачи холодного воздуха \*
- 6 Светодиодный индикатор красный цвет указывает на ионизацию (постоянное свечение)
- 7 Съёмная решетка воздухозаборника
- 8 Насадка-концентратор
- 9 Петля-вешалка

### Только для модели PHD5781

- 10 Стяжка для кабеля

### Только для модели PHD5780 / PHD5980

- 11 Насадка-диффузор

### Только для модели PHD5781

Фен оснащен поворотной рукояткой.

## Использование фена

### Важно:

- Никогда не закрывайте выдувное или всасывающее отверстие.
- Следите за тем, чтобы во всасывающее отверстие не попадали ворсинки и волосы.
- При перегреве, например, если воздухоприемное отверстие закрыто, прибор автоматически выключается. Через несколько минут прибор снова включится.

Промокнув волосы полотенцем, подсушите их, выбрав температурный режим 3 и режим скорости воздушного потока 2.

Регулятор температуры ∞∞∞:

1 низкая 2 средняя 3 высокая



Регулятор скорости воздушного потока ↻:

0 выкл. 1 деликатный 2 мощный

Держите устройство на расстоянии около 10 см от головы.

## Ионизация

Данный фен оснащен функцией стабильной ионизации. Ионы — это природные электрически заряженные частицы, которые создает встроенный в фен ионизатор.

Благодаря им волосы становятся мягче и лучше расчесываются. Также уменьшается статический заряд волос, т.е. их «электризация» (= эффект антистатика). Функцию ионизации отключить нельзя. Непрерывно горит красный светодиодный индикатор.

## Кнопка care

При нажатии кнопки care скорость и температура воздушного потока будут автоматически переведены на предварительно установленный уровень. В режиме care сушка выполняется особенно деликатно.

Кнопка care может быть заблокирована и имеет подсветку. Этот режим можно включить в любое время работы фена. Используйте режим care для обеспече-

ния дополнительной защиты цвета для каждого типа волос.

## Кнопка turbo

При нажатии кнопки турборежима скорость воздушного потока увеличивается, и волосы высыхают быстрее. Эта кнопка может быть заблокирована (PHD5780/PHD5980). Режим может быть включен при использовании любой скорости воздушного потока и уровня температуры.

## Кнопка подачи холодного воздуха ❄

Обдув холодным воздухом идеально подходит для закрепления прически после сушки. Таким образом отдельные участки волос фиксируются потоком холодного воздуха.

Данную функцию можно включить в любое время, и она будет работать до тех пор, пока нажата кнопка ❄.

## Насадка-концентратор

Насадка-концентратор предназначена для целенаправленной сушки и укладки определенных участков волос.

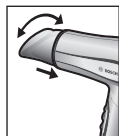

Закрепите на приборе насадку-концентратор. Фиксируется она со щелчком. При необходимости насадку можно повернуть.

### Применение

- Установите высокий уровень воздушного потока и температуры.
- Направьте выходящий воздух на нужный участок волос.
- Для закрепления нажмите кнопку подачи холодного воздуха ❄ и повторите процесс.

**Важно:** Насадка-концентратор никогда не должна касаться волос.

Только для модели PHD5780 / PHD5980

## Насадка-диффузор

Насадка-диффузор идеально подойдет для прямых или поврежденных волос. Он придает тонким, длинным или средней длины волосам больший объем.

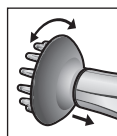

Держите диффузор «пальцами» вверх, наклоните голову в сторону и проводите диффузором по голове снизу вверх, приподнимая волосы. Во время сушки пряди должны быть аккуратно уложены между «пальцами» диффузора.

### Применение

- Установите низкий уровень воздушного потока и температуры.
- Чтобы создать объем и естественные локоны, нажмите кнопку подачи холодного воздуха ❄.
- Повторите эту операцию с остальными локонами.

## Чистка и уход

Перед хранением или чисткой обязательно дайте прибору полностью остыть!

### **⚠ Опасность поражения током!**

*Перед чисткой выньте вилку сетевого провода из розетки.*

*Ни в коем случае не погружайте прибор в воду.*

*Не пользуйтесь устройствами паровой чистки.*

- Прибор протирать только снаружи влажной салфеткой и после этого необходимо дать ему высохнуть. Не применять острых или абразивных чистящих средств.
- Откройте держатель решетки воздухозаборника и извлеките решетку (рис. А). Промойте и высушите ее или очистите мягкой кисточкой. Очистив решетку, установите ее на место и закройте держатель.
- Снимите принадлежности и произведите их чистку. Повторное пользование ими возможно только после полной просушки.

## Хранение



Не допускайте свертывания сетевого провода в тугие кольца!

Скрепите кабель с помощью стяжки для кабеля.

### **Только для модели PHD5781**

На время хранения рукоятку фена можно повернуть на 180° для экономии пространства (рис. С).

## Утилизация

Данный прибор имеет маркировку согласно европейской директиве 2002/96/ЕС по утилизации старых электрических и электронных приборов (waste electrical and electronic equipment-WEEE). Этой директивой определены действующие на всей территории ЕС правила приема и утилизации старых приборов. Информацию об актуальных возможностях утилизации Вы можете получить в магазине, в котором Вы приобрели прибор.

## Условия гарантийного обслуживания

Получить исчерпывающую информацию об условиях гарантийного обслуживания Вы можете в Вашем ближайшем авторизованном сервисном центре или в сервисном центре от производителя ООО «БСХ Бытовая техника», а также найти в фирменном гарантийном талоне, выдаваемом при продаже.

Мы оставляем за собой право на внесение изменений.

## الرعاية



لا تُلقي الكابل باحكام مفرط.  
قم بربط الكابل برباط الكابل.

### فقط PHD5781

لأغراض التخزين، يمكن إدارة مقبض جهاز تجفيف الشعر بمقدار 180 درجة لتوفير المساحة (الشكل C).

## التخلص من الجهاز

عند تصميم هذا الجهاز، تمت مراعاة تعليمات المفوضية الأوروبية 2002/96/EG الخاصة بالأجهزة الكهربائية و الالكترونية المستخدمة والمعروفة اختصاراً بـ WEEE. و تهدف المفوضية الى خلق اطار فعال لاعادة استخدام و تدوير الاجهزة القديمة. قومي باستشارة موزعك المحلي لمعرفة احدث الانظمة المتبعة حالياً للتخلص من الاجهزة القديمة.

## الضمان

يتم تحديد شروط الضمان لهذا الجهاز من قبل ممثلنا في الدولة التي يتم فيها بيع الجهاز. يمكنك الحصول على تفاصيل هذه الشروط من قبل الموزع الذي اشتريت منه الجهاز. يرجى إحضار فاتورة أو إيصال الشراء في حال أصاب جهازك أي طارئ يغطيه الضمان.

نحتفظ بحقنا في إجراء أية تعديلات.

## الاستخدام

- قم بضبط المروحة ودرجة الحرارة على أقل إعداد لهما.
- لضبط الحجم و التمجوجات الطبيعية للشعر، اضغط على الزر Cool (تبريد) \*.
- كرر العملية على الأجزاء الأخرى من الشعر.

## التنظيف والعناية

احرص دائماً قبل حفظ أو تنظيف الجهاز على أن تتركه ليبرد تماماً!

### ⚠ خطر الصدمة الكهربائية

اسحب الكابل من الفيشة قبل التنظيف.

لا تغمسي الجهاز ابداً في الماء.

لا تستخدم المنظف العامل ببخار الماء.

- امسح الجهاز من الخارج باستخدام قطعة قماش رطبة فقط، ثم قم بعد ذلك بتجفيفه. ولا يجوز استخدام أية مواد تنظيف حادة أو خادشة.
- افتح حامل شبكة إدخال الهواء وقم بإزالة الشبكة (الشكل A). قم بشطف وتجفيف الشبكة أو قم بتنظيفها باستخدام فرشاة ناعمة. بعد التنظيف، أعد وضع الشبكة وقم بإغلاق الحامل.
- افصلي الأجزاء الملحقة بالجهاز ونظفها. ولا تستخدمها ثانية إلا بعد أن تجف تماماً.

قم بتوصيل فوهة جهاز تصفيف الشعر بالجهاز. ويجب أن تثبت بصوت مسموع. يمكن إدارة الفوهة حسبما يتطلب الأمر.

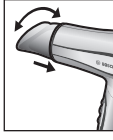

#### الاستخدام

- قم بضبط المروحة ودرجة الحرارة على أعلى إعداد لهما.
- قم بتوجيه تيار الهواء المتدفق مباشرة نحو الجزء المرغوب من الشعر.
- لغرض التثبيت قم بتشغيل زر التبريد وكرر العملية.

**هام:** لا يجوز أبداً أن تلامس الفوهة الشعر مباشرة.

فقط PHD5780 / PHD5980

### وحدة نشر الهواء

تتميز وحدة نشر الهواء بأنها مثالية للشعر المستقيم أو التالف. فهي تصفي حجماً وكثافة أكبر على الشعر الناعم أو الطويل أو متوسط الطول.

أمسك الأطراف المستدقة لوحدة نشر الهواء بحيث تكون متجهة لأعلى وقم بإمالة رأسك من الجنب وتشغيل وحدة نشر الهواء في شعرك من الأسفل، ثم ارفعها لأعلى. يجب أن يستقر الشعر برفق بين الأصابع الفردية لوحدة نشر الهواء أثناء التجفيف.

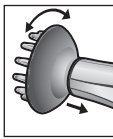

### الرعاية care

عن طريق الضغط على زر الرعاية، يتم تبديل كل من تدفق الهواء ودرجة الحرارة تلقائياً إلى مستوى مضبوط مسبقاً. يعمل إعداد الرعاية على تجفيف الشعر برفق بشكل خاص. ويتميز زر الرعاية بإمكانية تأمينه وإضاءته. يمكن تشغيله في أي وقت أثناء عمل الجهاز. يوفر الإعداد care أيضاً حماية للون الشعر بجميع أنواعه.

### الزر turbo

عن طريق الضغط على وظيفة توربو، يتم زيادة تدفق الهواء، الأمر الذي سيؤدي بدوره إلى تجفيف الشعر بشكل أسرع. يتميز الزر بإمكانية تأمينه في الطرازين (PHD5780 PHD5980)، كما يمكن تشغيله عند أي مستوى تم ضبط المروحة أو درجة الحرارة عليه.

### زر التبريد ❄️

يعتبر زر التبريد من العناصر المثالية لتثبيت قصة الشعر بعد التجفيف، حيث يقوم بالتثبيت من خلال تدفق تيار الهواء البارد بين أجزاء الشعر المختلفة. يمكن تنشيط الوظيفة في أي وقت وتكون نشطة طالما تم الضغط على الزر ❄️.

### فوهة تصفيف الشعر

فوهة تصفيف الشعر مُصممة لتتناسب مع أغراض تجفيف الشعر الموجه وقصات الشعر المُحددة.

لتجفيف الشعر المجفف بمنشفة مسبقاً، حدد إعداد درجة الحرارة 3 وإعداد المروحة 2. المفتاح المفصلي الخاص بالتحكم في درجة الحرارة »»».

3 مرتفع 2 متوسط 1 منخفض



المفتاح المفصلي الخاص بالمروحة »»».

2 قوي 1 ناعم 0 مطفأ

أمسك جهاز نفخ الهواء بعيداً عن رأسك بمسافة تقدر بحوالي 10 سم.

## التأين

مجفف الشعر هذا مجهز بوظيفة التأين بشكل دائم. والأيونات هي عبارة عن الجزيئات المشحونة كهربائياً الموجودة في الطبيعة، والتي يتم تكوينها في مجفف الشعر عن طريق مولد أيونات. ومن خلال ذلك سوف يصبح الشعر أكثر نعومة مع إمكانية تمشيطه بشكل أفضل. كما يتم تقليل الشحنات الاستاتيكية بالشعر، أي «تطاير» الشعر (= التأثير المضاد للاستاتيكية).

ولا يمكن إيقاف وظيفة التأين. وتضيء إشارة LED باللون الأحمر بصفة مستمرة.

## أجزاء الاستعمال والملحقات التكميلية

- 1 المفتاح المفصلي الخاص بالتحكم في درجة الحرارة »»»
- 2 المفتاح المفصلي الخاص بالمروحة »»»
- 3 الزر care
- 4 الزر turbo
- 5 زر تبريد قابل للتثبيت »»»
- 6 إشارة LED
- تضيء باللون الأحمر بصفة مستمرة لعملية التأين
- 7 شبكة دخول الهواء قابلة للخلع
- 8 فوهة تصفيف الشعر
- 9 حلقة التعليق

### فقط PHD5781

10 رباط الكابل

### فقط PHD5780 / PHD5980

11 وحدة نشر الهواء

### فقط PHD5781

يمكن إدارة مقبض جهاز تجفيف الشعر.

## استخدام جهاز تجفيف الشعر

### هام:

- لا تقم أبداً بتغطية فتحة النفخ أو الشفط.
- احرص على مراعاة أن تظل فتحة الشفط خالية تماماً من الوبر أو الشعر.
- إذا زادت درجة حرارة جهاز تجفيف الشعر عن المعدل المسموح به، على سبيل المثال إذا تمت تغطية مدخل الهواء، فإن الجهاز يتوقف عن التشغيل تلقائياً. وسوف يعاود التشغيل بعد بضع دقائق.

احفظ الجهاز بعيداً عن متناول يد الأطفال  
استعملي الجهاز فقط حينما يكون الكابل  
والجهاز لا يعانيان من ضرر ظاهر.  
الإصلاحات التي قد تجرى للجهاز، مثل  
استبدال الكابل المعطوب، لا ينبغي أن يجري  
إلا من قبل قسم خدمة العملاء التابع لنا تجنباً  
لأية مخاطر.

لا تضعي كابل الشبكة أو الجهاز مطلقاً في  
الماء، ولا تعرضي الوصلة لـ:  
• التلامس مع الأجزاء الساخنة.  
• السحب فوق الحواف الحادة.  
• الاستخدام كماسكة.  
لا تستخدمها مع شعر مبلل ينقط منه الماء ولا  
مع شعر اصطناعي.

لا تستخدميه في المناطق القريبة  
من الماء، كما هي الحال في  
حوض الاستحمام (البانيو)،  
المغسلة، أو أحواض ماء أخرى.



#### ⚠️ خطر

لا تقربي الجهاز أبداً من الماء. الخطر قد ينجم  
حينما يكون الجهاز مطفأً أيضاً، ولهذا فمن  
الضروري سحب الكابل من الفيشة بعد الانتهاء  
من الاستعمال أو في حالة الاستخدام المتباعد.  
يمكنك استخدام قاطع دائرة بجهد 30 mA أن  
يوفر أمناً إضافياً. يرجى استشارة فني كهرباء.

**تنبيه!** يمكن أن تصبح كل من فوهة جهاز  
تصفيف الشعر ووحدة نشر الهواء ساخنتين.  
لذا، اتركهما تبردان قبل فكهما.

تهانينا لشرايك هذا الجهاز من Bosch.  
لقد حصلت على منتج فائق الجودة سوف  
يمنحك الكثير من المتعة.

## إرشادات السلامة

الرجاء قراءة واتباع تعليمات الاستخدام  
بغناية، ثم احرصى عليها و احتفظي بها في  
مكان آمن!

يصف دليل الإرشادات هذا مختلف الطرز مع  
ملحقاتها.

هذا الجهاز معد خصيصاً للاستخدام المنزلي  
أو للاستخدام في البيئات الغير تجارية أو  
البيئات الشبيهة بالمنزل. تشمل البيئات  
الشبيهة ببيئة المنزل على مناطق مخصصة  
لأطقم العمل في المحلات والمكاتب والمناطق  
الزراعية والشركات الصغيرة أو مناطق  
مخصصة للاستخدام من قبل الضيوف مثل  
النزل والفنادق الصغيرة والمنشآت السكنية  
المشابهة.

#### ⚠️ خطر الصدمة الكهربائية والحريق

لا توصلي الجهاز بالكهرباء و لا تستخدميه  
إلا حسب التعليمات المثبتة على لوحة الطراز  
والمواصفات.

يمكن استخدام هذا الجهاز بمعرفة الأفراد  
الطبيعيين ممن لا يعانون من مشاكل عقلية  
أو حساسية مفرطة لما يصدره الجهاز من  
سخونة، ولا يجب استخدامه من قبل الأطفال  
أو من لا يستطيعون التحكم في أعصابهم. فقط  
يسمح لهؤلاء باستخدام الجهاز تحت الإشراف  
والمراقبة.

كما ينصح بعدم ترك الجهاز للعبث من قبل  
الأطفال.

## Kundendienst – Customer Service

### **DE Deutschland, Germany**

BSH Hausgeräte Service GmbH  
Zentralwerkstatt  
für kleine Hausgeräte  
Trautskirchener Strasse 6 – 8  
90431 Nürnberg

Online Auftragsstatus, Filterbeutel-  
Konfigurator und viele weitere  
Infos unter: [www.bosch-home.de](http://www.bosch-home.de)

#### Reparaturservice\*

(Mo-Fr: 8.00-18.00 h erreichbar):

Tel.: 01801 33 53 03

<mailto:cp-servicecenter@bshg.com>

bshg.com

#### Ersatzteilbestellung\*

(365 Tage rund um die Uhr erreichbar):

Tel.: 01801 33 53 04

Fax: 01801 33 53 08

<mailto:spareparts@bshg.com>

\*) 3,9 Ct./Min. aus dem Festnetz,

Mobilfunk max. 0,42 €/Min.

### **AE United Arab Emirates,**

الإمارات العربية المتحدة

BSH Home Appliances FZE

Round About 13,

Plot Nr MO-0532A

17312 Jebel Ali Free Zone – Dubai

Tel.: 04 881 4401

Fax: 04 881 4805

### **AT Österreich, Austria**

BSH Hausgeräte  
Gesellschaft mbH  
Werkkundendienst  
für Hausgeräte  
Quellenstrasse 2  
1100 Wien

Tel.: 0810 240 260

innerhalb Österreichs

zum Regionaltarif

Tel.: 0810 700 400

Hotline für Espresso-Geräte  
zum Regionaltarif

Fax: 01 605 75 51212

<mailto:vie-stoerungsannahme@bshg.com>

bshg.com

### **AU Australia**

BSH Home Appliances Pty Ltd

7-9 Arco Lane

HEATHERTON, Victoria 3202

Tel.: 1300 368 339

Fax: 1300 306 818

valid only in AUS

<mailto:bshau-as@bshg.com>

### **BA Bosna i Hercegovina, Bosnia-Herzegovina**

"HIGH" d.o.o.

Odobašina 57

71000 Sarajewo

Info-Line: 061 100 905

Fax: 033 213 513

<mailto:delicnanda@hotmail.com>

### **BE Belgique, België, Belgium**

BSH Home Appliances S.A.

Avenue du Laerbeek 74

Laarbeeklaan 74

1090 Bruxelles – Brussel

Tel.: 070 222 141

Fax: 024 757 291

<mailto:bru-repairs@bshg.com>

### **BG Bulgaria**

EXPO2000-service

Ks. Ljulin, bl.549/B - patrer

1359 Sofia

Tel.: 02 826 0148

Fax: 02 925 0991

<mailto:service@expo2000.bg>

### **BH Bahrain, البحرين**

Khalaifat Est.

P.O.BOX 5111

Manama

Tel.: 1759 2233

Fax: 1759 3340

<mailto:info@khalaifat.com>

### **BR Brasil, Brazil**

Mabe Hortolândia

Eletrodomesticos LTDA.

Rua Barão Geraldo Rezende, 250

13020-440 Campinas/SP

Tel.: 0800 704 5446

Fax: 0193 737 7769

<mailto:bshconsumidor@ATENTO.com.br>

ATENTO.com.br

[www.boscheletrodomesticos.com.br](http://www.boscheletrodomesticos.com.br)

### **CH Schweiz, Suisse,**

**Svizzera, Switzerland**

BSH Hausgeräte AG

Werkkundendienst für

Hausgeräte

Fahrweidstrasse 80

8954 Geroldswil

<mailto:ch-info.hausgeraete@bshg.com>

bshg.com

Service Tel.: 0848 840 040

Service Fax: 0848 840 041

<mailto:ch-reparatur@bshg.com>

Ersatzteile Tel.: 0848 880 080

Ersatzteile Fax: 0848 880 081

<mailto:ch-ersatzteil@bshg.com>

### **CY Cyprus, Κύπρος**

BSH Ikiakes Syskeves-Service

39, Arh. Makaaniou III Str.

2407 Egomi/Nikosia (Lefkosia)

Tel.: 77 77 807

Fax: 022 658 128

<mailto:bsh.service.cyprus@cytanet.com.cy>

### **CZ Česká Republika,**

**Czech Republic**

BSH domácí spotřebiče s.r.o.

Firemní servis domácích

spotřebičů

Pekařská 10b

155 00 Praha 5

Tel.: 0251 095 546

Fax: 0251 095 549

### **DK Danmark, Denmark**

BSH Hvidevarer A/S

Bosch Hvidevareservice

Telegrafvej 4

2750 Ballerup

Tel.: 44 89 89 85

Fax: 44 89 89 86

<mailto:BSH-Service.dk@BSHG.com>

BSHG.com

### **EE Eesti, Estonia**

SIMSON OÜ

RAUA 55

10152 Tallinn

Tel.: 0627 8730

Fax: 0627 8733

<mailto:teenindus@simson.ee>

### **ES España, Spain**

BSH Electrodomésticos

España S. A.

Servicio BSH al Cliente

Polígono Malpica, Calle D

Parcela 96 A

50016 Zaragoza

Tel.: 902 351 352

Fax: 976 578 425

<mailto:CAU-Bosch@bshg.com>

### **FI Suomi, Finland**

BSH Kodinkoneet Oy

Sinimäentie 8 D, PL 86

02631 Espoo

Tel.: 020 7510700

Fax: 020 7510790

<mailto:Bosch-Service-FI@bshg.com>

bshg.com

**FR France**

BSH Electroménager S.A.S.  
50 rue Ardoin – BP 47  
93401 SAINT-OUEN cedex  
Service interventions à domicile:  
01 40 10 11 00

Service Consommateurs:  
0 892 698 010 (0,34 € TTC/mn)  
mailto:soa.consommateurs@  
bshg.com

Service Pièces Détachées et  
Accessoires:  
0 892 698 009 (0,34 € TTC/mn)

**GB Great Britain**

BSH Home Appliances Ltd.  
Customer Service  
Grand Union House  
Old Wolverton Road  
Wolverton  
Milton Keynes MK12 5PT  
To arrange an engineer visit or to  
order replacement spare parts or  
accessories  
Tel.: 0844 892 8979

**GR Greece, Ελλάδα**

BSH Ikiakes Siskeves A. B. E.  
Central Branch Services  
17 km E.O. Athinon-Lamias &  
Potamou 20  
145 64 Kifisia

Greece – Athens  
Tel.: 2104 277 701  
Fax: 2104 277 669

North-Greece – Thessaloniki  
Tel.: 2310 497 200  
Fax: 2310 497 220

South-Greece – Heraklion/Kreta  
Tel.: 2810 325 403  
Fax: 2810 324 585

Central-Greece – Patras  
Tel.: 2610 330 478  
Fax: 2610 331 832  
mailto:cs\_gr\_helpdesk@bshg.com

**HK Hong Kong, 香港**

BSH Home Appliances Limited  
Unit 1 & 2, 3rd Floor  
North Block, Skyway House  
3 Sham Mong Road  
Tai Kok Tsui, Kowloon  
Tel.: 2565 6151  
Fax: 2565 6252  
mailto:bshhkg.service@bshg.com

**HR Hrvatska, Croatia**

Andabaka d.o.o.  
Gunduliceva 10  
21000 Split  
Info-Line: 021 481 403  
Info-Fax: 021 481 402  
mailto:servis@andabaka.hr

**HU Magyarország, Hungary**

BSH Háztartási Készülék  
Kereskedelmi Kft.  
Háztartási gépek márkaszervize  
Királyhágó tér 8-9.  
1126 Budapest

Hibabejelentés  
Tel.: 01 489 5461  
Fax: 01 201 8786  
mailto:hibabejelentés@bsh.hu

Alkatrészrendelés  
Tel.: 01 489 5463  
Fax: 01 201 8786  
mailto:alkatrészrendeles@bsh.hu

**IE Republic of Ireland**

BSH Home Appliances Ltd.  
Unit F4, Ballymount Drive  
Ballymount Industrial Estate  
Walkinstown  
Dublin 12

Service Requests,  
Spares and Accessories  
Tel.: 01450 2655  
Fax: 01450 2520

**IL Israel, ישראל**

C/S/B Home Appliance Ltd.  
Uluel Building  
2, Hamelacha St.  
Industrial Park North  
71293 Lod  
Tel.: 08 9777 222  
Fax: 08 9777 245  
mailto:csb-serv@zahav.net.il

**IS Iceland**

Smith & Norland hf.  
Noatuni 4  
105 Reykjavik  
Tel.: 0520 3000  
Fax: 0520 3011  
www.sminor.is

**IT Italia, Italy**

BSH Elettrodomestici S.p.A.  
Via. M. Nizzoli 1  
20147 Milano (MI)  
Numero verde 800 829120  
mailto:mil-assistenza@bshg.com

**KZ Kazakhstan, Қазақстан**

Kombitechnocenter  
Seyfulina No:422  
480096 Almaty  
Tel.: 272 793 333  
Fax: 272 798 383  
mailto:cts\_pavel@bk.ru

**LB Lebanon, لبنان**

Teheni, Hana & Co.  
Boulevard Dora 4043 Beyrouth  
P.O. Box 90449  
Jdeideh 1202 2040  
Tel.: 01 255 214  
Fax: 01 257 359  
mailto:Info@Teheni-Hana.com

**LT Lietuva, Lithuania**

Senuku Prekybos Centras UAB.  
Jonavos g. 62  
44192 Kaunas  
Tel.: 0372 12146  
Fax: 0372 12165  
www.senukai.lt

**LU Luxembourg**

BSH électroménagers S. A.  
13-15,ZI Breedeweues  
1259 Senningerberg  
Tel.: 26349 300  
Fax: 26349 315  
mailto:lux-service.electromenagers@  
bshg.com  
www.bosch-home.com

**LV Latvija, Latvia**

Sia Olimpeks Elektroniks Ltd.  
Bullu street 70c  
1067 Riga  
Tel.: 07 42 41 37  
mailto:bt@olimpeks.lv

**ME Crna Gora, Montenegro**

Elektronika komerc  
Ulica Slobode 17  
84000 Bijelo polje  
Tel.: 084 432 575  
Fax: 084 432 575  
mailto:elektronikabsh@cg.yu

**MK Macedonia, Македонија**

Vudelgo  
Pero Nakov b.b.  
1000 Skopje  
Tel.: 02 2580 064  
Tel.: 02 2551 099  
mailto:goran@vudelgo.com.mk

**MT Malta**

Oxford House Ltd.  
Notabile Road  
Mrieħel BKR 14  
Tel.: 021 442 334  
Fax: 021 488 656  
www.oxfordhouse.com.mt

**NL Nederlande, Netherlands**

BSH Huishoudapparaten B.V.  
Burg. Stramanweg 122  
1101 EN Amsterdam Zuidoost

Storingsmelding:  
Tel.: 020 430 3 430  
Fax: 020 430 3 445  
mailto:contactcenter-nl@  
bshg.com

Onderdelenverkoop:  
Tel.: 020 430 3 435  
Fax: 020 430 3 400  
mailto:bosch-onderdelen@  
bshg.com

**NO Norge, Norway**

BSH Husholdningsapparater A/S  
Grensesvingen 9

0661 Oslo  
Tel.: 22 66 06 00  
Fax: 22 66 05 50

5052 Bergen  
Tel.: 55 59 68 80  
Fax: 55 59 68 90

7037 Trondheim  
Tel.: 73 95 23 30  
Fax: 73 95 23 40  
mailto:Bosch-Service-NO@  
bshg.com

**NZ New Zealand**

BSH Home Appliances Ltd.  
Unit F 2, 4 Orbit Drive  
Mairangi BAY  
Auckland 0632  
Tel.: 09 477 0492  
Fax: 09 477 2647  
mailto:bshnz-cs@bshg.com

**PL Polska, Poland**

BSH Sprzęt Gospodarstwa  
Domowego Sp. z o.o.  
Al. Jerozolimskie 183  
02-222 Warszawa  
Centrala Serwisu  
Tel.: 0801 191 534  
Fax: 022 57 27 709  
mailto:Serwis.Fabryczny@  
bshg.com

**PT Portugal**

BSPH Electrodomésticos, Lda.  
Rua Alto do Montijo, nº 15  
2790-012 Carnaxide  
Tel.: 707 500 545  
Fax: 21 4250 701  
mailto:careline.portugal@  
bshg.com

**RO România, Romania**

BSH Electrocasnice srl.  
Sos. Bucuresti-Ploiesti,  
nr.17-21, sect.1  
13682 Bucuresti  
Tel.: 0801 000 110  
Fax: 021 203 9731  
mailto:service.romania@  
bshg.com

**RU Russia, Россия**

ООО "БСХ Бытовая техника"  
Сервис от производителя  
Малая Калужская 19  
119071 Москва  
тел.: 495 737 2961  
факс: 495 737 2982  
mailto:mok-kdhl@bshg.com

**SE Sverige, Sweden**

BSH Hushållsapparater AB  
Landsvägen 32  
169 29 Solna  
Tel.: 0771 11 22 77  
mailto:Bosch-Service-SE@  
bshg.com

**SG Singapore, 新加坡**

BSH Home Appliances Pte. Ltd.  
37 Jalan Pemimpin  
Union Industrial Building  
Block A, #01-03  
577177 Singapore  
Tel.: 6751 5000  
Fax: 6751 5005  
mailto:bshsgp.service@bshg.com

**SI Slovenija, Slovenia**

BSH Hišni aparati, d.o.o.  
Litostrajska 48  
1000 Ljubljana  
Tel.: 01 583 08 87  
Fax: 01 583 08 89  
mailto:informacije.servis@  
bshg.com

**SK Slovensko, Slovakia**

Technoservis Bratislava  
Trhová 38  
84108 Bratislava – Doubravka  
Tel.: 02 6446 3643  
Fax: 02 6446 3643

**TR Türkiye, Turkey**

BSH Ev Aletleri Sanayi  
ve Ticaret A. S.  
Cakmak Mahallesi,  
Balkan Caddesi No: 51  
34770 Ümraniye, Istanbul  
Tel.: 0 216 444 6333  
Fax: 0 216 528 9188  
mailto:careline.turkey@bshg.com  
www.bosch-home.com

**TW Taiwan, 台灣**

Achelis Taiwan Co. Ltd.  
4th Floor, No.112  
Chung Hsiao E. Road, Sec. 1  
Taipei ROC 100  
Tel.: 02 5556 2556  
Fax: 02 5556 1235  
www.boschappliance.com.tw

**UA Ukraine, Україна**

Київ  
ТОВ "Дойчелектросервіс"  
тел.: 044 248 71 54, 55  
СП "Аматі-Сервіс"  
тел.: 044 568 51 50  
ТОВ «Техноофіс»  
тел.: 044 274 96 72, 74, 76  
ТОВ "Побуттехсервіс"  
тел.: 044 462 50 05

**XK Kosovo**

NTP GAMA  
Rruga Mag Prishtine-Ferizaj  
70000 Ferizaj  
Tel.: 038 502 448  
Fax: 029 021 434  
mailto:gama\_mb@yahoo.com

**XS Srbija, Serbia**

SZR "SPECIJALELEKTRO"  
Bulevar Milutina Milankovića 34.  
11070 Novi Beograd  
Tel.: 011 2147 110  
Fax: 011 2139 689  
mailto:spec.el@eunet.yu

**ZA South Africa**

BSH Home Appliances (Pty) Ltd.  
15 th Rd., Randjespark  
Private Bag X36, Randjespark  
1685 Midrand – Johannesburg  
Tel.: 086 002 6724  
Fax: 011 265 7852  
mailto:service@bsh.co.za

## Garantiebedingungen DEUTSCHLAND (DE)

Die nachstehenden Bedingungen, die Voraussetzungen und Umfang unserer Garantieleistung beschreiben, lassen die Gewährleistungsverpflichtungen des Verkäufers aus dem Kaufvertrag mit dem Endabnehmer unberührt.

Für dieses Gerät leisten wir Garantie gemäß nachstehenden Bedingungen:

1. Wir beheben unentgeltlich nach Maßgabe der folgenden Bedingungen (Nr. 2 - 6) Mängel am Gerät, die nachweislich auf einem Material- und/ oder Herstellungsfehler beruhen, wenn sie uns unverzüglich nach Feststellung und innerhalb von 24 Monaten nach Lieferung an den Erstendabnehmer gemeldet werden. Zeigt sich der Mangel innerhalb von 6 Monaten ab Lieferung, wird vermutet, dass es sich um einen Material- oder Herstellungsfehler handelt.

2. Die Garantie erstreckt sich nicht auf leicht zerbrechliche Teile wie z.B. Glas oder Kunststoff bzw. Glühlampen.

Eine Garantiepflcht wird nicht ausgelöst durch geringfügige Abweichungen von der Soll-Beschaffenheit, die für Wert und Gebrauchstauglichkeit des Gerätes unerheblich sind, oder durch Schäden aus chemischen und elektrochemischen Einwirkungen von Wasser, sowie allgemein aus anomalen Umweltbedingungen oder sachfremden Betriebsbedingungen oder wenn das Gerät sonst mit ungeeigneten Stoffen in Berührung gekommen ist. Ebenso kann keine Garantie übernommen werden, wenn die Mängel am Gerät auf Transportschäden, die nicht von uns zu vertreten sind, nicht fachgerechte Installation und Montage, Fehlgebrauch, eine nicht haushaltsübliche Nutzung, mangelnde Pflege oder Nichtbeachtung von Bedienungs- oder Montagehinweisen zurückzuführen sind.

Der Garantieanspruch erlischt, wenn Reparaturen oder Eingriffe von Personen vorgenommen werden, die hierzu von uns nicht ermächtigt sind, oder wenn unsere Geräte mit Ersatzteilen, Ergänzungs- oder Zubehörteilen versehen werden, die keine Originalteile sind und dadurch ein Defekt verursacht wird.

3. Die Garantieleistung erfolgt in der Weise, dass mangelhafte Teile nach unserer Wahl unentgeltlich instandgesetzt oder durch einwandfreie Teile ersetzt werden.

Geräte, die zumutbar (z.B. im PKW) transportiert werden können, und für die unter Bezugnahme auf diese Garantie eine Garantieleistung beansprucht wird, sind unserer nächstgelegenen Kundendienststelle oder unserem Vertragskundendienst zu übergeben oder zuzusenden. Instandsetzungen am Aufstellungsort können nur für stationär betriebene (feststehende) Geräte verlangt werden.

Es ist jeweils der Kaufbeleg mit Kauf- und/oder Lieferdatum vorzulegen. Ersetzte Teile gehen in unser Eigentum über.

4. Sofern die Nachbesserung von uns abgelehnt wird oder fehlschlägt, wird innerhalb der oben genannten Garantiezeit auf Wunsch des Endabnehmers kostenfrei gleichwertiger Ersatz geliefert.

5. Garantieleistungen bewirken weder eine Verlängerung der Garantiefrist, noch setzen sie eine neue Garantiefrist in Lauf. Die Garantiefrist für eingebaute Ersatzteile endet mit der Garantiefrist für das ganze Gerät.

6. Weitergehende oder andere Ansprüche, insbesondere solche auf Ersatz außerhalb des Gerätes entstandener Schäden sind - soweit eine Haftung nicht zwingend gesetzlich angeordnet ist - ausgeschlossen.

Diese Garantiebedingungen gelten für in Deutschland gekaufte Geräte. Werden Geräte ins Ausland verbracht, die die technischen Voraussetzungen (z.B. Spannung, Frequenz, Gasarten, etc.) für das entsprechende Land aufweisen und die für die jeweiligen Klima- und Umweltbedingungen geeignet sind, gelten diese Garantiebedingungen auch, soweit wir in dem entsprechenden Land ein Kundendienstnetz haben. Für im Ausland gekaufte Geräte gelten die von unserer jeweils zuständigen Landesvertretung herausgegebenen Garantiebedingungen. Diese können Sie über Ihren Fachhändler, bei dem Sie das Gerät gekauft haben, oder direkt bei unserer Landesvertretung anfordern.

### Beachten Sie unser weiteres Kundendienst-Angebot:

Auch nach Ablauf der Garantie stehen Ihnen unser Werkskundendienst und unsere Servicepartner zur Verfügung.

**Robert Bosch Hausgeräte GmbH**  
Carl-Wery-Str. 34 / 81739 München // Germany

Für Produktinformationen sowie Anwendungs- und Bedienungsfragen aus Deutschland:

## Bosch-Infoteam

(Mo-Fr: 8.00-18.00 Uhr erreichbar)

Tel.: 01805 267242\* oder unter

**bosch-infoteam@bshg.com**

\*) 0,14 €/Min. aus dem Festnetz,

Mobilfunk max. 0,42 €/Min.

Nur für Deutschland gültig!