

**PHS200.**



**BOSCH**

**de** Gebrauchsanleitung  
**en** Operating instructions  
**fr** Notice d'utilisation  
**it** Istruzioni per l'uso  
**nl** Gebruiksaanwijzing  
**da** Brugsanvisning  
**no** Bruksanvisning  
**sv** Bruksanvisning  
**fi** Käyttöohje

**es** Instrucciones de uso  
**pt** Instruções de serviço  
**el** Οδηγίες χρήσης  
**tr** Kullanma kılavuzu  
**pl** Instrukcja obsługi  
**hu** Használati utasítás  
**uk** Інструкція з експлуатації  
**ru** Инструкция по эксплуатации  
**ar** تعليمات الاستخدام

<b>de</b>	<b>2</b>
<b>en</b>	<b>3</b>
<b>fr</b>	<b>5</b>
<b>it</b>	<b>7</b>
<b>nl</b>	<b>9</b>
<b>da</b>	<b>11</b>
<b>no</b>	<b>13</b>
<b>sv</b>	<b>15</b>
<b>fi</b>	<b>16</b>
<b>es</b>	<b>18</b>
<b>pt</b>	<b>20</b>
<b>el</b>	<b>22</b>
<b>tr</b>	<b>25</b>
<b>pl</b>	<b>29</b>
<b>hu</b>	<b>31</b>
<b>uk</b>	<b>33</b>
<b>ru</b>	<b>35</b>
<b>ar</b>	<b>38</b>

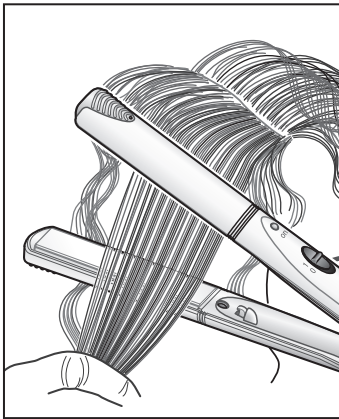
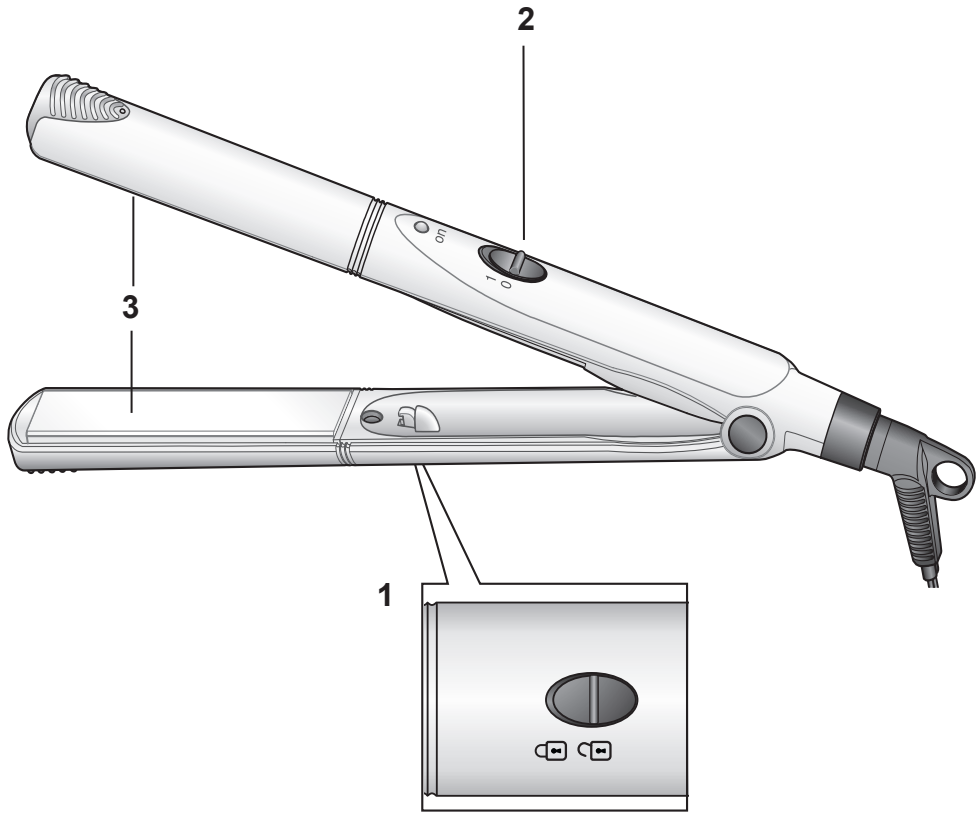

**A**

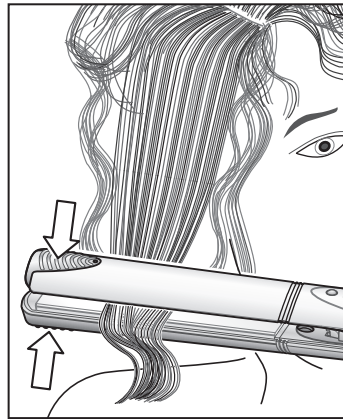

**B**

**Die Gebrauchsanleitung bitte sorgfältig durchlesen, danach handeln und aufbewahren!**

## Sicherheitshinweise

### ⚠ Stromschlaggefahr und Brandgefahr

Gerät nur nach Angaben auf dem Typenschild anschließen und betreiben.

Personen (auch Kinder) mit verminderten körperlichen Sinneswahrnehmungs- oder geistigen Fähigkeiten oder mit mangelnder Erfahrung und Wissen, das Gerät nicht bedienen lassen, außer sie werden beaufsichtigt oder hatten eine Einweisung bezüglich des Gebrauchs des Gerätes durch eine Person, die für ihre Sicherheit verantwortlich ist.

Kinder beaufsichtigen, um zu verhindern, dass sie mit dem Gerät spielen.

Nur benutzen, wenn Zuleitung und Gerät keine Beschädigungen aufweisen.

Stecker nach jedem Gebrauch oder im Fehlerfall ziehen.

Reparaturen am Gerät, wie z.B. eine beschädigte Zuleitung austauschen, dürfen nur durch unseren Kundendienst ausgeführt werden, um Gefährdungen zu vermeiden. Zuleitung nicht

- mit heißen Teilen in Berührung bringen
- über scharfe Kanten ziehen
- als Traggriff benutzen.

Die Keramikplatten werden heiß. Das Gerät nur an den Griffbereichen anfassen.

Nicht an tropfnassen Haaren oder Kunststoffhaaren anwenden.

Jeden Kontakt mit der Haut vermeiden.



**Nicht in der Nähe von Wasser benutzen, das in Bädewannen, Waschbecken oder anderen Gefäßen enthalten ist.**

### ⚠ Lebensgefahr

Gerät nie mit Wasser in Berührung bringen. Gefahr besteht auch bei ausgeschaltetem Gerät, deshalb nach Gebrauch und bei Unterbrechung während der Benutzung den Stecker ziehen.

Zusätzlichen Schutz bietet der Einbau eines Fehlerstrom-Schutzschalters bis 30 mA in die Hausinstallation. Bitte von einem Elektroinstallateur beraten lassen.

## Teile und Bedienelemente

- 1 Schieber für Verriegelung
- 2 EIN / AUS Schalter mit Kontrolllampe rot
- 3 Keramiklackierte Heizplatten

## Inbetriebnahme

- ▶ Das Gerät einstecken und auf eine gerade, Hitze unempfindliche Fläche legen.  
Der Schieber **1** muss auf  stehen.
- ▶ Mit dem Schalter **2** einschalten, die rote Lampe leuchtet.
- ▶ Das Gerät heizt nun auf und kann nach ca. 1 Minute benutzt werden.

## Anwendung

Der Haarglätter ist für Lang- und Kurzhaar geeignet.

- Das Gerät im handtuchtrockenen oder trockenem Haar verwenden.
- Nur im unbehandeltem, gesunden Haar anwenden oder spezielle Produkte zum Glätten benutzen.
- Bei dauergewelltem oder getöntem Haar nur selten einsetzen.

**Info:** Feines Haar reagiert besonders schnell auf die Behandlung. Die gleichmäßige Wärmeabgabe ist besonders schonend für das Haar. Das Ergebnis ist glattes Haar mit intensivem, seidigem Glanz.

- ▶ Die beiden Heizplatten entriegeln, dazu Schieber 1 auf  stellen.
- ▶ Das glattgekämmte Haar in gleichmäßig breite Strähnen einteilen (ca. 5 cm breit)
- ▶ Eine vorbereitete Strähne am Haaransatz zwischen die Platten legen.  
Bild A
- ▶ Die Platten zusammendrücken und sanft und gleichmäßig bis zu den Haarspitzen ziehen.  
Bild B
- ▶ Alle Strähnen so behandeln. Vor dem fertig Frisieren das Haar gut auskühlen lassen.

**Wichtig:** Nie länger als 2 Sekunden an einer Stelle verweilen.

Vor Aufbewahrung oder Reinigung das Gerät immer vollständig abkühlen lassen.

## Reinigung und Pflege

### **Stromschlaggefahr!**

Vor dem Reinigen den Netzstecker ziehen.  
Das Gerät niemals in Wasser tauchen.  
Keinen Dampfreiniger benutzen.  
Das Gerät außen nur mit einem feuchten Tuch abwischen und anschließend nachtrocknen. Keine scharfen oder scheuernden Reinigungsmittel verwenden.

## Entsorgung

Dieses Gerät ist entsprechend der europäischen Richtlinie 2002/96/EG über Elektro- und Elektronik-Altgeräte (waste electrical and electronic equipment – WEEE) gekennzeichnet. Die Richtlinie gibt den Rahmen für eine EU-weit gültige Rücknahme und Verwertung der Altgeräte vor.  
Über aktuelle Entsorgungswege bitte beim Fachhändler informieren.

Änderungen vorbehalten.

**Please read through the instructions carefully and proceed accordingly; store in a safe place!**

## Safety notes

### **Danger of electric shock and fire**

Connect and operate the appliance only according to the type plate specifications. This appliance is not intended for use by persons (including children) with reduced physical, sensory or mental capabilities, or lack of experience and knowledge, unless they have been given supervision or instruction concerning use of the appliance by a person responsible for their safety. Children should be supervised to ensure that they do not play with the appliance. Use only if power cord and appliance show no signs of damage.

Unplug after every use or if defective.

Repairs to the appliance, such as replacing a damaged power cord, may only be carried out by our customer service in order to avoid risks.

The power cord should not

- touch hot parts,
- be pulled over sharp edges,
- be used as a carrying handle.

The ceramic plates will heat up.

Hold the appliance only by its grip handles.

Do not use if hair is very wet.

Do not use on fake hair.

Avoid any skin contact.



**Do not use near water contained in bathtubs, sinks, or in other containers.**

### **Danger**

Never allow the appliance to touch water. Even a switched off appliance poses a danger; unplug the appliance after every use or when interrupted during use. Installing a ground fault circuit interrupter up to 30 mA in the house offers additional protection. Please consult an electrician.

## Parts and operating controls

- 1 Slide button for locking
- 2 ON / OFF switch with red indicator light
- 3 Ceramic-enameled heating plates

## Operation

- ▶ Plug in the appliance and place on a level surface that is insensitive to heat. Slide button **1** must be at  (closed position).
- ▶ Turn on with switch **2**: the red indicator lamp will light up.
- ▶ The appliance will now heat up; it will be ready for use after about one minute.

## Use

The hair straightener is suitable for long and short hair.

- Use the appliance on towel-dry or dry hair.
- Use only on untreated healthy hair, or use special straightening products.
- Use less frequently on chemically treated hair (perm, colour rinse).

**Information:** Fine hair responds especially quickly to the treatment. The even heat emission is especially gentle on the hair. The result is smooth hair with an intensive, silky shine.

- ▶ Unlock both heating plates, set slide button **1** to .
- ▶ Comb hair and section into even strands (about 5 cm wide).
- ▶ Starting from the roots, place a strand of hair between the plates. Figure **A**
- ▶ Press the plates together and pull down gently and evenly towards the ends. Figure **B**
- ▶ Treat all strands in the same manner. Allow hair to cool completely before finishing your hairstyle.

**Important:** Never leave in one place longer than 2 seconds.

Always let the appliance cool completely before storing it away or cleaning it.

## Cleaning and maintenance

### **Danger of electric shock!**

Unplug before cleaning.

Never submerge the appliance in water.

Do not use a steam cleaner.

Wipe off the appliance with a damp cloth and dry off with a clean, dry cloth. Do not use strong or abrasive cleansers.

## Disposal

This appliance is labelled in accordance with the European Directive 2002/96/EG relating to waste electrical and electronic equipment – WEEE. The directive provides the framework for the EU-wide take-back and disposal of end-of-life appliances. Please ask your specialist retailer about current disposal facilities.

## Guarantee

The guarantee conditions for this appliance are as defined by our representative in the country in which it is sold. Details regarding these conditions can be obtained from the dealer from whom the appliance was purchased. The bill of sale or receipt must be produced when making any claim under the terms of this guarantee.

Changes reserved.

**Lire attentivement ce mode d'emploi, s'y conformer lors de l'utilisation et le conserver !**



**Ne pas utiliser à proximité des baignoires, des lavabos ou autres récipients contenant de l'eau.**

## Consignes de sécurité

### **⚠ Risque de chocs électriques et d'incendie**

Ne brancher et n'utiliser l'appareil que conformément aux données indiquées sur la plaquette de type.

Ne pas confier l'appareil à des enfants ou à des personnes aux capacités sensorielles ou intellectuelles diminuées ou ne disposant pas d'une expérience ou d'une connaissance suffisante, sauf si elles le font sous surveillance ou si elles ont bénéficié préalablement d'une mise au courant à propos de la manipulation de l'appareil de la part de la personne responsable de leur sécurité.

Bien surveiller les enfants afin de les empêcher de jouer avec l'appareil.

N'utiliser que lorsque le cordon et l'appareil ne présentent aucun dommage.

Retirer la fiche après chaque utilisation ou en cas de dysfonctionnement.

Les réparations sur l'appareil telles que remplacement d'un cordon endommagé ne doivent être effectuées que par notre SAV afin d'éviter tout danger.

Ne pas mettre le cordon

- en contact avec des pièces brûlantes
- ne pas le tirer au-dessus de bords coupants
- ne pas l'utiliser comme poignée.

Les plaques céramiques deviennent brûlantes. Ne prendre l'appareil que dans les zones-poignée.

Ne pas utiliser si les cheveux sont encore très mouillés ou avec des cheveux synthétiques.

Éviter tout contact avec la peau.

### **⚠ Danger de mort**

Ne jamais mettre l'appareil au contact de l'eau. Il y a également risque lorsque l'appareil est éteint. C'est la raison pour laquelle après utilisation ou lors d'une interruption d'utilisation, il faut retirer la fiche.

L'installation d'un interrupteur de protection contre les courants de court-circuit jusqu'à 30 mA dans la maison offre une protection supplémentaire. Se faire conseiller par un monteur en dispositifs électriques.

## Pièces et éléments d'utilisation

- 1 Bouton de déverrouillage
- 2 Interrupteur marche / arrêt avec témoin lumineux rouge
- 3 Plaques chauffantes à laque céramique

## Mise en service

- ▶ Brancher l'appareil et poser sur une surface droite insensible à la chaleur. Le bouton **1** doit se trouver sur  (fermé).
- ▶ Mettre en marche avec l'interrupteur **2**, le témoin rouge s'allume.
- ▶ L'appareil monte en température, il est chaud au bout d'une minute environ.

## Application

L'appareil est prévu pour les cheveux courts et les cheveux longs.

- Utiliser l'appareil avec des cheveux séchés avec une serviette-éponge ou complètement secs.
- N'utiliser qu'avec des cheveux non traités et sains ou utiliser des produits spéciaux pour lisser.
- Ne pas utiliser souvent avec des permanentes ou des cheveux teintés.

**Info:** les cheveux fins réagissent particulièrement rapidement à ce traitement. L'émission de chaleur régulière ménage tout particulièrement les cheveux. Le résultat en est des cheveux lisses à brillance intense et soyeuse.

- ▶ Déverrouiller les deux plaques chauffantes, à cet effet, placer le bouton 1 sur  (ouvert).
- ▶ Former des mèches régulières avec les cheveux peignés et lissés (env. 5 cm de large).
- ▶ Placer une mèche préparée, à la naissance des cheveux, entre les plaques. Illustration **A**
- ▶ Presser les deux plaques et tirer en douceur et régulièrement jusqu'à la pointe des cheveux. Illustration **B**
- ▶ Faire de même avec toutes les mèches. Avant de terminer la coiffure, laisser bien refroidir les cheveux.

**Important:** Ne pas rester plus de 2 secondes au même endroit.

Avant de ranger ou de nettoyer l'appareil, toujours le laisser refroidir complètement.

## Nettoyage et entretien

 **Danger de chocs électriques !**  
Avant le nettoyage, retirer la fiche de réseau.

Ne jamais plonger l'appareil dans l'eau.  
Ne pas utiliser d'appareil de nettoyage à vapeur.

Ne nettoyer l'extérieur de l'appareil qu'avec un chiffon humide. Ne pas utiliser de nettoyant agressif ou récurant.

## Mise au rebut

Cet appareil est identifié selon la Directive européenne 2002/96/CE relative aux déchets d'équipements électriques et électroniques (DEEE). Cette directive définit les conditions de collecte et de recyclage des anciens appareils à l'intérieur de l'Union Européenne. S'informer auprès du revendeur sur la procédure actuelle de recyclage.

## Garantie

Les conditions de garantie applicables sont celles publiées par notre distributeur dans le pays où a été effectué l'achat. Le revendeur chez qui vous vous êtes procuré l'appareil fournira les modalités de garantie sur simple demande de votre part. En cas de recours en garantie, veuillez toujours vous munir de la preuve d'achat.

Sous réserve de modifications.

**Leggere, osservare e conservare le istruzioni con cura!**

## Avvertenze di sicurezza

### **Rischio di scossa elettrica e di incendio**

Collegare e far funzionare l'apparecchio solo conformemente alle indicazioni fornite sulla targhetta.

Non permettere l'uso dell'apparecchio ai bambini o a soggetti con capacità sensoriali o psichiche ridotte o non dotati di sufficienti esperienze e conoscenze, a meno che non siano sorvegliati o non abbiamo ricevuto istruzioni sull'uso dell'apparecchio da una persona si assuma la responsabilità per tali soggetti.

Sorvegliare i bambini, per evitare che giochino con l'apparecchio.

Utilizzare solo se il cavo e l'apparecchio non presentano difetti.

Estrarre la spina dopo ogni utilizzo o in caso di guasto.

Al fine di evitare rischi, le riparazioni sull'apparecchio, come ad es. la sostituzione di un cavo danneggiato, sono consentite solo al nostro servizio clienti.

Il cavo

- non deve essere messo a contatto con parti calde
- non deve essere teso su bordi affilati
- non deve essere utilizzato come maniglia.

Le piastre in ceramica diventano calde.

Mantenere l'apparecchio soltanto dalle apposite maniglie.

Non utilizzare su capelli grondanti d'acqua o artificiali.

Evitare qualunque contatto con la pelle.



**Non utilizzare vicino all'acqua contenuta nella vasca da bagno, nel lavandino o in altri contenitori.**

### **Pericolo di morte**

Non mettere l'apparecchio a contatto con l'acqua. Il rischio sussiste anche quando l'apparecchio è spento, pertanto, estrarre la spina dopo l'utilizzo o in caso di pausa durante l'uso.

L'installazione nell'impianto elettrico di un interruttore automatico per corrente di guasto fino a 30 mA garantisce una protezione aggiuntiva. Si prega di consultare un elettricista.

## Componenti ed elementi di controllo

- 1 Corsore di blocco
- 2 Interruttore ON/OFF con spia rossa
- 3 Piastre riscaldanti in ceramica

## Messa in funzione

- ▶ Collegare l'apparecchio alla presa e appoggiarlo su una superficie non sensibile al calore.  
Portare il cursore **1** su .
- ▶ Accendere l'apparecchio con l'interruttore **2**, la spia rossa si illumina.
- ▶ L'apparecchio si riscalda e può essere utilizzato dopo un minuto circa.

## Utilizzo

L'apparecchio è stato concepito per l'impiego su capelli corti e lunghi.

- Utilizzare l'apparecchio esclusivamente su capelli asciutti o ben tamponati con un asciugamano.
- Utilizzare esclusivamente su capelli sani, non trattati oppure utilizzare speciali prodotti liscianti.
- Utilizzare solo occasionalmente su capelli mossi o ricci.

**Info:** I capelli sottili reagiscono rapidamente al trattamento. L'emissione omogenea di calore ha un eccezionale effetto estetico sui capelli, rendendoli lisci con una lucentezza intensa, simile a seta.

- ▶ Sbloccare entrambe le piastre riscaldanti, portando il cursore **1** su .
- ▶ Dividere i capelli in ciocche pettinate della stesse dimensioni (circa 5 cm)
- ▶ Inserire una ciocca tra le piastre.  
Fig. A
- ▶ Premere le piastre e tirare in maniera omogenea e delicata fino alle punte.  
Fig. B
- ▶ Trattare allo stesso modo tutte le ciocche. Prima della messa in piega definitiva, far raffreddare bene i capelli.

**Importante:** Non indugiare per oltre 2 secondi in un unico punto.

Prima di riporre o di pulire l'apparecchio lasciare che si raffreddi completamente.

## Pulizia e cura

### **Rischio di scossa elettrica!**

Prima di effettuare la pulizia, estrarre la spina elettrica.

Non immergere mai l'apparecchio nell'acqua.

Non utilizzare un pulitore a vapore.

Pulire l'apparecchio solo con l'ausilio di un panno umido e asciugare. Non utilizzare detersivi corrosivi o abrasivi.

## Smaltimento

Questo apparecchio è contrassegnato conformemente alla Direttiva europea 2002/96/CE Rifiuti di apparecchiature elettriche ed elettroniche (waste electrical and electronic equipment -WEEE). La direttiva stabilisce il quadro generale per un ritiro e recupero valido in tutta l'UE. Informarsi presso il rivenditore specializzato sulle attuali disposizioni per la rottamazione.

## Garanzia

Per questo apparecchio sono valide le condizioni di garanzia pubblicate dal nostro rappresentante nel paese di vendita. Il rivenditore, presso il quale è stato acquistato l'apparecchio, è sempre ben disposto a fornire a richiesta informazioni a proposito. Per l'esercizio del diritto di garanzia è comunque necessario presentare il documento di acquisto.

Con riserva di modifica.

**Lees a.u.b. de gebruiksaanwijzing nauwkeurig door, bewaar deze zorgvuldig en handel ernaar!**

## Veiligheidsaanwijzingen

### **Gevaar voor elektrische schokken en brand**

Het apparaat uitsluitend volgens de gegevens op het typeplaatje aansluiten en bedienen.

Personen (ook kinderen) met fysieke, zintuiglijke of geestelijke beperkingen of met een gebrek aan ervaring en kennis mogen het apparaat niet gebruiken, tenzij ze daarbij onder toezicht staan of worden begeleid door een persoon die voor hun veiligheid verantwoordelijk is.

Let erop dat kinderen niet met het apparaat spelen.

Uitsluitend gebruiken indien stroomkabel en apparaat niet beschadigd zijn.

Na elk gebruik en in geval van storingen de stekker uit het stopcontact trekken.

Reparaties aan het apparaat, bijv. een beschadigde stroomkabel vervangen, mogen uitsluitend worden uitgevoerd door onze klantenservice, om gevaarlijke situaties te voorkomen.

Stroomkabel niet

- met hete onderdelen in aanraking laten komen
- over scherpe randen trekken
- als draaggreep gebruiken.

De keramische platen worden heet. Het apparaat uitsluitend vasthouden aan de handgrepen.

Niet op kletsnat of kunststof haar gebruiken. Elk contact met de huid vermijden.



**Niet gebruiken in de buurt van water, dat zich in badkuipen, wastafels of andere reservoirs bevindt.**

### **Levensgevaar**

Het apparaat nooit met water in aanraking laten komen. Er bestaat ook gevaar bij een uitgeschakeld apparaat, daarom na gebruik of tijdens een onderbreking van het gebruik de stekker uit het stopcontact trekken.

De inbouw van een aardlekschakelaar tot 30 mA in de huisinstallatie biedt extra bescherming. Laat u hiervoor adviseren door een erkend elektroninstallateur.

## Onderdelen en bedieningselementen

- 1 Schuif voor vergrendeling
- 2 AAN/UIT-schakelaar met rood controlelampje
- 3 Verwarmingsplaten met keramische lak

## In gebruik nemen

- ▶ De stekker van het apparaat in het stopcontact steken en het op een recht, hittebestendig oppervlak leggen. Schuif 1 moet op  (dicht) staan.
- ▶ Met schakelaar 2 inschakelen, het rode lampje brandt.
- ▶ Het apparaat warmt nu op en kan na ca. één minuut worden gebruikt.

## Gebruik

Het apparaat is geschikt voor lang en kort haar.

- Het apparaat gebruiken voor handdoekdroog of droog haar.
- Uitsluitend gebruiken op onbehandeld, gezond haar of speciale producten voor ontkrullen gebruiken.
- Bij gepermanent of geverfd haar slechts af en toe gebruiken.

**Info:** Dun haar reageert erg snel op de behandeling. De gelijkmatige afgifte van de warmte ontziet het haar. Het resultaat is steil haar met een intensieve, zijdeachtige glans.

- ▶ De twee warmteplaten ontgrendelen, zet hiervoor schuif **1** op  (open).
- ▶ Het glad gekamde haar verdelen in even brede plukken (ca. 5 cm breed)
- ▶ Een voorbereide pluk bij de implant tussen de platen leggen.  
Afbeelding **A**
- ▶ De platen samendrukken en zacht en gelijkmatig naar de haarpunten trekken.  
Afbeelding **B**
- ▶ Alle plukken op deze manier behandelen. Voordat u het kapsel voltooit, het haar goed laten afkoelen.

**Belangrijk:** Niet langer dan 2 seconden op dezelfde plaats gebruiken.

Laat het apparaat altijd volledig afkoelen, voor u het opbergt of reinigt.

## Reiniging en verzorging

### **Gevaar voor elektrische schokken!**

Vóór het schoonmaken de stekker uit het stopcontact trekken.

Het apparaat nooit in water onderdompelen.

Geen stoomreiniger gebruiken.

Het apparaat aan de buitenkant alleen met een vochtige doek schoonmaken.

Geen scherpe of schurende schoonmaakmiddelen gebruiken.

## Afval

Dit apparaat is gemarkeerd volgens de Europese richtlijn betreffende afgedankte elektrische en elektronische apparatuur (AEEA) 2002/96/EG. Deze richtlijn bepaalt het kader voor de terugname en verwerking van afgedankte apparatuur, dat over heel Europa wordt toegepast.

Raadpleeg uw gespecialiseerde handelaar voor de geldende voorschriften inzake afvalverwijdering.

## Garantie

Voor dit apparaat gelden de garantievoorwaarden die worden uitgegeven door de vertegenwoordiging van ons bedrijf in het land van aankoop. De leverancier, bij wie u het apparaat heeft gekocht, geeft u hierover graag meer informatie. Om aanspraak te maken op de garantie heeft u altijd uw aankoopbewijs nodig.

Wijzigingen voorbehouden.

**Du bedes læse brugsvejledningen grundigt, overholde og opbevare den!**

## Sikkerhedshenvisninger

### **Fare for elektriske stød og brandfare**

Apparatet må kun tilsluttes og bruges i overensstemmelse med oplysningerne på typeskiltet.

Personer (også børn) med nedsatte fysiske sanssevner eller nedsat åndsevne eller personer, der mangler erfaring og viden, må ikke benytte glattejernet, medmindre dette sker under opsyn eller de har fået en grundig instruktion af en person, der har ansvaret for deres sikkerhed.

Børn skal holdes under opsyn for at forhindre, at de benytter glattejernet til leg. Må kun bruges, hvis tilledningen og apparatet ikke viser tegn på beskadigelse. Stikket skal trækkes ud efter hver anvendelse eller i tilfælde af fejl.

For at undgå farer må reparationer på apparatet, f.eks. udskiftning af en beskadiget tilledning, kun udføres af vores kunde-service.

Tilledningen må ikke

- komme i kontakt med varme dele
- trækkes over skarpe kanter
- bruges som bæregreb.

De keramiske plader bliver varme. Tag kun fat i apparatet i grebsområderne.

Må ikke bruges på dryppende vådt hår og syntetisk hår.

Undgå enhver kontakt med huden.



**Må ikke benyttes i nærheden af rindende vand eller vand, der er hældt op i enten håndvask, badekar eller andre beholdere.**

### **Livsfare**

Apparatet må aldrig komme i kontakt med vand. Der er også fare, når apparatet er slukket; derfor skal stikket trækkes ud efter brug og hvis anvendelsen afbrydes.

For yderligere beskyttelse sørger installationen af et fejlstrømsrelæ op til 30 mA i hjemmets elinstallation. Elinstallatøren kan give råd og vejledning.

## Dele og betjenings-elementer

- 1 Skyder til låsning
- 2 TIL/FRA-afbryder med rød kontrollampe
- 3 Keramiklakerede varmeplader

## Ibrugtagning

- ▶ Sæt stikket i en stikdåse og placér apparatet på en lige, varmebestandig overflade. Skyderen **1** skal være sat til  (låst).
- ▶ Tænd med afbryderen **2**, den røde lampe lyser.
- ▶ Glattejernet opvarmes og er klar til brug efter ca. et minut.

## Anvendelse

Apparatet er egnet til kort og langt hår.

- Apparatet skal bruges på håndklædetørt eller tørt hår.
- Må kun bruges på ubehandlet, sundt hår, eller brug særlige produkter til glatning.
- Må kun bruges sjældent på permanentet eller tonet hår.

**Info:** Fint hår reagerer særlig hurtigt på behandlingen. Den ensartede varmefordeling er særlig skånende for håret. Resultatet er glat hår med intensiv, silkeagtig glans.

- ▶ Lås de to varmeplader op: sæt skyderen **1** til .
- ▶ Del det redte hår op i lige brede hårtotter (bredde ca. 5 cm).
- ▶ Læg en forberedt hårtot mellem pladerne ved hovedbunden.  
Billede **A**
- ▶ Tryk pladerne sammen og træk dem blødt og jævnt til hårspidserne.  
Billede **B**
- ▶ Alle hårtotter behandles på samme måde. Lad håret køle helt af, inden det redes.

**Vigtig:** Lad aldrig apparatet blive på samme sted i mere end 2 sekunder.

Glattejernet skal være kølet helt af, inden det renses eller lægges til opbevaring.

## Rengøring og pleje

### **Fare for elektriske stød!**

Træk netstikket ud før rengøringen.

Sænk aldrig apparatet ned i vand.

Brug ikke damprensere.

Apparatets ydre må kun tørres af med en fugtig klud. Brug ikke skarpe eller skurende rengøringsmidler.

## Bortskaffelse

Maskinen er mærket iht. det europæiske direktiv 2002/96/EC om affald af elektriske og elektroniske produkter (waste electrical and electronic equipment-WEEE).

Direktivet fastsætter fælles EU-regler om tilbagesøgning, håndtering og genbrug af elektrisk. Du kan få nærmere informationer om aktuelle muligheder for bortskaffelse i faghandlen.

## Reklamationsret

På dette apparat yder BOSCH 2 års reklamationsret. Købsnota skal altid vedlægges ved indsendelse til reparation, hvis denne ønskes udført indenfor retten til reklamation. Medfølger købsnota ikke, vil reparationen altid blive udført mod beregning.

### Indsendelse til reparation

Skulle Deres BOSCH apparat gå i stykker, kan det indsendes til vort serviceværksted: BSH Hvidevarer A/S, Telegrafvej 6, 2750 Ballerup, tlf. 44 89 88 10.

Ret til ændringer forbeholdes.

Vennligst les denne bruksanvisningen nøye og følg den. Oppbevar bruksanvisningen til senere bruk!

## Sikkerhetsinformasjon

### ⚠ Fare for strømstøt og brann

Apparatet skal bare tilkobles strømmettet og brukes i samsvar med opplysningene på typeskiltet.

Personer (også barn) med reduserte sanseevner eller mentale ferdigheter eller som ikke har den erfaringen og kunnskapen som kreves, skal ikke ta apparatet i bruk.

Unntak gjelder bare hvis de har tilsyn eller har blitt forklart hvordan apparatet skal håndteres av en person som er ansvarlig for sikkerheten deres.

Barn må være under tilsyn for å unngå at de leker med apparatet.

Produktet må bare brukes når strømkabelen og selve apparatet er uten skade.

Etter bruk og ved eventuelle feil skal støpselet tas ut av stikkontakten.

For å unngå farlige situasjoner må apparatet ikke repareres av andre enn produsentens kundeservice. Dette gjelder f.eks. ved utskifting av en skadet strømkabel.

Strømkabelen

- må ikke komme i berøring med varme gjenstander,
- må ikke dras over skarpe kanter,
- må ikke brukes til å holde apparatet i.

Keramikkplatene blir varme. Apparatet skal bare holdes i de områder som kan/skal berøres med hendene (ikke i områder som blir varme, ikke i strømkabelen).

Ikke bruk apparatet når håret er vått, eller på kunstig hår.

Unngå enhver kontakt mellom apparatet og huden.



**Må ikke brukes i nærheten av badekar, vaskeservant eller lignende beholdere som inneholder vann.**

### ⚠ Livsfare

Apparatet må aldri komme i berøring med vann. Fare kan også oppstå når apparatet er slått av, ta derfor alltid ut støpselet etter bruk eller når du legger apparatet fra deg midlertidig.

Ytterligere vern gir en jordfeilbryter, opptil 30 mA, som monteres i sikringsskapet. Nærmere opplysninger gis av nærmeste elektroentreprenør.

## Deler og betjenings-elementer

- 1 Skyveknapp for låsing
- 2 PÅ / AV-bryter med rød kontrollampe
- 3 Keramikkklakkerte varmeplater

## Før bruk

- ▶ Sett støpselet i veggkontakten og legg apparatet på en plan, varmebestandig overflate. Skyveknappen (1) må stå på .
- ▶ Slå apparatet på med bryteren (2) – den røde lampen lyser.
- ▶ Apparatet blir nå varmt og kan brukes etter ca. et minutt.

## Bruk

Apparatet egner seg for langt og kort hår.

- Bruk apparatet når håret er håndkle-tørt eller helt tørt.
- Bruk apparatet bare på ubehandlet, uskadet hår, eller bruk spesielle produkter for å glatte håret.
- I hår med permanent eller i farget hår skal apparatet brukes bare en sjelden gang.

**Merk:** Fint hår reagerer spesielt raskt på behandlingen. Apparatet avgir varmen jevnt, noe som er spesielt skånsomt for håret. Resultatet er glatt hår med en intensiv, silkeaktig glans.

- ▶ Lås opp varmeplatene ved å skyve knappen (1) til .
- ▶ Del håret som du har glattet med en kam, i like brede partier (ca. 5 cm brede).
- ▶ Ta et av hårpartiene og legg det ved hårbunnen mellom platene.  
Bilde A
- ▶ Press platene sammen og dra dem sakte og jevnt frem mot hårtuppene.  
Bilde B
- ▶ Gjør det samme med alle hårpartiene. La håret bli kaldt før du greir gjennom det.

**Viktig:** Hold apparatet aldri i mer enn 2 sekunder på samme sted.

La alltid apparatet bli helt kaldt før det legges til side for oppbevaring eller rengjøres.

## Rengjøring og stell av apparatet

### **Fare for strømstøt!**

Ta alltid ut støpselet før du rengjør apparatet.

Apparatet skal aldri dyppes i vann.

Ikke bruk damprensere.

Bruk en fuktig klut til å gjøre apparatet rent utvendig og tørk det med en tørr klut. Ikke bruk sterke rengjøringsmidler, skurepulver o.l.

## Avfallshåndtering

Dette apparatet er merket i samsvar med de europeiske retningslinene 2002/96/EG angående brukte elektriske og elektroniske apparater (waste electrical and electronic equipment-WEEE). Retningslinjene fastsetter rammene i hele EU for retur og avfallshåndtering av gammelt utstyr. Faghandelen kan gi opplysninger om aktuelle avfallsmottak.

## Garanti

For dette apparatet gjelder de garantibetingelser som er oppgitt av vår representant i de respektive land. Detaljer om disse garantibetingelsene får du ved å henvende deg til elektrohandelen der du har kjøpt apparatet. Ved krav i forbindelse med garantiytelser, er det i alle fall nødvendig å legge fram kvittering for kjøpet av apparatet.

Det tas forbehold om endringer.

**Läs bruksanvisningen noga innan du börjar använda apparaten. Spara bruksanvisningen.**

## Säkerhetsanvisningar

### **Risk för strömstöt och brand**

Anslut och använd apparaten endast enligt uppgifterna på typskylten.

Personer (även barn) med nedsatt fysisk eller psykisk förmåga eller med bristande erfarenhet eller kunskap får inte hantera apparaten om de inte är under uppsikt eller har fått instruktioner om hur apparaten används av en person som ansvarar för deras säkerhet.

Ha barn under uppsikt för att förhindra att de leker med apparaten.

Använd inte apparaten om den eller sladden är skadad.

Dra ut kontakten ur vägguttaget om det inträffar något fel med apparaten.

För att undvika risker får reparationer på apparaten, t.ex. byte av en skadad sladd, endast utföras av vår kundtjänst.

Se till att sladden inte

- kommer i kontakt med heta detaljer
- dras över vassa kanter
- används som bärhandtag

Keramikplattorna blir varma. Fatta tag i apparaten endast i de avsedda handtagen.

Använd inte på drypande vått hår eller på plashår.

Undvik alltid att komma i kontakt med huden.



**Får inte användas i närheten av vatten som finns i badkar, tvättfat eller andra kärl.**

### **Livsfara**

Låt inte apparaten komma i kontakt med vatten. Detta är farligt även när apparaten är frånslagen. Dra därför alltid ut kontakten ur vägguttaget efter användning.

Ytterligare skydd ger inbyggnad av en felströmsbrytare på upp till 30 mA i byggnadens installation. Rådgör med en elinstallatör.

## Delar och reglage

- 1 Skjutknapp för låsning
- 2 PÅ / AV-strömbrytare med röd kontrollampa
- 3 Keramiklackerade värmeplattor

## Igångsättning

- ▶ Anslut apparaten till ett vägguttag och lägg den på ett jämnt, värmetåligt underlag. Skjutknappen **1** ska stå på  (stängd).
- ▶ Koppla på apparaten med knappen **2** så tänds den röda lampan.
- ▶ Apparaten värms nu upp och kan användas efter ca. en minut.

## Användning

Apparaten är lämplig för långt och kort hår.

- Använd apparaten i handdukstortt eller torrt hår.
- Använd apparaten endast i obehandlat, friskt hår eller tillsammans med speciella produkter som är avsedda för plattång.
- Använd den endast sällan till permanentat eller tonat hår.

**Info:** Fint hår reagerar speciellt snabbt på behandlingen. Den jämna värmen är särskilt skonsam för håret. Du får ett slätt hår med intensiv, sidenmatt glans.

- ▶ Lossa de båda värmeplattorna genom att ställa skjutknappen **1** på  (öppen).
- ▶ Kamma håret slätt och dela upp det i jämnt breda slingor (ca 5 cm breda).
- ▶ Lägg slingorna en och en från hårbotten mellan plattorna. Bild **A**

- ▶ Tryck samman plattorna och dra mjukt och jämnt ut till hårtopparna. Bild **B**
- ▶ Behandla hela håret. Låt håret svalna ordentligt innan du gör klar frisyr.

**Viktigt:** Håll inte kvar plattorna på samma ställe i mer än 2 sekunder.

Låt alltid apparaten svalna helt innan den läggs undan för förvaring eller innan den görs rent.

## Rengöring och skötsel

### ⚠ Risk för strömstöt!

Dra ut kontakten ur vägguttaget före rengöring.

Doppa aldrig ned apparaten i vatten. Använd inte ångrengöring.

Torka bara av apparaten med en fuktig duk och eftertorka den sedan. Skarpa eller slipande rengöringsmedel får inte användas.

## Avfallshantering

Den här apparaten är märkt enligt europeiskt direktiv 2002/96/EG om avfall som utgörs av eller innehåller elektriska och elektroniska produkter (waste electrical and electronic equipment – WEEE). I direktivet finns anvisningar för återtagning och återvinning av förbrukade apparater inom EG.

Kontakta din fackhandel om du vill ha ytterligare information.

## Konsumentbestämmelser

I Sverige gäller av EHL antagna konsumentbestämmelser. Den fullständiga texten finns hos din handlare. Spar kvittot.

Rätt till ändringar förbehålls.

**Lue tämä käyttöohje huolellisesti läpi sekä noudata ohjeita. Säilytä ohjeet.**

## Turvallisuusohjeet

### ⚠ Sähköiskun ja palovaara

Sähköverkkoon liittäminen ja käyttö vain nimikilvessä olevien ohjeiden mukaisesti. Laitetta ei saa antaa sellaisten henkilöiden (myöskään lasten) käyttöön, joiden fyysiset, aistinvaraiset tai henkiset kyvyt eivät riitä laitteen turvalliseen käyttöön tai joilta puuttuu riittävä kokemus ja riittävät tiedot, paitsi siinä tapauksessa, että he käyttävät tätä laitetta valvonnan alaisina tai mikäli heidän tuvallisuudestaan vastuussa oleva henkilö on opettanut heille laitteen käytön. Varmista, että lapset eivät leiki tällä laitteella.

Laitetta saa käyttää ainoastaan silloin, kun laite ja sen johto eivät ole vaurioituneita.

Aina käytön jälkeen tai vian ilmestyessä on pistoke vedettävä irti seinästä.

Vaaran välttämiseksi laitteen korjaukset, kuten esim. vioittuneen johdon vaihto, on aina suoritettava asiakaspalvelussamme. Huom!

- Virtajohto ei saa koskea kuumiin esineisiin
- Virtajohtoa ei saa vetää terävien reunojen kautta.
- Virtajohtoa ei saa käytä kantokahvana. Keramiikkalevyt kuumenevat, kun laitetta käytetään. Laitetta saa pitää kiinni vain kädensijasta.

Laitetta ei saa käyttää märkiin hiuksiin tai muovista valmistettuun keinohiuksiin.

Kaikki ihokontakti on vältettävä



**Älä käytä kylpyammeessa tai pesualtaassa olevan veden läheisyydessä.**

### ⚠ Hengenvaara

Laite ei saa koskaan olla kosketuksessa veden kanssa. Vaara on olemassa, vaikka virta olisi pois päältä. Pistoke on otettava irti seinästä, kun laitetta ei käytetä.

Lisäsuoja saadaan suojaamalla asunnon tai talon sähköverkko 30 mA:n vikavirtasuojakytkimellä. Lisätietoja ja neuvoja saa valtuutetuilta sähköasentajilta.

## Laitteen osat ja kytkimet

- 1 Lukituskytkin
- 2 PÄÄLLE/POIS –kytkin ja punainen merkkivalo
- 3 Keramiikkamaalatut lämmityselementit

## Käyttöönotto

- Laita pistoke seinään ja aseta laite tasaiselle, kuumuutta kestäväälle alustalle. Lukituskytkimen 1 on oltava asennossa kiinni .
- Kytke laite päälle kytkimellä 2, punainen merkkivalo syttyy.
- Laite kuumenee ja sitä voidaan käyttää noin yhden minuutin kuluttua.

## Käyttö

Hiusten suoristaja soveltuu niin pitkiin kuin lyhyisiin hiuksiin.

- Hiusten on oltava pyyhekuivat tai kuivat.
- Käytä laitetta vain terveiden, käsittelemättömien hiusten hoitamiseen tai käytä suoristamiseen sopivia tuotteita.
- Käytä laitetta vain harvoin, jos hiukset on käsitellyt esim. permanentti tai värjäys.

**Huom:** Hieno tukka reagoi erityisen nopeasti käsittelyyn. Tasaisen lämmön luovutuksen avulla hiukset käsitellään hyvin hienovaraisesti. Tuloksena on sileä tukka, jossa on intensiivinen, silkinomainen hohde.

- Avaa molemmat keraamiset levyt siirtämällä kytkin 1 auki-asentoon .
- Jaa suoriksi kammatut hiukset tasalevyisiin suortuviin (noin 5 cm leveä).
- Aseta laitteen levyt hiusrajan tuntumassa hoidettavan suortuvan molempiin puoliin. Kuva A

- Purista levyt yhteen ja vedä koko laite hellästi ja tasaisesti hiustenkärkiin asti. Kuva B
- Käsittele kaikki suortuvat samalla tavalla. Anna hiusten jäähtyä ennen kuin jatkat hiusten laittamista.

**Tärkeä:** Älä koskaan pysy samassa kohdassa 2 sekuntia pidempää.

Anna laitteen jäähtyä täydellisesti ennen sen asettamista säilytyspaikkaan tai ennen sen puhdistamista.

## Puhdistus ja hoito

### Sähköiskun vaara!

Ennen puhdistusta vedä pistoke pois seinästä.

Älä koskaan upota laitetta veteen.

Älä käytä höyrypuhdistinta.

Puhdista laite ulkopuolelta vain pyyhkimällä sitä kostealla rievulla ja kuivaamalla sitä sen jälkeen. Älä käytä vahvoja tai hankaavia puhdistusaineita.

## Jätehuolto

Laite on merkitty valtioneuvoston sähkö- ja elektroniikkalaiteromusta annetun asetuksen (852/2004) ja EU:n sähkö- ja elektroniikkalaiteromusta annetun direktiivin (2002/96/EY) edellyttämällä tavalla. Direktiivi säättää EU-laajuisesta käytettyjen laitteiden palautusta ja hyödyntämistä. Tietoja oikeasta jätehuollosta saa myyjältä tai kunnalliselta jäteneuvojalta.

## Takuu

Tälle laitteelle ovat voimassa maahantuojan myöntämät takuuehdot. Täydelliset takuuehdot saat myyntiliikkeeltä, josta olet ostanut laitteen. Takuutapauksessa on näytettävä ostokuitti.

Oikeus muutoksiin pidätetään.

**¡Por favor, lea atentamente las instrucciones de uso y después guárdelas a mano!**

## Indicaciones de seguridad

### Peligro de electrocución y de incendio

Conectar y utilizar el aparato sólo según los datos de la placa de características. No permitir el uso del aparato a personas (incluidos niños) con capacidades intelectuales o sensoriales disminuidas o con insuficiente experiencia y conocimientos, a no ser que sean vigilados o hayan sido instruidas en el manejo del aparato por la persona responsable de su seguridad. Observar a los niños para impedir que jueguen con el aparato.

Utilizar exclusivamente cuando el cable de alimentación y el aparato no presenten daños.

Desenchufar la clavija después de cada uso o en caso de fallo.

Las reparaciones en el aparato, como por ejemplo, el cambio de un cable dañado, deben ser realizadas sólo por nuestro servicio al cliente para evitar peligros.

El cable de alimentación no debe

- ponerse en contacto con piezas calientes
- pasarse sobre bordes afilados
- usarse para el transporte.

Las placas cerámicas se calientan.

Manipular el aparato sólo por las partes previstas para ello.

No aplicar sobre el cabello empapado o artificial. Evitar el contacto con la piel.



**No usar cerca de bañeras, lavabos u otros recipientes llenos de agua.**

### Peligro de muerte

El aparato no debe entrar nunca en contacto con agua. Existe peligro incluso con el aparato desconectado, por lo tanto,

después de su uso y cuando se realice una pausa mientras se use, desenchufar la clavija.

El montaje de un interruptor de corriente de defecto hasta 30 mA ofrece protección adicional en la instalación doméstica. Consulte con un electricista.

## Piezas y elementos de manejo

- 1 Botón de bloqueo
- 2 Interruptor de alimentación con piloto de control rojo
- 3 Placas de calentamiento con barniz cerámico

## Puesta en servicio

- ▶ Enchufar el aparato y colocar sobre una superficie recta, resistente al calor. El botón **1** debe estar en  (cerrado).
- ▶ Encender con el interruptor **2**, se ilumina el piloto rojo.
- ▶ El aparato se calienta y puede utilizarse después de aprox. un minuto.

## Aplicación

El aparato es indicado para cabello largo y corto.

- Utilizar el aparato en el cabello después de secarlo con la toalla o totalmente seco.
- Aplicar sólo en el cabello sano y sin tratar o usar productos especiales para alisar.
- Utilizar poco frecuentemente en permanentes o cabello teñido.

**Información:** El cabello fino reacciona con especial rapidez al tratamiento. La emisión de calor moderada es especialmente cuidadosa con el cabello. El resultado es un cabello liso con un brillo intenso y sedoso.

- ▶ Desbloquear las dos placas de calentamiento, para ello poner el botón 1 en  (abierto).
- ▶ Dividir el cabello peinado liso en mechones de igual anchura (aprox. 5 cm ancho)
- ▶ Colocar un mechón preparado en el suplemento para el cabello entre las placas. Figura A
- ▶ Comprimir las placas y deslizar suave y uniformemente hasta las puntas del cabello. Figura B
- ▶ Hacer lo mismo con todos los mechones. Antes del peinado final dejar enfriar bien el cabello.

**Importante:** No detenerse nunca más de 2 segundos en un punto.

Antes de proceder a guardar o limpiar el aparato, dejar siempre que se enfríe del todo.

## Limpieza y mantenimiento

### ¡Peligro de electrocución!

Antes de limpiar, desenchufar la clavija. No sumergir nunca el aparato en agua. No utilizar ningún limpiador de vapor. Limpiar el aparato externamente sólo con un paño húmedo y secar a continuación. No utilizar limpiadores fuertes o abrasivos.

## Eliminación

Este aparato está señalado según la Directiva Europea 2002/96/CE sobre aparatos eléctricos y electrónicos antiguos (material residual eléctrico y electrónico – WEEE). La Directiva proporciona el marco para el reciclaje y aprovechamiento de aparatos antiguos a nivel de toda la UE. Infórmese sobre las vías de eliminación actuales en su distribuidor.

Modificaciones reservadas

## Garantía

**CONDICIONES DE GARANTIA PAE**  
BOSCH se compromete a reparar o reponer de forma gratuita durante un período de 24 meses, a partir de la fecha de compra por el usuario final, las piezas cuyo defecto o falta de funcionamiento obedezca a causas de fabricación, así como la mano de obra necesaria para su reparación, siempre y cuando el aparato sea llevado por el usuario al taller del Servicio Técnico Autorizado por BOSCH.

En el caso de que el usuario solicitara la visita del Técnico Autorizado a su domicilio para la reparación del aparato, estará obligado el usuario a pagar los gastos del desplazamiento.

Esta garantía no incluye: lámparas, cristales, plásticos, ni piezas estéticas, reclamadas después del primer uso, ni averías producidas por causas ajenas a la fabricación o por uso no doméstico. Igualmente no están amparadas por esta garantía las averías o falta de funcionamiento producidas por causas no imputables al aparato (manejo inadecuado del mismo, limpiezas, voltajes e instalación incorrecta) o falta de seguimiento de las instrucciones de funcionamiento y mantenimiento que para cada aparato se incluyen en el folleto de instrucciones. Para la efectividad de esta garantía es imprescindible acreditar por parte del usuario y ante el Servicio Autorizado de BOSCH, la fecha de adquisición mediante la correspondiente FACTURA DE COMPRA que el usuario acompañará con el aparato cuando ante la eventualidad de una avería lo tenga que llevar al Taller Autorizado. La intervención en el aparato por personal ajeno al Servicio Técnico Autorizado por BOSCH, significa la pérdida de garantía. **GUARDE POR TANTO LA FACTURA DE COMPRA.** Todos nuestros técnicos van provistos del correspondiente carnet avalado por ANFEL (Asociación Nacional de Fabricantes de Electrodomésticos) que le acredita como Servicio Autorizado de BOSCH. Exija su identificación.

**Ler atentamente as instruções de utilização, agir em conformidade com as instruções e guardá-las!**



**Não utilizar na proximidade de banheiras, lavatórios ou outros recipientes com água.**

## Instruções de segurança

### **⚠ Perigo de choque eléctrico e de incêndio**

Ligar e utilizar o aparelho apenas em conformidade com as indicações da chapa de características.

Não permitir a utilização do aparelho por pessoas (incluindo crianças) de capacidade física, sensorial ou mental diminuída ou sem conhecimento ou experiência suficientes, a não ser sob supervisão ou após devida instrução na utilização do aparelho pela pessoa responsável pela sua segurança.

Vigiar crianças, a fim de impedir que utilizem o aparelho como brinquedo.

Utilizar o aparelho apenas se o cabo eléctrico e o aparelho não apresentarem danos.

Desligar a ficha após utilização ou em caso de avaria.

Para evitar situações de perigo, as reparações no aparelho, por ex., substituição de um cabo eléctrico, apenas podem ser realizadas pelos nossos serviços de assistência técnica.

O cabo eléctrico não deve

- entrar em contacto com componentes quentes
- ser deslocado sobre superfícies com arestas vivas
- utilizado como pega de transporte.

As placas cerâmicas aquecem. Não tocar no aparelho, excepto nas zonas destinadas a este efeito.

Não utilizar em cabelos molhados que ainda estejam a escorrer ou em cabelos postiços.

Evitar o contacto com a pele.

### **⚠ Perigo de morte**

Nunca colocar o aparelho em contacto com a água. É perigoso mesmo com o aparelho desligado, por isso, depois de usar, desligar a ficha. A instalação de uma protecção térmica até 30 mA oferece mais segurança à instalação. Para mais informações, consulte um técnico electricista.

## Comandos e acessórios

- 1 Botão de desbloqueio
- 2 Botão de Ligar / Desligar com luz piloto
- 3 Placas de aquecimento de cerâmica envernizada

## Colocação em funcionamento

- ▶ Encaixar o aparelho e colocá-lo sobre uma superfície plana e insensível ao calor. O botão de desbloqueio **1** deve estar na posição  (bloqueado).
- ▶ Ligar o aparelho com o interruptor **2**, a luz piloto acende.
- ▶ O aparelho começa a aquecer e pode ser utilizado após aproximadamente um minuto.

## Utilização

O aparelho é indicado para cabelo compridos e curtos.

- Utilizar o aparelho após secar os cabelos com uma toalha ou em cabelos secos.
- Utilizar apenas em cabelos que não tenham sido submetidos a um tratamento, cabelos saudáveis ou utilizar produtos especiais para alisar o cabelo.
- Não usar com frequência em cabelos com permanente ou pintados.

**Informação:** Os cabelos finos reagem especialmente depressa ao tratamento. A propagação homogénea do calor é especialmente suave para o cabelo. O resultado é um cabelo liso com um brilho intenso e sedoso.

- ▶ Desbloquear ambas as placas de aquecimento, colocando o botão de desbloqueio **1** na posição  (desbloqueado).
- ▶ Separar o cabelo em partes iguais (aprox. 5 cm) e bem penteadas
- ▶ Colocar uma destas partes do cabelo, junto à raiz, entre as placas de aquecimento. Figura **A**
- ▶ Pressionar as placas e deslocá-las suave e uniformemente até às pontas do cabelo. Figura **B**
- ▶ Proceder da mesma forma nas restantes partes do cabelo. Deixar arrefecer bem o cabelo antes de terminar o penteado.

**Importante:** Não deixar as placas actuar mais de 2 segundos na mesma zona.

Antes de guardar ou limpar o aparelho, deixar arrefecê-lo por completo.

## Limpeza e conservação

### Perigo de choque eléctrico

Antes de limpar o aparelho, desligar a ficha da tomada.

Não colocar o aparelho em contacto com água.

Não utilizar aparelho de limpeza a vapor. Limpar o aparelho apenas por fora com um pano húmido e, em seguida, secá-lo com um pano. Não utilizar detergentes agressivos ou abrasivos.

## Eliminação do aparelho

Esta máquina cumpre a Directiva Europeia 2002/96/CE relativa aos resíduos de equipamentos eléctricos e electrónicos (REEE). A directiva define as regras para a retoma e reciclagem de aparelhos usados em todo o espaço da UE.

Contactar o revendedor especializado para mais informações.

## Garantia

Para este aparelho vigoram as condições de garantia publicadas pelo nosso representante no país em que o mesmo for adquirido. O representante onde comprou o aparelho poderá dar-lhe mais pormenores sobre este assunto. Para a prestação de qualquer serviço dentro da garantia é, no entanto, necessária a apresentação do documento de compra do aparelho.

Salvo alterações técnicas.

**Παρακαλούμε, διαβάστε προσεκτικά τις οδηγίες χρήσης, συμμορφωθείτε μ' αυτές και φυλάξτε τις!**

## Υποδείξεις ασφαλείας

### **⚠ Κίνδυνος ηλεκτροπληξίας και πυρκαγιάς**

Συνδέστε και λειτουργήστε την συσκευή σύμφωνα με τα αναγραφόμενα στην πινακίδα τύπου.

Άτομα (επίσης παιδιά) με μειωμένη σωματική αντίληψη ή με μειωμένες διανοητικές ικανότητες ή με ελλιπή εμπειρία και γνώση, δεν επιτρέπεται να χειρίζονται τη συσκευή, εκτός αν επιβλέπονται, ή είχαν πάρει οδηγίες σε σχέση με τη χρήση της μηχανής από άτομο υπεύθυνο για την ασφάλειά τους. Ν επιβλέπονται τα παιδιά για να εμποδιστεί το να παίζουν με τη συσκευή.

Χρησιμοποιήστε την μόνο εφόσον το καλώδιο τροφοδοσίας της συσκευής δεν παρουσιάζει βλάβες. Τραβήξτε το φως από την πρίζα μετά από κάθε χρήση, ή όταν υπάρχει σφάλμα.

Οι επισκευές στην συσκευή, όπως π.χ. η αντικατάσταση του καλωδίου τροφοδοσίας σε περίπτωση βλάβης, επιτρέπεται να γίνει μόνο από τα δικά μας κέντρα εξυπηρέτησης πελατών, για να αποφευχθούν έτσι επικίνδυνες καταστάσεις.

Το καλώδιο τροφοδοσίας δεν επιτρέπεται – να έρθει σε επαφή με καυτά αντικείμενα  
– να συρθεί πάνω σε κοφτερές έδρες  
– να χρησιμοποιηθεί ως χειρολαβή

Οι κεραμικές πλάκες θερμαίνονται. Αγγίξτε την συσκευή μόνο στις περιοχές που είναι οι χειρολαβές.

Μη την χρησιμοποιείτε σε βρεγμένα ή σε συνθετικά μαλλιά.

Αποφεύγετε κάθε επαφή με το δέρμα



**Μην την χρησιμοποιείτε κοντά σε νερό που βρίσκεται μέσα σε μπανιέρες, νιπτήρες, ή σε άλλα δοχεία.**

### **⚠ Θανάσιμος κίνδυνος**

Μη φέρνετε ποτέ την συσκευή σε επαφή με το νερό. Κίνδυνος υπάρχει ακόμα και όταν η συσκευή είναι απενεργοποιημένη και για το λόγο αυτό, μετά από κάθε χρήση ή διακοπή στη διάρκεια της χρήσης, τραβήξτε το φως από την πρίζα.

Επιπρόσθετη ασφάλεια προσφέρει η προσθήκη προστατευτικού με ρελαί διαφυγής μέχρι 30 mA στην ηλεκτρική εγκατάσταση του σπιτιού. Ζητήστε συμβουλή από εγκαταστάτη ηλεκτρολόγο.

## Τμήματα και στοιχεία χειρισμού

- 1 Σύρτης για κλειδωμα
- 2 ΕΝΤΟΣ / ΕΚΤΟΣ διακόπτης με κόκκινο λαμπάκι ελέγχου
- 3 Θερμαντικές πλάκες επιστρωμένες με κεραμικό υλικό.

## Θέση σε λειτουργία

- ▶ Βάλτε την συσκευή στην πρίζα και αποθέστε την πάνω σε μια οριζόντια θερμοανθεκτική επιφάνεια.  
Ο σύρτης **1** πρέπει να είναι πάνω στο  (κλειστό).
- ▶ Ενεργοποιήστε την συσκευή με το διακόπτη **2**, ανάβει το κόκκινο λαμπάκι.
- ▶ Η συσκευή τώρα θερμαίνει και μπορεί μετά από περίπου ένα λεπτό να χρησιμοποιηθεί.

## Εφαρμογή

Η συσκευή είναι κατάλληλη για μακριά και για κοντά μαλλιά.

- χρησιμοποιείτε την συσκευή για στεγνωμένα με πετσέτα ή για τελείως στεγνά μαλλιά.
- Χρησιμοποιήστε την μόνο για ανεπεξέργαστα υγιή μαλλιά ή χρησιμοποιήστε ειδικά παρασκευάσματα για το ίσιωμα των μαλλιών.
- χρησιμοποιήστε την μόνο σε σπάνιες περιπτώσεις για μαλλιά με περμανάντ ή για μαλλιά με ανταύγειες.

**Πληροφορία:** Τα λεπτά μαλλιά αντιδρούν ιδιαίτερα γρήγορα στην μεταχείριση που τους γίνεται. Η ομοιόμορφη απόδοση της θερμοκρασίας προστατεύει ιδιαίτερα τα μαλλιά. Το αποτέλεσμα είναι το ίδιο μαλλί με έντονη μεταξένια λαμπρότητα.

- ▶ Ξεκλειδώστε τις δύο θερμαντικές πλάκες, Προς τούτο βάλτε τον σύρτη **1** πάνω στο  (ανοιχτό).
- ▶ Χωρίστε το ισοχτενισμένο μαλί σε ομοιόμορφα φαρδιές τούφες (περίπου 5 cm φάρδος)
- ▶ Βάλτε μια προετοιμασμένη τούφα μαλλιών ανάμεσα στις πλάκες. Εικόνα **A**
- ▶ Πιέστε τις πλάκες και τραβήξτε τις απαλά και ομοιόμορφα μέχρι τις μύτες των μαλλιών. Εικόνα **B**
- ▶ Μεταχειριστείτε όλες τις τούφες με τον ίδιο τρόπο. Προτού αρχίσει η τελική κόμμωση, τα μαλλιά πρέπει να έχουν εντελώς κρυσώσει.

**Σημαντικό:** Μην παραμένετε σε ένα σημείο πάνω από 2 δευτερόλεπτα

Προτού αποθηκεύσετε τη συσκευή ή την καθαρίσετε πρέπει να την αφήνετε πάντοτε να κρυσώσει εντελώς.

## Καθαρισμός και περιποίηση

### Κίνδυνος ηλεκτροπληξίας!

Πριν από τον καθαρισμό τραβήξτε το φως από την πρίζα.

Ποτέ μη βουτήξτε την συσκευή στο νερό.

Μην χρησιμοποιείτε ποτέ ατμοκαθαριστήρα.

Σκουπίστε απ' έξω τη συσκευή με ένα υγρό πανί και στη συνέχεια στεγνώστε την.

Μη χρησιμοποιείτε αιχμηρά ή τρίβοντα απορρυπαντικά.

### Αποκομιδή

Η συσκευή αυτή έχει σημειωθεί σύμφωνα με την οδηγία 2002/96/EG σχετική με παλιές ηλεκτρικές και ηλεκτρονικές συσκευές (waste electrical and electronic equipment – WEEE). Η οδηγία δίνει το πλαίσιο για τον τρόπο αποκομιδής και αξιοποίησης παλαιών συσκευών που ισχύει για ολόκληρη την Ε.Ε.

Για τους τρόπους αποκομιδής που ισχύουν επί του παρόντος, θα σας ενημερώσει ο ειδικός έμπορος.

Με επιφύλαξη για τις όποιες αλλαγές.

## Όροι εγγύησης

1. Η εγγύηση παρέχεται για εικοσιτέσσερις (24) μήνες, από την ημερομηνία αγοράς της συσκευής που αναγράφεται στη θεωρημένη απόδειξη αγοράς (δελτίο λιανικής πώλησης ή τιμολόγιο). Για την παροχή της εγγύησης απαιτείται η επίδειξη της θεωρημένης απόδειξης αγοράς.
2. Η εταιρεία, μέσα στα πιο πάνω χρονικά όρια, σε περίπτωση πλημμελούς λειτουργίας της συσκευής αναλαμβάνει την υποχρέωση επαναφοράς της σε ομαλή λειτουργία και της αντικατάστασης κάθε τυχόν ελαττωματικού μέρους (πλην των αναλώσιμων και των ευπαθών, όπως γυάλινα, λαμπτήρες κ.λπ.), εφόσον αυτήν προέρχεται από την κατασκευή και όχι από την κακή χρησιμοποίηση, την λανθασμένη εγκατάσταση, την μη τήρηση των οδηγιών χρήσης, την ακατάλληλη συντήρηση, την επέμβαση μη εξουσιοδοτημένων προσώπων ή εξωγενείς παράγοντες όπως ηλεκτρικές επιδράσεις κ.λπ. Στην περίπτωση που η εταιρεία ειδοποιηθεί για την πλημμελή λειτουργία μετά την πάροδο εξαμήνου από την αγορά της, θεωρείται ότι η συσκευή κατά την παράδοσή της στον τελικό καταναλωτή λειτουργούσε κανονικά και ότι η βλάβη δεν οφείλεται σε ελαττωματικότητά της εκτός αν ο τελικός καταναλωτής αποδείξει το αντίθετο. Κατά τη διάρκεια της εγγύησης παρέχονται δωρεάν τα ανταλλακτικά, η εργασία επισκευής και η μεταφορά της συσκευής (αν αυτό κριθεί απαραίτητο) στα συνεργεία της εταιρείας. Οποιαδήποτε άλλη αξίωση αποκλείεται.
3. Η εγγύηση δεν ισχύει σε περίπτωση πραγματοποίησης επισκευών ή γενικά παρεμβάσεων μη εξουσιοδοτημένων από την εταιρεία προσώπων στην συσκευή.
4. Η κάθε επισκευή ή η αντικατάσταση ελαττωματικού μέρους δεν παρατείνει τον χρόνο της εγγύησης.
5. Εξαρτήματα και υλικά που αντικαθιστώνται κατά τη διάρκεια της εγγύησης επιστρέφονται στο συνεργείο.
6. Η εγγύηση παύει να ισχύει από τη στιγμή που η κυριότητα της συσκευής μεταβιβαστεί σε τρίτο πρόσωπο από τον αγοραστή.
7. Αλλαγή της συσκευής γίνεται μόνον στην περίπτωση που δεν αναγράφονται δυνατή η επιδιόρθωσή της.

**Kullanım kılavuzunu lütfen dikkatlice okuyunuz, bu kılavuzda yer alan bilgilere uyunuz ve kılavuzu saklayınız!**

## Güvenlik uyarıları

### ⚠ Elektrik çarpma ve yangın tehlikesi

Cihazı yalnızca tip levhası üzerindeki bilgilere göre bağlayınız ve işletiniz. Bu alet fiziken yetersiz, algılamada zorluk çeken veya zihinsel özürli kişilerce (çocuklar da dahil) veya onların güvenliğinden sorumlu bir kişinin gözetimi altında olmaksızın; veya aletin kullanımı ile ilgili talimatlar hakkında deneyimsiz ve bilgisiz kişilerce kullanıma uygun değildir. Çocukları gözetim altında tutarak aletle oynamalarına izin vermeyin. Cihaz yalnızca elektrik kablosunda ve cihazın gövdesinde hiçbir hasar görünmediği takdirde kullanılmalıdır. Fişi her kullanımdan sonra veya hatalı çalışma durumunda prizden çekiniz. Tehlikelerin önlenmesi için, örneğin hasarlı bir elektrik kablosunun değiştirilmesi gibi cihaz üzerindeki onarım işleri yalnızca müşteri servisimiz tarafından yapılabilir. Elektrik kablosu

- sıcak parçalara temas ettirilmemelidir
- keskin kenarların üzerinden çekilmemelidir
- cihazı taşımak için kullanılmamalıdır.

Seramik plakaları ısınır. Cihaz yalnızca tutma yerlerinden tutulmalıdır. Cihazı ıslak saçlarda veya plastikten yapılmış saç üzerinde uygulamayınız. Cilde temas etmesinden kaçınılmalıdır.



**Banyo küvetlerinin, lavaboların veya içinde su bulunan veya içine su dökülen başka haznelerin yakınında kullanmayınız.**

### ⚠ Ölüm tehlikesi

Cihaz asla suya temas ettirilmemelidir. Cihaz kapalıyken de tehlike vardır. Bu nedenle kullanımdan sonra ve kullanım esnasında saçta uygulamaya ara verildiğinde mutlaka fişi çekilmelidir. Evinizdeki elektrik tesisatına 30 mA'e kadar olan bir hata akımı koruma şalterinin montajı ek bir koruma sağlar. Lütfen bir elektrik tesisatçısına başvurarak bilgi alınınız.

## Parçaları ve kumanda elemanları

- 1 Kilitleme düğmesi
- 2 Kırmızı kontrol lambalı AÇMA / KAPATMA şalteri
- 3 Seramik emaye ısıtma plakaları

## Çalıştırılması

- ▶ Cihazın fişini takınız ve sıcaklığa dayanıklı olan düz bir yüzeyin üzerine yatırınız. Düğme 1 'in  pozisyonunda durması şarttır.
- ▶ Şalter 2 ile cihazı açınız. Kırmızı lamba yanar.
- ▶ Alet önce ısınır; yaklaşık bir dakika sonra kullanıma hazır hale gelir.

## Kullanımı

- Cihaz uzun ve kısa saçlar için uygundur.
- Cihazı yalnızca havlu ile kurutulmuş veya kuru saçlarda kullanınız.
  - Yalnızca doğal, sağlıklı saçlarda kullanınız veya düzleştirmek için özel ürünler uygulayınız.
  - Permalı veya boyalı saçlarda yalnızca nadiren kullanılmalıdır.

**Bilgi:** Özellikle ince saçlar uygulamaya kısa zamanda cevap verir. Isının eşit bir şekilde aktarılması sayesinde saçların zarara uğramaması sağlanmaktadır. Alınan sonuç, ipeksi ve yoğun bir parlaklığa sahip düz bir saçtır.

- ▶ Her iki ısıtma plakasının kilidini açınız. Bunun için düğme 1 'i  pozisyonuna getiriniz.
- ▶ Taranarak düzleştirilmiş saçı eşit genişlikte olan saç lülelerine bölünüz (yakl. 5 cm genişlikte).
- ▶ Hazırlanmış bir saç lülesini dip kısımdan plakaların arasına yatırınız. Şekil A
- ▶ Plakaları bastırınız ve hafifçe ve düzenli kuvvet uygulayarak saç uçlarına kadar çekiniz. Şekil B
- ▶ Bunu tüm saç lülelerine uygulayınız. Saç modelini şekillendirmeden önce saçların iyice soğumasını bekleyiniz.

**Önemli:** Hiçbir zaman aynı yere 2 saniyeden daha uzun bir süre uygulamayınız.

Aleti saklamak üzere kaldırmadan önce veya temizlemeden önce aletin tam olarak soğumasını bekleyin.

## Temizlik ve bakım

### **Elektrik çarpma tehlikesi vardır!**

Cihaz temizlenmeden önce elektrik fişi çekilmelidir.  
Cihaz asla suyun içine daldırılmamalıdır.  
Buharlı temizleyici kullanılmamalıdır.  
Cihazın gövdesi yalnızca nemli bir bezle silinerek kurutulmalıdır. Asitli veya aşındırıcı temizleme maddeleri kullanılmamalıdır.

## İmha edilmesi

Bu cihaz Avrupa yönetmeliklerine göre elektrikli ve elektronik eski cihazlar (waste electrical and electronic equipment-WEEE) kapsamında olup 2002/96/EG onaylıdır. Bu konudaki yönetmelik eski cihazların AB-normlarına göre imha edilmeleri konusunda çerçeveyi belirler. Lütfen cihazı aldığınız mağazadan güncel imha etme yolları hakkında bilgi alınız.

## Garanti

Bu cihaz için, yurt dışındaki temsilciliklerimizin vermiş olduğu garanti şartları geçerlidir. Bu hususta daha detaylı bilgi almak için, cihazı satın aldığınız satıcıya baş vurunuz. Garanti süresi içerisinde bu garantiden yararlanabilmek için, cihazı satın aldığınızı gösteren fişi veya faturayı göstermeniz şarttır.

Değişiklik hakları mahfuzdur.

### Değerli Müşterimiz

Bosch Çağrı Yönetim Merkezi 444 6 333 no.lu telefon numarası ile, hafta içi ve cumartesi günleri 08.00-22.00, pazar günleri 10.00-18.00 saatleri arasında hizmet vermektedir. Bu saatler dışında aradığınızda adınızı, soyadınızı ve telefon numaranızı alan kodu ile bıraktığınızda ilk mesai saatinde sizinle irtibata geçilecektir. Doğrudan bu numarayı çevirerek size en yakın Yetkili Servis telefonunu alabilir veya arzu ettiğiniz hizmeti talep edebilirsiniz.

Bosch Çağrı Yönetim Merkezimize ayrıca [www.boschevaletleri.com](http://www.boschevaletleri.com) adresindeki Müşteri Hizmetleri bölümünde bulunan Müşteri Hizmetleri Formunu doldurarak ya da 0216 528 91 88 no.lu telefona faks çekerek de ulaşabilirsiniz.

### Aşağıda yer alan konularda yardımcı olmanızı rica ederiz.

1. Cihazınızı kullanma kılavuzunda belirtilen hususlara göre kullanmaya özen gösteriniz.
2. Ürününüzle ilgili hizmet talebiniz olduğunda yukarıda yazılı telefonlardan Çağrı Yönetim Merkezimizi arayınız.
3. Hizmet için gelen teknisyene "BOSCH YETKİLİ SERVİS" kimlik kartını sorunuz. Bu kimlik kartı, 18 yaşından küçük elemanlara verilmemektedir.
4. Yetkili servisimiz, cihazınızda yapılan herhangi bir işlemden sonra size servis fişini düzenleyip vermek zorundadır. Bu servis fişini mutlaka isteyiniz ve kesinlikle saklayınız.



### DİKKAT

Garanti süresinin anlaşmazlık durumunda fatura tarihi esas alınacağından bu belge ile birlikte faturanın veya okunaklı fotokopisinin saklanması gereklidir.

### YETKİLİ SATICI

### BSH EV ALETLERİ SAN. VE TİC. A.Ş.

### İmza ve kaşesi

### MALIN

Cinsi : KÜÇÜK EV ALETLERİ  
Markası : BOSCH  
Modeli :  
Bandrol ve Seri No. :  
Teslim tarihi ve yeri :  
Azami tamir süresi :  
Cihaz ömrü :  
Kullanım Süresi : 7 YIL (Ürünün fonksiyonunu yerine getirebilmesi için gerekli yedek parça bulundurma süresi)

### SATICI FİRMANIN

Ünvanı :  
Adresi :  
Telefonu :  
Telefaksı :  
Tarih / İmza / Kaşe



(Sabit telefonlardan veya cep telefonlarından alan kodu çevirmeden)

Sabit telefonlardan yapılan aramalarda şehir içi arama tarifesini üzerinden, cep telefonu ile yapılan aramalarda ise GSM-GSM tarifesini üzerinden ücretlendirme yapılmaktadır.

## Yazılı başvurular için adresimiz

BSH Ev Aletleri Sanayi ve Ticaret AŞ  
Çakmak Mah. Balkan Cad. No.: 51 Ümraniye 34770 - İstanbul

Bosch'u tercih ettiğiniz için teşekkür eder, ürününüzü iyi günlerde kullanmanızı dileriz.



### KÜÇÜK EV ALETLERİ GARANTİ BELGESİ

- Cihazınızı; kullanma kılavuzunda gösterildiği şekilde kullanılması ve yetkili kıldığımız teknik servis elemanları dışındaki şahıslar tarafından bakım, onarım veya başka bir nedenle müdahale edilmiş olması şartıyla bütün parçaları dahil olmak üzere tamamen malzeme, işçilik ve üretim hatalarına karşı **2 (İKİ) YIL SÜRE İLE GARANTİ EDİLMİŞTİR.**
- Arızaların giderilmesi konusunda uygulanacak teknik yöntemlerin tespiti ile değiştirilecek parçaların saptanması tamamen firmamıza aittir.
- Malın tesliminden sonraki yükleme, boşaltma ve sevkiyat anında meydana gelecek arızalar garanti kapsamı dışındadır.
- Belge üzerine tahrifat yapıldığı, cihazın üzerindeki orijinal seri numarası kaldırıldığı veya tahrifat yapıldığı takdirde garanti geçersizdir.

#### **GARANTİ ŞARTLARI**

- Garanti süresi malın teslim tarihinden itibaren başlar ve 2 yıldır.
- Malın bütün parçaları dahil olmak üzere tamamı firmamızın garantisini kapsamaktadır.
- Malın garanti süresi içerisinde arızalanması durumunda, tamirde geçen süre garanti süresine eklenir. Malın tamir süresi en fazla 30 iş günüdür. Bu süre, mala ilişkin arızanın servis istasyonuna, servis istasyonunun olmaması durumunda, malın satıcısı, bayii, acentası, temsilciliği, ithalatçısı veya imalatçısından birisine bildirim tarihinden itibaren başlar. Sanayi malının arızasının 15 iş gününü içerisinde giderilmemesi halinde imalatçı veya ithalatçı malın tamiri tamamlanıncaya kadar benzer özelliklere sahip başka bir sanayiye malını tüketicinin kullanımına tahsis etmek zorundadır.
- Malın garanti süresi içerisinde, gerek malzeme ve işçilik gerekse montaj hatalarından dolayı arızalanması halinde, işçilik masrafı, değiştirilen parça bedeli ya da başka herhangi bir ad altında hiçbir ücret talep etmeksizin tamiri yapılacaktır.
- Tüketicinin onarım hakkını kullanmasına rağmen malın;
  - Tüketicie teslim edildiği tarihten itibaren, belirlenen garanti süresi içinde kalmak kaydıyla, 1 yıl içerisinde; aynı arızanın ikiden fazla tekrarlanması veya farklı arızaların dörtten fazla meydana gelmesi veya belirlenen garanti süresi içerisinde farklı arızaların toplamının altıdan fazla olması unsularının yanı sıra, bu arızaların malın yararlanamaması sürekliliği,
  - Tamiri için gereken azami sürenin aşılması,
  - Firmanın servis istasyonunun, servis istasyonunun mevcut olmaması halinde sırasıyla satıcısı, bayii, acentesi, temsilciliği, ithalatçısı veya imalatçı-üreticisinden birisinin düzenleyeceği raporla arızanın tamiri mümkün bulunmadığının belirlenmesi, durumlarında, tüketici malın ücretsiz değiştirilmesini, bedel iadesi veya ayıp oranında bedel indirimini talep edebilir.
- Malın kullanma kılavuzunda yer alan hususlara aykırı kullanılmasından kaynaklanan arızalar garanti kapsamı dışındadır.
- Genel Müdürlüğü'ne başvurulabilir.  
Bu belgenin kullanılmasında; 4077 sayılı Tüketicinin Korunması Hakkında Kanun ve bu Kanun'a dayanılarak yürürlüğe konulan Garanti Belgesi Uygulanma Esaslarına Dair Yönetmelik uyarınca, T.C. Sanayi ve Ticaret Bakanlığı Tüketicinin ve Rekabetin Korunması Genel Müdürlüğü tarafından izin verilmiştir.

Bu ürün Bosch için BSH Ev Aletleri San. ve Tic. AŞ tarafından ithal edilmektedir.

**BSH Ev Aletleri San. ve Tic. AŞ bir BOSCH UND SIEMENS HAUSGERÄTE GMBH kuruluşudur.**

#### **BSH EV ALETLERİ SAN. VE TİC. AŞ**

Çakmak Mah. Balkan Cad. No.: 51  
Ümraniye 34770 - İstanbul  
Tel.: (0216) 528 90 00  
Faks: (0216) 528 91 88

#### **Üretim Yeri**

**BSH Bosch und Siemens Hausgeräte GmbH**  
Carl-Wery-Str. 34  
D-81739 München  
Phone: +49 (89) 45 90 01  
Fax: +49 (89) 45 90 21 28

Marka	Ürün İsmi	Belge Numarası	Belge Onay Tarihi
Bosch	Kahve Makinesi	54274	24.06.2008
Bosch	Dilim Kesici	54013	23.06.2008
Bosch	EkmeK Kızartma Mak.	54237	24.06.2008
Bosch	Su Isıtıcı (Kettle)	54279	24.06.2008
Bosch	Mikser	56356	10.07.2008
Bosch	Mutfak Robotu	56354	10.07.2008
Bosch	Kahve Değirmeni	54011	23.06.2008
Bosch	Toz Makinesi	54038	24.06.2008
Bosch	Kıyma Makinesi	54007	23.06.2008
Bosch	Saç Kurutma Mak.	54397	25.06.2008
Bosch	Gay Makinesi	54276	24.06.2008
Bosch	Narenciye Sıkacağı	54236	24.06.2008
Bosch	Mutfak Terazisi	54588	25.06.2008
Bosch	Banyo Tartısı	54590	25.06.2008
Bosch	Elektrikli Saç Maşası	54360	25.06.2008
Bosch	Sarılı El Süpürgesi	54012	23.06.2008
Bosch	El Blenderi	56279	10.07.2008
Bosch	Utü	56689	14.07.2008
Bosch	Blender	57226	18.07.2008
Bosch	Saç Şekillendirici	57144	18.07.2008
Bosch	Kati Meyva Sıkacağı	57227	18.07.2008
Bosch	Masaj Aletleri	58537	08.08.2008

**Należy dokładnie przeczytać instrukcję obsługi, przestrzegać jej i zachować ją!**

## Wskazówki dotyczące bezpieczeństwa

### ⚠ Niebezpieczeństwo porażenia prądem i pożaru

Urządzenie należy zawsze podłączać i stosować zgodnie z danymi na tabliczce znamionowej.

Użytkowanie urządzenia przez osoby (również dzieci) o obniżonym poziomie rozwoju fizycznego, sensorycznego lub umysłowego lub nie posiadające wystarczającej wiedzy i doświadczenia jest dopuszczalne jedynie pod nadzorem lub na podstawie odpowiednich instrukcji ze strony osób odpowiedzialnych za ich bezpieczeństwo.

Uważać, żeby dzieci nie używały urządzenia jako zabawki.

Używać tylko wtedy, gdy przewód sieciowy i urządzenie są sprawne.

Po każdym użyciu lub w przypadku usterki należy odłączyć urządzenie od sieci.

Ze względu na bezpieczeństwo do wszelkich napraw urządzenia, takich jak wymiana uszkodzonego kabla sieciowego, uprawniony jest jedynie personel serwisowy producenta.

Kabla sieciowego nie wolno

- dotykać gorącymi elementami,
- prowadzić po ostrych krawędziach,
- stosować jako uchwytu do przenoszenia urządzenia.

Płytki ceramiczne nagrzewają się.

Urządzenie należy chwycić tylko za uchwyt.

Nie stosować na mokrych ani na sztucznych włosach.

Unikać wszelkiego kontaktu ze skórą.



**Nie stosować w pobliżu waniek, umywalk lub innych zbiorników napełnionych wodą.**

### ⚠ Zagrożenie życia

Trzymać urządzenie z dala od wody.

Niebezpieczeństwo istnieje również przy wyłączonym urządzeniu, dlatego po każdym użyciu oraz podczas każdej przerwy w użyciu należy odłączyć urządzenie od sieci. Dodatkową ochronę stanowi montaż ochronnego wyłącznika prądowego do 30 mA w domowej instalacji elektrycznej. W tym celu należy zasięgnąć porady elektryka.

## Części i elementy obsługi

- 1 Suwak blokady
- 2 Włącznik/wyłącznik z czerwoną lampką kontrolną
- 3 Płytki grzewcze z powłoką ceramiczną.

## Włączanie

- ▶ Podłączyć urządzenie do sieci i położyć je na płaskiej, odpornej na wysoką temperaturę powierzchni. Suwak **1** musi znajdować się w pozycji .
- ▶ Włączyć włącznik **2**, świeci czerwona lampka.
- ▶ Urządzenie nagrzewa się i jest gotowe do użycia po upływie około jednej minuty.

## Zastosowanie

Urządzenie przeznaczone jest do włosów długich i krótkich.

- Urządzenie stosować na włosach wysuszonych ręcznikiem lub suchych.
- Stosować tylko na zdrowych włosach bez nałożonych produktów pielęgnacyjnych lub używać specjalnych środków przeznaczonych do stosowania z prostownicą.
- Stosować rzadko na włosach farbowanych lub po trwałej ondulacji.

**Informacja:** Delikatne włosy reagują szczególnie szybko na prostowanie. Równomierne oddawanie ciepła chroni włosy przed zniszczeniem. Efektem są proste włosy o intensywnym, aksamitnym połysku.

- ▶ Odblokować płytki grzewcze, ustawiając suwak **1** w pozycji .
- ▶ Uczesane na gładko włosy dzielić na równomierne, szerokie pasma (szerokość ok. 5 cm).
- ▶ Przygotowane pasmo włosów włożyć u nasady między płytki. Rysunek **A**
- ▶ Ścisnąć płytki, a następnie łagodnie i równomiernie przesuwając je aż po końcówki włosów. Rysunek **B**
- ▶ Czynność wykonać na wszystkich pasmach włosów. Przed końcowym czesaniem włosy powinny dobrze wystygnąć.

**Ważne:** Nie zatrzymywać się w jednym miejscu dłużej niż 2 sekundy.

Przed przechowywaniem lub czyszczeniem urządzenia należy zawsze odczekać, aż się ono zupełnie ochłodzi.

## Czyszczenie i konserwacja

### **Niebezpieczeństwo porażenia prądem!**

Przed rozpoczęciem czyszczenia należy odłączyć urządzenie od sieci.

Nigdy nie zanurzać urządzenia w wodzie. Nie stosować urządzeń do czyszczenia parą.

Urządzenie przecierać tylko z zewnątrz wilgotną szmatką, a następnie osuszać. Nie stosować ostrych narzędzi ani mleczka do szorowania.

### Utylizacja

Urządzenie oznakowane jest zgodnie z europejską dyrektywą 2002/96/WE dotyczącą złomu elektrycznego i elektronicznego (waste electrical and electronic equipment-WEEE). Dyrektywa określa ramy obowiązującego na terenie UE systemu zbierania i utylizacji sprzętu elektrycznego i elektronicznego. Informacji na temat możliwości utylizacji udzielają sklepy detaliczne.

To urządzenie jest oznaczone zgodnie z Dyrektywą Europejską 2002/96/EC (WEEE) oraz polską Ustawą z dnia 29 lipca 2005 r. „O zużyтым sprzęcie elektrycznym i elektronicznym” (Dz.U. z 2005 r. Nr 180, poz. 1495) symbolem przekreślonego kontenera na odpady.

Takie oznakowanie informuje, że sprzęt ten, po okresie jego użytkowania nie może być umieszczany łącznie z innymi odpadami pochodzącymi z gospodarstwa domowego. Użytkownik jest zobowiązany do oddania go prowadzącym zbieranie zużytego sprzętu elektrycznego i elektronicznego. Prowadzący zbieranie, w tym lokalne punkty zbiórki, sklepy oraz gminne jednostki, tworzą odpowiedni system umożliwiający oddanie tego sprzętu. Właściwe postępowanie ze zużyтым sprzętem elektrycznym i elektronicznym przyczynia się do uniknięcia szkodliwych dla zdrowia ludzi i środowiska naturalnego konsekwencji, wynikających z obecności składników niebezpiecznych oraz niewłaściwego składowania i przetwarzania takiego sprzętu.

## Gwarancja

Dla urządzenia obowiązują warunki gwarancji wydanej przez nasze przedstawicielstwo handlowe w kraju zakupu. Dokładne informacje otrzymacie Państwo w każdej chwili w punkcie handlowym, w którym dokonano zakupu urządzenia. W celu skorzystania z usług gwarancyjnych konieczne jest przedłożenie dowodu kupna urządzenia. Warunki gwarancji regulowane są odpowiednimi przepisami Kodeksu cywilnego oraz Rozporządzeniem Rady Ministrów z dnia 30.05.1995 roku „W sprawie szczególnych warunków zawierania i wykonywania umów rzeczy ruchomych z udziałem konsumentów.

Zmiany zastrzeżone.

**Előbb olvassa el a használati útmutatót és csak utána cselekedjen! Az útmutatót őrizze meg!**

## Útmutatások a biztonsághoz

### **Áramütésveszély és tűzveszély**

A készüléket csak a típustáblán megadottak szerint csatlakoztassa és üzemeltesse.

Az olyan személyeknek (gyermeket is beleértve), akik csökkent testi érzékelő és szellemi képességgel vagy hiányos tapasztalattal és tudással rendelkeznek, ne engedje használni a készüléket, kivéve, ha felügyeli őket valaki vagy ha a biztonságukért felelős személy kiiktatta őket a készülék helyes használatáról.

A gyermekek felügyeljen annak megakadályozása érdekében, hogy a készülékkel játszanak.

A készüléket csak akkor használja, ha a villamos csatlakozó vezeték és a készülék nem mutat rongálódásokra utaló jeleket.

A csatlakozódugót minden használat után, vagy hiba jelentkezésekor is húzza ki a csatlakozóaljzatból.

A készüléken javításokat, pl. a megrongálódott villamos csatlakozó vezeték kicserélését, csak a Vevőszolgálatunk végezhet, különben veszély fenyegeti az Ön életét.

A villamos csatlakozó vezetékét ne

- érintse hozzá forró tárgyakhoz
- húzza végig éles széléken
- használja hordozó fogantyúként.

A kerámialapok átforrósodnak. A készüléket csak a fogantyújánál fogva tartsa.

Ha a hajából víz csepeg, vagy műhajat visel, ne használja a készüléket.

Kerülje el, hogy a készülék érintkezésbe kerüljön a bőrével.



**Vízzel teli kád, mosóteknő vagy egyéb edények közelében ne használja a készüléket.**

### **Életveszély!**

Ne hagyja, hogy a készülék vízzel érintkezzen. Még akkor is életveszély áll fenn, ha kikapcsolta a készüléket, ezért használat után, vagy ha megszakítja a használatát, húzza ki a csatlakozódugóját.

Nagyobb védelmet jelent, ha a lakás elektromos rendszerébe 30 mA-ig védő hi-baáram-védőkapcsolót szereltes be. Kérjen tanácsot villanyszerelőtől.

## Alkatrészek és kezelőelemek

- 1 reteszelő tolóka
- 2 BE / KI kapcsoló piros ellenőrző lámpával
- 3 Kerámia bevonatú fűtőlapok

## Használatba vétel

- ▶ A készüléket dugja be és sima, hőre érzéketlen felületre helyezze rá. Az **1** tolokának a  állásban kell állnia.
- ▶ A **2** kapcsolóval kapcsolja be, bekapcsolás után ég a piros lámpa.
- ▶ A készülék felmelegszik és kb. egy perc múlva használható.

## Alkalmazás

A készülék hosszú és rövid hajra egyaránt alkalmas.

- A készüléket szárazra törölt vagy száraz hajon használja.
- Csak kezeletlen, egészséges hajon alkalmazza, vagy pedig a simításhoz speciális termékeket használjon.
- Dauerolt vagy színezett hajon csak ritkán alkalmazza.

**Tájékoztatás:** A vékony haj különösen gyorsan reagál a kezelésre. Az egyenletes hő-leadás különösen kíméli a haját.

A készülék használatával a haj sima lesz és erős, selymes fényt kap.

- ▶ A két fűtőlap reteszelését oldja ki, ehhez az **1** tolokát a  állásba állítsa.
- ▶ A kifésült hajat ossza fel egyenletes (kb. 5 cm) szélességű fűtőkre
- ▶ Az előkészített fűtőt a tövénél helyezze be a lapok közé. **A.** ábra
- ▶ A lapokat nyomja össze és a készüléket puhán és egyenletesen húzza végig a fűtő végéig. **B.** ábra
- ▶ Minden fűtőt kezeljen le hasonló módon. A frizura elkészítése előtt hagyja jól kihűlni a hajat.

**Fontos!** Soha ne időzzön a készülékkel 2 másodpercnél hosszabb ideig egy-egy helyen.

Tárolás vagy tisztítás előtt hagyja a készüléket teljesen kihűlni.

## Tisztítás és ápolás

### **Áramütésveszély!**

A tisztítás előtt a hálózati csatlakozódugót húzza ki.

A készüléket soha ne merítse vízbe.

Gőzölő tisztítókészüléket ne használjon.

A készülék külsejét csak nedves ruhával törölje le és utána szárítsa meg. Ne használjon éles vagy súroló tisztítószert.

## **Ártalmatlanítás**

A készüléket az elektromos és elektronikai hulladékok (waste electrical and electronic equipment-WEEE) kezeléséről szóló 2002/96/EG jelű európai irányelvnek megfelelően jelöltük meg. Az irányelv foglalja keretbe a hulladéknak számító készülékek visszavételét és hasznosítását. A jelenleg használatos ártalmatlanítási módokról érdeklődjön a szakkereskedésben.

## Garanciális feltételek

A garanciális feltételeket a 151/2003. (IX.22.) számú kormányrendelet szabályozza. 72 órán belüli meghibásodás esetén a készüléket a kereskedő kicseréli. Ezután vevőszolgálatunk gondoskodik az előirt 15 napon belüli, kölcsönkészülék biztosítása esetén 30 napon belüli javításról. A garanciális szolgáltatásokat a vásárlásnál kapott, szabályosan kitöltött garanciajeggyel lehet igénybevenni, amely minden egyéb garanciális feltételt is részletesen ismertet. Minőségtanúsítás: A 2/1984. (111.10) BkM-IpM számú rendelete alapján, mint forgalmazó tanúsítjuk, hogy a készülék a vásárlási tájékoztatóban közölt adatoknak megfelel.

A változtatások jogát fenntartjuk.

**Уважно прочитайте цю інструкцію з експлуатації та дотримуйтесь викладених в ній правил; зберігайте інструкцію в надійному місці!**



**Не користуйтеся приладом поблизу ванни, раковини чи інших ємностей, в яких міститься вода.**

## Вказівки з техніки безпеки

### ⚠ **Небезпека ураження електричним струмом та пожежі**

Підключати та користуватися приладом можна тільки при дотриманні технічних специфікацій, зазначених на фірмовій табличці. Забороняється користуватися даним приладом особам (включаючи дітей) з обмеженими фізичними та розумовими здібностями, а також особам з браком досвіду та знань, окрім як під наглядом або після інструктажу щодо використання даного приладу, проведеного особами, відповідальними за їх безпеку.

Слідкуйте, щоб діти не гралися приладом.

Користуйтеся приладом, тільки якщо на шнури живлення та на самому приладі відсутні ознаки пошкоджень.

Після використання та в разі виявлення несправностей в роботі вимкніть прилад з розетки.

З метою запобігання небезпечних ситуацій ремонт приладу, як наприклад, заміна пошкодженого шнура живлення, має виконуватися в авторизованому сервісному центрі.

Слідкуйте, щоб шнур живлення

- не торкався гарячих поверхонь;
- не протягувався через гострі предмети;
- не використовувався як ручка для перенесення приладу.

Керамічні пластини нагріваються.

Тримайте прилад тільки за його ручки.

Не застосовуйте випрямляч на занадто вологому волоссі.

Не застосовуйте випрямляч на штучному волоссі.

Уникайте контактів приладу зі шкірою.

### ⚠ **Небезпечно**

Не допускайте контакту приладу з водою. Прилад становить загрозу навіть з вимкненим живленням; вимикайте прилад з розетки після кожного використання та в разі перерви в роботі. Для додаткової безпеки рекомендується встановити в електромережі пристрій захисного вимикання, номінальний залишковий струм якого не перевищує 30 мА. Проконсультуйтеся з електриком.

## Частини приладу та елементи керування

- 1 Кнопка-блокіратор
- 2 Вимикач УВІМК / ВИМК з червоним індикатором живлення
- 3 Нагрівальні пластини з керамічним покриттям

## Початок роботи

- ▶ Увімкніть штепсельну вилку приладу в розетку та встановіть його на рівну термостійку поверхню. Кнопка-блокіратор **1** має знаходитися в положенні  (заблоковано).
- ▶ Увімкніть прилад вимикачем **2**: засвітиться червоний світлодіодний індикатор живлення.
- ▶ Прилад почне нагріватися та буде готовий до роботи приблизно через одну хвилину.

## Використання

- Випрямляч волосся можна використовувати для випрямлення як довгого, так і короткого волосся.
- Застосовуйте прилад на сухому або добре просушеному рушником волоссі.
  - Прилад слід застосовувати на здоровому волоссі, що не підлягало хімічному випрямленню з застосуванням спеціальних засобів.
  - На волоссі, що підлягало хімічній обробці (перманентна завивка, фарбування), слід застосовувати прилад лише час від часу.

**Інформація:** Особливо швидко на дію приладу реагує тонке волосся. Рівномірно розподілене тепловипромінювання дбайливо впливає на волосся. Результат — неймовірно блискуче гладеньке та шовковисте волосся.

- ▶ Розблокуйте нагрівальні пластини, встановивши блокіратор **1** в положення .
- ▶ Розчешіть волосся та розподіліть його на прядки однакової ширини (приблизно 5 см).
- ▶ Починаючи від коренів волосся, розмістіть прядку між пластинами. Малюнок **A**
- ▶ Затисніть пластини та обережно, без надмірного зусилля, проведіть ними до кінчиків волосся. Малюнок **B**
- ▶ Обробіть таким чином всі прядки. Дайте волоссю добре охолонути, перш ніж застосовувати засоби для укладки волосся.

**Увага!** Не затримуйте випрямляч на одній ділянці волосся довше ніж на 2 секунди.

Перш ніж складати або чистити прилад, дайте йому повністю охолонути.

## Чистка та догляд

### **Небезпека ураження електричним струмом!**

- Перед чисткою вимикайте прилад з розетки.
- Ніколи не занурюйте прилад у воду. Не використовуйте засоби парової чистки.
- Протріть зовнішню сторону приладу спочатку вологою, а потім чистою сухою тканиною. Не використовуйте сильнодіючі та абразивні миючі засоби.

## Утилізація

Даний прилад має маркування WEEE відповідно до Директиви ЄС 2002/96/EG стосовно утилізації відпрацьованого електричного та електронного обладнання. Ця директива визначає діючий на території всього Європейського союзу порядок прийому та утилізації відпрацьованих приладів. Інформацію стосовно належної утилізації можна отримати в пункті продажу техніки.

## Гарантійне обслуговування

Умови гарантійного обслуговування даного приладу визначаються нашим представником в країні продажу. Детальну інформацію стосовно цих умов можна отримати у авторизованого дилера, в якого ви придбали прилад. Для отримання гарантійного обслуговування згідно з умовами гарантійного зобов'язання необхідно обов'язково пред'явити документ, що підтверджує покупку, або товарний чек.

Ми залишаємо за собою право на внесення змін.

**Внимательно прочтите инструкцию по эксплуатации, соблюдайте ее указания и тщательно храните ее!**

## Указания по безопасности

### ⚠ Опасность поражения током и пожара

Подключать прибор и пользоваться им можно только в соответствии с данными, указанными на фирменной табличке. Не допускается пользование прибором лицами (включая детей) с пониженным уровнем физического, психического или умственного развития или обладающими недостаточными опытом и знаниями, за исключением случаев, в которых пользование прибором производится под присмотром лица, ответственного за их безопасность, или данные лица получили от него соответствующие инструкции. Не допускать использования прибора детьми в качестве игрушки. Пользуйтесь прибором только при исправном состоянии прибора и сетевого провода.

После каждого пользования прибором или в случае его неисправности вынимайте вилку из розетки.

Во избежание опасных ситуаций ремонт прибора – например, замена поврежденного сетевого провода – должен производиться только нашей сервисной службой.

Сетевой провод не должен

- соприкасаться с горячими предметами,
- протягиваться через острые кромки,
- использоваться в качестве ручки для ношения прибора.

Керамические пластины нагреваются.

Беритесь за прибор только в зоне рукоятки.

Не используйте прибор для распрямления абсолютно мокрых волос или париков.

Избегайте любых контактов с кожей.



**Не пользуйтесь прибором рядом с водой, налитой в ванну, раковину или иные емкости.**

### ⚠ Опасность для жизни

Ни в коем случае не допускайте контакта прибора с водой. Опасность сохраняется, даже если прибор выключен, поэтому после пользования прибором и в случае перерывов при пользовании им необходимо вынимать вилку из розетки. Дополнительную защиту обеспечивает встраивание автомата защитного отключения до 30 мА в электропроводку здания. Посоветуйтесь со специалистом-электромонтажником.

## Детали и элементы управления

- 1 Блокиратор
- 2 Выключатель ВКЛ / ВЫКЛ с красной контрольной лампой
- 3 Нагревательные пластины с керамическим покрытием

## Включение прибора

- ▶ Подсоедините прибор к розетке и положите его на ровную, не чувствительную к температурному воздействию поверхность. Блокиратор **1** должен быть установлен в положение  («закрыто»).
- ▶ Включите прибор выключателем **2**, красная лампа светится.
- ▶ Прибор нагревается и готов к работе по истечении примерно одной минуты.

## Применение

Прибор может применяться как для длинных, так и для коротких волос.

- Прибор следует использовать для распрямления сухих или просушенных полотенцем волос.

- Прибор может применяться только для здоровых, некрашенных и не завитых искусственным способом волос или с использованием специальных разглаживающих средств.
- В случае химической завивки или крашенных волос следует пользоваться прибором только изредка.

**Информация:** Тонкие волосы особенно быстро реагируют на действие прибора. Равномерная теплоотдача оказывает щадящее воздействие на волосы. Результат – гладкие волосы, обладающие сильным, шелковистым блеском.

- ▶ Разблокируйте обе нагревательные пластины, установив блокиратор **1** в положение  («открыто»).
- ▶ Разделите гладко расчесанные волосы на пряди равномерной ширины (ок. 5 см).
- ▶ Уложите подготовленную прядь волос на предназначенное для этой цели место между пластинами. Рис. **A**
- ▶ Сожмите пластины друг с другом и равномерно, без усилия проведите ими до кончиков волос. Рис. **B**
- ▶ Обработайте все пряди аналогичным образом. Тщательно охладите волосы перед окончательной укладкой прически.

**Важное указание:** Ни в коем случае не держите пластины дольше 2 секунд на одном и том же участке волос.

Перед хранением или чисткой прибора необходимо дождаться его полного охлаждения.

## Чистка и уход

### **Опасность поражения током!**

Перед чисткой выньте вилку сетевого провода из розетки.

Ни в коем случае не погружайте прибор в воду.

Не пользуйтесь устройствами паровой чистки.

Протрите прибор снаружи влажной тряпкой и затем просушите его.

Не применяйте никаких острых или абразивных чистящих средств.

## Утилизация

Данный прибор имеет маркировку согласно европейской директиве 2002/96/ЕС по утилизации старых электрических и электронных приборов (waste electrical and electronic equipment-WEEE). Этой директивой определены действующие на всей территории ЕС правила приема и утилизации старых приборов. Информацию об актуальных возможностях утилизации Вы можете получить в магазине, в котором Вы приобрели прибор.

## Условия гарантийного обслуживания

Получить исчерпывающую информацию об условиях гарантийного обслуживания Вы можете в Вашем ближайшем авторизованном сервисном центре или в сервисном центре от производителя ООО «БСХ Бытовая Техника», а также найти в фирменном гарантийном талоне, выдаваемом при продаже.

Мы оставляем за собой право на внесение изменений.

## التنظيف و الصيانة

### ⚠ خطر الصدمة الكهربائية!

اسحب الكابل من الفيشة قبل التنظيف  
لا تغطسي الجهاز أبداً في الماء.  
لا تستخدمى أجهزة تنظيف بخارية. امسحي  
الجهاز باستخدام قطعة قماش رطبة و جففيه  
بقطعة قماش نظيفة و جافة. لا تستخدمى مواد  
تنظيف قوية او كاشطة.

### ⚠ التخلص من الجهاز

عند تصميم هذا الجهاز ، تمت مراعاة تعليمات  
المفوضية الأوروبية EG/2002/96 الخاصة  
بالأجهزة الكهربائية و الالكترونية المستخدمة  
و المعروفة اختصاراً بـ WEEE. و تهدف  
المفوضية الى خلق اطار فعال لاعادة استخدام  
و تدوير الاجهزة القديمة.  
قومي باستشارة موزعك المحلي لمعرفة احدث  
الانظمة المتبعة حالياً للتخلص من الاجهزة  
القديمة.

## الضمان

يتم تحديد شروط الضمان لهذا الجهاز من قبل  
ممثلنا في الدولة التي يتم فيها بيع الجهاز.  
يمكنك الحصول على تفاصيل هذه الشروط من  
قبل الموزع الذي اشتريت منه الجهاز. يرجى  
إحضار فاتورة أو إيصال الشراء في حال  
أصاب جهازك أي طارئ يغطيه الضمان.

نحتفظ بحقنا في إجراء أية تعديلات

## الاستخدام

الجهاز مناسب للشعر القصير والطويل.  
- استخدمى الجهاز للشعر الجاف و لا بأس ان  
كان مجففا بالمنشفة.  
- استخدميه للشعر السليم وغير المعالج بمواد  
أخرى، او استخدمى ادوات خاصة بفرد هذا  
النوعي من الشعر.  
- لا تكثري من استخدامه للشعر المعالج  
بالمستحضرات الكيميائية (تجعيد، صبغة)

**لمعلوماتك:** الشعر الناعم يستجيب بسرعة  
كبيرة للجهاز. التوزيع الحراري المتساوي  
له أهمية خاصة في رعاية الشعر. والنتيجة  
ستكون شعر مسرّح بلمعان حريري ظاهر.

- ◀ افتحي ترباس صفيحتي التسخين عن طريق  
تحريك الترباس إلى 1
- ◀ مشطي شعرك و وزعيه الى خصلات  
متساوية (بعرض 5 سم تقريبا).
- ◀ بدءاً من الجذر، ضعي خصلة واحدة بين  
صفيحتي التسخين كما في الشكل A.
- ◀ اضغطي الصفيحتين و اسحبيهما بشكل  
متساو و لطيف باتجاه نهاية الخصلة.  
الشكل B .
- ◀ كرري هذه الخطوة لكل خصلات الشعر.  
اتركي الشعر يبرد قبل تصفيفه بشكل نهائي.

**مهم:** لا تضعي الجهاز على نفس الموضع  
لاكثر من ثانيتين.

قبل الشروع في تنظيف أو حفظ الجهاز ، أتركه  
ليبرد تماماً.

الرجاء قراءة و اتباع تعليمات الاستخدام  
بغناية، ثم احرصى عليها و احتفظي بها في  
مكان آمن!

## إرشادات السلامة

### ⚠ خطر الصدمة الكهربائية والحريق

لا توصلي الجهاز بالكهرباء و لا تستخدميه  
إلا حسب التعليمات المثبتة على لوحة الطراز  
والمواصفات.

يمكن استخدام هذا الجهاز بمعرفة الأفراد  
الطبيعيين ممن لا يعانون من مشاكل عقلية  
أو حساسية مفرطة لما يصدره الجهاز من  
سخونة، و لا يجب استخدامه من قبل الأطفال  
أو من لا يستطيعون التحكم في أعصابهم. فقط  
يسمح لهؤلاء باستخدام الجهاز تحت الإشراف  
والمراقبة.

كما ينصح بعدم ترك الجهاز للعبث من قبل  
الأطفال.

استعملي الجهاز فقط حينما يكون الكابل  
و الجهاز لا يعانيان من ضرر ظاهر.

الإصلاحات التي قد تجرى للجهاز، مثل  
استبدال الكابل المعطوب، لا ينبغي أن يجري  
إلا من قبل قسم خدمة العملاء التابع لنا تجنباً  
لأية مخاطر.

وبالنسبة للكابل فيجب ان تتجنبي الامور التالية:

- لا تدعيه يلمس الأجزاء الساخنة.
- لا تسحب على الحواف الحادة.
- تجنب حمل الجهاز من الكابل.
- الصفات السيراميكية ستصبح ساخنة.
- امسكي الجهاز من المقبض فقط.
- لا تستخدميه مع شعر مبتل ينقط منه الماء و لا  
مع شعر اصطناعي.
- تجنبي لمس الجهاز للجلد.

لا تستخدميه في المناطق القريبة  
من الماء، كما هي الحال في  
حوض الاستحمام (البانيو)، ،  
المغسلة، أو أحواض ماء أخرى.



### ⚠ خطر

لا تقربي الجهاز أبداً من الماء. الخطر قد ينجم  
حينما يكون الجهاز مغطاً أيضاً، ولهذا فمن  
الضروري سحب الكابل من الفيشة بعد الانتهاء  
من الاستعمال أو في حالة الاستخدام المتباعد.  
يمكنك استخدام قاطع دائرة بجهد 30 Am أن  
يوفر أمناً إضافياً. يرجى استشارة فني كهرباء.

## أجزاء الجهاز و أزرار التشغيل

- 1 ترباس الفتح والغلق
- 2 زر التشغيل/ الاغلاق بمؤشر ضوئي احمر.
- 3 رقائق تسخين معدنية مكسوة بالسيراميك

## التشغيل

- ◀ صلي الجهاز بالكهرباء وضعيه على سطح  
غير حساس للحرارة.
- يجب أن يكون الترباس 1 منصوباً على  (رمز مغلق)
- ◀ شغلي الجهاز بواسطة الزر 2 ، المصباح  
الأحمر سيشتعل.
- ◀ تم الآن إعادة تسخين الجهاز ويمكن استعماله  
بعد دقيقة واحدة تقريباً.

**Kundendienst-Zentren • Central-Service-Depots • Service Après-Vente • Servizio Assistenza •  
Centrale Servicestation • Asistencia técnica • Servicevaerker • Apparatservice • Huolto**

**DE Deutschland, Germany**

BSH Hausgeräte Service GmbH  
Zentralwerkstatt  
Kleine Hausgeräte  
Trautskirchener Straße 6 – 8  
90431 Nürnberg

Online Auftragsstatus, Filterbeutel-  
Konfigurator und viele weitere Infos  
unter:

www.bosch-hausgeraete.de

Reparaturservice\*

(Mo-Fr: 8.00-18.00 h erreichbar):

Tel.: 01801 33 53 03

mailto:cp-servicecenter@

bshg.com

Ersatzteilbestellung\*

(365 Tage rund um die Uhr  
erreichbar):

Tel.: 01801 33 53 04

Fax: 01801 33 53 08

mailto:spareparts@bshg.com

\*) 3,9 Ct./Min. aus dem Festnetz  
der T-Com, Mobil ggfs.  
abweichend

**AE United Arab Emirates,**

الإمارات العربية المتحدة

BSH Home Appliances FZE

Round About 13,

Plot Nr MO-0532A

17312 Jebel Ali Free Zone – Dubai

Tel.: 04 881 4401

Fax: 04 881 4805

www.bosch-household.ae

**AT Österreich, Austria**

BSH Hausgeräte

Gesellschaft mbH

Werkskundendienst

für Hausgeräte

Quellenstrasse 2

1100 Wien

Tel.: 0810 240 260

innerhalb Österreichs

zum Regionaltarif

Tel.: 0810 700 400

Hotline für Espresso-Geräte

zum Regionaltarif

Fax: 01 605 75 51212

mailto:hausgeraete.ad@bshg.com

www.bosch-hausgeraete.at

**AU Australia**

BSH Home Appliances Pty Ltd

7-9 Arco Lane

HEATHERTON, Victoria 3202

Tel.: 1300 368 339

Fax: 1300 306 818

valid only in AUS

mailto:bshau-as@bshg.com

**BA Bosna i Hercegovina,  
Bosnia-Herzegovina**

"HIGH" d.o.o.

Odobašina 57

71000 Sarajewo

Info-Line: 061 100 905

Fax: 033 213 513

mailto:delicnanda@hotmail.com

**BE Belgique, België, Belgium**

BSH Home Appliances S.A.

Avenue du Laerbeek 74

Laarbeeklaan 74

1090 Bruxelles – Brussel

Tel.: 070 222 141

Fax: 024 757 291

mailto:bru-repairs@bshg.com

www.electro.bosch.be

**BG Bulgaria**

EXPO2000-service

Ks. Ljulin, bl.549/B - patrer

1359 Sofia

Tel.: 02 826 0148

Fax: 02 925 0991

mailto:service@expo2000.bg

**BH Bahrain, البحرين**

Khalaifat Est.

P.O.BOX 5111

Manama

Tel.: 1759 2233

Fax: 1759 3340

mailto:info@khalaifat.com

**BR Brasil, Brazil**

BSH Continental

Electrodomésticos Ltda.

Serviços Autorizados de Fábrica

Eletrodomésticos

Rua Barão Geraldo Rezende, 250

Jd. Guanabara

13020-440 Campinas/SP

Tel.: 0800 704 5446

Fax: 0193 737 7769

mailto:HOR-CRM@bshg.com

www.boscheletrodomesticos.  
com.br

**CH Schweiz, Suisse,**

Svizzera, Svizzera

BSH Hausgeräte AG

Werkskundendienst für

Hausgeräte

Fahrweidstrasse 80

8954 Geroldswil

www.bosch-hausgeraete.ch

mailto:ch-info.hausgeraete@

bshg.com

Service Tel.: 0848 840 040

Service Fax: 0848 840 041

mailto:ch-reparatur@bshg.com

Ersatzteile Tel.: 0848 880 080

Ersatzteile Fax: 0848 880 081

mailto:ch-ersatzteil@bshg.com

**CY Cyprus, Κύπρος**

BSH Ikiakes Syskeves-Service

39, Arh. Makaaniou III Str

2407 Egomi/Nikosia (Lefkosia)

Tel.: 022 819 550

Fax: 022 658 128

mailto:bsh.service.cyprus@

cytanet.com.cy

**CZ Česká Republika,  
Czech Republic**

BSH domácí spotřebiče s.r.o.

Firemní servis domácích

spotřebičů

Pekařská 10b

150 00 Praha 5

Tel.: 0251 095 546

Fax: 0251 095 549

www.bosch-spotrebice.cz

**DK Danmark, Denmark**

Bosch Hvidevarerervice

BSH Hvidevarer A/S

Telegrafvej 4

2750 Ballerup

Tel.: 44 89 89 85

Fax: 44 89 89 86

mailto:BSH-Service.dk@

BSHG.com

www.bosch-hvidevarer.com

**EE Eesti, Estonia**

SIMSON OÜ

RAUA 55

10152 Tallinn

Tel.: 0627 8730

Fax: 0627 8733

mailto:teenindus@simson.ee

**ES España, Spain**

BSH Electrodomésticos

España S. A.

Servicio BSH al Cliente

Polígono Malpica, Calle D,

Parcela 96 A

50016 Zaragoza

Tel.: 902 245 255

mailto:CAU-Bosch@bshg.com

www.bosch-ed.com

**FI Suomi, Finland**

BSH Kodinkoneet Oy

Sinimäentie 8 D, PL 66

02631 Espoo

Tel.: 020 7510700

Fax: 020 7510790

mailto:bosch.kodinkonehuolto@

bshg.com

www.bosch-kodinkoneet.com

**FR France**

BSH Electroménager S.A.S.  
SAV Constructeur  
50 Rue Ardoin – BP 47  
93401 Saint-Ouen cedex  
Service Dépannage à Domicile:  
0 825 398 010 (0,15 € TTC/mn)

Service Consommateurs:  
0 892 698 010 (0,34 € TTC/mn)  
Service Pièces Détachées et  
Accessoires:  
0 892 698 009 (0,34 € TTC/mn)  
www.bosch-electromenager.com

**GB Great Britain**

BSH Home Appliances Ltd.  
BSH Appliance Care,  
Service Division  
Grand Union House  
Old Wolverton Road  
Wolverton  
Milton Keynes MK12 5ZR  
www.bshappliancecare.co.uk/  
bosch

Service Requests (nationwide)  
Tel.: 0844 8928979  
mailto:mks-servicerequest@  
bshg.com

Spares and Accessories  
Tel.: 0844 8928921  
mailto:mks-spares@bshg.com

Product Advice  
Tel.: 0844 8928925  
mailto:mks-productadvice@  
bshg.com

Head office  
Tel.: 0844 8928922  
Fax: 01908 328670

**GR Greece, Ελλάδα**

BSH Ikiakes Siskeves A. B. E.  
Kentriko Ipokatastima Service  
17 km E.O. Athinon-Lamias &  
Potamou 20  
145 64 Kifisia

Griechenland – Athen  
Tel.: 2104 277 701  
Fax: 2104 277 669

Nord-Griechenland – Thessaloniki  
Tel.: 2310 479 298  
Fax: 2310 475 574

Sued-Griechenland –  
Heraklion/Kreta  
Tel.: 2810 325 403  
Fax: 2810 324 585

Zentral-Griechenland – Patras  
Tel.: 2610 330 478  
Fax: 2610 331 832  
mailto:cs\_gr\_helpdesk@bshg.com  
www.bosch-home.gr

**HK Hong Kong, 香港**

BSH Home Appliances Limited  
Unit 1 & 2, 3th Floor  
North Block, Skyway House  
3 Sham Mong Road  
Tai Kok Tsui, Kowloon  
Hongkong  
Tel.: 2565 6151  
Fax: 2565 6252  
mailto:bshhkg.service@bshg.com

**HR Hrvatska, Croatia**

Andabaka d.o.o.  
Gunduliceva 10  
21000 Split  
Info-Line: 021 481 403  
Info-Fax: 021 481 402  
mailto:servis@andabaka.hr

**HU Magyarország, Hungary**

BSH Háztartási Készülék  
Kereskedelmi Kft.  
Háztartási gépek márkaszervize  
Királyhágó tér 8-9.  
1126 Budapest

Hibabejelentés  
Tel.: 01 489 5461  
Fax: 01 201 8786  
mailto:hibabejelentes@bsh.hu

Alkatrészrendelés  
Tel.: 01 489 5463  
Fax: 01 201 8786  
mailto:alkatrészrendeles@bsh.hu  
www.bosch-haztartasi-gepek.hu

**IE Republic of Ireland**

BSH Home Appliances Ltd.  
BSH Appliance Care,  
Service Division  
Unit F4, Ballymount Drive  
Ballymount Industrial Estate  
Walkinstown  
Dublin 12  
www.bshappliancecare.ie/Bosch

Service Requests,  
Spares and Accessories  
Tel.: 01450 2655  
Fax: 01450 2520

**IL Israel, ישראל**

C/S/B Home Appliance Ltd.  
Uluel Building  
2, Hamelacha St.  
Industrial Park North  
71293 Lod  
Tel.: 08 9777 222  
Fax: 08 9777 245  
mailto:csb-serv@zahav.net.il

**IS Iceland**

Smith & Norland hf.  
Noatuni 4  
105 Reykjavik  
Tel.: 0520 3000  
Fax: 0520 3011  
www.sminor.is

**IT Italia, Italy**

BSH Elettrodomestici S.p.A.  
Via. M. Nizzoli 1  
20147 Milano (MI)  
Numero verde 800 829120  
mailto:mil-assistenza@bshg.com  
www.bosch-elettrodomestici.it

**KZ Kazakhstan, Қазақстан**

Kombitechnocenter  
Seyfulina No:422  
480096 Almaty  
Tel.: 272 793 333  
Fax: 272 798 383  
mailto:cts\_pavel@bk.ru

**LB Lebanon, لبنان**

Teheni, Hana & Co.  
Boulevard Dora 4043 Beyrouth  
P.O. Box 90449  
Jdeideh 1202 2040  
Tel.: 01 255 211  
Fax: 01 257 359  
mailto:info@Teheni-Hana.com

**LT Lietuva, Lithuania**

Senuku Prekybos Centras UAB.  
Jonavos g. 62  
44192 Kaunas  
Tel.: 0372 12146  
Fax: 0372 12165  
www.senukai.lt

**LU Luxembourg**

BSH électroménagers S. A.  
13-15, ZI Breedeweues  
1259 Senningerberg  
Tel.: 26349 300  
Fax: 26349 315  
mailto:lux-info.electromenagers@  
bshg.com  
www.bsh.lu

**LV Latvija, Latvia**

Sia Olimpeks Elektroniks Ltd.  
Bullu street 70c  
1067 Riga  
Tel.: 07 42 41 37  
mailto:bt@olimpeks.lv

SIA Baltijas servisa centrs  
Brivibas gatve 201  
1039 Riga  
Tel.: 670 705 20  
Tel.: 670 705 36  
Fax: 670 705 24  
mailto:domoservice@elkor.lv  
www.servisacentrs.lv

**ME Crna Gora, Montenegro**

Elektronika komerc  
Ulica Slobode 17  
84000 Bijelo polje  
Tel.: 084 432 575  
Fax: 084 432 575  
mailto:elektronikabsh@cg.yu

**MK Macedonia, Македонија**

Vudelgo  
 Pero Nakov b.b.  
 1000 Skopje  
 Tel.: 02 2580 064  
 Tel.: 02 2551 099  
 mailto:goran@vudelgo.com.mk

**MT Malta**

Oxford House Ltd.  
 Notabile Road  
 Mriehel BKR 14  
 Tel.: 021 442 334  
 Fax: 021 488 656  
 www.oxfordhouse.com.mt

**NL Nederlande, Netherlands**

BSH Huishoudapparaten B. V.  
 Keienbergweg 97  
 1101 GG Amsterdam Zuidoost

**Storingsmelding:**

Tel.: 020 430 3 430  
 Fax: 020 430 3 445

**Onderdelenverkoop:**

Tel.: 020 430 3 435  
 Fax: 020 430 3 400  
 mailto:infoteam.nl@bshg.com  
 www.boschservedienst.nl

**NO Norge, Norway**

BSH Husholdningsapparater A/S  
 Grensevingen 9

0661 Oslo  
 Tel.: 22 66 06 00  
 Fax: 22 66 05 50

5052 Bergen

Tel.: 55 59 68 80  
 Fax: 55 59 68 90

7037 Trondheim

Tel.: 73 95 23 30  
 Fax: 73 95 23 40

mailto:service-deler@bshg.com  
 www.bosch-hvitevarer.com

**NZ New Zealand**

BSH Home Appliances Ltd.

New Zealand Branch

Building C, 39-43 Apollo Drive

Mairangi Bay, Auckland 1310

Tel.: 09 478 6158

Fax: 09 478 2914

www.bosch.co.nz

**PL Polska, Poland**

BSH Sprzęt Gospodarstwa

Domowego Sp. z o.o.

Al. Jerozolimskie 183

02-222 Warszawa

Centrala Serwisu

Tel.: 0801 191 534

Fax: 022 57 27 709

mailto:Serwis.Fabryczny@

bshg.com

www.bosch-agd.pl

**PT Portugal**

BSHP Electrodomésticos, Lda.

Rua Alto do Montijo, nº 15

2790-012 Carnaxide

Tel.: 707 500 545

Fax: 21 4250 701

mailto:careline.portugal@

bshg.com

www.electrodomesticos.bosch.pt

**RO România, Romania**

BSH Electrocasnice srl.

Sos. Bucuresti-Ploiesti,

nr.17-21, sect.1

13682 Bucuresti

Tel.: 0801 000 110

Fax: 021 203 9731

mailto:service.romania@

bshg.com

**RU Russia, Россия**

ООО "БСХ Бытовая техника"

Сервис от производителя

Малая Калужская 19

119071 Москва

тел.: 495 737 2961

факс: 495 737 2982

mailto:mok-kdhl@bshg.com

www.bsh-service.ru

**SE Sverige, Sweden**

BSH Hushållsapparater AB

Röntgenvägen 1

Solna

Tel.: 0771 11 22 77

Fax: 0771 11 22 88

41104 Göteborg

Tel.: 0771 11 22 77

Fax: 0771 11 22 88

21376 Malmö

Tel.: 0771 11 22 77

Fax: 0771 11 22 88

mailto:service.stockholm@

bshg.com

www.bosch-hushall.com

**SG Singapore, 新加坡**

BSH Home Appliances

(SEA) Pte. Ltd.

38C-38D Jalan Pemimpin

577180 Singapore

Tel.: 6350 5000

Fax: 6350 5050

mailto:bshsgp.service@bshg.com

**SI Slovenija, Slovenia**

BSH Hišni aparati,d.o.o.

Litostrojska 48

1000 Ljubljana

Tel.: 01 583 08 87

Fax: 01 583 08 89

mailto:informacije.servis@

bshg.com

www.bosch-hisniaparati.si

**SK Slovensko, Slovakia**

Technoservis Bratislava

Trhová 38

84108 Bratislava – Doubravka

Tel.: 02 6446 3643

Fax: 02 6446 3643

www.bosch-spotrebice.sk

**TR Türkiye, Turkey**

BSH Ev Aletleri Sanayi

ve Ticaret A. S.

Cakmak Mahallesi,

Balkan Caddesi No: 51

34770 Ümraniye, Istanbul

Tel.: 0 216 444 6333

Fax: 0 216 528 9188

mailto:careline.turkey@bshg.com

www.boschevaletleri.com

**TW Taiwan, 台灣**

Achelis Taiwan Co. Ltd.

4th Floor, No.112

Chung Hsiao E. Road, Sec. 1

Taipei

Tel.: 02 5556 2556

Fax: 02 5556 1235

www.boschappliance.com.tw

**UA Ukraine, Україна**

Київ

ТОВ "Дойчелектросервіс"

тел.: 044 248 71 54, 55

СП "Аматі-Сервіс"

тел.: 044 568 51 50

ТОВ «Техноофіс»

тел.: 044 274 96 72, 74, 76

ТОВ "Побуттехсервіс"

тел.: 044 462 50 05

www.bosch-pt.com.ua

**XK Kosovo**

NTP GAMA

Rruga Mag Prishtine-Ferizaj

70000 Ferizaj

Tel.: 038 502 448

Fax: 029 021 434

mailto:gama\_mb@yahoo.com

**XS Srbija, Serbia**

SZR "SPECIJALELEKTRO"

Bulevar Milutina Milankovića 34.

11070 Novi Beograd

Tel.: 011 2147 110

Tel.: 011 2139 552

Fax: 011 2139 689

mailto:spec.el@eunet.yu

**ZA South Africa**

BSH Home Appliances (Pty) Ltd.

15 th Rd., Randjespark

Private Bag X36, Randjespark

1685 Midrand – Johannesburg

Tel.: 086 002 6724

Fax: 011 265 7852

mailto:service@bsh.co.za

www.boschappliances.co.za

## Garantiebedingungen

### Gültig in der Bundesrepublik Deutschland

Die nachstehenden Bedingungen, die Voraussetzungen und Umfang unserer Garantieleistung umschreiben, lassen die Gewährleistungsverpflichtungen des Verkäufers aus dem Kaufvertrag mit dem Endabnehmer unberührt.

Für dieses Gerät leisten wir Garantie gemäß nachstehenden Bedingungen:

1. Wir beheben unentgeltlich nach Maßgabe der folgenden Bedingungen (Nr. 2 – 6) Mängel am Gerät, die nachweislich auf einem Material- und/oder Herstellungsfehler beruhen wenn sie uns unverzüglich nach Feststellung und innerhalb von 24 Monaten – bei gewerblichem Gebrauch oder gleichzusetzender Beanspruchung innerhalb von 12 Monaten – nach Lieferung an den Erstendabnehmer gemeldet werden. Zeigt sich der Mangel innerhalb von 6 Monaten ab Lieferung, wird vermutet, dass es sich um einen Material- oder Herstellungsfehler handelt.
2. Die Garantie erstreckt sich nicht auf leicht zerbrechliche Teile wie z.B. Glas oder Kunststoff bzw. Glühlampen.  
Eine Garantiepflicht wird nicht ausgelöst durch geringfügige Abweichungen von der Soll-Beschaffenheit, die für Wert und Gebrauchstauglichkeit des Gerätes unerheblich sind, oder durch Schäden aus chemischen und elektrochemischen Einwirkungen von Wasser, sowie allgemein aus anomalen Umweltbedingungen oder sachfremden Betriebsbedingungen oder das Gerät sonst mit ungeeigneten Stoffen in Berührung gekommen ist. Ebenso kann keine Garantie übernommen werden, wenn die Mängel am Gerät auf Transportschäden, die nicht von uns zu vertreten sind, nicht fachgerechte Installation und Montage, Fehlgebrauch, mangelnde Pflege oder Nichtbeachtung von Bedienungs- oder Montagehinweisen zurückzuführen sind.  
Der Garantieanspruch erlischt, wenn Reparaturen oder Eingriffe von Personen vorgenommen werden, die hierzu von uns nicht ermächtigt sind, oder wenn unsere Geräte mit Ersatzteilen, Ergänzungs- oder Zubehörteilen versehen werden, die keine Originalteile sind und dadurch ein Defekt verursacht wurde.
3. Die Garantieleistung erfolgt in der Weise, dass mangelhafte Teile nach unserer Wahl unentgeltlich instandgesetzt oder durch einwandfreie Teile ersetzt werden.  
Geräte, die zumutbar (z.B. im PKW) transportiert werden können und für die unter Bezugnahme auf diese Garantie eine Garantieleistung beansprucht wird, sind unserer nächstgelegenen Kundendienststelle oder unserem Vertragskundendienst zu übergeben oder einzusenden. Instandsetzungen am Aufstellungsort können nur für stationär betriebene (feststehende) Geräte verlangt werden.  
Es ist jeweils der Kaufbeleg mit Kauf- und/oder Lieferdatum vorzulegen. Ersetzte Teile gehen in unser Eigentum über.
4. Sofern die Nachbesserung von uns abgelehnt wird oder fehlschlägt, wird innerhalb der oben genannten Garantiezeit auf Wunsch des Endabnehmers kostenfrei gleichwertiger Ersatz geliefert. Im Falle einer Ersatzlieferung behalten wir uns die Geltendmachung einer angemessenen Nutzungsanrechnung für die bisherige Nutzungszeit vor.
5. Garantieleistungen bewirken weder eine Verlängerung der Garantiefrist, noch setzen sie eine neue Garantiefrist in Lauf. Die Garantiefrist für eingebaute Ersatzteile endet mit der Garantiefrist für das ganze Gerät.
6. Weitergehende oder andere Ansprüche, insbesondere solche auf Ersatz außerhalb des Gerätes entstandener Schäden sind – soweit eine Haftung nicht zwingend gesetzlich angeordnet ist – ausgeschlossen.

Diese Garantiebedingungen gelten für Deutschland.

Für im Ausland gekaufte Geräte gelten die von unserer jeweils zuständigen Landesvertretung herausgegebenen Garantiebedingungen. Diese können Sie über Ihren Fachhändler, bei dem Sie das Gerät gekauft haben, oder direkt bei unserer Landesvertretung anfordern.

#### Beachten Sie unser weiteres Kundendienst-Angebot:

Auch nach Ablauf der Garantie stehen Ihnen unser Werkskundendienst und unsere Servicepartner zur Verfügung.

Für Produktinformationen sowie Anwendungs- und Bedienungsfragen aus Deutschland:

## Bosch-Infoteam

(Mo-Fr: 8.00-18.00 Uhr erreichbar)

Tel.: 01805 267242\* oder unter

**bosch-infoteam@bshg.com**

\*) 0,14 EUR/Min. aus dem Festnetz der T-Com;

Mobilfunktarife können abweichen.

**Robert Bosch Hausgeräte GmbH**

**Carl-Wery-Str. 34 / 81735 München // Germany**



120207

de/en/fr/it/nl/da/no/sv/fi/es/pt/el/tr/pl/hu/uk/ru/ar