

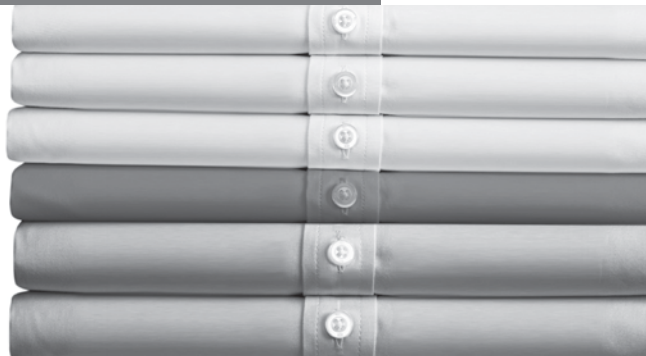

Register your new Bosch now:
www.bosch-home.com/welcome



TDS60....
Serie **I6** Vario**Comfort**



BOSCH

de Gebrauchsanleitung
en Operating instructions
fr Notice d'utilisation
it Istruzioni per l'uso
nl Gebruiksaanwijzing

es Instrucciones de uso
pt Instruções de utilização
tr Kullanma talimatı
pl Instrukcja obsługi
ru Инструкции по эксплуатации



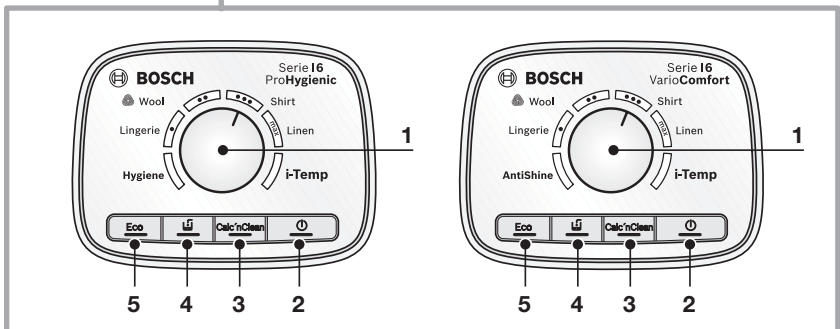
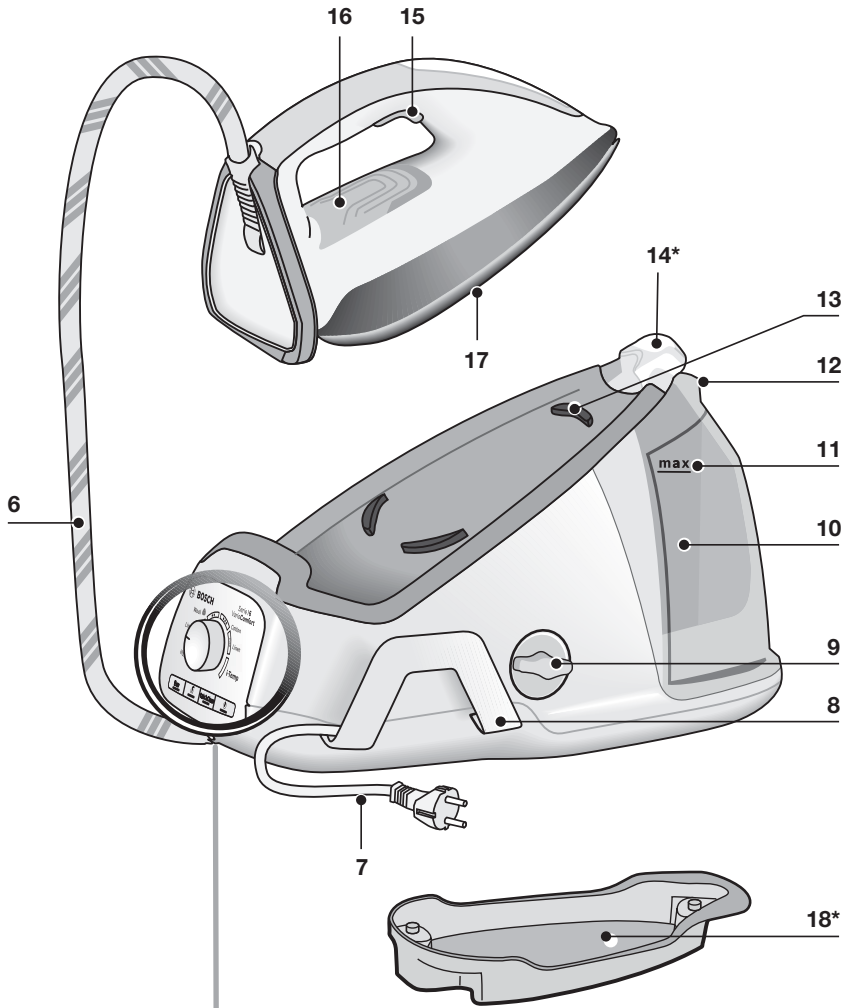

Index	
DEUTSCH	6
ENGLISH	16
FRANÇAISE	26
ITALIANO	36
NEDERLANDS	46
ESPAÑOL	56
PORTUGUÊS	66
TÜRKÇE	76
POLSKI	86
РУССКИЙ	96

DEUTSCH

ENGLISH

FRANÇAISE

ITALIANO

NEDERLANDS

ESPAÑOL

PORTUGUÊS

TÜRKÇE

POLSKI

РУССКИЙ

Allgemeine Sicherheitshinweise

- ❑ Während der Benutzung, steht der Dampferzeuger unter Druck und die Entkalkungsöffnung darf nicht geöffnet werden.
- ❑ Lassen Sie das Gerät nicht unbeaufsichtigt, solange es ans Netz angeschlossen ist.
- ❑ Stecken Sie das Gerät aus, bevor Sie es mit Wasser füllen oder restliches Wasser nach Gebrauch ausgießen.
- ❑ Das Gerät muss auf einer stabilen Unterlage benutzt und abgestellt werden.
- ❑ Wenn Sie es in die Halterung setzen, achten Sie darauf, dass es auf einer stabilen Unterlage steht.
- ❑ Benutzen Sie das Gerät nicht, wenn es heruntergefallen ist, sichtbare Beschädigungen aufweist oder Wasser austritt. In diesen Fällen muss es von einem zugelassenen technischen Kundendienst überprüft werden, bevor Sie es erneut benutzen.
- ❑ Damit gefährliche Situationen vermieden werden, dürfen alle am Gerät eventuell anfallenden Reparaturarbeiten, z B. Austausch eines fehlerhaften Netzkabels, nur durch qualifiziertes Personal eines autorisierten technischen Kundendienstes vorgenommen werden.
- ❑ Dieses Gerät darf von Kindern ab 8 Jahren benutzt werden. Außerdem dürfen es unter bestimmten Voraussetzungen Menschen mit verminderten körperlichen, sensorischen oder geistigen Fähigkeiten und mangelnder Erfahrung sowie fehlenden Kenntnissen in seinem Gebrauch anwenden: Sie müssen bei der Nutzung beaufsichtigt werden oder in dem sicheren Umgang mit dem Gerät unterwiesen worden sein und die damit verbundenen Gefahren verstehen. Kinder sollten nicht mit dem Gerät spielen. Reinigungs- und Instandhaltungstätigkeiten sollten Kinder nicht ohne Beaufsichtigung durchführen.
- ❑ Halten Sie das Bügeleisen und sein Kabel fern von Kindern unter 8 Jahren, wenn es an eine Stromquelle angeschlossen ist oder noch abkühlt.
- ❑ Dieses Gerät ist nur ausgelegt für Haushalte bis 2000m über dem Meeresspiegel.
- ❑  **VORSICHT! Heiße Oberfläche!**
Die Oberfläche wird während der Benutzung heiß.

Wichtig

- Lesen Sie sich die Bedienungsanleitung für das Gerät sorgfältig durch und bewahren Sie sie zum späteren Nachschlagen auf.
- Dieses Gerät ist ausschließlich für den normalen Hausgebrauch in häuslicher Umgebung entwickelt worden.
- Benutzen Sie dieses Gerät nur zu den vorgesehenen Zwecken, d. h. als Bügeleisen. Die Verwendung zu anderen Zwecken ist unsachgemäß und gefährlich. Der Hersteller haftet nicht für Schäden, die auf eine unsachgemäße und falsche Benutzung zurückzuführen sind.

- Bevor Sie das Gerät ans Netz anschließen, vergewissern Sie sich bitte, dass die Netzspannung mit den Angaben auf dem Typenschild übereinstimmt.
- Dieses Gerät muss an einen geerdeten Anschluss angeschlossen werden. Wenn Sie ein Verlängerungskabel benutzen, achten Sie bitte darauf, dass dieses über eine bipolare 16-A-Steckverbindung mit Erdungsanschluss verfügt.
- Halten Sie das Gerät zum Auffüllen des Wassertanks nicht unter den Wasserhahn.
- Ziehen Sie den Stecker nicht am Kabel aus der Steckdose.
- Tauchen Sie das Bügeleisen oder den Dampfbehälter nicht in Wasser oder andere Flüssigkeiten.
- Schützen Sie das Gerät vor Witterungseinflüssen (Regen, Sonne, Frost etc.).
- Dieses Gerät wird sehr heiß und erzeugt bei der Benutzung Dampf, was bei unsachgemäßer Nutzung zu Verbrühungen oder Verbrennungen führen kann.
- Achten Sie darauf, dass das Netzkabel nicht mit der heißen Bügeleisensole in Kontakt kommt.

Entsorgungshinweise

Die Lieferung unserer Produkte erfolgt in optimierter Verpackung. Dies bedeutet im Wesentlichen, dass umweltschonende Materialien verwendet werden, die als sekundäre Rohmaterialien beim örtlichen Entsorgungsservice abzugeben sind. Nähere Information zur Entsorgung von Haushaltsgeräten erhalten Sie bei Ihrer Gemeindeverwaltung.



Dieses Gerät ist entsprechend der europäischen Richtlinie 2012/19/EU über Elektro- und Elektronikaltgeräte gekennzeichnet.

Die Richtlinie gibt den Rahmen für eine EU-weit gültige Rücknahme und Verwertung von Altgeräten in der EU vor.

Beschreibung



- | | |
|--|---|
| 1. Programmwähler | 9. „Calc'nClean“ Verschluss mit Kalkkollektor * |
| 2. „on/off“-Taste mit Anzeigelampe | 10. Wassertank |
| 3. „Calc'nClean“-Entkalkungstaste mit Anzeigelampe | 11. Markierung für maximalen Füllstand |
| 4. „Wassertank leer“-Taste mit Anzeigelampe | 12. Befülldeckel |
| 5. Energiespartaste „Eco“ mit Anzeigelampe | 13. Bügeleisenablage |
| 6. Dampfschlauch | 14. Bügeleisen-Verriegelungssystem „SecureLock“ * |
| 7. Netzkabel | 15. Dampfstoßtaste |
| 8. Netzkabel- und Dampfschlauchhalter | 16. Anzeigelampe Bügeleisen |
| | 17. Bügelsole |
| | 18. „Calc'nClean“-Behälter |

Vorwort



Mit VarioComfort einfach zu perfekt gebügelter Wäsche.

Genießen Sie komfortable Bedienung und schnelle Ergebnisse. Ob Wolle, Baumwolle, Leinen oder feine Wäsche, alle Bügelprogramme wurden optimal auf die einzelnen Textilien abgestimmt. So ist Ihre Lieblingskleidung schnell und schonend glatt! Die Bügelprogramme sind zudem ganz einfach einzustellen und intuitiv zu bedienen.

Gebrauch Ihres Gerätes



1. Befüllen des Wassertanks

Das Gerät ist für den Gebrauch mit normalem Leitungswasser ausgelegt.

Wichtig: Keine Zusätze verwenden! Der Zusatz von anderen Flüssigkeiten wie Parfüm, Essig, Stärke, Kondenswasser von Wäschetrocknern oder Klimageräten oder Chemikalien führt zu Beschädigungen des Geräts. Jegliche Beschädigung, die auf die Verwendung der oben erwähnten Produkte zurückgeht, führt zum Gewährleistungsverlust!

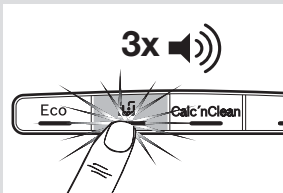
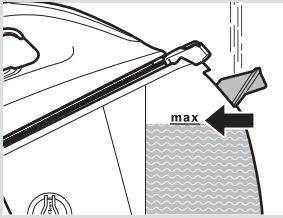

- 1 Befülldeckel (12) öffnen.
- 2 Wassertank (10) befüllen. **Niemals über die Markierung „max“ für den maximalen Füllstand (11) befüllen!**
- 3 Befülldeckel schließen.

Wassertank nachfüllen, wenn die Anzeigelampe (4) aufleuchtet. Drei Pieptöne sind zu hören.

Wichtig: Nach der Befüllung Taste (4) drücken.

Tip: Zur Verlängerung der optimalen Dampffunktion können Sie Leitungswasser mit destilliertem Wasser im Verhältnis 1:1 mischen. Falls das Leitungswasser in Ihrer Gegend sehr hart ist, mischen Sie Leitungswasser mit destilliertem Wasser im Verhältnis 1:2.

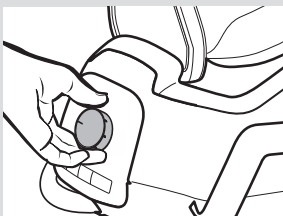
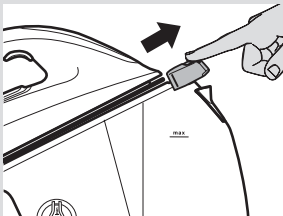

2. Aufheizen

- 1 Sofern Ihre Dampfbügelstation mit einem Bügeleisen-Verriegelungssystem (14*) ausgestattet ist, entriegeln Sie das Bügeleisen durch Drücken der Taste **1**.
- 2 Nehmen Sie den Dampfschlauch (6) und das Netzkabel (7) aus dem Halter. Stecken Sie das Netzkabel in eine geerdete Steckdose.
- 3 Drehen Sie den Programmwähler (1) zur Auswahl des zu bügelnden Stoffs.
- 4 Drücken Sie die Taste (2), um das Gerät einzuschalten. Die blinkenden Anzeigelampen (2, 16) zeigen den Aufheizvorgang an.

- 5 Sobald das Gerät betriebsbereit ist, leuchten die Anzeigelampen (2, 16) dauerhaft und es sind zwei Pieptöne zu hören.



3. Bügelprogramme

- 1 Drehen Sie den Programmwähler (1) zur Auswahl des zu bügelnden Stoffs.

Temperatur		Geeignet für
Lingerie	•	Synthetik - Dessous
Wool	••	Seide - Wolle
Shirt	•••	Baumwolle
Linen max		Leinen
i-Temp		alle bügelbaren Stoffe
Hygiene*		
AntiShine*		dunkle und empfindliche Stoffe. Reduziert das Risiko, dass Glanzstellen entstehen.



Der Woll-Zyklus dieses Bügeleisens ist von The Woolmark Company zum Bügeln von Produkten aus reiner Wolle zugelassen, sofern die Produkte entsprechend den Angaben auf dem Kleidungssetikett und des Herstellers dieses Bügeleisens gebügelt werden. R1503

- 2 Warten, bis die Anzeigelampen (2, 16) dauerhaft und 2 Pieptöne zu hören sind.



„i-Temp“-Programm

Bei der Wahl dieses Programms wird die für die zu bügelnden Gewebe perfekt geeignete Kombination aus Temperatur und Dampf verwendet (Symbole). Das „i-Temp“-Programm verhindert, dass Kleidungsstücke infolge der Wahl einer ungeeigneten Temperatur beschädigt werden.

Das „i-Temp“-Programm gilt nicht für Gewebe, die nicht gebügelt werden dürfen (Symbol). Prüfen Sie für nähere Angaben bitte das Pflegeetikett des Kleidungsstücks oder versuchen Sie, eine gewöhnlich nicht sichtbare Stelle des Kleidungsstücks zu bügeln.



„Hygiene“-Programm

Für alle Stoffe geeignet und äußerst effizient, sowohl bei dicken als auch bei empfindlichen Kleidungsstücken. Die einzigartige Kombination von Temperatur und Dampfintervall bewirkt einen desinfizierenden Effekt ohne zusätzliche Chemikalien.

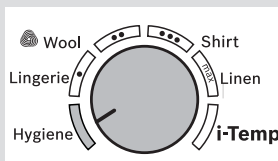
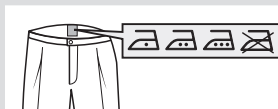
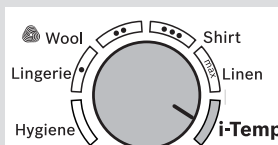
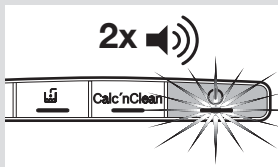
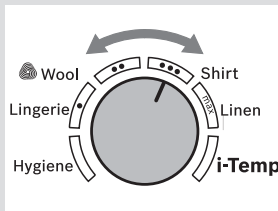
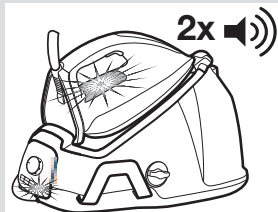

- 1 Das Bügeleisen auf den zu desinfizierenden Stoff oder Kleidungsstück setzen.
- 2 Drücken Sie kontinuierlich die Dampfstoßtaste (15) für kraftvolle, hygienische Dampfstöße. Langsam das gesamte Kleidungsstück bügeln, um das Endergebnis zu verbessern.

Anmerkung: Der Energiesparmodus „Eco“ kann nicht aktiviert werden, wenn das Programm „Hygiene“ ausgewählt ist.

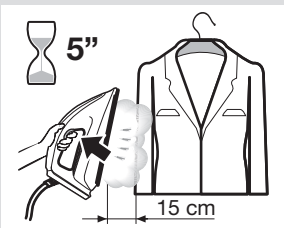
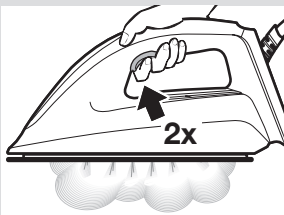
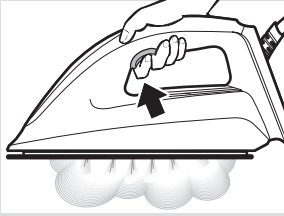

4. Bügeln

- 1 Um mit Dampf zu bügeln, die Dampfstoßtaste (15) drücken.

Tip: Führen Sie die letzten Striche mit dem Bügeleisen für ein besseres Bügelresultat aus, ohne die Dampfstoßtaste (15) zu drücken, um das Kleidungsstück zu trocknen.

Wichtig: Wenn Sie das Bügeleisen absetzen, darauf achten, dass die Hinterkante in den oberen Bereich des Bedienpanels eingesetzt wird, wie in der Abbildung dargestellt.



„PulseSteam“-Funktion

Diese Anwendung verfügt über eine spezielle Funktion für schwierige Falten.

- 1 Drücken Sie die Dampfstoßtaste (15) **zweimal kurz hintereinander (Doppelklick)**. Es werden kraftvolle Dampfstöße ausgelöst.



Vertikaldampf

Zur Entfernung von Falten aus hängenden Kleidungsstücken, Vorhängen usw.

- 1 Den Programmwähler (1) auf „max“ stellen.
- 2 Bügeleisen senkrecht in einem Abstand von 15 cm vom zu behandelnden Kleidungsstück halten.
- 3 Drücken Sie die Dampfstoßtaste (15) mehrmals in Abständen von mindestens fünf Sekunden.

Achtung: Dampfstrahl niemals auf getragene Kleidungsstücke, Personen oder Tiere richten.



5. Energiesparen

Durch Auswahl des Energiesparmodus können Sie Energie und Wasser sparen und dabei bei den meisten Kleidungsstücken gute Bügelergebnisse erzielen.

- 1 Drücken Sie die Energiespartaste „Eco“ (5). Die Anzeigelampe leuchtet auf.
- 2 Um in den normalen Energiemodus zurückzukehren, Taste „Eco“ erneut drücken. Wir empfehlen, den normalen Energiemodus nur für dicke und sehr zerknitterte Stoffe zu verwenden.

Tipps zum Energiesparen:

- Wenn Sie Ihre Kleidung vor dem Bügeln im Wäschetrockner trocknen, verwenden Sie das Programm „Bügel trocken“ des Trockners.
- Bügeln Sie die Stoffe nach Möglichkeit solange sie noch feucht sind und reduzieren Sie die Dampfeinstellung. Der Dampf wird dann mehr durch den Stoff als durch das Bügeleisen erzeugt.

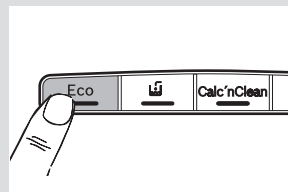

6. Automatische Abschaltung

Zu Ihrer Sicherheit und um Energie zu sparen, schaltet sich das Bügeleisen automatisch aus, wenn es 8 Minuten lang nicht verwendet wird.

Es sind drei Pieptöne zu hören und alle Anzeigelampen (2,3,4,5) blinken.

- 1 Zum Wiedereinschalten der Dampfstation die Dampfstoßtaste (15) erneut drücken.

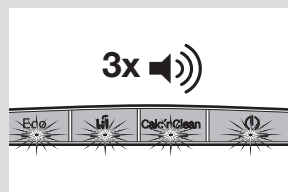

Reinigung und Pflege



1. Entkalkung

Wichtig: Um das Gerät über lange Zeit in einem guten Zustand zu bewahren, ist in regelmäßigen Abständen eine Entkalkung vorzunehmen. Es blinkt die Anzeigelampe „Calc'nClean“ (3) und es sind 3 Pieptöne zu hören, um anzuzeigen, dass eine Entkalkung notwendig ist. Sie können weiterbügeln, doch vor der nächsten Verwendung sollte das Gerät im kalten Zustand entkalkt werden.

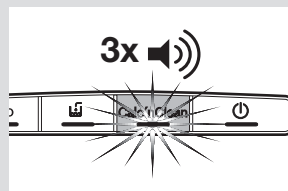

Dampfkessel entkalken

- 1 Achten Sie sorgfältig darauf, dass das Gerät kalt und ausgesteckt ist.
- 2 Wassertank entleeren.
- 3 Bügeleisen von der Ablage (13) entfernen.
- 4 „Calc'nClean“- Verschluss herausdrehen und entfernen (9). Dampfkessel komplett entleeren.

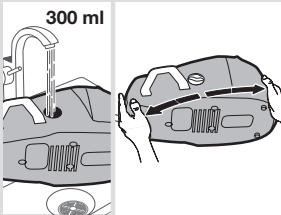
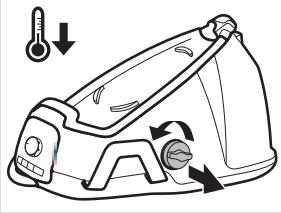

- 5 Dampfkessel mit etwa 300 ml Leitungswasser befüllen. Dampfkessel verschließen und kurz schütteln. Anschließend komplett entleeren.

Wichtig: Wir empfehlen, diesen Vorgang zweimal durchzuführen, um das beste Ergebnis zu erzielen. Bevor der Kessel wieder verschlossen ist, sicherstellen, dass sich kein Wasser im Dampfkessel befindet.

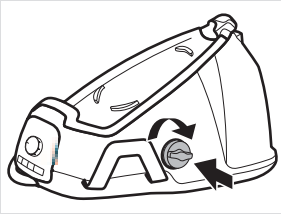

- 6 Sofern Ihr Gerät mit einem Kalk-Kollektor (9*) ausgestattet ist, muss dieser gereinigt werden (siehe Abschnitt „Entkalkung des Kalk-Kollektors“).
- 7 Fügen Sie den Behälter wieder ein und verschließen Sie den Deckel.

Entkalkung des Kalk-Kollektors *

- 1 Legen Sie den Kalk-Kollektor unter den Wasserstrahl.
- 2 Reinigen Sie ihn, bis die Kalkablagerungen entfernt worden sind.

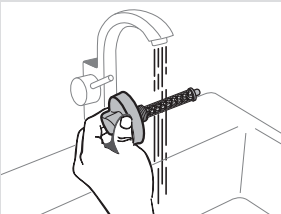

Bügeleisen entkalken

- 1 Wassertank (10) mit Leitungswasser befüllen.
- 2 Netzstecker (7) einstecken und zum Einschalten des Geräts Taste (2) drücken.
- 3 Entkalkungstaste (3) 2 Sekunden lang drücken. Die Anzeigelampe leuchtet dauerhaft.

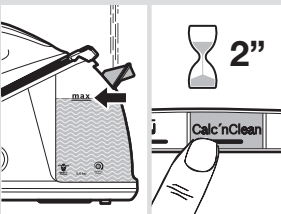

- 4 Warten, bis die Anzeigelampen (2) aufhört zu blinken und dauerhaft leuchtet und zwei Pieptöne zu hören sind.
- 5 Bügeleisen senkrecht über ein leeres Behältnis halten, um das Wasser einzufangen. Sofern Ihr Gerät mit einem „Calc'nClean“-Behälter (18*) ausgestattet ist, stellen Sie das Bügeleisen darauf ab. **Achtung: Der Behälter darf nur verwendet werden, um den Entkalkungsvorgang auszuführen. Er darf nicht als Gestell für das Bügeleisen beim Bügeln eingesetzt werden.**
- 6 Dampfstoßtaste (15) 2 Sekunden lang drücken. Der Entkalkungsvorgang startet automatisch. **Achtung: Kochendes Wasser und Wasserdampf treten aus und lösen eventuell vorhandenem Kalkstein und/oder Ablagerungen.** Während des Vorgangs ist alle 5 Sekunden ein Piepton zu hören.
- 7 Nach ca. 3 Minuten hört das Bügeleisen auf, Dampf auszustößen. Es ist ein langer Piepton zu hören, um anzuzeigen, dass der Entkalkungsprozess abgeschlossen ist. Das Gerät schaltet sich automatisch aus.
- 8 Für die Reinigung der Bügelsohle (17) reiben Sie jegliche Rückstände sofort ab, indem Sie das noch heiße Bügeleisen über ein feuchtes Baumwolltuch ziehen.

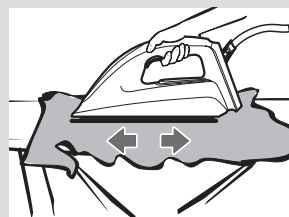
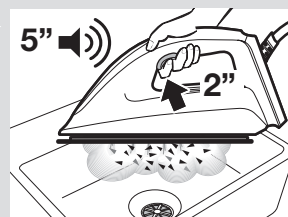
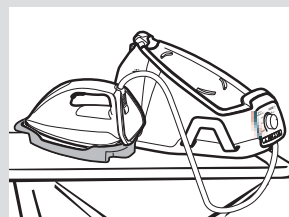
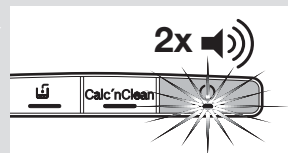

2. Reinigung des Geräts

Reinigen Sie Ihr Gerät regelmäßig.

Achtung! Verbrennungsgefahr!

- 1 Bei geringfügiger Verschmutzung das Gerät mit einem feuchten Baumwolltuch abwischen und anschließend abtrocknen.
- 2 Synthetischer Stoff kann infolge einer zu hohen Temperatur der Bügelsohle schmelzen. Reiben Sie die Reste sofort mit einem dick zusammengefalteten, trockenen Baumwolltuch ab, damit die Bügelsohle glatt bleibt.
- 3 Damit die Bügelsohle glatt bleibt, sollten Sie den Kontakt mit scharfen Metallgegenständen vermeiden. Verwenden Sie zur Reinigung der Bügelsohle niemals Topfreiniger oder Chemikalien.





Aufbewahrung des Geräts

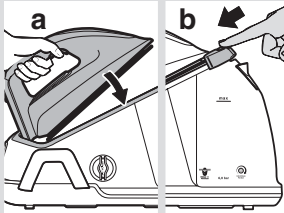

- 1** Netzstecker aus der Steckdose ziehen und Gerät abkühlen lassen. Wassertank (10) entleeren.
- 2** Bügeleisen aufrecht auf die Ablage der Dampfstation (13) abstellen.
Sofern Ihr Gerät mit einem Bügeleisen-Verriegelungssystem (14*) ausgestattet ist, Bügeleisen verriegeln.
Zunächst das Hinterteil und dann die Spitze einsetzen und durch Schieben des Verriegelungssystems das Bügeleisen verriegeln.
- 3** Dampfschlauch (6) und Netzkabel (7) in den Halter (8) ablegen.



Störungsbeseitigung

Problem	Mögliche Ursachen	Lösung
Nach dem Einschalten entsteht Rauch am Bügeleisen.	<ol style="list-style-type: none"> 1. Bei erstmaliger Verwendung: Bestimmte Gerätekomponenten sind werkseitig geschmiert, was beim ersten Einschalten zu einer geringfügigen Rauchentwicklung führen kann. 2. Nach mehrmaliger Benutzung: Die Bügelsohle ist verschmutzt. 	<ol style="list-style-type: none"> 1. Das ist normal und hört nach ein paar Minuten auf. 2. Bügelsohle gemäß den Reinigungsanweisungen in dieser Anleitung reinigen.
Durch die Löcher in der Bügelsohle tritt Wasser aus.	<ol style="list-style-type: none"> 1. Das Wasser kondensiert in den Leitungen, weil zum ersten Mal Dampf verwendet wird oder über einen längeren Zeitraum nicht verwendet worden ist. 	<ol style="list-style-type: none"> 1. Bügeleisen vom zu bündelnden Bereich entfernen und die Dampfstoßtaste drücken, bis Dampf ausgestoßen wird.
Durch die Löcher in der Bügelsohle tritt Schmutz aus.	<ol style="list-style-type: none"> 1. Es haben sich Kalk oder Mineralien im Dampfkessel und im Bügeleisen abgelagert. 2. Es wurden chemische Produkte oder Zusätze verwendet. 	<ol style="list-style-type: none"> 1. Einen Reinigungszyklus durchführen (siehe Abschnitt „Entkalkung“). 2. Niemals Produkte zum Wasser hinzufügen (siehe Abschnitt „Befüllen des Wassertanks“). Bügelsohle mit einem feuchten Tuch abwischen.

Problem	Mögliche Ursachen	Lösung
Die Anzeige „Calc'nClean“ (3) schaltet sich nicht aus.	1. Der Entkalkungsprozess wurde unterbrochen.	1. Entkalkungsprozess erneut starten und vollständig durchführen.
Das gebügelte Kleidungsstück nimmt eine dunkle Farbe an und/oder bleibt an der Bügelsohle kleben.	1. Die gewählte Temperatur ist zu hoch und hat das Kleidungsstück beschädigt.	1. Geeignete Temperatur für den zu bügelnden Stoff wählen und Bügelsohle mit einem feuchten Tuch reinigen.
Das Gerät gibt Pumpgeräusche von sich.	1. Es wird Wasser in den Dampfbehälter gepumpt. 2. Das Geräusch hört nicht auf.	1. Das ist normal. 2. Wenn das Geräusch nicht verschwindet, Dampfstation nicht verwenden und einen zugelassenen technischen Kundendienst kontaktieren.
Druckverlust während des Bügelns.	1. Die Dampfstoßtaste ist über einen zu langen Zeitraum zu häufig gedrückt worden.	1. Dampfstoßtaste in Intervallen verwenden.
Auf dem Kleidungsstück entstehen Wasserflecken während des Bügelns.	1. Dies kann durch am Bügelbrett kondensierten Dampf entstanden sein.	1. Wischen Sie den Bügelbrettbezug ab und bügeln Sie feuchte Stellen trocken.
Der Dampfschlauch wird im Betrieb heiß.	1. Das ist normal. Die Hitze wird vom durch den Schlauch strömenden Dampf verursacht.	1. Dampfschlauch auf der entgegengesetzten Seite anordnen, so dass er während des Bügelns nicht berührt wird.
Wasserleckagen am Dampfkessel.	1. „Calc'nClean“- Verschluss (9) ist lose.	1. Deckel festziehen

Wenn oben genannte Hinweise das Problem nicht lösen, setzen Sie sich mit unserem Kundendienst in Verbindung.

Sie können sich diese Gebrauchsanleitung von den lokalen Webseiten von Bosch herunterladen.

General safety instructions

- ❑ During the use, the decalcifying or rinsing aperture of the boiler is under pressure and must not be opened.
- ❑ The appliance must not be left unattended while it is connected to the supply mains.
- ❑ Remove the plug from the socket before filling the appliance with water or before pouring out the remaining water after use.
- ❑ The appliance must be used and placed on a stable surface.
- ❑ When placing the iron on its stand or on its heel, make sure that the surface on which the stand or heel is placed is stable.
- ❑ The appliance should not be used if it has been dropped, if there are visible signs of damage or if it is leaking water. It must be checked by an authorised Technical Service Centre before it can be used again.
- ❑ With the aim of avoiding dangerous situations, any work or repair that the appliance may need, e.g. replacing a faulty mains cable, must only be carried out by qualified personnel from an Authorised Technical Service Centre.
- ❑ This appliance can be used by children aged from 8 years and above and persons with reduced physical, sensory or mental capabilities or lack of experience and knowledge if they have been given supervision or instruction concerning use of the appliance in a safe way and understand the hazards involved. Children shall not play with the appliance. Cleaning and user maintenance shall not be made by children without supervision.
- ❑ Keep the appliance and its cord out of reach of children under 8 years of age when it is turned on or cooling down.
- ❑ This appliance is designed only for household use up to 2000m above sea level.
- ❑  **CAUTION. Hot surface.**
Surface is liable to get hot during use.

Important notices

- Carefully read through the operating instructions for the appliance and safeguard them for future reference.
- This appliance has been designed exclusively for normal household use in a home environment.
- This appliance must be used only for the purposes for which it was designed, i.e. as an iron. Any other use will be considered improper and consequently dangerous. The manufacturer will not be held responsible for any damage arising from misuse or improper use.
- This appliance is to be connected and used in accordance with the information stated on its characteristics plate.

- This appliance must be connected to an earthed socket. If it is absolutely necessary to use an extension cable, make sure that it is suitable for 16A and has a socket with an earth connection.
- The appliance must never be placed directly under the tap to fill the water tank.
- The electrical plug must not be removed from the socket by pulling the cable.
- Never immerse the iron in water or any other fluid.
- Do not leave the appliance exposed to weather conditions (rain, sun, frost, etc.)
- This appliance reaches high temperatures and produces steam during use, this could cause scalds or burns if not used properly.
- Do not allow the power cable to come into contact with the soleplate when it is hot.

Advice on disposal

Our goods come in optimised packaging. This basically consists in using non-contaminating materials which should be handed over to the local waste disposal service as secondary raw materials. Your local town council can give you information about how to dispose of obsolete appliances.



This appliance is labelled in accordance with European Directive 2012/19/ EU concerning used electrical and electronic appliances (waste electrical and electronic equipment - WEEE).

The guideline determines the framework for the return and recycling of used appliances as applicable throughout the EU.

Description



- | | |
|--|---|
| 1. Programme selector | 9. Boiler cap / "Calc'nClean" scale collector * |
| 2. "on / off" button with indicator light | 10. Water tank |
| 3. "Calc'nClean" descaling button with indicator light | 11. Level mark for maximum filling |
| 4. "Water tank empty" button with indicator light | 12. Filling lid |
| 5. Energy saving "Eco" button with indicator light | 13. Iron pad |
| 6. Steam hose | 14. Iron lock system "SecureLock" * |
| 7. Mains cable | 15. Steam release button |
| 8. Mains cable and steam hose storage holder | 16. Iron indicator light |
| | 17. Soleplate |
| | 18. "Calc'nClean" container * |

Introduction



Perfectly ironed fabrics in a flash with VarioComfort.

Enjoy a system that's easy to use and delivers fast results. Whether you're ironing wool, cotton, linen or delicate fabrics, each ironing programme is perfectly coordinated. So your favourite item of clothing is beautifully smooth in no time at all! The ironing programmes are also simple to adjust and intuitive to use.

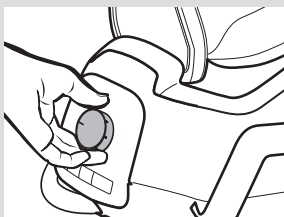
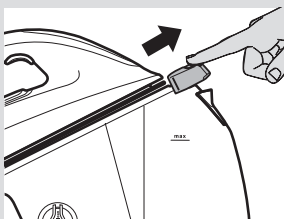
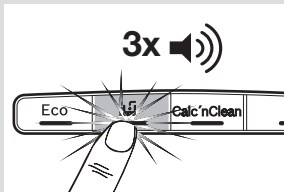
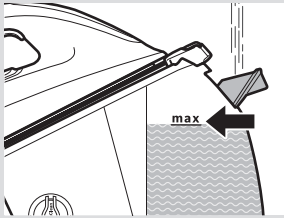

1. Filling the water tank

This appliance has been designed to use normal tap water.

Important: Do not use additives! The addition of other liquids, such as perfume, vinegar, starch, condensation water from tumble dryers or air conditioning systems, or chemicals will damage the appliance. Any damage caused by the use of the aforementioned products will make the guarantee void!

- 1 Open the filling lid (12).
- 2 Fill the water tank (10). **Never fill beyond the level "max" (11) for maximum filling!**
- 3 Close the filling lid.

Refill the water tank when the indicator light (4) comes on. Three beeps will be heard.

Important: Once refilled, press button (4).

Tip: To prolong the optimum steam function, you may mix tap water with distilled water 1:1. If the tap water in your area is very hard, mix tap water with distilled water 1:2.



2. Heating

- 1 If your steam station is equipped with an iron lock system (14*), release the iron by pressing the  button.
- 2 Unwind the steam hose (6) and the mains cable (7). Plug mains cable into an earthed socket.
- 3 Turn programme selector (1) to choose the kind of fabric to be ironed.
- 4 Press the button (2) to switch the appliance on. Indicator lights (2, 16) will flash indicating that the appliance is heating up.

- 5 When the iron is ready to use, the indicator lights (2, 16) will remain permanently lit. Two beeps will be heard.

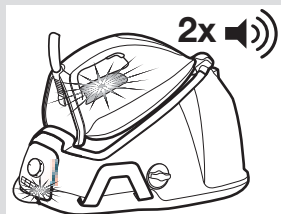

3. Ironing programmes

- 1 Turn the programme selector (1) to choose the kind of fabric to be ironed.

Programme	Suitable for
Lingerie ●	synthetics-lingerie
Wool ●●	silk-wool
Shirt ●●●	cotton
Linen max	linen
i-Temp	all fabrics that can be ironed
Hygiene*	
AntiShine*	dark and delicate fabrics. Reduces the risk of shiny marks

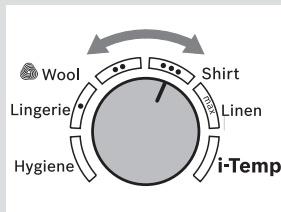

The wool cycle of this iron has been approved by The Woolmark Company for the ironing of pure wool products provided that the products are ironed according to the instructions on the garment label and those issued by the manufacturer of this iron. R1503.

- 2 Wait until the indicator lights (2, 16) remain lit permanently. Two beeps will be heard.

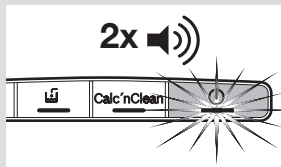

“i-Temp” programme

If this program is selected, an appropriate combination of temperature and steam is set, which is suitable for all fabrics that can be ironed (symbols).

The “i-Temp” program prevents clothes from being damaged due to an unsuitable temperature being selected. The “i-Temp” program does not apply to fabrics that cannot be ironed (symbol). Please check the garment care label for details or try ironing on a part of the cloth not visible normally.

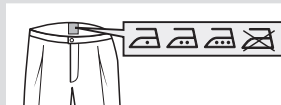
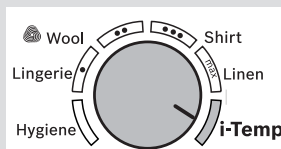

“Hygiene” programme

Suitable for all kinds of fabrics and extremely efficient for both thick and delicate garments. The unique combination of temperature and interval steam provides a sanitizing effect requiring no chemical additives.

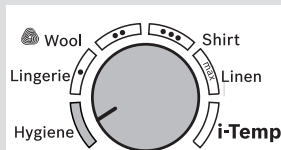

* Model dependent

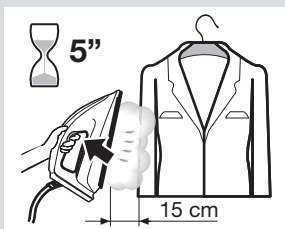
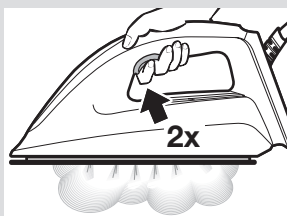
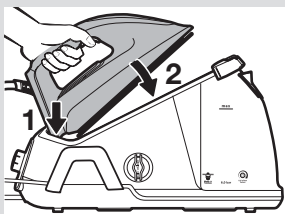
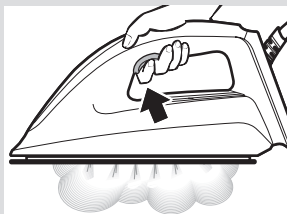

- 1 Place the iron on the garment or fabric you want to disinfect.
- 2 Continuously press the steam release button (15) to release powerful shots of hygienic steam. Slowly iron the whole garment to enhance the final result.

Note: The energy saving setting "Eco" cannot be activated while the "Hygiene" programme is selected.



4. Ironing

- 1 Press the steam release button (15) for ironing with steam.

Important: When placing the iron on the pad, be sure to first insert the heel in the upper side of the control panel, as shown in the figure.

Tip: For better ironing results, iron the last strokes without pressing the steam release button (15) to dry the garment.



"PulseSteam" function

This appliance has a special function for tackling difficult creases.

- 1 Press the steam release button (15) **two times in quick succession (double-click)**. Powerful shots of steam will be released.



Vertical steam

Can be used to remove creases from hanging clothes, curtains, etc.

- 1 Choose the "max" setting by turning the selector (1).
- 2 Hold the iron in an upright position 15 cm away from the garment to be steamed.
- 3 Press the steam release button (15) repeatedly with pauses of at least 5 seconds.

Warning! : never point the steam jet at garments being worn, or at people or animals.



5. Energy saving

If the energy saving setting is selected, you can save energy and water and still achieve good results when ironing most of your garments.

- 1 Press the energy saving button “Eco” (5). The indicator light will come on.
- 2 To switch back to the normal energy setting, press the “Eco” button again. It is advisable to use the normal energy setting to get optimum results on thick and very wrinkled fabrics.

Tips to help you save energy:

- If you tumble dry your fabrics before ironing them, set the tumble drier on the iron dry programme.
- Try to iron the fabrics while they are still damp and reduce the steam setting. Steam will be generated from the fabrics rather than the iron.

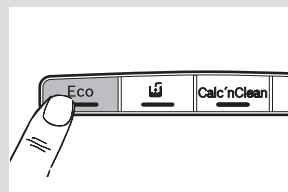

6. Auto switch off

For your safety and to save energy, the appliance switches off automatically when it has not been used for 8 minutes. Three beeps will be heard, and all indicator lights (2,3,4,5) will flash.

- 1 To switch the steam station back on, press the steam release button (15) again.

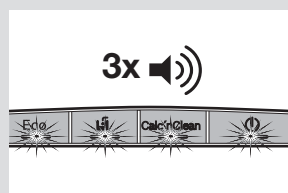

Cleaning & Maintenance



1. Descaling process

Important: to keep your appliance in good condition for a long time, you should carry out the descaling process after a period of use. The “Calc’nClean” indicator light (3) will flash and three beeps will be heard, indicating that the process should be performed. You may continue ironing, but before the next use, while the appliance is cold, a descaling process should be performed.

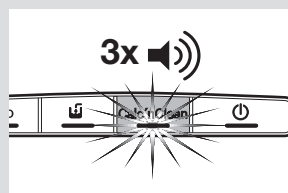

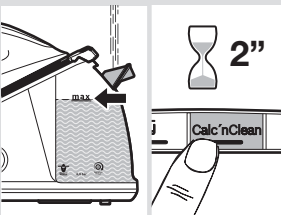
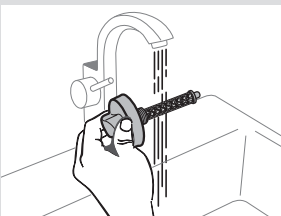
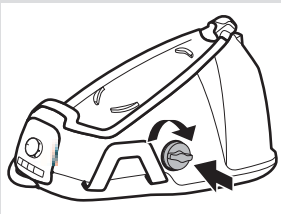
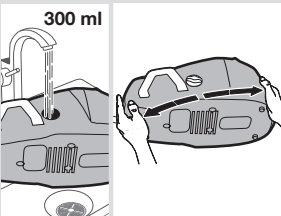
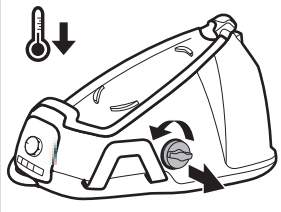

Descaling the boiler

- 1 Take special care to ensure that the appliance is cold and unplugged.
- 2 Empty the water tank.
- 3 Remove the iron from the pad (13).
- 4 Unscrew and remove the boiler cap (9) and take it out. Empty the boiler completely.

- 5 Fill the boiler with approximately 300 ml of tap water. Close the boiler cap and shake the base unit for a few moments. Then, empty it completely.

Important: To obtain the best result, we recommend that this operation be performed twice. Before re-closing, make sure no water remains in the boiler.

- 6 If your appliance is equipped with scale collector (9*), it must be washed (see the “Descaling the scale collector” section).
- 7 Replace and tighten up the cap.

Descaling the limescale collector *

- 1 Place the limescale collector under the water tap.
- 2 Wash it up until limescale residues are removed.

Descaling the iron

- 1 Fill the tank (10) with tap water.
- 2 Plug in the mains cable (7) and press the button (2) to switch the appliance on.
- 3 Press the descaling button (3) for 2 seconds. Its indicator light will remain permanently lit.

- 4** Wait until the indicator light (2) stops flashing and remains lit permanently. Two beeps will be heard.
- 5** Hold the iron in a horizontal position over an empty sink to collect the water. If your appliance is equipped with a “Calc’nClean” container (18*), place the iron on it.

Warning: the container must only be used to perform the descaling process. It must not be used as a stand for the iron while ironing.

- 6** Press the steam release button (15) for 2 seconds. The descaling process will start automatically. **Warning: boiling water and steam will be released through the soleplate, carrying limescale and/or deposits that may be inside.** During the process, a beep will be heard every 5 seconds.

- 7** After approximately 3 minutes, the iron will stop releasing steam. A long beep will be heard, indicating that descaling process has finished. The appliance will switch off automatically.

- 8** To clean the soleplate (17), immediately rub off any residue by running the hot iron over a wet cotton cloth.

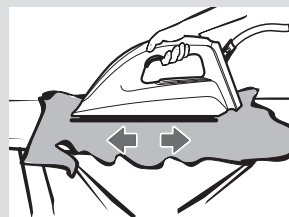
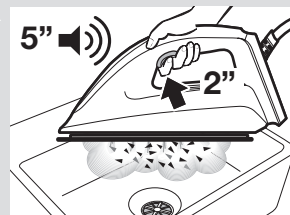
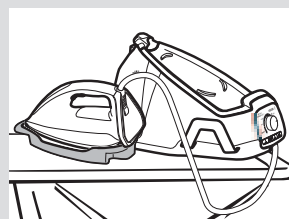
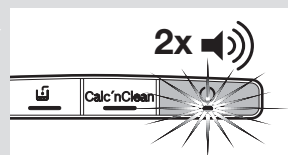

2. Cleaning the appliance

Regularly clean your appliance for properly maintenance.

Attention! Burn risk!

- 1** If the appliance is only slightly soiled, wipe it with a damp cotton cloth only, and then dry it.
- 2** If the cloth is synthetic, it may melt due to the high temperature on the soleplate. Switch the steam off and rub off any residue immediately with a thickly folded, damp cotton cloth.
- 3** To keep the soleplate smooth, you should avoid contact with hard metal objects. Never use a scouring pad, or chemicals to clean the soleplate.





Storing the appliance

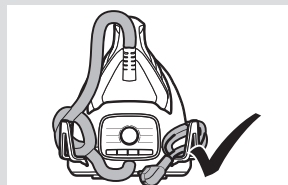
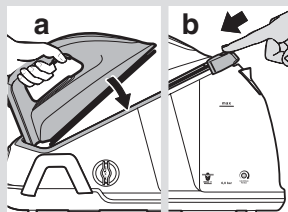

- 1** Unplug the appliance and let it cool down. Empty the water tank (10).
- 2** Place the iron on the steam station, standing on the pad (13).
If your steam station is equipped with iron lock system (14*), fix the iron to it. First insert the heel and then block the tip moving the lock system against the iron.
- 3** Store the steam hose (6) and the mains cable (7) on the storage holder (8).



Trouble shooting

Problem	Possible causes	Solution
The iron begins to smoke when switched on.	<ol style="list-style-type: none"> 1. During first use: certain components on the appliance have been lightly greased at the factory and may produce a small amount of smoke when initially heated. 2. During subsequent use: the soleplate may be soiled. 	<ol style="list-style-type: none"> 1. This is completely normal and will stop after a short while. 2. Clean the soleplate according to the cleaning instructions in this manual.
Water flows through the holes on the soleplate.	<ol style="list-style-type: none"> 1. The water is condensing inside the tubes because steam is being used for the first time or has not been used for a long time. 	<ol style="list-style-type: none"> 1. Point the iron away from the ironing area and press the steam release button until steam is produced.
Dirt comes out through the soleplate.	<ol style="list-style-type: none"> 1. There is a build up of limescale or minerals in the boiler and iron. 2. Chemical products or additives have been used. 	<ol style="list-style-type: none"> 1. Carry out a cleaning cycle (see the "Descaling process" section). 2. Never add products to the water (see the "Filling the water tank" section). Clean the soleplate with a damp cloth.

Problem	Possible causes	Solution
The "Calc'nClean" indicator light (3) does not turn off.	1. The iron descaling process has been stopped before being completed.	1. Restart and complete the iron descaling process.
The ironed garment turns a dark colour and/or sticks to the soleplate.	1. The selected temperature is too high and has damaged the garment.	1. Select a suitable temperature for the material being ironed and clean the soleplate with a damp cloth.
The appliance makes a pumping sound.	1. Water is being pumped into the steam tank. 2. The sound does not stop.	1. This is normal. 2. If the sound does not stop, do not use the steam station and contact an authorised technical service centre.
Loss of pressure during ironing.	1. The steam release button has been activated for too long a period of time, meaning it has been pressed too frequently.	1. Use the steam release button at intervals.
Water spots appear on the garment during ironing.	1. May be caused by steam condensed on the ironing board.	1. Wipe the textile cover of the ironing board, and iron any water drops to dry them.
The hose gets hot during use.	1. This is normal. It is caused by the steam passing through the hose during steam ironing.	1. Place the hose on the opposite side so that you do not touch the hose during ironing.
Water leakage from the boiler.	1. Boiler cap (9) is loose.	1. Tighten the cap.

If the above tips do not solve the problem, get in touch with our customer service.

You can download this manual from the Bosch local homepages.

Consignes générales de sécurité

- ❑ Lorsque l'appareil est utilisé, l'ouverture de détartrage ou de rinçage de la chaudière est sous pression et ne doit pas être débouchée.
- ❑ Ne pas laisser le fer à repasser sans surveillance quand il est branché au courant électrique.
- ❑ Débranchez la prise de la fiche avant de remplir l'appareil d'eau ou avant de verser le reste d'eau après utilisation.
- ❑ L'appareil doit être utilisé sur une surface stable.
- ❑ Quand il sera placé sur le support, veillez à le poser sur une surface stable.
- ❑ Ne pas utiliser le fer à repasser s'il est tombé, s'il présente de signes visibles de détérioration ou en cas de fuite d'eau. Dans les situations précitées, confiez l'appareil pour révision à un Service d'Assistance Technique Agréé avant de l'utiliser à nouveau.
- ❑ Afin d'éviter les situations dangereuses, toute maintenance ou réparation nécessaire de l'appareil, par ex. le remplacement d'un câble secteur défectueux, doit uniquement être effectuée par le personnel qualifié d'un centre d'assistance technique agréé.
- ❑ Cet appareil peut être utilisé par des enfants de plus de 8 ans et des personnes ayant un handicap physique, sensoriel ou mental, ou bien un manque d'expérience et de connaissances, s'ils ont reçu des explications ou des instructions sur la façon d'utiliser l'appareil de manière sécurisée et qu'ils en comprennent les risques encourus. Les enfants ne doivent pas jouer avec l'appareil. Le nettoyage et l'entretien ne doivent pas être entrepris par des enfants sans surveillance.
- ❑ Tenir le fer et son cordon hors de portée des enfants de moins de 8 ans lorsqu'il est branché ou lorsqu'il refroidit.
- ❑ Cet appareil est uniquement destiné à une utilisation domestique à une altitude ne dépassant pas 2000 m.
- ❑  **ATTENTION ! Surface chaude.**
La surface est susceptible d'être chaude lors de l'utilisation.

Remarque importante

- Lisez attentivement le manuel d'utilisation de l'appareil et conservez-le au cas où vous auriez besoin de le consulter ultérieurement.
- Cet appareil a été exclusivement conçu pour un usage traditionnel, à la maison.
- Cet appareil ne doit être utilisé qu'aux fins pour lesquelles il a été conçu, c'est à dire pour repasser. Toute autre utilisation est inadéquate et par conséquent dangereuse. Le fabricant décline toute responsabilité quant aux dommages découlant d'une utilisation indue ou inadéquate.

- Avant de brancher l'appareil au secteur, vérifiez si la tension concorde bien avec celle indiquée sur la plaque signalétique de l'appareil. Cet appareil doit être branché à une prise avec mise à la terre.
- Si vous utilisez une rallonge, vérifiez si elle dispose bien d'une prise de 16 A bipolaire avec mise à la terre.
- Ne pas mettre l'appareil sous le robinet pour remplir d'eau le réservoir.
- Ne pas tirer le cordon pour débrancher l'appareil de la prise.
- Ne pas introduire le fer à repasser ni le réservoir vapeur dans l'eau ni dans aucun autre liquide.
- Ne pas exposer l'appareil aux intempéries (pluie, soleil, givre, etc.).
- Cet appareil atteint des températures élevées et produit de la vapeur pendant son utilisation, il faudra par conséquent être très prudent pour éviter tous risques de brûlures dans le cas d'une utilisation incorrecte.
- Évitez le contact du cordon d'alimentation avec la semelle lorsqu'elle est chaude

Information sur l'élimination des déchets

Nos produits sont livrés dans des emballages optimisés. Cela consiste principalement à réutiliser les matériaux non-polluants en les recyclant via le service local de recyclage des déchets. Le service compétent de votre commune vous apportera les informations nécessaires sur la mise au rebut d'appareils obsolètes.



Cet appareil est conforme à la directive européenne 2012/19/UE relative aux déchets d'équipements électriques et électroniques (DEEE).

La directive détermine le cadre de la réutilisation et du recyclage des déchets des appareils électriques et électroniques pour l'Union européenne.

Description



- | | |
|---|--|
| <ol style="list-style-type: none"> 1. Sélecteur de programme 2. Bouton « on/off » avec voyant lumineux 3. Bouton de détartrage « Calc'nClean » avec voyant lumineux 4. Bouton « Réservoir d'eau vide » avec voyant lumineux 5. Bouton d'économies d'énergie « Eco » avec voyant lumineux 6. Tuyau à vapeur 7. Câble principal 8. Casier de rangement pour le câble principal et le tuyau à vapeur | <ol style="list-style-type: none"> 9. Bouchon de chaudière / « Calc'nClean » filtre anti-calcaire* 10. Réservoir d'eau 11. Niveau de remplissage maximum 12. Couvercle de remplissage 13. Repose-fer 14. Système de verrouillage du fer à repasser « SecureLock » * 15. Bouton de libération de vapeur 16. Voyant lumineux du fer à repasser 17. Semelle 18. Réservoir « Calc'nClean » |
|---|--|

Introduction



Des vêtements parfaitement repassés en quelques instants avec VarioComfort.

Profitez d'un système facile à utiliser et qui fait gagner du temps. Que ce soit pour repasser de la laine, du coton, du lin ou des tissus délicats, vous disposez d'un programme parfaitement adapté. Ainsi, vos vêtements préférés sont parfaitement repassés, en un rien de temps ! Les programmes de repassage sont également simples à régler et leur utilisation est intuitive.

* En fonction du modèle

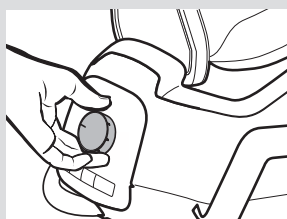
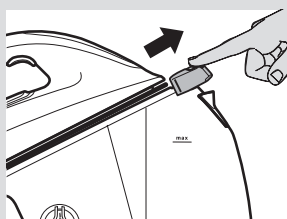
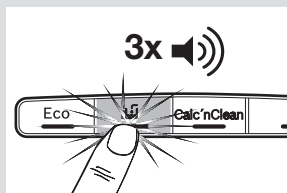
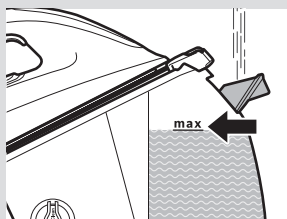

1. Remplissage du réservoir d'eau

Cet appareil a été conçu pour être utilisé avec de l'eau du robinet.

Important : ne pas utiliser de produits ! L'utilisation d'autres produits, tels que du parfum, du vinaigre, de l'amidon, de l'eau condensée provenant d'un sèche-linge ou d'un système d'air conditionné ou des produits chimiques, peut endommager l'appareil. Tout dommage provoqué par l'emploi des produits mentionnés annulera la garantie !

- 1 Ouvrez le couvercle de remplissage (12).
- 2 Remplissez le réservoir d'eau (10). **Ne dépassez jamais le niveau de remplissage maximum « max » (11) !**
- 3 Fermez le couvercle de remplissage.

Remplissez de nouveau le réservoir d'eau lorsque le voyant lumineux (4) s'allume. Trois bips sont émis.

Important : une fois rempli, appuyez sur le bouton (4).

Conseil : Pour prolonger au mieux la fonction vapeur, mélangez l'eau du robinet à de l'eau distillée dans des proportions égales. Si l'eau du robinet de votre région est très dure, mélangez-la à de l'eau distillée (une dose d'eau du robinet pour 2 doses d'eau distillée).



2. Chauffage

- 1 Si votre centrale vapeur est équipée d'un système de verrouillage du fer à repasser (14*), déverrouillez celui-ci en appuyant sur le bouton .
- 2 Dévissez le tuyau à vapeur (6) et le câble principal (7). Branchez le câble principal dans une prise reliée à la terre.
- 3 Tourner le sélecteur de programme (1) pour choisir le type de tissu à repasser.
- 4 Appuyez sur le bouton (2) pour mettre l'appareil en marche. Les voyants lumineux (2, 16) clignoteront, indiquant que l'appareil est en train de chauffer.

- 5 Lorsque le fer à repasser est prêt à être utilisé, les voyants lumineux (2, 16) restent allumés. Deux bips sont émis.

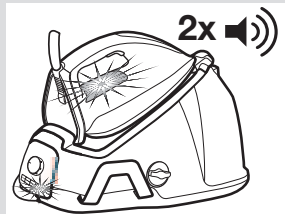

3. Programmes de repassage

- 1 Tourner le sélecteur de programme (1) pour choisir le type de tissu à repasser.

Température	Adapté pour
Lingerie ●	synthétiques-lingerie
Wool ●●	soie-laine
Shirt ●●●	coton
Linen max	lin
i-Temp	tous les tissus qui peuvent être repassés
Hygiene*	
AntiShine*	les tissus noirs et délicats. Réduit le risque de traces brillantes.

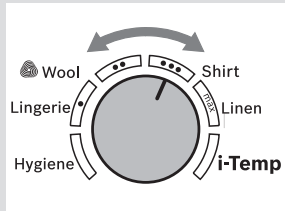

Le cycle de la laine de ce fer à repasser a été approuvé par The Woolmark Company, pour le repassage de vêtements en laine pure, à condition de les repasser conformément aux instructions de l'étiquette du vêtement et du fabricant du fer à repasser. R1503

- 2 Attendez que tous les voyants lumineux (2, 16) restent allumés. Deux bips seront émis.

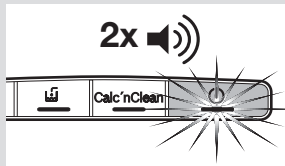

Programme « i-Temp »

Si ce programme est sélectionné, une combinaison appropriée de température et de vapeur est définie pour s'adapter à tous les tissus pouvant être repassés (symboles).

Le programme « i-Temp » empêche d'endommager les vêtements en sélectionnant une température non adaptée.

Le programme « i-Temp » ne s'applique pas aux tissus qui ne peuvent pas être repassés (symbole). Veuillez vérifier l'étiquette d'entretien du vêtement pour plus de détails, ou essayez d'en repasser une petite partie invisible lorsqu'il est porté.

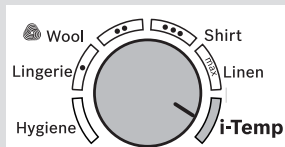

Programme « Hygiene »

Il est adapté à tous types de tissus et extrêmement efficace sur les vêtements épais, mais aussi les délicats. La combinaison spéciale température-intervalle vapeur procure un effet désinfectant sans utiliser de produits chimiques.

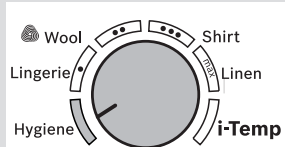

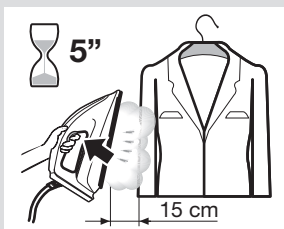
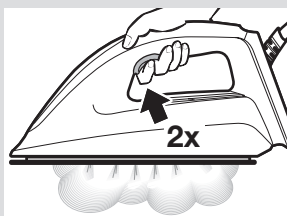
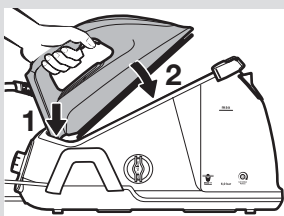
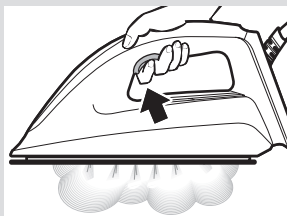

- 1 Placez le fer à repasser sur le vêtement ou le tissu que vous souhaitez désinfecter.
- 2 Appuyez sur le bouton d'expulsion de la vapeur (15) en continu, pour expulser des jets puissants de vapeur désinfectants. Repassez lentement tout le vêtement pour optimiser le résultat.

Remarque : le bouton d'économie d'énergie « Eco » ne peut pas être activé lorsque le programme « Hygiène » est sélectionné.



4. Repassage

- 1 Appuyez sur le bouton de libération de vapeur (15) pour repasser à la vapeur.

Important : Au moment de placer le fer à repasser sur le repose-fer, assurez-vous d'insérer d'abord le talon dans la partie supérieure du panneau de commande, comme indiqué sur l'illustration.

Conseil : pour de meilleurs résultats, effectuez les derniers passages du fer sans appuyer sur le bouton de libération de vapeur (15), pour sécher le vêtement.



Fonction « PulseSteam »

Cet appareil dispose d'une fonction spéciale pour lisser les plis difficiles.

- 1 Appuyez sur le bouton de libération de vapeur (15) **deux fois rapidement (double clic)**. De puissants jets de vapeur sont produits.



Repassage vertical

Ce repassage peut être utilisé pour défroisser les vêtements sur cintre, les rideaux, etc.

- 1 Sélectionnez le réglage « max » en tournant le sélecteur (1).
- 2 Tenez le fer à repasser verticalement à 15 cm du vêtement à vaporiser.
- 3 Appuyez sur le bouton de libération de vapeur (15) de façon répétée, à des intervalles de 5 secondes.

Avvertissement : ne jamais diriger le jet de vapeur vers des vêtements portés par une personne, vers des personnes ou des animaux.



5. Économie d'énergie

Si le bouton d'économie d'énergie a été sélectionné, vous économiserez de l'énergie et de l'eau, tout en obtenant de bons résultats lors du repassage de la plupart de vos vêtements.

- 1 Appuyez sur le bouton d'économie d'énergie « Eco » (5). Le voyant lumineux s'allume.
- 2 Pour revenir au réglage d'énergie normal, appuyez de nouveau sur le bouton « Eco ». Il est recommandé d'utiliser le réglage d'énergie normal pour obtenir les meilleurs résultats sur les tissus épais et très froissés.

Astuces pour économiser de l'énergie :

- si vous utilisez un sèche-linge avant le repassage, utilisez le programme de repassage à sec.
- Essayez de repasser le tissu alors qu'il est encore humide afin de limiter la production de vapeur. La vapeur sera alors produite par le tissu plutôt que par le fer à repasser.

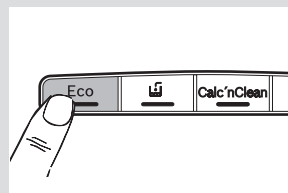

6. Arrêt automatique

Pour votre sécurité et pour économiser de l'énergie, l'appareil s'arrête automatiquement lorsqu'il n'a pas été utilisé pendant 8 minutes.

Trois sont émis et tous les voyants (2,3,4,5) clignotent.

- 1 Pour rallumer la centrale vapeur, appuyez sur le bouton de libération de vapeur (15) une nouvelle fois.

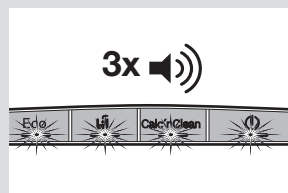

Nettoyage et maintenance



1. Processus de détartrage

Important : afin de conserver longtemps votre appareil en bon état, procédez à un détartrage après un certain temps d'utilisation. Le voyant lumineux « Calc'nClean » (3) clignote et trois bips sont émis, indiquant que le détartrage doit être effectué. Vous pouvez poursuivre le repassage, mais avant la prochaine utilisation et alors que l'appareil est froid, un processus de détartrage doit être effectué.

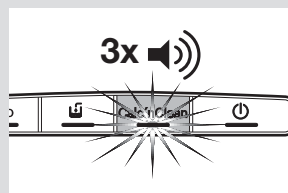

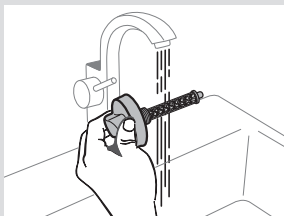
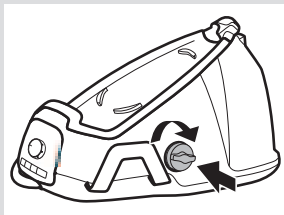
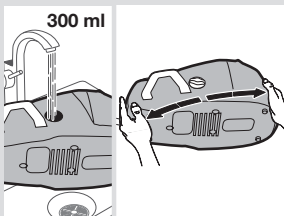
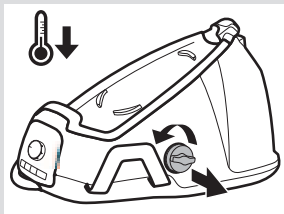

Détartrage de la chaudière

- 1 Veillez tout particulièrement à ce que l'appareil soit froid et qu'il ait été débranché.
- 2 Videz le réservoir d'eau.
- 3 Retirez le fer à repasser du repose-fer (13).
- 4 Dévissez et retirez le bouchon de la chaudière (9). Videz entièrement la chaudière.
- 5 Remplissez la chaudière d'environ 300 ml d'eau du robinet. Fermez le bouchon de la chaudière et secouez la base pendant quelques instants. Puis videz-la entièrement.

Important : Pour obtenir les meilleurs résultats, nous recommandons de réaliser deux fois cette opération. Avant de refermer, vérifiez qu'il n'y a plus d'eau dans la chaudière.

- 6 Si votre appareil est équipé d'un filtre (9*), il doit être rincé (voir la section « Détartrage du filtre anti-calcaire »).
- 7 Remplacez et resserrez le bouchon.

Détartrage du filtre anti-calcaire*

- 1 Placez le filtre anti-calcaire sous l'eau du robinet.
- 2 Lavez-le jusqu'à disparition des résidus calcaires.

Détartrage du fer à repasser

- 1 Remplissez le réservoir (10) d'eau du robinet.
- 2 Branchez le câble principal (7) et appuyez sur le bouton (2) pour mettre l'appareil en marche.
- 3 Appuyez sur le bouton de détartrage (3) pendant 2 secondes. Son voyant lumineux reste allumé.

4 Attendez jusqu'à ce que le voyant lumineux (2) arrête de clignoter et reste allumé. Deux bips sont émis.

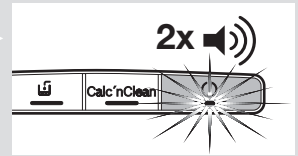

5 Maintenez le fer à repasser en position horizontale au-dessus d'un évier vide, afin de récupérer l'eau. Si votre appareil est équipé d'un réservoir « Calc'nClean » (18*), placez-y votre fer à repasser. **Avertissement : le réservoir ne doit être utilisé que pour réaliser le processus de détartrage. Il ne doit pas être utilisé comme socle pour le fer à repasser au cours du repassage.**

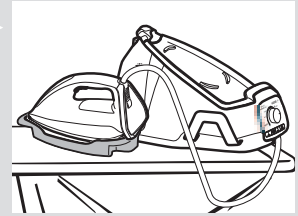

6 Appuyez sur le bouton de libération de vapeur (15) pendant 2 secondes. Le processus de détartrage démarre automatiquement. **Avertissement : de l'eau bouillante et de la vapeur vont s'échapper de la semelle, contenant possiblement du calcaire et/ou des dépôts.** Au cours de ce processus, un bip est émis toutes les 5 secondes.

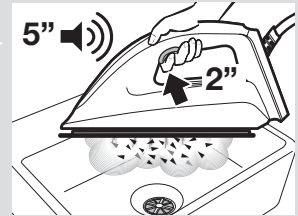

7 Après 3 minutes environ, le fer à repasser cesse d'émettre de la vapeur. Un long bip est émis, indiquant que le processus de détartrage est fini. L'appareil s'arrête automatiquement.

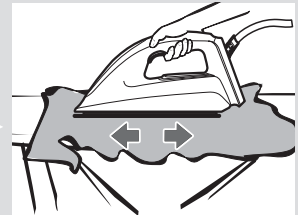

8 Pour nettoyer la semelle (17), essayez immédiatement tout résidu en passant le fer chaud sur un tissu en coton humide.

2. Nettoyage de l'appareil

Nettoyez régulièrement votre appareil pour le conserver en bon état.

Avertissement ! Risque de brûlure !

- 1 Si l'appareil n'est que légèrement sale, essayez-le à l'aide d'un chiffon en coton humide et séchez-le.
- 2 Si le tissu est synthétique, il peut fondre en cas de chaleur trop élevée de la semelle. Dans ce cas, éteignez la vapeur et frottez immédiatement les résidus à l'aide d'un chiffon humide en coton, plié plusieurs fois..
- 3 Afin que la semelle reste lisse, évitez tout contact avec des objets métalliques. N'utilisez jamais d'éponge abrasive ou de produits chimiques pour nettoyer la semelle.



* En fonction du modèle



Rangement de l'appareil

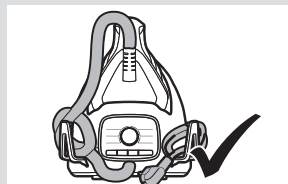
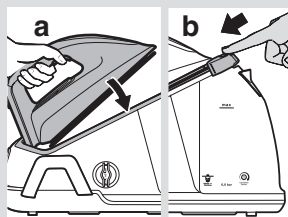

- 1** Débranchez l'appareil et laissez-le refroidir. le réservoir d'eau (10).
- 2** Placez le fer à repasser sur la centrale vapeur, la semelle posée sur le repose-fer (13).
Si votre centrale vapeur est équipée d'un système de verrouillage du fer à repasser (14*), fixez-y le fer à repasser.
Insérez d'abord le talon puis bloquez la pointe en déplaçant le système de verrouillage contre le fer à repasser.
- 3** Rangez le tuyau à vapeur (6) et le câble principal (7) dans le casier de rangement (8).



Détection de panne

Problème	Causes possibles	Solution
Le fer à repasser commence à fumer lorsqu'il est allumé.	<ol style="list-style-type: none"> 1. À la première utilisation : certains composants de l'appareil ont été légèrement graissés en usine et peuvent produire un peu de fumée lorsqu'ils commencent à chauffer. 2. Pendant les utilisations suivantes : la semelle peut être sale. 	<ol style="list-style-type: none"> 1. Cela est normal et cessera après quelques minutes. 2. Nettoyez la semelle en suivant les instructions de ce manuel.
L'eau s'écoule par les trous de la semelle.	<ol style="list-style-type: none"> 1. L'eau se condense dans les tuyaux car la vapeur est utilisée pour la première fois ou n'a pas été utilisée pendant longtemps. 	<ol style="list-style-type: none"> 1. Éloignez le fer à repasser de la zone de repassage et appuyez sur le bouton de libération de vapeur jusqu'à ce que la vapeur soit produite.

Problème	Causes possibles	Solution
Des impuretés sortent de la semelle.	<ol style="list-style-type: none"> 1. Du tartre ou des dépôts minéraux se sont formés dans le réservoir de vapeur. 2. Des produits chimiques ou des additifs ont été utilisés. 	<ol style="list-style-type: none"> 1. Procédez à un cycle de nettoyage (voir la section « Processus de détartrage »). 2. N'ajoutez jamais de produits à l'eau (voir la section « Remplissage du réservoir d'eau »). Nettoyez la semelle avec un chiffon humide.
Le voyant lumineux « Calc'nClean » (3) ne s'éteint pas.	<ol style="list-style-type: none"> 1. Le processus de détartrage du fer à repasser s'est arrêté avant d'être terminé. 	<ol style="list-style-type: none"> 1. Redémarrez et terminez le processus de détartrage du fer à repasser.
Le vêtement repassé noircit et/ou colle à la semelle.	<ol style="list-style-type: none"> 1. La température sélectionnée est trop élevée et a abîmé le vêtement. 	<ol style="list-style-type: none"> 1. Choisissez une température adaptée au tissu repassé et nettoyez la semelle avec un chiffon humide.
L'appareil fait un bruit de pompe.	<ol style="list-style-type: none"> 1. L'eau n'est pas pompée dans le réservoir de vapeur. 2. Le son ne s'arrête pas. 	<ol style="list-style-type: none"> 1. Ceci est normal. 2. Si le son ne s'arrête pas, n'utilisez pas la centrale vapeur et contactez votre centre technique agréé.
Perte de pression pendant le repassage.	<ol style="list-style-type: none"> 1. Le bouton de libération de vapeur a été activé trop longtemps, ce qui signifie qu'il a trop souvent été maintenu sous pression. 	<ol style="list-style-type: none"> 1. Utilisez le bouton de libération de vapeur par intervalles.
Des tâches d'eau apparaissent sur le vêtement lors du repassage.	<ol style="list-style-type: none"> 1. Cela peut venir de la vapeur condensée sur la planche de repassage. 	<ol style="list-style-type: none"> 1. Essuyez la housse de la planche de repassage et repassez les gouttes d'eau, pour les sécher.
Le tuyau chauffe pendant l'utilisation.	<ol style="list-style-type: none"> 1. C'est normal. Cela est causé par le passage de la vapeur dans le tuyau lors du repassage avec vapeur. 	<ol style="list-style-type: none"> 1. Placez le tuyau de l'autre côté de manière à ne pas le toucher au cours du repassage.
Coulures d'eau de la chaudière.	<ol style="list-style-type: none"> 1. Le bouchon de la chaudière (9) est desserré. 	<ol style="list-style-type: none"> 1. Serrez le bouchon.

Si les indications ci-dessus ne permettent pas de résoudre le problème, prenez contact avec votre service technique agréé.

Vous pouvez télécharger ce manuel depuis les pages d'accueil locales des sites Internet Bosch.

Istruzioni generali di sicurezza

- ❑ Durante l'uso, l'apertura di pulizia e decalcificazione della caldaia è sotto pressione e non deve essere aperta.
- ❑ Non abbandonare il ferro da stiro mentre questo è collegato alla rete di alimentazione elettrica.
- ❑ Prima di riempire l'apparecchio con acqua e prima di eliminare l'acqua rimanente dopo l'uso, scollegare la spina dalla presa elettrica.
- ❑ L'apparecchio deve utilizzarsi e collocarsi sopra una superficie stabile.
- ❑ Quando questo è collocato nel supporto, assicurarsi di situarlo su una superficie stabile.
- ❑ Non utilizzare il ferro da stiro se è caduto, se ha segni visibili di danni oppure se fuoriesce dell'acqua. Dovrà essere controllato da un servizio di assistenza tecnica autorizzato prima di utilizzarlo di nuovo.
- ❑ Per evitare situazioni pericolose, ogni eventuale riparazione o intervento richiesto dall'apparecchio, ad es. sostituzione del cavo di collegamento difettoso, può essere eseguito solo dal personale specializzato di un centro di assistenza tecnica autorizzato.
- ❑ Questo apparecchio può essere utilizzato da bambini di età superiore agli 8 anni e da persone inesperte o con ridotte capacità fisiche, sensoriali o mentali, a condizione che sia fornita loro la necessaria assistenza e che conoscano le istruzioni sull'uso in sicurezza dell'apparecchio e i rischi correlati. I bambini non devono giocare con l'apparecchio. Le operazioni ordinarie di pulizia e manutenzione non devono essere effettuate da bambini senza adeguata supervisione.
- ❑ Quando è acceso o in fase di raffreddamento, tenere il ferro e il relativo cavo fuori dalla portata dei bambini di età inferiore agli 8 anni.
- ❑ Quest'apparecchio è progettato esclusivamente per uso domestico fino a 2000 m sul livello del mare.
- ❑  **ATTENZIONE. Superficie calda.** Durante l'uso, la superficie può diventare calda.

Importante

- Leggere con attenzione le istruzioni per l'uso dell'apparecchio e conservarle con cura per successive consultazioni.
- Questo apparecchio è stato progettato esclusivamente per il normale uso domestico in un ambiente casalingo.
- Usare quest'apparecchio solamente per l'uso cui è stato destinato, ossia, come ferro da stiro. Qualsiasi altro uso si riterrà inadeguato, e pertanto pericoloso. Il fabbricante non è responsabile di nessun danno causato da un uso indebito oppure inadeguato.
- Prima di collegare l'apparecchio alla rete elettrica, assicuratevi che il voltaggio corrisponde a quello indicato sulla targhetta delle caratteristiche.

- Quest'apparecchio deve collegarsi ad una presa provvista di messa a terra. Se si utilizza una prolunga, assicuratevi di avere a disposizione una presa di corrente 16 A bipolare con messa a terra.
- Non collocare l'apparecchio direttamente sotto il rubinetto per riempire il serbatoio con acqua.
- Non scollegare l'apparecchio dalla presa tirando dal cavo.
- Non introdurre il ferro da stiro oppure il serbatoio del vapore oppure in un qualsiasi altro liquido.
- Non lasciare l'apparecchio alle intemperie (pioggia, sole, gelo, ecc).
- Quest'apparecchio raggiunge altissime temperature e produce vapore durante il suo uso, ciò potrebbe provocare scottature o bruciature in caso di utilizzo non corretto.
- Non permettere che il cavo entri in contatto con la piastra del ferro quando questi è caldo.

Avvertenza per lo smaltimento

I nostri prodotti vengono forniti in un imballaggio ottimizzato, fondamentalmente composto da materiali non inquinanti, che devono essere consegnati al servizio di smaltimento rifiuti locale come materie prime secondarie. Informarsi presso la municipalità locale in merito allo smaltimento degli apparecchi obsoleti.



Il contrassegno presente su questo apparecchio indica la sua conformità alla direttiva europea 2012/19/UE in materia di apparecchi elettrici ed elettronici dismessi (rifiuti di apparecchiature elettriche ed elettroniche RAEE).

La direttiva definisce le norme per la raccolta e il riciclaggio di apparecchiature usate, valide su tutto il territorio dell'Unione Europea.

Descrizione



- | | |
|---|---|
| 1. Selettore di programma | 9. Tappo caldaia / Collettore calcare "Calc'nClean" * |
| 2. Pulsante "on / off" con spia | 10. Serbatoio dell'acqua |
| 3. Pulsante di rimozione del calcare "Calc'nClean" con spia | 11. Tacca del livello massimo di riempimento |
| 4. Pulsante "Serbatoio dell'acqua vuoto" con spia | 12. Coperchio di riempimento |
| 5. Pulsante "Eco" per il risparmio energetico con spia | 13. Poggiaferro |
| 6. Tubo del vapore | 14. Sistema di blocco del ferro da stiro "SecureLock" * |
| 7. Cavo di alimentazione | 15. Pulsante del vapore |
| 8. Utensile per riporre il cavo di alimentazione e il tubo del vapore | 16. Spia ferro da stiro |
| | 17. Piastra |
| | 18. Contenitore "Calc'nClean" |

Introduction



Tessuti stirati alla perfezione in un lampo con VarioComfort.

Lasciati stupire da un sistema facile da usare e dai risultati eccellenti. Tutti i programmi di stiratura, per lana, cotone, lino e delicati sono perfettamente coordinati tra loro.

In questo modo potrai rendere impeccabile qualunque tuo capo in men che non si dica! I programmi di stiratura sono molto semplici da impostare, e altrettanto intuitivi da usare.

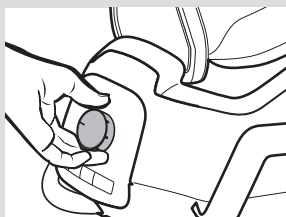
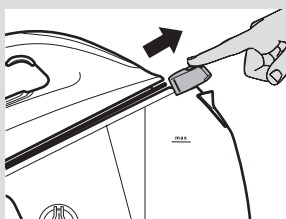
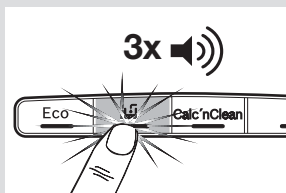
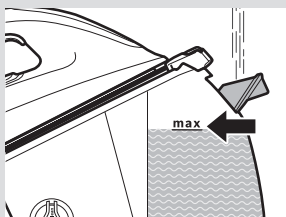

1. Riempimento del serbatoio dell'acqua

Questo apparecchio è stato concepito per funzionare con acqua del rubinetto normale.

Importante: Non utilizzare additivi! Se vengono aggiunti altri liquidi, come profumo, aceto, amido, acqua di condensazione di asciugatrici o di sistemi di condizionamento o prodotti chimici, l'apparecchio si danneggerà. Qualunque danno provocato dall'impiego dei suddetti prodotti annulla la garanzia!

- 1 Aprire il coperchio di riempimento (12).
- 2 Riempire il serbatoio dell'acqua (10). **Non superare mai la tacca "max" del livello massimo di riempimento (11)!**
- 3 Chiudere il coperchio di riempimento.

Rabbonciare il serbatoio dell'acqua se la spia (4) si accende. Verranno emessi tre segnali acustici.

Importante: Una volta completato il rabbocco, premere il pulsante (4).

Suggerimento: Per prolungare il funzionamento ottimale della funzione vapore, è possibile miscelare l'acqua del rubinetto con acqua distillata in proporzione 1:1. Se l'acqua del rubinetto della propria zona è particolarmente dura, miscelarla con acqua distillata in proporzione 1:2.



2. Riscaldamento

- 1 Se la tua stazione da stiro è dotata di un sistema di blocco del ferro da stiro (14*), sbloccare il ferro da stiro premendo il pulsante .
- 2 Srotolare il tubo del vapore (6) e il cavo di alimentazione (7). Inserire il cavo di alimentazione in una presa di corrente collegata a massa.
- 3 Ruotare il selettore di programma (1) per selezionare il tipo di tessuto da stirare.
- 4 Premere il pulsante (2) per accendere l'apparecchio. Le spie (2, 16) lampeggeranno, a indicare che l'apparecchio si sta scaldando.

- 5 Quando il ferro da stiro è pronto all'uso, le spie (2, 16) rimarranno accese in modo continuo. Verranno emessi due segnali acustici.

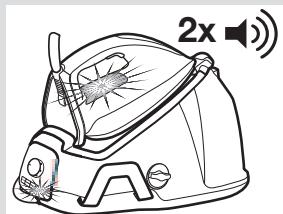

3. Programmi di stiratura

- 1 Ruotare il selettore di programma (1) per selezionare il tipo di tessuto da stirare.

Temperatura	Adatta per
Lingerie ●	sintetico/biancheria intima
Wool ●●	seta/lana
Shirt ●●●	cotone
Linen max	lino
i-Temp	tutti i tessuti che possono essere stirati
Hygiene*	
AntiShine*	tessuti scuri e delicati. Riduce il rischio di aloni lucidi.

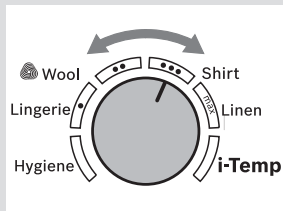

Il ciclo della lana di questo ferro da stiro è stato approvato da The Woolmark Company per la stiratura di prodotti in pura lana. I prodotti devono essere stirati seguendo le istruzioni riportate sull'etichetta del capo e secondo le istruzioni fornite dal produttore di questo ferro da stiro. R1503

- 2 Attendere fino a quando le spie (2, 16) rimarranno accese in modo continuo. Verranno emessi due segnali acustici.

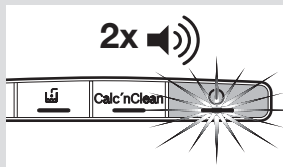

Programma "i-Temp"

Selezionando questo programma, viene impostata una combinazione adeguata di temperatura e vapore adatta a tutti i tessuti che possono essere stirati (simboli). Il programma "i-Temp" impedisce che gli indumenti siano danneggiati a causa della selezione di una temperatura non adatta.

Il programma "i-Temp" non è applicabile ai tessuti che non possono essere stirati (simbolo). Controllare l'etichetta degli indumenti per conoscere i dettagli o provare a stirare una parte dell'indumento non visibile quando viene indossato.

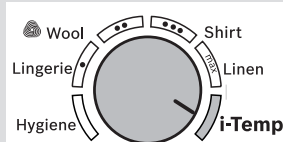

Programma "Hygiene"

Adatto a tutti i tipi di tessuti ed estremamente efficace sia per capi resistenti, sia per delicati.

La combinazione unica di temperatura ed intervalli di vapore fornisce un effetto igienizzante che non richiede additivi chimici.

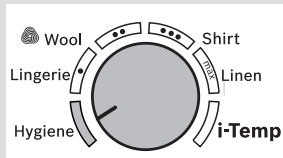

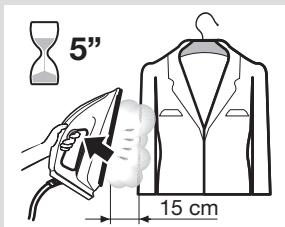
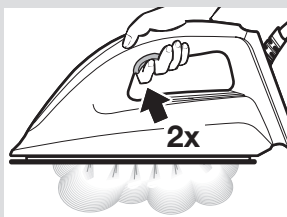
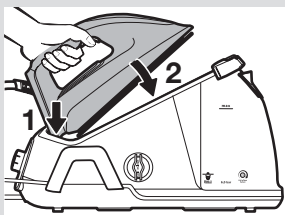
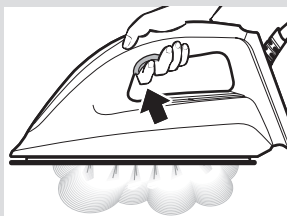

- 1 Situare il ferro da stiro sul capo o tessuto che si desidera disinfettare.
- 2 Premere continuamente il pulsante del vapore (15) per erogare potenti getti di vapore igienico. Stirare lentamente l'intero capo per migliorare il risultato finale.

Nota: La funzione risparmio energetico "Eco" non può essere attivata se è selezionato il programma "Igiene".



4. Stiratura

- 1 Premere il pulsante del vapore (15) per stirare usando il vapore.

Importante: Mentre si posiziona il ferro da stiro sul poggiaferro, assicurarsi di inserire prima la base nel lato superiore del pannello di controllo, come mostrato nella figura.

Suggerimento: Per ottenere una stiratura migliore, eseguire le ultime passate senza premere il pulsante del vapore (15) in modo da asciugare il capo.



Funzione "PulseSteam"

Questo apparecchio è dotato di una speciale funzione per il trattamento delle pieghe difficili.

- 1 Premere il pulsante del vapore (15) **per due volte in rapida successione (doppio clic)**. Verranno rilasciati potenti getti di vapore.



Getto di vapore verticale

Può essere utilizzato per rimuovere le pieghe da capi appesi, tende, ecc.

- 1 Scegliere l'impostazione "max" ruotando il selettore (1).
- 2 Tenere il ferro da stiro in verticale a una distanza di 15 cm dal capo da stirare.
- 3 Premere il pulsante del vapore (15) ripetutamente, a intervalli di almeno 5 secondi.

Avvertenza: non dirigere mai il getto di vapore verso capi indossati, né verso persone o animali.



5. Risparmio energetico

Se la funzione risparmio energetico è attivata, è possibile risparmiare energia e acqua continuando a ottenere ottimi risultati di stiratura per la maggior parte dei capi.

- 1 Premere il tasto per il risparmio energetico "Eco" (5). La spia si accenderà.
- 2 Per fare ritorno all'impostazione energetica normale, premere nuovamente il pulsante "Eco". È consigliabile utilizzare l'impostazione energetica normale per ottenere risultati ottimali per tessuti spessi e molto stropicciati.

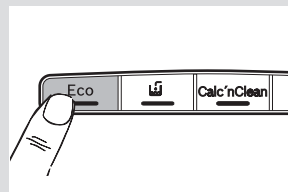

Suggerimenti per risparmiare energia:

- Se si asciugano i tessuti nell'asciugatrice prima di stirarli, impostare l'asciugatrice sul programma "stiratura a secco".
- Cercare di stirare i tessuti quando sono ancora umidi e ridurre la regolazione del vapore. Il vapore verrà generato dai tessuti invece che dal ferro da stiro.



6. Spegnimento automatico

Per la tua sicurezza e per risparmiare energia, l'apparecchio si spegne automaticamente se non viene usato per 8 minuti.

Verranno emessi tre segnali acustici, e tutte le spie (2,3,4,5) lampeggeranno.

- 1 Per riattivare la stazione da stiro, premere nuovamente il pulsante del vapore (15).

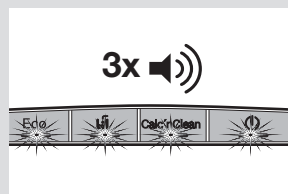

Pulizia e manutenzione



1. Procedura di rimozione del calcare

Importante: per mantenere l'apparecchio in buone condizioni a lungo, è necessario eseguire la procedura di rimozione del calcare a intervalli regolari. La spia "Calc'nClean" (3) lampeggerà e verranno emessi 3 segnali acustici nel momento in cui si renderà necessaria l'esecuzione della procedura. È possibile continuare a stirare ma, prima di usare il ferro la volta successiva, è necessario eseguire una procedura di rimozione del calcare con l'apparecchio caldo.

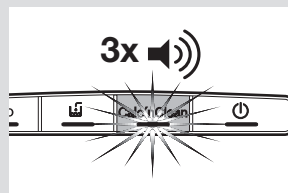

Rimozione del calcare dalla caldaia

- 1 Accertarsi che l'apparecchio sia freddo e scollegato.
- 2 Svuotare il serbatoio dell'acqua.
- 3 Togliere il ferro da stiro dal poggiaferro (13).
- 4 Svitare e togliere il tappo della caldaia (9). Svuotare completamente la caldaia.

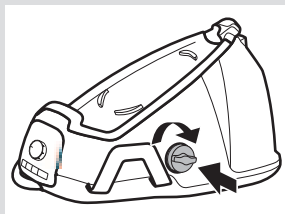
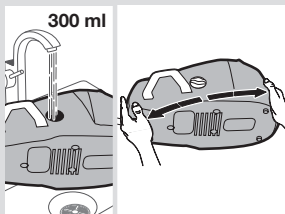
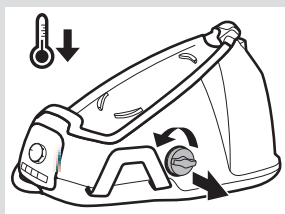

- 5 Riempire la caldaia con all'incirca 300 ml di acqua del rubinetto. Chiudere il tappo della caldaia e agitare l'unità di base per qualche secondo. Quindi, svuotarla completamente.

Importante: Si raccomanda di ripetere quest'operazione due volte per ottenere i migliori risultati. Prima di richiudere, assicurarsi che non rimanga acqua nella caldaia.

- 6 Se il tuo apparecchio è dotato di un filtro anticalcare (9*), dev'essere lavato (vedere la sezione "Rimozione del calcare dal collettore calcare").
- 7 Sostituire e fissare il tappo.

Rimozione del calcare dal collettore calcare*

- 1 Posizionare il collettore calcare sotto il rubinetto dell'acqua.
- 2 Lavarlo fino a quando non vengono rimossi tutti i residui di calcare.

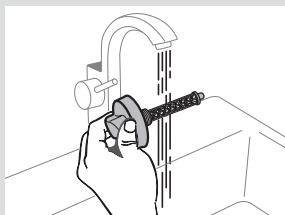

Rimozione del calcare dal ferro da stiro

- 1 Riempire il serbatoio (10) con acqua del rubinetto.
- 2 Inserire il cavo di alimentazione (7) e premere il pulsante (2) per accendere l'apparecchio.
- 3 Premere il pulsante di rimozione del calcare (3) per 2 secondi. La sua spia rimarrà accesa in modo continuo.

- 4 Attendere fino a quando la spia (2) smette di lampeggiare e rimane accesa in modo continuo. Verranno emessi due segnali acustici.
- 5 Mantenere il ferro da stiro in posizione orizzontale sopra un lavabo vuoto per raccogliere l'acqua. Se l'apparecchio è dotato di un contenitore "Calc'nClean" (18*), posizionare il ferro da stiro su di esso.
Avvertenza: il contenitore deve essere usato solo per il processo di rimozione del calcare. Non deve essere utilizzato come supporto del ferro durante la stiratura.
- 6 Premere il pulsante del vapore (15) per 2 secondi. La procedura di rimozione del calcare inizierà automaticamente. **Avvertenza: dalla piastra usciranno acqua bollente e vapore contenenti calcare e/o depositi eventualmente presenti.** Durante la procedura verrà emesso un segnale acustico 5 secondi.
- 7 Dopo circa 3 minuti, il ferro da stiro non rilascerà più vapore. Verrà emesso un lungo segnale acustico, a indicare che la procedura di rimozione del calcare è terminata. L'apparecchio si spegnerà automaticamente.
- 8 Per pulire la piastra (17), rimuovere immediatamente ogni residuo facendo scorrere il ferro da stiro caldo su un panno di cotone umido.

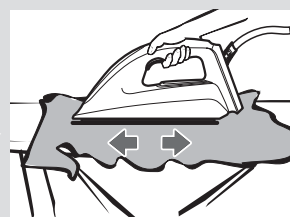
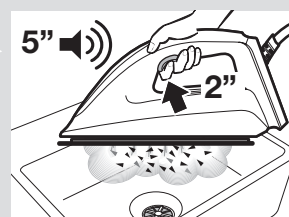
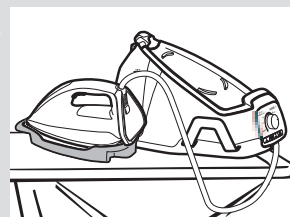
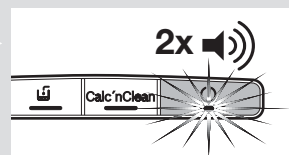

2. Pulizia dell'apparecchio

Pulire regolarmente l'apparecchio per mantenerlo in condizioni ottimali.

Avvertenza: Rischio di ustione!

- 1 Se l'apparecchio non è molto sporco, pulirlo con un panno di cotone umido, quindi asciugarlo.
- 2 Se il panno è sintetico, a causa della temperatura della piastra potrebbe fondersi su di essa. Disattivare il vapore e rimuovere immediatamente i residui con un panno di cotone asciutto ripiegato più volte.
- 3 Per mantenere la piastra liscia, evitare il contatto con oggetti metallici duri. Non pulire la piastra con pagliette o detergenti chimici.





Conservazione dell'apparecchio

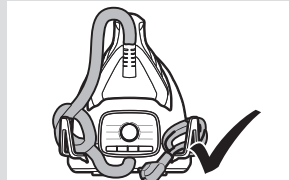
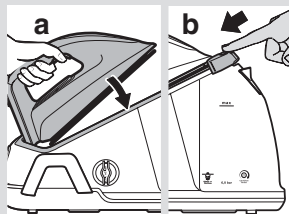

- 1 Staccare la spina dell'apparecchio dalla presa e lasciarlo raffreddare. il serbatoio dell'acqua (10).
- 2 Posizionare il ferro da stiro sulla stazione da stiro, appoggiato sul poggiaferro (13).
Se la stazione da stiro è dotata di un sistema di blocco del ferro da stiro (14*), fissare il ferro da stiro a essa. Inserire innanzitutto la base, quindi bloccare la punta spostando il sistema di blocco contro il ferro da stiro.
- 3 Conservare il tubo del vapore (6) e il cavo di alimentazione (7) nell'apposito contenitore (8).



Risoluzione dei problemi

Problema	Possibili cause	Soluzione
All'accensione, il ferro da stiro inizia a emettere fumo.	<ol style="list-style-type: none"> 1. Al primo utilizzo: certi componenti dell'apparecchio sono stati leggermente lubrificati in fabbrica e potrebbero emettere una esigua quantità di fumo quando vengono scaldati per la prima volta. 2. Negli utilizzi successivi: la piastra potrebbe essere sporca. 	<ol style="list-style-type: none"> 1. Questo è completamente normale e terminerà in breve. 2. Pulire la piastra secondo le relative istruzioni del presente manuale.
L'acqua passa dai fori sulla piastra.	<ol style="list-style-type: none"> 1. L'acqua si condensa all'interno dei tubi perché il vapore viene utilizzato per la prima volta o non è stato utilizzato per molto tempo. 	<ol style="list-style-type: none"> 1. Rivolgere il ferro da stiro in un'altra direzione rispetto all'area di stiratura e premere il pulsante del vapore fino all'emissione del vapore.

Problema	Possibili cause	Soluzione
Dalla piastra esce sporczia.	<ol style="list-style-type: none"> 1. C'è un accumulo di calcare o minerali nella caldaia e nel ferro da stiro. 2. Sono stati utilizzati prodotti chimici o additivi. 	<ol style="list-style-type: none"> 1. Realizzare un ciclo di pulizia (vedi sezione "Procedura di rimozione del calcare"). 2. Non aggiungere mai prodotti all'acqua (vedi sezione "Riempimento del serbatoio dell'acqua"). Pulire la piastra con un panno umido.
La spia "Calc'nClean" ⁽³⁾ non si spegne.	<ol style="list-style-type: none"> 1. La procedura di rimozione del calcare dal ferro da stiro si è fermata prima di giungere a completamento. 	<ol style="list-style-type: none"> 1. Riavviare e completare la procedura di rimozione del calcare dal ferro da stiro.
Il capo stirato diventa scuro e/o si incolla alla piastra.	<ol style="list-style-type: none"> 1. La temperatura selezionata è troppo elevata e ha danneggiato il capo. 	<ol style="list-style-type: none"> 1. Selezionare una temperatura adatta al materiale da stirare e pulire la piastra con un panno umido.
L'apparecchio emette un rumore di pompaggio.	<ol style="list-style-type: none"> 1. L'acqua viene pompata nel serbatoio del vapore. 2. Il rumore non cessa. 	<ol style="list-style-type: none"> 1. Questo è normale. 2. Se il rumore non cessa, non utilizzare la stazione da stiro e contattare un centro di assistenza tecnica autorizzato.
Perdita di pressione durante la stiratura.	<ol style="list-style-type: none"> 1. Il pulsante del vapore è rimasto attivato troppo a lungo, poiché è stato premuto troppo di frequente. 	<ol style="list-style-type: none"> 1. Utilizzare il pulsante del vapore a intervalli.
Durante la stiratura rimangono zone bagnate sul capo.	<ol style="list-style-type: none"> 1. Può essere dovuto al vapore condensato sull'asse da stiro. 	<ol style="list-style-type: none"> 1. Asciugare la copertura in tessuto dell'asse da stiro e passare il ferro sulle zone bagnate per asciugarle.
Il tubo del vapore diventa caldo durante l'utilizzo.	<ol style="list-style-type: none"> 1. Questo è normale. È dovuto al vapore che passa dal tubo durante la stiratura a vapore. 	<ol style="list-style-type: none"> 1. Posizionare il tubo dalla parte opposta in modo che non venga toccato durante la stiratura.
Perdite d'acqua dalla caldaia.	<ol style="list-style-type: none"> 1. Il tappo della caldaia (9) è allentato. 	<ol style="list-style-type: none"> 1. Serrare il tappo.

Se i suggerimenti sopra riportati non risolvono il problema, contattare il nostro servizio clienti.

È possibile scaricare il presente manuale dalla pagina web locale di Bosch.

Algemene veiligheidsinstructies

- ❑ Tijdens gebruik staat de ontkalkings- of spoelopening van de boiler onder druk en mag niet worden geopend.
- ❑ Laat het strijkijzer niet onbeheerd achter terwijl het aangesloten is.
- ❑ Trek de stekker uit het stopcontact alvorens het apparaat met water te vullen of alvorens het resterende water na gebruik weg te laten lopen.
- ❑ Het apparaat moet gebruikt en geplaatst worden op een stabiel oppervlak.
- ❑ Als het in zijn ondersteuning geplaatst is, wees er zeker van dat het oppervlak waarop de ondersteuning staat stabiel is.
- ❑ Gebruik het strijkijzer niet nadat het gevallen is, het zichtbare beschadiging heeft ondergaan of als het water lekt. Het moet dan gecontroleerd worden door een bevoegd technisch servicecentrum voordat het opnieuw gebruikt kan worden.
- ❑ Om gevaarlijke situaties te voorkomen mag u eventuele werkzaamheden of reparaties aan het apparaat, zoals het vervangen van een defect snoer, alleen laten uitvoeren door gekwalificeerde medewerkers van een erkend Technisch Servicecenter.
- ❑ Dit apparaat mag gebruikt worden door kinderen vanaf 8 jaar en ouder en door personen met beperkte lichamelijke, zintuiglijke of geestelijke vermogens, gebrek aan ervaring of kennis als zij dat onder toezicht doen of aanwijzingen hebben gekregen over hoe zij dit apparaat op een veilige manier moeten gebruiken en als zij de daarmee gemoeide risico's begrijpen. Kinderen mogen niet met het apparaat spelen. Kinderen mogen het apparaat niet zonder toezicht reinigen of er onderhoudswerkzaamheden aan uitvoeren.
- ❑ Zorg ervoor dat het strijkijzer en de snoer buiten bereik blijven van kinderen jonger dan 8 jaar als het aan staat of aan het afkoelen is.
- ❑ Dit apparaat werd uitsluitend ontwikkeld voor huishoudelijk gebruik tot op 2000 meter boven de zeespiegel.
- ❑  **VOORZICHTIG. Heet oppervlak.**
Het oppervlak kan heet worden tijdens het gebruik.

Belangrijk

- Lees voor het gebruik de gebruiksaanwijzing aandachtig door en bewaar deze, zodat u hem later nog eens kunt raadplegen.
- Dit apparaat is uitsluitend ontworpen voor huishoudelijk gebruik in een privé-omgeving.
- Dit apparaat mag slechts gebruikt worden voor de doeleinden waarvoor het ontworpen is, d.w.z. als strijkijzer. Enig ander soort gebruik wordt beschouwd als ongeschikt en daardoor gevaarlijk. De fabrikant kan niet verantwoordelijk gesteld worden voor enige schade die voortkomt uit misbruik of ongeschikt gebruik.

- Controleer, voordat u het apparaat in het stopcontact steekt, dat de spanning overeenkomt met de spanning op de kenmerkenplaat.
- Dit apparaat moet aangesloten worden op een geaard stopcontact. Als u een verlengsnoer gebruikt, controleer of het een geaarde tweepolige 16A-stekker bezit.
- Het apparaat mag nooit onder de kraan gehouden worden om het met water te vullen.
- De stekker mag niet uit het stopcontact getrokken worden door aan het snoer te trekken.
- Dompel het strijkijzer of de stoomtank nooit onder in water of enige andere vloeistof.
- Stel het apparaat niet bloot aan weersomstandigheden (regen, zon, vorst, etc.).
- Dit apparaat bereikt hoge temperaturen en produceert stoom gedurende het gebruik. Dit kan brandwonden veroorzaken bij oneigenlijk gebruik.
- Richt de stoom nooit op mensen of dieren. Voorkom dat het snoer in aanraking komt met de hete zoolplaat.

Advies betreffende de afvoer

Onze producten worden in een geoptimaliseerde verpakking geleverd. Deze bestaat vooral uit niet-vervuilende materialen die als secundaire grondstoffen gerecycled zullen worden als ze naar een afvalcenter gebracht worden. U kunt bij uw gemeente informatie inwinnen over de verwijdering van afgedankte apparatuur.



Dit apparaat is gelabeld in overeenstemming met de Europese richtlijn 2012/19/EU inzake elektrische en elektronische apparaten (elektrische en elektronische apparatuur - AEEA).

Deze richtlijn geeft het kader aan voor de in de EU geldige terugneming en verwerking van afgedankte apparaten.

Omschrijving



- | | |
|--|---|
| 1. Programmaknop | 9. Boilerdop / "Calc'nClean" aanslagcollector * |
| 2. "Aan/Uit" knop met indicatielampje | 10. Watertank |
| 3. "Calc'nClean" ontkalkingsknop met indicatielampje | 11. Markering voor maximumvulpeil |
| 4. "Watertank leeg" knop met indicatielampje | 12. Vuldop |
| 5. "Eco" energiebesparingsknop met indicatielampje | 13. Strijkkussen |
| 6. Stoomslang | 14. Strijkvergrendelingsstelsel "SecureLock" * |
| 7. Stroomsnoer | 15. Stoomknop |
| 8. Opberghouder voor stroomsnoer en stoomslang | 16. Strijken-indicatielampje |
| | 17. Strijkzool |
| | 18. "Calc'nClean" opvangbak |

Inleiding



In een mum perfect gestreken met VarioComfort.

Profiteer van een gemakkelijk te gebruiken systeem voor snelle resultaten. Of u nu wol, katoen, linnen of ander fijngoed strijkt, elk strijkprogramma is perfect gecoördineerd.

Zo wordt uw lievelingskledingstuk soepel en glad in minder dan geen tijd! De strijkprogramma's zijn ook eenvoudig aan te passen en intuïtief in gebruik.

Gebruik van het apparaat

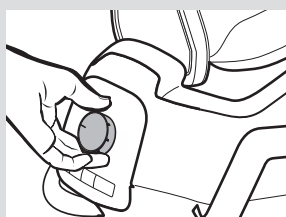
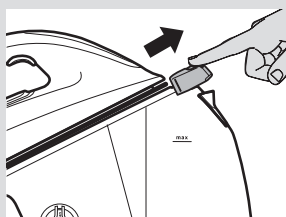
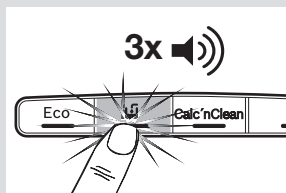
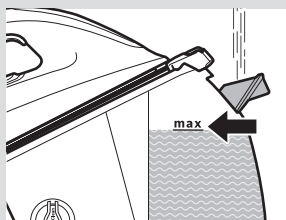

1. De watertank vullen

Dit apparaat is ontwikkeld voor gebruik met normaal leidingwater.

Belangrijk: Gebruik geen additieven! De toevoeging van andere vloeistoffen, zoals parfum, azijn, stijfsel, condenswater van droogtrommels of van aircosystemen of chemische stoffen kunnen het apparaat beschadigen. Bij schade veroorzaakt door gebruik van de genoemde middelen vervalt de garantie!

- 1 Open de vuldop (12).
- 2 Vul het waterreservoir (10). **Vul nooit tot boven de markering „max“ voor het maximumpeil (11)!**
- 3 Sluit de vuldop.

Vul de watertank opnieuw wanneer het indicatielampje (4) gaat branden. U hoort drie pieptonen.

Belangrijk: Druk na het opnieuw vullen op knop (4).

Tip: Om de optimale werking van de stoomfunctie te verlengen kunt u leidingwater mengen met een gelijke hoeveelheid gedistilleerd water (1 op 1). Is het leidingwater in uw regio erg hard, meng het dan met gedistilleerd water in de verhouding 1:2.



2. Opwarmen

- 1 Is uw stoomstation uitgerust met een strijkvergrendelingssysteem (14*), ontgrendel het strijkijzer dan met de knop .
- 2 Rol de stoomslang (6) en het stroomsnoer (7) uit. Steek de netstekker in een geaard stopcontact.
- 3 Draai aan de programmaknop (1) om de stof te kiezen die u wilt strijken.
- 4 Druk op (2) om het apparaat aan te zetten. Indicatielampjes (2, 16) knipperen ten teken dat het apparaat warm wordt.

- 5 Als het strijkijzer klaar is voor gebruik blijven de indicatielampjes (2, 16) vast branden. U hoort twee pieptonen.

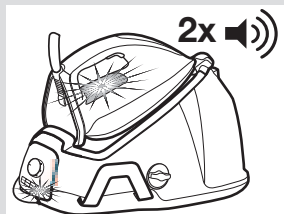

3. Strijkprogramma's

- 1 Draai aan de programmaknop (1) om de stof te kiezen die u wilt strijken.

Temperatuur	Geschikt voor
Lingerie ●	synthetische stoffen - lingerie
Wool ●●	zijde – wol
Shirt ●●●	katoen
Linen max	linnen
i-Temp	alle stoffen die gestreken mogen worden
Hygiene*	
AntiShine*	donkere en fijne stoffen. Vermindert de kans op glimplekken.

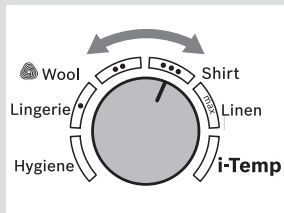

De wolcyclus van dit strijkijzer werd goedgekeurd door The Woolmark Company voor het strijken van producten van zuivere wol, mits deze in overeenstemming met de aanwijzingen op het waslabel en de aanwijzingen van de strijkijzer worden gestreken. R1503

- 2 Wacht tot de indicatielampjes (2, 16) vast blijven branden. U hoort twee pieptonen.

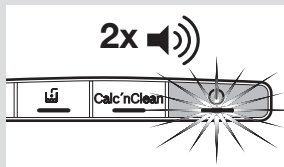

“i-Temp”-programma

Als dit programma wordt geselecteerd, wordt een temperatuur- en stoomcombinatie ingesteld die geschikt is voor alle stoffen die gestreken mogen worden (symbolen).

Het “i-Temp” -programma voorkomt dat kleding beschadigd raakt door het selecteren van een ongeschikte temperatuur.

U kunt het “i-Temp”-programma niet gebruiken voor stoffen die niet gestreken mogen worden (symbool). Raadpleeg het kledingetiket voor details of probeer een stukje stof te strijken dat normaal gesproken niet zichtbaar is.

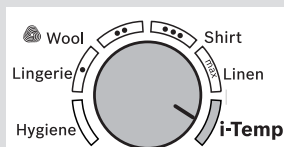

“Hygiene”-programma

Geschikt voor alle soorten textiel en zeer efficiënt voor zowel dikke als fijne kledingstukken.

De unieke combinatie temperatuur en stoomstoten zorgt voor een zuiverende werking zonder dat chemische additieven vereist zijn.

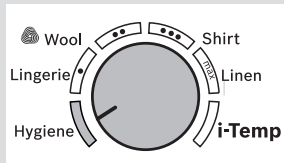

* Afhankelijk van het model

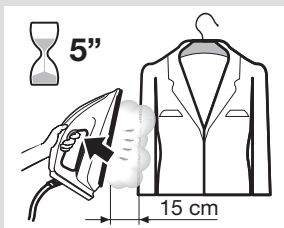
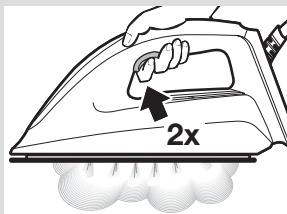
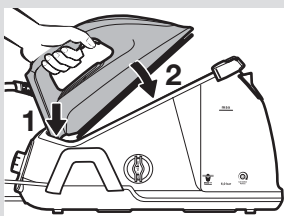
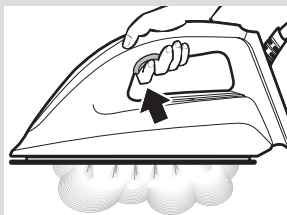

- 1 Plaats het strijkijzer op het kledingstuk of het textiel dat u wilt ontsmetten.
- 2 Houd de stoomknop (15) ingedrukt voor krachtige stoten hygiënische stoom. Strijk het hele kledingstuk gestaag voor een beter eindresultaat.

N.B.: Zolang het “Hygiene”-programma is geselecteerd kunt u de energiespaarstand „Eco” niet gebruiken.



4. Strijken

- 1 Druk voor het strijken met stoom op de stoomknop (15).

Belangrijk: Zet bij plaatsing van het strijkijzer op het strijkijzerkussen altijd eerst de hiel in de bovenkant van het regelpaneel (zie afbeelding).

Tip: Voor betere strijkresultaten kunt u aan het einde een paar halen zonder stoom strijken (stoomknop 15 niet indrukken) om het kledingstuk te drogen.



“PulseSteam” functie

Dit apparaat heeft een speciale functie voor het aanpakken van hardnekkige kreuken.

- 1 Druk **tweemaal snel achter elkaar (dubbel klikken)** op de stoomknop (15). Er komen krachtige stoomstoten vrij.



Verticale stoom

Deze kunt u gebruiken om kreuken uit hangende kleding, gordijnen e.d. te verwijderen.

- 1 Kies met behulp van de draaiknop (1) de “max”-stand.
- 2 Houd het strijkijzer rechtop, op ongeveer 15 cm van de te stomen kleding.
- 3 Druk herhaaldelijk op de stoomknop (15) met tussenpozen van ten minste 5 seconden.

Waarschuwing: richt de stoomstraal nooit op kledingstukken die mensen of dieren op dat moment dragen.



5. Energiebesparing

Als de energiespaarstand geselecteerd is, kunt u energie en water besparen en bij de meeste kledingstukken toch goede resultaten behalen.

- 1 Druk op de energiebesparingsknop “Eco” (5). Het indicatielampje gaat branden.
- 2 Om terug te keren naar de normale energiestand, druk nogmaals op “Eco”. Het is raadzaam om de gewone energiestand te gebruiken voor optimale resultaten bij dikke en zeer gekreukte stoffen.

Energiebesparende tips:

- Stel de wasdroger in op het programma ‘droogstrijken’ als u de kleding vóór het strijken in de wasdroger droogt.
- Probeer de stoffen te strijken als ze nog enigszins vochtig zijn om de stoomstand te verlagen. Er wordt dan stoom geproduceerd door de stoffen in plaats van door het strijkijzer.

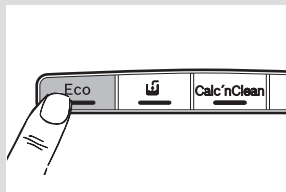

6. Automatisch uit

Uit veiligheids- en energiebesparingsoverwegingen, gaat dit apparaat automatisch uit nadat het 8 minuten niet is gebruikt.

U hoort drie pieptonen en alle indicatielampjes (2,3,4,5) gaan knipperen.

- 1 Druk nogmaals op de stoomknop (15) om het stoomstation weer aan te zetten.

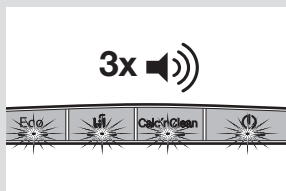

Reiniging en onderhoud



1. Ontkalkingsproces

Belangrijk: om het apparaat lang in goede staat te houden, is het zaak na een gebruikperiode het ontkalkingsproces uit te voeren. Het “Calc’nClean” indicatielampje (3) gaat knipperen en u hoort 3 pieptonen wanneer het ontkalkingsproces moet worden uitgevoerd. U kunt wel doorgaan met strijken, maar vóór het volgende gebruik moet er, terwijl het apparaat koud is, een ontkalkingsproces worden uitgevoerd.

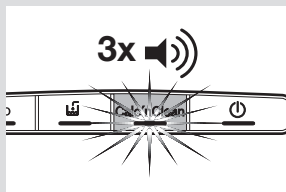

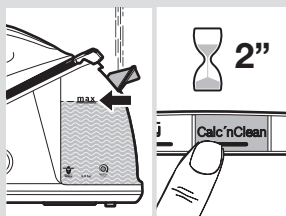
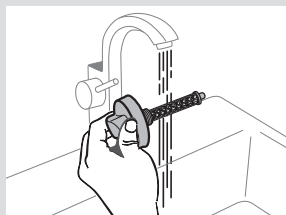
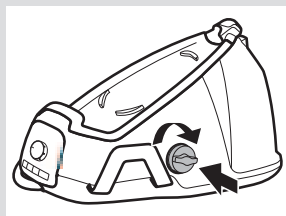
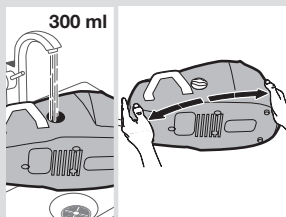
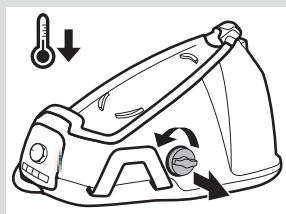

De boiler ontkalken

- 1 Zorg ervoor dat het apparaat koud is en van de stroom is afgesloten.
- 2 Leeg de watertank.
- 3 Haal het strijkijzer van het strijkkussen (13).
- 4 Draai de boilerdop (9) eraf. Maak de boiler helemaal leeg.
- 5 Vul de boiler met ca. 300 ml leidingwater. Sluit de boilerdop en schud de basiseenheid gedurende enkele seconden. Maak hem dan helemaal leeg.

Belangrijk: Om de beste resultaten te behalen, raden we aan deze handeling twee keer uit te voeren. Controleer voordat u het apparaat weer sluit, of er geen water meer in de boiler zit.

- 6 Als het apparaat met een aanslagcollector (9*) is uitgerust, moet deze worden schoongemaakt (zie hoofdstuk "Aanslagcollector ontkalken").
- 7 Draai de dop er weer stevig op.

Aanslagcollector ontkalken *

- 1 Houd het aanslagcollector onder de kraan.
- 2 Spoel hem uit tot de kalkresten zijn verwijderd.

Strijkijzer ontkalken

- 1 Vul de tank (10) met leidingwater.
- 2 Steek de stekker in het stopcontact (7) en druk op de knop (2) om het apparaat aan te zetten.
- 3 Druk 2 seconden op de ontcalcingsknop (3). Zijn indicatielampje blijft vast branden.

4 Wacht tot het indicatielampje (2) niet meer knippert en vast blijven branden. U hoort twee pieptonen.

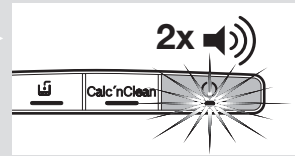

5 Houd het strijkijzer horizontaal boven een lege gootsteen om het water op te vangen. Zet uw strijkijzer op de "Calc'nClean" opvangbak (18*) (indien aanwezig).

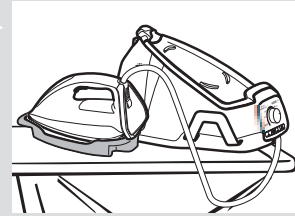

Waarschuwing: de opvangbak hoeft alleen te worden gebruikt om het ontkalkingsproces uit te voeren. Deze mag niet worden gebruikt als staander voor het ijzer tijdens het strijken.

6 Druk 2 seconden op de stoomknop (15). Het ontkalkingsproces start automatisch. **Waarschuwing: uit de strijkzool komt nu kokend water en stoom met daarin eventuele kalkresten en aanslag.** Tijdens het ontkalkingsproces hoort u om de 5 seconden een pieptoon.

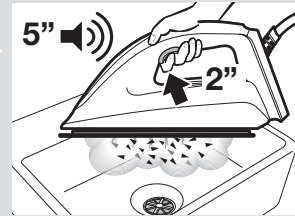

7 Na ca. 3 minuten komt er geen stoom meer uit het strijkijzer. U hoort een lange pieptoon ten teken dat het ontkalkingsproces is voltooid. Het apparaat wordt automatisch uitgeschakeld.

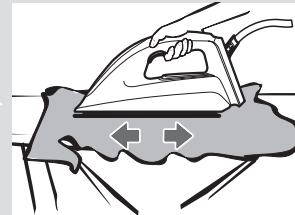

8 Om de strijkzool (17) schoon te maken, dient u eventuele aanslag onmiddellijk te verwijderen door met het hete strijkijzer over een vochtige katoenen doek te strijken.



2. Het apparaat schoonmaken

Maak het apparaat regelmatig schoon voor een goed onderhoud.

Waarschuwing! Verbrandingsgevaar!

1 Is het strijkijzer niet erg vuil, veeg het dan alleen af met een vochtige katoenen doek en droog het af.

2 Een doek van synthetische stof kan door een te hoge temperatuur smelten en aan de strijkzool blijven plakken. Schakel de stoom in dat geval uit en wrijf de restanten onmiddellijk weg met een dikke, opgevouwen, droge katoenen doek.



3 Om de strijkzool glad te houden, dient u hard contact met metalen voorwerpen te vermijden. Gebruik nooit schuurspontjes of chemicaliën om de strijkzool schoon te maken.



Het apparaat opbergen

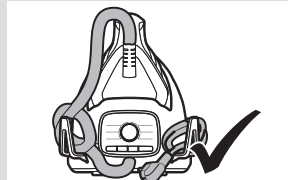
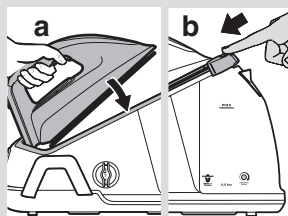

- 1** Trek de stekker uit het stopcontact en laat het afkoelen. de watertank (10).
- 2** Zet het strijkijzer met het stoomstation in staande positie op het strijkkussen (13).
Als uw stoomstation is uitgerust met een strijkvergrendelingssysteem (14*), zet het strijkijzer dan hierop vast.
Breng eerst de hiel in en blokkeer vervolgens de punt door het vergrendelingssysteem tegen het strijkijzer te schuiven.
- 3** Rol de stoomslang (6) en het stroomsnoer (7) op de opberghouder (8).



Problemen oplossen

Probleem	Mogelijke oorzaken	Oplossing
Er komt rook uit het strijkijzer wanneer het wordt ingeschakeld.	<ol style="list-style-type: none"> 1. Bij het eerste gebruik: sommige onderdelen van het apparaat zijn in de fabriek lichtjes ingevet en kunnen bij het opwarmen de eerste keer wat rook veroorzaken. 2. Bij later gebruik: het is mogelijk dat de strijkzool iets vuil is. 	<ol style="list-style-type: none"> 1. Dit is normaal en zal na een korte tijd ophouden. 2. Maak de strijkzool schoon volgens de reinigingsinstructies in deze handleiding.
Er loopt water in de openingen van de strijkzool.	<ol style="list-style-type: none"> 1. Het water condenseert in de leidingen omdat de stoom voor het eerst wordt gebruikt of omdat de stoom lange tijd niet werd gebruikt. 	<ol style="list-style-type: none"> 1. Houd het strijkijzer met de punt van de strijkzone weg en druk op de stoomknop totdat er stoom wordt geproduceerd.

Probleem	Mogelijke oorzaken	Oplossing
Er komt vuil uit de strijkzool.	<ol style="list-style-type: none"> 1. Kalkvorming of aanwezigheid van mineralen in de boiler en het strijkijzer. 2. Er zijn chemicaliën of additieven gebruikt. 	<ol style="list-style-type: none"> 1. Voer een reinigingscyclus uit (zie hoofdstuk "Ontkalkingsproces"). 2. Voeg nooit middelen toe aan het water (zie hoofdstuk "De watertank vullen". Maak de strijkzool met een vochtige doek schoon.
Het "Calc'nClean"-indicatielampje (3) gaat niet uit.	<ol style="list-style-type: none"> 1. Het ontkalkingsproces van het strijkijzer werd voortijdig afgebroken. 	<ol style="list-style-type: none"> 1. Herstart en voltooi het ontkalkingsproces van het strijkijzer.
De gestreken kleding wordt donker van kleur en/of blijft aan de strijkzool plakken.	<ol style="list-style-type: none"> 1. De ingestelde temperatuur is te hoog en heeft de kleding beschadigd. 	<ol style="list-style-type: none"> 1. Stel een geschikte temperatuur in voor het te strijken materiaal en maak de strijkzool schoon met een vochtige doek.
Het apparaat maakt een pompend geluid.	<ol style="list-style-type: none"> 1. Er wordt water in het stoomreservoir gepompt. 2. Het geluid houdt niet op. 	<ol style="list-style-type: none"> 1. Dit is normaal. 2. Als het geluid niet ophoudt, gebruik het stoomstation niet en neem contact op met een erkend technisch servicecentrum.
Drukverlies tijdens het strijken.	<ol style="list-style-type: none"> 1. De stoomknop werd te lang geactiveerd, d.w.z. werd te vaak ingedrukt. 	<ol style="list-style-type: none"> 1. Gebruik de stoomknop met tussenpozen.
Er verschijnen watervlekken op de kleding tijdens het strijken.	<ol style="list-style-type: none"> 1. Dit kan veroorzaakt zijn door stoom dat op de strijkplank gecondenseerd is. 	<ol style="list-style-type: none"> 1. Veeg de hoes van de strijkplank droog en strijk de waterdruppels om ze op te drogen.
De slang wordt heet tijdens het gebruik.	<ol style="list-style-type: none"> 1. Dit is normaal. Dit komt door de stoom die tijdens het stoomstrijken door de slang gaat. 	<ol style="list-style-type: none"> 1. Leg de slang aan de andere kant zodat u deze tijdens het stoomstrijken niet meer kunt raken.
Er lekt water uit de boiler.	<ol style="list-style-type: none"> 1. Boilerdop (9) is los. 	<ol style="list-style-type: none"> 1. Draai de dop stevig vast

Als bovenstaande tips het probleem niet verhelpen, neem dan contact op met onze klantenservice.

U kunt deze handleiding downloaden vanaf de plaatselijke homepages van Bosch.

Instrucciones generales de seguridad

- ❑ Durante el uso, la abertura para realizar la limpieza o descalcificación del calderín se encuentra bajo presión y no debe ser abierta.
- ❑ No deje el aparato desatendido mientras está conectado a la red.
- ❑ Desconecte el enchufe de la red antes de llenar el aparato con agua o antes de retirar el agua restante tras su utilización.
- ❑ Coloque el aparato sobre una superficie estable.
- ❑ Cuando la plancha esté colocada sobre el talón o el soporte, asegúrese de situarla sobre una superficie estable.
- ❑ No utilice el aparato si se ha caído, muestra daños visibles o si tiene fugas de agua. Deberá ser revisado por un servicio de asistencia técnica autorizado antes de utilizarlo de nuevo.
- ❑ Con objeto de evitar situaciones de peligro, cualquier trabajo de reparación que pueda ser necesario, como por ejemplo sustituir el cable eléctrico, deberá ser realizado por un servicio de Asistencia Técnica autorizado.
- ❑ Este aparato pueden utilizarlo niños con edad de 8 años y superior, y personas con capacidades físicas, sensoriales o mentales reducidas o falta de experiencia y conocimiento, si se les ha dado la supervisión o instrucción apropiadas respecto al uso del aparato de una manera segura y comprenden los peligros que implica. Los niños no deben jugar con el aparato. La limpieza y el mantenimiento a realizar por el usuario no deben realizarlos los niños sin supervisión.
- ❑ Mantener el aparato y su cable fuera del alcance de los niños menores de 8 años cuando está conectado o enfriándose.
- ❑ Este aparato está diseñado para uso doméstico en altitudes inferiores a 2000 m sobre el nivel del mar.
- ❑  **ATENCIÓN. Superficie caliente.**
La superficie puede calentarse durante el funcionamiento.

Importante

- Lea detenidamente las instrucciones de uso del aparato y guárdelas para una posible consulta posterior.
- Este aparato ha sido diseñado exclusivamente para su uso doméstico en el hogar.
- Utilice este aparato sólo para los fines para los que ha sido diseñado, es decir, como una plancha. Cualquier otro uso se considerará inadecuado y, en consecuencia, peligroso. El fabricante no será responsable de ningún daño resultante de un uso indebido o inadecuado.
- Antes de enchufar el aparato a la red, asegúrese de que el voltaje se corresponde con el indicado en la placa de características.
- Este aparato debe conectarse a una toma con conexión a tierra. Si utiliza una alargadera, asegúrese de que dispone de una toma de 16 A bipolar con conexión a tierra.
- No coloque el aparato bajo el grifo para llenar el depósito con agua.

- No desenchufe el aparato de la toma tirando del cable.
- No introduzca la plancha o el depósito de vapor en agua o en cualquier otro líquido.
- No deje el aparato expuesto a la intemperie (lluvia, sol, escarcha, etc.).
- Este aparato alcanza temperaturas elevadas y produce vapor durante su utilización, lo cual podría causar escaldaduras o quemaduras en caso de uso inadecuado.
- No permitir que el cable entre en contacto con la base de la plancha cuando ésta se encuentre caliente.

Información sobre eliminación

Antes de deshacerse de su aparato usado deberá inutilizarlo de modo visible, encargándose de su evacuación en conformidad a las leyes nacionales vigentes. Solicite una información detallada a este respecto a su Distribuidor, Ayuntamiento o Administración local.



Este aparato está marcado con el símbolo de cumplimiento con la Directiva Europea 2012/19/UE relativa a la eliminación de aparatos eléctricos y electrónicos usados (Residuos de aparatos eléctricos y electrónicos RAEE).

La directiva proporciona el marco general válido en todo el ámbito de la Unión Europea para la retirada y la reutilización de los residuos de los aparatos eléctricos y electrónicos.

Descripción



- | | |
|---|--|
| <ol style="list-style-type: none"> 1. Selector de programas 2. Pulsador e indicador luminoso "encendido / apagado" 3. Pulsador e indicador luminoso "aviso de limpieza" 4. Pulsador e indicador luminoso "depósito vacío" 5. Pulsador e indicador luminoso "ahorro de energía" 6. Manguera de vapor 7. Cable de red 8. Recogedor del cable y de la manguera. 9. Tapón de la caldera / filtro antical "Calc'nClean" * | <ol style="list-style-type: none"> 10. Depósito de agua 11. Marca de llenado máximo 12. Boca de llenado del depósito 13. Soporte de la plancha 14. Sistema de fijación de la plancha "SecureLock" * 15. Pulsador de salida de vapor de la plancha 16. Indicador luminoso de la plancha 17. Suela 18. Contenedor "Calc'nClean" * |
|---|--|

Introducción



Tejidos perfectamente planchados en un instante con VarioComfort

Disfrute de una estación de planchado fácil de usar y que aporta grandes resultados. Ya sea para el planchado de lana, algodón, lino o tejidos delicados, cada programa de planchado está perfectamente adaptado. De tal modo que su prenda favorita queda maravillosamente suave en un instante. Los programas de planchado son fáciles de ajustar e intuitivos de usar.



1. Llenar de agua el depósito

Su estación de planchado ha sido diseñada para usar agua del grifo.

Importante: ¡No utilizar aditivos! Añadir cualquier otro líquido, como perfume, vinagre, almidón, agua de condensación de secadoras, agua de condensación de aires acondicionados u otros productos químicos puede ocasionar daños en el aparato e implica la anulación de la garantía.

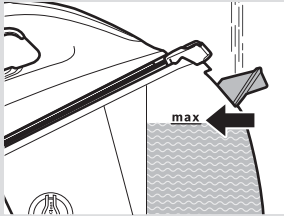

- 1 Abra la boca de llenado del depósito de agua (12).
- 2 Llene de agua el depósito (10). **Nunca sobrepase la marca de llenado máximo (11).**

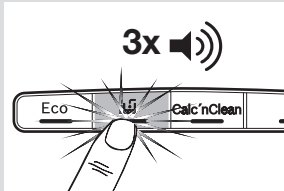

- 3 Cierre la boca de llenado del depósito de agua.

Rellene el depósito de agua cuando la lámpara indicadora (4) se ilumine. Se emitirán tres señales sonoras.

Importante: Una vez rellenado, presione el pulsador (4).

Consejo: Para prolongar la vida útil del aparato, mezcle agua del grifo con agua destilada en la misma proporción (1:1). Si el agua de su zona es muy dura, mezcle agua del grifo con agua destilada en doble proporción (1:2).



2. Calentamiento

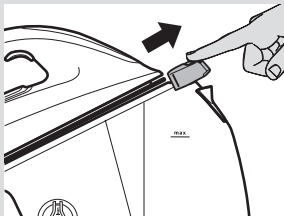

- 1 Si su aparato está provisto de sistema de fijación de plancha (14*), presione el botón  y libere la plancha.

- 2 Desenrolle la manguera de vapor (6) y el cable de red (7). Conecte el cable en una toma provista de conexión a tierra.

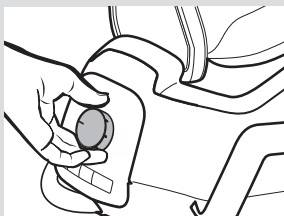

- 3 Gire el selector de programas (1) para elegir el tipo de tejido que desea planchar.

- 4 Presione el pulsador (2) para conectar el aparato. Los indicadores luminosos (2, 16) parpadearán hasta alcanzar la temperatura adecuada.

- 5 Cuando la plancha está lista para ser usada, los indicadores luminosos (2, 16) se iluminarán de forma permanente y se emitirán dos señales sonoras.

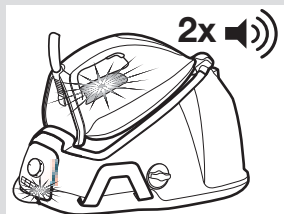

3. Programas de planchado

- 1 Gire el selector de programas (1) para elegir el tipo de tejido que desea planchar.

Programa	Adecuado para
Lingerie ●	sintéticos-lencería
Wool ●●	seda-lana
Shirt ●●●	algodón
Linen max	lino
i-Temp	todo tipo de tejidos que puedan ser planchados
Hygiene*	
AntiShine*	tejidos oscuros o delicados. Reduce el riesgo de brillos

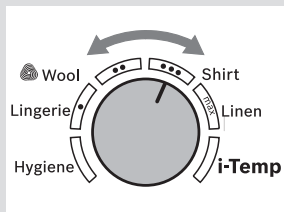

El programa de lana de esta plancha ha sido aprobado por The Woolmark Company para el planchado de productos de pura lana virgen siempre y cuando los productos sean planchados siguiendo las instrucciones en la etiqueta de la prenda y aquellas indicadas por el fabricante de esta plancha. R1503

- 2 Espere hasta que los indicadores luminosos (2, 16) se iluminen de forma permanente. Se emitirán dos señales sonoras.

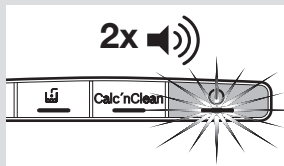

Programa "i-Temp"

Este programa selecciona de forma automática una combinación ideal de temperatura y nivel de vapor, adecuados para todo tipo de tejido que puedan ser planchados (símbolos).

El programa "i-Temp" evita que los tejidos se vean dañados por una incorrecta selección del nivel de temperatura. El programa "i-Temp" no es aplicable a tejidos que no puedan ser planchados (símbolo).

Preste atención a la etiqueta de planchado de la prenda, o pruebe a planchar sobre una zona no visible de la prenda.

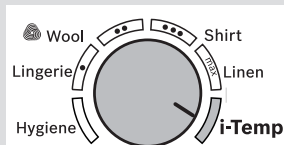

Programa "Hygiene"

Puede ser usado en todo tipo de tejidos y es extremadamente eficiente tanto en los tejidos gruesos como en los delicados. Una combinación especial de temperatura e intervalos de aplicación de vapor proporciona un efecto higiénico sin necesidad de usar aditivos químicos.

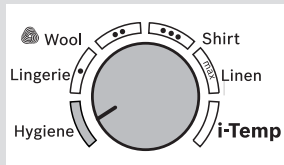

- 1 Coloque la plancha sobre la prenda o tejido que desee desinfectar.
- 2 Presione de forma continuada el pulsador de salida de vapor (15). Se emitirán potentes golpes de vapor higiénico. Deslice lentamente la plancha sobre la prenda para obtener un mejor resultado.

Nota: El modo de ahorro de energía “Eco” no puede ser activado mientras el programa “Hygiene” se encuentra seleccionado.

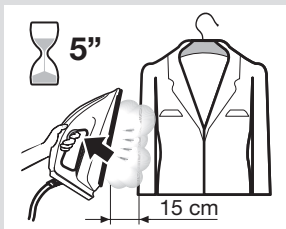
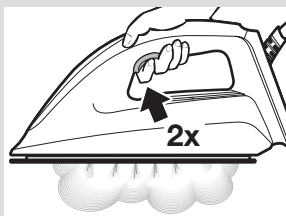
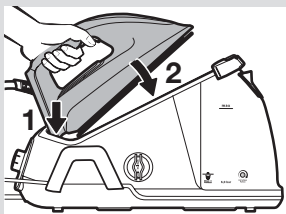
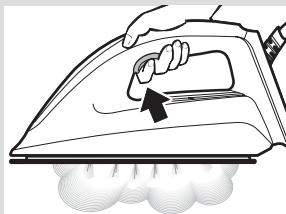

4. Planchado

- 1 Presione el pulsador de salida de vapor (15) para planchar con vapor.

Importante: si coloca la plancha sobre el soporte, tenga cuidado de insertar primero el talón en la parte superior del frontal, como se indica en la figura.

Consejo: Para obtener un mejor resultado del planchado, se recomienda realizar las últimas pasadas de la plancha en seco, sin emisión de vapor, con el fin de secar la prenda.



Función “PulseSteam”

Este aparato está provisto de una función especial para tratar arrugas persistentes.

- 1 Presione **dos veces de forma breve y rápida (doble clic)** el pulsador de salida de vapor (15). Se emitirán potentes disparos de vapor que penetran profundamente en el tejido.



Planchado vertical

Utilícelo para eliminar arrugas de prendas colgadas de perchas, cortinas, etc.

- 1 Seleccione el nivel “max” mediante el selector de programas (1).
- 2 Mantenga la plancha en posición vertical, guardando una distancia de unos 15 cm respecto a la prenda.
- 3 Presione el pulsador de salida de vapor (15) de forma repetida con pausas de 5 segundos

Atención: No proyecte el vapor sobre ropa puesta. No dirija el chorro de vapor hacia personas o animales.



5. Ahorro de energía

Si el modo “ahorro de energía” está activado, el consumo de agua y energía del aparato se reduce, y aún así se puede obtener un buen resultado de planchado para la mayoría de las prendas.

- 1 Presione el pulsador de ahorro de energía “Eco” (5). La lámpara indicadora se iluminará.
- 2 Para volver al modo normal, presione el botón “Eco” de nuevo. Se recomienda el modo normal para obtener el mejor resultado en prendas gruesas y muy arrugadas.

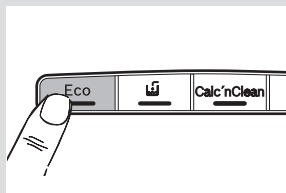

Consejos para el ahorro de energía:

- Si utiliza secadora antes del planchado, seleccione un programa adecuado para el secado con posterior planchado.
- Procure planchar las prendas mientras éstas están todavía húmedas, reduciendo la salida de vapor de la plancha. El vapor será generado principalmente por las prendas en lugar de por la plancha.



6. Apagado automático

Para su seguridad y para ahorrar energía, el aparato se desconectará de forma automática si no ha sido utilizado durante un periodo de 8 minutos.

Se emitirán tres señales sonoras y todos los indicadores luminosos de los pulsadores del panel (2,3,4,5) comenzarán a parpadear.

- 1 Para volver a conectar la estación y continuar con el planchado, presione de nuevo el pulsador.

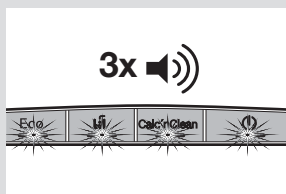

Limpieza y mantenimiento



1. Proceso de descalcificación

Importante: para mantener el aparato en perfecto estado durante largo tiempo, se debe realizar el proceso de descalcificación después de un periodo de uso determinado. El indicador luminoso “Calc’nClean” (3) parpadeará y se emitirán 3 señales sonoras, indicando que se debe realizar dicho proceso. Puede continuar con el planchado, pero antes del siguiente uso, cuando el aparato esté todavía frío, debe realizarse el proceso de descalcificación.

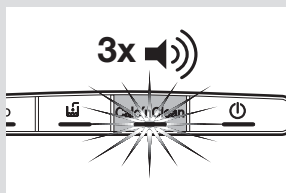

Descalcificación de la caldera

- 1 Asegúrese de que el aparato está frío y desconectado.
- 2 Vacíe el depósito de agua.
- 3 Retire la plancha del soporte (13).
- 4 Afloje el tapón de la caldera (9) y extráigalo. Vacíe el agua contenida en la caldera.

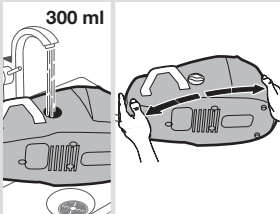
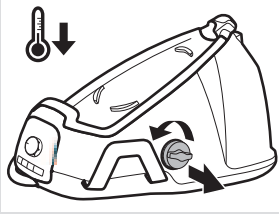

- 5 Vierta agua del grifo en el interior de la caldera (aproximadamente 300 ml). Cierre el orificio de la caldera y agite el aparato durante unos segundos. A continuación, vacíe la caldera completamente.

Importante: Para obtener los mejores resultados, recomendamos realizar esta operación dos veces. Antes de volver a cerrarla, asegúrese de que no quede agua en la caldera.

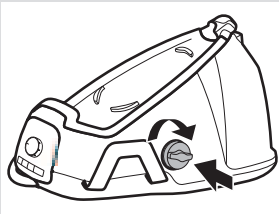

- 6 Si su aparato está provisto de filtro antical (9*), proceda a limpiarlo (ver apartado "Descalcificación del filtro antical").
- 7 Vuelva a colocar el tapón y apriételo con fuerza.

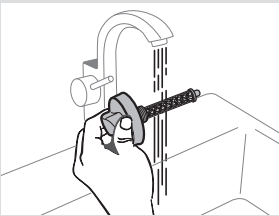

Descalcificación del filtro antical

- 1 Coloque el filtro antical (9*) bajo el grifo.
- 2 Lávelo hasta que los depósitos de cal desaparezcan.

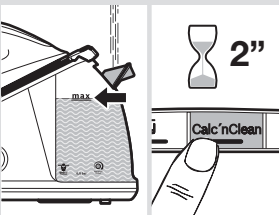

Descalcificación de la plancha

- 1 Llene el depósito (10) con agua del grifo.
- 2 Enchufe el cable de red (7) y conecte el aparato presionando el pulsador (2).
- 3 Presione el pulsador de descalcificación (3) durante 2 segundos. Su lámpara indicadora lucirá de forma permanente.

4 Espere hasta que el indicador luminoso (2) deje de parpadear y se ilumine de forma permanente. Se emitirán dos señales sonoras.

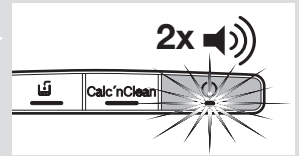

5 Coloque la plancha en posición horizontal sobre un fregadero vacío para recoger el agua producida. Si su estación de planchado está provista de contenedor "Calc'nClean" (18*), coloque la plancha sobre el mismo.

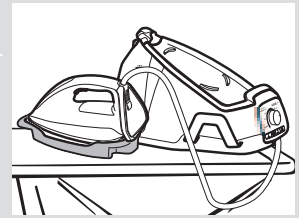

Atención: el contenedor debe ser usado únicamente para realizar la descalcificación. No debe ser usado como soporte de la plancha durante el planchado.

6 Presione el pulsador de salida de vapor de la plancha (15) durante 2 segundos. El proceso de descalcificación comenzará de forma automática.

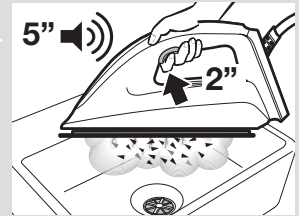

Atención: por la base se expulsará agua caliente y vapor, que arrastrarán la cal e impurezas que pudiera haber dentro de la cámara. A lo largo del proceso, se emitirán señales sonoras cada 5 segundos.

7 Al cabo de unos 3 minutos aproximadamente, la plancha deja de emitir vapor. Se emitirá una señal sonora de larga duración, que indica que el proceso de descalcificación ha terminado. El aparato se desconectará de forma automática.

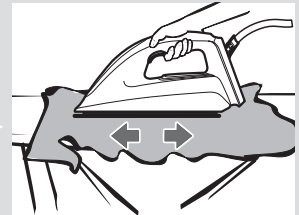

8 Para limpiar cualquier residuo que pudiera quedar en la suela (17), pase inmediatamente la plancha caliente sobre un paño de algodón húmedo.

2. Limpieza del aparato

Limpie regularmente el aparato.

Atención: riesgo de quemaduras.

- 1** Si el aparato está ligeramente sucio, límpielo con un paño de algodón húmedo. A continuación, séquelo.
- 2** En el caso de que restos de tejido sintético queden adheridos a la suela debido a que se ha seleccionado una temperatura excesiva, anule la producción de vapor y frote la suela inmediatamente con un paño de algodón grueso y húmedo doblado varias veces.
- 3** Para mantener la suela suave, evite que entre en contacto con objetos metálicos. No utilice nunca estropajos ni productos químicos para limpiar la suela.





Guardar el aparato

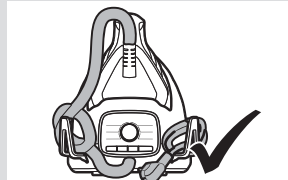
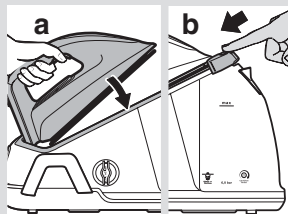

- 1 Desenchufe el aparato y déjelo enfriar. Vacíe el depósito de agua.
- 2 Coloque la plancha sobre la estación de planchado, apoyada sobre el soporte (13). Si su aparato está provisto del sistema de fijación de plancha (14*), bloquee la plancha. Inserte primero el talón de la plancha y posteriormente bloquee la punta empujando el sistema de fijación en dirección a la plancha.
- 3 Enrolle la manguera de vapor (6) y el cable de red (7) en el recogedor (8).



Soluciones para pequeños problemas

Problema	Causa posible	Solución
La plancha produce humo cuando se enciende.	<ol style="list-style-type: none"> 1. Durante la primera utilización: ciertos componentes del aparato se engrasan ligeramente en fábrica y pueden producir un poco de humo cuando se calienta inicialmente. 2. Durante posteriores utilizaciones: la suela puede estar manchada. 	<ol style="list-style-type: none"> 1. Esto es completamente normal y desaparecerá tras unos momentos. 2. Limpie la suela de acuerdo con las instrucciones limpieza de este manual.
Sale agua a través de los agujeros de la suela.	<ol style="list-style-type: none"> 1. El agua se está condensando en el interior de los tubos porque se está usando vapor por primera vez o no se ha utilizado durante un tiempo prolongado. 	<ol style="list-style-type: none"> 1. Separe la plancha del área de planchado y pulse el de salida de vapor hasta que se produzca vapor.

Problema	Causa posible	Solución
Surge suciedad por la suela o la suela está sucia.	<ol style="list-style-type: none"> Hay una acumulación de óxido o minerales en la caldera o en la plancha. Se han utilizado productos químicos o aditivos. 	<ol style="list-style-type: none"> Lleve a cabo un ciclo de limpieza (ver apartado "Proceso de descalcificación"). No añada productos al agua (ver apartado "Llenar de agua el depósito"). Limpie la suela con un paño húmedo.
El indicador "Calc'nClean" (3) no se apaga	<ol style="list-style-type: none"> Se ha detenido el proceso de descalcificación antes de completarse. 	<ol style="list-style-type: none"> Reinicie y complete el proceso de descalcificación.
La prenda planchada se oscurece y/o se adhiere a la suela.	<ol style="list-style-type: none"> La temperatura seleccionada es demasiado alta y ha dañado la prenda. 	<ol style="list-style-type: none"> Seleccione la temperatura adecuada al tejido y limpie la suela con un trapo húmedo.
El aparato hace un sonido de bombeo.	<ol style="list-style-type: none"> Se está bombeando agua en la caldera. No para el sonido. 	<ol style="list-style-type: none"> Es normal. Si no se detiene el sonido, no utilice la estación de planchado y póngase en contacto con un servicio de asistencia técnica autorizado.
Pérdida de presión de vapor durante el planchado.	<ol style="list-style-type: none"> El botón de salida de vapor está presionado durante mucho tiempo. 	<ol style="list-style-type: none"> Presione botón de salida de vapor a intervalos.
Al planchar aparecen marcas de agua en las prendas.	<ol style="list-style-type: none"> Puede ser causado por la condensación de vapor en la tabla de planchado. 	<ol style="list-style-type: none"> Seque la cubierta de la tabla de planchado, y pase la plancha sobre las marcas (sin emitir vapor) para secarlas.
La manguera se calienta durante el uso.	<ol style="list-style-type: none"> Esto es normal. Está causado por el vapor al pasar a través de la manguera mientras se está planchando. 	<ol style="list-style-type: none"> Coloque la manguera en el lado opuesto al que usted se encuentra, para evitar el contacto con la misma mientras plancha.
Fuga de agua procedente de la caldera.	<ol style="list-style-type: none"> El tapón de la caldera (9) está flojo. 	<ol style="list-style-type: none"> Apretar el tapón con fuerza.

Si lo anterior no soluciona el problema, póngase en contacto con un servicio de asistencia técnica autorizado.

Este manual puede ser descargado desde la página local de Bosch.

Instruções gerais de segurança

- ❑ Durante a utilização, o orifício de descalcificação ou limpeza da caldeira está sob pressão e não deve ser aberto.
- ❑ Não deixe a tábua de passar sozinha enquanto estiver ligada à electricidade.
- ❑ Retire a ficha da tomada antes de encher o aparelho com água, ou antes de tirar a água restante depois da utilização.
- ❑ O aparelho deve utilizar-se e colocar-se sobre uma superfície estável.
- ❑ Quando estiver colocado no suporte, assegure-se de que o pousa sobre uma superfície estável.
- ❑ Não utilize a tábua de passar se tiver caído, mostrar sinais visíveis de danos ou se tiver fugas de água. Deverá ser revista por um serviço de assistência técnica autorizado antes de utilizá-la de novo.
- ❑ Com vista a evitar situações perigosas, qualquer trabalho ou reparação que o aparelho possa necessitar, por exemplo a substituição de um cabo eléctrico danificado, só deverá ser realizado por pessoal qualificado de um Centro de serviço técnico autorizado.
- ❑ Este aparelho só pode ser utilizado por crianças a partir dos 8 anos e por pessoas com capacidades físicas, sensoriais ou mentais limitadas, ou pessoas com falta de experiência ou conhecimento, caso tenham recebido supervisão ou formação sobre como utilizar o aparelho de forma segura e percebam os perigos inerentes. As crianças não devem utilizar este aparelho como um brinquedo. A limpeza e a manutenção do aparelho não devem ser efectuadas por crianças sem supervisão.
- ❑ Mantenha o ferro e o respectivo cabo de ligação fora do alcance das crianças com menos de 8 anos, quando o ferro estiver ligado ou a arrefecer.
- ❑ Este aparelho foi concebido apenas para utilização doméstica, até 2000 m acima do nível do mar.
- ❑  **CUIDADO. Superfície quente.**
A superfície aquece com a utilização.

Importante

- Leia com atenção o manual de instruções do aparelho e guarde-o para futura referência.
- Este aparelho foi concebido exclusivamente para uso doméstico num ambiente familiar.
- Utilize este aparelho só para os fins para os quais foi desenhado, ou seja, como uma tábua de passar. Qualquer outro uso é considerado inadequado e, como tal, perigoso. O fabricante não será responsável por qualquer dano resultante de um uso indevido ou inadequado.
- Antes de ligar o aparelho à electricidade, assegure-se de que a voltagem corresponde ao indicado na placa de características.

- Este aparelho deve ligar-se a uma tomada com ligação à terra. Se utilizar uma extensão, assegure-se de que dispõe de uma tomada de 16 A bipolar com ligação à terra.
- Não coloque o aparelho debaixo da torneira para encher o depósito com água.
- Não desligue o aparelho da tomada puxando o cabo.
- Não introduza a tábua de passar ou o depósito de vapor em água ou em qualquer outro líquido.
- Não deixe o aparelho exposto às intempéries (chuva, sol, geada, etc.).
- Este aparelho alcança temperaturas elevadas e produz vapor durante a sua utilização, que podem causar escaldões ou queimaduras em caso de utilização indevida.
- Não permita que o cabo entre em contacto com a base do ferro de engomar quando esta estiver quente.

Informação sobre eliminação

Os nossos produtos vêm dentro de embalagens optimizadas. Basicamente, a embalagem consiste na utilização de materiais não contaminantes, que podem ser deixados no serviço local de eliminação de resíduos como matérias-primas secundárias. As autoridades locais podem fornecer-lhe informações sobre como proceder à eliminação de aparelhos obsoletos.



Este aparelho encontra-se etiquetado de acordo com a Directiva europeia 2012/19/UE relativa aos aparelhos eléctricos e electrónicos utilizados (Resíduos de Equipamentos Eléctricos e Electrónicos - REEE).

A directiva determina o quadro para o retorno e a reciclagem de aparelhos usados a aplicar em toda a UE.



Descrição

1. Selector de programas
2. Botão “Ligado/desligado” com indicador luminoso
3. Botão de descalcificação “Calc’nClean” com indicador luminoso
4. Botão “Reservatório de água vazio” com indicador luminoso
5. Botão de poupança de energia “Eco” com indicador luminoso
6. Mangueira de vapor
7. Cabo de alimentação
8. Compartimento de armazenamento do cabo de alimentação e da mangueira de vapor
9. Tampa da caldeira / coletor de calcário “Calc’nClean” *
10. Reservatório de água
11. Marca de nível de enchimento máximo
12. Tampa de enchimento
13. Suporte do ferro
14. Sistema do bloqueio “SecureLock” do ferro *
15. Botão de vapor
16. Indicador luminoso do ferro
17. Base
18. Recipiente “Calc’nClean”

Introdução



Tecidos perfeitamente engomados num instante com o VarioComfort.

Desfrute de um sistema que é fácil de utilizar e oferece resultados rápidos. Quer esteja a engomar lã, algodão, linho ou tecidos delicados, cada programa de engomar adapta-se na perfeição.

Desta forma, a sua peça de roupa preferida ficará perfeitamente suave em pouco tempo! Os programas de engomar são ainda simples de ajustar e de utilização intuitiva.

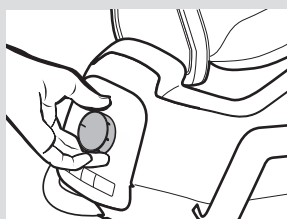
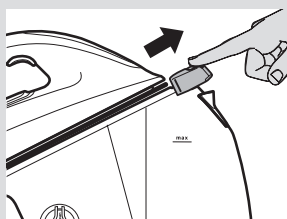
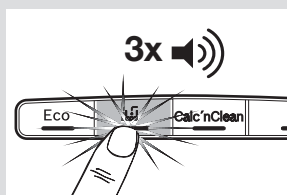
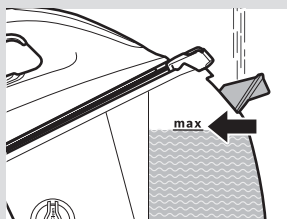

1. Encher o reservatório de água

Este aparelho foi concebido para usar água da torneira normal.

Importante: Não utilize aditivos! A adição de outros líquidos, como perfume, vinagre, amido, água de condensação de máquinas de secar roupa ou de sistemas de ar condicionado ou quaisquer outros produtos químicos danificará o aparelho. Todos os danos provocados pela utilização dos produtos acima mencionados tornarão a garantia nula!

- 1 Abra a tampa de enchimento (12).
- 2 Encha o reservatório de água (10). **Nunca encha o reservatório acima da marca de nível de enchimento máximo "max" (11)!**
- 3 Feche a tampa de enchimento.

Volte a encher o reservatório de água quando o indicador luminoso (4) se acender. São emitidos três sinais sonoros. **Importante: Após o enchimento, prima o botão (4).**

Sugestão: Para que a função de vapor continue a funcionar nas condições ideais, pode misturar água da torneira com água destilada 1:1. Se a água da torneira na sua área de residência for muito dura, misture-a com água destilada 1:2.



2. Aquecimento

- 1 Se o seu sistema de engomar a vapor estiver equipado com um sistema de bloqueio do ferro (14*), liberte o ferro premindo o botão .
- 2 Desenrole a mangueira de vapor (6) e o cabo de alimentação (7). Ligue o cabo de alimentação a uma tomada de ligação à terra.
- 3 Rode o seletor de programas (1) para seleccionar o tipo de tecido a engomar.
- 4 Prima o botão (2) para ligar o aparelho. Os indicadores luminosos (2, 16) começam a piscar para indicar que o aparelho está a aquecer.

- 5 Quando o ferro está pronto a utilizar, os indicadores luminosos (2, 16) acendem-se fixamente. São emitidos dois sinais sonoros.

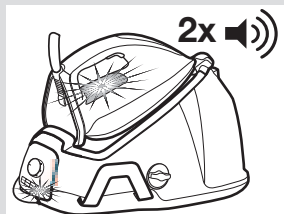

3. Programas de engomar

- 1 Rode o selector de programas (1) para seleccionar o tipo de tecido a engomar.

Temperatura	Adequada para
Lingerie ●	sintéticos-lingerie
Wool ●●	seda-lã
Shirt ●●●	algodão
Linen max	linho
i-Temp	todos os tecidos que possam ser engomados
Hygiene*	
AntiShine*	tecidos escuros e delicados. Reduz o risco de a peça de roupa ficar com lustro.

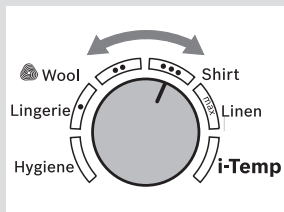

O ciclo de lã deste ferro foi aprovado por The Woolmark Company para engomar produtos de lã pura, desde que os produtos sejam engomados de acordo com as instruções na etiqueta da peça de roupa e as indicadas pelo fabricante deste ferro. R1503

- 2 Aguarde até que os indicadores luminosos (2, 16) se acendam fixamente. São emitidos dois sinais sonoros.

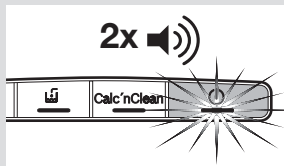

Programa “i-Temp”

Se seleccionar este programa, é definida uma combinação apropriada de temperatura e vapor, adequada a quaisquer tecidos que possam ser engomados (símbolos). O programa “i-Temp” evita danos nas peças de roupa, resultantes da selecção de uma temperatura não adequada.

O programa “i-Temp” não se aplica a tecidos que não possam ser engomados (símbolo). Verifique a etiqueta da peça de roupa, para conhecer os detalhes, ou experimente engomar uma parte do tecido que, normalmente, não seja visível.

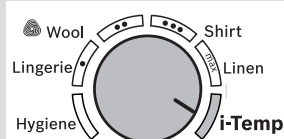

Programa “Hygiene”

Adequada para todos os tipos de tecidos e extremamente eficiente em peças de roupa grossas e delicadas.

A combinação única da temperatura e do intervalo de vapor oferece um efeito de higienização que não requer quaisquer aditivos químicos.

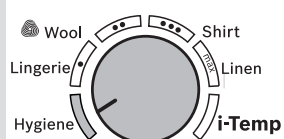

* Depende do modelo

- 1 Coloque o ferro de engomar sobre a peça de roupa ou o tecido que deseja higienizar.
- 2 Prima continuamente o botão de vapor (15) para libertar poderosos jactos de vapor higiénico. Engome lentamente toda a peça de roupa para otimizar o resultado final.

Nota: Não é possível activar a função de poupança de energia "Eco" com o programa "Hygiene" seleccionado.

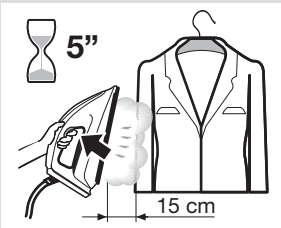
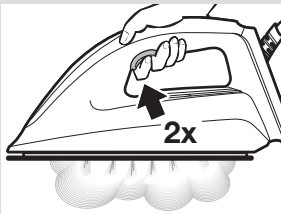
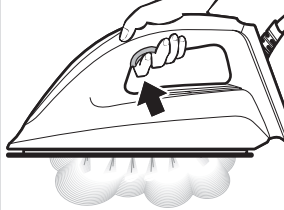

4. Engomar

- 1 Prima o botão de vapor (15) para engomar com vapor.

Importante: Ao colocar o ferro sobre a base, certifique-se de que insere primeiro a parte traseira na parte superior do painel de controlo, como indicado na figura.

Sugestão: Para obter melhores resultados ao engomar, faça-o sem premir o botão de vapor (15) nas últimas passagens, para secar a peça de roupa.



Função "PulseSteam"

Este aparelho conta com uma função especial para eliminar os vincos mais difíceis.

- 1 Prima o botão de vapor (15) **duas vezes sucessivas (duplo clique)**. São libertados poderosos jactos de vapor.



Vapor vertical

Pode ser utilizado para remover vincos de roupas penduradas em cabides, cortinas, etc.

- 1 Seleccione o programa "max" rodando o selector (1).
- 2 Segure no ferro, na vertical, a 15 cm da peça de roupa que vai engomar a vapor.
- 3 Prima repetidamente o botão de vapor (15) a intervalos mínimos de 5 segundos.

Aviso: nunca direcione o jacto de vapor para peças de roupa que estejam vestidas, ou para pessoas ou animais.



5. Poupança de energia

Se a definição de poupança de energia estiver seleccionada, pode poupar energia e água e ainda obter bons resultados ao engomar a maioria das suas peças de roupa.

- 1 Prima o botão de poupança de energia “Eco” (5). O indicador luminoso acende-se.
- 2 Para voltar à definição do nível normal de energia, prima novamente o botão “Eco”. Deve utilizar a definição do nível normal de energia para obter ótimos resultados em tecidos grossos e muito vincados.

Sugestões para o ajudar a poupar energia:

- Se secar as peças na máquina de secar roupa antes de as engomar, seleccione o programa “iron dry” (secagem) para engomar na máquina.
- Experimente engomar os tecidos enquanto ainda estão húmidos e reduza a definição de vapor. O vapor será gerado pelos tecidos e não pelo ferro.

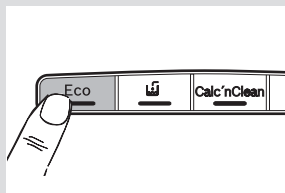

6. Desactivação automática

Para sua segurança e para poupar energia, o aparelho desliga-se automaticamente quando não for utilizado durante 8 minutos.

São emitidos três sinais sonoros e todos os indicadores luminosos (2,3,4,5) começam a piscar.

- 1 Para voltar a ligar o sistema de engomar a vapor, prima novamente o botão de vapor (15).

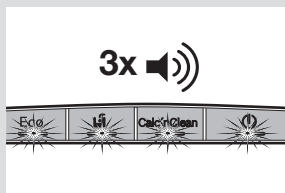

Limpeza e manutenção



1. Processo de descalcificação

Importante: para manter o seu aparelho em boas condições durante muito tempo, deve executar o processo de descalcificação após um determinado período de utilização. O indicador luminoso “Calc’nClean” (3) começa a piscar e são emitidos 3 sinais sonoros, indicando que o processo deve ser executado. Poderá continuar a engomar, mas antes da próxima utilização, enquanto o aparelho estiver frio, deverá ser executado o processo de descalcificação.

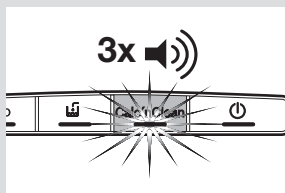

Descalcificação da caldeira

- 1 Tenha especial cuidado em garantir que o aparelho se encontra frio e desligado da corrente.
- 2 Esvazie o reservatório de água.
- 3 Retire o ferro da base (13).
- 4 Desaperte e remova a tampa da caldeira (9). Esvazie totalmente a caldeira.

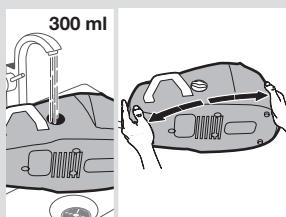
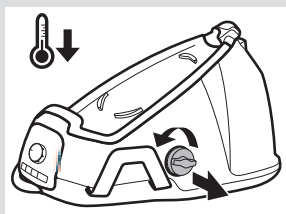

- 5 Encha a caldeira com, aproximadamente, 300 ml de água da torneira. Feche a tampa da caldeira e agite a unidade base por alguns momentos. Em seguida, esvazie-a totalmente.

Importante: Para obter os melhores resultados, recomendamos que realize esta operação duas vezes. Antes de voltar a fechar, certifique-se de que a caldeira não contém água.

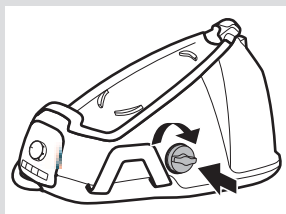

- 6 Se o seu aparelho estiver equipado com um colector de calcário (9*), deve lavá-lo (consulte a secção "Descalcificação do colector de calcário").
- 7 Volte a colocar a tampa e aperte-a.

Descalcificação do colector de calcário *

- 1 Coloque o colector de calcário sob a água da torneira.
- 2 Lave-o até remover os resíduos de calcário.

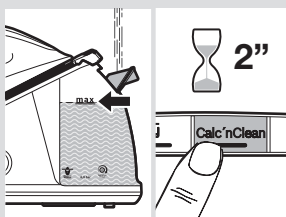
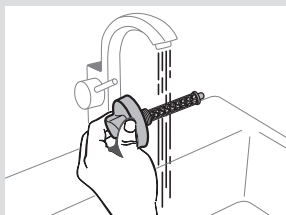

Descalcificação do ferro

- 1 Encha o reservatório (10) com água da torneira.
- 2 Ligue o cabo de alimentação (7) e prima o botão (2) para ligar o aparelho.
- 3 Prima o botão de descalcificação (3) durante 2 segundos. O indicador luminoso acende-se fixamente.

- 4 Aguarde até que o indicador luminoso (2) pare de piscar e se acenda fixamente. São emitidos dois sinais sonoros.
- 5 Segure o ferro na posição horizontal sobre um lava-louça vazio para recolher a água. Se o seu aparelho estiver equipado com um recipiente "Calc'nClean" (18*), coloque o ferro sobre ele.
Aviso: o recipiente só deve ser utilizado para efetuar o processo de descalcificação. Não deverá utilizá-lo como suporte para o ferro enquanto estiver a engomar.
- 6 Prima o botão de vapor (15) durante 2 segundos. O processo de descalcificação começará automaticamente. **Aviso: através da base saem água a ferver e vapor, juntamente com calcário e/ou depósitos que possam estar no interior.** Durante o processo, será emitido um sinal sonoro a cada 5 segundos.
- 7 Após cerca de 3 minutos, o ferro deixará de libertar vapor. Será emitido um sinal sonoro longo, para indicar que o processo de descalcificação foi concluído. O aparelho desligar-se-á automaticamente.
- 8 Para limpar a base (17), remova de imediato qualquer resíduo, passando com um tecido de algodão molhado no ferro quente.

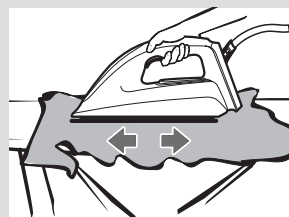
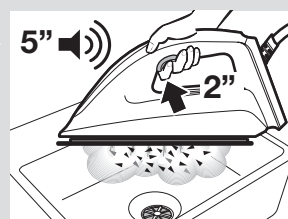
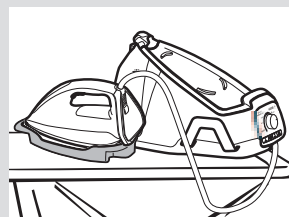
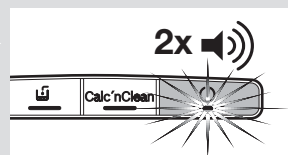

2. Limpar o aparelho

Limpe regularmente o seu aparelho para uma manutenção adequada.

Aviso! Risco de queimadura!

- 1 Se o aparelho estiver apenas ligeiramente sujo, limpe-o com um pano de algodão húmido e, em seguida, seque-o.
- 2 Se o pano for sintético poderá derreter porque a base do ferro está muito quente. Desligue a definição de vapor e remova imediatamente quaisquer resíduos com um pano de algodão húmido, dobrado várias vezes.
- 3 Para manter a base do ferro em bom estado, não dê pancadas com o ferro em objectos metálicos. Nunca limpe a base do ferro com esfregões abrasivos ou produtos químicos.





Arrumar o aparelho

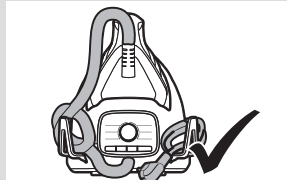
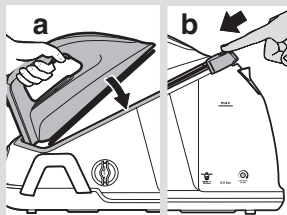

- 1 Desligue o aparelho da tomada e deixe-o arrefecer. Esvazie o reservatório de água (10).
- 2 Coloque o ferro no sistema de engomar a vapor, apoiado sobre a base (13). Se o seu sistema de engomar a vapor estiver equipado com um sistema de bloqueio do ferro (14*), fixe o ferro a este último. Em primeiro lugar, insira a parte traseira e, em seguida, bloqueie a ponta movendo o sistema de bloqueio contra o ferro.
- 3 Guarde a mangueira de vapor (6) e o cabo de alimentação (7) no compartimento de arrumação (8).



Resolução de problemas

Problema	Causas possíveis	Solução
O ferro produz fumo quando está ligado.	<ol style="list-style-type: none"> 1. Na primeira utilização: alguns componentes do aparelho foram ligeiramente lubrificados na fábrica e podem produzir uma pequena quantidade de fumo quando aquecidos inicialmente. 2. Nas utilizações subsequentes: a base pode estar suja. 	<ol style="list-style-type: none"> 1. É absolutamente normal acontecer e pára passado pouco tempo. 2. Limpe a base de acordo com as instruções de limpeza neste manual.
Presença de água nos orifícios da base.	<ol style="list-style-type: none"> 1. Dá-se a condensação da água no interior dos tubos, porque o vapor está a ser utilizado pela primeira vez ou não é utilizado há muito tempo. 	<ol style="list-style-type: none"> 1. Direcione o ferro para fora da zona de engomar e prima o botão de vapor até que o vapor seja produzido.

Problema	Causas possíveis	Solução
Sai sujidade através da base.	<ol style="list-style-type: none"> 1. Existe uma acumulação de calcário ou minerais na caldeira e no ferro. 2. Foram utilizados produtos químicos ou aditivos. 	<ol style="list-style-type: none"> 1. Execute um ciclo de limpeza (consulte a secção “Processo de descalcificação”). 2. Nunca adicione produtos à água (consulte a secção “Encher o reservatório de água”). Limpe a base com um pano húmido.
O indicador luminoso “Calc’nClean” (3) não se apaga.	<ol style="list-style-type: none"> 1. O processo de descalcificação do ferro foi interrompido antes de terminar. 	<ol style="list-style-type: none"> 1. Reinicie e termine o processo de descalcificação do ferro.
A peça de roupa engomada fica escura e/ou cola-se à base.	<ol style="list-style-type: none"> 1. A temperatura seleccionada é demasiado elevada e danificou a peça de roupa. 	<ol style="list-style-type: none"> 1. Seleccionar uma temperatura adequada para o material a engomar e limpe a base com um pano húmido.
O aparelho produz um som de bombagem.	<ol style="list-style-type: none"> 1. Está a ser bombeada água para o reservatório de vapor. 2. O som não pára. 	<ol style="list-style-type: none"> 1. É normal acontecer. 2. Se o som persistir, não utilize o sistema de engomar a vapor e contacte um centro de assistência técnica autorizado.
Perda de pressão ao engomar.	<ol style="list-style-type: none"> 1. O botão de vapor foi activado durante um período de tempo demasiado longo, o que significa que foi premido com demasiada frequência. 	<ol style="list-style-type: none"> 1. Utilize o botão de vapor de forma intervalada.
Ao passar a ferro, aparecem manchas de água na peça de roupa.	<ol style="list-style-type: none"> 1. Pode ser causado pela condensação de vapor na tábua de engomar. 	<ol style="list-style-type: none"> 1. Limpe a capa de tecido da tábua de engomar e passe as gotas de água a ferro para as secar.
A mangueira fica quente durante a utilização.	<ol style="list-style-type: none"> 1. É normal acontecer. É causado pelo vapor que passa através da mangueira ao engomar a vapor. 	<ol style="list-style-type: none"> 1. Coloque a mangueira no lado oposto, para que não lhe toque enquanto estiver a passar a ferro.
Fuga de água da caldeira.	<ol style="list-style-type: none"> 1. A tampa da caldeira (9) está solta. 	<ol style="list-style-type: none"> 1. Aperte a tampa

Se os conselhos indicados acima não solucionarem o problema, contacte o nosso serviço de apoio ao cliente.

Pode transferir este manual a partir dos websites locais da Bosch.

Genel güvenlik talimatları

- ❑ Kullanım sırasında buhar kazanının kireç giderici veya durulama açıklığı basınç altında olacağından, açılmamalıdır.
- ❑ Bu ütü prize takılıyken yanından ayrılmayın.
- ❑ Cihazı su ile doldurmadan veya kullanımdan sonra kalan suyu boşaltmadan önce cihazın fişini prizden çıkarınız.
- ❑ Bu alet sabit bir yüzey üstüne konulmalı ve böyle bir yüzeyde kullanılmalıdır, desteğinin üstüne yerleştirildiğinde desteğin altındaki yüzey sabit olmalıdır.
- ❑ Düşürüldüğü, üstünde hasar izleri görüldüğü veya su kaçırdığı zaman bu ütü kullanmayın. Tekrar kullanılmadan önce yetkili bir Teknik Servis Merkezi tarafından kontrol edilmelidir.
- ❑ Bu aletin üstündeki elektrik kablosu kullanıcı tarafından değiştirilmemelidir. Eğer bu kablo hasar görür ve değiştirilmesi gerekirse, bu işlem yetkili Teknik Servis Merkezi tarafından yapılmalıdır.
- ❑ Aletin güvenli şekilde kullanımıyla ilgili bilgilendirme yapılması ve olası tehlikelerin anlaşılması ya da kullanımın gözetim altında yürütülmesi koşuluyla 8 yaş ve üstü çocuklar, fiziksel, duyuşsal ve zihinsel yeterlilikleri düşük olan ve deneyim ve bilgi eksikliği bulunan kişiler bu aleti kullanabilir. Çocukların aleti kurcalaması kesinlikle tehlikeli ve sakıncalıdır. Çocukların temizlik ve kullanıcı bakımı yapması yalnızca gözetim altında mümkündür.
- ❑ Ütünün fişi takılı olduğunda ve ütü soğumaya alındığında ütü ve kablosu 8 yaşın altındaki çocukların erişemeyeceği bir yerde tutulmalıdır.
- ❑ Bu cihaz yalnızca, deniz seviyesinden 2000 m'ye kadar yükseklikte bulunan evlerde kullanılmak üzere tasarlanmıştır.
- ❑  **DIKKAT. Sıcak yüzey.** Kullanım sırasında yüzey ısınabilir.

Önemli

- Cihazın çalıştırma talimatlarını dikkatli bir şekilde okuyunuz ve ileride referans olması için özenle saklayınız.
- Bu cihaz sadece ev ortamında ve normal evsel çamaşırlarla kullanılmak üzere tasarlanmıştır.
- Bu alet sadece tasarım amaçlarına uygun, yani bir ütü olarak, kullanılmalıdır. Başka şekilde kullanılması yanlış ve sonuçları itibarıyla tehlikeli olacaktır. İmalatçı kötü ve yanlış kullanımdan kaynaklanan Herhangi bir hasardan sorumlu tutulmayacaktır.
- Aleti elektrik prizine takmadan önce, voltajın özellikler plakasında belirtilen değere uygunluğunu kontrol edin.

- Bu alet topraklı bir prize bağlanmalıdır. Eğer bir uzatma kablosu kullanırsanız, bunun toprak bağlantısı olan bir 16 A çift kutuplu prizi olmalıdır.
- Bu alet su doldurulmak için asla musluk altında tutulmamalıdır.
- Elektrik fişi kablodan çekilerek prizden çıkarılmamalıdır.
- Ütüyü veya buhar tankını asla suya veya başka bir sıvıya batırmayın.
- Bu aleti atmosfer koşullarına (yağmur,güneş, don, vs.) maruz bırakmayın.
- Bu alet kullanım sırasında yüksek sıcaklıklara ulaşır ve buhar üretir, bu dikkatsiz ve yanlış kullanımda yanmalara sebep olabilir.
- Kordonu, ütünün tabanına hala sıcakken deđdirmeyin.

Cihazın Atılması

Ürünlerimiz optimize edilmiş ambalajlarda gelmektedir. Bu temel olarak, yerel atık bertaraf hizmetine ikincil hammaddelerle bırakılması gereken kirletici olmayan maddelerin kullanımına dayanmaktadır. Yerel belediye meclisiniz, size eskimiş cihazları nasıl elden çıkarabileceğiniz konusunda bilgi verebilir.



Bu cihaz kullanılmış elektrikli ve elektronik cihazlara ilişkin (elektrikli ve elektronik Avrupa Birliği Yönergesi 2012/19/EU doğrultusunda etiketlenmiştir ekipman sarfiyatı - WEEE).

Yönerge EU genelinde uygulanabilir şekilde, kullanılmış cihazların iadesi ve geri dönüştürülmesinin çerçevesini belirlemektedir.

Tanım



1. Program seçme düğmesi
2. "on/off" düğmesi, gösterge ışıklı
3. "Calc'nClean" kireç çözme düğmesi, gösterge ışıklı
4. "Water tank empty" düğmesi, gösterge ışıklı
5. Enerji tasarrufu "Eco" düğmesi, gösterge ışıklı
6. Buhar hortumu
7. Elektrik kablosu
8. Buhar hortumu ve elektrik kablosu saklama tutucusu
9. Buhar haznesi kapağı / "Calc'nClean" kireç toplayıcı *
10. Su haznesi
11. Maksimum doldurma için seviye işareti
12. Doldurma kapağı
13. Ütü koyma yüzeyi
14. Ütü kilit sistemi "SecureLock" *
15. Buhar bırakma düğmesi
16. Ütü gösterge ışığı
17. Ütü tabanı
18. "Calc'nClean" kabı

Giriş



Kısa zamanda mükemmel ütülenen kumaşlar için VarioComfort.

Kullanımı kolay ve hızlı sonuç sağlayan bir sistemin keyfini çıkarın. Yünlü, pamuklu, keten veya hassas kumaşlardan hangisini ütüleyeceğinizi bilmiyorsanız olun her ütü programı mükemmel biçimde koordine edilmiştir.

Böylece en sevdiğiniz çamaşırlarınız kısa süre içinde dümdüz olur! Ayrıca ütüleme programlarını nasıl kullanacağınızı ve ayarlayacağınızı kolayca anlayabilirsiniz.



1. Su haznesinin doldurulması

Bu cihaz normal musluk suyu kullanacak biçimde tasarlanmıştır.

Önemli: Katkı maddesi kullanmayın! Parfüm, sirke, kola, kurutucularda kalan yoğuşma suyu veya klima sistemlerinden gelen hava veya kimyasallar gibi başka sıvıların eklenmesi, cihaza zarar verecektir. Bahsi geçen ürünlerin kullanımından kaynaklanan her türlü hasar garantiyi geçersiz kılacaktır!

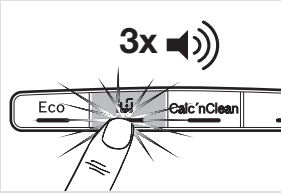
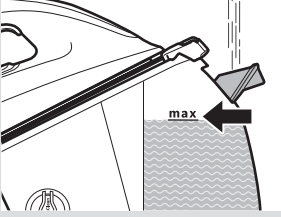

- 1 Doldurma kapağını açınız (12).
- 2 Su haznesini (10) doldurunuz. **Kesinlikle maksimum "max" doldurma seviyesi işaretini (11) geçmeyiniz!**
- 3 Doldurma kapağını kapatınız.

Gösterge ışığı (4) yandığında su haznesine su ekleyiniz. Üç bip sesi duyulacaktır.

Önemli: Su doldurduktan sonra düğmeye (4) basınız.

İpucu: Optimum buhar fonksiyonunun süresini uzatmak için musluk suyunu damıtılmış su ile karıştırabilirsiniz 1:1. Eğer yaşadığınız alandaki musluk suyu çok sertse musluk suyunu damıtılmış su ile 1:2 oranında karıştırınız.



2. Isıtma

- 1 Buhar istasyonunuz bir ütü kilit sistemiyle (14*) donatılmışsa **1** düğmesine basarak ütüyü serbest bırakınız.
- 2 Buhar hortumunu (6) ve elektrik kablosunu (7) açınız. Elektrik fişini topraklı bir prize takınız.
- 3 Ütülenecek kumaş türünü seçmek için program seçme düğmesine (1) basınız.
- 4 Cihazı açmak için düğmeye (2) basınız. Gösterge lambaları (2, 16) cihazın ısındığını gösterir şekilde yanıp sönecektir.

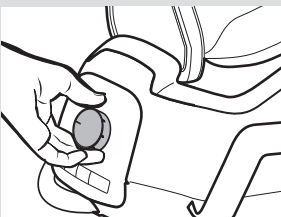
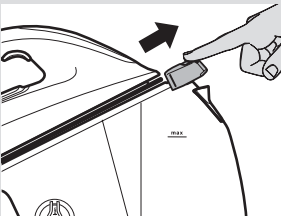

- 5 Ütü kullanıma hazır hale geldiğinde, gösterge lambaları (2, 16) sürekli olarak yanacaktır. İki bip sesi duyulacaktır.



3. Ütüleme programları

- 1 Ütülenecek kumaş türünü seçmek için program seçme düğmesine (1) basınız.

Isı	Şunlar için uygundur
Lingerie ●	Sentetikler-iç çamaşırları
Wool ●●	İpek - Yünlüler
Shirt ●●●	Pamuklular
Keten max	keten
i-Temp	tüm kumaşlar ütülenebilir
Hygiene*	
AntiShine*	koyu ve narin kumaşlar için ısı ayarı. Parlak iz oluşma riskini azaltır.



Bu ütünün yünlü döngüsü The Woolmark Company tarafından onaylanan kıyafet etiketindeki ve bu ütünün üreticisine ait uyarılara uyulduğu takdirde saf yün ürünlerin ütülenmesi için uygun bulunmuştur. R1503

- 2 Gösterge lambaları (2, 16) sürekli yanana kadar bekleyiniz. İki bip sesi duyulacaktır.



“i-Temp” programı

Bu program seçildiğinde, ütülenecek tüm kıyafetler için uygun olan sıcaklık ve buhar kombinasyonu ayarlanır (semboller).

“i-Temp Karışık” programı, yanlış bir sıcaklık seçildiğinde kıyafetlerin zarar görmesini önler.

“i-Temp Karışık programı” ütülenemeyecek kıyafetlerde kullanılamaz (sembol). Lütfen detaylar için kıyafet bakım etiketini kontrol edin ya da kıyafetin normalde görünmeyen tarafından ütülemeyi deneyin.



“Hygiene” programı

Her türden kumaş için uygundur ve hem kalın hem de hassas kıyafetlerde son derece etkilidir. Isının ve aralıklı buharın benzersiz bileşimi sayesinde, kimyasal eklentiler gerektirmeden sterilizasyon etkisi sağlar.

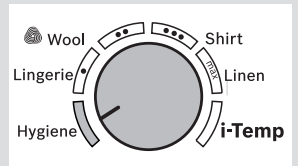
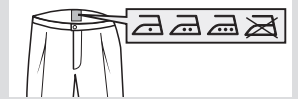
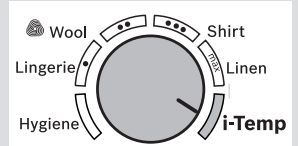
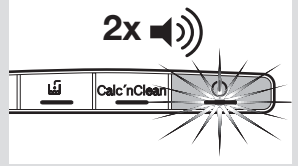
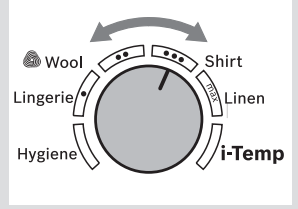
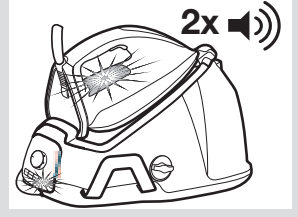

- 1 Ütüyü, dezenfekte etmek istediğiniz kıyafetin veya kumaşın üzerine yerleştiriniz.
- 2 Hijyenik buhar içeren güçlü dalgalar bırakmak için buhar bırakma düğmesine (15) sürekli basınız. Nihai sonucu güçlendirmek için tüm kıyafeti yavaşça ütölünüz.

Not: Enerji tasarruf ayarı "Eco", "Hygiene" fonksiyonu seçildiğinde etkinleştirilemez.

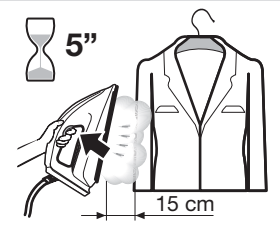
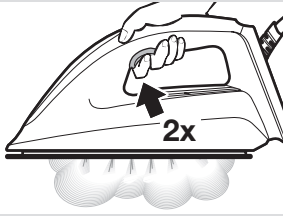
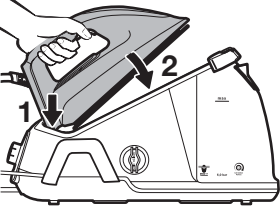
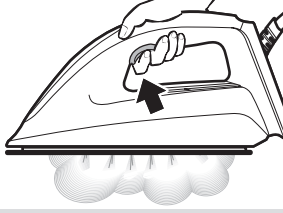

4. Ütüleme

- 1 Buharlı ütü yapmak için buhar bırakma düğmesine (15) basınız.

Önemli: Ütüyü yerleştirme yüzeyine koyarken, şekilde gösterildiği gibi önce arka kısmın kumanda panelinin üst tarafına girdiğinden emin olunuz.

İpucu: Daha iyi ütüleme sonuçları için kıyafeti kurutmak amacıyla son geçişleri buhar bırakma düğmesine (15) basmadan yapınız.



"PulseSteam" fonksiyonu

Cihazın zorlu kırışıklıkları gidermek için özel bir fonksiyonu bulunmaktadır.

- 1 Buhar bırakma düğmesine (15) **arka arkaya ve hızlı iki kere basınız (çift tıklama)**. Güçlü buhar dalgaları bırakılır.



Dikey buhar

Askıda duran kıyafetlerden, perdelerden, vs. çizgileri yok etmek için kullanılabilir.

- 1 Seçme düğmesini (1) çevirerek "max" ayarını seçiniz.
- 2 Ütüyü, buharlanacak olan kıyafetten yaklaşık 15 cm mesafede dik pozisyonda tutunuz.
- 3 En az 5 saniyelik aralıklarla buhar bırakma düğmesine (15) basınız.

Uyarı: Kesinlikle insanların üstündeki kıyafetlere, insanlara veya hayvanlara buhar püskürtmeyin.



5. Enerji tasarrufu

Enerji tasarrufu ayarı seçilirse enerji ve sudan tasarruf edebilir ve çoğu kıyafetinizde iyi bir ütöleme sonucu elde edebilirsiniz.

- 1 Enerji tasarruf düğmesine basınız "Eco"(5). Gösterge lambası yanar.
- 2 Normal enerji ayarına geri dönmek için yeniden "Eco" düğmesine basınız. Normal enerji ayarının sadece kalın ve çok kırışmış kumaşlarda optimum sonuçlar için kullanılması önerilir.

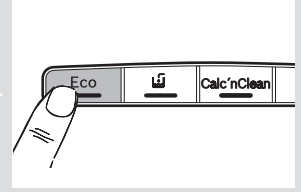

Enerji tasarrufu yapmanıza yardımcı olacak öneriler:

- Giysilerinizi ütömeden önce kurutucuya atacaksanız kurutma makinesini ütü kuruluğu programına alınız.
- Kumaşları hala nemliyken ütölemeye ve buhar ayarını düşürmeye çalışınız. Buhar, ütöden ziyade kumaşlar tarafından oluşturulacaktır.



6. Otomatik kapanma

Güvenliğinizi sağlamak ve enerji tasarrufu için cihaz 8 dakika süreyle kullanılmazsa otomatik olarak kapanır. Üç bip sesi duyulur ve tüm gösterge ışıkları (2,3,4,5) yanıp söner.

- 1 Buhar istasyonunu yeniden devreye sokmak için buhar bırakma düğmesine (15) tekrar basınız.

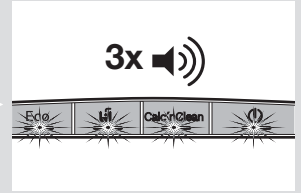

Temizlik ve bakım



1. Kireç çözme işlemi

Önemli: Cihazınızı uzun süre iyi durumda tutmak için belirli bir kullanım süresinden sonra kireç çözme işlemi uygulamalısınız. "Calc'nClean" gösterge ışığı (3) yanıp söner ve 3 bip sesi duyulur, bu durumda bu işlemi yürütmek gereklidir. Ütölemeye devam edebilirsiniz, ancak bir sonraki kullanımdan önce cihaz soğukken kireç çözme işlemi yapılmalıdır.

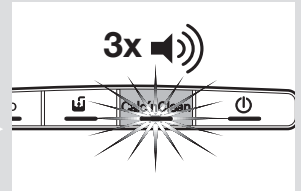

Buhar haznesi kirecinin çözülmesi

- 1 Cihazın soğuk ve fişten çekili olduğuna özellikle dikkat ediniz.
- 2 Su haznesini boşaltınız.
- 3 Ütüyü yerleştirme yüzeyinden (13) kaldırınız.
- 4 Buhar haznesi kapağını (9) vidalarını sökerek çıkarınız. Buhar haznesini tamamen boşaltınız.

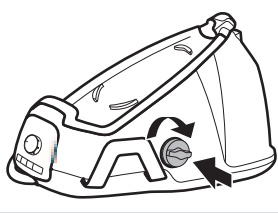
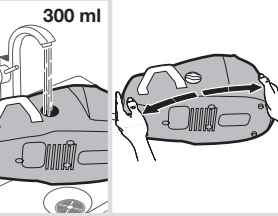
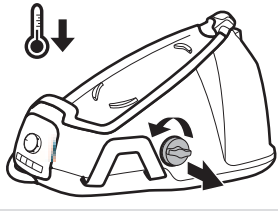

- 5 Buhar haznesine yaklaşık 300 ml musluk suyu doldurunuz. Buhar haznesi kapağını kapatınız ve taban ünitesini birkaç dakika çalkalayınız. Sonra tamamen boşaltınız.

Önemli: En iyi sonuçları elde etmek için bu işlemi iki kez gerçekleştirmenizi öneririz. Tekrar kapatmadan önce buhar haznesinde hiç su kalmadığından emin olunuz.

- 6 Eğer cihazınız bir kireç toplayıcı (9*) ile donatılmışsa bu parçanın yıkanması gereklidir (bkz. "Kireç tortusu toplayıcı kirecinin çözülmesi" bölümü).
- 7 Kapağı yerleştiriniz ve sıkınız.

Kireç tortusu toplayıcı kirecinin çözülmesi *

- 1 Kireç tortusu toplayıcıyı musluk suyunun altına tutunuz.
- 2 Kireç tortusu artıkları giderilene kadar yıkayınız.

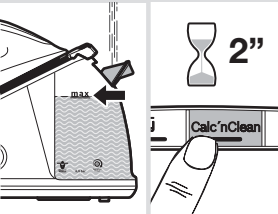
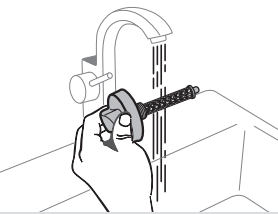

Ütünün kirecinin çözülmesi

- 1 Hazneye (10) musluk suyu doldurunuz.
- 2 Elektrik fişini (7) takınız ve cihazı açmak için düğmeye (2) basınız.
- 3 2 saniye süreyle kireç çözme düğmesine (3) basınız. Gösterge ışığı sürekli yanar hale gelecektir.

4 Gösterge lambasının (2) yanıp sönmesi durana ve lamba sürekli yanana kadar bekleyiniz. İki bip sesi duyulacaktır.

5 Ütudeki suyu boşaltmak için ütüyü boş bir lavabo üzerinde ve yatay pozisyonda tutunuz. Eğer cihazınız bir "Calc'nClean" kabına (18*) sahipse ütüyü onun üzerine yerleştiriniz.

Uyarı: Kabin sadece kireç çözme işlemi yapmak için kullanılmalıdır. Ütü yaparken, ütü için bir altlık olarak kullanılmaması gerekir.

6 2 saniye süreyle buhar bırakma düğmesine (15) basınız. Kireç çözme işlemi otomatik olarak yürütülür. Uyarı: Ütü tabanından dışarı kaynar su ve buhar çıkacak, haznedeki tortu ve/veya kalıntıları atmanız gerekecektir. İşlem süresince 5 saniyede bir, bir defa bip sesi duyulur.

7 Yaklaşık 3 dakika sonra ütü buhar bırakmayı durduracaktır. Uzun bir bip sesi duyulur, kireç çözme işlemi sona ermiştir. Cihaz otomatik olarak kapanır.

8 Ütü tabanını (17) temizlemek için sıcak haldeki ütüyü ıslak bir pamuklu kumaş üzerinde gezdirerek tüm kalıntıları gideriniz.

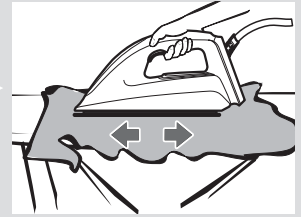
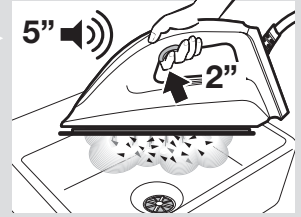
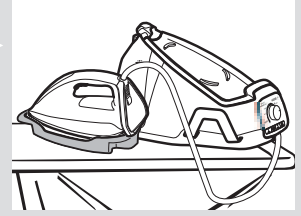
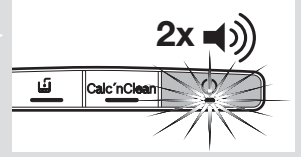

2. Cihazın temizlenmesi

Doğru bakım uygulamasının bir parçası olarak cihazınızı düzenli aralıklarla temizleyiniz.

Uyarı! Yanma riski!

- 1 Cihaz sadece hafif düzeyde kirlirse nemli bir pamuklu bezle siliniz ve sonra kurulaştırınız.
- 2 Eğer bez sentetikse ütü tabanının yüksek ısısı nedeniyle eriyebilir. Buhar ayarını kapatınız ve hemen ardından kalınca katlanmış, nemli ve pamuklu bir bezle olası artıkları temizleyiniz.
- 3 Ütü tabanının düz kalmasını sağlamak için metal cisimlerle temas etmesini engellemelisiniz. Ütü tabanı için kesinlikle bulaşık süngeri veya kimyasallar kullanmayınız.





Cihazın saklanması

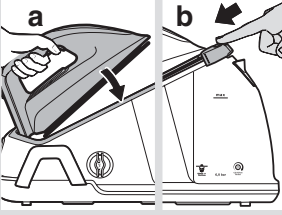

- 1 Cihaz fişini prizden çekiniz ve cihazın soğumasını bekleyiniz. Su haznesini (10) boşaltınız.
- 2 Ütüyü buhar istasyonunda yukarı pozisyonda yerleştirme yüzeyine (13) yerleştiriniz. Buhar istasyonunuz eğer ütü kilit sistemiyle (14*) donatılmışsa ütüyü burada sabitleyiniz. Önce arka kısmını sokunuz ve sonra kilit sistemini ütüye doğru sürerek ucunu bloke ediniz.
- 3 Buhar hortumunu (6) ve elektrik kablosunu (7) saklama tutucusunda saklayınız (8).



Sorun Giderme

Sorun	Olası sebepler	Çözüm
Ütü devreye sokulduğunda duman çıkarmaya başlayacaktır.	<ol style="list-style-type: none">1. İlk kullanım esnasında: Cihaz üzerindeki belirli bileşenler fabrikada hafifçe yağlanmış ve bu nedenle cihaz ilk ısıtmada küçük bir miktar duman üretebilir.2. Takip eden kullanımda: Ütü tabanı kirlenmiş olabilir.	<ol style="list-style-type: none">1. Bu durum normaldir ve kısa bir süre sonra duracaktır.2. Ütü tabanını bu kılavuzda yer alan talimatlara uygun bir şekilde temizleyiniz.
Ütü tabanında bulunan deliklerden su akacaktır.	<ol style="list-style-type: none">1. Buhar ilk kez kullanıldığından veya uzun süre kullanılmadığından borulardaki su yoğuşmaktadır.	<ol style="list-style-type: none">1. Ütüyü, ütüleme alanının uzağına doğrultunuz ve buhar çıkışı durana kadar buhar bırakma düğmesine basınız.

Sorun	Olası sebepler	Çözüm
Ütü tabanından kir çıkacaktır.	<ol style="list-style-type: none"> 1. Buhar haznesinde ve ütüde kireç tortuları veya minerallerden kaynaklanan birikintiler var. 2. Kimyasal ürünler veya katı maddeleri kullanılmıştır. 	<ol style="list-style-type: none"> 1. Bir temizleme döngüsü yürütünüz (bkz. "Kireç çözme işlemi" bölümü). 2. Suyu kesinlikle başka ürünler katmayınız (bkz. "Su haznesinin doldurulması" bölümü). Ütü tabanını nemli bir bezle temizleyiniz.
"Calc'nClean" gösterge ışığı (3) sönmüyor.	<ol style="list-style-type: none"> 1. Ütü kireç çözme işlemi tamamlanmadan durdurulmuştur. 	<ol style="list-style-type: none"> 1. Ütü kireç çözme işlemi yeniden başlatınız ve sonuna kadar bekleyiniz.
Ütülenen kıyafet kararıyor ve/veya ütü tabanına yapışıyor.	<ol style="list-style-type: none"> 1. Seçilen ısı çok yüksek ve bu nedenle kıyafete hasar veriyor. 	<ol style="list-style-type: none"> 1. Ütülenmekte olan malzemeye uygun bir ısı seçiniz ve ütü tabanını nemli bir bezle temizleyiniz.
Cihazdan pompalama sesi geliyor.	<ol style="list-style-type: none"> 1. Buhar haznesine su pompalanıyor. 2. Ses kesilmiyor. 	<ol style="list-style-type: none"> 1. Bu normaldir. 2. Ses kesilmezse buhar istasyonunu kullanmayınız ve yetkili teknik servis merkezi ile irtibata geçiniz.
Ütüleme esnasında basınç kaybı oluyor.	<ol style="list-style-type: none"> 1. Buhar bırakma düğmesi çok uzun bir süre boyunca etkin tutulmuş, yani düğmeye çok fazla basılmış. 	<ol style="list-style-type: none"> 1. Buhar bırakma düğmesini aralıklı olarak kullanınız.
Ütüleme sırasında kıyafet üzerinde su lekeleri beliriyor.	<ol style="list-style-type: none"> 1. Buharın ütü masası üzerinde yoğunlaşmasından kaynaklanabilir. 	<ol style="list-style-type: none"> 1. Ütü masasının kumaş kılıfını kurulaınız ve su damlalarını kurutmak için onları ütöleyiniz.
Kullanım sırasında hortum ısınıyor.	<ol style="list-style-type: none"> 1. Bu normaldir. Buharlı ütüleme sırasında hortumdan buhar geçişi olmasından kaynaklanır. 	<ol style="list-style-type: none"> 1. Hortumu karşı tarafta tutunuz, böylece ütüleme sırasında hortuma temas etmezsiniz.
Buhar haznesinden su sızıyor.	<ol style="list-style-type: none"> 1. Buhar haznesi kapağı (9) gevşek. 	<ol style="list-style-type: none"> 1. Kapağı sıkınız

Yukarıdaki ipuçları sorunu gidermiyorsa müşteri hizmetlerimiz ile iletişime geçiniz.

Bu el kitabını Bosch'un yerel ana sayfalarından indirebilirsiniz.

Ogólne instrukcje dotyczące bezpieczeństwa

- ❑ Podczas użytkowania, odkamieniania i płukania otwór podgrzewacza wody jest pod ciśnieniem i nie wolno go otwierać.
- ❑ Nie pozostawiaj żelazka bez nadzoru podczas gdy jest ona podłączona do sieci.
- ❑ Przed napełnieniem urządzenia wodą oraz przed wylaniem wody po użyciu należy wyjąć wtyczkę z gniazdka.
- ❑ Urządzenie należy ustawić i użytkować na stabilnej powierzchni.
- ❑ Jeśli stoi ono na podpórce, powinna ona również stać na stabilnej powierzchni.
- ❑ Nie używaj żelazka jeśli upadło, ma widoczne oznaki uszkodzeń lub jeśli przecieka. W takim wypadku przed ponownym użyciem powinno zostać poddane kontroli w autoryzowanym serwisie technicznym.
- ❑ Aby uniknąć niebezpiecznych sytuacji, wszelkie wymagane prace i naprawy urządzenia np. wymiana uszkodzonego przewodu zasilającego, muszą być wykonane przez wykwalifikowanego pracownika Autoryzowanego centrum serwisowego.
- ❑ Urządzenie może być użytkowane przez dzieci w wieku od 8 lat oraz przez osoby o ograniczonych zdolnościach fizycznych, sensorycznych oraz umysłowych lub nie posiadające odpowiedniej wiedzy i doświadczenia, jeśli będą nadzorowane lub jeśli zostały wcześniej odpowiednio poinstruowane na temat sposobu korzystania z urządzenia w bezpieczny sposób i zrozumiały ryzyko z tym związane. Nie należy pozwolić dzieciom na zabawę urządzeniem. Czyszczenie i konserwacja realizowane przez użytkownika nie powinny być wykonywane przez dzieci bez zapewnienia odpowiedniego nadzoru.
- ❑ Pamiętać, aby w fazie rozgrzewania lub stygnięcia, żelazko i przewód zasilający znajdowały się poza zasięgiem dzieci w wieku poniżej 8 lat.
- ❑ To urządzenie jest przeznaczone wyłącznie do użytku domowego, na wysokości nieprzekraczającej 2000 m nad poziomem morza.
- ❑  **UWAGA. Gorąca powierzchnia.** Powierzchnia może się nagrzewać podczas korzystania z urządzenia.

Ważne

- Prosimy o dokładne przeczytanie instrukcji obsługi urządzenia i przechowywanie jej w bezpiecznym miejscu, aby móc z niej skorzystać w razie potrzeby.
- Urządzenie zostało zaprojektowane wyłącznie do normalnego użytku domowego.
- Niniejsze urządzenie zostało zaprojektowane wyłącznie do użytku domowego, w związku z czym wykluczone jest przemysłowe jego wykorzystanie.
- Używaj tego urządzenia wyłącznie do celów, do jakich jest przeznaczone, to jest do prasowania. Jakikolwiek inne użycie uznawane jest za nieprawidłowe, i w związku z tym za niebezpieczne. Producent nie ponosi odpowiedzialności za szkody powstałe na skutek nieodpowiedniego lub nieprawidłowego użycia.
- Przed podłączeniem urządzenia do sieci elektrycznej, upewnij się, że napięcie sieci odpowiada napięciu wskazanemu na tabliczce znamionowej.

- Urządzenie powinno zostać podłączone do gniazdka z uziemieniem. Jeśli używasz przedłużacza, upewnij się, że dysponujesz gniazdkiem dwubiegunowym 16 A z uziemieniem.
- Nie podstawiaj urządzenia pod kran, aby napełnić zbiornik wodą.
- Nie odłączaj urządzenia z sieci pociągając za kabel.
- Nie zanurzaj żelazka lub generatora pary w wodzie ani żadnym innym płynie.
- Nie pozostawiaj urządzenia w miejscu wystawionym na działanie czynników atmosferycznych (deszcz, słońce, szron, itp.)
- Podczas pracy urządzenie osiąga wysokie temperatury i generuje parę, co może być przyczyną oparzeń w przypadku niewłaściwego użycia.
- Uważaj by kabel nie dotykał podstawy żelazka kiedy jest ono rozgrzane.

Ekologiczna utylizacja



To urządzenie jest oznaczone zgodnie z Dyrektywą Europejską 2012/19/UE oraz polską Ustawą z dnia 11 września 2015 r. „O zużytych sprzętach elektrycznym i elektronicznym” (Dz.U. z dn. 23.10.2015 poz. 11688) symbolem przekreślonego kontenera na odpady.

Takie oznakowanie informuje, że sprzęt ten, po okresie jego użytkowania nie może być umieszczany łącznie z innymi odpadami pochodzącymi z gospodarstwa domowego.

Użytkownik jest zobowiązany do oddania go prowadzącym zbieranie zużytego sprzętu elektrycznego i elektronicznego. Prowadzący zbieranie, w tym lokalne punkty zbiórki, sklepy oraz gminne jednostki, tworzą odpowiedni system umożliwiający oddanie tego sprzętu.

Właściwe postępowanie ze zużytym sprzętem elektrycznym i elektronicznym przyczynia się do uniknięcia szkodliwych dla zdrowia ludzi i środowiska naturalnego konsekwencji, wynikających z obecności składników niebezpiecznych oraz niewłaściwego składowania i przetwarzania takiego sprzętu.

Opis



1. Wybór programów
2. Przycisk Wł./Wył. z kontrolką
3. „Calc'nClean” przycisk usuwania osadu z kontrolką
4. Przycisk pustego zbiornika z kontrolką
5. Przycisk trybu energooszczędnego „Eco” z kontrolką
6. Przewód pary
7. Kabel zasilający
8. Uchwyt do przechowywania przewodu pary i kabla zasilającego
9. Pokrywka podgrzewacza / filtr odkamieniający „Calc'nClean” *
10. Zbiornik na wodę
11. Wskaźnik poziomu maksymalnego napełnienia
12. Pokrywka wlewu
13. Podstawa żelazka
14. Układ blokady żelazka „SecureLock” *
15. Przycisk uwalniania pary
16. Kontrolka pracy żelazka
17. Stopa żelazka
18. Zbiornik „Calc'nClean”

Wstęp



Doskonale wyprasowany materiał w kilka chwil dzięki funkcji VarioComfort.

Korzystaj z zalet system, który jest łatwy w użyciu i gwarantuje szybkie efekty. Niezależnie od rodzaju materiału (wełna, bawełna, len, czy materiały delikatne), każdy program jest odpowiednio dostosowany do właściwości materiału.

Dzięki temu rozwiązaniu każdy materiał staje się gładki w ciągu kilku chwil! Programy prasowania są także łatwe do regulowania, a korzystanie z urządzenia jest całkowicie intuicyjne.



1. Napełnianie zbiornika wody

To urządzenie jest przystosowane do używania zwykłej wody z kranu.

Ważne: Nie stosować żadnych dodatkowych środków! Dolewanie innych płynów, takich jak perfumy, ocet, krochmal, woda uzyskana w wyniku skraplania w suszarkach bębnowych, systemach klimatyzacyjnych lub podobnych urządzeniach, albo dodawanie środków chemicznych, spowoduje uszkodzenie urządzenia. Wszelkie uszkodzenia spowodowane zastosowaniem jednego z wyżej wymienionych produktów nie podlegają reklamacji z tytułu gwarancji!

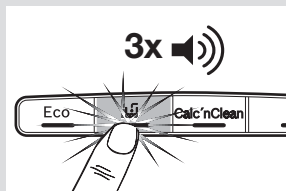
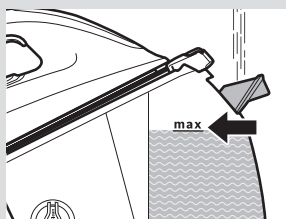

- 1 Otworzyć wlew (12).
- 2 Napełnić zbiornik (10) wodą. **Nigdy nie napełniać zbiornik powyżej znaku „max” maksymalnego napełnienia (11)!**
- 3 Zamknąć wlew.

Uzupełnić płyn w zbiorniku wody, jeżeli zapali się kontrolka (4). Będzie można usłyszeć trzy sygnały dźwiękowe.

Ważne: Po uzupełnieniu wcisnąć przycisk (4).

Wskazówka: W celu wydłużenia optymalnego działania funkcji pary, można mieszać wodę bieżącą i destylowaną w proporcji 1:1. Jeżeli dostępna w okolicy woda bieżąca jest bardzo twarda, należy ją mieszać z wodą destylowaną w proporcji 1:2.

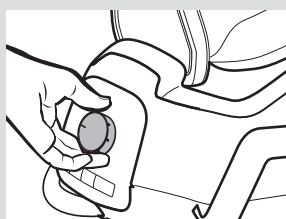
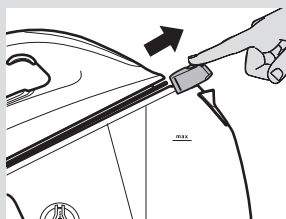

2. Podgrzewanie

- 1 Jeżeli stacja pary jest wyposażoną w blokadę żelazka (14*), zwolnić żelazko za pomocą przycisku.
- 2 Rozwinąć przewód doprowadzający parę (6) oraz kabel zasilający (7). Podłączyć kabel zasilający do uzziemionego gniazda.
- 3 Obrócić pokrętkę programatora (1), aby wybrać rodzaj materiału do prasowania.
- 4 Włączyć urządzenie za pomocą przycisku (2). Kontrolki (2, 16) zaczną migać informując, że urządzenie rozgrzewa się.

- 5 Kiedy żelazko jest gotowe do użycia, kontrolki (2, 16) będą się stale palić. Będzie słycać dwa sygnały dźwiękowe.

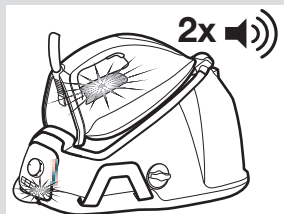

3. Programy prasowania

- 1 Obrócić pokrętko programatora (1), aby wybrać rodzaj materiału do prasowania.

Temperatura	Odpowiednie dla
Lingerie ●	materiały syntetyczne-bielizna
Wool ●●	jedwab - wełna
Shirt ●●●	bawełna
Lnu max	lnu
i-Temp	wszystkie rodzaje materiałów, które można prasować
Hygiene*	
AntiShine*	tkanin ciemnych i delikatnych. Zmniejsza ryzyko wystąpienia błyszczących śladów.

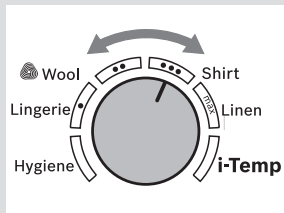

Program prasowania wełny został zatwierdzony przez The Woolmark Company w zakresie prasowania tkanin z czystej wełny z zastrzeżeniem prasowania tych produktów zgodnie z instrukcjami na etykiecie producenta żelazka. R1503

- 2 Poczeekać, aż kontrolki (2, 16) zapalą się na stałe. Będzie słycać dwa sygnały dźwiękowe.

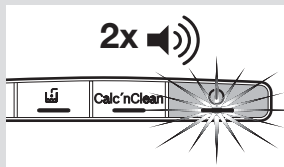

Program "i-Temp"

W przypadku wybrania tego programu, ustawiana jest temperatura i ilość pary odpowiednie do prasowania tkanin dowolnego rodzaju (symbole).

Program "i-Temp" zapobiega uszkodzeniu ubrania spowodowanemu wyborem niewłaściwej temperatury. Program "i-Temp" nie ma zastosowania do tkanin, których nie można prasować (symbol). Prosimy sprawdzić szczególnie zalecenia dotyczące prasowania na metce przy ubraniu lub wypróbować żelazko na części tkaniny niewidocznej podczas noszenia.

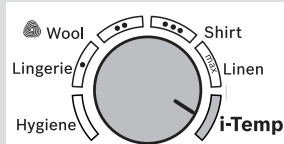

Program „Hygiene”

Program jest odpowiedni dla wszystkich rodzajów tkanin i jest niezwykle skuteczny zarówno przy grubych, jak i delikatnych materiałach. Unikalne połączenie temperatury i częstotliwości uwalniania pary daje w efekcie znakomite wyniki dezynfekcji, bez konieczności stosowania jakichkolwiek dodatków chemicznych.

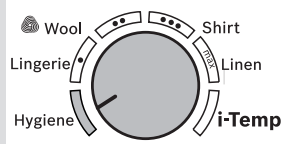

* W zależności od modelu

- 1 Umieścić żelazko na ubraniu lub tkaninie, którą chcemy zdezynfekować.
- 2 Wcisnąć przycisk uwalniania pary (15) w celu uwolnienia dużego strumienia. Powoli prasować całe ubranie, aby wzmocnić końcowy rezultat.

Uwaga: Ustawienie oszczędzania energii „Eco” nie może być aktywowane, gdy wybrano program „Hygiene”.

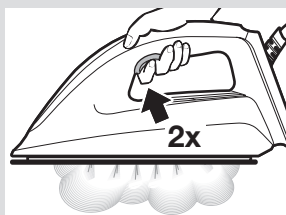
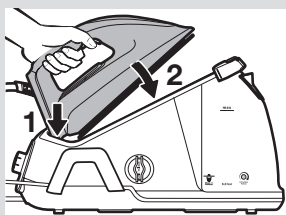
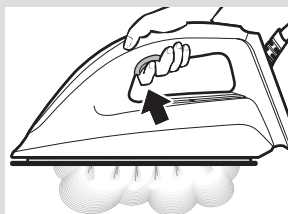

4. Prasowanie

- 1 Wcisnąć przycisk uwalniania pary (15) w celu prasowania z wykorzystaniem pary.

Ważne: Podczas ustawiania żelazka na podkładce sprawdzić, czy tylna część górnej części panelu sterowania jest ustawiona w pozycji pokazanej na rysunku.

Wskazówka: w celu uzyskania lepszych wyników prasowania, ostatnie ruchy żelazkiem przy prasowaniu należy wykonać bez używania przycisku pary (15), aby umożliwić wysuszenie odzieży.



Funkcja „PulseSteam”

To urządzenie posiada specjalną funkcję umożliwiającą rozwiązanie problemu trudnych do wyprasowania zagnieceń.

- 1 Wcisnąć przycisk uwalniania pary (15) dwukrotnie w krótkich odstępach czasu (**dwa razy**). Zostaną uwolnione mocne strumienie pary.



Pionowy strumień pary

Można go używać do usuwania zagnieceń z ubrań wiszących na wieszakach, z zawieszonych zasłon itp.

- 1 Wybrać ustawienie „max” przekręcając pokrętko (1).
- 2 Trzymać żelazko w pozycji pionowej w odległości około 15 cm od ubrania, na które ma być rozpylana woda.
- 3 Kilkakrotnie nacisnąć przycisk wyrzutu pary (15), w co najmniej 5-sekundowych odstępach czasu między naciśnięciami.

Ostrzeżenie: nigdy nie kierować dyszy pary na osoby lub zwierzęta oraz nie prasować ubrań noszonych przez osoby.

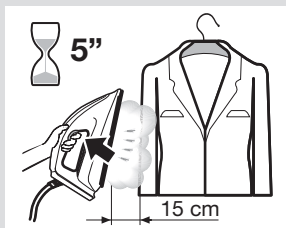



5. Oszczędzanie energii

W przypadku wyboru trybu oszczędnego, można oszczędzać energię i osiągnąć dobre rezultaty podczas prasowania większości rodzajów ubrań.

- 1 Nacisnąć przycisk oszczędzania energii „Eco”(5). Zapali się kontrolka.
- 2 Aby przywrócić standardowe zużycie energii, należy ponownie wcisnąć przycisk „Eco”. Zwykłe ustawienie zużycia energii jest zalecane tylko przy prasowaniu grubych i mocno pogniecionych tkanin.

Wskazówki, które pomogą oszczędzić energię:

- W przypadku używania suszarki bębnowej przed prasowaniem, zalecane jest włączenie w suszarce programu „suszenie przed prasowaniem” - „iron dry”.
- Należy starać się prasować tkaniny, gdy są jeszcze wilgotne i obniżyć ustawienie pary w żelazku. Para będzie wydzielać się z wilgotnej tkaniny, a nie z żelazka.

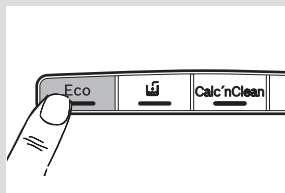

6. Funkcja wyłączenia automatycznego - Auto switch off

Dla własnego bezpieczeństwa oraz w celu oszczędzania energii, urządzenie wyłącza się automatycznie po upływie 8 minut nieaktywności.

Będzie słychać trzy sygnały dźwiękowe, a kontrolki (2,3,4,5) zaczną migać.

- 1 Aby ponownie włączyć stację pary, należy znów nacisnąć przycisk uwalniania pary (15).

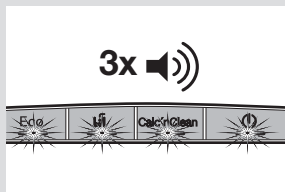

Czyszczenie i konserwacja



1. Usuwanie osadu

Ważne: Aby zachować urządzenie w dobrym stanie przez długi czas, należy usuwać kamień po pewnym okresie użytkowania. Kontrolka „Calc’nClean” (3) będzie migać oraz będzie słychać 3 sygnały dźwiękowe wskazując na konieczność usunięcia kamienia. Można kontynuować prasowanie, ale przed rozpoczęciem, gdy urządzenie jest zimne, należy usunąć osad z kamienia.

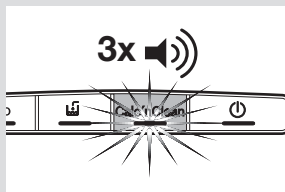

Usuwanie kamienia z podgrzewacza

- 1 Sprawdzić, czy urządzenie ostygło i czy jest odłączone od źródła zasilania.
- 2 Opróżnić zbiornik.
- 3 Wyjąć żelazko z podstawki (13).
- 4 Odkręcić i zdjąć pokrywę podgrzewacza (9). Opróżnić całkowicie podgrzewacz.

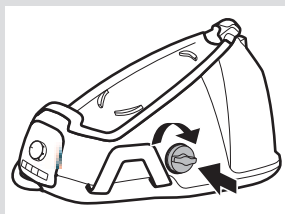
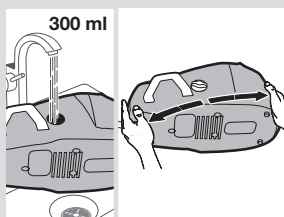
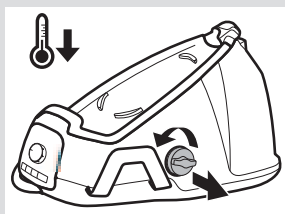

- 5 Wlać do zbiornika 300 ml wody z kranu. Zamknąć **zbiornik** i potrząsnąć przez kilka chwil. Następnie całkowicie go opróżnić.

Ważne: Aby uzyskać najlepsze wyniki, należy operację tę wykonać dwukrotnie. Przed ponownym zamknięciem, należy upewnić się, że w podgrzewaczu nie pozostała woda.

- 6 Jeżeli urządzenie wyposażone jest w filtr odkamieniający osady (9*), należy go umyć (patrz: rozdział „Oczyszczanie filtra odkamieniającego”).
- 7 Wymienić i dokręcić nakrętkę.

Oczyszczanie filtra odkamieniającego *

- 1 Umieścić filtr odkamieniający pod kranem.
- 2 Spłukiwać, aż do całkowitego usunięcia osadu.

Usuwanie kamienia z żelazka

- 1 Wlać do zbiornika (10) wodę z kranu.
- 2 Umieścić wtyk kabla w gnieździe zasilania (7) i wcisnąć przycisk (2), aby włączyć urządzenie.
- 3 Przytrzymać przycisk odkamieniania (3) przez 2 sekundy. Kontrolka przycisku będzie się palić ciągłym światłem.

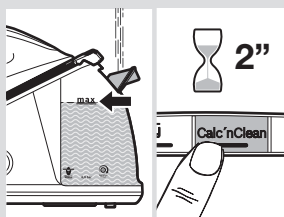

4 Poczekać, aż kontrolki (2,) zapalą się na stałe. Będzie słycać dwa sygnały dźwiękowe.

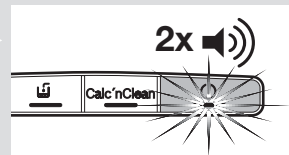

5 Przytrzymać żelazko w pozycji horyzontalnej nad pustym zlewem, aby zebrać wodę. Jeżeli urządzenie jest wyposażone w zbiornik typu „Calc'nClean” (18*) umieścić na nim żelazko.

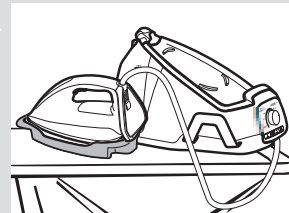

Ostrzeżenie: zbiornik służy tylko do przewodzenia odkamieniania. Nie należy go używać jako podstawki dla żelazka podczas prasowania.

6 Przytrzymać przycisk odkamieniania (15) przez 2 sekundy. Proces odkamieniania uruchamiany jest automatycznie. Ostrzeżenie: Wrząca woda i para będą wydobywały się na zewnątrz, wypłukując kamień oraz inne znajdujące się wewnątrz osady. Podczas oczyszczania, będzie słycać sygnał dźwiękowy co 5 sekund.

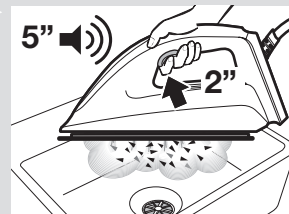

7 Po upływie ok. 3 minut, żelazko wypuszczać parę. Będzie słycać długi sygnał dźwiękowy informujący o zakończeniu procesu usuwania kamienia. Urządzenie wyłączy się automatycznie.

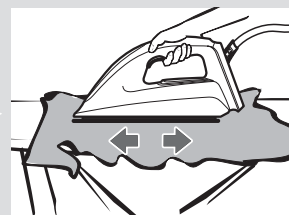

8 Aby oczyścić stopę żelazka (17), należy natychmiast zetrzeć wszelkie osady, przesuwając gorące żelazko po mokrej bawełnianej szmatce.

2. Czyszczenie urządzenia

W celu zapewnienia odpowiedniego działania, należy je regularnie czyścić.

Ostrzeżenie! Ryzyko poparzenia!

- 1 Jeżeli urządzenie jest tylko delikatnie zabrudzone, wystarczy wytrzeć je wilgotną szmatką i osuszyć.
- 2 Jeżeli szmatka jest z włókien syntetycznych może się stopić, jeżeli żelazko będzie nagrzane. Wyłączyć opcje pary i usunąć wszelkie pozostałości złożone kilkakrotnie wilgotnej szmatki bawełnianej.
- 3 Aby powierzchnia stopy pozostała gładka, nie należy dopuszczać do jej zetknięcia z ostrymi, metalowymi przedmiotami. Do czyszczenia stopy żelazka nigdy nie używać szorstkiej gąbki ani środków chemicznych.





Przechowywanie urządzenia

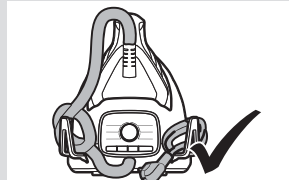
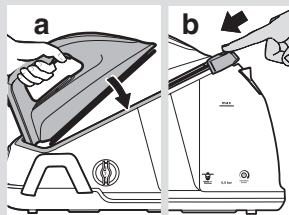

- 1 Odłączyć urządzenie od źródła zasilania i odczekać, aż się schłodzi. (10) Opróżnić zbiorniczek na wodę.
- 2 Umieścić żelazko na stacji pary na podstawie w pozycji stojącej (13).
Jeżeli stacja pary jest wyposażona w system blokady żelazka (14*), zablokować urządzenie. Umieścić stopę i zablokować końcówkę na żelazku.
- 3 Przechowywać przewód doprowadzający parę (6) oraz kabel zasilający (7) na uchwycie (8).



Rozwiązywanie problemów

Problem	Możliwe przyczyny	Rozwiązanie
Po włączeniu żelazko zaczyna się dymić.	<ol style="list-style-type: none"> 1. Podczas pierwszego użycia: niektóre elementy urządzenia są w fabryce delikatnie pokrywane smarem i dlatego przy pierwszym rozgrzewaniu żelazko może wydzielać trochę dymu. 2. Podczas kolejnych użyć: stopa żelazka może być zabrudzona. 	<ol style="list-style-type: none"> 1. Jest to zjawisko normalne i zniknie po krótkiej chwili. 2. Wyczyścić stopę żelazka zgodnie ze wskazówkami zamieszczonymi w niniejszej instrukcji obsługi.
Przez otwory w stopie wydobywa się woda.	<ol style="list-style-type: none"> 1. Woda skrapla się w rurach, gdyż funkcja pary jest używana po raz pierwszy lub nie była używana przez dłuższy czas. 	<ol style="list-style-type: none"> 1. Odsunąć żelazko od strefy prasowania i nacisnąć przycisk uwalniania pary do czasu, aż wytworzy się para.

Problem	Możliwe przyczyny	Rozwiązanie
Ze stopy żelazka wydobywa się brud.	<ol style="list-style-type: none"> 1. Wnętrze zbiornika pary jest pokryte kamieniem lub osadami mineralnymi. 2. Zostały użyte środki chemiczne lub inne dodatki. 	<ol style="list-style-type: none"> 1. Przeprowadzić cykl czyszczenia (patrz: rozdział „Usuwanie osadu”). 2. Nigdy nie dodawać produktów do wody (patrz rozdział: „Napełnianie zbiornika wody”. Oczyszczyć stopę żelazka wilgotną szmatką.
Kontrolka „Calc’nClean” (3) nie gaśnie.	<ol style="list-style-type: none"> 1. Proces usuwania kamienia został wstrzymany przed zakończeniem. 	<ol style="list-style-type: none"> 1. Restartować i zakończyć proces usuwania kamienia.
Prasowana garderoba zmienia kolor na ciemny i/ lub przywiera do podstawy.	<ol style="list-style-type: none"> 1. Ustawiona jest zbyt wysoka temperatura dla danej rzeczy. 	<ol style="list-style-type: none"> 1. Ustawić temperaturę odpowiednią dla prasowanego materiały i oczyścić podstawę wilgotną szmatką.
Urządzenie wydaje odgłos pompowania.	<ol style="list-style-type: none"> 1. Do zbiornika pary jest pompowana woda. 2. Dźwięk nie ustaje. 	<ol style="list-style-type: none"> 1. Jest to zjawisko normalne. 2. Jeżeli sygnał dźwiękowy nie ustaje, nie korzystać ze stacji pary i skontaktować się serwisem technicznym.
Spadek ciśnienia pary podczas prasowania.	<ol style="list-style-type: none"> 1. Przycisk uwalniania pary był zbyt długo włączony, co oznacza, że był zbyt często używany. 	<ol style="list-style-type: none"> 1. Przycisk uwalniania pary należy wciskać z zachowaniem odstępów czasu.
Podczas prasowania na ubraniu pojawiają się plamy z wody.	<ol style="list-style-type: none"> 1. Powodem może być para zgromadzona na desce do prasowania. 	<ol style="list-style-type: none"> 1. Przetrzeć osłonę deski do prasowania z materiału i wysuszyć krople wody żelazkiem.
Przewód pary rozgrzewa się w trakcie używania żelazka.	<ol style="list-style-type: none"> 1. Jest to zjawisko normalne. Spowodowane jest to przechodzeniem pary przez wąż podczas prasowania z opcją pary. 	<ol style="list-style-type: none"> 1. Umieścić wąż po przeciwnej stronie, aby nie dotykać go podczas prasowania.
Wyciek wody z podgrzewacza.	<ol style="list-style-type: none"> 1. Luźna pokrywka podgrzewacza (9). 	<ol style="list-style-type: none"> 1. Dokręcić pokrywkę

Jeżeli nie wyeliminuje to problemu, należy skontaktować się z serwisem.

Ten podręcznik można pobrać z lokalnej strony internetowej firmy Bosch.

Общие инструкции по безопасности

- ❑ Во время использования отверстие для удаления накипи или слива воды парогенератора находится под давлением и открывать его нельзя.
- ❑ Не оставляйте утюг без присмотра, пока он включен в сеть.
- ❑ Перед тем, как наполнить прибор водой или вылить остатки воды после его использования, вытащите штепсельную вилку из розетки.
- ❑ Прибор должен использоваться и помещаться на устойчивой поверхности.
- ❑ При помещении прибора на его подставку убедитесь, что поверхность, на которой находится подставка, устойчива.
- ❑ Не пользуйтесь утюгом, если он упал, если на нем видны явные следы повреждения или если он пропускает воду. Перед возобновлением использования прибора его необходимо будет проверить в авторизованном центре технического обслуживания.
- ❑ Шнур питания этого прибора не должен заменяться пользователем. Если шнур питания поврежден или нуждается в замене, это должно делаться только в авторизованном центре технического обслуживания.
- ❑ Данный прибор может использоваться детьми старше 8 лет и лицами с ограниченными физическими, сенсорными и умственными способностями либо лицами, не имеющими соответствующего опыта и знаний, при условии получения ими предварительного инструктажа о безопасной эксплуатации прибора и понимания связанной с его использованием опасности или под присмотром ответственных лиц. Не разрешайте детям играть с электроприбором. Не допускается проведение очистки и операций по уходу за прибором детьми без присмотра взрослых.
- ❑ Утюг и шнур должны находиться в местах, недоступных для детей младше 8 лет, когда прибор включен в розетку или остывает после использования.
- ❑ Данный прибор предназначен исключительно для бытового использования на высоте до 2000 м над уровнем моря.
- ❑  **ОСТОРОЖНО. Горячая поверхность.** В процессе использования поверхность может нагреваться.

Важно

- Внимательно прочитайте руководство по эксплуатации прибора и сохраните его для использования в будущем.
- Данный прибор предназначен исключительно для стандартного бытового использования в домашних условиях.
- Этот прибор должен использоваться только в целях, в которых он был разработан, иными словами, только как утюг. Любая другая форма использования прибора будет считаться неправильной и, следовательно, опасной. Производитель не будет нести ответственность за любой ущерб, вызванный неправильным или ненадлежащим использованием прибора.

- Перед включением прибора в сеть убедитесь, что напряжение в сети соответствует значению, указанному на табличке с техническими характеристиками прибора.
- Этот прибор должен включаться в заземленную розетку. При использовании удлинителя убедитесь, что он снабжен биполярной розеткой 16 А с заземлением.
- Прибор никогда не должен помещаться под водопроводный кран для его наполнения водой.
- Вилка прибора не должна выдергиваться из розетки рывком шнура питания.
- Никогда не погружайте утюг или паровой резервуар в воду или любую иную жидкость.
- Не оставляйте прибор под воздействием погодных условий (дождя, солнечных лучей, мороза и т. д.).
- Этот прибор во время работы нагревается до высокой температуры и генерирует пар, что может вызвать ожоги при неправильной эксплуатации прибора.
- Следите, чтобы шнур не соприкасался с подошвой еще горячего утюга.

Советы по утилизации

Продукция нашей фирмы поставляется в оптимизированной упаковке. Упаковка произведена из незагрязняющих окружающую среду материалов, которые подлежат утилизации в местной службе по утилизации отходов в качестве вторичного сырья. Информацию об утилизации отработанных электроприборов вы можете получить в местной администрации.



Данный прибор маркирован в соответствии с Директивой 2012/19/ЕС об отработавших электрических и электронных приборах (об отходах электрического и электронного оборудования — WEEE).

В ней определены основные правила сбора и утилизации отработавших электрических и электронных приборов на всей территории ЕС.

Описание



1. Переключатель программ
2. Выключатель питания со световым индикатором
3. Кнопка удаления накипи «Calc'nClean» со световым индикатором
4. Кнопка «Емкость для воды пуста» со световым индикатором
5. Кнопка энергосберегающего режима «Eco» со световым индикатором
6. Паровой шланг
7. Шнур питания
8. Держатель для хранения шнура питания и парового шланга
9. Крышка бака парогенератора / блок накопления накипи «Calc'nClean»*
10. Емкость для воды
11. Отметка максимального уровня наполнения
12. Крышка заливного отверстия
13. Подставка для утюга
14. Устройство фиксации утюга «SecureLock»*
15. Кнопка выпуска пара из подошвы
16. Световой индикатор утюга
17. Подошва утюга
18. Емкость «Calc'nClean»

Введение



Идеально выглаженная ткань – с утюгом VarioComfort.

Откройте для себя простой в использовании утюг, с которым Вы будете быстро достигать нужного результата глажения. Какой бы материал Вам ни приходилось гладить – шерсть, хлопок, лен или деликатные ткани, – соответствующая программа глажения идеально справится с поставленной задачей.

Ваша любимая одежда станет идеальной за считанные минуты! Программы глажения интуитивно понятны и легко настраиваются.

* В зависимости от модели



1. Наполнение емкости для воды

Данный прибор предназначен для использования с обычной водопроводной водой.

Важно: Не используйте добавки! Добавление других жидкостей, например отдушек, уксуса, крахмала, водяного конденсата из сушильных машин или систем кондиционирования воздуха, а также различных химических средств, приведет к повреждению прибора. Любое повреждение, вызванное использованием указанных выше средств, приводит к прекращению действия гарантии!

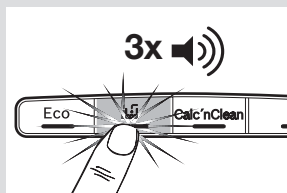
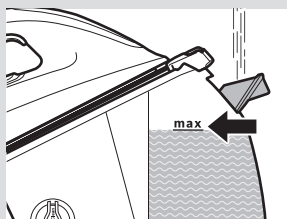

- 1 Откройте крышку заливного отверстия (12).
- 2 Наполните емкость для воды (10). **Никогда не наливайте воду выше отметки «max» (11), обозначающей максимальный уровень наполнения!**
- 3 Закройте крышку заливного отверстия.

Долейте воду в емкость для воды, после того как загорится световой индикатор (4). Вы услышите три звуковых сигнала.

Важно: После доливания воды нажмите кнопку (4).

Совет: Чтобы обеспечить длительную и эффективную работу системы подачи пара, Вы можете смешивать водопроводную воду с дистиллированной водой в соотношении 1:1. Если водопроводная вода в Вашем регионе очень жесткая, смешивайте ее с дистиллированной водой в соотношении 1:2.

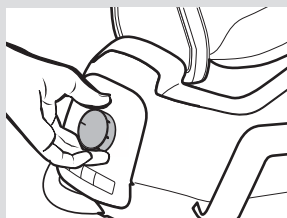
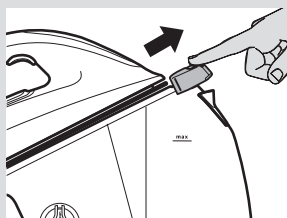

2. Нагревание

- 1 Если Ваша паровая станция оснащена устройством фиксации утюга (14*), высвободите утюг, нажав кнопку
- 2 Размотайте паровой шланг (6) и шнур питания (7). Подключите шнур питания к заземленной розетке.
- 3 Поворачивая переключатель программ (1), выберите тип ткани, которую предстоит гладить.
- 4 Нажмите кнопку (2), чтобы включить прибор. Световые индикаторы (2, 16) начнут мигать, обозначая процесс нагревания прибора.

- 5 Когда утюг будет готов к использованию, световые индикаторы (2, 16) загорятся постоянным светом. При этом Вы услышите два звуковых сигнала.

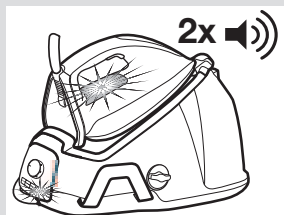

3. Программы глажения

- 1 Поворачивая переключатель программ (1), выберите тип ткани, которую предстоит гладить.

Температура	Ткани, которые можно гладить
Lingerie ●	синтетика – нижнее белье
Wool ●●	шелк – шерсть
Shirt ●●●	хлопок
Лен max	лен
i-Temp	Все ткани, которые можно гладить
Hygiene*	
AntiShine*	темных и деликатных тканей. Сокращает вероятность появления блестящих следов от утюга.

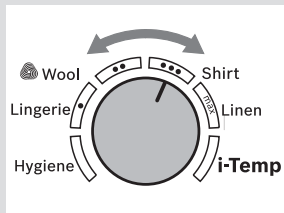

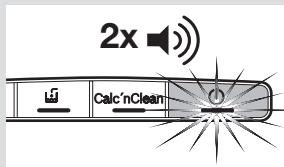

 Заложенная в данном утюге программа глажения шерсти одобрена компанией Woolmark для глажения изделий из чистой шерсти – при том условии, что глажение осуществляется согласно инструкциям, приведенным на ярлыке изделия, а также с учетом указаний производителя данного утюга. R1503

- 2 Подождите, пока световые индикаторы (2, 16) загорятся постоянным светом. При этом Вы услышите два звуковых сигнала.



Программа «i-Temp»

При выборе этой программы автоматически устанавливается оптимальная комбинация настроек температуры и подачи пара для всех типов тканей, которые можно гладить (символы .

Программа «i-Temp» позволяет избежать повреждения одежды из-за неверно выбранной температуры. Программа «i-Temp» не может использоваться с тканями, которые гладить нельзя (символ ). Обратитесь к рекомендациям, приведенным на ярлыке одежды, или попробуйте прогладить участок ткани, который не заметен во время носки.

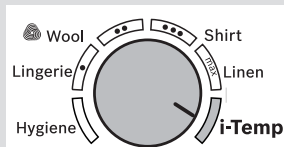

Программа «Hygiene»

Она подходит для использования со всеми видами ткани и демонстрирует необыкновенную эффективность при обработке изделий как из тонкой, так и из толстой ткани. Уникальное сочетание соответствующей температуры и интервала подачи пара обеспечивает дезинфицирующий эффект без использования химических добавок.

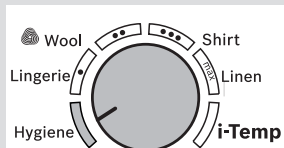

* В зависимости от модели

- 1 Поместите утюг на изделие или ткань, которую Вы хотите продезинфицировать.
- 2 Несколько раз нажмите кнопку выпуска пара из подошвы (15), чтобы подать мощные струи пара, обеспечивающие гигиеническую обработку изделия. Для достижения максимального эффекта медленно прогладьте все изделие.

Примечание: Энергосберегающий режим «Eco» активировать невозможно, когда выбрана программа «Hygiene».

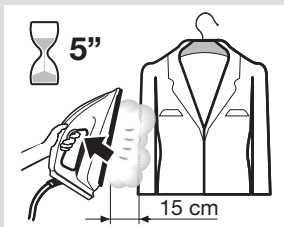
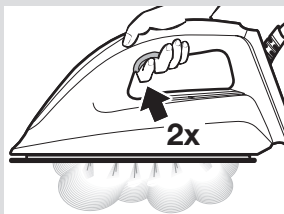
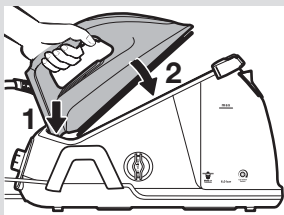
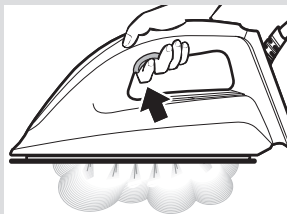

4. Глажение

- 1 Нажмите кнопку выпуска пара из подошвы (15) для глажения с паром.

Важно: Устанавливая утюг на подставку, сначала вставьте его заднюю часть в углубление, расположенное над панелью управления, как показано на рисунке.

Совет: Чтобы получить оптимальный результат и просушить изделие, перед окончанием глажения несколько раз проведите по ткани утюгом, не нажимая кнопку выпуска пара (15).



Функция «PulseSteam»

Данный прибор снабжен специальной функцией для разглаживания замятых складок.

- 1 Быстро нажмите кнопку выпуска пара из подошвы (15) дважды (двойное нажатие). Утюг выпустит мощные струи пара.



Вертикальный пар

Данную функцию можно использовать для разглаживания складок с висящей одежды, штор и т. д.

- 1 Повернув переключатель программ (1), выберите настройку «таx».
- 2 Держите утюг вертикально на расстоянии 15 см от изделия, которое нужно обработать паром.
- 3 Несколько раз нажмите кнопку выпуска пара из подошвы (15) – при этом интервал между нажатиями должен составлять не менее 5 секунд.

Внимание! Никогда не направляйте струю пара на надетую одежду, а также на людей или животных.



5. Энергосбережение

Выбрав энергосберегающий режим, Вы можете экономить электроэнергию и воду, получая удовлетворительный результат при глажении большинства изделий.

- 1 Нажмите кнопку энергосберегающего режима «Eco» (5). Загорится световой индикатор.
- 2 Чтобы вернуться в обычный режим расхода энергии, нажмите кнопку «Eco» еще раз. Рекомендуется использовать обычный режим расхода энергии для оптимального глажения толстой и сильно измятой ткани.

Советы по экономии электроэнергии:

- Если Вы сушите белье в сушильной машине, используйте программу, предназначенную для последующего глажения белья.
- Старайтесь гладить слегка влажные изделия, выбрав менее интенсивный режим подачи пара. При этом пар будет образовываться в самой ткани, а не в утюге.

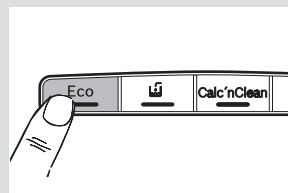

6. Автоматическое выключение

Для обеспечения Вашей безопасности и для экономии электроэнергии прибор автоматически выключается, если он не используется в течение 8 минут.

В этом случае Вы услышите три звуковых сигнала, а все световые индикаторы (2, 3, 4, 5) начнут мигать.

- 1 Чтобы снова включить паровую станцию, нажмите кнопку выпуска пара из подошвы (15).

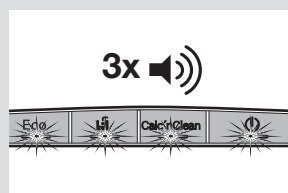

Очистка и уход



1. Процедура удаления накипи

Важно: Чтобы Ваш прибор долгое время оставался в надлежащем состоянии, следует регулярно выполнять процедуру удаления накипи. Мигание светового индикатора «Calc'nClean» (3) и 3 звуковых сигнала указывают на необходимость выполнения этой процедуры. Вы можете продолжать глажение, однако до следующего использования, когда прибор остынет, необходимо будет выполнить процедуру удаления накипи.

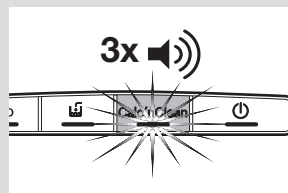

Удаление накипи из бака парогенератора

- 1 Обязательно убедитесь, что прибор остыл и отключен от электросети.
- 2 Слейте воду из емкости для воды.
- 3 Снимите утюг с подставки (13).
- 4 Откройте и снимите крышку бака парогенератора (9). Вылейте все содержимое бака парогенератора.

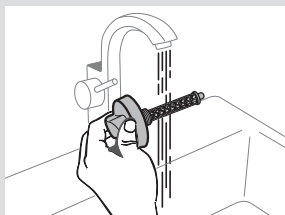
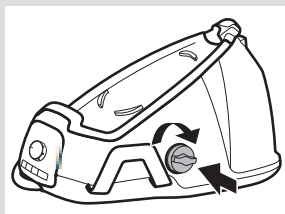
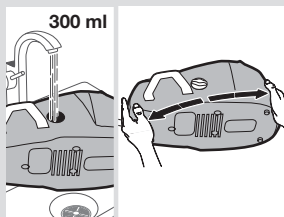
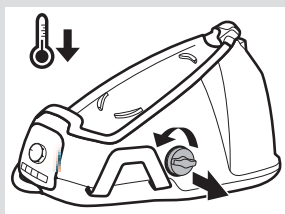

- 5 Залейте в бак парогенератора приблизительно 300 мл водопроводной воды. Закройте крышку бака парогенератора и потрясите корпус паровой станции в течение нескольких секунд. Затем вылейте все содержимое из бака парогенератора.

Важно: Для получения оптимального результата рекомендуется повторить эту процедуру дважды. Прежде чем закрывать бак парогенератора, убедитесь, что в нем нет остатков воды.

- 6 Если Ваш прибор оснащен блоком накопления накипи (9*), его следует промыть (дополнительная информация приведена в разделе «Удаление накипи из блока накопления накипи»).
- 7 Установите крышку и плотно закрутите ее.

Удаление накипи из блока накопления накипи*

- 1 Поместите блок накопления накипи под струю проточной воды.
- 2 Промойте его до полного удаления остатков накипи.

Удаление накипи из утюга

- 1 Наполните емкость для воды (10) водопроводной водой.
- 2 Подсоедините шнур питания (7) к розетке и нажмите кнопку (2), чтобы включить прибор.
- 3 Нажмите кнопку удаления накипи (3) и удерживайте ее в течение 2 секунд. Ее световой индикатор будет гореть постоянным светом.

- 4 Подождите, пока световой индикатор (2) перестанет мигать и загорится постоянным светом. Затем Вы услышите два звуковых сигнала.
- 5 Удерживайте утюг горизонтально над пустой раковиной: в нее будет выливаться вода. Если в комплект поставки Вашего прибора входит емкость «Calc'nClean» (18*), установите утюг на нее. **Внимание! Емкость следует использовать только в процессе удаления накипи. Не используйте емкость в качестве подставки для утюга во время глажения.**
- 6 Нажмите кнопку выпуска пара из подошвы (15) и удерживайте ее в течение 2 секунд. Процесс удаления накипи начнется автоматически. Внимание! Из подошвы польется кипяток и начнет выходить пар, удаляя скопившиеся внутри частицы накипи и/или отложений. Во время выполнения данной процедуры каждые 5 секунд будет слышен звуковой сигнал.
- 7 Приблизительно через 3 минуты утюг прекратит выделять пар. Вы услышите длинный звуковой сигнал, указывающий на завершение процедуры удаления накипи. Затем прибор автоматически выключится.
- 8 Чтобы очистить подошву утюга (17), проведите утюгом по мокрой хлопчатобумажной салфетке, не дожидаясь его остывания.

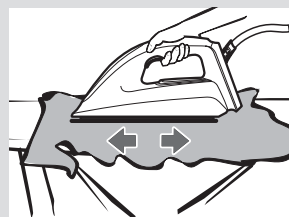
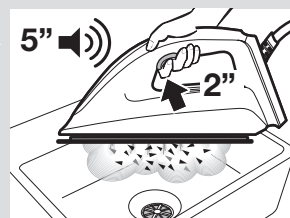
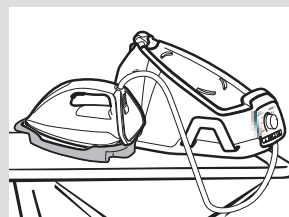
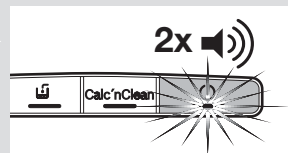

2. Чистка утюга

Регулярно чистите прибор для обеспечения его надлежащей функциональности.

Внимание! Опасность ожога!

- 1 Если прибор загрязнен лишь незначительно, протрите его влажной хлопчатобумажной тканью, а затем просушите его.
- 2 Если для этого воспользоваться салфеткой из синтетической ткани, она может расплавиться под воздействием высокой температуры подошвы. Если это произошло, отключите подачу пара и, не дожидаясь остывания утюга, счистите налипший материал влажной хлопчатобумажной тканью, сложенной в несколько слоев.
- 3 Чтобы сохранить гладкость подошвы утюга, следует избегать ее контакта с металлическими предметами. Ни в коем случае не используйте для очистки подошвы утюга жесткие губки для мытья посуды и химические вещества.

* В зависимости от модели



Хранение прибора

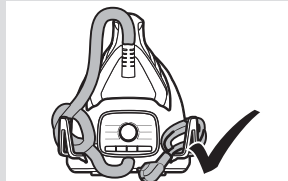
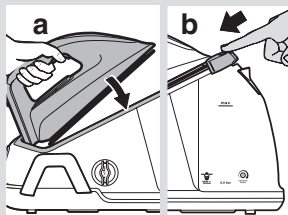

- 1 Отсоедините прибор от розетки и дайте ему остыть. Слейте воду из емкости для воды (10).
- 2 Установите утюг на подставку паровой станции (13). Если Ваша паровая станция оснащена устройством фиксации утюга (14*), закрепите утюг с его помощью. Сначала установите заднюю часть утюга в соответствующее углубление, а затем закрепите нос утюга, надвинув на него устройство фиксации.
- 3 Установите паровой шланг (6) и шнур питания (7) на предусмотренный для них держатель (8).



Устранение неполадок

Проблема	Возможные причины	Способ устранения
При включении из утюга выходит дым.	<ol style="list-style-type: none"> 1. При первом использовании: на заводе на некоторые детали прибора наносится немного смазки, которая при первом нагреве утюга может выделять небольшое количество дыма. 2. При последующем использовании: возможно, подошва утюга загрязнена. 	<ol style="list-style-type: none"> 1. Это совершенно нормальное явление, через несколько минут оно прекратится. 2. Очистите подошву утюга в соответствии с инструкциями по очистке, приведенными в данном руководстве.
Через отверстия в подошве утюга протекает вода.	<ol style="list-style-type: none"> 1. В трубках образовывается водный конденсат, поскольку подача пара используется впервые или после продолжительного перерыва. 	<ol style="list-style-type: none"> 1. Отведите утюг от зоны глажения и нажмите кнопку выпуска пара из подошвы несколько раз, пока не образуется пар.

Проблема	Возможные причины	Способ устранения
Из подошвы утюга выходит грязь.	<ol style="list-style-type: none"> 1. В баке парогенератора и утюге скопилась накипь или минеральные отложения. 2. Были использованы химические средства или добавки. 	<ol style="list-style-type: none"> 1. Выполните цикл очистки (дополнительная информация приведена в разделе «Процедура удаления накипи»). 2. Никогда не добавляйте в воду посторонние вещества (дополнительная информация приведена в разделе «Наполнение емкости для воды»). Очистите подошву утюга влажной тканью.
Световой индикатор «Calc'nClean» (3) не выключается.	<ol style="list-style-type: none"> 1. Процедура удаления накипи из утюга была преждевременно остановлена. 	<ol style="list-style-type: none"> 1. Перезапустите процедуру удаления накипи и доведите ее до конца.
В процессе глажения одежда темнеет и/или прилипает к подошве утюга.	<ol style="list-style-type: none"> 1. Выбранная температура слишком высока, что привело к повреждению одежды. 	<ol style="list-style-type: none"> 1. Выберите температуру, которая подходит для глажения материала данного типа, и очистите подошву утюга влажной тканью.
Из утюга доносится звук работы насоса.	<ol style="list-style-type: none"> 1. Вода накачивается в емкость для пара. 2. Звук не пропадает. 	<ol style="list-style-type: none"> 1. Это нормально. 2. Если звук не пропадает, не используйте паровую станцию и обратитесь в авторизованный сервисный центр.
В ходе глажения падает давление.	<ol style="list-style-type: none"> 1. Кнопка выпуска пара из подошвы была нажата в течение слишком долгого времени, или Вы нажимали ее слишком часто. 	<ol style="list-style-type: none"> 1. Используйте кнопку выпуска пара из подошвы через некоторые интервалы времени.
Во время глажения на одежде появляются мокрые пятна.	<ol style="list-style-type: none"> 1. Это может быть вызвано тем, что пар конденсируется на гладильной доске. 	<ol style="list-style-type: none"> 1. Протрите тканевое покрытие гладильной доски и прогладьте пятна воды, чтобы высушить их.
При эксплуатации шланг нагревается.	<ol style="list-style-type: none"> 1. Это нормально. Это происходит из-за того, что при глажении с паром пар проходит через шланг. 	<ol style="list-style-type: none"> 1. Поместите шланг на противоположную сторону, чтобы не прикасаться к нему во время глажения.
Из бака парогенератора вытекает вода.	<ol style="list-style-type: none"> 1. Крышка бака парогенератора (9) не закручена. 	<ol style="list-style-type: none"> 1. Затяните крышку

Если ни один из приведенных выше советов не устраняет проблему, обратитесь в авторизованный сервисный центр.

Данное руководство можно загрузить с главной страницы регионального веб-сайта компании Bosch.



Robert Bosch Hausgeräte GmbH

Carl-Wery-Straße 34

81739 München, GERMANY

www.bosch-home.com