



Register your new Bosch now:
www.bosch-home.com/welcome



**Стиральная машина
WA...**



BOSCH

ru Инструкция по эксплуатации и установке

Ваша новая стиральная машина

Вы приобрели стиральную машину марки Bosch.

Пожалуйста, уделите несколько минут для чтения, чтобы ознакомиться с преимуществами Вашей стиральной машины.

В целях обеспечения соответствия высоким стандартам качества марки Bosch каждая стиральная машина, выпускаемая с нашего завода, прошла тщательную проверку на предмет надежности и безупречной работы.

Дополнительную информацию о наших продуктах, принадлежностях, запчастях и сервисе Вы найдете на нашем сайте в Интернете www.bosch-home.com или получите, обратившись в один из наших центров сервисного обслуживания.

Если инструкция по эксплуатации и установке описывает различные модели, то в соответствующих местах указывается на различия.



Пользоваться стиральной машиной разрешается только после прочтения этой инструкции по эксплуатации и установке!

Правила отображения

⚠ Предупреждение!

Комбинация данного символа и сигнального слова указывает на потенциально опасную ситуацию. Несоблюдение может стать причиной тяжелых травм и даже смерти.

Внимание!

Данное сигнальное слово указывает на потенциально опасную ситуацию. Несоблюдение может нанести ущерб материальным ценностям и окружающей среде.

Указание/рекомендация

Указания по оптимальному использованию прибора/полезная информация.

1. 2. 3. / a) b) c)

Пошаговые действия отображаются посредством цифр либо букв.

■ / -

Перечисления отображаются посредством клетки либо дефиса.

Содержание

	Использование по назначению 4		Управление прибором 14
	Указания по технике безопасности 5		Подготовка стиральной машины к работе 14
	Электрическая безопасность 5		Выбор программы/включение прибора 14
	Опасность травмирования 5		Изменение предварительных программных установок 14
	Безопасность для детей 6		Загрузка белья в барабан 15
	Защита окружающей среды 7		Дозировка и загрузка средств для стирки и ухода за бельем 15
	Упаковка/Отслуживший прибор 7		Запуск программы 16
	Рекомендации по экономии 7		Блокировка 16
	Знакомство с прибором 8		Дозагрузка белья 17
	Стиральная машина 8		Изменение программы 17
	Панель управления 9		Прерывание программы 17
	Дисплей 9		Конец программы 17
	Загрузка 10		Сенсорная техника 18
	Подготовка белья 10		Автоматическая дозировка 18
	Сортировка белья 10		Система контроля дисбаланса 18
	Подкрахмаливание 11		Установка сигнала 19
	Крашение/Обесцвечивание 11		Чистка и техническое обслуживание 20
	Замачивание 11		Корпус машины/Панель управления 20
	Моющее средство 11		Барабан 20
	Правильный выбор моющего средства 11		Удаление накипи 20
	Экономия электроэнергии и моющего средства 12		Кювета для моющего средства и корпус 20
	Предварительные программные установки 12		Насос для стирального раствора засорен 21
	Температура 12		Шланг слива воды на месте подсоединения к сифону засорен 22
	Скорость отжима 12		Засорение фильтра в шланге для подачи воды 22
	Время до окончания 13		Что делать в случае неисправности? 23
	Дополнительные программные установки 13		Экстренная разблокировка 23
	Быстрая стирка  13		Указания на дисплее 23
	Экономичная  13		Что делать в случае неисправности? 24
	Дополнительное полоскание 13		
	Вода плюс 14		
	Лёгкое глажение 14		



Сервисная служба 26



Технические характеристики . 26



Установка и подключение 27

Комплект поставки	27
Указания по технике безопасности .	28
Место установки	28
Установка на цоколе или на деревянной опоре	28
Установка на платформе с выдвигаемым ящиком	28
Встраивание прибора под столешницу или в шкаф в кухонном гарнитуре	28
Снятие транспортировочных креплений	29
Длина шлангов и кабеля	29
Подача воды	30
Слив воды	32
Выравнивание	33
Электрическое подключение	33
Перед первой стиркой	34
Транспортировка	35



Использование по назначению

- Исключительно для использования в частном домашнем хозяйстве и в домашних условиях.
- Стиральная машина предназначена для стирки текстильных изделий, стирающихся в машине, и шерсти, стирающейся вручную в стиральном растворе.
- Для эксплуатации с использованием холодной* или холодной и горячей* водопроводной воды (макс. 60 °С) и имеющихся в продаже моющих средств и средств по уходу, пригодных для стиральных машин.

- При дозировке всех моющих, бытовых, средств для ухода за бельем и чистящих средств обязательно соблюдайте рекомендации изготовителя.
- Детям в возрасте старше 8 лет или лицам с ограниченными физическими, сенсорными или умственными способностями или с недостатком опыта и знаний, разрешается пользоваться стиральной машиной **под присмотром** ответственных за их безопасность лиц или **после получения соответствующих указаний** от них. Детям запрещено выполнять работы по чистке и техническому обслуживанию без присмотра ответственных за их безопасность лиц.
- Оберегайте детей младше 3-х лет от стиральной машины.
- Не позволяйте домашним животным находиться вблизи стиральной машины.

Прочитайте внимательно инструкцию по эксплуатации и установке, а также всю прилагаемую к стиральной машине документацию информационного содержания и действуйте в соответствии с приведенными там указаниями.

Храните документацию для использования в будущем.

* в зависимости от модели

Указания по технике безопасности

Электрическая безопасность

Предупреждение

Опасно для жизни!

Прикосновение к элементам, находящимся под напряжением, опасно для жизни.

- При извлечении вилки из розетки тяните всегда только за вилку, а не за кабель, в противном случае он может получить повреждения.
- Штепсельную вилку брать только сухими руками.

Опасность травмирования

Предупреждение

Опасность травмирования!

- При поднятии стиральной машины за выступающие детали (напр., загрузочный люк), эти детали могут отломаться и нанести травмы. Не поднимайте стиральную машину за выступающие детали.
- Запрещено взбираться на стиральную машину – это может привести к поломке крышки и к травмам. Не становитесь на стиральную машину.

- Запрещено опираться и садиться на открытый загрузочный люк - это может привести к опрокидыванию стиральной машины и к травмам. Не опирайтесь на открытый загрузочный люк.
- Касание руками вращающегося барабана может привести к травмам рук. Не касайтесь руками вращающегося барабана. Дождитесь полной остановки барабана.

Предупреждение

Опасность ошпаривания!

При стирке при высокой температуре соприкосновение с горячим стиральным раствором (напр., во время откачивания горячего стирального раствора в умывальник) может привести к ошпариванию. Не касайтесь руками горячего стирального раствора.

Безопасность для детей

Предупреждение

Опасно для жизни!

Играя со стиральной машиной, дети могут оказаться в опасной для жизни ситуации или получить травмы.

- Не оставляйте детей вблизи стиральной машины без присмотра!
- Детям запрещено играть со стиральной машиной.

Предупреждение

Опасно для жизни!

Дети могут закрыться в приборе и подвергнуть свою жизнь опасности. Для выбывших из эксплуатации приборов:

- Извлеките штепсельную вилку из розетки.
- Перережьте сетевой кабель и выбросьте вместе со штепсельной вилкой.
- Сломайте замок загрузочного люка.

Предупреждение

Опасность удушья!

Дети могут во время игры завернуться в упаковку, пленку или элементы упаковки или натянуть их себе на голову и задохнуться.

Не позволяйте детям играть с упаковкой, пленкой и частями упаковки.

Предупреждение

Опасность отравления!

Средства для стирки и ухода за бельем могут при попадании вовнутрь организма приводить к отравлениям.

Храните средства для стирки и ухода за бельем в недоступном для детей месте.

Предупреждение

Раздражения глаз и кожи!

Контакт со средствами для стирки и ухода за бельем может вызывать раздражения глаз и кожи.

Храните средства для стирки и ухода за бельем в недоступном для детей месте.

Предупреждение

Опасность травмирования!

При стирке при высокой температуре стекло загрузочного люка сильно нагревается.

Не позволяйте детям касаться горячего загрузочного люка.



Защита окружающей среды

Упаковка/Отслуживший прибор



Утилизировать упаковку в соответствии с экологическими требованиями. Данный прибор имеет отметку о соответствии европейским нормам 2012/19/EU утилизации электрических и электронных приборов (waste electrical and electronic equipment - WEEE). Данные нормы определяют действующие на территории Евросоюза правила возврата и утилизации старых приборов.

Рекомендации по экономии

- Старайтесь соблюдать указания относительно максимального количества белья для соответствующей программы. Обзор программ → Вкладыш к инструкции об эксплуатации и установке
- Стирайте средне загрязненное белье без предварительной стирки.
- Выбираемые температуры основываются на обозначениях по уходу на текстильных изделиях. Указанные на машине значения температуры могут отличаться от них для обеспечения оптимальной комбинации экономии электроэнергии и результата стирки.
- **Режим энергосбережения:** Подсветка дисплея гаснет через несколько минут, клавиша «Старт» мигает. Для включения подсветки нажмите на любую клавишу. Режим энергосбережения не активируется во время выполнения программы.
- Если белье после стирки сушится в сушильной машине, то выберите скорость отжима в соответствии с инструкцией изготовителя сушильной машины.

Знакомство с прибором

Стиральная машина

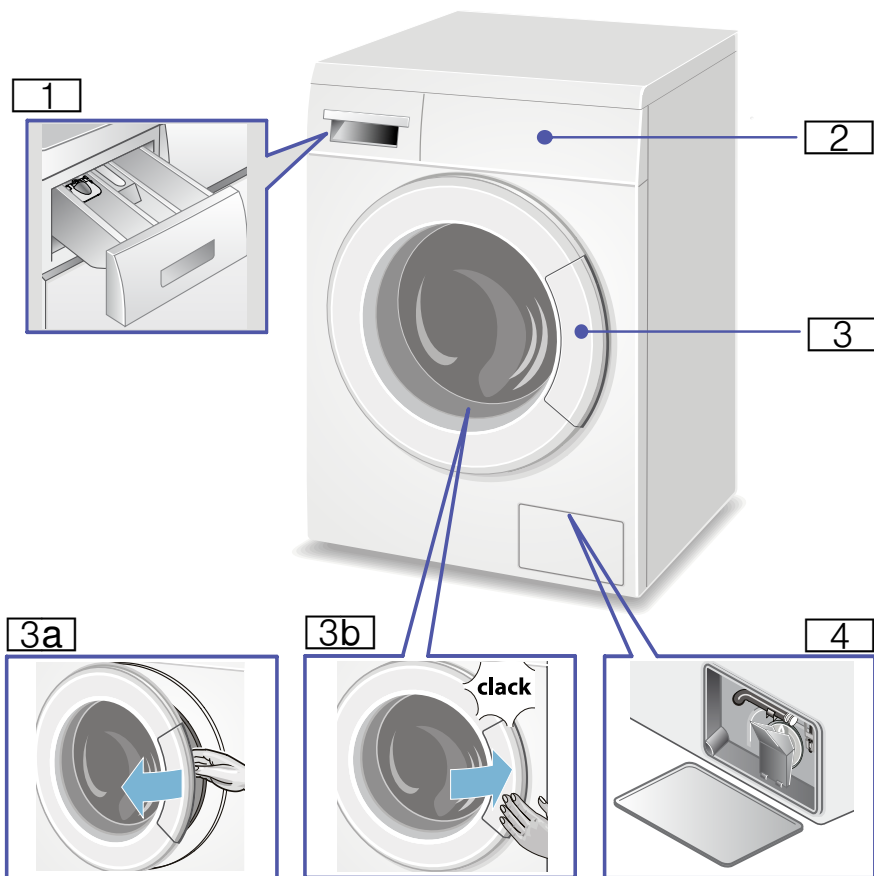

- 1** Кювета для моющих средств
- 2** Панель управления/дисплей
- 3** Дверца загрузочного люка с ручкой

- 3a** Открывание дверцы загрузочного люка
- 3b** Закрывание дверцы загрузочного люка
- 4** Крышка отсека для сервисного обслуживания без сливного шланга или с ним*

* в зависимости от модели

Панель управления

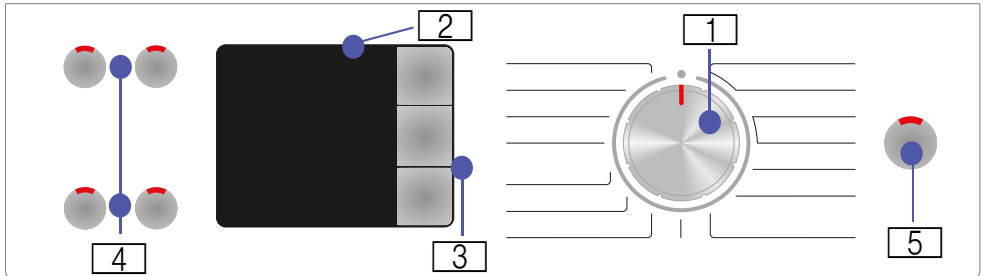

Указание: В обзоре вы найдёте возможные предварительные программные установки и дополнительные программные установки, отличающиеся друг от друга в зависимости от модели.



1 Переключатель программ для выбора программы, а также для включения/выключения стиральной машины (положение «Выкл.»).

2 Дисплей для установок и информации.

3 Предварительные программные установки: температура, скорость отжима и время до окончания. Изменение предварительных программных установок → Страница 12.





4 Дополнительные программные установки: «Быстрая стирка» , «Экономичная» , «Защита от сминания», «Вода плюс» или «Дополнительное полоскание» Выбор дополнительных программных установок → Страница 13.

5 Кнопка «Старт» для запуска, прерывания (например, дозагрузка белья) и отмены программы.

Дисплей

Указание: В таблице вы найдёте информацию о возможных установках и сообщения на дисплее, отличающиеся друг от друга в зависимости от модели.

Информация о возможных установках и о выбранной программе

 - 90 °C	Температура	в °C (градус Цельсия);  = холодная
 ...1400 	Скорость отжима	в об/мин (обороты в минуту);  = без отжима
1:30	Время выполнения программы	после выбора программы в ч:мин (часы:минуты)
1-24 ч	Время до окончания	Окончание программы после ... ч (часы)
8,0 кг	Макс. загрузка	в кг (килограмм)

Символы выполнения программ и указания

   -  : стирка, полоскание, отжим, время выполнения программы или её окончание.

 : открыть дверцу загрузочного люка, положить бельё .

 : Блокировка для безопасности детей



Загрузка

Подготовка белья

Внимание!

Повреждения прибора и текстильных изделий

Посторонние предметы (напр., монеты, канцелярские скрепки, иголки, гвозди) могут привести к порче белья и повреждению деталей стиральной машины.

При подготовке белья к стирке необходимо соблюдать следующее:

- Извлеките всё из карманов.

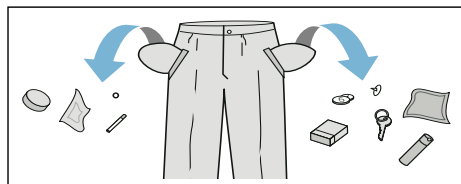

- Проследите, в частности, чтобы в карманах не осталось металлических предметов (скрепок и т.п.).
- Тонкое белье стирайте в сетке/мешочке (чулки, бюстгалтеры с дужками и т.п.).
- Закройте замки-молнии, застегните пуговицы на белье.
- Вычистите щеткой песок из карманов и отворотов.
- Снимите крючки со штор или свяжите их в сетке/мешочке.

Сортировка белья

Сортируйте бельё в соответствии с рекомендациями по уходу и данными изготовителя на этикетках по уходу за изделиями, а также в соответствии с:

- видом ткани/волокон.

- Цвет:
Указание: Бельё может окраситься или недостаточно очиститься. Стирайте белое и цветное бельё отдельно.
Новое цветное бельё следует стирать первый раз отдельно.
- Загрязнение:
Стирайте вместе бельё одной степени загрязнения.
Некоторые примеры степени загрязнения:
 - **лёгкая:** без предварительной стирки, при необходимости выберите дополнительную программную установку «Быстрая стирка» ⇒
 - **средняя**
 - **сильная:** уменьшите объём загрузки и выберите программу с предварительной стиркой
 - **пятна:** удаляйте/обрабатывайте пятна как можно раньше. Сначала промокните мыльным раствором/не трите. Затем постирайте бельё, выбрав соответствующую программу. Для удаления стойких/засохших пятен может потребоваться несколько стирок.
- Символы на этикетках по уходу за изделиями
Цифры в символах указывают на максимально допустимую температуру стирки.
 - : подходит для обычной стирки, например, с программой «Хлопок».
 - : требуется бережная стирка, например, с программой «Синтетика».
 - : требуется особо бережная стирка, например, с программой «Тонкое бельё/Шёлк».
 - : подходит для ручной стирки, например, с программой «Шерсть».
 - : не предназначено для машинной стирки.

Подкрахмаливание

Указание: Белье нельзя подвергать обработке кондиционером.

Подкрахмаливание возможно во всех программах стирки с использованием жидкого крахмала. Загрузите крахмал в соответствии с указаниями изготовителя в ячейку  (ячейку при необходимости прочистите).

Крашение/Обесцвечивание

Окрашивание производить только в количестве, обычном для домашних условий. Соль может разрушать нержавеющую сталь! Соблюдайте предписания изготовителя красящего средства!

Не обесцвечивайте бельё в стиральной машине!

Замачивание

1. Загрузите в ячейку **II** средство для замачивания или моющее средство в соответствии с указаниями изготовителя.
2. Установите переключатель программ на программу «Хлопок 30 °C».
3. Нажмите клавишу «Старт».
4. Прим. через 10 минут снова нажмите клавишу «Старт» для остановки программы.
5. После необходимого времени замачивания нажмите клавишу «Старт» для продолжения или изменения программы.

Указания

- Загрузите бельё одного цвета.
- Дополнительного моющего средства не требуется – раствор для замачивания используется для стирки.



Моющее средство

Правильный выбор моющего средства

Правильный выбор средства для стирки, температуры и обработки белья зависит от указаний по уходу за изделиями. → См. также веб-сайт www.sartex.ch

На веб-сайте www.cleanright.eu можно найти много другой информации о бытовых средствах для стирки, ухода и очистки.

- **Универсальное моющее средство с оптическими отбеливающими веществами**
подходит для стирки стойкого к кипячению белого белья из льна или хлопка
Выберите программу «Хлопок/Холодная» - макс. 90 °C.
- **Моющее средство для цветного белья без отбеливателя и оптических отбеливающих веществ**
подходит для стирки цветного белья из льна или хлопка
Выберите программу «Хлопок/Холодная» - макс. 60 °C.
- **Моющее средство для цветного тонкого белья без оптических отбеливающих веществ**
подходит для цветного белья из легких в уходе тканей, синтетики
Выберите программу «Синтетика/Холодная» - макс. 60 °C.
- **Средство для стирки тонкого белья**
подходит для деликатных тонких изделий, шёлка или вискозы
Выберите программу «Тонкое бельё/Шёлк/Холодная» - макс. 40 °C.
- **Средство для стирки шерсти**
подходит для стирки изделий из шерсти
Выберите программу «Шерсть/Холодная» - макс. 40 °C.

Экономия электроэнергии и мощного средства

Вы можете уменьшить расход энергии (путем снижения температуры стирки) и количество мощного средства при стирке белья легкой и обычной степени загрязнения.

Экономия	Степень загрязнения/Указание
<p>Сниженная температура и количество мощного средства в соответствии с рекомендованной дозировкой</p>  <p>Температура в соответствии с указаниями на этикетке по уходу и количество мощного средства в соответствии с рекомендованной дозировкой/сильной степенью загрязнения</p>	<p>Слабо</p> <p>Загрязнения и пятна не видны. Белье впитало запах тела. Пример:</p> <ul style="list-style-type: none"> ■ лёгкая летняя/спортивная одежда (после кратковременного ношения), ■ футболки, рубашки, блузки (макс. после однодневного ношения), ■ гостевое постельное бельё и полотенца (после однодневного использования)
	<p>Норма</p> <p>Видны загрязнения и/или небольшие пятна. Пример:</p> <ul style="list-style-type: none"> ■ футболки, рубашки, блузки (после многократного ношения, с запахом пота), ■ полотенца, постельное бельё (после использования до 1 недели)
	<p>Сильная</p> <p>Видны сильные загрязнения и/или пятна. Пример: кухонные полотенца, детская одежда, рабочая одежда.</p>

Указание: При дозировании любых моющих и чистящих средств, средств для ухода обязательно соблюдайте рекомендации изготовителя.

P+ Предварительные программные установки

Указание: В обзоре Вы найдете возможные предварительные программные установки, отличающиеся друг от друга в зависимости от модели.

Предварительные программные установки установлены предварительно на заводе для всех программ и отображаются на участке дисплея после выбора программы.

Температура

( <40°C <60°C)

Перед началом и во время выполнения программы, в зависимости от этапа выполнения программы, можно изменить температуру стирки (в °C).

Для этого нажимайте на клавишу для изменения температуры до тех пор, пока на дисплее не будет показана желаемая температура. Максимальная устанавливаемая температура зависит от выбранной программы.

Скорость отжима

( Отжим[®])

Перед началом и во время выполнения программы в зависимости от этапа выполнения программы можно изменить скорость отжима (в об/мин; обороты в минуту).

Для этого нажимайте на соответствующую клавишу для изменения скорости отжима, пока на дисплее не будет показана желаемая скорость отжима. Максимальная устанавливаемая скорость зависит от выбранной программы и модели.

Установка:  / Без отжима. После последнего полоскания бельё остаётся лежать в воде, что позволяет предотвратить сминание ткани, если бельё не должно быть извлечено немедленно.

Время до окончания



Перед запуском программы окончание программы («Время до окончания») можно задать в отложенном режиме на время макс. до 24 часов с интервалом в один час (h = час).

1. Выберите нужную программу.
Указание: На дисплее появляется время выполнения программы.
2. Нажимайте клавишу функции «Время до окончания» до тех пор, пока на дисплее не появится нужное количество часов.
3. Нажмите клавишу «Старт».
Установленная функция «Время до окончания» активна. Выбранная программа запускается автоматически и завершается по истечении выбранного количества часов.
После запуска программы на дисплее отображается время выполнения программы, например, 2:30 (часы:минуты).

Дозагрузка белья после активации функции «Время до окончания»:

1. Нажмите клавишу «Старт».
2. На дисплее светятся **ДА** и **О**. Дверцу загрузочного люка можно открыть и дозагрузить бельё.
3. Закройте дверцу загрузочного люка.
4. Снова нажмите клавишу «Старт». Отсчёт предварительно выбранного времени продолжается.

P+ Дополнительные программные установки

Указание: В обзоре Вы найдете возможные дополнительные программные установки, отличающиеся друг от друга в зависимости от модели.

Быстрая стирка

(**Быстрая стирка**; **Speed Perfect**)

Для стирки за более короткое время при качестве стирки, сравнимом с программой без выбора дополнительной предварительной программной установки «Быстрая стирка».

Указание: Не превышайте максимальный объём загрузки, установленный для программы. См. приложение к инструкции по эксплуатации и установке; обзор программ.

Экономичная

(**Экономичная** ; **Eco Perfect**

Стирка с оптимальным энергопотреблением благодаря снижению температуры с результатами стирки, подобными результатам стандартной программы.

Указание: Температура стирки ниже, чем выбранная температура. При особенно высоких требованиях к гигиене рекомендуется программа «Гигиеническая/Детская одежда/Гипоаллергенная».

Если на переключателе программ нет программ «Гигиеническая/Детская одежда/Гипоаллергенная», выберите более высокую температуру или дополнительную предварительную программную установку «Быстрая стирка» .

Дополнительное полоскание

(**Дополнительное полоскание**; **Rinse Plus**

Дополнительный цикл полоскания. Для регионов с очень мягкой водой или для улучшения результатов полоскания.

Вода плюс

(Вода плюс)

Повышенный уровень воды и дополнительный цикл полоскания, увеличенная продолжительность стирки. Для областей с очень мягкой водой или для улучшения качества полоскания.

Лёгкое глажение

(Лёгкое глажение; Easy-iron)

Для щадящего окончательного отжима с последующим разрыхлением белья. Остаточная влажность белья слегка повышена.



Управление прибором

Подготовка стиральной машины к работе

Указание: Стиральная машина **должна быть надлежащим образом установлена и подключена**. Начиная с → *Страница 27*.

1. Вставьте вилку сетевого шнура в розетку.
2. Откройте водопроводный кран.
3. Откройте дверцу загрузочного люка.
4. Проверьте, всё ли извлечено из барабана. При необходимости извлеките.

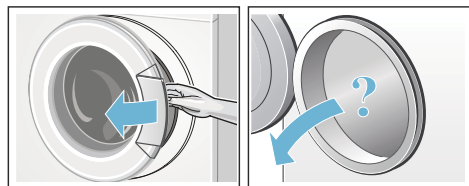

Выбор программы/включение прибора

Указание: Если была активирована блокировка для безопасности детей, её необходимо деактивировать, прежде чем можно будет задать программу. → *Страница 16*.

Выберите желаемую программу с помощью переключателя программ. Его можно поворачивать в обоих направлениях.

Прибор включен.

На дисплее показаны **предварительные программные установки** и информация об объёме загрузки для выбранной программы:

- время выполнения программы,
- предварительно установленная температура,
- предварительно установленная скорость отжима и
- максимальная загрузка.

Изменение предварительных программных установок

Вы можете изменить предварительные программные установки:

Для этого нажимайте на соответствующую клавишу для изменения предварительных программных установок до тех пор, пока на дисплее не будет показана желаемая установка. Нажмите клавишу «Старт», чтобы запустить программу.

После выключения прибора предварительные программные установки не сохраняются.

Предварительные программные установки → *Страница 12*.

Загрузка белья в барабан

⚠ Предупреждение **Опасно для жизни!**

Текстильные изделия, обработанные чистящими средствами, содержащими растворители, напр., средствами для выведения пятен/бензином для чистки, могут после загрузки привести к взрыву.

Такие текстильные изделия необходимо предварительно тщательно прополоскать вручную.

Указания

- Старайтесь стирать большие и маленькие текстильные изделия вместе. Бельё различной величины лучше распределяется в барабане во время отжима. Отдельные изделия могут привести к значительному дисбалансу.
 - Соблюдайте указанный уровень максимальной загрузки. Перегрузка ухудшает результат стирки и способствует сминанию ткани.
1. Перед тем, как загрузить бельё в барабан стиральной машины, рассортируйте его.
 2. Проверьте, не зажато ли бельё между дверцей загрузочного люка и резиновой манжетой, и закройте дверцу загрузочного люка.



Дозировка и загрузка средств для стирки и ухода за бельём

Внимание! **Повреждение прибора**

Моющие средства и средства для предварительной обработки белья (например, пятновыводители, спреи для предварительной стирки и т.д.) в случае контакта могут повредить поверхности стиральной машины.

Избегайте контакта данных средств с поверхностями стиральной машины. При необходимости немедленно вытрите остатки распылённого средства/капли влажной тряпкой.

Дозировка

Дозируйте средства для стирки и ухода за бельём в соответствии с:

- жёсткостью воды (необходимую информацию можно получить, обратившись в предприятие водоснабжения вашего района);
- указаниями изготовителя на упаковке;
- количеством белья;
- загрязнением → *Страница 10.*

Загрузка

⚠ Предупреждение **Раздражения глаз и кожи!**

Из кюветы для моющих средств при открывании во время работы стиральной машины может брызгать средство для стирки/ухода за бельём. Открывайте кювету осторожно. В случае контакта со средством для стирки/ухода за бельём тщательно промойте глаза или кожу. При случайном проглатывании обратитесь за помощью к врачу.

Указание: Разводите густые кондиционеры и ополаскиватели водой, это поможет предотвратить засорение.

Заливайте средство для стирки и средство для ухода за бельём в соответствующие ячейки:

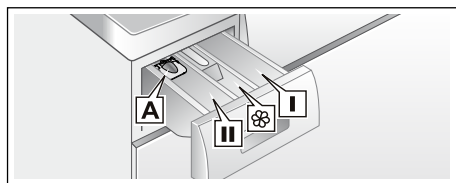

- | | |
|------------|--|
| Дозатор* A | Для жидких моющих средств |
| Ячейка II | Моющее средство для основной стирки, средство для смягчения воды, отбеливатель, соль для выведения пятен |
| Ячейка ☒ | Кондиционер, крахмал (не превышайте максимальный уровень) |
| Ячейка I | Моющее средство для предварительной стирки |

1. Выдвиньте кювету для моющих средств до упора.
2. Залейте средство для стирки и/или средство для ухода за бельём.
3. Закройте кювету для моющих средств.

Дозатор* для жидких моющих средств

* в зависимости от модели

Для дозирования жидкого моющего средства установите дозатор:

1. Выдвиньте кювету, прижмите вставку и полностью извлеките кювету.
2. Сдвиньте дозатор вперёд, опустите и зафиксируйте.
3. Снова вставьте кювету.

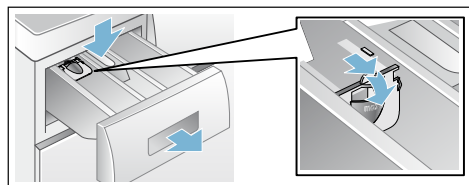

Указание: Не используйте дозатор для моющих средств гелевой консистенции и стиральных порошков, а также для программ с предварительной стиркой или с выбранной функцией «Время до окончания».

На моделях без дозатора залейте жидкое моющее средство в соответствующую ёмкость и положите её в барабан.

Запуск программы

Нажмите клавишу «Старт», чтобы запустить программу.

Дисплей во время выполнения программы показывает время до окончания или после начала программы стирки — продолжительность программы и символы стадии выполнения программы.

Дисплей → *Страница 9.*

Указание: Включите блокировку для безопасности детей, чтобы предотвратить случайное изменение программы.

Блокировка

Чтобы избежать случайного изменения установленных функций, после запуска программы можно активировать блокировку для безопасности детей.

Для **активации/деактивации** нажимайте клавишу «Старт» в течение прим. 5 секунд. На дисплее появляется символ ∞.

- ∞ горит: блокировка для безопасности детей активирована.
- ∞ мигает: блокировка для безопасности детей активирована, переключатель программ был переключен. Чтобы избежать прерывания программы, установите переключатель программ снова на исходную программу. Символ снова горит непрерывно.

Указание: Блокировка для безопасности детей остаётся активной после завершения программы и выключения машины. При необходимости запуска новой программы её всегда необходимо деактивировать.



Дозагрузка белья

После запуска программы вы можете дозагрузить бельё или вынуть его:

1. Нажмите клавишу «Старт» для остановки программы. Индикаторная лампочка клавиши «Старт» мигает и машина проверяет, возможна ли дозагрузка.

Указание: При дозагрузке белья не оставляйте дверцу загрузочного люка открытой надолго – с белья может стекать вода.

Если на дисплее:

- горят **оба** символа **ДА** и  , дозагрузка возможна.
- Если горит **НЕТ**, подождите, пока загорится **ДА** и  .

Дверцу загрузочного люка открывайте только после того, как засветятся **оба** символа **ДА** и  .

- Если светится **НЕТ**, дозагрузка невозможна. При высоком уровне воды и/или высокой температуре, а также во время вращения барабана, дверца загрузочного люка остаётся закрытой из соображений безопасности, и дозагрузка невозможна.

2. Для продолжения программы нажмите на клавишу «Старт».

Изменение программы

1. Нажмите клавишу «Старт» для остановки программы.
2. Выберите другую программу.
3. Снова нажмите клавишу «Старт» . Новая программа начинается сначала.

Прерывание программы

1. Для отмены нажмите клавишу «Старт».
2. Для охлаждения белья: установите программу «Полоскание».
3. Снова нажмите клавишу «Старт». Запускается программа «Полоскание».

По окончании программы можно вынуть бельё.

Конец программы

Дисплей показывает -  -, а индикаторная лампочка клавиши «Старт» выключена.

Отображение на дисплее дополнительного символа  свидетельствует об обнаружении стиральной машиной сильного пенообразования во время выполнения программы стирки и автоматического включения дополнительного цикла полоскания для устранения пены.

Указание: Снизьте дозировку моющего средства для следующей стирки с аналогичным объёмом загрузки.

Выгрузка белья/выключение прибора

1. Откройте дверцу загрузочного люка и извлеките бельё.

Указания

- Если вы не можете открыть дверцу загрузочного люка, значит, прибор всё ещё заблокирован. Дождитесь окончания программы.
- Если индикаторная лампочка на дисплее не горит, значит, режим экономии электроэнергии активен. Для активации нажмите любую клавишу.

2. Поверните переключатель программ в положение «Выкл.». Прибор выключен.

3. Закройте водопроводный кран.

Указание: Не требуется для моделей с системой «AquaStop».

Указания

- Не оставляйте бельё в барабане. Во время следующей стирки текстильные изделия могут дать усадку или полинять.
- Извлеките возможные посторонние предметы из барабана и резиновой манжеты – опасность появления ржавчины.



- Оставьте дверцу загрузочного люка и кювету для моющих средств открытыми, чтобы оставшаяся вода высохла.



Сенсорная техника

Автоматическая дозировка

В зависимости от вида текстильных изделий и загрузки автоматическая дозировка оптимально приводит в соответствие потребление воды и продолжительность стирки в каждой программе.

Система контроля дисбаланса

Автоматическая система контроля дисбаланса распознает дисбаланс и пытается равномерно распределить бельё в машине путем многократного запуска отжима.

Из соображений безопасности в случае весьма неблагоприятного распределения белья в машине скорость отжима снижается или отжим белья вообще не производится.

Указание: Мелкое и крупное бельё распределите равномерно в барабане. Что делать в случае неисправности?

→ Страница 24

Установка сигнала

1. Настройка сигналов клавиш и сигналов предупреждений

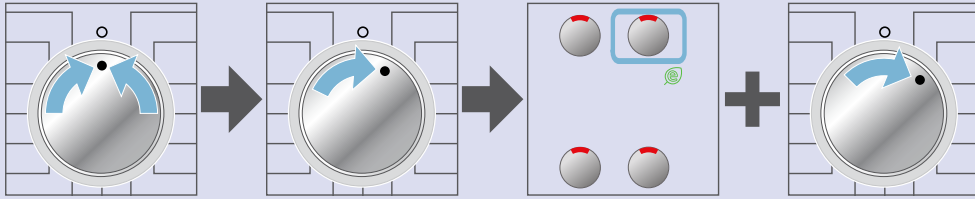

Установите переключатель программ в положение «Выкл.» и поверните вправо на одну позицию.

Нажмите клавишу программы «Экономичная»  и, удерживая её нажатой, поверните переключатель программ на ещё одну позицию вправо.

2. Настройка громкости для сигналов клавиш

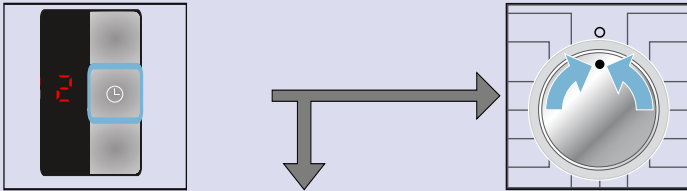

Отображается текущая громкость сигналов в виде числового значения. Нажимайте клавишу функции «Время до окончания» до тех пор, пока не будет установлена требуемая громкость сигналов.

Перейдите к **3**, чтобы установить громкость сигналов предупреждений, **или**

Установите переключатель программ в положение «Выкл.» для выхода из меню.



3. Настройка громкости для сигналов предупреждений

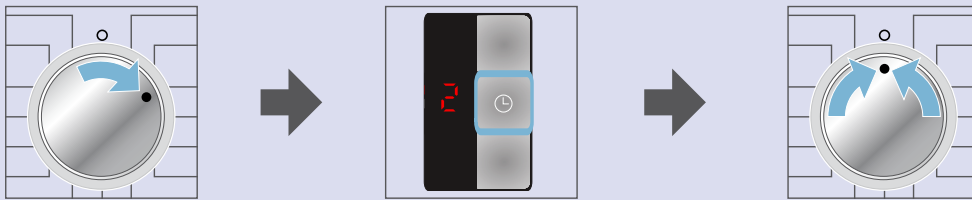

Поверните переключатель программ на одну позицию.

Нажимайте клавишу функции «Время до окончания» до тех пор, пока не будет установлена требуемая громкость сигналов предупреждений.

Установите переключатель программ в положение «Выкл.» для выхода из меню.



Чистка и техническое обслуживание

Предупреждение

Опасность поражения электрическим током!

Прикосновение к элементам, находящимся под напряжением, опасно для жизни.

Выключите прибор и извлеките вилку из розетки.

Предупреждение

Опасность отравления!

Использование средств для чистки, в состав которых входят растворители, напр., промывочный бензин, может привести к образованию отравляющих испарений.

Не используйте средства для чистки, в состав которых входят растворители.

Внимание!

Повреждение прибора

Использование средств для чистки, в состав которых входят растворители, напр., промывочный бензин, может привести к повреждению поверхностей и деталей стиральной машины.

Не используйте средства для чистки, в состав которых входят растворители.

Корпус машины/Панель управления

- Протирайте корпус и панель управления мягкой влажной тряпкой.
- Немедленно удаляйте остатки моющего средства.
- Очистка под струей воды запрещается.

Барaban

Не пользуйтесь хлорсодержащими средствами для чистки и металлическими губками.

Удаление накипи

При правильной дозировке моющего средства удаление накипи не требуется. В противном случае необходимо действовать в соответствии с рекомендациями изготовителя средства для удаления накипи. Подходящие средства для удаления накипи Вы можете приобрести через нашу страницу в Интернете или сервисную службу.

Кювета для моющего средства и корпус

При наличии остатков моющего средства или кондиционера:

1. Извлеките кювету для моющих средств. Нажать вставку вниз и извлечь кювету полностью.
2. Извлечение вставки: нажать пальцем на вставку снизу вверх.

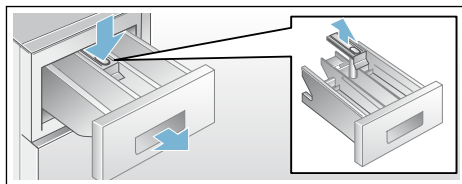

3. Ванночку для подачи моющих средств и вставку промыть в воде с помощью щетки и вытереть их насухо. Также выполнить чистку корпуса внутри.
4. Установить вставку на место и зафиксировать ее (надеть цилиндр на направляющий стержень).
5. Задвинуть кювету для моющих средств на место.

Указание: Оставить кювету для моющих средств приоткрытой, чтобы остатки воды смогли высохнуть.

Насос для стирального раствора засорен

Предупреждение Опасность ошпаривания!

Во время стирки раствор моющего средства сильно нагревается. В случае контакта с горячим раствором моющего средства существует опасность ошпаривания. Подождите, пока раствор моющего средства остынет.

1. Закройте водопроводный кран, чтобы прекратить дальнейшую подачу воды из водопровода и последующий слив через откачивающий насос.
2. Выключите прибор и извлеките вилку сетевого шнура из розетки.
3. Откройте и снимите крышку отсека для сервисного обслуживания.
4. Откройте водосток перед крышкой насоса.

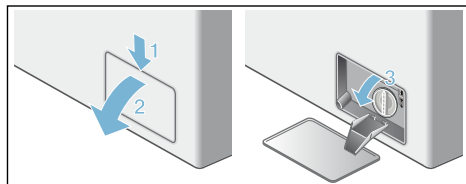

5. – Выньте **сливной шланг** из держателя и снимите крышку. Дайте раствору стечь в подходящую ёмкость. Установите крышку сливного шланга на место и вставьте сливной шланг в держатель.

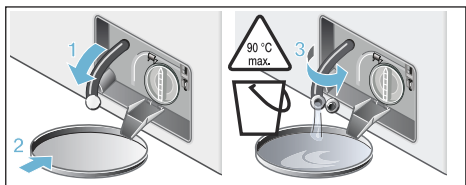

- **Без сливного шланга:** осторожно поверните крышку насоса на 180°, но не снимайте. Вода вытекает через откачивающий насос. Повторяйте, пока не сольётся вся мыльная вода.

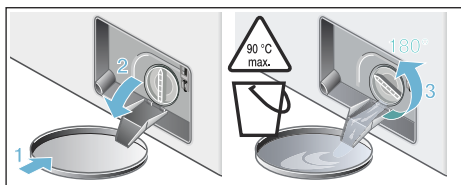

6. Осторожно выверните крышку насоса. Остатки воды могут вытечь. Очистите внутреннюю поверхность, резьбу крышки насоса и корпус насоса (лопастное колесо откачивающего насоса должно свободно вращаться). Установите крышку насоса на место и заверните её. Ручка должна находиться в вертикальном положении.

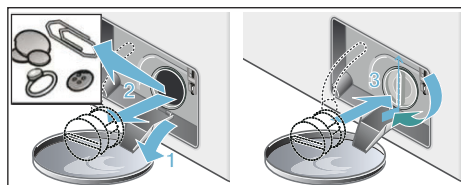

7. Закройте водосток.
8. Установите крышку отсека для сервисного обслуживания на место.

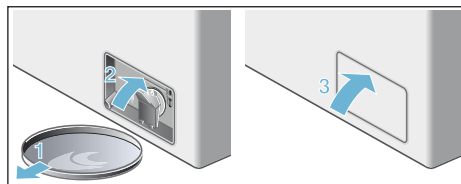

Указание: Во избежание вытекания в сток неиспользованного моющего средства при следующей стирке: залейте 2 л воды в ячейку II и запустите программу «Слив».

Шланг слива воды на месте подсоединения к сифону засорен

1. Выключите прибор. Выньте вилку из розетки.
2. Раскройте шланговый хомут. Осторожно отсоедините шланг слива воды и выпустите остатки воды.
3. Прочистите шланг слива воды и сифонный патрубок.

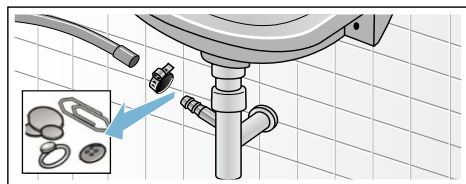

4. Подсоедините шланг слива воды и зафиксируйте место соединения шланговым хомутом.

Засорение фильтра в шланге для подачи воды

Для этого сначала необходимо уменьшить давление воды в шланге подачи воды:

1. Закройте водопроводный кран.
2. Выберите любую программу (кроме «Полоскание», «Отжим» или «Слив»).
3. Нажмите клавишу «Старт». Примерно через 40 секунд прервите выполнение программы.
4. Поверните переключатель программ в положение «Выкл.». Выньте вилку сетевого шнура из розетки.

5. Очистка сетчатого фильтра водопроводного крана: Отсоедините шланг от водопроводного крана. Очистите фильтр с помощью щётки.

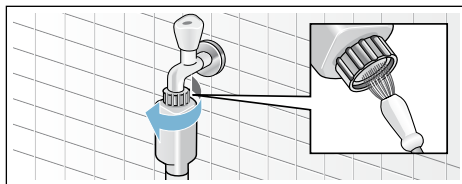

6. Для стандартных моделей и моделей с системой «Aqua-Secure» очистите сетчатый фильтр на задней стенке прибора: Отсоедините шланг от задней стенки прибора. Извлеките фильтр с помощью плоскогубцев и прочистите его.

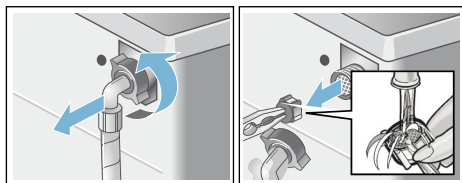

7. Подсоедините шланг и проверьте герметичность.

Что делать в случае неисправности?

Экстренная разблокировка

Например, при отключении электроэнергии

При возобновлении подачи электроэнергии выполнение программы будет продолжено. Если всё-таки необходимо выгрузить бельё, то дверцу загрузочного люка можно открыть следующим образом:

Предупреждение

Опасность ошпаривания!

Во время стирки при высокой температуре соприкосновение с горячим раствором моющего средства может привести к ошпариванию. Дайте ему сначала остыть.

Предупреждение

Опасность травмирования!

Касание руками вращающегося барабана может стать причиной травм рук.

Не касайтесь руками вращающегося барабана. Дождитесь полной остановки барабана.

Внимание!

Ущерб, причинённый водой

Вытекающая вода может причинить ущерб.

Не открывайте дверцу загрузочного люка, если вода видна через стекло.

1. Поверните переключатель программ в положение «Выкл.». Выньте вилку сетевого шнура из розетки.
2. Слейте моющий раствор. Потяните вниз устройство экстренной разблокировки с помощью инструмента, затем отпустите. Пример на рисунке без сливного шланга: в зависимости от модели.

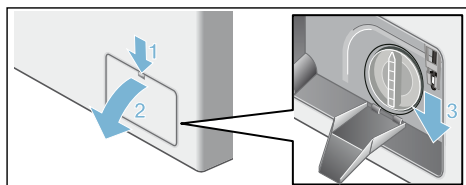



Теперь вы можете открыть дверцу загрузочного люка.

Указания на дисплее

Индикация	Причина/способ устранения
Ⓢ мигает	Правильно закройте дверцу загрузочного люка, возможно, зажато бельё.
ДА + Ⓢ	Дверца загрузочного люка разблокирована. Дозагрузка белья возможна.
НЕТ	<ul style="list-style-type: none"> ■ Дверца загрузочного люка не открывается из-за высокой температуры в барабане. Подождите, пока температура снизится. ■ Дверца загрузочного люка не открывается из-за высокого уровня воды. Слейте воду (например, выберите программу «Отжим/Слив» (если требуется только слив: установить об/мин (скорость отжима) на - - -).
E:17	<ul style="list-style-type: none"> ■ Полностью откройте кран холодного водоснабжения
E:29	<ul style="list-style-type: none"> ■ Согнут/зажат шланг подачи воды. ■ Слишком низкое давление воды. Очистите сетчатый фильтр.

ru Что делать в случае неисправности?

Индикация	Причина/способ устранения
A:10	<ul style="list-style-type: none">■ Полностью откройте кран горячего водоснабжения. Согнут или зажат шланг подачи воды.■ Согнут или зажат шланг подачи воды. Слишком низкое давление воды. Очистите сетчатый фильтр.■ Шланг подачи горячей воды не подсоединён, стиральная машина эксплуатируется только с холодной водой. Не обращайтесь на указание, оно отображается только при первой стирке.
E:18	<ul style="list-style-type: none">■ Засорён откачивающий насос. Прочистите откачивающий насос.■ Засорён сливной шланг/ канализационная труба. Прочистите сливной шланг на месте подсоединения к сифону.
E:23	Вода в поддоне из-за негерметичности прибора. Вызовите специалиста сервисной службы!
	Активирована блокировка для безопасности детей; деактивируйте её.
	мигает → Обнаружено слишком высокое пенообразование?
Другая индикация	Выключите прибор, подождите 5 секунд и включите его снова. Если индикация появится снова, вызовите специалиста сервисной службы.

Что делать в случае неисправности?

Неисправности	Причина/способ устранения
Вытекает вода.	<ul style="list-style-type: none">■ Правильно закрепите/ замените сливной шланг.■ Туго затяните винтовое крепление шланга подачи воды.
Вода не поступает. Моющее средство не смывается.	<ul style="list-style-type: none">■ Не нажата клавиша «Старт»?■ Не открыт водопроводный кран?■ Возможно, засорён сетчатый фильтр? Прочистите фильтр → <i>Страница 22</i>.■ Согнут или пережат шланг подачи воды?
Не открывается дверца загрузочного люка.	<ul style="list-style-type: none">■ Включена функция блокировки. Прерывание программы?■ Выбрано (☐ «Без отжима» = ☒ без окончательного отжима)? → <i>Страница 12</i>.■ Можно открыть только путём экстренной разблокировки? → <i>Страница 23</i>.
Программа не запускается.	<ul style="list-style-type: none">■ Нажата клавиша «Старт» для остановки программы или выбрано «Время до окончания»?■ Дверца загрузочного люка закрыта?■ Активирована блокировка для безопасности детей? Деактивируйте её. → <i>Страница 16</i>.
Раствор моющего средства не сливается.	<ul style="list-style-type: none">■ Выбрано (☐ «Без отжима» = ☒ без окончательного отжима)? → <i>Страница 12</i>■ Прочистите откачивающий насос. → <i>Страница 21</i>■ Прочистите канализационную трубу и/или сливной шланг.
В барабане не видно воды.	Это не является неисправностью – вода ниже видимого уровня.

Неисправности	Причина/способ устранения
<p>Результат отжима неудовлетворительный. Бельё мокрое/слишком влажное.</p>	<ul style="list-style-type: none"> ■ Это не является неисправностью – система контроля дисбаланса прервала отжим вследствие неравномерного распределения белья в машине. Равномерно распределите в барабане мелкие и крупные текстильные изделия. ■ Выбрана слишком низкая скорость отжима?
<p>Многократное начало отжима.</p>	<p>Это не является неисправностью – система контроля дисбаланса пытается устранить неравномерное распределение белья в машине.</p>
<p>Программа длится дольше, чем обычно.</p>	<ul style="list-style-type: none"> ■ Это не является неисправностью – система контроля дисбаланса пытается устранить неравномерное распределение белья в машине, заново распределяя бельё в машине. ■ Это не является неисправностью – включена система контроля пенообразования – включаются дополнительные циклы полоскания.
<p>Время выполнения программы изменяется в процессе стирки.</p>	<p>Это не является неисправностью – выполнение программы приводится в соответствие с процессом стирки. Это может привести к изменению индикации продолжительности программы на дисплее.</p>
<p>Остатки воды в ячейке для средства для ухода за бельём.</p>	<ul style="list-style-type: none"> ■ Это не является неисправностью – не влияет на эффективность средства для ухода за бельём. ■ При необходимости промойте вставку. → <i>Страница 20</i>
<p>Запах в стиральной машине.</p>	<p>Выполните программу «Хлопок 90 °C» без белья. Используйте универсальное моющее средство.</p>
<p>Символ  мигает. Из люкеты для моющих средств выступает пена.</p>	<p>Превышен объём моющего средства? Смешайте 1 ст. л. кондиционера с ½ л воды и залейте в ячейку II (Не подходит для функциональной одежды для активного отдыха, спорта и текстильных изделий с пухом!) Уменьшите дозировку моющего средства для следующей стирки.</p>
<p>Сильные шумы, вибрации и «перемещение» машины во время отжима.</p>	<ul style="list-style-type: none"> ■ Ровно ли установлен прибор? Выровняйте прибор. → <i>Страница 28</i> ■ Зафиксированы ли ножки прибора? Зафиксируйте ножки прибора. ■ Сняты ли транспортировочные крепления? Снимите транспортировочные крепления. → <i>Страница 29</i>
<p>Дисплей/лампочки индикации не функционируют во время работы машины.</p>	<ul style="list-style-type: none"> ■ Перебой в подаче электроэнергии? ■ Сработал предохранитель? Включите/замените предохранитель. ■ В случае повторного возникновения неисправности вызовите специалиста сервисной службы. → <i>Страница 26</i>
<p>Следы моющего средства на белье.</p>	<ul style="list-style-type: none"> ■ Иногда в состав бесфосфатных моющих средств входят нерастворимые в воде вещества. ■ Выберите программу «Полоскание» или очистите бельё щёткой после стирки.
<p>В режиме дозагрузки на дисплее высвечивается НЕТ.</p>	<p>Слишком высокий уровень воды. Дозагрузка белья невозможна. При необходимости немедленно закройте дверцу загрузочного люка. Для продолжения программы нажмите на клавишу «Старт».</p>

Неисправности	Причина/способ устранения
В режиме дозагрузки на дисплее высвечивается ДА + Ⓢ .	Дверца загрузочного люка разблокирована. Дозагрузка белья возможна.
Если невозможно самостоятельно устранить неисправность (после выключения/включения) или в случае необходимости ремонта:	
<ul style="list-style-type: none"> ■ Поверните переключатель программ в положение «Выкл.». Прибор выключен. ■ Извлеките штепсельную вилку из розетки. ■ Закройте водопроводный кран и вызовите специалиста сервисной службы. → Страница 26 	



Сервисная служба

Если Вы не сможете самостоятельно устранить неисправность, воспользовавшись рекомендациями в разделе Что делать в случае неисправности? → Страница 24, пожалуйста, обратитесь в нашу сервисную службу → На обложке

Мы всегда найдем соответствующее решение, чтобы избежать ненужного вызова технического специалиста.

Пожалуйста, сообщите сервисной службе номер модели (E-Nr.) и заводской номер (FD) прибора.

E-Nr. _____ FD _____

Номер модели

Заводской номер

Эти данные Вы найдете: внутри загрузочного люка */в открытой сервисной крышке * и на задней стенке прибора.

*в зависимости от модели

Доверьтесь компетентности изготовителя.

Обратитесь к нам. Это гарантирует Вам ремонт, выполненный квалифицированными специалистами с использованием оригинальных запчастей.



Технические характеристики

Габариты:

60 x 55 x 85 см

(ширина x глубина x высота)

Вес:

66–73 кг*

Подключение к электросети:

Номинальное напряжение 220–240 В, 50 Гц

Номинальный ток 10 А/13 А*

Номинальная мощность 2300 Вт

Давление воды:

100–1000 кПа (1–10 бар)

* в зависимости от модели

Потребляемая мощность в выключенном состоянии:

0,17 Вт

Потребляемая мощность в состоянии готовности (включённое состояние):

2,00 Вт

Установка и подключение

Комплект поставки

Указание: Проверьте стиральную машину на предмет отсутствия повреждений при транспортировке. Никогда не эксплуатируйте повреждённую стиральную машину. Обращайтесь с рекламациями в магазин, где вы приобрели прибор, или в нашу сервисную службу.

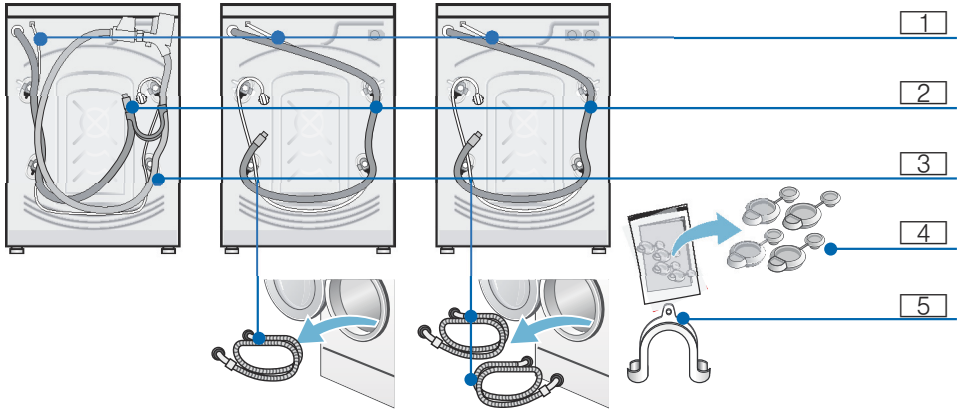

- 1 Сетевой кабель
- 2 Сливной шланг
- 3 Шланг подачи воды*
- 4 Заглушки для отверстий, остающихся после удаления транспортировочных креплений
- 5 Изогнутый держатель для фиксации сливного шланга*

* в зависимости от модели

Кроме этого, для подсоединения сливного шланга к сифону требуется шланговый хомут \varnothing 24–40 мм (можно приобрести в специализированном магазине).

Полезные инструменты

- Уровень для выравнивания
- Гаечный ключ с раствором:
 - SW13 для снятия транспортировочных креплений и
 - SW17 для регулировки ножек прибора

Указания по технике безопасности

Предупреждение

Опасность травмирования!

- Стиральная машина очень тяжелая. При поднятии/транспортировке стиральной машины соблюдайте осторожность.
- При поднятии стиральной машины за выступающие детали (например люк) они могут сломаться и стать причиной травм. Не поднимайте стиральную машину за выступающие детали.
- В результате ненадлежащей прокладки шлангов и сетевых проводов существует опасность спотыкания и травмирования. Шланги и провода необходимо расположить так, чтобы исключить вероятность спотыкания.

Внимание!

Повреждение прибора

Замерзшие шланги могут порваться/лопнуть.
Не устанавливайте стиральную машину на открытом воздухе или в местах, где существует угроза замерзания.

Внимание!

Ущерб, причиненный водой

Места подсоединений шланга подачи воды и шланга слива воды находятся под высоким давлением. Чтобы избежать протечек или ущерба, причиненного водой, обязательно соблюдайте указания в данном разделе.

Указания

- В дополнение к приведенным в нем указаниям могут действовать особые предписания соответствующего предприятия по водо- и электроснабжению.
- При наличии сомнений поручите подключение специалисту.

Место установки

Указание: Устойчивость имеет большое значение, иначе стиральная машина будет "гулять" во время работы!

- Поверхность в месте установки должно быть твердой и ровной.
- Мягкие полы или половые покрытия не пригодны для установки.

Установка на цоколе или на деревянной опоре

Внимание!

Повреждение прибора

Стиральная машина может передвигаться во время отжима и упасть с цоколя. Обязательно зафиксируйте ножки прибора с помощью кронштейнов. № для заказа: WMZ 2200, WX 975600.

Указание: При деревянных балочных перекрытиях установите стиральную машину:

- по возможности в углу,
- на водостойкой деревянной плите (мин. 30 мм толщиной), прочно привёрнутой к полу.

Установка на платформе с выдвигающим ящиком

Помост, номер для заказа: WMZ 20490, WZ 20490.

Встраивание прибора под столешницу или в шкаф в кухонном гарнитуре

Предупреждение

Опасно для жизни!

В случае прикосновения к элементам, находящимся под напряжением, существует опасность удара электрическим током. Отсоедините машину от сети.

Указания

- Требуется ниша шириной 60 см.
- Устанавливайте стиральную машину только под сплошной столешницей, прочно скрепленной с соседней мебелью.

Если вы хотите снять крышку машины для того, чтобы встроить её в мебель, в качестве замены следует обязательно использовать специальную жестяную панель.

Номер для заказа: WMZ20331; WZ20331.

Снятие транспортировочных креплений

Внимание!

Повреждение прибора

- Безопасность стиральной машины во время транспортировки обеспечивают транспортировочные крепления. Если транспортировочные крепления не будут сняты, то во время эксплуатации машины они могут повредить барабан. Перед первым использованием обязательно полностью снимите все 4 транспортировочных крепления. Храните крепления в надежном месте.
- Во избежание повреждений при следующей транспортировке прибора транспортировочные крепления необходимо перед транспортировкой обязательно вставить на место.

Указание: Храните винты и втулки в надёжном месте.

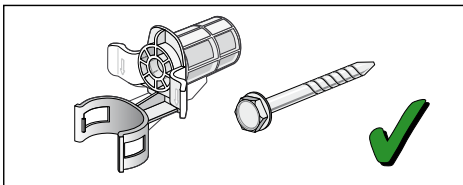

1. Извлеките шланги из креплений.

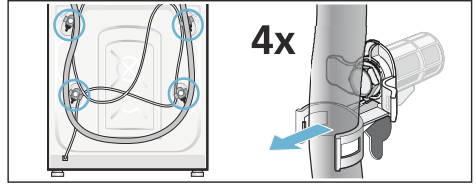

2. Выверните и удалите 4 болта транспортировочных креплений. Удалите втулки. При этом извлеките сетевой кабель из держателей.

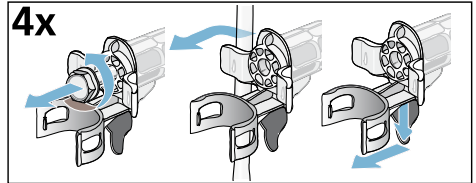

3. Установите накладки.

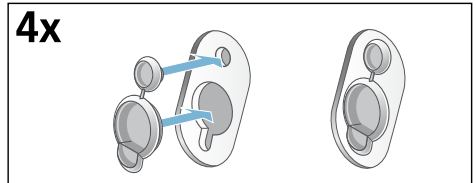

Длина шлангов и кабеля

- Левостороннее подключение

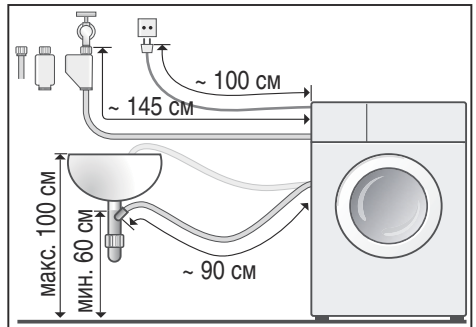

■ Правостороннее подключение

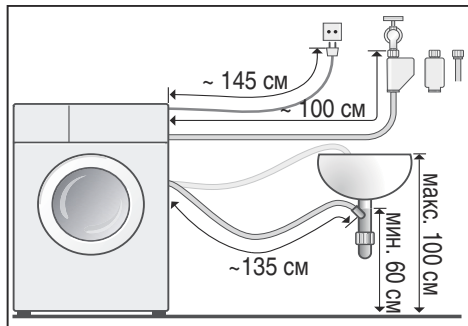

Рекомендация: В специализированном магазине или сервисной службе можно приобрести:

- удлинитель шланга системы защиты от протечек воды «Aquastop» или шланга подачи холодной воды (ок. 2,50 м), номер для заказа: WMZ2380, WZ10130.
- Более длинный шланг подачи воды (прим. 2,20 м) для стандартных моделей.

Подача воды

Предупреждение Опасно для жизни!

В случае прикосновения к элементам, находящимся под напряжением, существует опасность удара электрическим током. Не погружайте предохранительный клапан «Aquastop» в воду (оснащён электрическими компонентами).

При подключении соблюдайте следующие условия.

Указания

- Если предусмотрено подключение к сети холодного водоснабжения, в стиральной машине следует использовать бытовую холодную воду.
- Если предусмотрено подключение к сети горячего водоснабжения, в стиральной машине следует использовать бытовую холодную и горячую воду температурой не выше 60 °С.
- Не подключайте стиральную машину к смесителю водонагревателя низкого давления.
- Используйте только шланг подачи воды, который входит в комплект поставки или приобретенный в авторизованном специализированном магазине, ни в коем случае не используйте бывший в употреблении шланг.
- Запрещается перегибать, зажимать, изменять или перерезать шланг подачи воды (теряет прочность).
- Затягивайте резьбовые соединения только вручную. Слишком плотное затягивание резьбовых соединений с помощью инструмента (например, плоскогубцев) может стать причиной повреждения резьбы.

Оптимальное давление воды в водопроводной сети

не менее 100 кПа (1 бар)

не более 1000 кПа (10 бар)

Из открытого водопроводного крана должно вытекать не менее 8 л/мин.

При более высоком давлении воды следует установить редукционный клапан.

Подключение к холодному и горячему водоснабжению

Указание:

- Красный подводящий шланг для горячей воды к крану горячего водоснабжения (макс. 60 °С) и красному клапану на машине
- Подводящий шланг для холодной воды к крану холодного водоснабжения и белому клапану на машине

Подключение к кранам водоснабжения (3/4" = 26,4 мм)

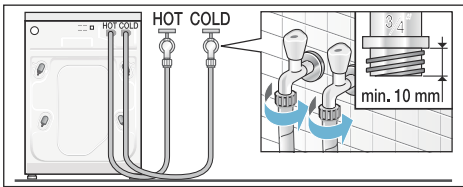

Подключение к прибору

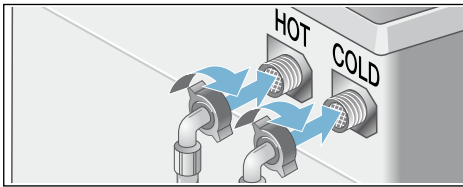

Подключение только к холодному водоснабжению

При отсутствии подключения горячей воды подсоедините только шланг для подачи холодной воды. Заглушите вход для горячей воды на стиральной машине, таким образом защитив его от загрязнения.

Указание: Осторожно откройте водопроводный кран и проверьте герметичность в местах соединений. Резьбовое соединение находится под давлением водопроводной воды.

Подключение к холодному водоснабжению

Подсоедините шланг подачи воды к водопроводному крану (3/4" = 26,4 мм) и к прибору (не требуется для моделей с системой «AquaStop», стационарное подключение):

- Модель: **стандартная**

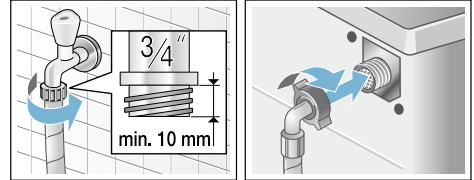

- Модель: **с системой «Aqua-Secure»**

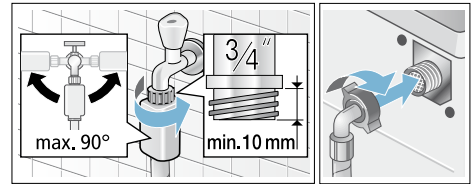

- Модель: **с системой «AquaStop»**

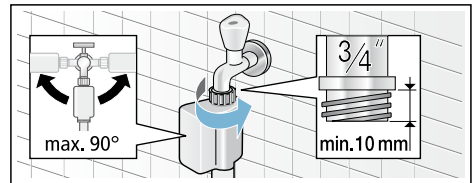

Указание: Осторожно откройте водопроводный кран и проверьте герметичность в местах соединений. Резьбовое соединение находится под давлением водопроводной воды.

Слив воды

Внимание!

Ущерб, причиненный водой

Вытекающая вода может причинить ущерб, если навешенный шланг слива воды выскользнет из умывальника под воздействием высокого давления во время слива воды.

Закрепите шланг слива воды таким образом, чтобы он не выскользнул.

Указание: Не перегибайте и не растягивайте шланг слива воды.

Прокладка шланга слива воды осуществляется следующим образом:

■ Слив в умывальник

⚠ Предупреждение

Опасность ошпаривания!

При стирке при высокой температуре соприкосновение с горячим раствором моющего средства, например, во время откачивания горячего раствора моющего средства в умывальник, может привести к ошпариванию. Не опускайте руки в горячий раствор моющего средства.

Внимание!

Повреждения прибора/ текстильных изделий

Если конец шланга слива воды опущен в откачиваемую воду, то вода может закачиваться обратно в прибор, что может стать причиной повреждения стиральной машины/ текстильных изделий.

Обратите внимание на следующее:

- пробка не должна закрывать сливное отверстие в умывальнике.
- конец шланга слива воды не должен быть погружен в откачиваемую воду.
- вода должна уходить достаточно быстро.

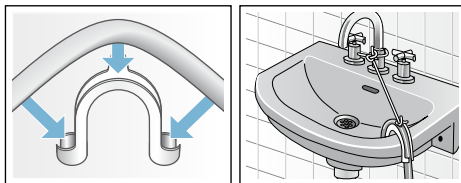

■ Слив в сифон

Место соединения необходимо закрепить хомутом для шланга, Ø 24–40 мм (можно приобрести в специализированных магазинах).

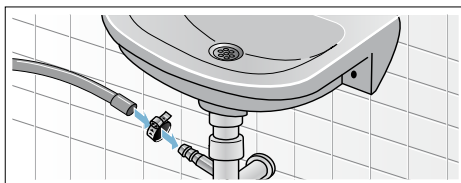

■ Слив в пластмассовую трубу с резиновой втулкой или в водосток

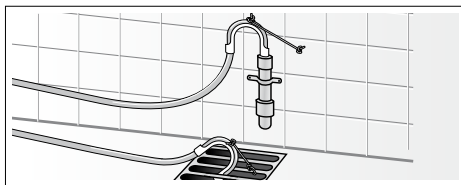

Выравнивание

Выровняйте прибор по уровню.

Сильные шумы, вибрация и перемещение машины по полу могут появиться в результате ненадлежащей калибровки!

1. Отверните контргайки по часовой стрелке с помощью гаечного ключа.
2. Проверьте горизонтальность установки стиральной машины с помощью уровня и при необходимости выровняйте машину. Отрегулируйте высоту, поворачивая ножки прибора. Все 4 ножки прибора должны прочно стоять на полу.
3. Плотнo затяните контргайки у корпуса. При этом придерживайте ножку и не переставляйте её по высоте. Контргайки всех 4 ножек прибора должны быть плотно привёрнуты к корпусу!

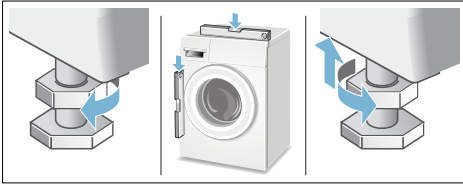

Электрическое подключение

⚠ Предупреждение **Опасность для жизни!**

В случае прикосновения к элементам, находящимся под напряжением, существует опасность удара электрическим током.

- Ни в коем случае не касайтесь штепсельной вилки мокрыми руками.
- Отсоединяя кабель от сети, держите его только за штепсельную вилку, никогда не тяните за провод, в противном случае он может получить повреждения.
- Ни в коем случае не извлекайте штепсельную вилку из розетки во время эксплуатации.

Соблюдайте следующие указания и убедитесь в том, что:

Указания

- сетевое напряжение совпадает с величиной напряжения, которая указана на стиральной машине (табличка с техническими характеристиками). На табличке с техническими характеристиками приведено значение подводимого напряжения, а также требуемая защита предохранителями.
- подключение стиральной машины осуществляется только к сети переменного тока через розетку с заземляющим контактом, установленную в соответствии с предписаниями.
- штепсельная вилка и розетка соответствуют друг другу.
- провода имеют достаточное поперечное сечение.
- система заземления установлена в соответствии с предписаниями.
- замена сетевого кабеля (если возникнет необходимость) производится только квалифицированным электриком. Сетевой кабель для замены можно приобрести в сервисной службе.

- не используются многоконтактные штепсели, многогнездные штекерные соединения и удлинительные кабели.
- в случае применения устройства защитного отключения используется только тип с таким обозначением:



Только это обозначение гарантирует соблюдение действующих в настоящее время предписаний.

- штепсельная вилка всегда доступна.
- Сетевой кабель нельзя перегибать, зажимать, изменять, перерезать или допускать его прикосновения к источникам тепла.

Перед первой стиркой

Перед выпуском с завода стиральная машина прошла тщательную проверку. Чтобы устранить остатки воды, оставшиеся после проверки, следует выполнить первую стирку **без** белья.

Указания

- Стиральная машина **должна быть надлежащим образом установлена и подключена**. Начиная с → *Страница 27*
- Никогда не эксплуатируйте повреждённую стиральную машину. Проинформируйте вашу сервисную службу.

1. Проверьте стиральную машину.
2. Вставьте вилку сетевого шнура в розетку.
3. Откройте водопроводный кран.
4. Закройте дверцу загрузочного люка (не загружайте бельё!).
5. Выберите программу «Хлопок» и установите температуру 90 °С.
6. Откройте кювету для моющих средств.
7. Залейте прим. 2 л воды в ячейку **II**.
8. Залейте универсальное моющее средство в ячейку **II**.
Указание: Для предотвращения пенообразования используйте только половину рекомендованного количества моющего средства. Не используйте средство для стирки шерсти или деликатного белья.
9. Закройте кювету для моющих средств.
10. Нажмите клавишу «Старт».
11. По окончании программы выключите прибор.

Ваша стиральная машина теперь готова к работе.

Транспортировка

например при переезде

Подготовительные работы:

1. Закройте водопроводный кран.
2. Уменьшите давление воды в шланге для подачи воды.
Техобслуживание – Фильтр в шланге для подачи воды
3. Слейте остатки раствора моющего средства.
Техобслуживание – Откачивающий насос засорен
4. Отсоедините стиральную машину от электросети.
5. Отсоедините шланги.

Монтаж транспортировочных креплений:

1. Снимите заглушки и сохраните их. Воспользуйтесь при необходимости отвёрткой.

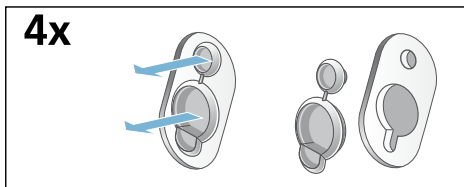

2. Вставьте все 4 втулки. Зафиксируйте сетевой кабель в держателях. Вставьте винты и затяните их.

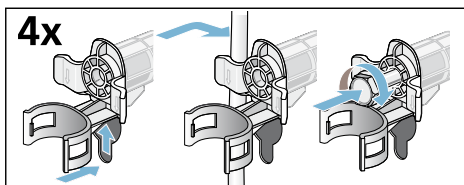

Перед началом эксплуатации:

Указания

- **обязательно** снимите транспортировочные крепления!
- Чтобы избежать перерасхода моющего средства при следующей стирке: залейте 2 л воды в ячейку II и запустите программу «Слив».

Гарантия на систему «Аква-стоп»

Только для приборов с системой «Аква-стоп»

Дополнительно к гарантийным обязательствам продавца в соответствии с договором купли-продажи и в дополнение к нашей гарантии на бытовой прибор мы гарантируем возмещение ущерба в следующих случаях:

- 1.** Мы возмещаем частному пользователю ущерб, причиненный водой, возникший из-за неисправности нашей системы «Аква-стоп».
- 2.** Эта гарантия действительна в течение всего срока эксплуатации прибора.
- 3.** Гарантийные обязательства выполняются при условии квалифицированной установки и подключения прибора с системой «Аква-стоп» в соответствии с нашей инструкцией, включая также квалифицированно выполненное подсоединение удлинителя системы «Аква-стоп» (оригинальная запчасть).
Наша гарантия не распространяется на неисправные подводящие трубопроводы или арматуры до места подключения системы «Аква-стоп» к водопроводному крану.
- 4.** Бытовые приборы с системой «Аква-стоп» принципиально не нуждаются во время работы в присмотре, а после работы не требуется закрывать водопроводный кран.
Только в случае Вашего продолжительного отсутствия дома, например, отпуска в течение нескольких недель, водопроводный кран следует закрыть.

Контактные данные для всех стран Вы найдете в прилагаемом списке сервисных служб.

Robert Bosch, Hausgeräte GmbH
Carl-Wery-Straße 34
81739 München
DEUTSCHLAND



9001025005 (9408)