

BRAUN

Silk-épil[®] 7



Type 5377

www.braun.com

7-521

7-531

7-561



Braun Infolines

English	6
Srpski	10
Türkçe	14
Bosanski	18
Македонски	22
Русский	26
Українська	32

UK	0800 783 7010
IE	1 800 509 448
TR	0 800 261 63 65
RU	8 800 200 20 20
UA	0 800 505 000
HK	2926 2300 (Jebsen Consumer Service Centre)
RSA	0860 112 188 (Sharecall charged at local rates)

Braun GmbH
Frankfurter Straße 145
61476 Kronberg/Germany
www.braun.com

www.service.braun.com



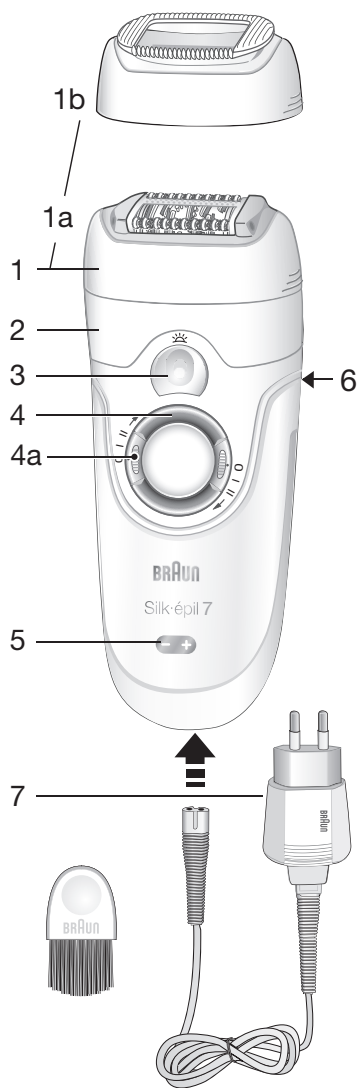

	7-521	7-531	7-561
8		✓	✓
9			✓
10			✓

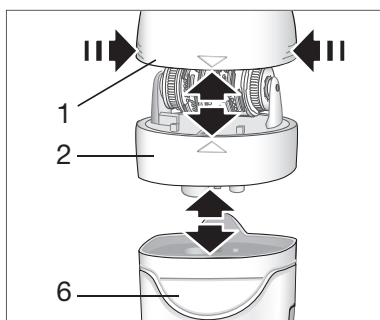

A

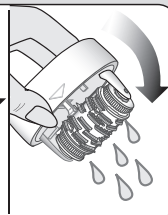
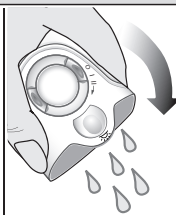
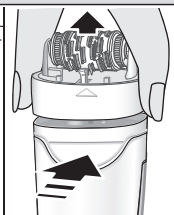
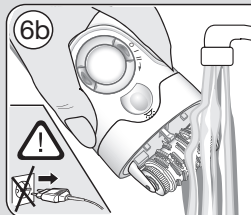
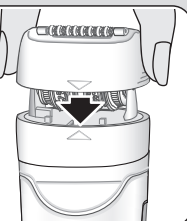
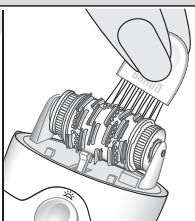
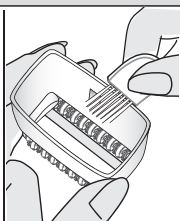
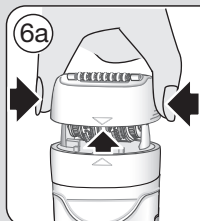
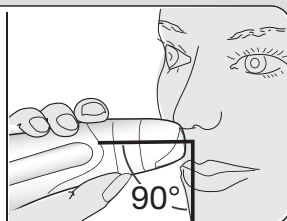
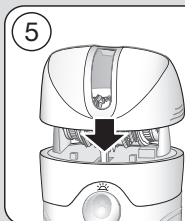
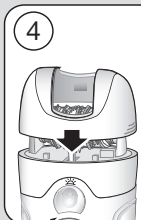
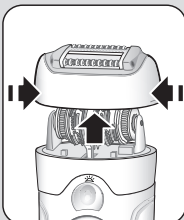
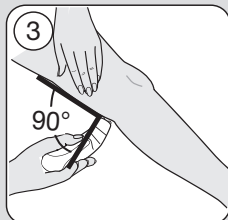
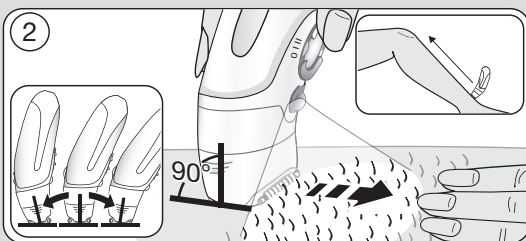
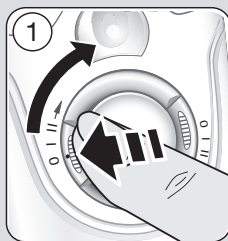

B

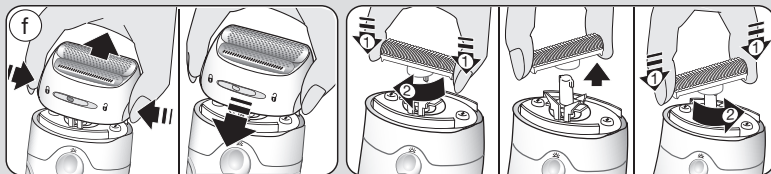
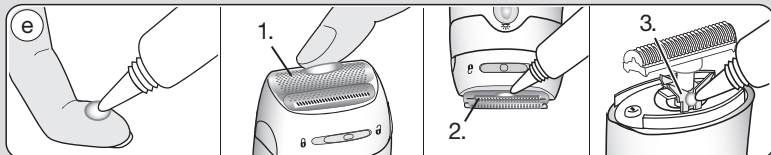
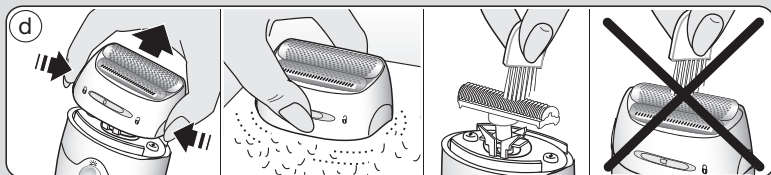
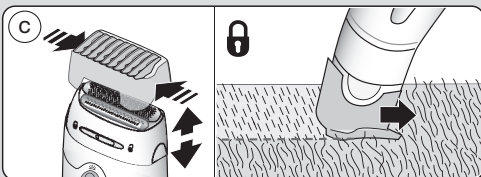
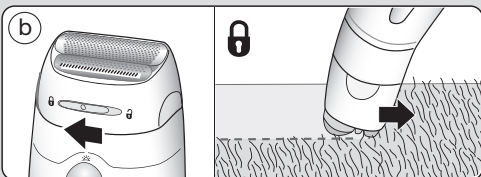
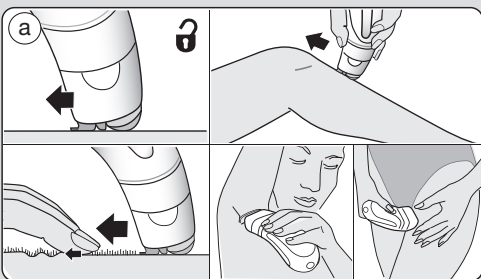
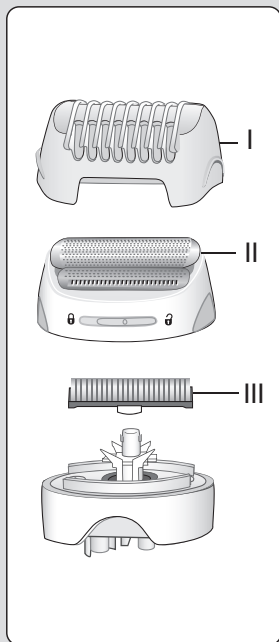

English

Our products are engineered to meet the highest standards of quality, functionality and design. We hope you thoroughly enjoy using your Braun Silk-épil 7.

Please read the use instructions carefully before using the appliance and keep them for future reference.

Braun Silk-épil 7 has been designed to make the removal of unwanted hair as efficient, gentle and easy as possible.

Important

- For hygienic reasons, do not share this appliance with other persons.
- This appliance is provided with a special cord set with an integrated Safety Extra Low Voltage power supply. Do not exchange or manipulate any part of it. Otherwise there is risk of electric shock. For electric specifications, please see printing on the special cord set. The special cord set automatically adapts to any world-wide AC voltage.
-  This appliance is suitable for use in a bathtub or shower. For safety reasons, it can only be operated cordless.
- This appliance can be used by children aged from 8 years and above and persons with reduced physical, sensory or mental capabilities or lack of experience and knowledge if they have been given super-

vision or instruction concerning the safe use of the appliance and understand the hazards involved. Children should not play with the appliance.

Cleaning and user maintenance should not be made by children unless they are older than 8 years and supervised.

- When switched on, the appliance must never come in contact with the hair on your head, eyelashes, ribbons, etc. to prevent any danger of injury as well as to prevent blockage or damage to the appliance.

Description

- 1a High frequency massage cap
- 1b Efficiency cap
- 2 Epilation head
- 3 Smartlight
- 4 Switch with lock keys (4a)
- 5 Charging light
- 6 Release button
- 7 Special cord set
- 8 Sensitive area cap*
- 9 Facial cap*
- 10 Shaver head with trimmer cap*

* not with all models (see page 3)

Charging

- Before use, charge the appliance. For best performance, we recommend that you always use a fully charged appliance.
- Using the special cord set, connect the appliance to an electrical outlet with the motor switched off. Charging time is approximately 1 hour.
- The charging light (5) flashes green to show that the epilator is being charged. When the battery is fully charged, the charging light shines permanently. Once

fully charged, use the appliance without cord.

- When the charging light flashes red, reconnect the appliance to an electrical outlet via the special cord set to recharge.
- A full charge provides up to 40 minutes of cordless operation time.
- Wet usage might reduce the operation time. We recommend that you recharge the appliance after each use.
- The best temperature range for charging, using and storing the appliance is between 15 °C and 35 °C. In case the temperature is far beyond this range, the charging time might be longer whereas the cordless operation time might be reduced.

Overheating protection

As a safety feature to avoid the unlikely event of the appliance overheating, it may happen that the charging light shines red for 8 seconds and then the appliance turns off automatically. In this case, turn the switch back to the position «0» (off) and let the appliance cool down.

How to operate the appliance

Switch on the appliance by pressing a lock key (4a) and turning the switch (4) clockwise to position «I» or «II».

The Smartlight (3) shines as long as the appliance is switched on. This provides better visibility of fine hairs or skin.

To remove the epilation head, press the release button (6). To change caps (1a), (1b) or (8), press their lateral ribs and pull off.

A Epilation

Epilation tips

If you have not used an epilator before, or if you have not epilated for a longer period of time, it may take a short time for your skin to adapt to epilation. The discomfort experienced in the beginning will decrease considerably with repeated use as the skin adapts to the process.

When epilating for the first time, it is advisable to epilate in the evening, so that any possible reddening can disappear overnight. To relax the skin we recommend applying a moisture cream after epilation. Epilation is easier and more comfortable when the hair is at the optimum length of 2–5 mm. If hairs are longer, we recommend that you shave first and epilate the shorter, re-growing hairs after 1 or 2 weeks. Alternatively, you can trim the hairs to 5 mm length.

Fine, regrowing hairs might not grow up to the skin surface. The regular use of massage sponges (e.g. after showering) or exfoliation peelings helps to prevent in-grown hair as the gentle scrubbing action removes the upper skin layer and fine hair can get through to the skin surface.

Dry usage: Your skin must be dry and free from grease or cream.

Wet usage: The appliance can be used on wet skin, even under running water. Make sure that the skin is very moist in order to achieve optimum gliding conditions for the appliance. After each wet usage, clean the appliance under running water.

How to epilate

Before use, always make sure that the epilation head (2) is clean and provided with a cap (1a or 1b).

- 1 Select speed «I» for a gentle epilation and speed «II» for an efficient epilation.
- 2 Always stretch your skin when epilating. Make sure that the epilation area is in contact with your skin.

Guide the appliance in a slow, continuous movement without pressure against the hair growth, in the direction of the switch. As hair can grow in different directions, it may also be helpful to guide the appliance in different directions to achieve optimum results. The massage cap (1a) ensures best skin comfort during epilation. If you

are used to the sensation of epilation, you may replace the massage cap (1a) with the efficiency cap (1b) which provides a closer skin contact and an improved adaptation to all body areas.

3 Leg epilation

Epilate your legs from the lower leg in an upward direction. When epilating behind the knee, keep the leg stretched out straight.

4 Underarm and bikini line epilation

The sensitive area cap (8) has been specifically designed for use in these areas. Place it onto the epilation head. Please be aware that especially at the beginning, these areas are particularly pain-sensitive. Therefore, we recommend that you select speed setting «I» for the first few times. With repeated usage the pain sensation will diminish.

Before epilating, thoroughly clean the respective area to remove residues (like deodorant). When epilating the underarm, keep your arm raised up so that the skin is stretched and guide the appliance in different directions. As skin may be more sensitive directly after epilation, avoid using irritating substances such as deodorants with alcohol.

5 Facial epilation

For removing any unwanted hair from the face, use the facial cap (9) as an optional attachment to be placed on the epilation head (2).

For the first few usages, we recommend that you select speed setting «I» in order to get used to the epilation sensation in those sensitive areas.

Prior to epilation, we recommend cleaning the skin with alcohol to promote good hygiene. When epilating the face, stretch the skin with one hand and slowly guide the epilator with your other hand the direction of the switch.

6 Cleaning the epilation head

Regular cleaning ensures better performance.

a Brush cleaning:

Remove the cap and brush it out.

Thoroughly clean the epilator head from the rear side with the brush dipped into alcohol. While doing so, turn the tweezer element manually. This cleaning method ensures best hygienic conditions for the epilation head.

b Cleaning under running water:

After each wet usage, clean the appliance under running water. Remove the cap. Hold the appliance with the epilation head under hot running water. Then press the release button (6) to remove the epilation head. Thoroughly shake both, the epilation head and the appliance to make sure that remaining water can drip out. Leave both parts to dry. Before reattaching, make sure that they are completely dry.

General information on epilation

All methods of hair removal from the root can lead to in-grown hair and irritation (e.g. itching, discomfort and reddening of the skin) depending on the condition of the skin and hair. This is a normal reaction and should quickly disappear, but may be stronger when you are removing hair from the root for the first few times or if you have sensitive skin.

If, after 36 hours, the skin still shows irritation, we recommend that you contact your physician.

In general, the skin reaction and the sensation of pain tend to diminish considerably with the repeated use of Silk-épil. In some cases, inflammation of the skin could occur when bacteria penetrate the skin (e.g. when sliding the appliance over the skin). Thorough cleaning of the epilation head before each use will minimize the risk of infection.

If you have any doubts about using this appliance, please consult your physician. In the following cases, this appliance

should only be used after prior consultation with a physician: eczema, wounds, inflamed skin reactions such as folliculitis (purulent hair follicles) and, varicose veins, around moles, reduced immunity of the skin, e.g. diabetes mellitus, during pregnancy, Raynaud's disease, haemophilia, *Candida* or immune deficiency.

B How to use the shaver head

The shaver head (10) is designed for a fast and close shave of legs, underarms and bikini line, contour trimming and cutting hair to 5 mm length. With the shaver head attached, use the appliance only on dry skin and with speed setting «I».

- a **Shaving:** select «**I**».
- b **Contour trimming:** select «**II**».
- c **Trimming hair to 5 mm length:** select «**III**» and put on the trimmer cap (I).
- d **Cleaning:** Do not clean the shaver foil (II) with the brush as this may damage the foil.
- e The shaving parts need to be lubricated regularly every 3 months.
- f Replace the foil frame (II) and cutter block (III) when you notice a reduced shaving performance. Replacements parts can be obtained from your retailer or Braun Customer Service Centres or via www.service.braun.com. Do not shave with a damaged foil.

Disposal

This product contains batteries and recyclable electronic waste. To protect the environment, do not dispose of it in the household waste, but take it to appropriate local collection points.



Guarantee

We grant a 2 year guarantee on the product commencing on the date of purchase. Within the guarantee period we will eliminate any defects in the appliance resulting from faults in materials or workmanship, free of charge either by repairing or replacing the complete appliance at our discretion.

This guarantee extends to every country where this appliance is supplied by Braun or its appointed distributor.

This guarantee does not cover: damage due to improper use, normal wear or use as well as defects that have a negligible effect on the value or operation of the appliance.

The guarantee becomes void if repairs are undertaken by unauthorised persons and if original Braun parts are not used.

To obtain service within the guarantee period, hand in or send the complete appliance with your sales receipt to an authorised Braun Customer Service Centre (address information available online at www.service.braun.com).

For UK only:

This guarantee in no way affects your rights under statutory law.

Subject to change without notice.

Srpski

Naši proizvodi su tako dizajnirani da ispunjavaju najviše standarde kvaliteta, funkcionalnosti i dizajna. Nadamo se da ćete potpuno uživati koristeći Vaš Braun Silk-épil 7.

Molimo vas da pažljivo pročitate instrukcije pre upotrebe aparata i da ih sačuvate za buduću upotrebu.

Braun Silk-épil 7 je dizajniran da omogućiti uklanjanje neželjenih dlačica na efikasan, nežan i najlakši mogući način.

Važno

- Zbog higijenskih razloga, nemojte deliti ovaj aparat sa drugim osobama.
- Uz ovaj aparat se dobija poseban kabl za napajanje sa integrisanim sistemom za dodatnu bezbednost i niskim naponom (Safety Extra Low Voltage). Nemojte menjati niti prepravljati nijedan njegov deo. U suprotnom, može doći do strujnog udara. Električne specifikacije možete naći na adapteru. Adapter se automatski prilagođava bilo kom AC naponu u svetu.



- Ovaj aparat može da se koristi u kadi i pod tušem. Iz bezbednosnih razloga, koristite aparat isključivo bez kabla.
- Ovaj uređaj mogu da koriste deca starija od 8 godina i osobe sa smanjenim fizičkim, motornim i mentalnim sposobnostima ili sa nedovoljno iskustva ili znanja ako su pod nadzorom i ako su im predložena uputstva o bezbednom korišćenju uređaja i ako razumeju eventualne opasnosti. Deca ne treba da se igraju sa uređajem. Čišćenje i održavanje ne bi trebalo da obavljaju deca, osim u slučaju da su starija od 8 godina i pod nadzorom.
- Kada je uključen, aparat ne sme nikada da dođe u kontakt sa kosom, trepavicom, tekstilnim trakama i sl. kako bi se izbegla mogućnost povrede, kao i da ne bi došlo do kvara ili oštećenja aparata.

Opis

- 1a Visokofrekventni masažni nastavak
- 1b Nastavak za efikasniju epilaciju
- 2 Glava epilatora
- 3 Pametna lampica
- 4 Prekidač sa tasterima za zaključavanje (4a)
- 5 Lampica punjenja
- 6 Dugme za otpuštanje
- 7 Komplet sa posebnim kablom
- 8 Nastavak za osetljiva područija*
- 9 Nastavak za lice*
- 10 Glava za brijanje sa nastavkom za trimovanje*

* ne sa svim modelima (pogledajte stranicu 3)

Punjenje

- Pre upotrebe napunite aparat. Radi najboljih performansi preporučujemo da uvek koristite u potpunosti napunjen aparat.
- Pomoću posebnog kabla povežite aparat sa električnom utičnicom, pri čemu motor mora da bude isključen. Punjenje traje otprilike sat vremena.
- Lampica punjenja (5) treperi zeleno označavajući da je punjenje uređaja u toku. Kada se baterija napuni u potpunosti, zelena lampica punjenja svetli neprekidno. Kada se napuni u potpunosti, koristite aparat bez kabla.
- Ako lampica punjenja treperi u crvenoj boji, to znači da uređaj mora ponovo da se napuni. Ponovo ga povežite sa električnom utičnicom pomoću posebnog kabla.
- Kada se napuni u potpunosti, aparat može da radi 40 minuta bez kabla.
- Vreme rada može da bude kraće ako se koristi na mokroj koži. Preporučujemo vam da napunite aparat posle svake upotrebe.
- Najbolji opseg temperatura za punjenje, korišćenje i čuvanje je između 15 °C i 35 °C. Ako temperatura značajno odudara od ovog opsega, punjenje može duže da traje, a rad bez kabla može da traje kraće.

Zaštita od pregrevavanja

Postoji bezbednosna funkcija koja može da se aktivira kako bi se sprečilo neželjeno pregrevavanje aparata, lampica punjenja može da svetli u crvenoj boji 8 sekundi nakon čega se aparat automatski isključuje. U tom slučaju, vratite prekidač u položaj «0» (isključeno) i ostavite aparat da se ohladi.

Kako se koristi aparat

Pritisnite taster za zaključavanje (4a) i okrenite prekidač (4) u smeru kretanja kazaljki na satu. Možete da izaberete brzinu «I» ili «II».

Pametna lampica (3) svetli sve vreme dok je aparat uključen. Ovo obezbeđuje bolju vidljivost finih dlačica ili kože.

Da skinete glavu za epilaciju (2) pritisnite dugme za otpuštanje (6). Da promenite nastavke, pritisnite bočni rebrasti deo i povucite.

A Epilacija

Saveti za epilaciju

Ako niste ranije koristili epilator ili ako se niste epilirali duži vremenski period, možda će biti potrebno malo vremena da se vaša koža privikne na epilaciju. Nelagodnost koja se javlja u početku će se značajno smanjiti uz redovnu upotrebu, odnosno kako se koža bude privikavala na proces.

Ako se epilirate prvi put, savetujemo vam da to obavite uveče, kako bi moguće crvenilo moglo da se povuče preko noći. Preporučujemo vam da stavite hidratantnu kremu nakon epilacije kako bi se koža smirila.

Epilacija je lakša i prijatnija kada je dlaka dužine između 2–5 mm. Ako je dlaka duža, preporučujemo prvo brijanja pa onda epilaciju nakon 1 do 2 nedelje kasnije. Kao alternativa, možete i da skratite dlake na 5 mm.

Fina, nova dlaka koja raste posle epilacije, ponekad ne može da se probije kroz kožu. Redovno korišćenje sundefera za masažu

(npr posle tuširanja) ili pilinga pomaže u prevenciji urastanja dlake tako što se nežnim radom uklanja gornji sloj kože i nežna dlaka može da se probije kroz kožu.

Korišćenje na suvoj koži: Koža mora biti suva i ne sme biti namazana kremom ili losionom.

Korišćenje na mokroj koži: Aparat se može koristiti na mokroj koži, čak i pod tekućom vodom. Koža mora da bude dobro nakvašena kako bi se postigli optimalni uslovi za glatko pomeranje aparata. Posle svake upotrebe očistite aparat pod mlazom tekuće vode.

Kako se vrši epilacija

Pre upotrebe, budite sigurni da je glava za epilaciju (2) čista i sa jednim od nastavaka 1a ili 1b.

- 1 Izaberite brzinu «I» za nežnu epilaciju, odnosno brzinu «II» za efikasnu epilaciju.
- 2 Uvek zategnite kožu prilikom epilacije. Uverite se da je na delu koji epilirate aparat u neposrednom kontaktu sa kožom.

Pomerajte aparat polako i neprekidno bez pritiskanja uz dlaku u pravcu prekidača. Pošto dlaka može da raste u različitim pravcima, moglo bi da bude od koristi ako pomerate aparat u različitim pravcima kako biste postigli najbolje rezultate. Masažni nastavak 1a omogućuje najkonforniju epilaciju. Ako ste se navikli na osećaj epilacije, možete da zamenite nastavak za nežniju epilaciju (1a) nastavkom za efikasniju epilaciju (1b) koji obezbeđuje bolji kontakt sa kožom na svim delovima tela.

3 Epilacija nogu

Epilirajte noge počev od donjeg dela prema gore. Kada epilirate deo iza kolena, ispružite nogu do kraja.

4 Epilacija ispod pazuha i bikini zone

Nastavak za osetljiva područja (8) je specijalno dizajniran za korišćenje na ovim delovima tela. Postavite ga na glavu epila-

tora. Naročito kod početnih primena ovi delovi su posebno osetljivi na bol. Zbog toga preporučujemo da kod prvih nekoliko primena izaberete brzinu «I». Nakon redovne upotrebe osetljivost na bol će se smanjiti. Pre epilacije temeljno očistite deo koji ćete tretirati kako biste uklonili sve ostatke (npr. Od dezodoransa). Zatim pažljivo posušite peškirom bez trljanja. Kada epilirate deo ispod pazuha, podignite ruku tako da koža bude zategnuta i pomerajte aparat u različitim pravcima. Pošto koža neposredno nakon epilacije može da bude osetljivija, izbegavajte nanošenje supstanci koje izazivaju iritaciju, kao što je dezodorans sa alkoholom.

5 Epilacija lica

Za uklanjanje neželjenih dlačica sa lica ili drugih osetljivih delova koristite nastavak za epilaciju lica (9) koji se koristi kao opcionalni dodatak za glavu za epilaciju (2). Kod prvih nekoliko upotreba preporučujemo da koristite brzinu «I» kako biste se privikli na epilaciju osetljivih delova. Preporučujemo vam da pre epilacije temeljno očistite kožu pomoću tonera za dezinfekciju koji sadrži alkohol. Kada epilirate lice, zategnite kožu jednom rukom i lagano prelazite epilatorom drugom rukom u pravcu prekidača.

6 Čišćenje glave za epilaciju

Redovno čišćenje omogućava bolje performance.

a Čišćenje pomoću četkice:

Skinite nastavak i očistite ga četkicom. Temeljno očistite pincete sa zadnje strane epilatora koristeći četkicu natopljenu alkoholom. U toku postupka ručno okrećite element sa pincetama. Ovaj način čišćenja obezbeđuje najbolje higijenske uslove za glavu za epilaciju.

b Čišćenje pod mlazom vode:

Nakon svake upotrebe, očistite aparat pod mlazom vode. Skinite nastavak i držite aparat sa glavom za epilaciju pod mlazom tople vode. Zatim pritisnite dugme za otpuštanje (6) da biste skinuli

glavu za epilaciju. Protresite aparat i glavu za epilaciju da biste uklonili ostatke vode i ostavite oba dela da se osuše do kraja pre nego što ih ponovo sastavite.

Opšte informacije o epilaciji

Svaki način uklanjanja dlake iz korena može da dovede do iritacije (npr. svraba, peckanja ili crvenila kože) u zavisnosti od kože i dlake. Ovakva iritacija je normalna i trebalo bi brzo da nestane, ali može biti intenzivnija kada uklanjate dlaku pri korenu prvih nekoliko puta ili ako imate osetljivu kožu. Ako koža i posle 36 časova i dalje bude pod iritacijom, savetujemo vam da se obratite lekaru. Uglavnom reagovanje kože i osetljivost na bol se značajno smanjuju ako se redovno koristi Silk-épil.

U nekim slučajevima do upale kože može da dođe ako bakterije prodru u kožu (npr. dok prelazite aparatom preko kože). Temeljnim čišćenjem glave za epilaciju pre svake upotrebe smanjićete rizik od infekcije. Ukoliko imate nekih nedoumica u vezi sa korišćenjem ovog aparata, konsultujte se sa svojim lekarom. Pre korišćenja aparata trebalo bi da se konsultujete sa svojim lekarom ako imate neko od sledećih stanja: ekcem, rane, upalna stanja kože kao što su folikulitis (upaljeni folikuli dlake) i proširene vene oko mladeža, smanjeni imunitet kože, npr. dijabetes melitus, tokom trudnoće, Rajnodova bolest, hemofilija, candida ili nedostatak imuniteta.

B Kako da koristite glavu za brijanje

Glava za brijanje (10) je dizajniran za brzo glatko brijanje nogu, pazuha i bikini linije, trimovanje i šišanje do 5 mm dužine. Upotrebjavati isključivo na suvoj koži podešeno na brzinu «II».

a Brijanje: odaberite «I».

b Skraćivanje: odaberite «II».

c Skraćivanje do 5mm: odaberite «III» i postavite nastavak za trimer (I).

- d Čišćenje: Nemojte čistiti mrežicu (II) četkicom, jer to može da je ošteti.
- e Delovi za brijanje moraju se podmazivati na svaka 3 meseca.
- f Zamenite foliju (II) i nožiće (III) kada primetite smanjenje efikasnosti brijanja. Mžete ih nabaviti kod svog trgovca ili u Braun ovlašćenom servisu. Nemojte se brijati sa oštećenom mrežicom.

Odlaganje

Ovaj proizvod sadrži baterije i elektronski otpad koji može da se reciklira. Da bi zaštitili okolinu ne odlažite proizvod u kućni otpad, proizvod morate odložiti na odgovarajuće mesto. Kontaktirajte svog trgovca ili Braun ovlašćeni servis.



Podložno promenama bez prethodne najave

Garancija

Garancija za ovaj proizvod važi 2 godine od dana kupovine. U okviru garantnog perioda mi ćemo besplatno ukloniti bilo kakve nedostatke na proizvodu koji su rezultat greške u materijalu ili izradi, bilo popravkom ili zamenom celog proizvoda ukoliko je to potrebno. Ova garancija se odnosi na sve zemlje gde je proizvod isporučen od strane Braun-a ili ovlašćenog distributera.

Ova garancija ne pokriva: oštećenja nastala usled nepravilne upotrebe, normalnog habanja ili upotrebe (na primer mrežice i kućišta nožića), kao i nedostatke koji imaju zanemarljiv uticaj na vrednost ili funkcionisanje aparata. Ova garancija prestaje da važi ukoliko su popravke vršene od strane neovlašćenih lica i ako nisu upotrebljeni originalni Braunovi rezervni delovi.

Kako biste obavili servis u okviru garantnog perioda, donesite ili pošaljite ceo aparat zajedno sa računom/fakturom ovlašćenom Braunovom servisnom centru.

Türkçe

Ürünlerimiz size en yüksek standartlarda kalite, fonksiyonellik ve dizayn sunmak için tasarlanmıştır. Braun Silk-épil 7 ürünü- nüzden memnun kalacağınızı umarız.

Cihazı kullanmadan önce lütfen kullanım talimatlarını dikkatli ve tam olarak okuyunuz ve gerektiğinde başvurabilmek için sakla- yınız.

Braun Silk-épil 7 istenmeyen tüylerinizi etkili, nazik ve kolay bir şekilde almanız için tasarlanmıştır.

Önemli:

- Hijyenik sebeplerden dolayı ürünü baş- kalarıyla paylaşmayın. Tahriş olmuş ciltlerde kullanmayınız.
- Ürününüzün yanında Güvenlik Ekstra Düşük Voltajlı özel bir kablo seti veril- miştir. Herhangi bir parçasını değiştir- meyiniz ya da kurcalamayınız. Elektrik şoku riski taşımaktadır.
-  Bu ürün banyo ve duşta kullanım için uygundur. Güvenlik açısından ürünü duşta ve yada banyoda kullanırken kablosuz olarak kullanın.
- Bu ürün 8 yaş ve üstü kullanımı için uygundur. Hafif fiziksel ya da ruhsal engelli kişiler veya deneyimi bilgisi olmayan kişiler ise; gözetim altında ya da cihazın güvenli kullanımı hakkında eğitim gördükten ve yanlış kullanımı durumunda oluşabilecek zararlara hak- kında bilgi sahibi olduktan sonra cihazı kullanabilirler. Çocuklar bu ürünle oyna- mamalıdır. Temizlik ve bakım işlemleri gözetim altında ve 8 yaşından büyük olmayan çocuklar tarafından yapılma-malıdır.
- Fiziksel yaralanma ve zararları önlemek için cihaz açık konumdayken kumaş- lara, kirpiklerinize ya da saçınıza kesin-likle değdirmeyiniz.

Tanım

- 1a Yüksek frekanslı masaj kapağı
- 1b Etkili ataçman
- 2 Epilasyon başlığı

- 3 Smartlight
- 4 Kilit anahtarlı kapama tuşu (4a)
- 5 Şarj Işığı
- 6 Serbest bırakma düğmesi
- 7 Özel kablo Seti
- 8 Hassas bölge ataçmanı*
- 9 Yüz Başlığı*
- 10 Tıraş başlığı ve düzeltici kapak*

* tüm modellerde bulunmamaktadır (bkz. Sayfa 3)

Şarj Etme

- Kullanmadan önce cihazını şarj edin. En iyi performans için ürünü- nüzü her zaman şarjı tam doluyken kullanmanızı tavsiye ediyoruz.
- Cihazınızı kapalıyken özel kablo setini kullanarak cihazını prize takın. Şarj etme süresi ortalama olarak 1 saattir.
- Şarj Işığı (5) yeşil yanıp sönüyorsa cihazınız şarj olmaya başlamış demektir. Batarya tamamen şarj olduğunda, yeşil ışık sürekli yanmaya başlar. Cihazını tam olarak şarj olduğunda kablosuz olarak kullanın.
- Kırmızı şarj ışığı yanıp söndüğü zaman, cihazı, özel kablo setini. Kullanarak yeniden şarj olması için elektrik prizine bağlayınız.
- Tam şarj 40 dakikaya kadar kablosuz işletim süresi sağlar.
- Islak kullanım, cihaz kullanımı sürenizi kısaltabilir. Cihazını her kullanımdan sonra şarj etmenizi öneririz.
- Cihazınızı şarj etmek, kullanmak ve saklamak için en ideal çevre ısı derecesi 15 °C ve 35 °C arasındadır. İdeal ısı hari- cinde, cihazınız daha uzun sürede şarj olabilir yada kablosuz kullanım süresi kısaltabilir.

Fazla Isınmaya karşı koruma

Bir emniyet önlemi olarak cihazın fazla ısınmasını önlemek üzere şarj ışığı 8 saniye boyunca kırmızı yanabilir ve cihazınız otomatik olarak kapanır. Bu durumda cihazınızı kapatın ve soğumaya bırakın.

Cihazı Çalıştırma için

Kilit anahtarına (4a) basıp açma tuşunu (4) saat yönünde çevirerek «I» yada «II» pozisyonuna getirip cihazınızı çalıştırın. Cihazınız çalıştığı zaman Smartlight ışığı (3) açılacaktır. Smartlight ışığı ince tüyleri daha kolay görmenizi sağlar. Epilasyon bşlığını çıkarmak için (2) serbest bırakma tuşuna (6) basın. Kapakları değiştirmek için yanlardaki çıkıntılara basarak çıkartın.

A Epilasyon

Epilasyon Önerileri

Eğer tüylerinizi ilk defa kökten alıyorsanız ya da uzun zamandır epilasyon yapmadıysanız cildinizin epilasyona adapte olması kısa bir süre alabilir. Genellikle, ilk başta hissedilen rahatsızlık ürünü kullanmaya devam ettikçe cilt sürece alıştığı için çok ciddi miktarda azalacaktır.

İlk defa epilasyon yaptığınız zaman, kızarıklık sabaha kadar kaybolacağı için gece yapmayı tercih edin. Cildinizi rahatlatmak için epilasyon sonrası nemlendirici kremler kullanmanızı tavsiye ediyoruz.

Tüyleriniz 2–5 mm arasında uzunlukta olduğu zaman daha rahat ve kolay epilasyon yaparsınız. Eğer tüyleriniz daha uzunsa ilk önce tıraş etmenizi ve 1-2 hafta kadar tekrar uzamasını beklemenizi tavsiye ederiz. Alternatif olarak düzelticiyle tüylerinizi 5 mm boyuna kısaltabilirsiniz. Tekrar uzamaya başlayan ince tüyler, cildin yüzeyinden dışarıya doğru uzayamazlar. Düzenli olarak kullanacağınız, masaj süngeri veya kese lifi gibi ürünler batık tüylerin oluşmasını engeller. Zira, bu şekilde cildinizin en üst, deri tabakasını alır ve ince tüylerin daha kolay bir şekilde cilt yüzeyinden dışarı çıkabilmelerini sağlarsınız.

Kuru kullanım:

Epilasyon öncesi cildiniz kuru ve yağ ya da kremden arındırılmış olmalıdır.

Islak Kullanım:

Cihaz ıslak cilt üzerinde kullanılabilir, hatta akmakta olan suyun altında bile. Cihaz için maksimum kayma koşullarının elde edilebilmesi için cildinizin tamamen nemli olmasını sağlayınız. Her su altında kullanımdan sonra cihazı akan suda temizleyiniz.

Nasıl Epilasyon yapılır

Epilasyon başlığının(2) temiz ve epilasyon kapağı (1a veya 1b) olduğundan emin olun.

1 Daha nazik bir epilasyon için hız «I», daha etkili bir epilasyon için «II» yi seçin.

2 Epilasyon yaparken her zaman cildinizi gerin. Cildinize yakın temas içinde epilasyon yaptığınızdan emin olun.

Cihazı tüylerinizin uzama yönünün tersine bastırmadan yavaş ama sürekli olarak hareket ettirin. Tüylerinizin uzama yönleri değişebildiği için cihazı farklı yönlere hareket ettirmek daha iyi bir sonuç almanı sağlayabilir. Masaj kapağı (1a) epilasyon süresince en iyi cilt konforunu sağlar. Epilasyon yaparken, masaj ataçmanını (1a), etkili ataçman ile değiştirebilirsiniz. Etkili ataçman (1b), tüm vücut bölgeleri için yakın bir cilt teması ve uyum sağlar.

3 Bacaklarda epilasyon

Bacaklarınızda alt bacaklardan başlayarak yukarı doğru epilasyon yapınız. Diz bölgenizin arkasını epilasyon yaparken bacağınızın düz bir şekilde uzatılmış olmasını sağlayınız.

4 Koltuk altı ve bikini bölgesi epilasyonu

Hassas bölge ataçmanını (8) özellikle hassas bölgelerde kullanılmak üzere tasarlanmıştır. Epilasyon başlığının üzerine yerleştirin. Önemle hatırlatmak isteriz ki, özellikle başlangıç aşamalarında bu bölgeler acıya karşı ekstra duyarlı olabilir. Bu sebeple ilk bir kaç kullanımınızda, hız «I» i kullanmanızı tavsiye ederiz. Düzenli ve tekrar eden kullanımlar sonunda duyulan acı hissinde

azalma olacaktır. Epilasyondan önce, cildin yabancı maddelerden arındırıldığından emin olunuz (deodorant, krem vs.). Koltukaltını epilasyon yaparken cildinizin gergin olmasını sağlayacak şekilde kolunuzu yukarı kaldırın ve cihazı farklı yönlere doğru hareket ettirerek kullanınız. Epilasyon sonrası cilt daha hassas olabileceği için alkol içeren tahriş edici maddelerin kullanılmamasını tavsiye ederiz. (örn. Alkollü deodorant vs.)

5 Yüz Epilasyonu

Yüzünüzdeki yada diğer hassas bölgelerinizdeki istenmeyen tüyleri almak için yüz başlığını (9) epilasyon başlığına takın. İlk bir kaç kullanımda, hassas bölgelerinize epilasyon yapmanız için hız «1» i kullanmanızı tavsiye ederiz.

Epilasyondan önce cildiniz alkol içeren bir tonikle temizlemenizi öneririz. Yüzünüze epilasyon yaparken ürünü, diğer elinizle cildinizi gerebileceğiniz bir şekilde tutun. Ürünü, tüylerin çıkma yönünün tersine doğru yavaşça kaydırarak çekin.

6 Epilasyon başlığını temizlemek

a Fırça ile temizleme:

Başlık üstündeki ataçmanı çıkartın ve fırça ile temizleyin. Alkole batırılmış bir fırça ile epilasyon başlığının arka tarafındaki cımbızları iyice temizleyiniz. Bunu yaparken manuel olarak cımbız silindirin döndürün. Bu temizlik metodu epilasyon başlığının en hijyenik bir biçimde temizlenmesini sağlar.

b Akan su altında temizleme:

Her ıslak kullanımdan sonra cihazınızı akan suyun altında temizleyin. Kapağı çıkartın ve cihazı epilasyon başlığı ile akan ılık suyun altına tutunuz. Daha sonra çıkartma düğmesine (6) basarak epilasyon başlığını çıkartınız. Her ikisini de iyice silkeleyiniz, gövdenin ve epilasyon başlığının üzerindeki suların aktığından emin olunuz. Her iki parçayı da kurumaya bırakınız. Tekrar takmadan önce iyice kurduklarından emin olunuz.

Epilasyon hakkında genel bilgiler

Tüylerin kökten alındığı tüm epilasyon yöntemleri cildin ve tüyün durumuna bağlı olarak iritasyona sebep olabilir (örn. Kaşıntı, rahatsızlık, kızarıklık vs.). Bu normal bir reaksiyondur ve hemen geçmesi gerekir; ama eğer tüylerinizi ilk defa kökten alıyorsanız ya da hassas bir cilde sahipseniz bu durum daha uzun sürebilir. Eğer 36 saat sonra, cilt hala normal değilse, doktora başvurunuz. Genellikle, cilt reaksiyonları ve acı hissi ürünü kullanmaya devam ettikçe çok ciddi miktarda azalacaktır.

Bazı durumlarda, cildin altına nüfuz eden bakteriler, ciltte enfeksiyon yaratabilir (örn. Cihazı cildin üzerinde gezdirirken). Bu riski minimuma indirmek için epilasyon başlıklarını her kullanımdan önce iyice temizleyiniz.

Eğer ürünü kullanmakla ilgili herhangi bir şüphemiz varsa, doktorunuza başvurunuz. Ürün aşağıdaki durumlarda ancak bir doktorun tavsiyesiyle kullanılabilir: egzema, yaralar, follikülitis(kümecik) gibi iltihaplı cilt reaksiyonları (iltihaplı kıl kökleri) ve benlerin çevresindeki varisli damarlar; şeker hastalığı, hamilelik, Raynaud hastalığı, Koebner fenomeni, hemofili ve immun yetmezliği gibi cildin bağışıklığını azaltan durumlar.

B Tıraş başlığı nasıl kullanılır

Tıraş başlığı bacaklarınızı, koltukaltınız ve bikini bölgenizi hızlı ve yakın tıraş etmeniz, düzeltmeniz ve 5 mm uzunluğundaki tüylerinizi kesmeniz için tasarlanmıştır. Cihazı tıraş başlığı (10) takılı şekilde sadece kuru ciltte ve hız ayarı II de kullanın.

a **Tıraş:** «» seçin.

b **Düzeltilme:** «» seçin.

c **5 mm uzunluğundaki tüyleri düzeltme:**

«» seçin ve düzeltici kapağı takın (a).

d **Temizlik:** Tıraş folyosunu fırça ile temizlemeyin, çünkü bu folyoya zarar verebilir.

e Tıraş parçalarının her 3 ayda bir düzenli olarak yağlanması gerekmektedir.

f Tıraş performansında bir azalma fark ettiğinizde folyonuzu(b) ve kesici

bloğunuzu (c) değiştirin. Yedek parçaları (tırış folyosu, kesici blok) bayiinizden, Braun Servis Merkezleri'nden veya www.service.braun.com adresinden temin edebilirsiniz.
Hasar görmüş bir folyo ile tırış olmayın.

Çevre Bilgisi

Bu ürün şarj edilebilir piller ve/veya geri dönüştürülebilir elektrikli atık içermektedir. Doğal çevreyi korumak adına, lütfen ürünü kullanım ömrü sonunda ev atıkları ile beraber atmayınız. Ürünü atmak istediğinizde Braun servis merkezlerine götürebilirsiniz ya da bulunduğunuz ülkenin katı atık kuralları çerçevesinde yok ediniz.

Bu bilgiler, bildirim yapmadan değiştirilebilir.

AEEE Yönetmeliğine Uygundur



Bakanlıkça tespit ve ilan edilen kullanım ömrü 7 yıldır.

Üretici firma ve CE uygunluk değerlendirme kuruluşu:

Braun GmbH
Frankfurter Straße 145
61476 Kronberg / Germany

Procter & Gamble Satış ve Dağıtım Ltd.
Şti. İçerenköy Mah. Askent Sok. No: 3 A
34752 Ataşehir, İstanbul tarafından ithal edilmiştir.

P&G Tüketici Hizmetleri PK: 61
34739 Erenköy/ İstanbul
0800 261 63 65 (Sabit hattın arayınız)

Braun Servis İstasyonları listemize internet sitemizden veya Tüketici Hizmetleri merkezimizi arayarak ulaşabilirsiniz.
www.braun.com/tr

Bosanski

Naši proizvodi su izrađeni tako da ispunjavaju najviše standarde kvaliteta, funkcionalnosti i dizajna. Nadamo se da ćete u potpunosti uživati koristeći Vaš Braun Silk-épil 7.

Molimo Vas, da prije korištenja uređaja, pažljivo pročitate priručnik te da ga sačuvate u slučaju da Vam zatreba neki podatak.

Braun Silk-épil 7 je dizajniran tako da uklanjanje neželjenih dlačica bude što učinkovitije, nježnije i jednostavnije.

Važno

- Iz higijenskih razloga, ovaj uređaj nemojte dijeliti sa drugim osobama.
- Ovaj uređaj je opskrbljen specijalnim setom kablova sa ugrađenim setom za napajanje koji osigurava posebno nizak napon električne energije. Nemojte mijenjati niti rukovati bilo kojim njegovim dijelom. U suprotnom, postoji mogućnost da dođe do elektro šoka. Podaci o električnim specifikacijama su odštampani na specijalnom setu kablova. Ovaj specijalni set kablova se automatski adaptira prema bilo kom električnom naponu u svijetu.



- Ovaj uređaj je pogodan za upotrebu u kadi ili tuš kabini. Iz bezbjedonosnih razloga, može se koristiti samo bez kablova.
- Ovaj uređaj je pogodan za djecu stariju od 8 godina i osobe sa manjim fizičkim, čulnim ili mentalnim sposobnostima ili manjkom iskustva i znanja ako imaju nadzor ili su im date upute o korištenju ovog uređaju, te ako razumiju moguće opasnosti. Djeca se ne trebaju igrati sa ovim uređajem. Čišćenje i održavanje uređaja ne treba da obavljaju djeca mlađa od 8 godina i starija od 8 godina bez nadzora.
- Kada je uređaj uključen, ne smije doći u dodir sa kosom, trepavicama, trakama itd. s ciljem da se spriječi mogućnost

od povreda kao i moguća blokada ili oštećenje uređaja.

Opis

- 1a Kapica epilatora sa visokom frekvencijom masiranja
- 1b Nastavak za efikasniju epilaciju
- 2 Glava epilatora
- 3 Pametno svjetlo-Smartlight
- 4 Prekidač sa tipkom za zaključavanje (4a)
- 5 Lampica za punjenje
- 6 Dugme za skidanje
- 7 Specijalni set kablova
- 8 Nastavak za osjetljive dijelove*
- 9 Kapica za lice*
- 10 Glava za brijanje sa trimer kapicom*

* ne sa svim modelima (pogledajte stranicu 3)

Punjenje

- Prije upotrebe, napunite uređaj. Za najbolje rezultate, preporučujemo da uvijek koristite potpuno napunjen uređaj.
- Kad koristite set kablova, priključite isključen uređaj na utičnicu. Vrijeme punjenja je oko jednog sata.
- Lampica za punjenje (5) treperi zeleno i pokazuje da se epilator puni. Kada je baterija potpuno napunjena, lampica za punjenje konstantno svijetli. Kada je napunjen, uređaj koristite bez kablova.
- Kada lampica za punjenje treperi crveno, povežite uređaj sa utičnicom preko specijalnog seta kablova radi dopunjavanja.
- Potpuno napunjen uređaj obezbjeđuje do 40 minuta rada bez kablova.
- Mokra upotreba može umanjiti operativno vrijeme. Mi preporučujemo da dopunite uređaj nakon svake upotrebe.
- Najbolja temperatura za punjenje, korištenje i čuvanje uređaja je između 15 °C i 35 °C. U slučaju da je temperatura mnogo niža, punjenje može potrajati duže, a period rada bez napajanja se skratiti.

Zaštita od pregrijavanja

Kao oblik zaštite od slučaja pregrijavanja uređaja, može se desiti da lampica za punjenje svijetli crveno 8 sekundi i onda se uređaj automatski ugasi. U ovom slučaju, okrenite prekidač u položaj «0» (off) i ostavite uređaj da se ohladi.

Kako da rukujete uređajem

Uključite uređaj pritiskom na dugme za zaključavanje (4a) i okrenite prekidač (4) u smjeru kazaljke na satu u poziciju «I» ili «II». Pametno svjetlo-Smartlight (3) svijetli dok god je uređaj uključen. Ovo obezbjeđuje bolju vidljivost sitnih dlačica i kože.

Da bi uklonili glavu epilatora (2), pritisnite dugme za skidanje (6). Da zamijenite kapice, pritisnite bočni rebrasti dio i povucite.

A Epilacija

Savijeti za epilaciju

Ako nikada ranije niste koristili epilator ili se niste epilirali duži period, može trebati malo vremena da Vam se koža navikne na epilaciju. Neugodan osjećaj na početku će se smanjivati kako epilator budete iznova koristili, jer se koža adaptira na ovaj proces.

Kada se epilirate po prvi put, preporučljivo je da se epilirate uveče, tako da bi moguće crvenilo nestalo tokom noći. Radi opuštanja kože, preporučujemo nanošenje hidratantne kreme nakon epilacije.

Epilacija je lakša i ugodnija kada su dlačice optimalne dužine 2–5 mm. Ako su dlačice duže savjetujemo Vam da ih prvo obrijete i onda epilirate kraće dlačice koje izrastaju nakon 1-2 sedmice. Možete, takođe i podšišati dlačice na dužinu od 5 mm.

Sitnije dlačice pri ponovnom izrastanju mogu da ne izrastu do površine kože. Redovna upotreba spužvi za masažu (npr. nakon tuširanja) ili pilinzi pomažu u sprječavanju uraslih dlačica, jer nježno ribanje uklanja gornji sloj kože i onda sitnije dlačice mogu da prođu kroz površinu kože.

Suha upotreba: Vaša koža mora biti suha i bez masnoće ili kreme.

Mokra upotreba: Ovaj uređaj se može koristiti i na vlažnoj koži, čak i pod tekućom vodom. Pobrinite se da koža bude dovoljno vlažna da biste obezbijedili optimalne uslove da uređaj klizi po koži. Nakon svake mokre upotrebe uređaja, očistite ga pod mlazom vode.

Kako da epilirate

Prije upotrebe, provjerite da li je glava za epilaciju (2) pričvršćena, čista i sa kapi-com (1a ili 1b).

- 1 Izaberite brzinu i za nježnu epilaciju i brzinu II za učinkovitu epilaciju.
- 2 Uvijek rastegnite kožu kad epilirate. Pobrinite se da glava epilatora bude u kontaktu sa Vašom kožom.

Upravlajte epilatorom sporim i stalnim pokretima bez pritiskanja u smjeru suprotnom od rasta dlačica. Pošto dlačice mogu rasti u različitim smjerovima, korisno je da uređaj okrećete u suprotnim smjerovima takođe, da biste obezbijedili optimalne rezultate. Kapica za masažu (1a) obezbjeđuje ugođaj koži tokom epilacije.

Ako ste naviknuti na osjećaj epilacije, možete zamijeniti nastavak za masažu (1a) sa nastavkom za efikasniju epilaciju (1b) koji Vam osigurava bliži dodir sa kožom i poboljšano prijanjanje uz sve dijelove tijela.

3 Epilacija nogu

Noge epilirajte od donjeg dijela prema gornjem. Kada epilirate dio iza koljena, držite noge potpuno ispravljene.

4 Epilacija pazuha i bikini zone

Nastavak za osjetljive dijelove tijela (8) je posebno dizajniran za korištenje na osjetljivim površinama. Natakните nastavak na glavu epilatora. Na početku ovi dijelovi tijela su posebno osjetljivi na bol. Stoga, preporučujemo da koristite brzinu «I» prvih nekoliko puta. Sa ponovljenom upotrebom osjećaj bola će nestati. Prije

epilacije, detaljno očistite dio tijela koji epilirate da biste uklonili ostatke nečistoće (kao što je dezodorans). Kada epilirate pazuh, ruku podignite uvis, tako da je koža rastegnuta i uređaj okrećite u različitim smjerovima. Pošto koža može biti osjetljivija neposredno nakon epilacije, izbjegavajte korištenje supstanci koje mogu dovesti do iritacije, kao što su dezodoransi sa alkoholom.

5 Epilacija lica

Za uklanjanje neželjenih dlačica sa lica, koristite kapicu za lice (9) kao dodatak koji se postavlja na glavu za epilaciju. Mi preporučujemo da izaberete brzinu «I» prilikom prvih nekoliko upotreba da biste se navikli na osjećaj epilacije u ovim osjetljivim dijelovima. Prije epilacije, preporučujemo čišćenje lica alkoholom da biste postigli ogdovarajuću čistoću kože. Kada epilirate lice, jednom rukom rastegnite kožu, a drugom polako pomjerajte uređaj u smjeru suprotnom od rasta dlačica.

6 Čišćenje glave epilatora

Redovno čišćenje obezbjeđuje veću učinkovitost.

a Čišćenje četkom

Uklonite kapicu i iščetkajte je. Detaljno očistite glavu za epilaciju sa zadnje strane sa četkicom uronjenom u alkohol. Dok to radite, rukom okrenite dio za čupkanje dlačica. Ovaj metoda čišćenja obezbjeđuje najbolje higijenske uslove za glavu za epilaciju.

b Čišćenje pod mlazom vode

Poslije svake mokre upotrebe, uređaj očistite pod mlazom vode. Uklonite kapicu. Držite uređaj sa glavom za epilaciju pod vrelim mlazom vode. Onda pritisnite dugme za skidanje (6) i uklonite glavu za epilaciju. Oboje dobro protresite i glavu za epilaciju i uređaj da budete sigurni da je ostatak vode iscurio van. Oba dijela ostavite da se osuše. Prije ponovnog sastavljanja, provjerite da li su oba dijela potpuno suva.

Opšte informacije o epilaciji

Sve metode uklanjanja dlačica iz korjena mogu dovesti do uraslih dlačica i iritacije (npr. svrab, neugodnost i crvenilo na koži) zavisno od stanja kože i dlačica. Ovo je normalna reakcija i treba brzo prestati, ali može biti i nešto teža reakcija, ako po prvi put uklanjate dlačice iz korjena ili imate osjetljivu kožu. Ako i nakon 36 sati koža pokazuje reakciju, preporučujemo Vam da kontaktirate svog ljekara. Generalno, reakcija kože i osjećaj bola će se smanjivati svakom novom upotrebom Silk-épil-a.

U nekim slučajevima može doći do zapaljenja kože kada bakterije uđu u kožu (npr. dok povlačite uređaj preko kože). Detaljno čišćenje glave za epilaciju prije svake upotrebe bi trebalo potpuno umanjiti rizik od infekcije. Ako imate neke sumnje u vezi upotrebe ovog uređaja, molimo Vas da kontaktirate svog ljekara. U slučaju ekcema, rana, zapaljenja kože kao što je folikulitis (zagnojena folikula dlačice), proširenih vena, mladeža, smanjenog imuniteta kože npr. diabetes mellitus, tokom trudnoće, Rejnove bolesti, hemofilije, kandidate ili imunoloških nedostataka, uređaj koristiti samo uz prethodne konsultacije sa Vašim ljekarom.

B Kako da koristite glavu za brijanje

Glava za brijanje (10) je napravljena za brzo i detaljno brijanje nogu, pazuha i bikini zone, te oblikovanje dlačica i skraćivanje dlačica na dužinu od 5mm. Kada koristite glavu za brijanje, koža treba da bude suha a brzina rada uređaja podešena na «II».

- a **Brijanje:** izaberite «I».
- b **Oblikovanje:** izaberite «II».
- c **Skraćivanje dlačica na 5 mm:** izaberite «II» i stavite kapicu trimera (I).
- d **Čišćenje:** Foliju za brijanje (II) nemojte čistiti četkicom pošto to može oštetiti foliju.
- e Dijelovi za brijanje trebaju biti podmazani svaka tri mjeseca

- f Kada primjetite smanjenu učinkovitost brijanja, zamijenite foliju za brijanje (II) i blok za sječenje (III).

Rezervne dijelove možete naći kod Vašeg ovlaštenog distributera ili u Braun centrima za podršku kupacima ili preko www.service.braun.com. Nemojte brijati dlačice sa oštećenom folijom.

Odlaganje

Ovaj proizvod sadrži baterije i električni otpad koje se može reciklirati. Da biste zaštitili okoliš, nemojte ga odlagati u smeće, već ga odnesite u lokalni zbirni centar za reciklažu.



Podliježe promjenama bez predhodnog obavještenja.

Garancija

Odobravamo garanciju proizvoda 2 godine od datuma kupovine. Unutar garantnog perioda eliminisaćemo bilo koje greške na aparatu usljed grešaka u materijalu ili izradi, bez ikakve naknade, kao i popravku ili zamjenu kompletnog aparata u našoj diskreciji. Ova garancija se odnosi na sve zemlje koje uređajima snadbijeva Braun ili njegovi ovlašteni distributeri.

Ova garancija ne pokriva: oštećenja prilikom nepravilne upotrebe, normalnog trošenja ili korištenja, kao i nedostataka koje imaju zanemariv utjecaj na vrijednost ili korištenje aparata. Garancija ne vrijedi ako su popravke vršene kod neovlaštene osobe i ako nisu korišteni originalni rezervni dijelovi Brauna. Da biste dobili uslugu unutar garancijskog perioda, predajte ili pošaljite kompletan aparat zajedno sa računom u ovlašteni Braunov servisni centar za podršku korisnicima.

Македонски

Сите наши производи се направени со склад со највисоките стандарди за квалитет, функционалност и дизајн. Се надеваме дека целосно ќе уживате користејќи го Вашиот Braun Silk-épil 7 епилатор.

Ве молиме внимателно прочитајте ги упатствата пред да почнете со користење на уредот и чувајте ги за понатамошна помош.

Вашиот Braun Silk-épil 7 епилаторот е дизајниран за ефикасно, нежно и лесно отстранување на несаканите влакна.

Важно:

- Од хигиенски причини, не го делете уредот со други особи.
- Овој уред е опремен со специјален кабел со низок напон. Не манипулирајте со него и не менувајте ни еден негов дел, во спротивно ризикувате струен удар. Електричните спецификации се испишани на кабелот. Овој кабел автоматски се приспособува на било кој напон на наизменична струја.
-  Овој уред може да се користи во када или под туш. Од безбедносни причини, користете го без приклучниот кабел.
- Овој уред може да го користат деца над 8 години како и лица со намалени психички и моторни способности или недостаток на знаење, само доколку се под надзор или темелно им се објаснети ризиците и последиците од неправилно ракување со уредот. Деца не смеат да си играат со уредот. Чистење на уредот не смее да вршат деца, освен ако не се над 8 години и се под соодветен надзор.
- Кога уредот е вклучен, не смее да дојде во контакт со косата на главата, трепките итн. за да не дојде до повреда и да се избегне оштетување на апаратот.

Опис:

- 1a Глава за масирање со висока фреквенција
- 1b Заштитно капаче кое овозможува поголема ефикасност
- 2 Глава на епилатор
- 3 Светло
- 4 Прекинувач со копче за заклучување (4a)
- 5 Светло за полнење
- 6 Копче за отпуштање
- 7 Приклучен кабел
- 8 Заштитно капаче за чувствителни делови*
- 9 Глава за епилација на лице*
- 10 Глава за бричење и обликување*

* не со сите модели (види страна 3)

Полнење

- Пред употреба, наполнете го уредот. За најдобри перформанси, препорачуваме уредот да го користите кога е целосно наполнет.
- Со помош на посебниот приклучен кабел, поврзете го уредот со извор на електрична енергија, притоа уредот мора да биде исклучен. Време за полнење, приближно 1 час.
- Светлото за полнење (5) трепка зелено кога уредот се полни. Кога батеријата е целосно наполнета, ова светло свети непрекинато. Откако уредот целосно ќе се наполни, користете го без приклучниот кабел.
- Кога светлото за полнење трепка црвено, приклучете го уредот на извор на електрична енергија.
- Целосно наполнета батерија овозможува до 40 минути работа без приклучниот кабел.
- Користење на влажни површини може да го намали времето на користење без приклучен кабел. Препорачуваме после секоја употреба целосно да го наполните уредот.
- Најдобар температурен опсег за полнење, користење и чување на апаратот е од 15 °C до 35 °C. Доколку овој опсег е надминат, времето за

полнење се зголемува а времето за користење на уредот без приклучниот кабел се намалува.

Заштита од прегревање

Како безбедносна мерка за да се избегне прегревање на уредот, може да се случи светлото за полнење да свети црвено 8 секунди и потоа уредот да се изгаси сам. Во тој случај, прекинувачот поставете го во позиција «0» (исклучено) и оставете го уредот да се излади.

Користење на уредот

Вклучете го уредот со притискање на копчето за заклучување (4a) и поставете го прекинувачот (4) во насока на движење на стрелките на часовникот во позиција «I» или «II».

Светлото (3) останува вклучено цело време додека апаратот е вклучен. Со тоа се овозможува поголема видливост на влакната и кожата.

За да ја извадите главата за епилирање (2), притиснете го прекинувачот за отпуштање (6).

A Епилација

Совети за епилација

Доколку претходно не сте користеле епилятор или доколку не сте се епилирале подолго време, потребно е малце време Вашата кожа да се навикне. Неудобноста на почетокот од процесот со тек на време ќе ја снесува како што кожата се навикнува.

Кога за прв пат се епилirate, препорачливо е тоа да го правите навечер, така што било какво црвенило што би се појавило ќе може да исчезне преку ноќта. За да ја опуштите кожата, препорачуваме после епилација да нанесете навлажнувачки крем на кожата.

Епилацијата е полесна и поудобна кога влакната се во оптималниот опсег на должина од 2 до 5 мм. Доколку влакната

се подолги, препорачуваме претходно да се избричите па да ги епилirate пократките, повторно израснати влакна, после 1 или 2 недели. Друга опција е да ги скратите влакната до 5 мм висина. Влакната што растат после епилација може и да не ја пробијат кожата. Редовното користење на сунѓери за масажа после бањање или пилинг за кожа за отстранување на горниот слој помага да спречите растење на влакна поткожно.

Користење на суво: Кожата мора да биде сува и без маснотии или креми.

Користење на влажно: Овој уред може да се користи на влажна кожа дури и под плаз вода. Погрижете се кожата да е доволно влажна како би овозможиле правилно лизгање на главата на уредот. После секоја употреба на влажна кожа исчистете го апаратот под млаз вода.

Како да се епилirate

Пред употреба проверете дали главата за епилација (2) е добро наместена, чиста и дали на неа е поставено капаче (1a или 1b).

- 1 Одберете брзина «I» за нежно епилирање или брзина «II» за ефикасно епилирање.
- 2 При употреба на овој уред, секогаш затегнете ја кожата. Главата за епилација секогаш мора да биде во контакт со затегнатата кожа.

Движете го уредот со бавни, рамномерни движења без притискање во насока спротивна од растот на влакната. Бидејќи влакната можат да растат во различни насоки, за постигнување на подобри резултати движете го уредот во повеќе правци. Главата за масажа (1a) овозможува удобно чувство за времетраење на епилацијата. Доколку сте навикнати на епилација, можете да го замените заштитното капаче за масажа (1a) со капачето кое овозможува поголема ефикасност (1b) и поблизок

контакт со кожата како и подобро приспособување на сите делови од телото.

3 Епилација на нозе

Епилирајте ги Вашите нозе почнувајќи од потколението па нагоре. Кога го користите уредот позади колението, исправете ја ногата и истегнете ја кожата.

4 Под пазуви и бикини дел

Заштитното капаче за чувствителни делови (8) е посебно дизајнирано за користење на овие делови. Поставете го врз главата на епилаторот. На почетокот од процесот овие делови од телото се многу чувствителни на болка па затоа препорачуваме првите неколку пати да ја подесите брзината на «I». Со редовна употреба, чувствителноста полека ќе се намалува. Пред да почнете со епилација, темелно исчистете ја областа од било какви остатоци (пример од дезодоранс). Кога епилирате под пазуви, подигнете ја раката за да се растегне кожата и движете го уредот во различни насоки. Бидејќи кожата после епилација е чувствителна, избегнувајте корситење на дезодоранси со алкохол.

5 Епилација на лицето

За отстранување на несаканите влакна од лицето, користете ја главата за епилација на лице (9), која се додава на главата за епилација. Првите неколку користења, подесете ја брзината на «I» за да се навикнете на процесот на епилација. Пред да почнете да епилирате, исчистете го лицето со алкохол, заради подобра хигиена. Кога го користите уредот на делови од лицето, растегнете ја кожата со едната рака и полека движете го епилаторот.

6 Чистење на главата за епилација

Редовното чистење овозможува подобри резултати.

а Чистење со четка:

Извадете го капачето и исчистете го со четка. Темелно исчистете ја главата на епилаторот од задната страна со четката натопена во алкохол. Кога ја чистите главата на епилаторот, завртете ги ножињата со рака. Ова овозможува најдобри хигиенски услови за главата на епилаторот.

б Чистење под млаз вода:

После секоја употреба на влажна кожа, чистете го уредот под млаз вода. Извадете го капачето. Поставете го уредот со главата на епилаторот под вода. Притиснете го копчето за отпуштање за да ја извадите главата. Убаво протресете ги уредот и главата за епилирање за да може да се исцеди преостанатата вода. Оставете ги да се исушат. Пред повторно да ги споите, проверете дали се темелно исушени.

Општи информации за епилација

Сите методи на вадење на влакното од корен може да предизвикаат растење на влакното од внатрешна страна или иритации (чешање, црвенило) во зависност од кожата и влакната. Овие се нормални реакции и со тек на време ќе исчезнат, но можат да бидат поизразени првите неколку пати додека кожата се навикне на процесот на епилација или доколку имате чувствителна кожа. Доколку после 36 часа, сеуште имате знаци на иритација, препорачуваме да посетите лекар. Со секое наредно користење на епилаторот кожата се навикнува на процесот и со тек на време овие иритации се намалуваат или исчезнуваат. Во некои случаи, може да дојде до инфекција на кожата кога некоја бактерија ќе ја пробие кожата (пример при лизгање на уредот). Темелното чистење на главата на епилаторот го намалува ризикот од инфекции. Доколку имате сомнеж во врска со користење на уредот, консултирајте се со Вашиот лекар. Во следниве случаи,

пред употреба консултирајте се со лекар: егзем, рани, инфицирана кожа (фоликулитис), проширени вени, бемки, намален имунитет на кожата, за време на бременост, Рајнардова болест, хемофилија, кандида или намален имунитет.

В Како да ја користите главата за бричење

Главата за бричење (10) е дизајнирана за брзо бричење на нозете, под пазувите и бикини делот, обликување и кратење на влакна до 5 мм. Со главата за бричење, уредот користете го само на сува кожа а брзината подесена на «II».

- a Бричење: одберете «**II**».
- b Обликување: одберете «**II**».
- c Обликување на влакна до 5 мм: одберете «**II**» и ставете го капачето за обликување
- d Чистење: Фолијата на бричот не ја чистете со четка бидејќи тоа може да ја оштети истата.
- e Деловите за бричење треба да се подмачкуваат на секои 3 месеци
- f Заменете ја фолијата и блокот со ножеви кога ќе забележите намални резултати при користење. Заменските делови може да ги најдете кај Вашиот продавач на Braun или на www.service.braun.com. Немојте да го користите уредот со оштетена фолија.

Отстранување

Овој уред содржи батерии и електронски отпад кој може да се рециклира. Заради заштита на животната средина, не го ставајте овој уред заедно со отпадот од домаќинството, туку однесете го на место посебно пропишано за ваков вид на отпад.



Гаранција

2 годишна гаранција за производот од датумот на купување. Во периодот од времетраењето на гаранцијата, доколку се појават дефекти на самиот апарат, бесплатно ќе ги отстраниме или поправиме/замениме истите во целост. Оваа гаранција важи во секоја држава каде апаратите се дистрибуирани од страна на Braun или нивниот назначен дистрибутер.

Оваа гаранција не важи доколку: апаратот е оштетен поради неправилно користење, при редовна употреба или појава на недостатоци кои незначително влијаат на вредноста на самиот апарат.

Гаранцијата престанува да важи доколку поправките се направени од страна на неовластени лица или не се користени оригинални Braun делови за нивна замена.

За да добиете соодветен сервис, во периодот на времетраењето на гаранцијата, доставете го или испратете го апаратот, заедно со сметката до овластените сервисни центри на Braun.

Подложи на промени без претходна најава.

Русский

Руководство по эксплуатации

Наша продукция разработана в соответствии с высочайшими стандартами качества, функциональных возможностей и дизайна. Мы надеемся, что вам понравится пользоваться эпилятором Silk-épil 7 от Braun.

Внимательно прочитайте данное руководство перед использованием прибора и сохраните его на будущее.

Silk-épil 7 от Braun предлагает комплексную систему для обеспечения гладкости кожи.

Важно

- В целях обеспечения гигиены не позволяйте другим лицам пользоваться вашим прибором.
- Данный прибор имеет специальный шнур со встроенным защитным блоком подачи низкого напряжения. Не заменяйте или не изменяйте любую часть такого шнура. В противном случае существует риск поражения электрическим током.
-  Данный прибор подходит для использования в ванне или душе. По причинам безопасности в таком случае его нужно использовать без шнура.
- Данный прибор может использоваться детьми в возрасте от 8 лет и лицами с ограниченными физическими, сенсорными или умственными возможностями или лицами, не имеющими достаточного опыта и знаний, только если они находятся под присмотром или получили необходимые инструкции по безопасному использованию прибора и понимают сопряженные с применением последнего риски. Детям нельзя использовать прибор в качестве игрушки. Дети могут производить чистку и осуществлять пользовательское техническое обслужи-

вание, только если они старше 8 лет и находятся под присмотром.

- Нельзя касаться включенным прибором волос головы, ресниц, тканевых лент и подобных предметов во избежание любого риска ранения, блокировки или повреждения прибора.

Описание и комплектность

- 1a Насадка с системой массажа высокой частоты
- 1b Насадка для эффективной и быстрой эпиляции
- 2 Эпилирующая головка
- 3 Подсветка Smartlight
- 4 Переключатель с блокировкой кнопок (4a)
- 5 Индикатор уровня зарядки
- 6 Кнопка фиксации
- 7 Специальный шнур
- 8 Насадка для чувствительных зон*
- 9 Насадка для эпиляции лица*
- 10 Бритвенная насадка с триммером*

* не для всех моделей (см. стр. 3)

Зарядка

- Перед использованием прибор необходимо зарядить. Для достижения оптимального результата мы рекомендуем всегда пользоваться полностью заряженным устройством.
- Используя специальный шнур, подсоедините прибор к штепсельной розетке, при этом двигатель прибора должен быть выключен. Время зарядки составляет примерно 1 час.
- Индикатор уровня зарядки (5) мигает зеленым светом, это указывает на то, что прибор заряжается. Когда аккумулятор полностью заряжен, зеленый индикатор уровня зарядки горит постоянным светом. После полной зарядки используйте прибор без шнура.
- Красный мигающий индикатор указывает на необходимость зарядки прибора. Подсоедините его к штепсельной розетке при помощи специального шнура.

- Полный заряд обеспечивает до 40 минут работы прибора без шнура.
- При использовании прибора во влажных условиях время работы может сократиться. Мы рекомендуем заряжать прибор после каждого использования.
- Оптимальная температура для зарядки, использования и хранения прибора варьируется в диапазоне от 15 °С до 35 °С. Температура за пределами данного диапазона может быть причиной более длительной зарядки и сокращения времени работы прибора без шнура.

Защита от перегрева

Для предотвращения маловероятного случая перегрева прибора в качестве меры обеспечения защиты прибора предусмотрено его автоматическое отключение. Если произошел перегрев, то индикатор зарядки (5) загорится красным цветом и через 8 сек. прибор автоматически выключится.

В данном случае отключите прибор в положение «0» (откл) и дайте ему остыть.

Как пользоваться прибором

Нажимая на блокировку (4а), поверните переключатель (4) по часовой стрелке. Вы можете выбрать скорость «I» или «II».

Подсветка Smartlight (3) горит до тех пор, пока прибор работает. Благодаря этому лучше видны тонкие волоски или кожа.

Для смены эпиляционной насадки (2) нажмите кнопку фиксации(6).

Чтобы поменять насадки, нажмите на них сбоку и снимите.

А Эпиляция

Советы по эпиляции

Если вы не пользовались ранее эпилятором или не выполняли эпиляцию в

течение длительного времени, дайте коже некоторое время для адаптации. Дискомфорт, испытываемый в начале, значительно снизится при повторном использовании по мере адаптации кожи к процессу эпиляции.

Для проведения первой эпиляции рекомендуется выбрать вечер, чтобы возможное покраснение кожи исчезло за ночь. Для расслабления кожи мы рекомендуем нанести увлажняющий крем после эпиляции. Эпиляция легче и лучше переносится кожей, когда длина волосков составляет 2–5 мм. Если у вас волоски длиннее, мы рекомендуем сначала сбрить и удалить с помощью эпилятора более короткие волоски через 1 или 2 недели. Как вариант, можно укоротить волоски с помощью триммера до 5 мм.

Тонкие растущие волоски могут не прорасти на поверхность кожи. Регулярное использование массажных губок (например, после душа) или процедура отшелушивания помогает предотвратить врастание волоски, поскольку очищение удаляет верхний слой кожи, и тонкие волосы могут выйти на поверхность кожи

Использование на сухой коже:
кожа должна быть сухой, без крема.

Использование на влажной коже:
Убедитесь, что кожа достаточно влажная для достижения оптимального скольжения прибора.

Как выполнять эпиляцию

Перед эпиляцией убедитесь, что эпилирующая головка (2) прикреплена, чистая и оснащена насадкой (1а или 1b).

- 1 Выберите скорость «I» для бережной эпиляции или скорость «II» для эффективной эпиляции.
- 2 При выполнении эпиляции всегда растягивайте кожу. Убедитесь, что эпилирующая головка находится в тесном контакте с кожей.

Ведите прибор медленным, постоянным движением без нажима против роста волос, в направлении выключателя. Поскольку волосы могут расти в разных направлениях, для достижения оптимального результата ведите прибор в разных направлениях.

Массажная насадка (1а) обеспечивает комфорт коже во время выполнения эпиляции. Если Вы привыкли к эпиляции, Вы можете заменить массажную насадку (1а) насадкой для эффективной и быстрой эпиляции (1b), которая обеспечивает более близкий контакт с кожей и улучшенную адаптацию ко всем частям тела.

3 Эпиляция ног

Выполняйте эпиляцию ног снизу вверх. При выполнении эпиляции под коленом выпрямите ногу.

4 Эпиляция под мышками и в зоне бикини

Насадка для чувствительных зон (8) была специально создана для использования в таких зонах. Прикрепите насадку на головку для эпиляции. Особенно в начале эти зоны наиболее чувствительны к боли. Кожа на этих участках особенно чувствительна к боли при выполнении эпиляции несколько первых раз. Поэтому мы рекомендуем в течение нескольких первых раз при выполнении эпиляции выбирать скорость «I». При повторном использовании болевые ощущения будут уменьшаться. Перед выполнением эпиляции тщательно очистите кожу для удаления остатков косметических средств (например, дезодоранта). Затем осушите кожу полотенцем.

При выполнении эпиляции под мышками держите руку в поднятом состоянии таким образом, чтобы кожа была в натянутом состоянии, и водите прибором в разных направлениях. Поскольку кожа в этой области может быть более чувствительной после эпиляции, избе-

гайте использования раздражающих веществ, таких как спиртовые дезодоранты.

5 Эпиляция на лице

Для удаления любых нежелательных волосков на лице или в прочих чувствительных зонах используйте насадку для эпиляции на лице (9) как дополнительную насадку на эпилирующую головку. Для нескольких первых использований мы рекомендуем вам выбирать скорость «I», чтобы кожа привыкла к эпиляции в таких чувствительных зонах. Перед выполнением эпиляции мы рекомендуем очистить кожу дезинфицирующим тоником с содержанием спирта. При выполнении эпиляции лица одной рукой необходимо натягивать кожу, а другой медленно вести прибор в направлении выключателя.

6 Очистка эпилирующей головки

Регулярное очищение обеспечивает лучшую работу устройства.

а Очистка при помощи щетки для очистки:

Снимите насадку и очистите ее щеткой. Тщательно очистите пинцеты с задней стороны эпилирующей головки щеточкой, смоченной в спирте. При этом поворачивайте пинцет вручную. Такой метод очистки обеспечивает наилучшую гигиеническую чистоту эпилирующей головки.

б Очистка под струей воды:

После каждого применения прибора в душе или ванне необходимо промыть его под струей воды. Снимите крышку и промойте эпилирующую головку под струей горячей воды. Затем нажмите кнопку фиксации (6), чтобы снять эпилирующую головку. Встряхните прибор и эпилирующую головку для удаления избытка воды и дайте деталям просохнуть перед повторной сборкой.

Общая информация об эпиляции

Все методы удаления волос с корневой частью могут привести к возникновению раздражения (например, зуду, дискомфорту и покраснению кожи) в зависимости от состояния кожи и волос. Это нормальная реакция, которая быстро проходит, но она может быть сильнее во время первых нескольких раз удаления волос с корневой частью или в случае чувствительной кожи.

Если по истечении 36 часов раздражение не проходит, обратитесь к врачу. Обычно реакция кожи и болевые ощущения значительно уменьшаются при повторном использовании Silk-épil. В некоторых случаях может возникнуть воспаление кожи при попадании бактерий на кожу (например, при скольжении прибора по коже). Тщательная очистка эпилирующей головки перед каждым использованием минимизирует риск инфицирования.

В случае возникновения сомнений относительно использования данного прибора проконсультируйтесь с врачом. Данный прибор можно использовать только после консультации врача относительно следующих случаев:

экзема, ранки, инфекционные поражения кожи, такие как фолликулит (воспаление волосяного фолликула), варикозное расширение вен, круглые родинки, снижение иммунитета кожи, например, при сахарном диабете, во время беременности, при болезни Рейно, гемофилии, кандидозе или иммунодефиците.

В Как использовать бритвенную головку

Бритвенная головка (10) создана для быстрого бритья ног, подмышек и линии бикини, тримминга и подстригания волос до длины 5 мм. Используйте прибор с бритвенной насадкой только на сухой коже и выставьте «II» скорость

- a Для бритья: выберите положение «**II**».
- b Для тримминга: выберите положение «**II**».
- c Для подстригания волос до длины 5 мм: выберите положение «**II**» и наденьте насадку для тримминга
- d Не очищайте бреющую сетку (II) с помощью щётки, так как она может повредить сетку.
- e Бреющие детали должны смазываться регулярно каждые 3 месяца.
- f Поменяйте бреющую сетку(II) и режущий блок(III), когда вы почувствуете, что бритьё стало хуже. Сменные детали (бреющую сетку, режущий блок) можно приобрести у предприятия розничной торговли, в центрах обслуживания Braun или на сайте www.service.braun.com.

Использованное устройство не должно выбрасываться с общими отходами или мусором. Пожалуйста, утилизируйте их через центр обслуживания Braun или через соответствующий специализированный пункт сбора (при наличии в вашем регионе).



В изделие могут быть внесены изменения без объявления.

EAC

Электрический эпилятор Braun, тип 5377 с сетевым блоком питания тип 5210.

7 Ватт, 100-240 Вольт, 50/60 Герц.

Изготовлено в Германии для Braun ГмбХ / Braun GmbH, Frankfurter Str. 145, 61476 Kronberg, Germany.

RU: Импортер/Служба потребителей: ООО «Проктер энд Гэмбл Дистрибьюторская Компания», Россия, 125171, Москва, Ленинградское шоссе, 16А, стр.2. Тел. 8-800-200-20-20.

ВУ: Импортер:
ООО «Электросервис и Ко»,
Беларусь, 220012, г. Минск, ул.
Чернышевского, 10А, к. 412А3.
Сервисный центр: ООО «Катрикс»,
Беларусь, 220012, г.
Минск, ул. Чернышевского, 10А, к.409.

По вопросам выполнения гарантийного или послегарантийного обслуживания, а также в случае возникновения проблем при использовании продукции, просьба связываться с Информационной Службой Сервиса BRAUN по телефону 8 800 200 2020.

Для определения года изготовления см. трехзначный код на изделии в месте разъема: первая цифра = последняя цифра года, последующие 2 цифры = порядковый номер недели года производства. Например, код «345» означает, что продукт произведен в 45-ю неделю 2013 года.

Гарантийный срок/Срок службы 2 года.

Гарантийные обязательства Braun.

На данное изделие распространяется гарантия в течение 2 лет с момента покупки.

В течение гарантийного периода мы бесплатно устраним путем ремонта, замены деталей или замены всего изделия любые заводские дефекты, вызванные недостаточным качеством материала или сборки.

В случае невозможности ремонта в гарантийный период, изделие может быть заменено на новое или аналогичное в соответствии с законом «О защите прав потребителей».

Гарантия обретает силу только, если дата покупки подтверждается печатью и подписью дилера (магазина) на последней странице оригинальной инструкции по эксплуатации BRAUN,

которая является гарантийным талоном. Данные гарантийные обязательства действуют во всех странах, где изделие распространяется самой фирмой Braun или назначенным дистрибьютором, и где никакие ограничения по импорту или другие правовые положения не препятствуют предоставлению гарантийного обслуживания. Гарантия не покрывает повреждения, вызванные неправильным использованием (см. также список ниже) и нормальный износ бритвенных сеток ножей, дефекты, оказывающие незначительный эффект на качество работы прибора.

Эта гарантия теряет силу, если ремонт производится не уполномоченным на то лицом, и если использованы не оригинальные детали Braun. В случае предъявления рекламации по условиям данной гарантии, передайте изделие целиком вместе с гарантийным талоном в любой из центров сервисного обслуживания Braun.

Все другие требования, включая требования возмещения убытков, исключаются, если наша ответственность не установлена в законном порядке. Рекламации, связанные с коммерческим контрактом с продавцом, не попадают под эту гарантию.

Случаи, на которые гарантия не распространяется:

- дефекты, вызванные форс-мажорными обстоятельствами;
- использование в профессиональных целях;
- нарушение требований инструкции по эксплуатации;
- неправильная установка напряжения питающей сети (если это требуется);
- внесение технических изменений;
- механические повреждения;
- повреждения по вине животных, грызунов и насекомых (в том числе случаи нахождения грызунов и насекомых внутри приборов);
- для приборов, работающих от батареек, - работа с неподходящими или

- истощенными батарейками, любые повреждения, вызванные истощенными или текущими батарейками (советуем пользоваться только предохраненными от протекания батарейками);
- для бритв – смятая или порванная сетка.

Внимание! Оригинальный Гарантийный Талон подлежит изъятию при обращении в сервисный центр для гарантийного ремонта. После проведения ремонта Гарантийным Талоном будет являться заполненный оригинал Листа выполнения ремонта со штампом сервисного центра и подписанный потребителем по получении изделия из ремонта. Требуется проставления даты возврата из ремонта, срок гарантии продлевается на время нахождения изделия в сервисном центре.

В случае возникновения сложностей с выполнением гарантийного или послегарантийного обслуживания просьба сообщать об этом в Информационную Службу Сервиса Braun по телефону 8-800-200-20-20 (звонок из России бесплатный).

Українська

Інструкція з експлуатації

Наша продукція розроблена відповідно до найвищих стандартів якості, функціональних можливостей та дизайну.

Ми сподіваємося, що вам сподобається користуватися приладом для видалення волосся Silk-epil 7 від Braun.

Уважно прочитайте цю інструкцію перед використанням приладу та збережіть її на майбутнє.

Silk-epil 7 від Braun пропонує комплексну систему для забезпечення гладенькості шкіри.

Важливо

- З гігієнічних міркувань не дозволяйте іншим особам користуватися Вашим приладом.

- Даний прилад має спеціальний шнур із вбудованим захисним блоком подачі низької напруги. Не замінійте, або ж не змінійте будь-яку частину такого шнура. У протилежному випадку існує ризик ураження електричним струмом.



Даний прилад підходить для використання у ванні або душі.

- З міркувань безпеки в такому випадку його потрібно використовувати без шнура. Даний прилад підходить для використання у ванні або душі. З причин безпеки в такому випадку його потрібно використовувати без шнура.

- Даний прилад може використовуватися дітьми віком від 8 років та особами з обмеженими фізичними, сенсорними або розумовими можливостями або особами, що не мають достатнього досвіду і знань, тільки якщо вони знаходяться під наглядом або отримали необхідні інструкції з безпечного використання приладу і розуміють сполучені з застосуванням останнього ризики. дітям не можна використовувати прилад як іграшки.

Діти можуть проводити чищення та здійснювати користувальницьке технічне обслуговування, тільки якщо вони старше 8 років і знаходяться під наглядом.

- Не можна торкатися увімкненим приладом волосся голови, вії, стрічок із тканини тощо, щоб уникнути будь-якого ризику поранення, блокування або пошкодження приладу.

Опис

- 1a Високочастотна масажна насадка
- 1b Насадка для ефективної і швидкої епіляції
- 2 Епілююча голівка
- 3 Система підсвічування Smartlight
- 4 Перемикач з блокуванням кнопок (4a)
- 5 Індикатор рівня зарядки
- 6 Кнопка фіксації
- 7 Спеціальний шнур
- 8 Насадка для чутливих зон*
- 9 Насадка для епіляції на обличчі*
- 10 Насадка для гоління з насадкою-тримером*

* не для всіх моделей (див. стор. 3)

Зарядка

- Перед використанням прилад необхідно зарядити. Для досягнення оптимального результату ми рекомендуємо завжди користуватися повністю зарядженим пристроєм.
- Використовуючи спеціальний шнур, приєднайте прилад до штепсельної розетки, при цьому двигун приладу повинен бути вимкнений. Час зарядки становить приблизно 1 годину.
- Індикатор рівня зарядки (5) блимає зеленим світлом, це вказує на те, що прилад заряджається. Коли акумулятор повністю заряджений, зелений індикатор рівня зарядки світиться постійним світлом. Після повної зарядки використовуйте прилад без шнура.
- Червоний блимаючий індикатор вказує на необхідність зарядки приладу.

Приєднайте його до штепсельної розетки за допомогою спеціального шнура.

- Повний заряд забезпечує до 40 хвилин роботи приладу без шнура.
- При використуванні приладу у вологих умовах час роботи може скоротитися. Ми рекомендуємо заряджати прилад після кожного використання.
- Оптимальна температура для зарядки, використання та зберігання приладу різниться у діапазоні від 15 °C до 35 °C. Температура за межами даного діапазону може бути причиною більш тривалої зарядки та скорочення часу роботи приладу без шнура.

Захист від перегріву

Для запобігання малоймовірному випадку перегріву приладу, - як превентивна дія щодо забезпечення захисту приладу, передбачене його автоматичне відключення. Якщо стався перегрів, то індикатор зарядки (5) засвітиться червоним кольором і через 8 сек. прилад автоматично вимкнеться. У цьому випадку відімкніть прилад у положення «0» (вимк.) і дайте йому охолонути.

Як користуватися приладом

Натискаючи на блокування (4а), поверніть перемикач (4) за годинниковою стрілкою. Ви можете вибрати швидкість «I» або «II».

Підсвічування Smartlight (3) світиться доти, поки прилад працює. Завдяки цьому краще видно тонкі волоски чи шкіру.

Для зміни епіляційної насадки (2) натисніть кнопку фіксації (6).

Щоб поміняти насадки, натисніть на них збоку і зніміть.

A Епіляція

Поради щодо епіляції

Якщо ви не користувалися раніше епілятором чи не робили епіляцію протя-

гом тривалого часу, дайте шкірі якийсь час для адаптації. Дискомфорт, що відчувається на початку, значно знизиться під час повторного використання в міру адаптації шкіри до процесу епіляції.

Для проведення першої епіляції рекомендується вибрати вечір, щоб можливе почервоніння шкіри зникло за ніч. Для розслаблення шкіри ми рекомендуємо нанести зволожуючий крем після епіляції. Епіляція легше і краще переноситься шкірою, коли довжина волосків становить 2–5 мм. Якщо у вас волосся довше, рекомендуємо спочатку зголити та видалити за допомогою епілятора більш короткі волоски через 1 або 2 тижні. Як варіант, можна вкоротити волоски за допомогою тримеру до 5 мм.

Тонкі зростаючі волоски можуть не прорости на поверхню шкіри. Регулярне використання масажних губок (наприклад, після душу) або процедура відлущування допомагає запобігти вросання волосинок, оскільки очищення видаляє верхній шар шкіри, і тонке волосся можуть вийти на поверхню шкіри.

Використання на сухій шкірі: шкіра повинна бути сухою, без крему.

Використання на вологій шкірі: переконайтеся, що шкіра достатньо волога для досягнення оптимального руху приладу.

Як робити епіляцію

Перед використанням переконайтеся, що епілююча голівка (2) чиста та закрита насадкою (1а або 1b).

- 1 Виберіть швидкість «I» для дбайливої епіляції або швидкість «II» для ефективної епіляції.
- 2 У процесі епіляції завжди розтягуйте шкіру. Переконайтеся, що епілююча голівка перебуває у тісному контакті зі шкірою.

Ведіть прилад повільним, постійним рухом без натискання, проти росту волосся, у напрямку вимикача. Оскільки волоски можуть рости у різних напрямках, для досягнення оптимального результату ведіть прилад у різних напрямках. Масажна насадка (1а) знімає відчуття дискомфорту під час епіляції. Якщо Ви звикли до епіляції, Ви можете замінити масажну насадку (1а) насадкою для ефективної і швидкої епіляції (1b), яка забезпечує більш близький контакт з шкірою і кращу адаптацію до всіх частин тіла.

3 Епіляція ніг

Робіть епіляцію ніг знизу нагору. При виконанні епіляції під коліном випряміть ногу.

4 Епіляція під пахвами та у ділянці бікіні

Насадка для чутливі зон (8) була спеціально створена для використання в таких зонах. Прикріпіть насадку на голівку для епіляції. Шкіра на цих ділянках є особливо чутливою до болю при виконанні епіляції протягом кількох перших разів. Тому ми рекомендуємо протягом кількох перших разів при виконанні епіляції вибирати швидкість «I».

При повторному використанні болісні відчуття будуть зменшуватися. Перед виконанням епіляції ретельно очистіть шкіру для видалення залишків косметичних засобів (наприклад, дезодоранту). Потім висушіть шкіру рушником. При виконанні епіляції під пахвами тримайте руку в піднятому стані таким чином, щоб шкіра була в натягнутому стані, та водіть приладом у різних напрямках. Оскільки шкіра у цій ділянці може бути більш чутливою після епіляції, уникайте використання подразнюючих речовин, таких як спиртові дезодоранти.

5 Епіляція на обличчі

Для видалення будь-яких небажаних волосків на обличчі або в інших чутливих ділянках використовуйте насадку

для епіляції на обличчі (9) як додаткову насадку на епілюючу голівку.

Для кількох перших використань ми рекомендуємо вам вибирати швидкість «I», щоб шкіра звикла до епіляції у таких чутливих ділянках.

Перед виконанням епіляції ми рекомендуємо очистити шкіру дезінфікуючим тоніком із вмістом спирту. При виконанні епіляції обличчя однієї рукою необхідно натягувати шкіру, а іншою повільно вести прилад у напрямку вимикача.

6 Очищення епілюючої голівки

Регулярне очищення забезпечує вищу продуктивність роботи.

а Очищення за допомогою щітки для чищення:

Зніміть насадку та очистіть її щіткою. Ретельно очистіть пінцети із заднього боку епілюючої голівки щіточкою, змоченою в спирті. При цьому повертайте пінцет вручну. Такий метод очищення забезпечує найкращу гігієнічну чистоту епілюючої голівки.

б Очищення під струменем води:

Після кожного застосування приладу в душі або ванні необхідно промити його під струменем води. Зніміть кришку та промийте епілюючу голівку під струменем гарячої води. Потім натисніть кнопку фіксації (6), щоб зняти епілюючу голівку. Потрусіть приладом та епілюючою голівкою для видалення надлишку води та дайте деталям просохнути перед повторним збиранням.

Загальна інформація про епіляцію

Усі методи видалення волосся з кореневою частиною можуть призвести до виникнення подразнення (наприклад, свербіння, дискомфорту і почервоніння шкіри) залежно від стану шкіри та волосся. Це нормальна реакція, яка швидко минає, але вона може бути сильнішою під час перших кількох разів видалення волосся з кореневою части-

ною або у випадку чутливої шкіри. Якщо після спливання 36 годин подразнення не минає, зверніться до лікаря. Зазвичай реакція шкіри та болісні відчуття значно зменшуються при повторному використанні Silk-épil.

У деяких випадках може виникнути запалення шкіри при потраплянні бактерій на шкіру (наприклад, при ковзанні приладу по шкірі). Ретельне очищення епілюючої голівки перед кожним використанням мінімізує ризик інфікування. У випадку виникнення сумнівів щодо використання даного приладу проконсультуйтеся з лікарем. Даний прилад можна використовувати тільки після консультації лікаря щодо таких випадків: екзема, ранки, інфекційні ураження шкіри, такі як фолікуліт (запалення волосяного фолікула), варикозне розширення вен, круглі родимки, зниження імунітету шкіри, наприклад, при цукровому діабеті, під час вагітності, при хворобі Рейно, гемофілії, кандидозі або імунodefіциті.

В Як користуватися голівкою для гоління

Голівка для гоління (10) призначена для швидкого і чистого гоління ніг, під пахвами та зони бікіні. Для контурного тримінгу та підстригання волосся до 5 мм до голівки для гоління додається насадка-тример. Використовуйте прилад тільки на сухій шкірі та зі швидкістю «II.»

- Для гоління: виберіть положення «**II**».
- Для тримінгу: виберіть положення «**III**».
- Для підстригання волосся до довжини 5 мм: виберіть «**III**» і приєднайте насадку-тример (I).
- Не очищайте сіточку для гоління (II) за допомогою щітки, так як вона може пошкодити сітку.
- Дтелі для гоління повинні змачуватись регулярно кожні 3 місяці.
- Поміняйте сіточку для гоління (II) і

ріжучий блок (III), коли ви відчуєте, що гоління стало гірше.

Змінні деталі (сіточку для гоління, ріжучий блок) можна придбати у підприємства роздрібною торгівлі, в центрах обслуговування Braun або на сайті www.service.braun.com.

Інформація про захист навколишнього середовища

Використаний пристрій не повинен викидатися з загальними відходами або сміттям  З метою охорони навколишнього середовища не викидати в контейнер для побутових відходів. Здати на переробку в пункти прийому електронних відходів у країні Вашого проживання.

Комплектація приладу може змінюватися виробником без попереднього повідомлення.

Електричний епілятор Braun, Типу 5377 із джерелом живлення типу 5210, 7 Ватт, 100-240 Вольт, 50/60 Герц.

Виготовлено Браун ГмБХ в Німеччині: Braun GmbH, Waldstrasse 9, D-74731 Walldürn, Germany.

Адреса в Україні: ТОВ "Проктер енд Гембл Трейдінг Україна", Україна, 04070, м.Київ, вул. Набережно-Хрещатицька, 5/13, корпус літ. А. Тел. (0-800) 505-000. www.pg.com.ua

Дата виготовлення вказана у вигляді 3-х значного коду на виробі у місці роз'єму: перша цифра = остання цифра року, наступні 2 цифри = порядковий номер тижня року виробництва. Наприклад, код «345» означає, що продуктивний в 45-й тиждень 2013 року.

Гарантійний термін/термін служби – 2 роки.

Додаткову інформацію про сервісні центри Braun в Україні можна отримати за телефоном гарячої лінії, а також на сервісному порталі виробника в інтернеті – www.service.braun.com

Обладнання відповідає вимогам Технічного регламенту обмеження використання деяких небезпечних речовин в електричному та електронному обладнанні.



001

Гарантійні зобов'язання виробника

Для всіх виробів ми даємо гарантію на два роки, починаючи з моменту придбання виробу або з дати його виробництва, у разі відсутності або неналежного оформлення гарантійного талону на виріб.

Протягом гарантійного періоду ми безкоштовно усуваємо шляхом ремонту, заміни деталей або заміни всього виробу будь-які заводські дефекти, викликані недостатньою якістю матеріалів або складання.

У випадку неможливості ремонту в гарантійний період виріб може бути замінений на новий або аналогічний відповідно до Закону України «Про захист прав споживачів».

Гарантія набуває сили лише, якщо дата купівлі підтверджується печаткою та підписом дилера (магазину) на гарантійному талоні або на останній сторінці оригінальної інструкції з експлуатації Braun, яка також може бути гарантійним талоном. Ця гарантія дійсна у будь-якій країні, в яку цей виріб поставляється представником компанії виробника або призначеним дистриб'ютором, та

де жодні обмеження з імпорту або інші правові положення не перешкоджають наданню гарантійного обслуговування. Гарантія на замінені частини закінчується в момент закінчення гарантії на даний виріб.

Гарантія не стосується таких випадків: ушкодження, викликані неправильним використанням, нормальне зношення деталей (напр., сіточка для гоління або ріжучого блока), дефекти, що мають незначний вплив на якість роботи пристрою. Ця гарантія втрачає силу, якщо ремонт здійснюється не вповноваженою для цього особою та, якщо використовуються не оригінальні запасні частини виробника.

Строк служби продукції Braun дорівнює гарантійному періоду у два роки з моменту придбання або з моменту виготовлення, якщо дату продажу неможливо встановити.

У випадку пред'явлення рекламції за умовами даної гарантії, передайте виріб у повному комплекті згідно опису в оригінальній інструкції з експлуатації разом з гарантійним талоном у будь-який сервісний центр, який офіційно вповноважений представником компанії виробника.

Всі інші вимоги, разом з вимогами відшкодування збитків, не дійсні, якщо наша відповідальність не встановлена законом чином.

Випадки, на які не розповсюджується гарантія:

- дефекти, викликані форс-мажорними обставинами;
- використання з професійною метою або з метою отримання прибутку;
- порушення вимог інструкції з експлуатації;
- невірне встановлення напруги мережі живлення (якщо це вимагається);
- здійснення технічних змін;
- механічні пошкодження;
- для приладів, що працюють на батарейках – робота з невідповідними або спрацьованими батарейками,

- будь-які пошкодження, викликані спрацьованими або підтікаючими батарейками;
- пошкодження з вини тварин, гризунів та комах (в тому числі у випадках знаходження гризунів та комах усередині приборів)
- для бритв - зім'ята або порвана сітка.

Увага! Гарантійний талон підлягає вилученню в разі звернення до сервісного центру з проханням про виконання гарантійного ремонту. Після проведення ремонту гарантійним талоном буде вважатися заповнений оригінал листа виконаного ремонту зі штампом сервісного центру та підписаний споживачем про отримання виробу з ремонту. Гарантійний строк продовжується на термін, який даний виріб знаходився в сервісному центрі в ремонті. В разі виникнення складнощів з виконанням гарантійного та післягарантійного обслуговування прохання звертатися до інформаційної служби сервісу представника компанії виробника в Україні.

Телефон гарячої лінії 0 800 505 000.
Дзвінки по Україні зі стаціонарних телефонних номерів є безкоштовними.
Дзвінки з мобільних телефонів оплачуються згідно тарифів відповідного оператора.

Також можна отримати додаткову інформацію на сервісному порталі виробника в інтернеті www.service.braun.com