

BRAUN

Multipress automatic

MP 80

Type 4290

Automatische Saftzentrifuge
Automatic Juice Extractor
Centrifugeuse automatique
Extractor de zumo
Extractor de sumos
Centrifuga automatica
Sapcentrifuge
Automatisk saftpresse
Automatisk saftsentrifuge
Saftpress
Automaattinen mehulinko
Sokowirówka
Αυτόματος αποχυμωτή
АВТОМАТИЧЕСКАЯ СОКОВЫЖИМАЛКА
АВТОМАТИЧНА СОКОВИЖИМАЛКА
عصارة الشراب الاوتوماتيكية

Deutsch

4 Gebrauchsanweisung
38, 50 Garantie
46 Kundendienst

English

6 Use Instructions
38, 50 Guarantee
46 Service Centers

Français

8 Mode d'emploi
38, 50 Garantie
46 Centrales service après-vente

Español

10 Instrucciones de uso
38, 50 Garantía
46 Servicios de asistencia técnica

Português

12 Instruções para uso
39, 50 Garantia
46 Centros de serviço

Italiano

14 Istruzioni d'uso
39, 50 Garanzia
46 Centri servizio clienti

Nederlands

16 Gebruiksaanwijzing
40, 50 Garantie
46 Servicecentra

Dansk

18 Brugsanvisning
40, 50 Garanti
46 Serviceafdelinger

Norsk

20 Bruksanvisning
40, 50 Garanti
46 Autoriserte verksteder

Svenska

22 Bruksanvisning
40, 50 Konsumentköp EHL 91
46 Servicecenters

Suomi

24 Käyttöohjeet
41, 50 Takuu
46 Asiakaspalvelu

Polski

26 Instrukcja obsługi
41, 50 Warunki gwarancji
46 Serwis

Ελληνικά

28 Οδηγίες χρήσεως
42, 50 Εγγύηση
46 Εργαστήριο επισκευών

Русский

30 Инструкция по эксплуатации
42, 50 Гарантия
46 Сервисные центры

Українська

33 Інструкція з експлуатації
43, 50 Гарантія
46 Сервісні центри

عربي

37 طرق الاستعمال
35, 50 ضمان
46 مراكز الكفالات والصيانة



Braun Infoline

- (D)** Haben Sie Fragen zu diesem Produkt?
Rufen Sie an: (in Deutschland und Österreich zum Nulltarif)
00 800 27 28 64 63
00 800 BRAUNINFOLINE
- (CH)** **08 44 - 88 40 10**
- (E)** Servicio al consumidor para España:
9 01-11 61 84
- (P)** Serviço ao Consumidor para Portugal:
808 2000 33
- (I)** Servizio consumatori:
(02) 6 67 86 23
- (NL)** Heeft u vragen over dit produkt?
Bel Braun Consumenten-infolijn:
(070) 4 13 16 58
- (B)** Vous avez des questions sur ce produit ?
Appelez Braun Belgique
(02) 711 92 11
- (DK)** Har du spørgsmål om produktet? Så ring
70 15 00 13
- (N)** Spørsmål om dette produktet? Ring
88 02 55 03
- (S)** Frågor om apparaten? Ring Kundservice
020 - 21 33 21
- (FIN)** Onko Sinulla kysyttävää tuotteesta? Soita
0203 77877

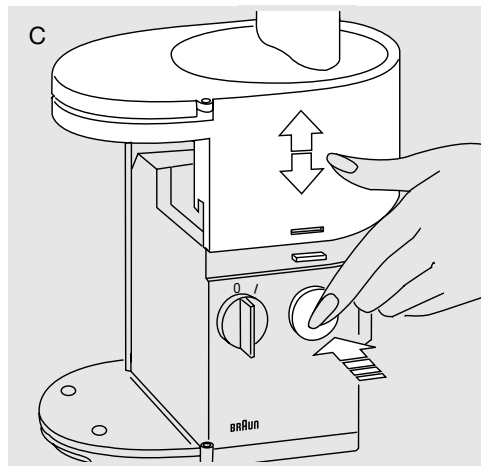
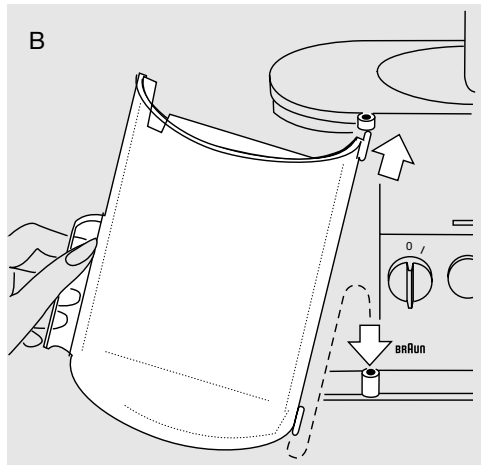
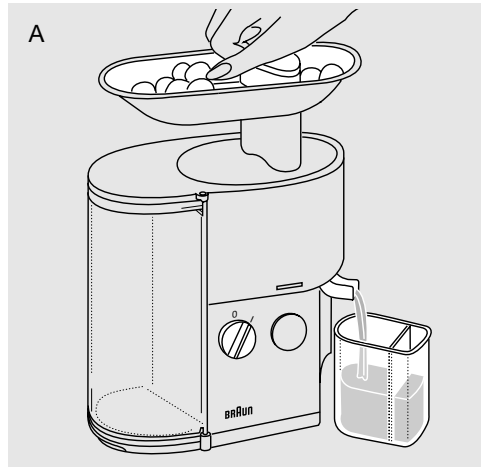
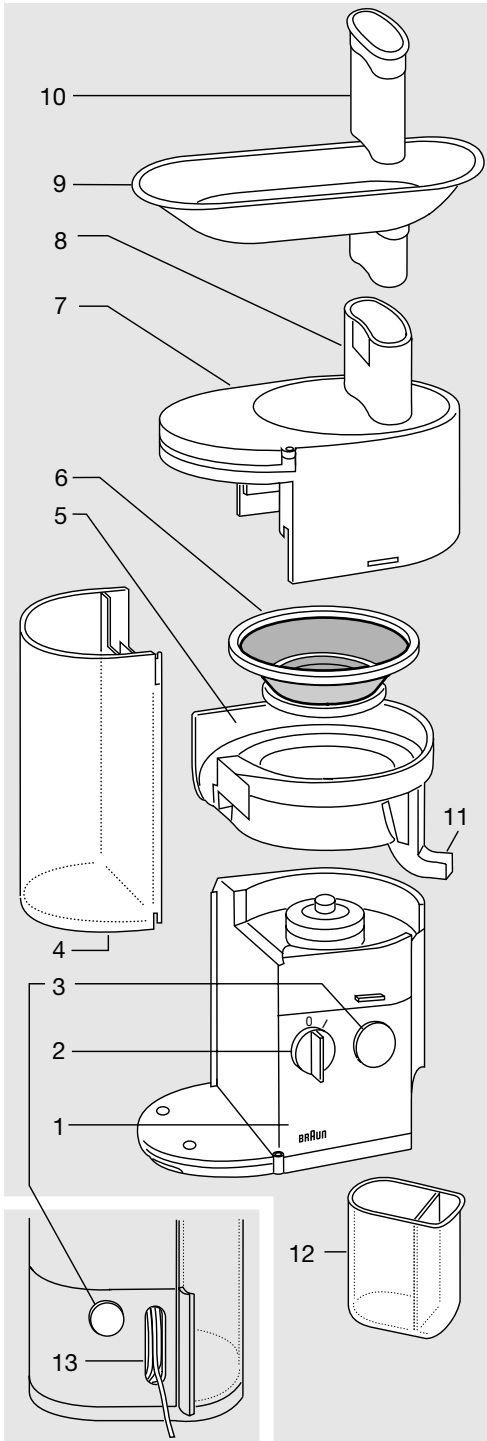

Vorsicht

- **Lesen Sie bitte die Gebrauchsanweisung sorgfältig und vollständig, bevor Sie das Gerät in Betrieb nehmen.**
- Dieses Gerät ist für die Verarbeitung haus-haltsüblicher Mengen konstruiert. Es ist nicht für den gewerblichen Gebrauch geeignet.
- Dieses Gerät gehört nicht in Kinderhände.
- Greifen Sie nie bei laufendem Motor in den Einfüllschacht. Nehmen Sie zum Nach-schieben immer den Stopfer.
- Bevor Sie das Gerät zusammensetzen oder auseinandernehmen, immer den Netzstecker ziehen!
- Braun Elektrogeräte entsprechen den einschlägigen Sicherheitsbestimmungen. Reparaturen an Elektrogeräten dürfen nur von Fachkräften durchgeführt werden. Durch unsachgemäße Reparaturen können erhebliche Gefahren für den Benutzer entstehen.
- Ein Auswechseln der Anschlussleitung dieses Gerätes darf nur durch eine vom Hersteller benannte Reparaturwerkstatt erfolgen, weil dazu ein Spezialwerkzeug erforderlich ist.

Technische Daten

- Leistung/Spannung: Siehe Bodenplatte des Gerätes.
- Sicherheitssystem: Das Gerät lässt sich nur einschalten, wenn der Deckel richtig verriegelt ist. Er lässt sich nur öffnen, wenn der Schalter ausgeschaltet ist.
- Motor-Bremse: Innerhalb von 2 Sekunden nach Ausschalten des Gerätes kommt der Motor zum Stillstand.

Überlastungsschutz

Schaltet der Motor einmal während der Benutzung von selbst aus, hat der thermische Überlastungsschutz angesprochen. Gehen Sie dann wie folgt vor:

- **Motor ausschalten** = Schalter ② auf «0» (wichtig!).
- Deckel ⑦ entriegeln und abnehmen.
- Safttring ⑤, Sieb ⑥ und Deckel ⑦ reinigen.
- Ca. 20 Minuten abkühlen lassen.
- Entsafter wieder zusammensetzen.
- Motor einschalten = Schalter ② auf «I».
- Läuft der Motor jetzt nicht wieder an, nochmals abkühlen lassen.

Beschreibung

- ① Motorblock
- ② Ein-/Ausschalter
- ③ Entriegelungsknöpfe

- ④ Tresterbehälter
- ⑤ Safttring
- ⑥ Sieb
- ⑦ Deckel
- ⑧ Einfüllschacht
- ⑨ Einfüllschale
- ⑩ Stopfer
- ⑪ Saftauslauf
- ⑫ Saftbehälter mit Schaumtrenner
- ⑬ Kabelfach

Vor der ersten Benutzung bitte alle Teile des Gerätes einmal reinigen (s. «Auseinandernehmen» und «Reinigen»).

Zusammensetzen

1. Den Safttring ⑤ auf den Motorblock ① setzen (sitzt locker, ohne einzurasten).
2. Sieb ⑥ in den Safttring ⑤ legen.
3. Deckel ⑦ aufsetzen und mit beiden Händen fest herunterdrücken, bis er hörbar einrastet.
4. Tresterbehälter ④ einhängen (zuerst oben einsetzen); fest zuschwenken, bis er hörbar einrastet.
5. Saftbehälter ⑫ unter den Saftauslauf ⑪ stellen (A). Fassungsvermögen: 500 ml. Der Saftbehälter hat einen Schaumtrenner, der den größten Teil des Schaumes vom Saft trennt. Dadurch bekommen Sie einen klaren Saft. Wollen Sie den Schaumtrenner nicht verwenden, einfach aus dem Saftbehälter herausnehmen. Natürlich kann auch ein Glas oder anderes Gefäß unter den Saftauslauf gestellt werden, um den Saft aufzufangen.
6. Die Einfüllschale ⑨ (zum bequemen Einfüllen) auf den Einfüllschacht ⑧ setzen (A).

Obst und Gemüse vorbereiten

Wichtig: Nur ausgereiftes Obst verarbeiten. Nicht ausgereiftes Obst kann sich im Sieb ⑥ festsetzen, was eine wiederholte Reinigung des Siebes erforderlich macht.

Obst und Gemüse erst waschen bzw. schälen. Steinobst entsteinen. Kernobst (z. B. Äpfel, Birnen) mit Gehäuse entsaften. Obst und Gemüse mit dicker Schale (z. B. Zitrusfrüchte, Melonen, Kiwis, Rote Beete) erst schälen. Bei Trauben den Hauptstiel abschneiden. Blattgemüse (z. B. Spinat) und Kräuter fest zusammenrollen. Größeres Obst und Gemüse genügend zerkleinern.

Nicht verarbeiten lassen sich: Johannisbeeren, Rhabarber.

Entsaften

Gerät einschalten ② = «I».

- Obst und Gemüse in den Einfüllschacht ⑧ einfüllen und den Stopfer ⑩ mit leichtem Druck ansetzen (A). Nachfüllen in das laufende Gerät.
- Die Saftausbeute ist u. a. abhängig von der Beschaffenheit der Obst- und Gemüsesorten. Beim Entsaften von Beerenobst ist die Saftausbeute auf Grund des hohen Pectingehaltes (Pectin ist ein natürliches Geliermittel) der Früchte gering. (Besser geeignet sind spezielle Beerenpressen oder Dampfsaftfer.)
- Obst- und Gemüsesäfte enthalten wertvolle Vitamine und Mineralstoffe, die durch Licht- und Sauerstoffeinwirkung rasch beeinträchtigt werden. Deshalb sollten Sie den Saft am besten frisch trinken.

Tresterbehälter ④, Sieb ⑥ entleeren

Sie können so lange in einem Arbeitsgang entsaften, bis der Tresterbehälter voll ist:

- Bei sehr saftigem Gut (z. B. Tomaten, Trauben, Melonen):
Verarbeiten Sie maximal 3 kg, bevor Sie den Tresterbehälter leeren.
- Bei weniger saftigem Gut (z. B. Karotten, Birnen, Äpfeln):
Tresterbehälter entleeren, wenn er sichtlich voll ist.

Wird der Saft merklich dickflüssiger, oder hören Sie, dass die Drehzahl des Motors erheblich nachlässt, muss auch das Sieb entleert werden (s. Absatz «Auseinandernehmen»). Trester entleeren und das Gerät wieder zusammensetzen.

Auseinandernehmen

1. Gerät ausschalten ② = Schalterstellung «0».
2. Stopfer ⑩ herausnehmen. Einfüllschale ⑨ abnehmen. Tresterbehälter ④ ausschwenken, hochschieben und schräg nach unten wegziehen (B). (Beim Wiedereinsetzen zuerst oben einhängen.)
3. Entriegelungsknöpfe ③ auf beiden Seiten des Gerätes gleichzeitig drücken (C), um den Deckel ⑦ zu entriegeln. Deckel abnehmen.
4. Safring ⑤ zusammen mit dem Sieb ⑥ abnehmen. Sieb aus dem Safring nehmen.

Reinigen

- Ziehen Sie immer zuerst den Netzstecker aus der Steckdose!
- Reinigen Sie das Motorgehäuse (den Motorblock) ① nur mit einem feuchten Tuch – tauchen Sie das Gerät nie in Wasser.

Alle anderen Plastikteile können im Geschirrspüler oder mit warmem Wasser und normalem Geschirrspülmittel abgewaschen werden.

Die Plastikteile können bei der Verarbeitung von Nahrungsmitteln mit einem hohen Pigmentinhalt (z. B. Karotten) verfärben: Benutzen Sie in diesem Fall zum Säubern Pflanzenöl, bevor Sie die Teile in den Geschirrspüler geben oder von Hand abwaschen.

Wichtig: Das Filtersieb ist nicht geschirrspülmaschinenfest, kann aber leicht mit einer kleinen Bürste gereinigt werden. Ein beschädigtes Sieb nicht mehr verwenden. Wir empfehlen, das Sieb nach 5 Jahren auszutauschen (erhältlich im Braun Kundendienst).

Zum kompakten Aufbewahren lässt sich die Einfüllschale ⑨ umgedreht auf das Gerät aufsetzen.

Änderungen vorbehalten.

Dieses Gerät entspricht dem EMV-Gesetz (EG-Richtlinie 89/336/EWG) sowie der Niederspannungsrichtlinie (73/23 EWG).



English

For UK only:

Warning

Your appliance is already fitted with a plug incorporating a 13 A fuse. If it does not fit your socket the plug should be cut off from the mains lead and an appropriate plug fitted. Throw away the cut off plug; do not insert it in a 13 A socket elsewhere in the house as this could cause a shock hazard.

IMPORTANT – Fitting a Different Plug:

The wires in the mains lead are coloured in accordance with the following code:

Blue – Neutral Brown – Live

If the colours of the wires in the mains lead do not correspond with the coloured markings identifying the terminals in your plug, proceed as follows:

The blue wire must be connected to the terminal marked with the letter N or coloured black.

The brown wire must be connected to the terminal marked with the letter L or coloured red.

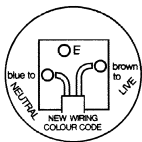

Never connect the blue or brown wire to the earth pin (E), when using a three pin plug. The appliance must be protected by a 13 amp fuse if a 13 A (BS 1363) plug is used.

The fuse cover must be refitted when changing the fuse. If the fuse cover is lost do not use the plug until a replacement cover is fitted. These parts are available from authorised Braun Service Dealers. Never use the plug without the fuse cover fitted.

Caution

- **Read all instructions carefully before using this product.**
- This product is suitable for normal household use only and not for commercial use.
- Keep out of children's reach.
- Do not reach into the filling shaft while the motor is running. Always use the pusher to guide food through the shaft.
- Remove plug from socket before assembling or disassembling appliance.
- Braun electric appliances meet applicable safety standards. Repairs on electric appliances must only be done by authorised service personnel. Faulty, unqualified repair work may cause accidents or injury to the user.

-
- The mains cable of this appliance can only be changed by an official Service dealer, since it requires a special tool.
-

Specifications

- Voltage/wattage: See typeplate on the bottom of the appliance.
- Safety system: The appliance can only be switched on when the cover has been fully locked into position and can only be opened when the switch has been turned off.
- Motor stop: The motor will stop completely within 2 seconds of switching the appliance off.

Safety fuse

If the appliance is overloaded the safety fuse will cut out. To restart the appliance:

- Turn the switch ② off = «0» (important!).
- Unlock and remove the cover ⑦.
- Clean the juice ring ⑤, filter ⑥ and cover ⑦.
- Allow the appliance to cool down approx. 20 minutes.
- Assemble the juicer again.
- Turn the switch ② on = «I».
- If the appliance still does not run, allow it to cool down again.

Description

- ① Motor part
- ② On/off switch
- ③ Unlocking buttons
- ④ Pulp container
- ⑤ Juice ring
- ⑥ Filter
- ⑦ Cover
- ⑧ Filling shaft
- ⑨ Filling tray
- ⑩ Pusher
- ⑪ Juice spout
- ⑫ Juice container with foam separator
- ⑬ Cord storage

Before using for the first time, wash the juicer parts (see «Disassembling» and «Cleaning»).

Assembling

1. Put the juice ring ⑤ on the motor part ① (fits loosely without engaging).
2. Lay the filter ⑥ into the juice ring ⑤.
3. Put the cover ⑦ on and push down firmly with both hands until you hear it snap into place.
4. Hang the pulp container ④ onto the hinges (the top one first); then close it and be sure it snaps into place.

- Put the juice container ⑫ underneath the juice spout ⑪ (A). Capacity: 500 ml. The juice container comes with a foam separator to ensure clear foam free juice.
If it is not required simply remove it from the juice container. You can, of course, place a glass or other container underneath the juice spout to collect the juice.
- For easier filling, put the filling tray ⑨ on top of the filling shaft ⑧ (A).

Preparing fruit or vegetables

Important: Use only well ripened fruits, otherwise the filter ⑥ may be clogged up which would result in repeated cleaning of the filter. Wash or peel the fruit or vegetables you want to process. Fruit with large pips or stones should always have these removed first. Process seed fruit (such as apples, pears) with peels and cores. Fruit and vegetables with thick peels (e. g. citrus fruits, melons, kiwis, beets) must be peeled first. For grapes, cut off the main stem. For leaf vegetables (e. g. cabbage and spinach) and herbs, roll up leaves together tightly. Cut fruit and vegetables into pieces large enough to fit into the filling shaft.

Currants and rhubarb are not suitable for making juice in the Braun Multipress.

Extracting juice

- Put fruit or vegetables into the filling shaft ⑧. Turn the switch ② on = «I» and press lightly with the pusher ⑩ (A). Add further fruits or vegetables while the motor is running.
- The amount of juice you extract depends on the nature of the fruits and vegetables. When processing berries the quantity of juice will be smaller, because of their high amount of pectin (pectin is a natural gelatine). (Special berry presses or steam presses are better suited to that type of fruit.)
- Fruit and vegetable juices contain valuable vitamins and minerals, which quickly deteriorate when they come into contact with oxygen or light. Drink juice fresh – right after it has been extracted.

Emptying the pulp container ④ and filter ⑥

You can extract juice continuously until the pulp container is full:

- When processing produce with high liquid content (e. g. tomatoes, grapes, melons): Do not process more than 3 kg of fruit or vegetables before emptying the pulp container.

- When processing drier produce (e. g. carrots, pears, apples): Empty the pulp container as soon as it looks full.

If the juice suddenly becomes much thicker or if you can hear the motor speed slow down, the filter must be emptied (see «Disassembling»).

Empty the pulp and put the appliance together again.

Disassembling

- Turn the switch ② off = «0».
- Remove the pusher ⑩. Remove the filling tray ⑨. Swing open the pulp container ④, push it up and pull off downward diagonally (B). (When replacing the pulp container, insert the top first.)
- Press the unlocking buttons ③ on both sides of the juicer (C), to unlock the cover ⑦. Remove the cover.
- Remove the juice ring ⑤ together with the filter ⑥. Take the filter out of the juice ring.

Cleaning

- Always remove the plug from the socket first!
- Clean the motor part ① with a damp cloth only – never immerse it in water. All other plastic parts can be washed in a dishwasher or using warm water and normal dishwashing liquids. The plastic parts may discolour when processing food with a high pigment content (e. g. carrots): Use vegetable oil to clean before using the dishwasher.

Important: The filter is not dishwasherproof, but can easily be cleaned with a small brush. Do not use a damaged filter. We recommend to replace the filter after 5 years (available at Braun Service Centres).

For space-saving storage, place the filling tray ⑨ upside down on top of the juicer.

Subject to change without notice.

This product conforms to the EMC-Requirements as laid down by the Council Directive 89/336/EEC and to the Low Voltage Regulation (73/23 EEC).



Précaution d'utilisation

- Lire attentivement la totalité des instructions techniques avant de mettre en marche cet appareil.
- Cet appareil a été conçu pour un usage domestique uniquement. Il n'est donc pas prévu pour un usage commercial.
- Tenir l'appareil hors de portée des enfants.
- Ne jamais introduire les doigts dans la cheminée de remplissage. Utiliser toujours le poussoir.
- Avant le montage ou le démontage de l'appareil commencer toujours par débrancher la prise de l'appareil.
- Les appareils électriques de Braun répondent tous aux normes de sécurité. Des réparations impropres effectuées par des personnes non qualifiées peuvent causer des accidents ou des préjudices à l'utilisateur.
- Le cordon secteur de cet appareil ne peut être changé que par une station service agréée Braun car un outil spécial est nécessaire.

Caractéristiques techniques

- Voltage/wattage : Voir sous la base de l'appareil.
- Système de sécurité : L'appareil ne peut être mis en marche que si le couvercle a été correctement verrouillé. Ce dernier ne peut être enlevé que si l'interrupteur a été mis sur arrêt = « 0 ».
- Arrêt du moteur : Le moteur sera totalement arrêté dans les 2 secondes qui suivent la mise sur arrêt = « 0 » de l'interrupteur.

Fusible de sécurité

Si l'appareil s'arrête de lui-même en cours d'utilisation c'est que le fusible a été activé.

- Mettre l'interrupteur ② sur arrêt = « 0 » (important!).
- Déverrouiller et enlever le couvercle ⑦.
- Nettoyer le boîtier de la centrifugeuse ⑤, le filtre ⑥ et le couvercle ⑦.
- Laisser l'appareil refroidir pendant environ 20 minutes.
- Remonter la centrifugeuse.
- Mettre l'interrupteur ② sur marche = « I ».
- Si l'appareil ne marche toujours pas, le laisser refroidir un peu plus longtemps.

Description

- ① Bloc moteur
- ② Interrupteur marche/arrêt
- ③ Boutons de déblocage

- ④ Réservoir à pulpe
- ⑤ Boîtier de la centrifugeuse
- ⑥ Filtre
- ⑦ Couvercle
- ⑧ Cheminée de remplissage
- ⑨ Plateau-entonnoir
- ⑩ Poussoir
- ⑪ Goulotte (incorporée au boîtier de la centrifugeuse)
- ⑫ Réservoir à jus avec séparateur de mousse
- ⑬ Compartiment spécial pour le rangement du cordon secteur

Avant la première utilisation, il est conseillé de laver toutes les pièces de la centrifugeuse (voir « Démontage » et « Nettoyage »).

Montage

1. Ajuster le boîtier de la centrifugeuse ⑤ sur le bloc moteur ① sans le bloquer.
2. Mettre le filtre ⑥ dans le boîtier de la centrifugeuse ⑤.
3. Mettre le couvercle ⑦ sur l'ensemble et pousser vers le bas avec les 2 mains jusqu'à ce que l'on entende le déclic de mise en place.
4. Accrocher en position ouverte le réservoir à pulpe ④ pas ses gonds (mettre celui du haut en premier); puis le fermer afin d'être sûr qu'il est correctement mis en place.
5. Positionner le réservoir à jus ⑫ sous la goulotte ⑪ (A). Capacité : 500 ml.
Le réservoir à jus comprend un séparateur de mousse qui sépare la plupart de la mousse du jus. En séparant la mousse vous obtiendrez un jus très clair. Ce séparateur de mousse est amovible, si vous ne voulez pas l'utiliser, retirez simplement la cloison centrale du réservoir à jus. Vous pouvez bien sûr mettre un verre ou un autre récipient sous la goulotte pour récupérer le jus.
6. Pour faciliter le remplissage de la centrifugeuse, emboîter le plateau-entonnoir ⑨ sur le haut de la cheminée de remplissage ⑧ (A).

Préparation des fruits et des légumes

Important : Utiliser toujours des fruits bien mûrs, sinon le filtre ⑥ pourrait se boucher, ce qui impliquerait des nettoyages répétitifs du filtre. Laver ou peler les fruits ou les légumes que vous voulez centrifuger. Il faut toujours enlever les pépins des fruits avant de les centrifuger. Centrifuger les fruits à graines (comme les pommes, les poires) avec la peau, sans rien retirer ; les fruits ou les agrumes à

peau épaisse (comme les citrons, melons, kiwis, oranges, betteraves, etc.) après les avoir pelés ; les fruits à noyaux après les avoir dénoyautés ; les légumes à feuilles (comme les épinards) et les herbes en roulant bien les feuilles. Pour les grappes, retirer la branche centrale. Ne pas couper les fruits et les légumes en tous petits morceaux. Les garder aussi grands que possible tout en pouvant les introduire dans la cheminée de remplissage. Il est déconseillé de centrifuger les groseilles, cassis, myrtilles et la rhubarbe (voir ci-dessous).

Extraction du jus

- Mettre les fruits ou les légumes dans la cheminée de remplissage ⑧. Tourner l'interrupteur marche/arrêt ② sur marche = « I » et appuyer légèrement avec le poussoir ⑩ (A). Ajouter les fruits ou les légumes sans arrêter le moteur.
- La quantité de jus extrait dépend de la qualité des fruits et des légumes. Les baies (groseilles, cassis ...) possèdent peu de jus car elles contiennent beaucoup de pectine (la pectine est une gélatine naturelle) et elles ne peuvent donc être centrifugées dans un appareil classique. Pour cela, il faut utiliser des centrifugeuses spéciales, mieux adaptées à cette nature de fruits.
- Les jus de fruits et les légumes contiennent beaucoup de vitamines et de minéraux qui se détruisent rapidement au contact de l'oxygène ou de la lumière. Il est donc préférable de boire le jus frais dès qu'il a été extrait du fruit.

Vidage du réservoir à pulpe ④ et du filtre ⑥

Vous pouvez extraire le jus en une seule fois jusqu'au moment où le réservoir à pulpe est plein :

- Quand vous centrifugez des produits très juteux (ex : tomates, raisins, melons) : Ne pas centrifuger plus de 3 kg d'aliments sans vider le réservoir à pulpe.
- Quand vous centrifugez des produits moins juteux (ex : carottes, poires, pommes) : Videz le réservoir à pulpe quand vous pouvez constater qu'il est plein.

Si le jus devient soudain plus épais ou si vous entendez diminuer la vitesse du moteur de manière importante, le filtre doit alors être vidé également (voir « Démontage »).

Videz la pulpe et remonter l'appareil (voir « Montage ») avant de continuer.

Démontage

1. Mettre l'interrupteur marche/arrêt ② sur arrêt = « 0 ».
2. Enlever le poussoir ⑩. Retirer le plateau-entonnoir ⑨. Dégager le réservoir à pulpe ④ : le faire pivoter, pousser vers le haut puis tirer vers le bas en diagonale (B). (Pour le remontage, engager d'abord le haut.)
3. Appuyer sur les boutons de déblocage ③ situés de chaque côté de l'appareil (C) pour déverrouiller le couvercle ⑦. Retirer le couvercle.
4. Retirer ensemble le boîtier de la centrifugeuse ⑤ et le filtre ⑥, puis retirer le filtre du boîtier.

Nettoyage

- Débrancher toujours votre appareil avant de le nettoyer.
- Nettoyer le bloc-moteur ① avec un chiffon humide. Ne jamais le plonger dans l'eau. Toutes les autres pièces plastiques peuvent être mises au lave-vaisselle ou être lavées avec un produit de vaisselle courant. Les parties en plastique peuvent se colorer si vous centrifugez des fruits ou des légumes très colorés comme la carotte. Nettoyez-les avec un chiffon imbibé d'huile végétale avant de les mettre au lave-vaisselle.

Important : Le filtre ne doit pas être mis au lave-vaisselle, mais il se nettoie facilement avec une petite brosse. Ne pas utiliser un filtre abîmé. Il est recommandé de changer le filtre tous les 5 ans (disponible dans les centres de service agréés Braun).

Pour gagner de la place lors du rangement de l'appareil, mettre le plateau-entonnoir ⑨ à l'envers sur la centrifugeuse.

Sauf modifications.

Cet appareil est conforme aux normes européennes fixées par la Directive 89/336/EEC et par la Directive Basse Tension 73/23/EEC.



Atención

- **Lea atentamente el folleto de instrucciones antes de utilizar este aparato.**
- Este producto es solamente para uso doméstico, no es adecuado para uso comercial.
- Guardar fuera del alcance de los niños.
- No poner las manos en el tubo alimentador mientras el motor está en marcha. Usar siempre el empujador para presionar los alimentos a través del tubo alimentador.
- Antes de montar o desmontar el aparato desenchúfelo.
- Los aparatos eléctricos Braun cumplen con las normas referentes a seguridad. Las reparaciones de éstos deben ser realizadas solamente por personal de servicio autorizado. La manipulación defectuosa realizada por personal no cualificado puede causar accidentes o daños al usuario.
- El cable eléctrico de este aparato podrá ser sustituido únicamente por el Servicio de Asistencia Técnica autorizado debido a que se requiere una herramienta especial.

Características

- Tensión/potencia: Véase la placa situada en la base del aparato.
- Sistema de seguridad: El aparato solo se pone en marcha estando la tapa correctamente cerrada y solo se puede abrir cuando el motor está parado.
- Paro del motor: El motor se parará dos segundos después de desconectar el aparato.

Fusible de seguridad

Si el aparato se para durante su uso la razón es que se ha activado el fusible de seguridad.

- Poner el interruptor ② en posición «0» (importante!).
- Abrir y sacar la tapa ⑦.
- Limpiar la anilla del zumo ⑤, filtro ⑥ y tapa ⑦.
- Dejar enfriar el aparato durante aproximadamente 20 minutos.
- Volver a montar la licuadora.
- Poner el interruptor ② en posición «I».
- Si el aparato todavía no funciona, déjelo enfriar otra vez.

Descripción

- ① Cuerpo inferior (motor)
- ② Interruptor
- ③ Botones de apertura
- ④ Recipiente para la pulpa
- ⑤ Anilla

- ⑥ Filtro
- ⑦ Tapa
- ⑧ Tubo alimentador
- ⑨ Bandeja alimentador
- ⑩ Empujador
- ⑪ Vertedor de zumo
- ⑫ Recipiente para zumo con separador de espuma
- ⑬ Guardacables

Antes de usarla por primera vez lavar las piezas de la licuadora (véase «Desmontaje» y «Lim-pieza»).

Montaje

1. Colocar la anilla ⑤ sobre el cuerpo inferior ①, encajar sin presionar.
2. Poner el filtro ⑥ dentro de la anilla ⑤.
3. Poner la tapa ⑦ y presionar firmemente con las manos hasta que se oiga que ha encajado.
4. Colocar el recipiente ④ en las bisagras (la de arriba primero); luego cerrar y asegurarse de que está bien encajada.
5. Poner el recipiente ⑫ debajo del vertedor de zumo ⑪ (A). Capacidad: 500 ml.
El recipiente del zumo viene dotado de un separador de espuma, que retiene la mayor parte de la espuma del zumo. Al separarla, produce un zumo más claro. Si no desea usar el separador de espuma, simplemente sáquelo del recipiente para zumo. Se puede por supuesto, colocar un vaso u otro recipiente debajo del vertedor del zumo.
6. Para un llenado más cómodo, colocar la bandeja alimentador ⑨ en el tubo alimentador ⑧ (A).

Licuada de fruta o verdura

Importante: Use sólo frutas bien maduras, pues de otro modo el filtro ⑥ puede obstruirse, lo que obligaría a limpiar el filtro repetidamente.

Lavar o pelar las frutas que desean licuarse. En las frutas con hueso, se debe quitar el hueso primero. Se pueden procesar frutas (manzanas, peras etc.) con la piel y las semillas. Frutas y verduras con piel muy gruesa (cítricos, melones, kiwi, remolacha) deben pelarse primero. Para uvas, utilizar solo el grano. Para verduras con hojas (espinacas), enrollarlas firmemente. Siempre cortar las frutas y verduras en trozos que quepan en el tubo alimentador.
No se puede hacer zumo de grosella ni ruibarbo con la Braun Multipress.

Extracción del zumo

- Poner las frutas y verduras en el tubo alimentador ⑧. Conectar el interruptor ② = «I» y presionar ligeramente con el empujador ⑩ (A). Añadir más frutas o verduras mientras el motor está funcionando.
- La cantidad de jugo a extraer depende de la clase de frutas y vegetales usados. Al licuar fresas, frambuesas etc., la cantidad de jugo será menor, debido a su alto contenido en pectina (que es una gelatina natural). (Este tipo de frutas son más apropiadas para hacer compotas, mermeladas etc.)
- Los zumos de fruta y verdura contienen vitaminas y minerales, que pueden deteriorarse rápidamente cuando están en contacto con el oxígeno o la luz. Se aconseja beber el zumo cuando esta recién hecho, justo después de extraerse.

Vaciar el recipiente para pulpa ④ y filtro ⑥

Se puede extraer zumo sin parar, hasta que se llene totalmente el recipiente para pulpa:

- Durante el procesado de los alimentos poco jugosos (zanahorias, peras, manzanas): No procesar más de 3 kg antes de vaciar el recipiente.

Si el zumo de repente sale mucho más espeso o si se oye un descenso fuerte en la velocidad del motor, hay que vaciar el filtro también (véase «Desmontaje»). Vaciar la pulpa y montar el aparato de nuevo.

Desmontaje

1. Mover el interruptor ② a la posición «0».
2. Sacar el empujador ⑩. Quitar la bandeja alimentador ⑨. Abrir el recipiente para pulpa ④, levantarlo y quitarlo tirando hacia abajo en diagonal (B) (para remontar el recipiente para pulpa, poner la parte superior primero).
3. Presionar los botones de apertura ③ situados a ambos lados de la licuadora (C) para abrir la tapa ⑦. Sacar la tapa.
4. Retirar la anilla ⑤ con el filtro ⑥. Quitar el filtro de la anilla.

Limpieza

- ¡ Desenchufar siempre su Braun Multipress antes de proceder a la limpieza !
- Limpiar el cuerpo inferior (motor) ① usando solamente un paño húmedo, nunca sumergirlo en agua. Las demás partes de plástico, pueden limpiarse en el lavavajillas con agua caliente y detergente líquido. Las

piezas plásticas pueden tomar color cuando se procesan alimentos con alto contenido en pigmentos (por ejemplo, zanahorias), usar aceite vegetal para eliminarlos.

Importante: No poner el filtro en el lavavajillas. Puede limpiarse fácilmente con un cepillo pequeño. No use un filtro dañado. Recomendamos reemplazar el filtro cada 5 años (disponible en cualquier Servicio Técnico autorizado).

Para ahorrar espacio, poner la bandeja del alimentador ⑨ al revés encima de la licuadora.

Modificaciones reservadas.

Este producto cumple con las normativas EMC establecidas por el Consejo Directivo 89/336/EEC y las Regulaciones de Bajo Voltaje (73/23 EEC).



Português

Atenção

● Leia as instruções cuidadosamente antes de usar este produto.

- Este produto destina-se unicamente para uso doméstico, em não para uso comercial.
- Mantenha este aparelho afastado de crianças.
- Não introduza a mão no bocal de enchimento com o motor em funcionamento. Use sempre o calcador para introduzir alimentos no gargalo de alimentação.
- Retire a ficha da tomada antes de montar ou desmontar o aparelho.
- Os electrodomésticos Braun cumprem com as normas de segurança vigentes. Reparações em electrodomésticos deverão só ser efectuados por serviços técnicos autorizados. Reparações efectuadas por pessoal não qualificado podem originar acidentes e ferimentos ao usuário.
- O cabo de ligação à electricidade só pode ser substituído por um Serviço de Assistência Técnica Braun, por ser necessária uma ferramenta especial.

Especificações

- Voltagem/watts: Veja placa no fundo do aparelho.
- Sistema de segurança: O aparelho só pode ser ligado depois da tampa ter sido colocada no seu lugar, e esta só pode ser aberta depois de desligado o interruptor.
- Paragem do motor: O motor pára completamente dois segundos depois de ser desligado o interruptor.

Fusível de segurança

Se o aparelho estiver sobrecarregado o fusível de segurança cortará o funcionamento. Para religar o aparelho:

- **Desligue** o interruptor ② = «0» (importante!).
- **Desgrave** e retire a tampa ⑦.
- **Limpe** o vedante de sumo ⑤, filtro ⑥ e tampa ⑦.
- **Deixe** o aparelho arrefecer durante pelo menos 20 minutos.
- **Remonte** o aparelho novamente.
- **Ligue** o interruptor ② em «I».
- Se o aparelho não começar a funcionar deixe arrefecer de novo.

Descrição

① Motor

② Interruptor Ligar/Desligar

③ Botões de trava

④ Contentor de polpa

⑤ Vedante de sumo

⑥ Filtro

⑦ Tampa

⑧ Gargalo de introdução

⑨ Bandeja de introdução

⑩ Calcador

⑪ Goteira de sumo

⑫ Contentor de sumo e separador de espuma

⑬ Compartimento para guardar cabo

Antes de usar a primeira vez, lave as zonas que entram em contacto com o sumo (vêr «Desmontagem» e «Limpeza»).

Montagem

1. Coloque o vedante de sumo ⑤ na base/motor ① (encaixa sem travar).
2. Coloque o filtro ⑥ no vedante de sumo ⑤.
3. Coloque a tampa ⑦ e pressione para baixo firmemente com ambas as mãos até ouvir encaixar no seu lugar.
4. Pendure o contentor de polpa ④ nas dobradiças (primeiro o de cima), depois feche-o e certifique-se que encaixa no lugar.
5. Coloque o contentor de sumo ⑫ debaixo da goteira de sumo ⑪ (A). Capacidade: 500 ml. O contentor de sumo vem com um separador de espuma, para assegurar um sumo sem espuma e limpo. Se não o utilizar, remova-o simplesmente do contentor. Pode se quiser colocar um copo ou outro contentor para recolher o sumo.
6. Para uma introdução mais fácil, coloque o tabuleiro ⑨ em cima do gargalo de enchimento ⑧ (A).

Preparando frutos ou vegetais

Importante: Use somente frutos maduros, senão o filtro ⑥ ficará entupido rapidamente, o que resultará em ter que se limpar o mesmo repetidas vezes. Lavar ou descascar os frutos ou vegetais que quiser processar. Frutos com sementes ou caroços grandes deverão ter os mesmos removidos antes de serem processados. Processe frutos de sementes (tais como maçãs e peras) com cascas e interiores. Frutos e vegetais com cascas grossas (ex. citrinos, melões, kiwis, etc.) devem ser descascados antes. Para uvas, corte os ramos maiores.

Para vegetais de folhas (ex. couves e espinafre), enrole as folhas apertadamente. Corte a fruta e vegetais em pedaços de tamanho suficiente para caber no gargalo de enchimento.

Passas e ruibarbos não devem ser usadas para fazer sumo na Braun Multipress.

Extracção de sumos

- Coloque frutos ou vegetais no gargalo de enchimento ⑧. Ligue o interruptor ② em = «I» e pressione levemente com o calcador ⑩ (A). Adicione mais frutos ou vegetais enquanto o motor estiver em funcionamento.
- A quantidade de sumo que se extrai depende da natureza dos frutos e vegetais. Ao processar amoras a quantidade de sumo será menor, devido à maior densidade de pectina (pectina é uma gelatina natural). (Prensas especiais para amoras ou a vapor são mais indicadas para este tipo de fruta.)
- Sumos de frutos ou vegetais contêm vitaminas e minerais, que se deterioram rapidamente quando em contacto com o oxigénio ou luz. Beba o sumo fresco – imediatamente a seguir a ser extraído.

Enchendo o contentor de polpa ④ e filtro ⑥

Pode extrair sumo continuamente até o contentor de sumo estar cheio:

- Ao processar produtos com grande teor de líquidos (ex. tomates, uvas, melões): Não processe mais de 3 kg de fruta ou vegetais antes de esvaziar o contentor de polpa.
- Ao processar produtos mais secos (ex. cenouras, peras, maçãs): Esvazie o contentor de polpa assim que estiver cheio.

Se o filtro de repente se tornar mais grosso, ou se a velocidade do motor baixar, o filtro deve ser esvaziado (ver «Desmontagem»). Remova a polpa e monte de novo o aparelho.

Desmontagem

1. Desligue o interruptor ② = «0».
2. Remova o calcador ⑩. Remova a bandeja de enchimento ⑨. Abra o contentor de polpa ④, puxe para cima e retire-o diagonalmente para baixo (B). (Ao recolocar o contentor de polpa, insira a parte de cima primeiro.)
3. Pressionar os botões de trava ③ em ambos os lados do extractor (C), para soltar a tampa ⑦. Remover a tampa.
4. Remova o vedante de sumo ⑤ juntamente com o filtro ⑥. Retire o filtro do vedante de sumo.

Limpeza

- Desligar sempre da corrente a sua Braun Multipress antes de proceder a limpeza!
- Limpar o corpo inferior (motor) ①, usando

apenas um pano húmido; nunca o mergulhar na água. As restantes partes de plástico podem ser lavadas na máquina de lavar louça com água quente e detergente líquido. As peças em plástico podem ganhar cor quando se preparam alimentos com alto teor de pigmentação (por exemplo, cenouras); usar óleo vegetal para eliminá-la.

Importante: Não lavar o filtro na máquina de lavar louça. Pode ser limpo facilmente com uma escova pequena. Não utilize um filtro danificado. Recomendamos que substitua o filtro em cada 5 anos (disponível em qualquer Serviço de Assistência Técnica autorizado).

Para poupar espaço de armazenagem, coloque a bandeja de enchimento ⑨ ao contrário em cima do extractor.

Sujeito a alterações sem aviso prévio.

Este produto cumpre as normas EMC estabelecidas pelo Conselho Directivo 89/336/CE e os Regulamentos de Baixa Voltagem (73/23 CE).



Attenzione

- **Leggete attentamente le istruzioni prima di usare il prodotto.**
- Questo prodotto è stato costruito per normale uso domestico. Non è adatto ad usi commerciali.
- Tenere lontano dalla portata dei bambini.
- Non mettete mai le dita nel tubo di alimentazione mentre il motore è in funzione. Usate sempre il pressino per spingere il cibo.
- Prima del montaggio o smontaggio, togliere sempre la spina dalla presa di corrente.
- Gli apparecchi elettrici Braun soddisfano adeguati standard di sicurezza. Le riparazioni degli apparecchi elettrici devono essere fatte solo da personale autorizzato. Un lavoro di riparazione non qualificato può provocare danni o incidenti al consumatore.
- Il cordone di questo apparecchio può essere sostituito solo da personale autorizzato; questa operazione necessita di particolari attrezzi.

Specifiche

- **Voltaggio/wattaggio:** Vedere la targhetta sul retro dell'apparecchio.
- **Sistema di sicurezza:** L'apparecchio si accende solo quando il coperchio è stato chiuso correttamente, e può essere aperto solo se l'apparecchio è stato spento.
- **Arresto del motore:** Il motore giunge all'arresto entro 2 secondi dallo spegnimento dell'apparecchio.

Fusibile di sicurezza

Se l'apparecchio dovesse spegnersi da solo durante l'uso, significherebbe che è entrato in funzione il fusibile di sicurezza.

- Portare l'interruttore ② sullo «0» (importante!).
- Sbloccare e togliere il coperchio ⑦.
- Pulire il disco-grattugia ⑤, filtro ⑥ e coperchio ⑦.
- Lasciare raffreddare per circa 20 minuti.
- Rimontare la centrifuga.
- Portare l'interruttore ② su «I».
- Se l'apparecchio non dovesse funzionare, fatelo raffreddare di nuovo.

Descrizione

- ① Parte motore
- ② Interruttore di accensione/spegnimento
- ③ Pulsante di apertura
- ④ Cestino portascorie
- ⑤ Disco-grattugia
- ⑥ Filtro

- ⑦ Coperchio
- ⑧ Tubo di alimentazione
- ⑨ Vaschetta
- ⑩ Pressino
- ⑪ Beccuccio per il succo
- ⑫ Vaschetta per il succo con separatore della schiuma
- ⑬ Cordone

Prima di usare l'apparecchio per la prima volta, lavare ogni parte (vedere «Smontaggio» e «Pulitura»).

Montaggio

1. Porre il disco-grattugia ⑤ sulla parte motore ①.
2. Porre il filtro ⑥ nel disco-grattugia ⑤.
3. Mettere il coperchio ⑦ e spingere con entrambe le mani sino ad avvertire lo scatto.
4. Inserire il cestino portascorie ④ dai suoi cardini (prima quello più in alto); poi chiudere e assicurarsi che scatti.
5. Porre la vaschetta per il succo ⑫ al di sotto del beccuccio ⑪ (A). Capacità: 500 ml. La vaschetta per il succo comprende un separatore di schiuma che separa buona parte della schiuma stessa dal succo: otterrete così un succo limpido. Se non volete utilizzare il separatore di schiuma, toglietelo semplicemente dalla vaschetta per il succo. Potete, naturalmente, porre un bicchiere o altro contenitore sotto il beccuccio per raccogliere il succo.
6. Per un corretto riempimento, ponete la vaschetta ⑨ sul tubo di alimentazione ⑧ (A).

Preparazione di frutta e verdura

Importante: usate solo frutta matura, altrimenti il filtro ⑥ potrebbe intasarsi e quindi necessitare di numerose pulizie.

Lavate o sbucciate la frutta o la verdura che volete lavorare. Eventuali noccioli vanno sempre rimossi prima della lavorazione.

Lavorate la frutta con semi (come mele, pere) con la buccia ed il torsolo. Frutta e verdure con la buccia spessa (agrumi, meloni, kiwi, barbabietole) devono essere prima sbucciate. Per l'uva, staccate gli acini. Per le verdure erbose (es. spinaci) ed erbe, avvolgete strettamente le foglie tra di loro. Tagliate frutta e verdura in pezzi abbastanza grandi da poter essere introdotti nel tubo di alimentazione.

Non è possibile ottenere succhi nel Braun Multipress da uva sultanina e rabarbaro.

Estrazione del succo

- Introdurre la frutta e la verdura nel tubo di alimentazione ⑧. Ruotare l'interruttore ② su «I» e premere leggermente con il pressino ⑩ (A). Aggiungere ulteriore frutta e verdura senza spegnere il motore.
- La quantità di succo estratto dipende dalla qualità della frutta e della verdura. Lavorando frutti di bosco, la quantità di succo sarà minore, a causa del loro alto contenuto in pectina (la pectina è una gelatina naturale). (Le centrifughe per frutti di bosco o centrifughe a vapore si adattano meglio a questo tipo di frutta.)
- I succhi di frutta contengono preziose vitamine e minerali, che si deteriorano velocemente al contatto con ossigeno e luce. Bevete il succo fresco subito dopo averlo spremuto.

Svuotamento del cestino ④ e del filtro ⑥

Potete estrarre succo fino a quando il cestino portascorie non diventa pieno:

- Lavorando prodotti con molto succo (pomodori, meloni, uva): Dopo aver lavorato max. 3 kg. di frutta/verdura, il contenitore portascorie deve essere svuotato.
- Lavorando prodotti con meno succo (carote, pere, mele): Svuotate il cestino non appena lo vedete pieno.

Se il succo dovesse improvvisamente diventare più denso, o se sentite diminuire molto la velocità di rotazione del motore, il filtro deve essere svuotato (vedere «Smontaggio»). Togliere la polpa e rimontare il tutto.

Smontaggio

1. Portare l'interruttore ② sullo «0».
2. Estrarre il pressino ⑩. Togliere la vaschetta ⑨. Aprire il cestino portascorie ④ ruotandolo verso l'esterno, sollevarlo e sfilarlo verso il basso (B); nel rimetterlo a posto, inserire prima la parte superiore.
3. Per sbloccare il coperchio ⑦, spingere il pulsante di apertura ③ posto su entrambi i lati della centrifuga (C). Togliere il coperchio.
4. Togliere il disco-grattugia ⑤ insieme al filtro ⑥. Togliere il filtro stesso dal disco-grattugia.

Pulizia

- Ricordatevi innanzitutto di staccare la spina dalla presa di corrente.
- Pulite le parti del motore ① solo con un panno umido, non immergetele mai direttamente in acqua.

Tutte le altre parti in plastica possono essere lavate usando la lavastoviglie o con acqua calda e detersivo per piatti liquido. Le parti in plastica potrebbero colorarsi (se non pulite tempestivamente) quando il cibo lavorato possiede un alto contenuto di pigmenti colorati (per es. carote); per pulirle usate dell'olio vegetale prima di usare la lavastoviglie.

Importante: Non è possibile lavare il filtro con la lavastoviglie, ma lo si potrà facilmente pulire con l'aiuto di una piccola spazzola. Non usare un filtro danneggiato.

Si raccomanda di sostituire il filtro dopo 5 anni (disponibile presso i centri assistenza Braun).

Per risparmiare spazio, porre la vaschetta ⑨ capovolta sulla centrifuga stessa.

Salvo cambiamenti.

Questo prodotto è conforme alle normative EMC come stabilito dalla direttiva CEE 89/336 e alla Direttiva Bassa Tensione (CE 73/23).



Voorzichtig

- Lees eerst zorgvuldig de gebruiksaanwijzing, voordat u dit apparaat gaat gebruiken.
- Dit apparaat is bedoeld voor normaal huishoudelijk gebruik. Het is geschikt voor verwerking van de verderop in deze gebruiksaanwijzing vermelde hoeveelheden.
- Houd de machine buiten het bereik van kinderen.
- Grijp niet in de vulschacht terwijl het apparaat is ingeschakeld. Gebruik altijd de naduwstop voor het aanduwen van het voedsel door de vulschacht.
- Altijd eerst de motor uitschakelen en de stekker uit het stopcontact nemen voordat u de machine in elkaar zet of uit elkaar neemt.
- De elektrische apparaten van Braun voldoen aan de veiligheidsvoorschriften. Reparaties aan de elektrische apparaten mogen alleen worden uitgevoerd door deskundig servicepersoneel. Ondeskundig, oneigenlijk reparatiewerk kan ongelukken veroorzaken of de gebruiker verwonden.
- Het netsnoer mag alleen door deskundig servicepersoneel worden vervangen aangezien hiervoor speciaal gereedschap nodig is.

Technische gegevens

- Spanning/vermogen: Zie het typeplaatje op de onderkant van de machine.
- Veiligheidssysteem: De machine kan alleen worden ingeschakeld wanneer het deksel juist is vergrendeld en alleen worden geopend wanneer het apparaat is uitgeschakeld.
- Motorstop: De centrifuge stopt ongeveer 2 seconden nadat het apparaat is uitgeschakeld.

Veiligheidszekering

- Indien het apparaat zichzelf uitschakelt tijdens gebruik, komt dit door de ingebouwde veiligheidszekering die de motor beschermt tegen overbelasting. Volg dan de onderstaande procedure:
 - Zet de schakelaar ② op «0» (belangrijk!).
 - Ontgrendel en verwijder het deksel ⑦.
 - Maak de sapring ⑤, filter ⑥ en het deksel ⑦ schoon.
 - Lat het apparaat ± 20 minuten afkoelen.
 - Zet het apparaat weer in elkaar.
 - Schakel de motor in. Schakelaar ② op «I».
 - Mocht het apparaat nog niet werken wanneer u hem inschakelt, laat het dan nog enige tijd afkoelen.

Beschrijving

- ① Motorhuis
- ② Aan/uit schakelaar
- ③ Vergrendelingsknoppen
- ④ Pulpcontainer
- ⑤ Sapring
- ⑥ Filter
- ⑦ Deksel
- ⑧ Vulschacht
- ⑨ Werkplateau
- ⑩ Naduwstop
- ⑪ Saptuitje
- ⑫ Sapcontainer met schuimafscheider
- ⑬ Snoeropbergruimte

Voordat u het apparaat de eerste keer gebruikt dient u alle onderdelen af te wassen (zie «Uit elkaar nemen» en «Schoonmaken»).

In elkaar zetten

1. Zet de sapring ⑤ op het motorhuis ①. De ring zit vrij los op het motorhuis.
2. Plaats het filter ⑥ in de sapring ⑤.
3. Plaats daarop het deksel ⑦ en druk deze stevig naar beneden tot hij vastklikt.
4. Plaats de pulpcontainer ④ in de scharnieren (de bovenkant eerst), sluit hem tot hij vastklikt.
5. Zet de sapcontainer ⑫ onder het saptuitje ⑪ (A). Inhoud: 500 ml. De sapcontainer heeft een schuimafscheider die het meeste schuim van het sap scheidt, waardoor u een vrij helder sap verkrijgt. Mocht u de schuimafscheider niet willen gebruiken dan kan deze heel eenvoudig worden verwijderd. U kunt natuurlijk onder het saptuitje ook bijv. een glas plaatsen om zo het sap direkt op te vangen.
6. Plaats het werkplateau ⑨ bovenop de vulschacht ⑧ (A), zodat u de vulschacht gemakkelijk kunt vullen.

Het voorbereiden van fruit of groente

Belangrijk: Gebruik alleen goed rijp fruit, anders kan het filter ⑥ snel verstopt raken zodat vaker schoongemaakt dient te worden. Was of schil het fruit of de groente dat u wilt verwerken. Van vruchten waar grote pitten inzitten dienen de pitten altijd te worden verwijderd. Vruchten met zaden (zoals appels, peren) kunnen met de schil en het klokhuis worden verwerkt. Van vruchten met een dikke schil (bijv. citrusvruchten, meloenen, kiwi's, bieten) dient eerst de schil te worden verwijderd. Verwijder bij druiven alleen de dikke stelen. Voor bladgroenten (spinazie) en kruiden geldt dat u de blade-

ren stevig bij elkaar opgerold in de vulschacht moet voeren. Snijd het fruit en de groente zodanig in stukken dat ze in de vulschacht passen. Krenten en rabarber kunnen niet in de Braun Multipress worden verwerkt.

Het verkrijgen van sap

- Doe fruit of groente in de vulschacht ⑧. Draai de schakelaar ② op «I» en duw het voedsel aan met de naduwstop ⑩ (A). Voeg het resterende fruit of de groente toe terwijl de motor draait.
- De sapopbrengst is afhankelijk van de soort groente of fruit die verwerkt wordt. Bij het verwerken van bessen zal de sapopbrengst kleiner zijn doordat bessen veel pectine bevatten (pectine is een natuurlijke gelatine). (Speciale persen voor bessen of stoompersen zijn beter geschikt voor bessen.)
- Fruit- en groentesappen bevatten waardevolle vitamines en mineralen. Wanneer het sap in contact komt met zuurstof of licht loopt de kwaliteit en hoeveelheid vitamines en mineralen snel terug. Daarom is het aan te bevelen het vruchten- of groentesap vers te drinken, dus vlak nadat het is geperst.

Leegmaken van de pulpcontainer ④ en filter ⑥

U kunt in één keer doorgaan met het verkrijgen van sap totdat de pulpcontainer vol begint te raken:

- Wanneer u zachte of veel sap bevattende producten verwerkt (bijv. tomaten, druiven, meloenen): Na het verwerken van 3 kg fruit of groente dient de pulpcontainer zeker geleegd te worden.
- Wanneer u producten verwerkt die niet zoveel sap bevatten (bijv. wortelen, peren, appels) dient u de pulpcontainer te legen als hij zichtbaar vol is.

Als het sap dikker begint te worden of wanneer u kunt horen dat de motor aanzienlijk langzamer gaat lopen dan dient het filter eveneens te worden geleegd (zie «Uit elkaar nemen»). Verwijder het vruchtvlies/pulp en zet het apparaat weer in elkaar.

Uit elkaar nemen

1. Schakel de motor uit door de schakelaar ② op «0» te zetten.
2. Verwijder de naduwstop ⑩. Neem het werkplateau ⑨ van de machine. Draai de pulpcontainer ④ open, til hem naar boven en verwijder hem schuin naar beneden (B). (Bij het terugplaatsen van de pulpcontainer

dient u eerst de bovenkant in het scharnier te plaatsen.)

3. Voor het verwijderen van het deksel ⑦ dient u op de vergrendelingsknoppen ③ aan beide kanten van het apparaat te duwen (C). Nu kunt u het deksel verwijderen.
4. Verwijder de sapring ⑤ gelijktijdig met het filter ⑥. Neem het filter uit de sapring.

Schoonmaken

- Trek voor het schoonmaken altijd eerst de stekker uit het stopcontact!
- Reinig het motordeel ① met een vochtige doek – dompel het echter nooit onder water. Alle andere kunststof onderdelen zijn vaatwasmachinebestendig of kunnen afgewassen worden in warm water waaraan afwasmiddel is toegevoegd. De kunststof onderdelen kunnen licht verkleuren na bereiding van etenswaren die veel kleurstoffen bevatten (bijv. wortelen): gebruik in dit geval plantaardige olie om de onderdelen schoon te maken alvorens ze in de vaatwasmachine te plaatsen.

Belangrijk: het filter is niet vaatwasmachinebestendig, het kan daarentegen gemakkelijk worden schoongemaakt met een smalle borstel. Gebruik geen beschadigde filter. We raden u aan het filter om de vijf jaar te vervangen (beschikbaar bij de Braun Service Centers).

Om plaats te besparen kan het werkplateau ⑨ omgekeerd bovenop de Braun Multipress worden geplaatst. Het werkplateau dient dan als deksel.

Wijzigingen voorbehouden.

Dit produkt voldoet aan de EMC normen volgens de EEG richtlijn 89/336/EEC en aan de laagspannings-richtlijn (73/23 EEC).



Vigtigt

- **Læs hele brugsanvisningen omhyggeligt igennem før apparatet tages i brug.**
- Maskinen er kun beregnet til brug i private husholdninger.
- Pas på børn ikke kommer i nærheden af maskinen.
- Grib aldrig ned i påfyldningstragten, når maskinen er i gang. Benyt altid stopperen.
- Tag altid stikket ud af stikkontakten før samling eller adskillelse af maskinen.
- Braun elektriske apparater opfylder gældende sikkerhedsbestemmelser. Reparationer af elektriske apparater må kun foretages af reparatører anvist af Braun. Ukorrekt eller ukvalificeret reparationsarbejde kan forårsage ulykke og skade for brugeren.
- Den elektriske ledning på dette produkt må kun udskiftes af Braun serviceafdeling, da der skal bruges specielt værktøj.

Tekniske data

- Spænding/forbrug: Se typeskiltet på maskinens bundplade.
- Sikkerhedssystem: Maskinen kan kun startes, når dækslet er sat korrekt på. Den kan kun åbnes, når maskinen er afbrudt.
- Motorstop: Motoren vil stoppe i løbet af 2 sekunder efter maskinen er afbrudt.

Sikring

Hvis maskinen stopper under brug, er det fordi den elektroniske sikring er blevet aktiveret.

- Drej afbryderen ② på afbrudt = «0» (vigtigt!).
- Løsn dækslet ⑦ og tag det af.
- Rengør saftring ⑤, filter ⑥ og dæksel ⑦.
- Lad maskinen køle af i ca. 20 min.
- Saml maskinen igen.
- Tænd for maskinen = kontaktstilling «I».
- Hvis maskinen stadig ikke kører, skal den afkøles yderligere.

Beskrivelse

- ① Motordel
- ② Afbryder
- ③ Låseknapper
- ④ Pulpbeholder
- ⑤ Saftring
- ⑥ Filter
- ⑦ Dæksel
- ⑧ Påfyldningstragt
- ⑨ Påfyldningsbakke
- ⑩ Stopper
- ⑪ Afløbstud
- ⑫ Saftbeholder med skumskiller
- ⑬ Ledningsopbevaring

Før brug første gang vaskes delene af (se «Adskillelse» og «Rengøring»).

Samling

1. Anbring saftringen ⑤ på motordelen ①, den sidder løst, når maskinen ikke er samlet.
2. Anbring filteret ⑥ i saftringen ⑤.
3. Anbring låget/dækslet ⑦. Tryk hårdt ned med begge hænder til det falder i hak.
4. Hæng pulpbeholderen ④ på hængslerne (det øverste først), luk den derpå og vær sikker på den sidder korrekt.
5. Anbring saftbeholderen ⑫ under afløbstudens ⑪ (A). Kapacitet: 1/2 liter. Saftbeholderen leveres med en skumskiller, som fjerner det meste af skummet fra saften, som dermed bliver renere. Hvis De ikke ønsker at bruge skumskilleren, tager De den blot op af saftbeholderen. De kan selvfølgelig anbringe et glas eller en anden beholder under afløbstudens til at opsamle saften i.
6. For nem påfyldning anbringes påfyldningsbakken ⑨ oven på påfyldningstragten ⑧ (A).

Tilberedning af frugt og grøntsager

Vigtigt: Brug kun meget moden frugt, ellers vil filteret ⑥ blive stoppet, hvilket kræver hyppig rengøring af filteret.

Vask eller skræl de frugter eller grøntsager, De skal tilberede. Frugt med sten skal altid have stenen fjernet først.

Frugter med kærner (f. eks. æbler, pærer) tilberedes med skræl og kærnehus. Frugter og grøntsager med tyk skræl (f. eks. citrusfrugter, meloner, kiwi, rødbeder) skal skrælles først. Druer tages af stængelen. Ved bladgrøntsager (f.eks. spinat) og krydderier rulles bladene tæt sammen. Skær frugt og grøntsager i stykker passende til påfyldningstragten. Ribs og rabarber er ikke egnede til Braun Multipress.

Saft

- Anbring frugt eller grøntsager løst i påfyldningstragten ⑧. Tænd for maskinen = kontaktstilling ② «I» og tryk let med stopperen ⑩ (A). Tilsæt yderligere frugter eller grøntsager, mens maskinen kører.
- Mængden af saft, der kan udvindes, afhænger af konsistensen af de frugter og grøntsager, der tilberedes. Ved tilberedning af bær vil mængden af saft være mindre p.g.a. deres store pektinindhold (pektin er en naturlig gelatine). (Specielle bærpressere eller dampkogere er mere velegnet til den slags frugt.)

- Frugt- og grøntsagssaft indeholder værdifulde vitaminer og mineraler, som hurtigt ødelægges, når de kommer i forbindelse med ilt eller lys. Drik frisk saft – lige efter den er tilberedt.

Tømning af pulpbeholderen ④ og filteret ⑥

De kan presse saft in én arbejdsgang, indtil pulpbeholderen er fuld:

- Ved tilberedning af meget saftige ingredienser (f.eks. tomater, vindruer, meloner): Pulpbeholderen bør tømmes efter tilberedning af max. 3 kg.
- Ved tilberedning af mindre saftige ingredienser (f.eks. gulerødder, pærer, æbler): Tøm pulpbeholderen, når De kan se, den er fuld.

Hvis saften pludselig bliver meget tykkere, eller hvis De kan høre, at motorens omdrejningshastighed er blevet betydeligt lavere, skal filteret også tømmes (se «Adskillelse»). Tøm pulpen ud og saml maskinen igen.

Adskillelse

1. Sluk for maskinen = kontaktstilling ② «0».
2. Tag stopperen ⑩ op. Tag påfyldningsbakken ⑨ af. Åbn for pulpbeholderen ④, skub den opad og træk diagonalt nedad (B). (Når pulpbeholderen sættes på plads, sættes den i fra oven.)
3. Tryk på låseknapperne ③ på begge sider af saftpressen (C) for at frigøre dækslet ⑦. Tag dækslet af.
4. Fjern saftingen ⑤ sammen med filteret ⑥. Tag filteret ud af saftingen.

Rengøring

- Træk altid stikket ud af stikkontakten før rengøring.
- Rengør huset ① med en fugtig klud – nedsænk det aldrig i vand. Alle øvrige plastikdele tåler opvaskemaskine eller kan afvaskes i varmt vand med opvaskemiddel. Nogle madvarer med et højt farveindhold (f.eks. gulerødder) kan misfarve plastikdelene. Brug vegetabilsk olie til at fjerne denne misfarvning, før delene sættes i opvaskemaskinen.

Vigtigt: Filteret tåler ikke opvaskemaskine, men rengøres let med en lille børste. Brug ikke et beskadiget filter. Vi anbefaler at udskifte filteret efter 5 år (fås hos Braun Kundecenter).

Spar plads ved opbevaring ved at anbringe påfyldningsbakken ⑨ omvendt øverst på saftpressen.

Ændringer forbeholdes.

Dette produkt opfylder EMC-bestemmelserne i EU-direktiv 89/336/EEC samt Lavspændingsregulativet (73/23 EEC).



OBS

- Les bruksanvisningen nøye før produktet tas i bruk.
- Dette produkt er konstruert for vanling husholdningsbruk og egner seg ikke til profesjonelt bruk.
- Oppbevares utilgjengelig for barn.
- Ta ikke hånden i påfyllingsrøret mens motoren er igang. Benytt alltid stapperen til å føre råvarer ned i sjakten.
- Husk alltid å ta støpselet ut av stikkontakten før montering eller demontering!
- Braun elektriske apparater imøtekommer de krav som stilles til godkjenning. Reparasjoner på elektriske apparater må bare utføres av kvalifisert servicepersonell. Reparasjoner utført av ufaglærte kan føre til skader for bruker.
- Apparatets hovedledning må kun byttes av autorisert servicepersonell, da det kreves spesialverktøy til dette formål.

Spesifikasjoner

- Spennings/wattforbruk: Se typeskilt under maskinen.
- Sikkerhetssystem: Maskinen kan kun starte når dekselet er skikkelig låst, og kan bare åpnes når bryteren er slått av.
- Motor stopp: Motoren vil stoppe innen 2 sekunder etter at maskinen er slått av.

Sikring

Hvis maskinen overbelastes, vil sikringen bli aktivert og maskinen stanser. For å starte maskinen igjen:

- Vri bryteren ② til av = «0» (viktig!).
- Lås opp og ta av dekselet ⑦.
- Rengjør safringen ⑤, filteret ⑥ og dekselet ⑦.
- La maskinen avkjøle i ca. 20 minutter.
- Monter saftsentrifugen på nytt.
- Vri bryteren ② til på = «1».
- Hvis maskinen fremdeles ikke starter, la den avkjøle på nytt.

Beskrivelse

- ① Motordel
- ② På/av bryter
- ③ Utløserknapper
- ④ Fruktkjøttbeholder
- ⑤ Safring
- ⑥ Filter
- ⑦ Deksel
- ⑧ Påfyllingsrør
- ⑨ Påfyllingsbrett
- ⑩ Stapper

- ⑪ Safttut
- ⑫ Saftbeholder med skumskiller
- ⑬ Oppbevaringsplass for ledningen

Før produktet tas i bruk for første gang, rengjøres saftsentrifugens deler (se «Demontering» og «Rengjøring»).

Montering

1. Sett safringen ⑤ på motordelen ① slik at den sitter løst uten å feste seg.
2. Legg filteret ⑥ i safringen ⑤.
3. Sett på dekselet ⑦ og press det hardt ned med begge hender til du hører at det klikker på plass.
4. Heng fruktkjøttbeholderen ④ på hengslene (den øverste først); lukk den og pass på at den klikker på plass.
5. Sett saftbeholderen ⑫ under safttuten ⑪ (A). Kapasitet: 500 ml.
Saftbeholderen har en skumskiller som skiller det meste av skummet fra saften og gir en klarere saft. Hvis du vil beholde skummet på saften, tar du ut skumskilleren. Du kan selvfølgelig plassere et glass eller en annen beholder under safttuten for å samle opp saften.
6. For praktisk fylling, sett påfyllingsbrettet ⑨ på toppen av påfyllingsrøret ⑧ (A).

Tilberedning av frukt og grønnsaker

Viktig: Bruk bare fullmoden frukt, ellers kan filteret ⑥ tettes igjen, noe som vil kreve hyppig rengjøring av filteret.

Vask eller skrell de frukter eller grønnsaker du ønsker å bearbeide. Fjern alltid stenene i stenfrukter før bearbeiding. Frøfrukter (f.eks. epler, pærer) bearbeides med skall og kjerner. Frukt og grønnsaker med tykt skall (f.eks. sitrusfrukter, meloner, kiwi, rødbeter) må skrelles først. Ta bort stilken på druer. For bladgrønnsaker (f.eks. spinat) og urter rulles bladene tett sammen. Skjær opp frukt og grønnsaker i biter store nok til å passe i påfyllingsrøret.

Braun Multipress egner seg ikke til rips/solbar og rabarbra.

Pressing av saft

- Legg frukt eller grønnsaker i påfyllingsrøret ⑧. Vri bryteren ② til på = «1» og press lett med stapperen ⑩ (A). Påfylling av mer frukt eller grønnsaker kan gjøres mens motoren er i gang.

- Saftmengden avhenger av fruktens og grønnsakens konsistens. Når du bearbeider bær, vil saftmengden bli mindre p.g.a. det høye innholdet av pektin (pektin er et naturlig gelatin). (Spesielle saftkokere eller dampresser er bedre egnet til den slags frukt.)
- Frukt- og grønnsaksafter inneholder verdifulle vitaminer og mineraler, som raskt forringes i kvalitet når de kommer i kontakt med oksygen eller lys. Drikk saften fersk – dvs. nypresset.

Viktig: Vask ikke filteret i oppvaskmaskin. Ikke bruk et skadet filter. Vi anbefaler at filteret byttes etter 5 år (tilgjengelig hos autoriserte Braun serviceverksted).

For plassbesparende oppbevaring, plasseres påfyllingsbrettet ⑨ opp ned på toppen av saft-sentrifugen.

Endringer forbeholdes.

Tømming av fruktkjøttbeholder ④ og filter ⑥

Du kan presse saft uavbrutt til fruktkjøttbeholderen er full:

- Ved bearbeiding av råvarer med høyt saftinnhold (f.eks. tomater, druer, meloner): Ikke bearbeid mer enn 3 kg før du tømmer beholderen.
- Ved bearbeiding av råvarer med lavere saftinnhold (f.eks. gulrøtter, pærer, epler): Tøm fruktkjøttbeholderen når du kan se at den er full.

Skulle saften plutselig bli mye tykkere, eller om du kan høre at motorhastigheten reduseres vesentlig, må filteret også tømmes (se «Demontering»).

Tøm ut fruktkjøttet og sett maskinen sammen igjen.

Demontering

1. Vri bryteren ② til av = «0».
2. Fjern stapperen ⑩. Ta av påfyllingsbrettet ⑨. Sving ut fruktkjøttbeholderen ④, skyv den opp og trekk nedover diagonalt (B). (Ved påsetting av fruktkjøttbeholderen, settes toppen inn først.)
3. Trykk inn utløserknappene ③ på hver side av saftsentrifugen (C) for å låse opp dekselet ⑦. Fjern dekselet.
4. Fjern saftringen ⑤ sammen med filteret ⑥. Ta filteret ut av saftringen.

Rengjøring

- Ta alltid støpselet ut av stikkontakten først!
- Rengjør motordelen ① med en fuktig klut – må aldri dyppes i vann. Alle andre deler kan vaskes i varmt vann med vanlig oppvaskmiddel. Plastdelene kan misfarges ved bearbeiding av råvarer med høyt pigmentinnhold (f.eks. gul-røtter), benytt vegetabilsk olje for rengjøring.

Viktigt

- **Läs först noga igenom bruksanvisningen.**
- Denna apparat är endast avsedd för normala hushållskvantiteter.
- Förvaras utom räckhåll för barn.
- Stoppa aldrig fingrarna i påfyllningsröret medan motorn är igång. Använd alltid påmataren.
- Före montering eller isärtagning, dra alltid ur stickkontakten först.
- Braun elektriska hushållsmaskiner motsvarar gällande säkerhetsföreskrifter. Reparationer på elektriska hushållsmaskiner bör endast göras av sakkunnig person. Felaktiga reparationer kan orsaka olyckor och skada användaren.
- Apparatsens huvudkabel kan endast bytas av auktoriserad servicepersonal, eftersom det krävs ett speciellt verktyg för detta ändamål.

Specifikation

- Volt/watt: Se typskylt på apparatsens undersida.
- Säkerhetssystem: Apparaten startar endast när locket sitter i rätt läge. Apparaten kan bara öppnas när den är avstängd.
- Motorn stoppar inom 2 sekunder efter det att apparaten har stängts av.

Säkring

Om apparaten skulle stänga av sig själv/stanna under användning beror det på att säkringen har utlösts.

- Vrid strömbrytaren ② till «0» (viktigt!).
- Ta bort locket ⑦.
- Rengör safring ⑤, filter ⑥ och lock ⑦.
- Låt apparaten svalna under ca 20 minuter.
- Sätt tillbaka delarna.
- Starta apparaten = läge «I».
- Om apparaten ändå inte startar, låt den svalna ytterligare.

Beskrivning

- ① Motordel
- ② Strömbrytare av/på
- ③ Låsningknappar
- ④ Behållare för fruktkött
- ⑤ Safring
- ⑥ Filter
- ⑦ Lock
- ⑧ Påfyllningsrör
- ⑨ Påfyllningsbord
- ⑩ Påmatare
- ⑪ Saftpip
- ⑫ Saftbehållare med skum-separerare
- ⑬ Sladdgömma

Före första användning skall de lösa delarna diskas (se «Isärtagning» och «Rengöring»).

Montering

1. Sätt safringen ⑤ på motordelen ①.
2. Lägg filtret ⑥ i safringen ⑤.
3. Sätt på locket ⑦ och tryck ned med båda händerna tills du hör att det sitter på plats.
4. Sätt fruktköttsbehållaren ④ i sina gängor (den översta först); stäng till och kontrollera att den kommer i rätt läge.
5. Ställ saftbehållaren ⑫ under saftpipen ⑪ (A). Kapacitet: 5 dl.
Saftbehållaren har en skum-separerare, vilken tar bort det mesta av skummet från saften. Om du vill behålla skummet på saften tar du ur separeraren från behållaren. Du kan naturligtvis placera ett glas eller något annat kärl under saftpipen.
6. För bäst resultat används påfyllningsbordet ⑨ ovanpå påfyllningsröret ⑧ (A).

Förberedelse av frukt och grönsaker

Viktigt: Använd endast mogna frukter, annars kan filtret ⑥ täppas till och måste rengöras. Tvätta eller skala frukter och grönsaker som du vill pressa. Frukter med stora kärnor skall alltid kärnas ur. Däremot kan äpplen, päron och vindruvor pressas med både skal och kärnor. Frukter och grönsaker med tjockt skal (t ex citrusfrukter, melon, kiwi, betor) måste skalas först. Vindruvor tar man bort stjälken på. För bladgrönsaker (t ex spenat) rullar du ihop bladen ordentligt först. Skär frukt och grönsaker i lagom stora bitar för att passa i påfyllningsröret.

☞ lämpliga frukter/bär för Braun Multipress är rabarber och vinbär.

Pressa saft/juice

- Lägg frukt eller grönsaker i påfyllningsröret ⑧. Vrid strömbrytaren ② till «I» och pressa ned med ett lätt tryck på påmataren ⑩ (A). Tillsätt mera frukt eller grönsaker medan motorn är igång.
- Mängden juice beror på vilka frukter och grönsaker man använder.
När man pressar bär blir mängden mindre beroende på deras höga värde av pektin (pektin är ett naturligt gelatin).

- Frukt- och grönsakssaft innehåller värdefulla vitaminer och mineraler, vilka snabbt förstörs när de kommer i kontakt med syre eller ljus. Drick därför saften färsk – dvs nypressad.

Med förbehåll för ändringar.

Denna produkt är anpassad till EMC-föreskrifterna 89/336/EEC och till Low Voltage föreskriften (73/23 EEC).



Tömning av behållaren för fruktkött ④ och filtret ⑥

Du kan pressa saft oavbrutet tills behållaren för fruktköttet är full:

- Vid pressning av extra saftiga varor (t ex tomater, vindruvor, meloner):
Pressa aldrig mer än 3 kg frukt eller grönsaker innan Du tömmer behållaren.
- Vid pressning av mindre saftiga varor (t ex morötter, päron, äpplen):
Töm behållaren så snart du ser att den är full.

Om saften plötsligt blir mycket tjockare, eller om du kan höra att motorns hastighet har sjunkit väsentligt, måste även filtret tömmas (se «Isärtagning»).

Töm behållaren och sätt tillbaka delarna.

Isärtagning

1. Stäng av motorn = vrid till «0».
2. Tag bort påmataren ⑩. Lyft av påfyllningsbordet ⑨. Sväng ur fruktköttsbehållaren ④, tryck upp den och ta av den snett nedåt (B). (När behållaren sätts tillbaka, sätt in den översta delen först.)
3. Tryck på låsknapparna ③ på båda sidor av apparaten (C) för att frigöra locket ⑦. Lyft av locket.
4. Ta bort saftringen ⑤ tillsammans med filtret ⑥. Ta ur filtret ur saftringen.

Rengöring

- Dra alltid ur kontakten ur väggen först!
- Torka av motordelen ① med en fuktig trasa – låt aldrig motorn bli våt. Alla andra plastdelar kan diskas i diskmaskin eller i vanligt varmt vatten med diskmedel. Plastdelarna kan missfärgas när du pressar varor med högt pigmentinnehåll (t ex morötter).
Gnid in lite matolja innan du diskar i maskin.

Viktigt: Filtret kan inte diskas i diskmaskin men rengörs enkelt med en liten borste.

Använd aldrig ett skadat filter.

Vi rekommenderar att filtret byts ut efter 5 år (finns hos våra auktoriserade serviceverkstäder).

För att spara utrymme, placera påfyllningsbordet ⑨ upp och ned ovanpå saftpressen.

Varoitus

- **Lue kaikki ohjeet huolellisesti ennenkuin otat tämän tuotteen käyttöön.**
- Tämä laite on tarkoitettu ainoastaan normaaliin kotitalouskäyttöön. Laite ei sovellu jatkuvaan ammattimaiseen käyttöön.
- Pidä laite poissa lasten ulottuvilta.
- Älä laita kättäsi syöttöaukkoon koneen käydessä. Käytä aineiden syöttämiseen aina paininta.
- Vedä pistoke pistorasiasta aina ennen laitteen kokoamista tai purkamista.
- Braun sähkölaitteet täyttävät voimassa olevat turvallisuusnormit. Sähkölaitteita saa korjata vain valtuutettu huoltohenkilökunta. Virheelliset korjaukset saattavat aiheuttaa laitteen käyttäjälle vahinkoja.
- Laitteen verkkojohdon saa vaihtaa vain valtuutetun huoltoliikkeen edustaja, sillä siihen tarvitaan erikoistyökälyä.

Tekniset tiedot

- Jännite/teho: Ks. laitteen pohjassa olevaa tyyppikilpää.
- Turvalukitus: Laite käynnistyy vain silloin, kun kansi on oikein suljettu. Kansi aukeaa ainoastaan koneen ollessa pysähtyksissä.
- Moottorin pysäyttäminen: Moottorin pyöriminen pysähtyy kahden sekunnin kuluessa sen jälkeen, kun laite on kytketty pois päältä.

Turvavaro

Jos laite pysähtyy itsestään käytön aikana, siihen on syynä koneen sisään rakennetun turvavaroituksen aktivoituminen.

Toimi näin:

- Käännä kytkin ② asentoon «0» (tärkeää!).
- Aukaise kansi ⑦.
- Puhdista kehys ⑤, siivilä ⑥ ja kansi ⑦.
- Anna laitteen jäähtyä noin 20 minuuttia.
- Kokoa laite uudelleen.
- Käännä kytkin ② asentoon «I».
- Jos laite ei käynnisty, anna sen jäähtyä edelleen.

Laitteen osat

- ① Moottorios
- ② Kytin
- ③ Kannen avausnupit
- ④ Jätekuitusäiliö
- ⑤ Kehys
- ⑥ Siivilä
- ⑦ Kansi
- ⑧ Syöttöaukko
- ⑨ Syöttöpöytä

- ⑩ Syöttöpainin
- ⑪ Mehukouru
- ⑫ Vaahtoa erotteleva mehusäiliö
- ⑬ Verkkojohdon säilytystila

Ennen ensimmäistä käyttökertaa, pese mehustusosat (ks. «Osien irrottaminen» ja «Puhdistus»).

Kokoonpano

1. Aseta kehys ⑤ moottoriosalle ① (ei erityistä kiinnitystä).
2. Aseta siivilä ⑥ kehyn ⑤ sisälle.
3. Aseta kansi ⑦ ja vedä molemmiin käsin tasaisesti alaspäin kunnes kuulet kannen napsahtavan paikoilleen.
4. Aseta jätekuitusäiliö ④ saranoihinsa (yläpuoli ensin); sulje se ja varmista, että se napsahtaa paikoilleen.
5. Aseta mehusäiliö ⑫ mehukourun ⑪ alle (A). Mehusäiliön vetoisuus on 5 dl. Säiliössä on erityinen vaahtoa keräävä osa, jonka ansiosta mehu on kirkasta. Jos et halua erottaa vaahtoa mehusta, ota erottelija pois mehusäiliöstä. Voit tietysti käyttää juomalasia tai muuta astiaa mehusäiliön asemasta mehukourun alla.
6. Helpottaaksesi aineiden syöttöä mehulin-koon aseta syöttöpöytä ⑨ syöttöaukon ⑧ päälle (A).

Hedelmien ja vihannesten esivalmistelu

Tärkeää: Käytä vain kypsiä hedelmiä, muussa tapauksessa suodatin ⑥ voi tukkeutua ja johtaa suodattimen toistuvaan puhdistamiseen.

Pese tai kuori ainekset, jotka haluat lingota. Kivellisistä hedelmistä tulee aina ennen linkoamista poistaa kivet. Linkoa siemenellisistä hedelmistä (esim. omenat ja päärynät) kuorineen ja siemenkotineen. Hedelmät ja vihannekset, joissa on paksumat kuoret (esim. sitrushedelmät, melonit, kivi-hedelmät), tulee ensin kuoria. Poista greipeistä valkoinen osa ennen linkoamista. Kääri lehtivihanneksien (esim. pinaatti ja kaali) lehdet tiukasti rullalle. Paloittele hedelmät ja vihannekset, jos ne eivät mahdu syöttöaukkoon.

Mehun linkoaminen

- Laita hedelmät tai vihannekset syöttöaukkoon ⑧. Käännä kytkin ② asentoon «I» ja paina aineksia kevyesti painimella ⑩ (A). Aineksia voi lisätä koneen käydessä.

- Mehun määrä riippuu käsiteltävien vihannesten ja hedelmien laadusta. Marjoja lingottaessa mehun määrä on pienempi johtuen marjojen korkeasta pektiini-pitoisuudesta (pektiini on luontainen liivate). (Erityiset marjanpuristimet tai höyrypuristimet sopivat paremmin tämän tyyppisille hedelmille.)
- Hedelmä- ja vihannesmehut sisältävät arvokkaita vitamiineja ja mineraaleja, jotka vähenevät nopeasti joutuessaan kosketukseen hapen ja valon kanssa. Juo mehu tuoreena heti linnoamisen jälkeen.

Jätekuitusäiliön ④ ja siivilän ⑥ tyhjentäminen

Voit lingota mehua yhtäjaksoisesti kunnes jätekuitusäiliö täytyy:

- Lingotessasi erityisen mehukkaita aineksia (esim. tomaatit, greipit, melonit): Älä linkoa enempää kuin 3 kg ennen kuin tyhjennät jätekuitusäiliön.
- Lingotessasi kuivahkoja aineksia (esim. porkkanat, omenat, päärynät) tyhjennä jätekuitusäiliö, kun se on täynnä.

Jos mehu äkillisesti muuttuu paljon paksumaksi tai huomaat koneen kierrosnopeuden laskeneen huomattavasti, täytyy myös siivilä tyhjentää (ks. «Osien irrottaminen»). Tyhjennä jätekuitu ja kokoa laite uudelleen.

Osien irrottaminen

1. Käännä kytkin ② asentoon «0».
2. Nosta painin ⑩ ja syöttöpöytä ⑨ pois. Aukaise jätekuitusäiliö ④, työnnä sitä ensin hieman ylöspäin ja vedä sitten vinottain alaspäin (B). (Asettaessasi jätekuitusäiliön takaisin saranoilleen laita yläosa ensin.)
3. Paina kannen molemmilla sivuilla olevia avausnappeja (C) vapauttaaksesi kannen ⑦ lukituksen. Nosta kansi pois.
4. Nosta kehys ⑤ siivilän ⑥ kanssa pois. Ota siivilä pois kehyksen sisältä.

Puhdistus

- Irrota aina ensin pistoke pistorasiasta!
- Puhdista moottoriosaa ① ainoastaan kostealla rievulla. Älä koskaan upota moottoriosaa veteen. Kaikki muut muoviset osat voit pestä astianpesukoneessa tai käsin lämpimällä vedellä ja tavallisella astianpesuaineella. Muoviosat saattavat värjäytyä helposti kun käsitellään raakaaineita, joissa on runsaasti väripigmenttiä (esimerkiksi porkkanoita). Käytä kasviöljyä väriäiskien puhdistamiseen ennen pesua.

Tärkeää: siivilä, jossa on muovia ja metallia, ei kestä konepesua. Puhdista se käsin esimerkiksi pienellä harjalla. Älä käytä vioittunutta siivilää. Suosittelemme siivilän uusimista 5 vuoden välein (saatavilla valtuutetuista Braun-huoltoliikkeistä).

Syöttöpöytä ⑨ on tilaasäästävästi säilytettävissä ylösalaisin mehulingon päällä.

Oikeus muutoksiin pidätetään.

Tämä tuote täyttää EU-direktiivin 89/336/EEC mukaiset EMC-vaatimukset sekä matalajännitettä koskevat säännökset (73/23 EEC).



Uwaga!

- **Przed przystąpieniem do pracy prosimy dokładnie zapoznać się z instrukcją obsługi.**
- Urządzenie przeznaczone jest do obróbki produktów dla celów domowych.
- Nie dopuszczaj do urządzenia dzieci.
- Nie wkładać palców do komory sokowirówki podczas jej pracy. Produkty wprowadzać za pomocą popychacza, nigdy palcami.
- Zawsze wyjąć wtyczkę z gniazdka przed przystąpieniem do składania lub rozkładania urządzenia.
- Urządzenia firmy Braun spełniają wszelkie normy bezpieczeństwa. Naprawy mogą być dokonywane tylko w autoryzowanych punktach serwisowych firmy Braun. Niefachowe dokonywanie napraw może doprowadzić do niebezpiecznego dla użytkownika wypadku.

Dane techniczne

- Napięcie / moc: patrz specyfikacja na spodzie urządzenia.
- System zabezpieczający: urządzenie może zostać włączone tylko wtedy, gdy jego pokrywa jest prawidłowo założona. Można je otwierać tylko po uprzednim wyłączeniu.
- Silnik przestaje pracować w ciągu 2 sekund od momentu wyłączenia sokowirówki.

Zabezpieczenia przeciążeniowe

W przypadku przeciążenia zadziała zabezpieczenie przeciążeniowe i sokowirówka się wyłączy. Aby ją ponownie włączyć, należy:

- Silnik wyłączyć - przełącznik ② w pozycji «0».
- Pokrywę ⑦ odryglować i zdjąć.
- Koło, po którym splywa sok ⑤, sitko ⑥ oraz pokrywę ⑦ umyć.
- Odczekać ok. 20 minut aż silnik ostygnie.
- Ponownie zmontować sokowirówkę.
- Włączyć silnik - przełącznik ② w pozycji «I».
- Jeśli silnik jeszcze nie pracuje - należy przez chwilę odczekać.

Opis urządzenia

- ① Blok silnika
- ② Przełącznik
- ③ Przycisk zabezpieczający
- ④ Pojemnik na wytloczyny
- ⑤ Pierścień, przez który przepływa sok (zlewka)
- ⑥ Siatka

- ⑦ Pokrywa
- ⑧ Otwór do napełniania
- ⑨ Szalka ułatwiająca napełnianie
- ⑩ Popychacz
- ⑪ Otwór, którym splywa sok
- ⑫ Pojemnik na sok z rozdzielaczem piany
- ⑬ Pojemnik na przewód sieciowy

Przed użyciem należy umyć wszystkie części (patrz mycie).

Montowanie urządzenia:

1. Pierścień, którym splywa sok ⑤ nałożyć na silnik ①.
2. Siatkę ⑥ umocować na pierścieniu ⑤.
3. Pokrywę ⑦ zamontować i obiema rękami wcisnąć do oporu.
4. Pojemnik na odpadki ④ unieść lekko do góry i mocno wcisnąć.
5. Pojemnik na sok ⑫ podstawić pod otwór, którym splywa sok ⑪ (A). Pojemność pojemnika 500 ml. Pojemnik na sok można przedzielić tak, aby piana, która leci na początku została oddzielona: bowiem dopiero po jakimś czasie zacznie lecieć klarowny sok. Oczywiście zamiast tego pojemnika można również używać innego naczynia szklanego.
6. Szalkę do napełniania ⑨ (dla wygodniejszego napełniania) - założyć na otwór ⑧ (A).

Przygotowanie owoców i warzyw

Owoce i warzywa najpierw umyć, ewentualnie obrać. Owoce pestkowe oczyścić z pestek.

Takie owoce pestkowe jak jabłka, gruszki - nie muszą być obierane i pestkowane. Owoce z grubą skórą (cytrusy, melony, kiwi, czerwone buraki) najpierw obrać. Winogrona odłączyć od kiści. Inne warzywa (kapusta, szpinak) i ziola dobrze zrolować. Duże owoce i warzywa należy pokroić na części.

Nie obrać rabarbaru i porzeczek.

Obróbka

- Włożyć owoce lub warzywa do otworu ⑧. Przełącznik ② ustawić w pozycji «I» i lekko przycisnąć popychaczem ⑩ (A). Można dopełniać przy pracującym silniku.
- Ilość soku zależy od soczystości użytych owoców czy warzyw. Owoce i warzywa posiadają dużo witamin i składników

mineralnych, dlatego najlepiej spożywać soki bezpośrednio po ich przygotowaniu.

- Zachowane wówczas zostają wartości odżywcze i pełny, naturalny aromat.

Opróżnianie pojemnika na odpadki ④ i czyszczenie sitka ⑥

Sok można wyciskać tak długo, aż pojemnik na odpadki będzie pełny.

Jednak przy:

- Bardzo soczystych owocach (pomidory, winogrona, melony): maksymalnie można wyciskać 3 kg i wtedy należy opróżnić pojemnik.
- Przy mniej soczystych produktach (marchew, gruszki, jabłka): pojemnik należy opróżniać wtedy gdy jest pełny.

Jeżeli zauważymy, że sok gęstnieje lub silnik zaczyna zwalniać, należy urządzenie rozmontować i wyczyścić sitko ⑥.

Następnie urządzenie ponownie zmontować i wyciskać dalej sok.

Demontaż urządzenia

1. Przełącznik ② ustawić w pozycji «0».
2. Wyjąć popychacz ⑩. Zdjąć szalkę do napełniania ⑨. Obrócić pojemnik na wylotczyny ④, lekko unieść go do góry i wyjąć z zawiasów (B). (Podczas zakładania pojemnika najpierw zamocować go w górnym zawiasie).
3. Nacisnąć przycisk zabezpieczający ③ z obydwu stron sokowirówki (C) w celu odblokowania pokrywy ⑦. Zdjąć pokrywę.
4. Wyjąć pierścień ⑤ i sitko ⑥. Wyjąć sitko z pierścienia.

Czyszczenie

- Przed czyszczeniem zawsze wyjąć wtyczkę z gniazdka.
- Część napędową ① przecieramy wilgotną ściereczką, nie zanurzając jej w wodzie. Wszystkie pozostałe części myjemy wodą z dodatkiem środków do mycia naczyń. Przebarwienia, które mogą pojawić się przy wyciskaniu soku np. marchwi czyścimy olejem jadalnym.

Uwaga: Nie należy myć siatki w zmywarce automatycznej. Nie używać uszkodzonej siatki. Zalecamy wymieniać siatkę co 5 lat (dostępna w serwisach Brauna).

Szalkę ułatwiającą napełnianie ⑨ umieszczamy do góry nogami na górze sokowirówki.

Zastrzega się możliwość dokonywania zmian.

Προσοχή

- **Παρακαλούμε διαβάστε όλο αυτό το κείμενο των οδηγιών.**
- Αυτό το προϊόν είναι κατασκευασμένο για να προετοιμάζει συνηθισμένες ποσότητες οικιακής χρήσης. Δεν είναι για επαγγελματική χρήση.
- Μην βάζετε τα χέρια στην υποδοχή τροφίμων ενώ το μοτέρ βρίσκεται σε λειτουργία. Χρησιμοποιείτε πάντοτε τον πιεστήρα για να σπρώξετε τα τρόφιμα στην υποδοχή.
- Πριν συναρμολογήσετε ή αποσυναρμολογήσετε την συσκευή πάντοτε να βγάζετε πρώτα τα καλώδια από τη μπρίζα.
- Τα ηλεκτρικά μηχανήματα Braun εκπληρούν υψηλά επίπεδα όρους ασφαλείας. Επισκευές των ηλεκτρικών μηχανισμάτων πρέπει να διεκπεραιώνονται μόνο από ιδιόκτους τεχνίτες. Σε περίπτωση μη κανονικών επισκευών μπορούν να επιφέρουν κινδύνους για τον χειριστή.
- Η αλλαγή του καλωδίου αυτής της συσκευής μπορεί να γίνει μόνο από το επίσημο σέρβις της Braun, διότι απαιτείτε ειδικό εργαλείο.

Τεχνικά χαρακτηριστικά

- **Ισχύς/τάση:** Δείτε την πλακέτα στη βάση της συσκευής.
- **Σύστημα ασφαλείας:** Η συσκευή λειτουργεί μόνο όταν έχετε κλείσει το καπάκι σωστά. Το καπάκι μπορεί να ανοίξει μόνο όταν ο διακόπτης λειτουργίας είναι στο «0».
- **Διακοπή λειτουργίας του μοτέρ:** Το μοτέρ σταματάει μέσα σε 2 δευτερόλεπτα όταν κλείσετε τον διακόπτη λειτουργίας της συσκευής.

Σύστημα ασφαλείας για την υπερθέρμανση

- Σε περίπτωση που η λειτουργία του μοτέρ διακοπεί, σημαίνει ότι το μοτέρ έχει υπερθερμανθεί. Τότε ενεργείτε ως εξής:
- Κλείνετε το διακόπτη λειτουργίας ② = «0» (σημαντικό!).
 - Ανοίγετε το καπάκι ⑦ και το βγάζετε.
 - Καθαρίζετε το συλλέκτη χυμού ⑤, το φίλτρο ⑥ και το καπάκι ⑦.
 - Αφήνετε τη συσκευή να κρυώσει για 20 λεπτά.
 - Συναρμολογείτε ξανά τον αποχυμωτή.
 - Ανοίγετε το διακόπτη ② = «I».
 - Εάν το μοτέρ εξακολουθεί να μην λειτουργεί, τότε αφήνετε και πάλι τη συσκευή να κρυώσει.

Περιγραφή

- ① Μοτέρ
- ② Διακόπτης ανοίγματος/κλεισίματος
- ③ Κλείστρα καπακιού
- ④ Κάδος υπολειμμάτων
- ⑤ Συλλέκτης χυμού
- ⑥ Φίλτρο
- ⑦ Καπάκι
- ⑧ Υποδοχή τροφίμων
- ⑨ Εξάρτημα-δίσκος για τοποθέτηση τροφίμων
- ⑩ Πιεστήρας
- ⑪ Στόμιο ροής χυμού
- ⑫ Δοχείο χυμού με εξάρτημα διαχωρισμού του αφρού
- ⑬ Θέση για αποθήκευση καλωδίου

Πριν χρησιμοποιήσετε τη συσκευή για πρώτη φορά, πλύντε τα εξαρτήματα του αποχυμωτή (δείτε «Αποσυναρμολόγηση» και «Καθάρισμα»).

Συναρμολόγηση

1. Τοποθετείτε το συλλέκτη χυμού ⑤ στη βάση του μοτέρ ① (δεν χρειάζεται στερέωμα).
2. Τοποθετείτε το φίλτρο ⑥ μέσα στο συλλέκτη χυμού ⑤.
3. Βάζετε το καπάκι ⑦ και το σπρώχνετε προς τα κάτω, σταθερά με τα δύο χέρια μέχρι να «θηλυκώσει».
4. Κρεμάτε τον κάδο υπολειμμάτων ④ (πρώτα το πάνω μέρος). Μετά το κλείνετε και ελέγχετε ότι τοποθετήθηκε σωστά.
5. Τοποθετείτε το δοχείο χυμού ⑫ κάτω από το στόμιο ροής χυμού ⑪ (A). Χωρητικότητα: 500 ml. Το δοχείο χυμού λειτουργεί μαζί με το εξάρτημα διαχωρισμού αφρού που κρατάει τη μεγαλύτερη ποσότητα αφρού από το χυμό. Μ' αυτό το εξάρτημα εξασφαλίζετε καθαρό χυμό. Εάν δε θέλετε να χρησιμοποιήσετε το εξάρτημα διαχωρισμού του αφρού, το βγάζετε έξω από το δοχείο χυμού. Τοποθετήτε ένα ποτήρι ή ένα άλλο δοχείο κάτω από το στόμιο ροής χυμού για να συγκεντρώσετε το χυμό.
6. Για πιο εύκολη χρήση, τοποθετείτε το εξάρτημα-δίσκος ⑨ πάνω στην υποδοχή τροφίμων ⑧ (A).

Προετοιμασία

Σημαντικό: Χρησιμοποιείτε μόνο ώριμα φρούτα, γιατί στην αντίθετη περίπτωση το φίλτρο ⑥ μπορεί να βουλώσει, και έτσι θα χρειαστεί επανειλημμένο καθάρισμα.

Πλένετε ή ξεφλουδίζετε τα φρούτα ή τα λαχανικά με τα οποία θέλετε να ετοιμάσετε χυμό. Βγάζετε τα μεγάλα κουκούτσια από τα φρούτα. Μπορείτε να αποχυμώσετε φρούτα με μικρά κουκούτσια (όπως, μήλα, αχλάδια) μαζί με τη φλούδα και τα κουκούτσια. Φρούτα και λαχανικά με χοντρή φλούδα (εσπεριδοειδή, πεπόνια, ακτινίδια, γογγύλια) πρέπει πρώτα να ξεφλουδίζονται. Από τα σταφύλια, κόβετε μόνο τα χοντρά κοτσάνια. Για τα χορταρικά όπως: σπανάκι, υαιντανό, τυλίγετε τα φύλλα σφιχτά και τα τοποθετείτε στην υποδοχή τροφίμων.

Αποχύμωση

Τοποθετείτε τα φρούτα ή τα λαχανικά μέσα στην υποδοχή τροφίμων ⑧. Ανοίγετε το διακόπτη ② στη θέση «I» και πιέζετε ελαφρά με τον πιεστήρα ⑩ (A). Προσθέτετε τα υπόλοιπα φρούτα και λαχανικά ενώ το μοτέρ είναι σε λειτουργία.

- Η ποσότητα του εξαγόμενου χυμού εξαρτάται από το είδος των φρούτων και λαχανικών που αποχυμώνετε. Όταν επεξεργάζεστε μούρα, η ποσότητα χυμού που θα σας δώσουν τα φρούτα αυτά θα είναι περιορισμένη, λόγω της μεγάλης περιεκτικότητάς τους σε πηκτίνη (η πηκτίνη είναι μία φυσική ζελατίνη). Υπάρχουν ειδικές πρέσες για μούρα που ταιριάζουν καλύτερα σ' αυτό το είδος των φρούτων.
- Οι χυμοί από τα φρούτα και τα λαχανικά περιέχουν πολύτιμες βιταμίνες και ανόργανα άλατα που αλλαιώνονται όταν έρθουν σε επαφή με το φώς και το οξυγόνο. Με τον αποχυμωτή Braun έχετε την δυνατότητα να πίνετε πάντοτε φρέσκο χυμό.

Πως θα αδειάσετε το δοχείο υπολειμμάτων ④ και το φίλτρο ⑥

Μπορείτε να χρησιμοποιείτε τον αποχυμωτή συνέχεια μέχρι να γεμίσει ο κάδος υπολειμμάτων όταν:

- Τα φρούτα ή τα λαχανικά περιέχουν πολύ χυμό (ντομάτες, σταφύλια, πεπόνια): Επεξεργαστείτε τουλάχιστον 3 κιλά, πριν αδειάσετε τον κάδο του αποχυμωτή.
- Τα φρούτα ή τα λαχανικά περιέχουν λιγότερο χυμό (καρότα, μήλα, αχλάδια): Αδειάστε τον κάδο μόλις δείτε ότι έχει γεμίσει.

Σε περίπτωση που ο χυμός γίνει πιο πηκτός, ή όταν ακούσετε ότι οι στροφές του μοτέρ μειώνονται, πρέπει να καθαρίσετε το φίλτρο (βλέπε «Αποσυναρμολόγηση»). Αδειάζετε το κάδο υπολειμμάτων ή συναρμολογείτε ξανά τη συσκευή.

Αποσυναρμολόγηση

1. Κλείνετε το διακόπτη ② = «0».
2. Βγάζετε τον πιεστήρα ⑩. Βγάζετε το εξάρτημα-δίσκος ⑨. Για να βγάλετε τον κάδο υπολειμμάτων ④, το σηκώνετε και το τραβάτε προς τα κάτω διαγωνίως (B). (Όταν το ξαναβάζετε, τοποθετείτε πρώτα το πάνω μέρος.)
3. Πιέστε τα κλείστρα ③ ταυτόχρονα και στα δύο μέρη του αποχυμωτή (C) για να ανοίξετε το καπάκι ⑦. Βγάζετε το καπάκι.
4. Βγάλτε το συλλέκτη χυμού ⑤ μαζί με το φίλτρο ⑥. Βγάλτε το φίλτρο έξω από το συλλέκτη χυμού.

Καθαρισμός

- Βγαζετε πάντα την συσκευή από την ηρίζα!
- Καθαρίζετε το μοτέρ ① με ένα βρεγμένο πανί μονο – δεν το βυθίζετε ποτε μέσα σε νερο. Όλα τα άλλα πλαστικά μέρη της συσκευής μπορούν να πλυθούν στο πλυντήριο των πιατων ή με ζεστο νερο και καθαριστικο υγρο για πιατα. Τα πλαστικά μερη εάν βαφούν απο το χρωμα που περιέχουν μερικές τροφες (π. χ. καρρότα), τα καθαρίζετε πρώτα με λίγο μαγειρικο λαδι και μετα τα βαζετε στο πλυντήριο.

Σημαντικο: το φίλτρο δεν μπαίνει στο πλυντήριο αλλα μπορείτε να το καθαρίσετε πολύ εύκολα με ένα μικρο βουρτσάκι. Μην χρησιμοποιείτε κατεστραμένο φίλτρο. Συνιστάται η αντικατάσταση του φίλτρου κάθε 5 χρόνια (διατίθεται στα εξουσιοδοτημένα Service της Braun).

Για να αποθηκεύσετε τη συσκευή μπορείτε να τοποθετήσετε το εξάρτημα-δίσκος ⑨ ανάποδα πάνω στη συσκευή.

Με την έπιφύλαξη τροποποιήσεων.

Αυτό το προϊόν πληροί τις προδιαγραφές EMC, όπως αυτές έχουν οριστεί από την οδηγία του Συμβουλίου 89/336/EEC και τους Κανονισμούς Συσκευών Χαμηλής Τάσης (73/23/EEC).



Меры предосторожности

- **Прежде чем приступить к работе с этим устройством, внимательно ознакомьтесь с инструкцией.**
- Настоящее устройство предназначено только для бытового, а не коммерческого использования.
- Не допускайте детей к данному устройству.
- Во время работы привода не просовывайте руки в шахту загрузки продуктов, пользуйтесь только толкателем.
- Перед проведением работ по сборке и разборке не забудьте вынуть сетевой шнур из розетки.
- Электрические приборы и устройства фирмы Braun отвечают требованиям соответствующих стандартов по технике безопасности. Ремонт электрических приборов и устройств должен осуществляться уполномоченным обслуживающим персоналом. Недоброкачественно и неквалифицированно выполненные ремонтные работы могут привести к несчастным случаям и травмам пользователя.
- Сетевой шнур устройства может быть заменен только в уполномоченном Сервисцентре фирмы Braun, так как для этого требуется специальный инструмент.

Технические характеристики

- Напряжение/мощность: см. шильдик на донной части устройства.
- Система безопасности: устройство можно включить только, если крышка зафиксирована в правильном положении, а открыта, если выключатель выключен.
- Останов привода: привод полностью останавливается в течение двух секунд после отключения устройства.

Предохранитель

При перегрузке устройства срабатывает предохранительное устройство, которое останавливает работу привода.

Для повторного пуска необходимо:

- Выключить переключатель ② = вывести в положение «0» (Это важно!).
- Разблокировать и снять крышку ⑦.
- Очистить лоток для стока сока ⑤, фильтр ⑥ и крышку ⑦.

- Дать устройству остыть в течении порядка 20 минут.
- Собрать соковыжималку заново.
- Перевести переключатель ② в положение «I» = включено.
- Если устройство по-прежнему не работает, дайте ему еще в течение какого-то времени остыть.

Описание

- ① Блок привода
- ② Переключатель вкл./выкл.
- ③ Кнопки разблокировки
- ④ Контейнер для жома
- ⑤ Лоток для стока сока
- ⑥ фильтр
- ⑦ Крышка
- ⑧ Шахта загрузки продуктов
- ⑨ Лоток для продуктов
- ⑩ Толкатель
- ⑪ Желоб для стока сока
- ⑫ Контейнер для сока с пеносепаратором
- ⑬ Место для хранения сетевого шнура

Перед первым применением промойте детали соковыжималки (см. «Разборка» и «Чистка»).

Сборка

1. На блок привода ① установите лоток для стока сока ⑤ (устанавливается свободно без фиксации).
2. В лоток для стока сока ⑤ поместите фильтр ⑥.
3. Сверху положите крышку ⑦ и двумя руками с некоторым усилием прижмите, должен послышаться щелчок.
4. Навесьте контейнер для жома ④ на шарниры (сначала вставить верхнюю часть); затем его закройте и проверьте, защелкнулся ли он.
5. Под желоб для стока сока ⑪ поставьте контейнер для сока ⑫ (A).
Емкость: 500 мл. Контейнер для сока поставляется вместе с пеносепаратором, обеспечивающим отделение пены от сока. Конечно, по желанию вместо контейнера для сока можно использовать стакан или иную емкость.
6. Для удобства подачи продуктов в грузовую шахту ⑧ Вы можете установить лоток для продуктов ⑨ (A).

Подготовка фруктов или овощей

Важно! Используйте только спелые фрукты, в противном случае фильтр ⑥ забьется, что приведет к необходимости частой чистки фильтра. Фрукты или овощи, предназначенные для обработки, вымыть или очистить. Большие семечки или косточки необходимо предварительно удалить. Такие фрукты, как яблоки или груши можно перерабатывать вместе с кожурой и сердцевинкой. Фрукты и овощи с толстой кожурой (например, цитрусовые, арбуз, киви, свекла) следует предварительно очистить от кожуры.

При обработке листовых овощей (например, капусты и шпината), а также зелени листья, необходимо плотно свернуть. Фрукты и овощи необходимо порезать на куски такого размера, чтобы они могли свободно проходить через отверстие шахты загрузки.

Braun Multipress **не пригоден** для выжимания сока из смородины и ревеня.

Выжимание сока

- В шахту загрузки ⑧ положить фрукты или овощи. Поставить переключатель ② в положение «I», слегка придавить толкатель ⑩ (A). Во время работы привода подавайте следующие порции продуктов.
- Количество получаемого сока зависит от характера фруктов и овощей. При переработке ягод сока будет меньше, так как в них содержится много пектина (пектин - это натуральный желатин). (Для обработки такого типа продукта лучше приспособлены специальные прессы для отжима сока из ягод или паровые прессы.)
- Фруктовые и овощные соки содержат ценные витамины и минеральные соединения, которые очень быстро теряют свои свойства, вступая в контакт с воздухом или светом. Пейте соки свежими - сразу после того, как вы их отжали.

Очистка контейнера для жомы ④ и фильтра ⑥

Вы можете последовательно выжимать сок из нескольких порций фруктов или овощей до тех пор, пока контейнер для жомы не будет полон:

- При обработке продуктов с большим содержанием жидкости (например, томаты, виноград, арбузы):

опорожняйте контейнер для жомы после обработки не более 3 кг фруктов или овощей.

- При обработке продуктов с меньшим содержанием жидкости (например, морковь, груш, яблок):
Опорожняйте контейнер для жомы по мере заполнения.

Если вдруг получаемый сок окажется более густым, чем в начале обработки, или если Вы услышите, что скорость работы привода упала, следует очистить фильтр (см. «Разборка»). Удалите жом и соберите устройство заново.

Разборка

1. Установите переключатель ② в положение «0» = выключено.
2. Уберите толкатель ⑩. Снимите лоток для продуктов ⑨. Откройте контейнер для жомы ④, потащите вверх и под некоторым углом (B). (При повторной установке контейнера для жомы сначала необходимо завести верхнюю часть.)
3. Нажать кнопки разблокировки ③ с обеих сторон агрегата (C) для освобождения крышки ⑦. Снять крышку.
4. Снять лоток для стока сока ⑤ вместе с фильтром ⑥. Вытащить фильтр из лотка для стока сока.

Чистка

- Не забывайте прежде всего вытащить вилку из розетки.
- Блок привода ① протереть влажной тряпкой - в воду никогда не опускать. Все остальные пластмассовые части можно мыть в посудомоечной машине или в теплой воде вручную с применением обычных жидкостей для мытья посуды.

Пластмассовые части могут окраситься во время обработки продуктов с большим содержанием красящего пигмента (например, морковь): перед тем как мыть в посудомоечной машине, очистите растительным маслом.

Важно: фильтр не приспособлен для мытья в посудомоечных машинах, но его легко очистить с помощью небольшой щетки. Не используйте поврежденный

фильтр. Мы рекомендуем заменять фильтр после 5 лет работы (вы можете приобрести фильтры в сервисных центрах Braun).

В целях экономии места при хранении лоток для продуктов © можно хранить в перевернутом виде поверх соковыжималки.

Внимание:

При выжимании сока допускается попадание мелкой мякоти, пены и небольшого количества жом в контейнер для сока. Если Вы желаете получить сок без мякоти, дайте ему отстояться примерно 5 - 10 минут и снимите пену, мякоть и кусочки жмыха с поверхности сока. Для этого можно также использовать поставляемый контейнер для сока с пеносепаратором.

Жом на выходе из соковыжималки должен быть немного влажным.

Это является особенностью работы соковыжималки и не свидетельствует о плохом отжиме, т.к. остаток сока в таком жоме минимален.

Жом будет более сухим, если процедуру чистки фильтра производить после каждой порции сока (1 контейнер для сока).

Возможны изменения без предварительного уведомления.



Данное изделие соответствует всем требуемым европейским и российским стандартам безопасности и гигиены.

Соковыжималка, 240 Ватт
Сделано в Чехии
Линасет а.с.
Linaset a.s.
79201 Bruntal
Czech Republic

Обережно

- **Перед користуванням приладом уважно прочитайте всю інструкцію.**
- Цей пристрій придатний лише для звичайного користування в домашньому господарстві, а не з комерційною метою.
- Зберігайте в місцях недоступних для дітей.
- Не доторкайтеся внутрішнього вала, що наповнюється, при ввімкненому двигуні. Завжди використовуйте штовхач для спрямування продуктів через вал.
- Перед зборкою та розборкою пристрою завжди виймайте вилку з розетки.
- Електричні пристрої фірми Braun відповідають вимогам чинних стандартів. Ремонт електричних пристроїв має здійснюватися виключно вповноваженим обслуговуючим персоналом. Невірний, некваліфікований ремонт може привести до нещасних випадків та уражень користувача.
- Шнур живлення цього пристрою може бути замінений виключно працівником, який офіційно вповноважений для обслуговування, оскільки для цього потрібні відповідні інструменти.

Технічні відомості

- Напруга/потужність: Дивіться інформаційну пластину на пристрої.
- Система безпеки: пристрій може бути ввімкнений лише тоді, коли кришка щільно зачинена та зафіксована у потрібному положенні та може бути відчинена лише тоді, коли живлення пристрою вимкнене.
- Зупинка двигуна: Двигун цілком зупиняється протягом двох секунд після вимкнення пристрою.

Захисний запобіжник

Якщо пристрій зазнає перевантаження, то вискакує захисний запобіжник. Для повторного запуску пристрою необхідно:

- Вимкнути перемикач ② = «0» (важливо).
- Відчинити та зняти кришку ⑦.
- Прочистити кільце для соку ⑤, фільтр ⑥ та кришку ⑦.
- Надати можливість пристрою охолонути протягом приблизно 20 хвилин.
- Знову зібрати соковижималку.
- Ввімкнути перемикач ② = «1».

- Якщо пристрій вже не працює, дати йому можливість охолонути ще більше.

Опис

- ① Відділення двигуна
- ② Перемикач ввімкн./вимкн.
- ③ Кнопки розблокування
- ④ Місткість для маси
- ⑤ Кільце для соку
- ⑥ фільтр
- ⑦ Кришка
- ⑧ Вал наповнення
- ⑨ Піднос наповнення
- ⑩ Штовхач
- ⑪ Горловина для соку
- ⑫ Місткість для соку та збирач піни
- ⑬ Футляр для шнура

Перед використання вперше, вимийте сокові частини (дивись розділи «Розборка» та «Чистка»).

Зборка

1. Одягніть кільце для соку ⑤ на відділення двигуна ① (вільно розміщуючи без тиску).
2. Покладіть фільтр ⑥ на кільце для соку ⑤.
3. Покладіть кришку ⑦ та твердо натисніть обома руками, аж поки не почуєте, як вона стане на місце із клацанням.
4. Приєднайте місткість для маси ④ на гачки (перший згори), потім закрийте його та впевніться, що він зацібувся на своєму місці.
5. Розмістіть місткість для соку ⑫ під горловиною для соку ⑪ (А). Об'єм: 500 мл. Місткість для соку оснащена збирачем піни для того, щоб забезпечити чистий сік, що не містить піни. Якщо це не потрібно, то просто зніміть збирач піни з місткості для соку. Ви, звичайно, можете поставити для збирання соку під горловиною для соку склянку або інший посуд.
6. Для більш зручного наповнення, поставте піднос наповнення ⑨ вгорі вала наповнення ⑧ (А).

Підготовка фруктів та овочів

Важливо: Використовуйте лише достаньо стиглі фрукти, бо фільтр ⑥ може виявитися забрудненим, що приведе до необхідності його постійної чистки. Помийте та почистіть фрукти та овочі, які ви хочете обробити. Фрукти з невеличкими зернятами чи кісточками мають бути відділені від них. Обробляйте фрукти з зернятами (наприклад, яблука або груші) разом з хвостиками та серцевиною. Фрукти та овочі з товстими хвостиками (наприклад, цитрусові, дині, ківі, буряки) мають бути спочатку відділені від хвостиків. Виноград необхідно відділити від основного стебла. Для листових овочів (наприклад, капуста та шпинат) та рослин, щільно скрутіть листя в пучок. Розріжте фрукти та овочі на шматки, досить великі, щоб розмістити їх у валі наповнення. Смородина та ревель не придатні для обробки в соковижималці Braun Multipress.

Вижимання соку

- Покладіть фрукти або овочі до валу наповнення ⑧. Ввімкніть перемикач ② = «I» та легенько натисніть штовхачем ⑩ (A). Додавайте додатково фрукти та овочі під час роботи двигуна.
- Кількість отриманого вами соку залежить від походження фруктів та овочів. При обробці ягід кількість отримуваного соку зменшується через великий вміст пектину (пектин - це природній желатин). (Спеціалізовані преси для ягід або парові преси краще підходять для цього типу фруктів.)
- Фруктові та овочеві соки містять в собі цінні вітаміни та мінеральні речовини, які швидко псуються при контакті з повітрям або сітлом. Тожбо пийте сік свіжим - відразу після того, як ви його отримаєте.

Вивільнення місткості для маси ④ та фільтру ⑥

Ви можете вижимати сік неперервно до заповнення місткості для маси:

- Коли отримуваний продукт має високий вміст рідини (наприклад, при обробці помідорів, винограду, динь): Не обробляйте більше 3 кг фруктів чи овочів до вивільнення місткості для маси.
- При переробці більш сухих продуктів (наприклад, моркви, груш, яблук): Вивільняйте місткість для маси, як тільки вона наповнюється.

Якщо сік раптом стає наповненим м'якиттю або ви почувєте, що швидкість двигуна зменшилась, необхідно вивільнити фільтр (дивись розділ «Розборка»). Вивільніть місткість для маси та складіть пристрій.

Розборка

1. Вимкніть перемикач ② = «0».
2. Зніміть штовхач ⑩. Зніміть піднос наповнення ⑨. Відкрутіть місткість для маси ④, виштовхніть її до гори та потягніть донизу по діагоналі (B). (При повторній установці місткості для маси вставляйте спочатку догори.)
3. Натисніть кнопки розблокування ③ з обох сторін соковижималки (C) для розблокування кришки ⑦. Зніміть кришку.
4. Зніміть кільце для соку ⑤ разом з фільтром ⑥. Витягніть фільтр із кільця для соку.

Чистка

- Завжди спочатку виймайте вилку з розетки.
- Чистіть відділення двигуна ① лише вологою тканиною - ніколи не занурюйте його у воду. Всі інші пластикові частини можуть бути вимиті в посудомийній машині або в теплій воді з використанням звичайних засобів для миття посуду. При переробці харчових продуктів з високим вмістом пігментів, наприклад, моркви, пластикові частини можуть втратити колір: Використовуйте рослинну олію для чистки перед використанням машини для миття посуду.

Важливо: Фільтр не є придатним для очистки в машині для миття посуду, але легко може бути вичищений невеликою щіточкою. Не використовуйте пошкоджений фільтр. Ми рекомендуємо замінювати пошкоджений фільтр після 5 років його експлуатації (ви можете придбати фільтри у сервісних центрах Braun).

Для компактного зберігання переверніть піднос для наповнення ⑨ та розмістіть його вгорі соковижималки.

Зміни вносяться без попереднього повідомлення.

وإذا ما عبتت بالجهاز أو صلحته أية جهة غير مخولة من قبلنا، أو إذا استعملت قطع غيار غير قطع براون الأصلية، يلتغي لضمان.

لا يكون الضمان نافذ المفعول إلا إذا تم تسجيل تاريخ لشراء على بطاقة الضمان وعلى بطاقة السجل وأكد البائع ذلك بختمه وتوقيعه. ويمكن الاستفادة من الضمان في جميع البلدان التي يبيع فيها هذا الجهاز من قبل شركة براون أو وكيلها التجاري المعتمد.

وفي حال استحقاق المضمن يرجى إرسال الجهاز كاملاً مع بطاقة الضمان بعد إملاتها إلى وكيلنا التجاري المعتمد أو إلى أقرب ورشة إصلاح تابعة لشركة براون.

يضمن المنتج هذا الجهاز لمدة عامين كأمين اعتباراً من تاريخ الشراء - وذلك علاوة على ضمانات التي يفرضها القانون على البائع. وخلال هذه المدة تزيل مجاناً الأعطاب التي يُصاب بها الجهاز والتي تعود إلى سوء في المادة المصنوع منها أو إلى سوء من المصنع. ولنا الخيار في أن نصلح أو نقدم جهازاً جديداً بدلاً منه.

لا يشمل لضمان: الأعطاب الناتجة عن سوء الاستخدام (استعمال تيار كهرباء خاطي، وصل الجهاز بمصدر كهربائي غير مناسب، كسر الجهاز)، التقادم الطبيعي والنواقص التي لا تؤثر تأثيراً كبيراً على عمل الجهاز أو قيمته.

Country of origin: Czech Republic

Year of manufacture

To determine the year of manufacture, refer to the 3-digit production code located near the type plate. The first digit of the production code refers to the last digit of the year of manufacture. The next two digits refer to the calendar week in the year of the manufacture.

Example: "125" – The product was manufactured in week 25 of 2001.

صنعت في الجمهورية التشيكية

عام الصنع

لمعرفة عام الصنع، يرجى الرجوع الى رمز الإنتاج المؤلف من ٣ أرقام والموجود قرب صفيحة النوع. الرقم الأول من رمز الإنتاج يشير الى الرقم الأخير في عام الصنع بينما يشير الرقمان التاليان الى الأسبوع المعين في عام لصنع.

مثال: «125» - تم صنع المنتج في الأسبوع ٢٥ من عام ٢٠٠١.

تحضير الخضر والفواكه

تسمع أن دورات الموتور بدأت تختق في هذه الحالة يجب على الفور تفريغ المنخل (أنظر فقرة الفك).
أفرغ المصفاة وركب الجهاز مرة أخرى.

الفك

- ١ - أطنىء الجهاز = وضع المفتاح «0».
- ٢ - إزرع السداد ⑩ ووعاء التعبئة ⑨.
وبإمالة المصفاة ④ ورفعها الى أعلى ومحلها الى أسفل وإذا لزم الامر منخل التنقيط أيضاً (B).
(عند إعادة تركيبها علقها أولاً من الاعلى).
- ٣ - إضغظ قفل الامان ③ من كلا الجهتين (C) من أحل فك الغطاء ⑥ ومن ثم أزرع الغطاء ⑦.
- ٤ - إزرع حلقة العصير ⑤ والمنخل ⑥ من داخل الحلقة.

عملية العصر

شغل الجهاز بواسطة المفتاح ② = «1».

- عيىء الخضار والفواكه في فتحة التعبئة ⑧. مع قليل من الضغظ بواسطة السداد ⑩ إضغظ المواد في فتحة التعبئة (A).
- كمية العصير تتوقف على نوعية المواد التي قمنا بعصرها. عند عصر الفواكه التوتية فان كمية العصير الناتجة ضئيلة جداً، هذا يعود الى إحتواء تلك المواد على مادة البستين (مادة البستين مادة طبيعية تساعد على تماسك العصير) (من الأفضل إستعمال عصارات خصوصية للفواكه التوتية).
- عصر الفواكه والخضار الطازجة يحتوي على الفيتامينات والمواد المعدنية التي تتأثر بالضوء والهواء بسرعة، لهذا تنصح بتناول العصير طازجاً.

تفريغ وعاء التصفية ④ والمنخل ⑥

- تستطيع العمل في مرة واحدة لغاية أن تمتليء المصفاة:
- عند تحضير المواد الغنية بالعصير مثل (العنب والبندورة والبطيخ): قم بتحضير ما لا يزيد عن ٣ كغم من المواد قبل أن تفرغ المصفاة.
- عند تحضير المواد الغير غنية بالعصير مثل الجزر التفاح الاجاص فانه في الامكان تفريغ المصفاة عندما تلاحظ أن المصفاة قد امتلأت.
- في حالة أن العصير بدء ينزل بسماكة نوعاً ما أو عندما

التنظيف

- اسحب دوماً وأولاً القاييس من المقبس!
- نظّف صندوق المحرك (كتلة المحرك) ① بقطعة قماش رطبة - ولا تغطس الجهاز في الماء على الإطلاق.
جميع القطع البلاستيكية الأخرى يمكن تنظيفها في جلاية الصحن أو في الماء الساخن وباستعمال السوائل العادية لغسل الصحن. إن القطع البلاستيكية يمكن أن تتلون من جرّاء استخدام المواد الغذائية المحتوية كميات عالية من المواد الملونة (على سبيل المثال الجزر): من أجل التنظيف استعمل في هذه الحالة زيت نباتي، قبل وضع القطع في جلاية الصحن أن غسلها يدوياً.
مهم: مصفة الترشيح غير صالحة للتنظيف في جلاية الصحن، إلا أنه يمكن تنظيفها بفرشاة صغيرة بكل سهولة. لا تستعمل فلتر متضرر (غير صالح للاستعمال).
نحّن تنصح باستبدال الفلتر بعد ٥ سنوات (متوفر لدى مراكز خدمات براون).

من أجل حفظ الجهاز كاملاً فانه بالامكان إدارة وعاء التعبئة ⑩ ووضعه على أعلى الجهاز.

قابل للتغيير دون إشعار مسبق.

- وفيما إذا لم يعمل الموتور حينئذٍ فانتظر حتى يبرد مرة أخرى.

• إقرأ المعلومات المرفقة وكيفية الاستعمال قبل البدء بتشغيل الجهاز بكل دقة.

- صم هذا الجهاز لعمل الكميات المنزلية الاعتيادية وللاستعمال المنزلي فقط.

- أترك الجهاز بعيداً عن متناول أيدي الاطفال.
- لاتلمس فتحة التعبئة أثناء دوران الموتور، ومن أجل تعبئة المواد إستعمل السداد من أجل هذا الغرض.
- قبل فك أو تركيب الجهاز تأكد من أن التيار الكهربائي مفصولاً تماماً.

- أجهزة براون الكهربائية تخضع لانظمة الامان والسلامة المتعلقة بهذا الموضوع، تصليح تلك الاجهزة يجب أن يقوم به فنيون بهذا الاختصاص، لان تصليح تلك الاجهزة من قبل أشخاص غير مؤهلين يعود بالخطر على مستعمل الجهاز.

- تغيير السلك الكهربائي لهذا الجهاز يجب أن تقوم به الورشة الفنية التي يذكرها الصانع، لان تغيير السلك الكهربائي يحتاج الى عدّة خصوصية لهذا الغرض.

المواصفات الفنيّة

- القوة والقدرة الكهربائية: إنظر لألحة المصنع في أسفل الجهاز.
- نظام الامان والسلامة: لا يشتغل الجهاز إلا إذا كان الغطاء محكم الاغلاق، ولا يفتح الغطاء إلا إذا كان مفتاح التشغيل مغلق كهربائياً أيضاً.
- توقف الموتور: خلال ثابتين بعد إغلاق الجهاز يتوقف الموتور تماماً عن الحركة.

مفتاح الامان في حالة الاجهاذ

عندما يتوقف الجهاز عن العمل فجأة وبدون أن يكون التيار الكهربائي منفصلاً، هذا يعني أن مفتاح الامان الحراري بدأ بالعمل الآن، في هذه الحالة نرجوا إتباع الخطوات التالية:

- أغلق مفتاح التشغيل ② على «0» (مهم جداً).
- فك الغطاء ⑦ وأزعه.
- نظف حلقة العصير ⑤، والمنخل ⑥ والغطاء ⑦.
- إنتظر ما يقارب ٣٠ دقائق حتى يبرد الجهاز.
- إجمع الجهاز مرة أخرى.
- أشغل الجهاز بادارة المفتاح ② على الوضع «1».

الوصف

- ① قسم الموتور
 - ② المفتاح (التشغيل/التوقيف)
 - ③ أقفال الامان من أجل الفك
 - ④ وعاء التصفية للمواد المعصورة
 - ⑤ حلقة الشراب
 - ⑥ المنخل
 - ⑦ الغطاء
 - ⑧ فتحة التعبئة
 - ⑨ وعاء التعبئة
 - ⑩ السداد
 - ⑪ مخرج الشراب
 - ⑫ وعاء الشراب مع فاصل لفصل الرغوة
 - ⑬ فتحة لف السلك الكهربائي
- قبل إستعمال الجهاز للمرة الأولى الرجاء غسل وتنظيف جميع القطع قبل الاستعمال (إنظر فقرة الفك والتنظيف).

التركيب

- ١ - ركب حلقة الشراب ⑤ على الموتور ① (تركب رخوة بدون ثبات).
- ٢ - ضع المنخل ⑥ في حلقة الشراب ⑤.
- ٣ - ركب الغطاء ⑦ وذلك بضغطة بكليتا اليدين للأسفل حتى تسمع حركة ثباته.
- ٤ - علق وعاء التصفية ④ (أولاً ثبته من الاعلى)، وارحجه قليلاً حتى يثبت تماماً، وإذا لزم الامر ركب منخل التصفية أيضاً.
- ٥ - ضع وعاء الشراب ⑫ تحت مخرج الشراب ⑪ (A) مقدار السعة: ٥٠٠ مللتر.
- وعاء الشراب يحتوي أيضاً على فاصل للرغوة، والذي بدورة يفصل القسم الاكبر من الرغوة عن الشراب، هكذا تحصل على شراب صافي، وفيما إذا كنت لاتريد هذا الفصل بين الرغوة والشراب فانه بالامكان نزع الفاصل من الوعاء. طبعاً يمكن وضع كأس أو أي وعاء آخر من أجل جمع الشراب أيضاً.
- ٦ - وعاء التعبئة ⑨ (من أجل التعبئة المرشحة) ضعه على فتحة التعبئة ⑧ (A).

Deutsch

Garantie

Als Hersteller übernehmen wir für dieses Gerät – nach Wahl des Käufers zusätzlich zu den gesetzlichen Gewährleistungsansprüchen gegen den Verkäufer – eine Garantie von 2 Jahren ab Kaufdatum. Innerhalb dieser Garantiezeit beseitigen wir nach unserer Wahl durch Reparatur oder Austausch des Gerätes unentgeltlich alle Mängel, die auf Material- oder Herstellungsfehlern beruhen. Die Garantie kann in allen Ländern in Anspruch genommen werden, in denen dieses Braun Gerät von uns autorisiert verkauft wird.

Von der Garantie sind ausgenommen: Schäden durch unsachgemäßen Gebrauch, normaler Verschleiß und Verbrauch sowie Mängel, die den Wert oder die Gebrauchstauglichkeit des Gerätes nur unerheblich beeinflussen. Bei Eingriffen durch nicht von uns autorisierte Braun Kundendienstpartner sowie bei Verwendung anderer als Original Braun Ersatzteile erlischt die Garantie.

Im Garantiefall senden Sie das Gerät mit Kaufbeleg bitte an einen autorisierten Braun Kundendienstpartner. Die Anschrift für Deutschland können Sie kostenlos unter 00 800/27 28 64 63 erfragen.

English

Guarantee

We grant 2 years guarantee on the product commencing on the date of purchase. Within the guarantee period we will eliminate, free of charge, any defects in the appliance resulting from faults in materials or workmanship, either by repairing or replacing the complete appliance as we may choose. This guarantee extends to every country where this appliance is supplied by Braun or its appointed distributor.

This guarantee does not cover: damage due to improper use, normal wear or use as well as defects that have a negligible effect on the value or operation of the appliance.

The guarantee becomes void if repairs are undertaken by unauthorised persons and if original Braun parts are not used.

To obtain service within the guarantee period, hand in or send the complete appliance with your sales receipt to an authorised Braun Customer Service Centre.

For UK only:

This guarantee in no way affects your rights under statutory law.

Français

Garantie

Nous accordons une garantie de 2 ans sur ce produit, à partir de la date d'achat. Pendant la durée de la garantie, Braun prendra gratuitement à sa charge la réparation des vices de fabrication ou de matière en se réservant le droit de décider si certaines pièces doivent être réparées ou si l'appareil lui-même doit être échangé.

Cette garantie s'étend à tous les pays où cet appareil est commercialisé par Braun ou son distributeur exclusif.

Cette garantie ne couvre pas : les dommages occasionnés par une utilisation inadéquate et l'usure normale. Cette garantie devient caduque si des réparations ont été effectuées par des personnes non agréées par Braun et si des pièces de rechange ne provenant pas de Braun ont été utilisées.

Pour toute réclamation intervenant pendant la période de garantie, retournez ou rapportez l'appareil ainsi que l'attestation de garantie à votre revendeur ou à un Centre Service Agréé Braun.

Appelez au 01.47.48.70.00 pour connaître le Centre Service Agréé Braun le plus proche de chez vous.

Clause spéciale pour la France

Outre la garantie contractuelle exposée ci-dessus, nos clients bénéficient de la garantie légale des vices cachés prévue aux articles 1641 et suivants du Code civil.

Español

Garantía

Braun concede a este producto 2 años de garantía a partir de la fecha de compra. Dentro del periodo de garantía, subsanaremos, sin cargo alguno, cualquier defecto del aparato imputable tanto a los materiales como a la fabricación, ya sea reparando, sustituyendo piezas, o facilitando un aparato nuevo según nuestro criterio.

En el supuesto de que la reparación no fuera satisfactoria, el usuario tiene derecho a solicitar la sustitución del producto por otro igual, o a la devolución del precio pagado.

La garantía no ampara averías por uso indebido, funcionamiento a distinto voltaje del indicado, conexión a un enchufe inadecuado, rotura, desgaste normal por el uso que causen defectos o una disminución en el valor o funcionamiento del producto.

La garantía perderá su efecto en caso de ser efectuadas reparaciones por personas no autorizadas, o si no son utilizados recambios originales de Braun.

La garantía solamente tendrá validez si la fecha de compra es confirmada mediante la factura o el albarán de compra correspondiente.

Esta garantía tiene validez en todos los países donde este producto sea distribuido por Braun o por un distribuidor asignado por Braun.

En caso de reclamación bajo esta garantía, dirijase al Servicio de Asistencia Técnica de Braun más cercano.

Solo para España

Servicio y reparación: Para localizar a su Servicio Braun más cercano, llame al teléfono 934 01 94 40.

Servicio al consumidor: En el caso de que tenga Ud. alguna duda referente al funcionamiento de este producto, le rogamos que contacte con el teléfono de éste servicio 901 11 61 84.

Português

Garantia

Braun concede a este produto 2 anos de garantia a partir da data de compra.

Dentro do período de garantia qualquer defeito do aparelho, devido aos materiais ou ao seu fabrico, será reparado, substituindo peças ou trocando por um aparelho novo segundo o nosso critério, sem qualquer custo.

Caso a reparação não satisfaça, o utilizador tem o direito de solicitar a substituição do produto por outro igual novo ou ao reembolso do valor que pagou.

A garantia não cobre avarias por utilização indevida, funcionamento a voltagem diferente da indicada, ligação a uma tomada de corrente

eléctrica incorrecta, ruptura, desgaste normal por utilização que causem defeitos ou diminuição da qualidade de funcionamento do produto.

A garantia perderá o seu efeito no caso de serem efectuadas reparações por pessoas não autorizadas ou se não forem utilizados acessórios originais Braun.

A garantia só é válida se a data de compra fôr confirmada pela apresentação da factura ou documento de compra correspondente.

Esta garantia é válida para todos os países onde este produto seja distribuído por Braun ou por um distribuidor Braun autorizado.

No caso de reclamação ao abrigo de garantia, dirija-se ao Serviço de Assistência Técnica Oficial Braun mais próximo.

Só para Portugal

Serviço e reparação – Para localizar o seu Serviço Braun mais próximo, ligue para: 217 243 130

Apoio ao consumidor – No caso de surgir alguma dúvida relativamente ao funcionamento deste produto, contacte por favor este serviço pelo telefone: 808 20 00 33.

Italiano

Garanzia

Braun fornisce una garanzia valevole per la durata di 2 anni dalla data di acquisto.

Nel periodo di garanzia verranno eliminati, gratuitamente, i guasti dell'apparecchio conseguenti a difetti di fabbrica o di materiali, sia riparando il prodotto sia sostituendo, se necessario, l'intero apparecchio.

Tale garanzia non copre: danni derivanti dall'uso improprio del prodotto, la normale usura conseguente al funzionamento dello stesso, i difetti che hanno un effetto trascurabile sul valore o sul funzionamento dell'apparecchio.

La garanzia decade se vengono effettuate riparazioni da soggetti non autorizzati o con parti non originali Braun.

Per accedere al servizio durante il periodo di garanzia, è necessario consegnare o far pervenire il prodotto integro, insieme allo scontrino di

acquisto, ad un centro di assistenza autorizzato Braun.

Contattare il numero 02/6678623 per avere informazioni sul Centro di assistenza autorizzato Braun più vicino.

Nederlands

Garantie

Op dit produkt verlenen wij een garantie van 2 jaar geldend vanaf datum van aankoop. Binnen de garantieperiode zullen eventuele fabricagefouten en/of materiaalfouten gratis door ons worden verholpen, hetzij door reparatie, vervanging van onderdelen of omruilen van het apparaat. Deze garantie is van toepassing in elk land waar dit apparaat wordt geleverd door Braun of een officieel aangestelde vertegenwoordiger van Braun.

Beschadigingen ten gevolge van onoordeelkundig gebruik, normale slijtage en gebreken die de werking of waarde van het apparaat niet noemenswaardig beïnvloeden vallen niet onder de garantie. De garantie vervalt bij reparatie door niet door ons erkende service-afdelingen en/of gebruik van niet originele Braun onderdelen.

Om gebruik te maken van onze service binnen de garantieperiode, dient u het complete apparaat met uw aankoopbewijs af te geven of op te sturen naar een geautoriseerd Braun Customer Service Centre. Bel 0800-gillette voor een Braun Customer Service Centre bij u in de buurt.

Dansk

Garanti

Braun yder 2 års garanti på dette produkt gældende fra købsdatoen. Inden for garantiperioden vil Braun for egen regning afhjælpe fabriktions- og materialefejl efter vort skøn gennem reparation eller ombytning af apparatet. Denne garanti gælder i alle lande, hvor Braun er repræsenteret.

Denne garanti dækker ikke skader opstået ved fejlbetjening, normalt slid eller fejl som har ringe effekt på værdien eller funktionsdygtigheden af apparatet. Garantien bortfalder ved reparationer udført af andre end de af Braun anviste re-

paratører og hvor originale Braun reservedele ikke er anvendt.

Ved service inden for garantiperioden afleveres eller indsendes hele apparatet sammen med købsbevis til et autoriseret Braun Service Center.

Ring 7015 0013 for oplysning om nærmeste Braun Service Center.

Norsk

Garanti

Vi gir 2 års garanti på produktet gjeldende fra kjøpsdato.

I garantitiden vil vi gratis rette eventuelle fabrikkasjons- eller materialfeil, enten ved reparasjon eller om vi finner det hensiktsmessig å bytte hele produktet.

Denne garanti er gyldig i alle land der Braun eller Brauns distributør selger produktet.

Denne garanti dekker ikke: skader på grunn av feil bruk, normal slitasje eller skader som har ubetydelig effekt på produktets verdi og virkemåte. Garantien bortfaller dersom reparasjoner utføres av ikke autorisert person eller hvis andre enn originale Braun reservedeler benyttes.

For service i garantitiden skal hele produktet leveres eller sendes sammen med kopi av kjøpskvittering til nærmeste autoriserte Braun Serviceverksted.

Ring 88 02 55 03 for å bli henvist til nærmeste autoriserte Braun serviceverksted.

NB

For varer kjøpt i Norge har kunden 1 års garanti i henhold til NEL's Leveringsbetingelser.

Svenska

Garanti

Vi garanterar denna produkt för två år från och med inköpsdatum. Under garantitiden kommer vi utan kostnad, att avhjälpa alla brister i apparaten som är hänförliga till fel i material eller utförande, genom att antingen reparera eller byta ut hela apparaten efter eget gottfinnande. Denna garanti gäller i alla länder där denna apparat levereras av Braun eller deras auktoriserade återförsäljare.

Garantin gäller ej: skada på grund av felaktig användning eller normalt slitage, liksom brister

som har en försumbar inverkan på apparatens värde eller funktion. Garantin upphör att gälla om reparationer utförs av icke behörig person eller om Brauns originaldelar inte används.

För att erhålla service under garantitiden skall den kompletta apparaten lämnas in tillsammans med inköpskvittot, till ett auktoriserat Braun verkstad.

Ring 020-21 33 21 för information om närmaste Braun verkstad.

Suomi

Takuu

Tälle tuotteelle myönnämme 2 vuoden takuun ostopäivästä lukien Suomessa voimassa olevien alan takuehtojen TE90 mukaan. Takuuaikana korvataan veloituksetta kaikki viat, jotka aiheutuvat materiaali- tai valmistusvirheistä. Korvaus tapahtuu harkintamme mukaan korjaamalla, vaihtamalla viallinen osa tai vaihtamalla koko laite uuteen. Takuu on voimassa kaikkialla maailmassa sillä edellytyksellä, että laitetta myydään ko. maassa Braunin tai virallisen maahantuojan toimesta.

Takuun piiriin eivät kuulu seuraavat viat: viat, jotka johtuvat virheellisestä käytöstä, normaalisti kulumisesta tai viat, jolla on vähäinen merkitys laitteen arvoon tai toimintaan. Takuun voimassaolo lakkaa, jos laitetta korjataan muualla kuin valtuutetussa Braun-huoltoliik-keessä tai jos laitteessa käytetään muita kuin alkuperäisiä varaosia. Yksilöity ostokuitti riittää takuun voimassaolon osoittamiseksi.

Lisätietoa takuuseen liittyvistä asioista saa asiakaspalvelukeskuksestamme numerosta 020-377 877.

Polski

Warunki gwarancji

1. Sprzedający gwarantuje sprawne działanie sprzętu w okresie 24 miesięcy od daty wydania. Ujawnione w tym okresie wady będą usuwane bezpłatnie, przez wymieniony przez firmę Braun autoryzowany warsztat serwisowy, w terminie 14 dni od daty dostarczenia sprzętu do warsztatu serwisowego.

2. Reklamujący może wysłać sprzęt do naprawy do najbliższego znajdującego się autoryzowanego punktu serwisowego wymienionego przez firmę Braun. Opłaty transportowe zostaną mu bezzwłocznie zwrócone po uznaniu zasadności reklamacji. Na życzenie reklamującego sklep, który sprzedał reklamowany towar dostarczy za reklamującego sprzęt do warsztatu serwisowego. Termin naprawy, w wypadku dostarczenia przez sklep, wysyłką pocztową lub za innym pośrednictwem ulegnie przedłużeniu o czas niezbędny do dostarczenia i odbioru sprzętu. Reklamujący powinien dostarczyć sprzęt do sklepu w oryginalnym opakowaniu fabrycznym dodatkowo zabezpieczonym przed uszkodzeniem. Uszkodzenia spowodowane niedostatecznym zabezpieczeniem wysyłki sprzętu nie podlegają naprawom gwarancyjnym. Reklamujący nie może żądać gratyfikacji, jeżeli niewłaściwie oznakuje lub nieprawidłowo ubezpieczy wysyłkę sprzętu.
3. Okres gwarancji wydłuża się o czas naprawy sprzętu.
4. Naprawa gwarancyjna nie obejmuje czynności przewidzianych w instrukcji, do których wykonania zobowiązany jest użytkownik we własnym zakresie i na własny koszt.
5. Ewentualne oczyszczenie sprzętu dokonywane jest na koszt użytkownika według cennika danego warsztatu serwisowego i nie będzie traktowane jako usługa gwarancyjna.
6. Gwarancją nie są objęte:
 - a) mechaniczne uszkodzenia sprzętu spowodowane przez użytkownika lub pośrednika dostarczającego sprzęt do warsztatu serwisowego,
 - b) uszkodzenia i wady wynikłe na skutek:
 - niewłaściwego lub niezgodnego z instrukcją użytkowania, konserwacji lub przechowywania;
 - niewłaściwej lub niezgodnej z instrukcją instalacji;
 - używania niewłaściwych materiałów eksploatacyjnych;
 - samowolnych dokonywanych przez użytkownika lub inne nieuprawnione osoby napraw;
 - przeróbek lub zmian konstrukcyjnych;

- c)części szklane, żarówki oświetlenia.
7. Braun przestrzega przed dokonywaniem napraw gwarancyjnych w nieautoryzowanych zakładach serwisowych. Stwierdzenie takiej naprawy lub samowolnego otworzenia sprzętu pociąga za sobą utratę gwarancji.
8. W sprawach nieuregulowanych niniejszą kartą gwarancyjną mają zastosowanie przepisy Kodeksu Cywilnego.

Ελληνικά

Εγγύηση

Παραχωρούμε δύο χρόνια εγγύηση, στο προϊόν, ξεκινώντας από την ημερομηνία αγοράς.

Μέσα στην περίοδο εγγύησης καλύπτουμε, χωρίς χρέωση, οποιαδήποτε ελάττωμα προερχόμενο από κακή κατασκευή ή κακής ποιότητας υλικό, είτε επισκευάζοντας είτε αντικαθιστώντας ολόκληρη τη συσκευή σύμφωνα με την κρίση μας.

Αυτή η εγγύηση ισχύει σε όλες τις χώρες που πωλούνται τα προϊόντα Braun.

Η εγγύηση δεν καλύπτει: καταστροφή από κακή χρήση, φυσιολογική φθορά ή ελαττώματα λόγω αμέλειας του χρήστη. Η εγγύηση ακυρώνεται αν έχουν γίνει επισκευές από μη εξουσιοδοτημένα άτομα ή δεν έχουν χρησιμοποιηθεί γνήσια ανταλλακτικά Braun. Για να επιτύχετε σέρβις μέσα στην περίοδο της εγγύησης, παραδώστε ή στείλτε την συσκευή με την απόδειξη αγοράς σε ένα Εξουσιοδοτημένο Κατάστημα Σέρβις της Braun.

Καλέστε στο 01-9478700 για να πληροφορηθείτε για το πλησιέστερο Εξουσιοδοτημένο Κατάστημα Σέρβις της Braun.

Русский

ГАРАНТИЙНЫЕ ОБЯЗАТЕЛЬСТВА ФИРМЫ BRAUN

Для всех изделий мы даем гарантию на два года, начиная с момента приобретения изделия.

В течение гарантийного периода мы бесплатно устраним путем ремонта, замены деталей или замены всего изделия любые заводские дефекты, вызванные

недостаточным качеством материалов или сборки.

В случае невозможности ремонта в гарантийный период изделие может быть заменено на новое или аналогичное в соответствии с Законом о защите прав потребителей.

Гарантия обретает силу только если дата покупки подтверждается печатью и подписью дилера (магазина) на последней странице оригинальной инструкции по эксплуатации BRAUN, которая является гарантийным талоном.

Эта гарантия действительна в *любой* стране в которую это изделие поставляется фирмой BRAUN или назначенным дистрибьютором и где никакие ограничения по импорту или другие правовые положения не препятствуют предоставлению гарантийного обслуживания.

Осуществление гарантийного обслуживания не влияет на дату истечения срока гарантии. Гарантия на замененные части истекает в момент истечения гарантии на данное изделие.

Гарантия не покрывает повреждения, вызванные неправильным использованием (см. также список ниже) нормальный износ бритвенных сеток и ножей, дефекты, оказывающие незначительный эффект на качество работы прибора.

Эта гарантия теряет силу если ремонт производился не уполномоченным на то лицом и если использованы не оригинальные детали фирмы BRAUN. В случае предъявления рекламации по условиям данной гарантии, передайте изделие целиком вместе с гарантийным талоном в любой из центров сервисного обслуживания фирмы BRAUN.

Все другие требования, включая требования возмещения убытков, исключаются, если наша ответственность не установлена в законном порядке. Рекламации, связанные с коммерческим контрактом с продавцом не попадают под эту гарантию.

В соответствии с законом РФ № 2300-1 от 7.02.1992 г. «О защите прав потребителей» и принятым дополнением к закону РФ от 9.01.1996 г. «О внесении изменений и дополнений в закон «О защите прав потребителей» и «Кодекс РСФСР об административных правонарушениях», фирма BRAUN устанавливает срок службы

на свої изделия равным двум годам с момента приобретения или с момента производства, если дату продажи установить невозможно.

Изделия фирмы BRAUN изготовлены в соответствии с высокими требованиями европейского качества. При бережном использовании и при соблюдении правил по эксплуатации, приобретенное Вами изделие фирмы BRAUN, может иметь значительно больший срок службы, чем срок установленный в соответствии с Российским законом.

Случаи, на которые гарантия не распространяется:

- дефекты, вызванные форс-мажорными обстоятельствами;
- использование в профессиональных целях;
- нарушение требований инструкции по эксплуатации;
- неправильная установка напряжения питающей сети (если это требуется);
- внесение технических изменений;
- механические повреждения;
- повреждения по вине животных, грызунов и насекомых (в том числе случаи нахождения грызунов и насекомых внутри приборов);
- для приборов, работающих от батареек, – работа с неподходящими или истощенными батарейками, любые повреждения, вызванные истощенными или текущими батарейками (советуем пользоваться только предохраненными от вытекания батарейками);
- для бритв – смятая или порванная сетка.

Внимание! Оригинальный Гарантийный Талон подложит изъятию при обращении в сервисный центр для гарантийного ремонта. После проведения ремонта Гарантийным Талоном будет являться заполненный оригинал Листа выполнения ремонта со штампом сервисного центра и подписанный потребителем по получении изделия из ремонта. Требуется предоставления даты возврата из ремонта, срок гарантии продлевается на время нахождения изделия в сервисном центре. В случае возникновения сложностей с выполнением гарантийного или послегарантийного обслуживания просьба

сообщать об этом в Информационную Службу Сервиса фирмы BRAUN по телефону (095) 258 62 70.

Українська

Гарантійні зобов'язання фірми Braun

Для всіх виробів ми даємо гарантію на один рік, починаючи з моменту придбання виробу.

Протягом гарантійного періоду ми безплатно усуваємо шляхом ремонту, заміни деталей або заміни всього виробу будь-які заводські дефекти, викликані недостатньою якістю матеріалів або складання.

У випадку неможливості ремонту в гарантійний період виріб може бути замінений на новий або аналогічний відповідно до Закону про захист прав споживачів.

Гарантія набуває сили лише, якщо дата купівлі підтверджується печаткою та підписом ділера (магазину) на оригінальному гарантійному талоні Braun або на останній сторінці оригінальної інструкції з експлуатації Braun, яка також може бути гарантійним талоном.

Ця гарантія дійсна у будь-якій країні, в яку цей виріб поставляється фірмою Braun або призначеним дистрибутором, та де жодні обмеження з імпорту або інші правові положення не перешкоджають наданню гарантійного обслуговування.

Здійснення гарантійного обслуговування не впливає на дату закінчення терміну гарантії. Гарантія на замінені частини закінчується в момент закінчення гарантії на даний виріб.

Гарантія не покриває пошкодження, викликані невірним використанням (див. також перелік нижче) нормальне спрацювання сіток та ножів для гоління, дефекти, що незначним чином впливають на якість роботи приладу.

Ця гарантія втрачає силу, якщо ремонт здійснюється не вповноваженою для цього особою та, якщо використовуються не оригінальні деталі фірми Braun.

У випадку пред'явлення рекламції за

умовами даної гарантії, передайте виріб цілком разом з гарантійним талоном у будь-який із центрів сервісного обслуговування фірми Braun.

Всі інші вимоги, разом з вимогами відшкодування збитків, не дійсні, якщо наша відповідальність не встановлена законним чином.

Випадки, на які не розповсюджується гарантія:

- дефекти, викликані форс-мажорними обставинами;
- використання з професійною метою;
- порушення вимог інструкції з експлуатації;
- невірне встановлення напруги мережі живлення (якщо це вимагається);
- здійснення технічних змін;
- механічні пошкодження;
- для приладів, що працюють на батарейках - робота з невідповідними або спрацьованими батарейками, будь-які пошкодження, викликані спрацьованими або підтікаючими батарейками);
- для бритв - зім'ята або порвана фольга.

У випадку виникнення складнощів з виконанням гарантійного або післягарантійного обслуговування прохання звертатись до сервісного центру фірми Braun в Україні.

Garantiebüros und Kundendienstzentralen

Guarantee and Service Centers

Bureaux de garantie et centrales service après-vente

Oficinas de garantía y oficinas centrales del servicio

Entidade de garantia e centros de serviço

Uffici e sede centrale del servizio clienti

Garantiebureaux en service-centrales

Garantikontorer og centrale serviceafdelinger

Garanti og servicecenter

Servicekontor och centrala kundtjänstplatser

Asiakaspalvelu ja tekninen neuvonta

Εγγύηση και Εργαστήριο επισκευών

Гарантийные и сервисные центры

Гарантіїні та сервісні центри

مراكز الكفالات والصيانة

Deutschland
Braun GmbH,
Kundendienst,
Westerbachstr. 23 H,
61476 Kronberg,
00 800 / 27 28 64 63

Argentina
Central Reparadora
de Afeitadoras S.A.,
Av. Santa Fe 5270,
1425 Capital Federal,
0800 44 44 553

Australia
Gillette Australia Pty. Ltd.,
Private Bag 10, Scoresby,
Melbourne, Victoria 3179,
1 800 641 820

Austria
Gillette Gruppe Österreich,
IZ-NÖ Süd, Straße 2,
Objekt M21,
2355 Wiener Neudorf,
00800-27 28 64 63

Bahrain
Yaquby Stores W.L.L.,
18 Bab-Al Bahrain Road,
P.O. Box 158,
Manama,
21 09 59

Barbados
Dacosta Mannings Inc.,
P.O. Box 176, Pier Head,
Bridgetown,
431-8700

Belarus
Electro Service & Co Ltd.,
Chernyshevskogo Str. 10 A,
220015 Minsk,
271 11 92 11

Belgium
Gillette Group
Belgium N.V./S.A.,
J. E. Mommaertsiaan 18 a
1831 Diegem,
02/71 19 211

Bermuda
Stuart's Ltd., Reid Street,
P.O. Box HM 2705,
Hamilton,
2 95 54 96

Brasil
Picolli Service,
Rua Túlio Teodoro
de Campos, 209,
Jd. Aeroporto –
CEP 04360-040,
São Paulo – SP,
0800 11 50 51

Bulgaria
Stambouli Ltd.,
16/A Srebarna Street,
1407 Sofia, 29 62 50 00

Canada
Gillette Canada,
4 Robert Speck Parkway,
Mississauga L4Z 4C5,
Ontario,
(905) 712 54 00

Česká Republika
PH SERVIS sro.,
V Mezihori 2,
18000 Praha 8,
2 663 105 74

Chile
Viseelec,
Av. Concha y Toro 4399,
Puente Alto,
Santiago,
2 288 25 18

China
Braun (Shanghai)
International
Trading Co., Ltd.,
550 Sanlin Road, Pudong,
Shanghai 200124,
800 820 13 57

Croatia
Iskra elektronika d.o.o.,
Bozidara Magovca 63,
10020 Zagreb,
1-6 60 17 77

Curacao
Boolchand Pessoomal,
Heerenstraat 4 B,
P.O. Box 36,
Curacao, 00802,
Netherlands Antilles,
9 61 22 62

Cyprus
Kyriakos Papavasiliou
Trading
Papavasiliou Building,
70, Kennedy Ave.,
P.O. Box 20790,
1663 Nicosia,
3572 314111

Danmark
Gillette Group Danmark
A/S,
Teghlholm Allé 15,
2450 København SV,
70 15 00 13

Djibouti (Republique de)
Ets. Nouraddine, Magasin
de la Seine,
12 Place du 27 Juin,
B.P. 2500,
Djibouti, 35 19 91

Egypt
Zahran Trading Co.,
14 May Road – Semouha,
21615 Alexandria,
20 03-42 66 664

España
Braun Espanola S.A.,
Braun Service,
Enrique Granados, 46,
08950 Esplugues
de Llobregat
(Barcelona),
934 01 94 40

Estonia
Serwest Ltd.,
Raua 55, 10152 Tallinn,
627 87 32

France
Groupe Gillette France -
Division Braun,
9, Place Marie Jeanne
Bassot,
92693 Levallois Perret
Cédex,
(1) 4748 70 00,
Minitel 3615 code Braun.
Liste Centres-Service sur
demande

Great Britain
Gillette Group UK Ltd.,
Braun Consumer Service,
Great West Road,
Isleworth TW7 5NP;
Middlesex,
0800 783 70 10

Greece/Ellas
Berson S.A.,
47, Agamemnonos Str.,
17675 Athens,
1-9 47 87 00

Guadeloupe
Ets. André Haan S.A.,
B.P. 335, 97161 Pointe-à-
Pitre, 26 68 48

Hong Kong
Audio Supplies Company,
Room 506,
St. George's Building,
2 ICE House Street,
Hong Kong,
25 24-93 77

Hungary
Kisgep KFT,
Pannonia u. 23,
1136 Budapest,
1 349 49 55

Iceland
Verzlunin Pfaff h.f.,
Grensasvegur 13,
Box 714, 121 Reykjavik,
5 33 22 22

India
Braun Division,
c/o Gillette Div. Op. Pvt.
Ltd.,
34, Okhla Industrial Estate,
New Delhi 110 020,
11 68 30 218

Iran
Tehran Bouran Company
Irtuc Building,
No 874 Enghelab Ave.,
P.O. Box 15815-1391,
Tehran 11318,
9821 6702175

Ireland (Republic of)
Gavins Shaver Centre,
83/84, Lower Camden
Street,
Dublin 2,
1800 509 448

Israel
S. Schestowitz Ltd.,
8 Shacham Str.,
Tel-Aviv, 49517,
1 800 335 959

Italia
Servizio Consumatori
Braun
c/o Gillette Group Italy
S.p.A.,
Via G. B. Pirelli, 18,
20124 Milano,
02 / 6678623

Jordan
A. Dajani & Sons Co.,
Shamaisani/Sherif Jamil
Bin Naser Street,
P.O. Box 926976,
Amman 11110,
962-6552 5545

Kenya
Radbone-Clark Power
Technics Ltd.,
P.O. Box 49197,
Mombasa Road,
Nairobi, 2 82 36 60

Korea
STC Industries
Corp. Braun Division,
32, Mullaee-Dong 3-KA,
Youngdeungpo-Ku,
Seoul 150-090,
080 258 25 89

Kuwait
Union Trading Co. W.L.L.,
P.O. Box 28,
Safat Code 13001, Kuwait,
4 83 46 05

Latvia
Latintertehserviss Co.,
72 Bullu Street, House 2,
Riga 1067,
2 40 37 19

Lebanon
Magnet SAL - Fattal HLDG.,
P.O. Box 110-773,
Beirut, 1 51 20 02

Lithuania
Elektronas AB,
Joint Stock Company,
Kareiviu 6,
2600 Vilnius,
277 76 17

Luxembourg
Sogel S. A.,
1 Dernier Sol, BP 1941,
1019 Bonnevoise,
4 00 50 51

Libya
Al-Muddy Joint-Stock Co.,
Istanbul Street,
P.O. Box 4996, Tripoli,
21 333 3421

Malaysia
Gillette Malaysia Sdn.
Bhd.,
Braun Customer Service,
11 A Persiaran Selangor,
P.O. B. 7013,
40200 Shah Alam,
Selangor Darul Ehsan,
3 55 19 21 16

Malta
Kind's,
287, Republic Street,
Valletta VLT04,
24 71 18

Maroc
Indimar S.A.,
86, rue de Chaouia
(ex. rue Colbert),
Casablanca, 20 000,
2 26 86 31

Martinique
Decius Absalon,
23 Rue du Vieux-Chemin,
97201 Fort-de-France
Cedex,
73 43 15

Mauritius
J. Kalachand & Co. Ltd.,
Bld DBM Industrial Estate,
Stage 11,
Plaine Lauzun,
2 12 53 13

Mexico
Braun de México y
Cia. de C.V.,
Calle Cuatro No. 4,
Fracc. Industrial Alce
Blanco,
Naucalpan de Juárez
53370, Estado de México,
01(800) 508 58 00

Nederland
Gillette Groep
Nederland BV,
Visseringlaan 20-22,
2288 ER Rijswijk,
070-4 13 16 58

New Zealand
Key Service Ltd.,
c/o Gillette NZ,
59-63 Druces Rd.,
Manakau City,
Auckland,
9-262 58 38

Nippon
Braun Gillette Japan Inc.,
Siber Hegner Bldg.,
7th Floor,
89-1 Yamashita-cho,
Naka-ku,
P.O. Box 247,
Yokohama 231-0023,
4 56 81 79 53

Norge
Gillette Group Norge AS,
Nils Hansensvei 4,
Postboks 79 Bryn,
0611 Oslo,
88 02 55 03

Oman (Sultanate of)
Naranjee Hirjee & Co. LLC.,
10 Ruwi High,
P.O. Box 9, Muscat 113,
703 660

Pakistan
Gillette Pakistan Ltd.,
Dr. Ziauddin Ahmend
Road,
Karachi 74200,
21 56 88 930

Paraguay
Paraguay Trading S.A.,
Avda. Artigas y Cacique
Cara Cara,
Asunción,
21203350/48/46

Philippines
Gillette Philippines Inc.,
Villongco Road, Sucat,
Paranaque City,
2 00 22 to 29

Poland
Gillette Poland S.A.,
Budynek Orion, I piętro,
ul. Domaniewska 41,
02-672 Warszawa,
22 548 88 88

Portugal
Gillette Portuguesa, Ltd.,
Braun Service,
Centro Empresarial
Torres da Lisboa,
Rua Tomás da Fonseca,
Torre G-9ºB,
1600-209 Lisboa,
217 24 31 30

Qatar
Al-Baker Trading Co.,
P.O. Box 9, Doha,
621 059

Réunion
Dindar Confort,
58, rue Marechal Leclerc,
P.O. Box 12,
97400 St. Denis,
40 12 50

Romania
Eutron Invest Romania,
Str. Ghe. Manu 3/1,
Bucuresti-1
(40) 01 310 34 47

Russia
RTC Sovinservice
Yasny Proyezd, 10
129081 Moscow,
(095) 473 90 03

Saudi Arabia
Salem M. Bakhshwain
Sons Co. Ltd.,
P.O. Box 743,
21421 Jeddah,
65 72 900

**Schweiz/Suisse/
Svizzera**
Telion AG, Rütistrasse 26,
8952 Schlieren,
0844-88 40 10

Singapore (Republic of)
Beste (S) Pte. Ltd.,
6 Tagore Drive,
03-04 Tagore Industrial
Building,
Singapore 787623,
4 552 24 22

Slovenia
Coming d.d.,
Slovenceva 024,
1000 Ljubljana,
386-01-560-40-00

Slovakia
Techno Servis Bratislava
spol. s.r.o.,
Bajzova 11/A,
82108 Bratislava,
7 / 55568161

**South Africa
(Republic of)**
Fixnet After Sales Service,
17B Allandale Park,
P.O. Box 5716,
Cnr Le Roux and Morkels
Close,
Johannesburg 1685,
Midrand, Gauteng
11 315 9260/1

St. Maarten

Ashoka,
P.O. Box 79,
Phillipsburg,
Netherlands Antilles,
52 33 74

St. Thomas

Boelchand's Ltd.,
31 Main Street,
P.O. Box 5667,
00803 St. Thomas,
US Virgin Islands,
340 776 0302

Suomi

Gillette Group Finland Oy/
Braun,
Niittykatu 8, PL 9,
02200 Espoo,
Asiakaspalvelu
0203 77877
Tekninen neuvonta
09-45 28 71

Sverige

Gillette Group Sverige AB,
Division Braun, Box 1056,
172 22 Sundbyberg,
020-21 33 21

Syria

Unisyria, P.O. Box 35002,
Damascus,
11 622 2881

Taiwan, R.O.C.

Audio & Electr.
Supplies Ltd.,
Brothers Bldg., 10th Floor,
85 Chung Shan N Rd.,
Sec. 1,
Taipei (104),
0 80 221 630

Thailand

Gillette Thailand Limited,
Ladkrabang Industrial
Estate,
109 Moo 4,
Chalongkrung Rd.,
Lamplatew Ladkrabang,
Bangkok 10520,
645-0800-3 ext. 406

Tunesie

Generale d'Equipement
Industr.,
34 rue du Golfe Arabe,
Tunis, 2000,
00216 171 68 80

Turkey

Bosas Bakim Onarim A.S.,
Yeniyol Sok.
TEBA Is Merkezi, No. 20,
35470 Kadikoy-Istanbul,
0800 216 19 53

United Arab Emirates

The New Store,
P.O. Box 3029,
Dubai,
43 53 45 06

Uruguay

Driva S.A.,
Marcellino Sosa 2064,
11800 Montevideo,
2 924 95 76

USA

Gillette Company,
Braun Division 6D,
1, Gillette Park,
Boston, MA 02127,
1-800-272-8611

Venezuela

Coral C.A.,
Edificio Larco,
Calle la Limonera,
La Trinidad –
Caracas 1080,
2 93 38 77

Yemen (Republic of)

Saba Stores for Trading,
26th September Street,
P.O. Box 5278,
Taiz,
967 4-25 23 14

Yugoslavia

BG Elektronik,
Bulevar revolucije 34,
11000 Beograd,
11 3240 030

Multipress automatic

MP 80

Garantiekarte
Guarantee Card
Carte de garantie
Tarjeta de garantía
Cartão de garantia
Certificato di garanzia
Garantiebewijs

Garantibevis
Köpbevis
Takuukortti
Κάρτα εγγυήσεως
Гарантийный талон
Гарантійний талон
بطاقة تأمين دولية

Kaufdatum
Date of purchase
Date d'achat
Fecha de adquisición
Data de compra
Data d'acquisto
Koopdatum
Købsdato
Kjøpsdato
Inköpsdatum
Ostopäivä
Ημερομηνία αγοράς
Дата покупки
Дата продаж
تاريخ الشراء

Service notes

Stempel und Unterschrift des Händlers
Stamp and signature of dealer
Cachet et signature du commerçant
Sello y firma del proveedor
Carimbo e assinatura do revendedor
Timbro e firma del negozio
Stempel en handtekening van de handelaar
Forhandlerens stempel og underskrift
Stempel og underskrift av forhandleren
Återförsäljares stämpel och underskrift
Myyjän leima ja allekirjoitus
Σφραγίδα και υπογραφή καταστήματος
Штамп магазина и подпись продавца
Штамп і підпис ділера

امضاء وختم الموزع

Multipress automatic

MP 80

Registrierte Karte
Registration Card
Carte de contrôle
Tarjeta de registro
Cartão de registo
Cartolina di registrazione

Registratiekaart
Registreringskort
Κάρτα καταχώρησης
Регистрационная карточка
Ресстраційна карточка
بطاقة التسجيل

Kaufdatum
Date of purchase
Date d'achat
Fecha de adquisición
Data de compra
Data d'acquisto
Koopdatum
Køpsdato
Inköpsdatum
Ημερομηνία αγοράς
Дата покупки
Дата продаж
تاريخ الشراء

Name und vollständige Anschrift des Käufers
Name and full address of purchaser
Nom et adresse complète de l'acheteur
Nombre y dirección completa del comprador
Nome e morada completa do comprador
Nome e indirizzo completo dell'acquirente
Naam en volledig adres van de koper
Kjøperens navn og adresse
Köparens namn och fullständiga adress
Όνομα και πλήρης διεύθυνσις αγοραστή
Место покупки
Ім'я та адреса покупця

الاسم والعنوان الكامل للمشتري

Stempel und Unterschrift des Händlers
Stamp and signature of dealer
Cachet et signature du commerçant
Sello y firma del proveedor
Carimbo e assinatura do revendedor
Timbro e firma del negozio
Stempel en handtekening van de handelaar
Stempel og underskrift av forhandleren
Återförsäljares stämpel och underskrift
Σφραγίδα και υπογραφή καταστήματος
Штамп магазина и подпись продавца
Штамп і підпис ділера

امضاء وختم الموزع

