

РУКОВОДСТВО ПОЛЬЗОВАТЕЛЯ

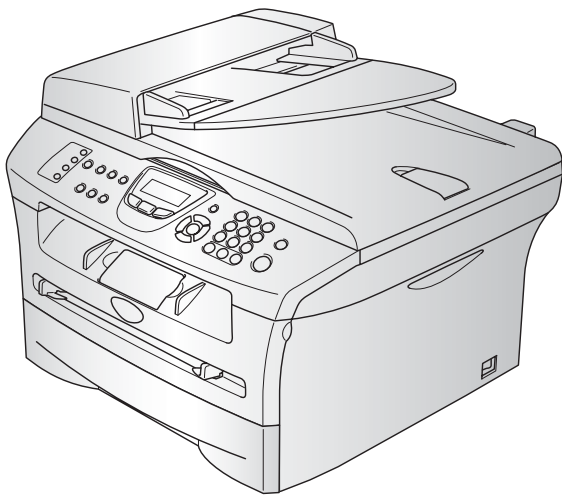

MFC-7420
MFC-7820N

Если вам необходимо обратиться в службу поддержки покупателей

Просим заполнить следующую информацию для ссылки в будущем:

Номер модели: MFC-7420 и MFC-7820N
(Обведите номер своей модели кружочком)

Серийный номер: * _____

Дата приобретения: _____

Место приобретения: _____

* Серийный номер может быть представлен на ЖКД (Menu/Set (Меню/Установить), 4, 1) для MFC-7420 или (Menu/Set (Меню/Установить), 6, 1) для MFC-7820N. Сохраните данное руководство пользователя с квитанцией о продаже в качестве свидетельства о покупке на случай кражи, пожара или гарантийного обслуживания.

Зарегистрируйте свой аппарат на сайте

<http://www.brother.com/registration>

При регистрации вашего аппарата на сайте Brother вы будете зарегистрированы в качестве первоначального владельца данного аппарата. Ваша регистрация в компании Brother:

- может служить подтверждением даты приобретения аппарата при утере квитанции; и
- может служить для поддержки страхового требования с вашей стороны в случае ущерба изделию, покрываемого страховкой.

ЭТО ОБОРУДОВАНИЕ ПРЕДНАЗНАЧЕНО ДЛЯ РАБОТЫ С ДВУХПРОВОДНОЙ КОММУТИРУЕМОЙ ТЕЛЕФОННОЙ СЕТЬЮ ОБЩЕГО ПОЛЬЗОВАНИЯ.

ВАЖНАЯ ИНФОРМАЦИЯ

Компания Brother уведомляет пользователей о том, что это изделие может не функционировать надлежащим образом в стране, иной чем та, в которой аппарат был первоначально куплен, и не гарантирует работу аппарата при использовании его с общественными телекоммуникационными линиями в другой стране.

Примечание о составлении и издании

Настоящее руководство, содержащее самые последние описания и характеристики изделий, составлено и издано под наблюдением компании Brother Industries Ltd.

В содержимое настоящего руководства и характеристики данного изделия могут вноситься изменения без уведомления.

Компания Brother сохраняет за собой право вносить изменения в характеристики и материалы настоящего руководства без уведомления и не несет ответственности за какой-либо ущерб (включая косвенный), вызванный использованием представленных материалов, включая, помимо прочего, любые опечатки и другие ошибки, связанные с публикацией.

Меры предосторожности

В этом Руководстве пользователя мы используем следующие знаки.



информируют о том, что необходимо делать во избежание возможной травмы.



предупреждает о наличии потенциальной опасности удара током.



предупреждает об опасности прикосновения к горячим частям машины.



определяют процедуры, которые вы должны соблюдать или которых вы должны избегать для предупреждения возможного повреждения машины или других предметов.



предупреждает об устройствах и операциях, несовместимых с машиной.



сообщают, как реагировать на ситуацию, которая может возникнуть, или предоставляют информацию о том, как данная операция влияет на другие характеристики.

Безопасное использование машины

Пользуйтесь этими инструкциями для справки в будущем и перечитывайте их перед началом любых работ по техобслуживанию.



Примечание

(Для MFC-7420) Если в памяти машины имеются факсы, перед тем, как выключать электропитание и отключать машину от электророзетки, их необходимо распечатать или сохранить. (Для печати факсов из памяти см. *Печать факса из памяти* на странице 4-4. Для сохранения факсов в памяти см. *Пересылка факсов на другой факсимильный аппарат* на странице 11-6 или *Пересылка факсов на ПК* на странице 11-6.)



ВНИМАНИЕ



Внутри машины имеются высоковольтные электроды. Перед очисткой внутренней части машины вначале отключите телефонный провод, а затем выньте штепсель шнура электропитания из электрической розетки.

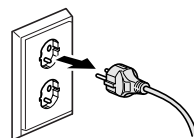

Не прикасайтесь к штепселю мокрыми руками. При этом вас может ударить током.

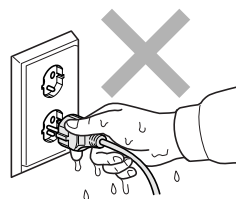

ВНИМАНИЕ



После использования машины некоторые внутренние ее части остаются чрезвычайно **ГОРЯЧИМИ!**

Для предупреждения травм не допускайте попадания пальцев рук в зоны, показанные на рисунке.

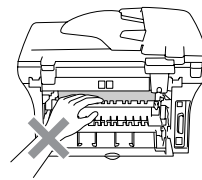
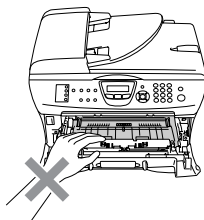

Аппарат для термического закрепления тонера обозначен знаком предупреждения об опасности. Не снимайте и не повреждайте этот знак.

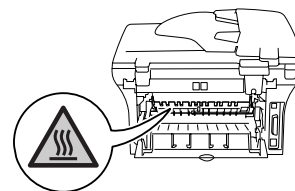

Для предупреждения травм не кладите руки на край машины под крышку для документа или крышку сканера.

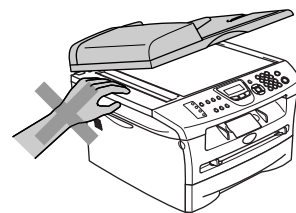
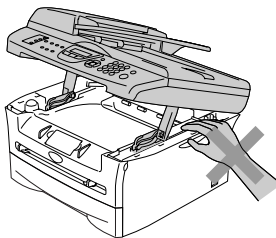

Для предупреждения травм не допускайте попадания пальцев рук в зоны, показанные на рисунках.

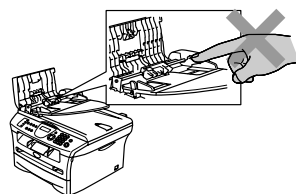
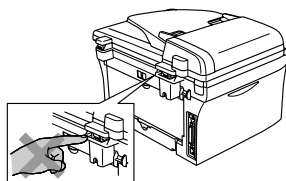

Не используйте пылесос для сбора просыпавшегося тонера. При этом тонер может загореться внутри пылесоса, что может привести к пожару. Собирайте тонер сухой, не оставляющей ворса тряпкой, и выбрасывайте в соответствии с местными нормами.



ЗАПРЕЩАЕТСЯ использовать для очистки внутренней и наружной части машины огнеопасные вещества и какие-либо аэрозоли. Это может вызвать пожар или удар током.

! ВНИМАНИЕ

- При перемещении машины берите ее за боковые ручки, расположенные под сканером. НЕ переносите машину, держа ее снизу.

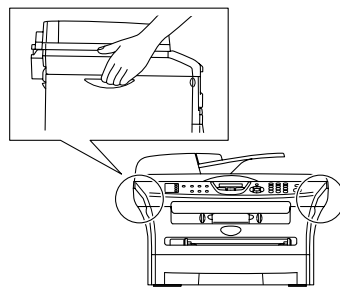

- При монтаже или модификации телефонных линий будьте осторожны. Если телефонная линия не была отключена от настенной розетки, не прикасайтесь к неизолированным телефонным проводам и контактам. Запрещается осуществлять монтаж телефонной линии во время грозы. Запрещается размещать настенную телефонную розетку в сыром месте.
- Данный аппарат должен устанавливаться рядом с легкодоступной электрической розеткой. В аварийной ситуации необходимо отключить шнур электропитания от электрической розетки для полного отключения электропитания.

! ВНИМАНИЕ

ИНСТРУКЦИИ ПО ТЕХНИКЕ БЕЗОПАСНОСТИ

При использовании телефонного оборудования необходимо всегда соблюдать основные меры безопасности для снижения опасности пожара, удара током и травмирования людей, в т. ч.:

1. Не используйте данный аппарат вблизи воды, например, рядом с ванной, кухонной раковиной или стиральной машиной, в сыром подвале или рядом с бассейном.
2. Старайтесь не использовать данную машину во время грозы. Существует небольшая опасность удара током от молнии.
3. Не используйте данный аппарат для сообщения об утечке газа вблизи утечки.

СОХРАНИТЕ ДАННЫЕ ИНСТРУКЦИИ

Краткое справочное руководство

Отправка факсов

Автоматическая передача с использованием автоматического устройства подачи документа

- 1 Если не горит зеленая лампочка, нажмите  (**Факс**).
- 2 Вставьте документ.
- 3 Введите номер факса, используя функции экстренного набора, быстрого набора, поиска или клавиатуру набора номера.
- 4 Нажмите **Старт**.

Сохранение номеров

Сохранение номеров для экстренного набора

- 1 Нажмите **Menu/Set** (**Меню/Установить**), **2, 3, 1**.
- 2 Нажмите клавишу экстренного набора, которой вы желаете присвоить номер.



Примечание

Для доступа к клавишам экстренного набора с 5 по 8 при нажатии клавиши экстренного набора удерживайте нажатой **Смена**.

- 3 Введите номер (до 20 цифр).
Нажмите **Menu/Set** (**Меню/Установить**).
- 4 Введите имя до 15 знаков (или оставьте незаполненным).
Нажмите **Menu/Set** (**Меню/Установить**).
- 5 Нажмите **Стоп/Выход**.

Сохранение номеров для быстрого набора

- 1 Нажмите **Menu/Set** (**Меню/Установить**), **2, 3, 2**.
- 2 При помощи клавиатуры набора номера введите номер из трех цифр (001 - 200) для быстрого набора.
Нажмите **Menu/Set** (**Меню/Установить**).
- 3 Введите номер (до 20 цифр).
Нажмите **Menu/Set** (**Меню/Установить**).
- 4 Введите имя до 15 знаков (или оставьте незаполненным).
Нажмите **Menu/Set** (**Меню/Установить**).
- 5 Нажмите **Стоп/Выход**.

Набор номера

Экстренный / быстрый набор номера

- 1 Если не горит зеленая лампочка, нажмите  (**Факс**).
- 2 Вставьте документ.
- 3 Нажмите клавишу экстренного набора номера, куда вы желаете позвонить.



Примечание

Для нажатия клавиш экстренного набора с 5 по 8 при нажатии клавиши экстренного набора удерживайте нажатой **Смена**.

—ИЛИ—

- Нажмите **Поиск/Быстрый набор**, нажмите **#**. Нажмите номер для быстрого набора из трех цифр.
- 4 Нажмите **Старт**.

Поиск

- 1 Если не горит зеленая лампочка, нажмите  (**Факс**).
- 2 Вставьте документ.
- 3 Нажмите **Поиск/Быстрый набор**, и введите первую букву нужного вам имени.
- 4 Нажмите ◀ или ▶ для выполнения поиска в памяти.
- 5 Нажмите **Старт**.

Копирование

Одна копия

- 1 Нажмите  (**Копирование**) для включения зеленой лампочки.
- 2 Вставьте документ.
- 3 Нажмите **Старт**.

Сортировка копий с использованием автоматического устройства подачи документа

- 1 Нажмите  (**Копирование**) для включения зеленой лампочки.
- 2 Вставьте документ.
- 3 С клавиатуры набора номера введите необходимое число копий (до 99).
- 4 Нажмите **Опции** и ▲ или ▼ для выбора **Стопка/Сорт..**
Нажмите **Menu/Set** (**Меню/Установить**).
- 5 Нажмите ▲ или ▼ для выбора **Сорт..**
Нажмите **Menu/Set** (**Меню/Установить**).
- 6 Нажмите **Старт**.

Содержание

1 Введение

Пользование данным руководством	1-1
Выбор места для машины	1-2
Доступ к полному Руководству пользователя	1-3
Просмотр документации (для Windows®)	1-3
Поиск инструкций для сканирования	1-3
Просмотр документации (для Macintosh®)	1-4
Поиск инструкций для сканирования	1-4
Панель управления	1-5
Загрузка документа	1-7
Использование автоматического устройства подачи документа	1-7
Использование стекла сканера	1-8
Бумага	1-9
Рекомендуемая бумага	1-9
Выбор бумаги	1-9
Вместимость лотков для бумаги	1-10
Порядок загрузки бумаги	1-11
Для загрузки бумаги или другого носителя в лоток для бумаги	1-11
Загрузка бумаги или другого носителя в щель для ручной подачи	1-12
Информация о факсимильных аппаратах	1-13
Тональные сигналы факса и квитирование установления связи («Рукопожатие факсов»)	1-13
Режим коррекции ошибок	1-13

2 Начало

Начальная установка	2-1
Настройка даты и времени	2-1
Задание тонального или импульсного режима набора номера	2-1
Задание идентификатора станции	2-2
Настройка типа телефонной линии	2-3
Офисная АТС и ПЕРЕВОД	2-3
Общая настройка	2-4
Задание таймера режима	2-4
Задание типа бумаги	2-4
Задание формата бумаги	2-5
Настройка громкости звонка	2-5
Настройка громкости бипера	2-6
Настройка громкости спикерфона	2-6
Автоматическое переключение на летнее время	2-6
Экономия тонера	2-6
Время ожидания	2-7
Настройка контраста ЖКД	2-7
Безопасность	2-8
Блокировка передачи (только MFC-7420)	2-8
Задание пароля	2-8
Изменение пароля блокировки передачи	2-8

Включение блокировки передачи	2-9
Выключение блокировки передачи	2-9
Защита памяти (только MFC-7820N)	2-9
Задание пароля.....	2-10
Изменение пароля защиты памяти	2-10
Включение защиты памяти	2-10
Выключение защиты памяти.....	2-10
Блокировка установок.....	2-11
Задание пароля.....	2-11
Изменение пароля блокировки установок	2-12
Включение блокировки установок	2-12
Выключение блокировки установок	2-12

3 Настройка передачи

Вход в режим факса	3-1
Набор номера.....	3-1
Ручной набор номера	3-1
Экстренный набор	3-1
Быстрый набор	3-1
Поиск.....	3-2
Повторный набор номера факса	3-2
Отправка факса.....	3-3
Отправка факса из автоматического устройства подачи документа.....	3-3
Отправка факса со стекла сканера	3-3
Автоматическая передача	3-4
Ручная передача (только с внешним телефоном)	3-4
Сообщение о нехватке памяти	3-4
Основные операции отправки	3-5
Отправка факсов с использованием множественных настроек	3-5
Контраст	3-5
Разрешение факса.....	3-6
Двойной доступ	3-6
Передача в реальном времени.....	3-7
Рассылка	3-7
Проверка состояния задания	3-8
Отмена отправляемого факса	3-8
Отмена запланированного задания.....	3-8
Расширенные операции передачи.....	3-9
Составление электронного титульного листа	3-9
Составление собственных примечаний	3-9
Титульный лист только для следующего факса	3-10
Отправка титульного листа для всех факсов	3-10
Использование печатного титульного листа	3-11
Режим отправки за рубеж	3-11
Отложенный факс	3-12
Отложенная пакетная передача	3-12
Настройка передачи при опросе (стандарт)	3-13
Настройка передачи при опросе с секретным кодом	3-13

4 Настройка приема

Основные операции приема	4-1
Выбор режима приема	4-1
Выбор или изменение режима приема	4-2
Настройка задержки ответа	4-2
Задание времени звонка для Ф/Т (только режим Факс/Тел.)	4-3
Обнаружение факса	4-3
Печать уменьшенного поступающего факса (автоформат)	4-4
Расширенные операции приема	4-4
Печать факса из памяти	4-4
Настройка плотности печати	4-4
Прием в память	4-5
Если Сообщ в память - Вкл. в это время.....	4-5
Если Сообщ в память - Выкл. в это время.....	4-5
Опрос.....	4-5
Настройка получения при опросе (стандарт)	4-5
Секретный опрос	4-6
Настройка получения при опросе (секретном).....	4-6
Настройка получения при опросе (таймер).....	4-6
Последовательный опрос	4-7

5 Упрощенный набор номера и опции набора

Сохранение номеров для упрощенного набора.....	5-1
Сохранение номеров для экстренного набора.....	5-1
Сохранение номеров для быстрого набора	5-2
Изменение номеров для экстренного/быстрого набора	5-2
Задание групп для рассылки	5-3
Опции набора номера	5-4
Коды доступа и номера кредитных карт.....	5-4
Пауза	5-4
Тональный или импульсный.....	5-4

6 Функции удаленного управления факсом

Настройка опций удаленного управления факсом	6-1
Настройка пересылки факсов.....	6-1
Настройка сохранения факсов	6-1
Настройка приема факсов на ПК	6-2
Выключение опций удаленного управления факсом	6-3
Изменение опций удаленного управления факсом	6-3
Задание кода удаленного управления	6-4
Удаленное управление.....	6-4
Использование кода удаленного управления	6-4
Команды удаленного управления	6-5
Удаленное получение факсимильных сообщений.....	6-6
Изменение номера пересылки факсов	6-6

7 Печать отчетов

Настройки и работа факса	7-1
Персонализация отчета контроля передачи	7-1
Настройка отчетного периода	7-2
Печать отчетов	7-2
Порядок печати отчета	7-2

8 Копирование

Использование машины в качестве копирующего устройства	8-1
Войдите в режим “Копирование”	8-1
Изготовление одной копии	8-1
Изготовление нескольких копий.....	8-2
Остановка копирования	8-2
Использование клавиш временных настроек копирования	8-2
Увеличение или уменьшение копируемого изображения	8-3
Изменение временных настроек копирования	8-4
Качество	8-5
Сортировка копий с использованием автоматического устройства подачи документа.....	8-5
Изготовление нескольких копий на одном листе (макет страницы)	8-6
Изготовление плаката (макет страницы)	8-7
Изменение настроек копирования по умолчанию	8-8
Качество	8-8
Настройка контраста.....	8-8
Сообщение о нехватке памяти.....	8-8

9 Программные и сетевые функции **9-1**

10 Важная информация

Технические требования МЭК 60825-1	10-1
Лазерный диод.....	10-1
Отключение аппарата	10-1
Подключение к локальной сети (только MFC-7820N)	10-1
Радиопомехи	10-1
Инструкции по технике безопасности	10-2
Торговые марки	10-3

11 Устранение неисправностей и текущий уход

Устранение неисправностей	11-1
Сообщения об ошибках.....	11-1
Проверка наличия факсов в памяти машины	11-6
Пересылка факсов на другой факсимильный аппарат	11-6
Пересылка факсов на ПК	11-6

Замятие документа	11-7
Документ заминается в верхней части автоматического устройства подачи документа	11-7
Документ заминается внутри автоматического устройства подачи документа	11-7
Замятие бумаги.....	11-8
Замятие бумаги в машине	11-8
Бумага заминается в задней части машины.....	11-9
Замятие бумаги в барабане с картриджем.....	11-11
Проблемы с машиной.....	11-12
Повышение качества печати.....	11-17
Очистка барабана.....	11-18
Совместимость	11-21
Упаковка и перевозка машины	11-21
Текущий уход.....	11-22
Очистка наружной части машины	11-22
Очистите наружную часть машины следующим образом:	11-22
Очистка стекла сканера.....	11-23
Очистка окна лазерного сканера	11-24
Очистка главного коронатора.....	11-25
Замена картриджа TN2075	11-26
Замена картриджа.....	11-26
Замена барабана (DR2075)	11-29
Информация о машине	11-31
Проверка серийных номеров.....	11-31
Контроль счетчиков страниц	11-31
Контроль срока службы барабана.....	11-31

A Приложение A

Расширенные операции приема	A-1
Операции с дополнительных телефонов.....	A-1
Только для режима Факс/Тел.	A-1
Использование трубки внешнего беспроводного телефона	A-1
Изменение кодов удаленного управления	A-2
Подключение внешнего устройства к машине.....	A-2
Подключение внешнего телефона	A-2
Подключение внешнего автоответчика (A/O)	A-3
Последовательность подключения	A-3
Запись приветствия на внешнем автоответчике	A-4
Подключение нескольких линий (работа с офисными АТС).....	A-4
Установка машины для работы с офисными АТС.....	A-4
Дополнительные функции на вашей телефонной линии	A-4

B Приложение B

Программирование по инструкциям на экране	B-1
Таблица меню	B-1
Сохранение в памяти	B-1
Кнопки навигации	B-2
Ввод текста	B-10
Ввод пробелов.....	B-10

Исправления	B-10
Повтор букв	B-10
Специальные знаки и символы	B-10

Г	Глоссарий	Г-1
----------	------------------	------------

Т	Технические характеристики
----------	-----------------------------------

Наименование изделия	T-1
Общая информация.....	T-1
Печатный носитель.....	T-2
Копирование	T-3
Факс.....	T-4
Сканер	T-5
Принтер	T-5
Интерфейсы	T-6
Требования к компьютеру.....	T-7
Расходные элементы.....	T-8
Сеть (локальная) (только MFC-7820N)	T-9
Дополнительный внешний беспроводный сервер печати/сканирования (NC-2200w).....	T-9
Дополнительный внешний сервер печати (NC-2100p)	T-10

У	Указатель	У-1
----------	------------------	------------

К	Карта удаленного доступа	К-1
----------	---------------------------------	------------

Пользование данным руководством

В данном руководстве используются специальные символы, привлекающие внимание к важным предупреждениям, примечаниям и действиям. Специальные шрифты обозначают клавиши, которые должны нажиматься, сообщения, представляемые на дисплее, и важные пункты или темы, связанные с данной.

Жирный шрифт	Жирный шрифт используется для обозначения клавиш, расположенных на панели управления машины.
<i>Курсив</i>	Курсив используется для обозначения важного пункта или отсылки к теме, связанной с данной.
Courier	Шрифт Courier используется для обозначения сообщений, которые отображаются на дисплее машины.



информируют о том, что необходимо делать во избежание возможной травмы.



предупреждает о наличии потенциальной опасности удара током.



предупреждает об опасности прикосновения к горячим частям машины.



определяют процедуры, которые вы должны соблюдать или которых вы должны избегать для предупреждения возможного повреждения машины или других предметов.



предупреждает об устройствах или операциях, несовместимых с машиной.



сообщают, как реагировать на ситуацию, которая может возникнуть, или предоставляют информацию о том, как данная операция влияет на другие характеристики.

Выбор места для машины

Устанавливайте машину на плоскую, устойчивую поверхность, на которую не действуют вибрации и удары, например, на рабочий стол. Устанавливайте машину рядом с телефонной розеткой и стандартной заземленной электрической розеткой. Выбирайте место, где температура остается в пределах 10°C и 32,5°C.

! ОСТОРОЖНО

- Старайтесь не устанавливать машину в многолюдном месте.
- Не устанавливайте машину рядом с нагревателями, воздушными кондиционерами, водой, химикатами или холодильниками.
- Не допускайте воздействия на машину прямых солнечных лучей, повышенных температур, влаги или пыли.
- Не подключайте машину к электрической розетке с настенными выключателями или автоматическими таймерами.
- Отключение электропитания может привести к стиранию информации в памяти машины.
- Не подключайте машину к электрической розетке в одной цепи с мощными устройствами или другим оборудованием, которое может вызвать отключение электропитания.
- Старайтесь не устанавливать машину рядом с источниками наводок, например, динамиками или базовыми станциями беспроводных телефонов.

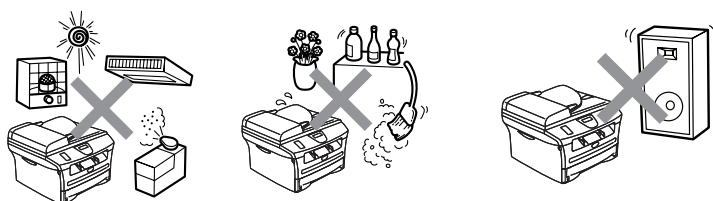

Доступ к полному Руководству пользователя

Данное Руководство пользователя не содержит всей информации о машине, например, о том, как использовать расширенные функции факса, принтера, сканера, РС Факса и сети. Когда вы будете готовы узнать подробную информацию об этих операциях, прочитайте полное Руководство пользователя, находящееся в разделе 'Документация' на компакт-диске.



Примечание

MFC-7420 не может работать в сети.

MFC-7420: Сетевые функции обеспечиваются только при использовании дополнительного сервера печати или печати/сканирования.

Просмотр документации (для Windows®)

Из меню **Пуск** выберите **Brother, MFL Pro Suite MFC-XXXX** (где XXXX – название вашей модели) из группы программ, а затем выберите **Руководство пользователя**.

—или—

- 1 Включите компьютер. Установите приложенный компакт-диск Brother для Windows® в привод для компакт-дисков.
- 2 При появлении экрана с названиями моделей щелкните на названии своей машины.
- 3 При появлении экрана языка выберите язык. Появится главное меню компакт-диска.

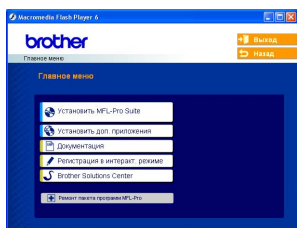

Примечание

Если это окно не открывается, используйте Windows® Explorer для выполнения программы setup.exe из корневого каталога компакт-диска Brother.

- 4 Щелкните на **Documentation**.
- 5 Щелкните на документации, которую вы желаете прочитать.

- **Руководство по быстрой установке:** Инструкции по установке и инсталляции программного обеспечения
- **Руководство пользователя (2 или 3 руководства):** Руководство пользователя для операций в автономном режиме, Руководство пользователя по программному обеспечению и Руководство для сетевого* пользователя (*только MFC-7820N)
- **Руководство пользователя по PaperPort®:** Программное обеспечение для управления документами

Поиск инструкций для сканирования

Сканировать документы можно несколькими способами. Инструкции можно найти следующим образом:

Руководство пользователя по программному обеспечению:

- Сканирование с использованием Windows® - в Главе 2 (Для Windows® 98/98SE/Me/2000 Professional/XP/Windows NT® Workstation Version 4.0)
- с использованием ControlCenter2.0 – в главе 3 (Для Windows® 98/98SE/Me/2000 Professional/XP/Windows NT® Workstation Version 4.0)

Руководство пользователя по PaperPort®

- Инструкции для сканирования непосредственно из ScanSoft® PaperPort®

Просмотр документации (для Macintosh®)

- 1 Включите Macintosh®. Установите приложенный компакт-диск Brother для Macintosh® в привод для компакт-дисков. Появится следующее окно.



- 2 Щелкните на пиктограмме **Documentation**.
- 3 При появлении экрана выбора языка два раза щелкните на нужном вам языке.
- 4 Щелкните на документации, которую вы желаете прочитать.
 - **Руководство по быстрой установке:** Инструкции по установке и инсталляции программного обеспечения
 - **Руководство пользователя (2 или 3 руководства):** Руководство пользователя для операций в автономном режиме, Руководство пользователя по программному обеспечению и Руководство для сетевого* пользователя (*только MFC-7820N)

Поиск инструкций для сканирования

Сканировать документы можно несколькими способами. Инструкции можно найти следующим образом:

Руководство пользователя по программному обеспечению:

- Сканирование при помощи Macintosh® - в Главе 7 (Для Mac OS® 9.1 - 9.2/Mac OS® X 10.2.4 или выше)
- Использование ControlCenter2.0 (Для Mac OS® X 10.2.4 или выше) – в Главе 7

Руководство пользователя!® PageManager®

- Инструкции для сканирования непосредственно из Presto!® PageManager®

Панель управления

MFC-7420 и MFC-7820N имеют одинаковые клавиши управления.

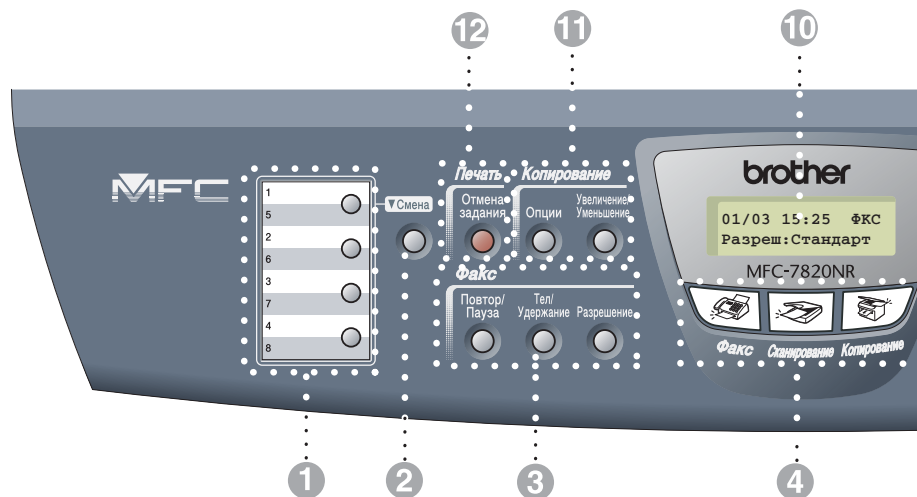

1 Клавиши экстренного набора номера

Эти 4 клавиши обеспечивают немедленный доступ к 8 ранее сохраненным номерам.

2 Смена

Для доступа к клавишам экстренного набора с 5 по 8 при нажатии клавиши экстренного набора удерживайте нажатой **Смена**.

3 Клавиши факса и телефона:

Повтор/Пауза

При помощи этой клавиши производится повторный набор последнего набранного номера.

Также клавиша используется для вставки паузы в номера, заносимые в память автодозвона.

Тел/Удержание

Эта клавиша используется для телефонного разговора после поднятия трубки внешнего аппарата при псевдо-звонке Ф/Т.

Эта кнопка также используется для выхода на внешнюю линию или, при подключении к офисной АТС, - для перевода звонка на другой аппарат.

Разрешение

Задает разрешение при отправке факса.

4 Клавиши режима:

Факс

Позволяет войти в режим "Факс".

Сканирование

Позволяет войти в меню "Сканирование".

Копирование

Позволяет войти в меню "Копирование".

5 Клавиши навигации:

Menu/Set (Меню/Установить)

Одна и та же кнопка используется для операций меню и настройки.

Позволяет получить доступ к меню для программирования и записи в память настроек машины.



В режиме ожидания можно нажимать эти клавиши для регулирования громкости звонка.

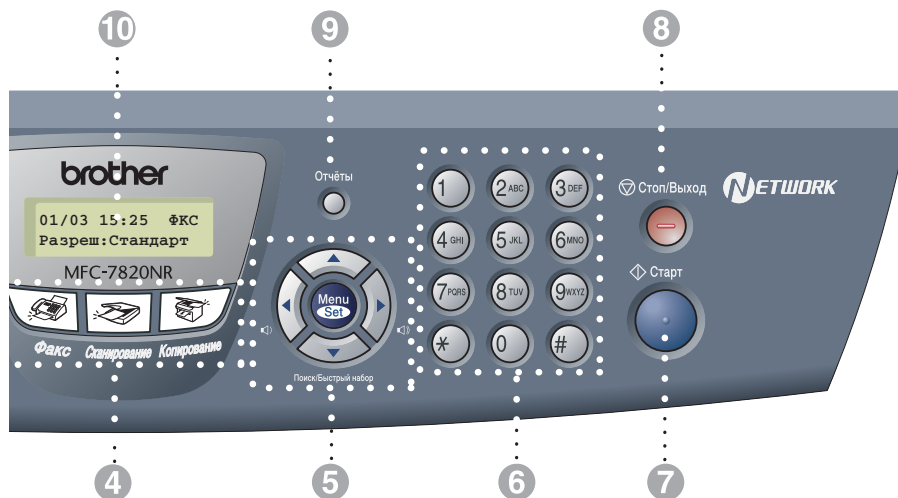

▼ Поиск/Быстрый набор

Позволяет просматривать номера, сохраненные в памяти набора номера. Позволяет также набирать сохраненные номера, нажимая # и номер из трех цифр.



Нажимайте для прокрутки вперед или назад для просмотра опций меню.



Нажимайте для прокрутки меню и опций.

6 Клавиатура набора номера

Используйте эти кнопки для набора номеров телефона или факса и для ввода информации в факсимильный аппарат. Клавиша # во время телефонного звонка позволяет временно переключить режим набора номера с импульсного на тональный.

7 Старт

Позволяет вам начать отправку факсов или изготовление копий.

8 Стоп/Выход

Останавливает операцию или обеспечивает выход из меню.

9 Отчёты

Печатает отчет контроля передачи, лист помощи, перечень номеров для быстрого набора, журнал факсов, перечень пользовательских настроек, бланк заказа и сетевую конфигурацию*. (*только MFC-7820N)

10 Жидкокристаллический дисплей (ЖКД)

Отображает сообщения, помогающие настроить и использовать факсимильный аппарат.

11 Клавиши “Копирование” (временные настройки):

Увеличение/Уменьшение

Позволяет уменьшать или увеличивать копии в зависимости от выбранного процента.

Опции

Можно легко и быстро выбрать временные настройки для копирования.

12 Клавиша “Печать”:

Отмена задания

Можно отменить задание по печати и стереть память принтера.

Загрузка документа

Можно отправлять факс, делать копии и сканировать из автоматического устройства подачи документа и со стекла сканера.

Использование автоматического устройства подачи документа

Автоматическое устройство подачи документа может вмещать до 35 листов и подает каждый лист отдельно. Используйте стандартную 80 г/м² бумагу и обязательно расправьте листы перед их загрузкой в автоматическое устройство подачи документа.

! ОСТОРОЖНО

- **НЕ** используйте бумагу, если она закручена, сморщена, сложена, обтрепана, соединена скобами, разрезана, склеена или связана шнуром.
- **НЕ** используйте картон, газетную бумагу или ткань.

- Убедитесь, что документы, написанные чернилами, полностью высохли.
- Отправляемые по факсу документы должны иметь ширину от 147,3 до 215,9 мм и длину от 147,3 до 356 мм.

- 1 Хорошо расправьте листы. Вставляйте документы в автоматическое устройство подачи документа **лицевой стороной вверх, верхним краем вперед** до тех пор, пока вы почувствуете, что они прикоснулись к подающему ролику.

- 2 Отрегулируйте направляющие для бумаги так, чтобы они соответствовали ширине ваших документов.

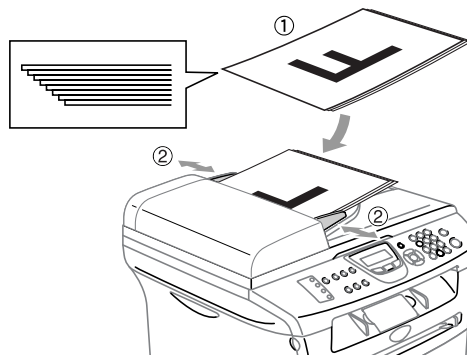

- 3 Выдвиньте щиток для поддержки документов, выходящих из автоматического устройства подачи документа.

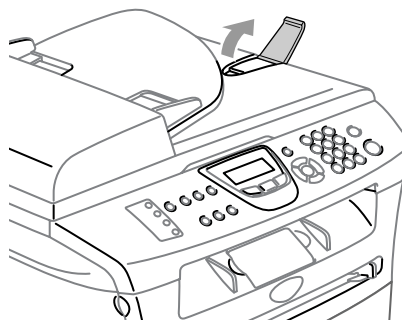

! ОСТОРОЖНО

- **НЕ** тяните подаваемый документ.
- Оставленные на стекле сканера толстые документы могут привести к заеданию автоматического устройства подачи документа.

Использование стекла сканера

Стекло сканера может использоваться для отправки факса, копирования или сканирования страниц книги или одной страницы за раз. Документ с может иметь ширину до 215,9 мм и длину до 297 мм.



Примечание

Для использования стекла сканера автоматическое устройство подачи документа должно быть пустым.

- 1 Поднимите крышку для документов.
- 2 По указателям с левой стороны отцентрируйте документ лицевой стороной вниз на стекле сканера.

Положите документы лицевой стороной вниз на стекло сканера.

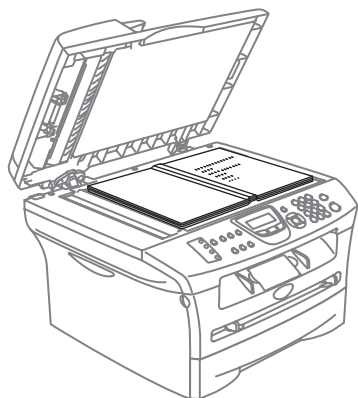
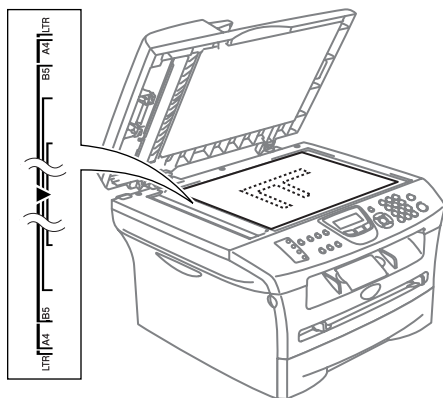

- 3 Закройте крышку для документов.

! ОСТОРОЖНО

Если вы копируете или сканируете книгу или толстый документ, не бросайте крышку и не нажимайте на нее.

Бумага

Рекомендуемая бумага

Для обеспечения наивысшего качества печати рекомендуем использовать следующую бумагу.

Тип бумаги	Характеристика
Обычная бумага	Xerox Premier 80 г/м ²
	Xerox Business 80 г/м ²
	M-real DATACOPY 80 г/м ²
	IGERA X-Press 80 г/м ²
Бумага из вторсырья	Xerox Recycled Supreme
Пленки	3M CG 3300
Наклейки	Avery laser label L7163

- Используйте бумагу, предназначенную для копирования на обычной бумаге.
- Используйте бумагу весом от 75 до 90 г/м².
- Используйте нейтральную бумагу. Не используйте кислотную или щелочную бумагу.
- Используйте бумагу с длинным волокном.
- Используйте бумагу с содержанием влаги ок. 5%.

Выбор бумаги

Перед закупкой больших количеств бумаги рекомендуем выполнить с ней пробу на машине (особенно если речь идет об особых форматах и типах бумаги).

Для обеспечения оптимальной печати используйте бумагу рекомендованного типа, это особенно касается обычной бумаги и пленок. Для получения более подробной информации о характеристиках бумаги обращайтесь к ближайшему официальному торговому представителю или в место, где вы приобрели машину.

- Используйте наклейки и пленки, предназначенные для лазерных принтеров.
- Если при использовании особой бумаги возникают проблемы с ее подачей из лотка для бумаги, попробуйте снова, используя щель для ручной подачи.
- Эта машина может работать на бумаге из вторсырья.

! ОСТОРОЖНО

Не используйте следующие типы бумаги или конверты, которые могут вызвать замятие бумаги и привести к повреждению машины.

Не используйте:

- Бумагу для струйной печати;
- Бумагу с покрытием, например, бумагу с виниловым покрытием;
- Бумагу с печатным текстом, бумагу с ярко выраженной текстурой или тисненые печатные бланки;
- Листы с наклейками с уже отклеенным наклейками;
- Бумагу, на которой уже выполнялась печать;
- Бумагу, которая не может быть уложена в ровную пачку;
- Бумагу, изготовленную из коротких волокон;
- Поврежденную, закрученную, сморщенную бумагу или бумагу неправильной формы.

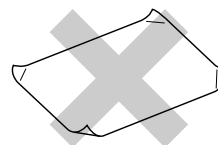
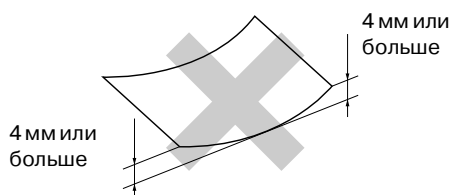
**Не используйте:**

- Мешковатые конверты;
- Самозаклеивающиеся конверты;
- Тисненые конверты (с выпуклыми надписями);
- Конверты с застежками;
- Конверты с плохо выраженными складками;
- Конверты с печатью на внутренней стороне.

Вместимость лотков для бумаги

	Формат бумаги	Типы бумаги	Количество листов
Лоток для бумаги	A4, Letter, Executive, A5, A6, B5 и B6	Обычная бумага, бумага из вторсырья	до 250 (80 г/м ²)
		Пленки	до 10
щель для ручной подачи	Ширина: 69,9 – 215,9 мм Длина: 116 – 406,4 мм	Обычная бумага, бумага из вторсырья, высокосортная бумага, конверт, наклейка и пленка	1

Порядок загрузки бумаги

Для загрузки бумаги или другого носителя в лоток для бумаги

- 1 Полностью выдвиньте лоток для бумаги из машины.

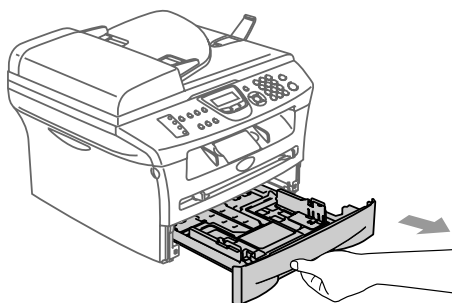

- 2 Нажимая на рычаг отпущения направляющей бумаги, переместите регуляторы, устанавливая их по формату бумаги. Проверьте, что направляющие надежно вошли в пазы.

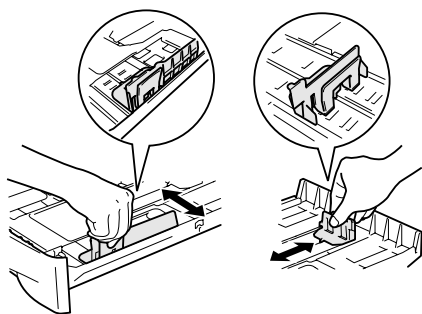

- 3 Хорошо выровняйте пачку бумаги для предотвращения замятия и неправильной подачи бумаги.

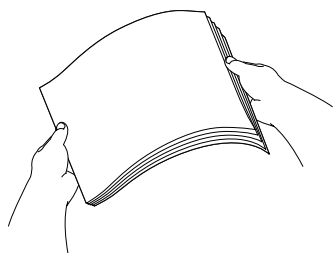

- 4 Положите бумагу в лоток для бумаги.

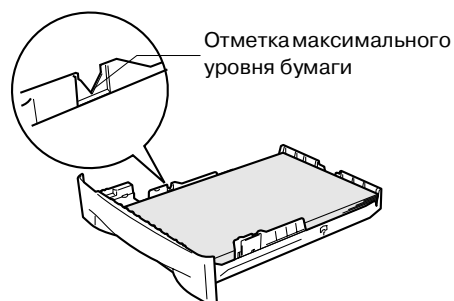

- 5 Перед началом использования машины надежно введите в нее лоток для бумаги и выдвиньте опорный щиток на лотке для выходящей бумаги.



Примечание

При укладке бумаги в лоток для бумаги помните следующее:

- Проверьте, что бумага в лоткеложена ровно и не достигает отметки максимального количества бумаги, а направляющие для бумаги прикасаются к краям пачки бумаги.
- Бумага должна быть обращена лицевой стороной вниз.

Загрузка бумаги или другого носителя в щель для ручной подачи

В этот щель можно загружать по одному за раз конверты и специальные печатные носители. Используйте щель для ручной подачи для печати или копирования на наклейках, конвертах или более плотной бумаге.

- 1 Переместите направляющие для бумаги, устанавливая их по размеру бумаги.

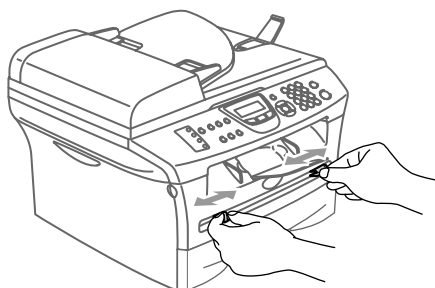

- 2 Обеими руками введите один лист бумаги в щель для ручной подачи так, чтобы вы почувствовали, что передний край бумаги прикоснулся к ролику подачи бумаги. Отпустите бумагу, когда вы почувствуете, что машина продвинула бумагу на небольшое расстояние.

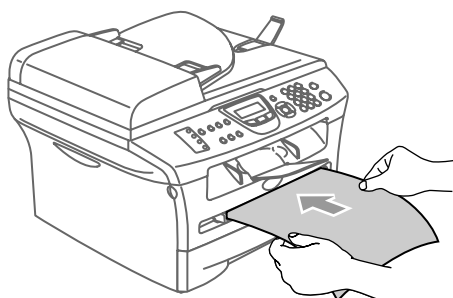

Примечание

При заправке бумаги в щель для ручной подачи помните следующее:

- Бумага должна быть обращена лицевой стороной вверх.
- Вводите вначале ведущую кромку (верхний край бумаги) и осторожно толкайте ее в щель.
- Следите за тем, чтобы бумага в щели для ручной подачи была расположена прямо и в соответствующем положении. В противном случае бумага может подаваться неправильно, что приведет к перекоосу печати или замятию бумаги.
- За один раз не вводите в щель для ручной подачи более одного листа или конверта, иначе может произойти замятие бумаги в машине.
- Бумагу небольших размеров с печатью можно извлечь из лотка для выходящей бумаги проще, если поднять крышку сканера обеими руками как показано на рисунке.

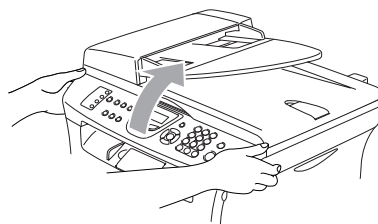

Машину можно использовать и при поднятой крышке сканера. Крышку сканера можно установить в исходное положение, толкая ее обеими руками вниз.

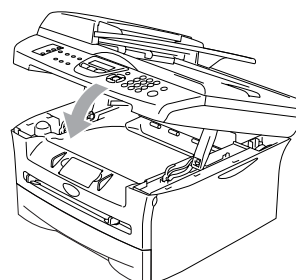

Информация о факсимильных аппаратах

Тональные сигналы факса и квитирование установления связи («Рукопожатие факсов»)

При отправке факсимильных сообщений факс посылает тональные сигналы вызова (сигналы CNG) - тихие прерывистые гудки через каждые 4 секунды. Вы услышите их, набрав номер и нажав кнопку **Старт**. Эти сигналы продолжают в течение 60 секунд после набора номера. В течение этого времени отправляющий аппарат должен начать квитирование установления связи («рукопожатие факсов») с принимающим аппаратом.

Каждый раз, когда для отправки сообщения используются автоматические процедуры отправки, аппарат посылает в телефонную линию тональные сигналы CNG. Вскоре вы научитесь распознавать эти сигналы, снимая трубку и определять, что поступивший вызов является факсом.

Принимающий аппарат отвечает тональными сигналами приема факса - громкими "щебечущими" звуками. Эти сигналы выдаются в телефонную линию также в течение 40 секунд, а на дисплее аппарата появляется сообщение **Прием**.

Если аппарат задан на режим «Факс», он будет автоматически отвечать на каждый вызов тональными сигналами приема факса. Даже в том случае, если другая сторона разорвет соединение, аппарат продолжает посылать "щебетание" в течение примерно 40 секунд, а на дисплее остается сообщение **Прием**.

Чтобы отменить режим приема, нажмите кнопку **Стоп/Выход**.

"Рукопожатие" факсов - это время, в течение которого тональные сигналы CNG отправляющего факса и сигналы принимающего аппарата перекрываются по времени. Это время должно быть не менее 2-4 секунд, чтобы оба аппарата смогли "понять" друг друга.

"Рукопожатие" не может начаться до тех пор, пока принимающий аппарат не ответит на вызов. Поскольку длительность сигналов CNG составляет всего около 60 секунд, важно, чтобы принимающий аппарат ответил в течение как можно меньшего количества звонков.

Режим коррекции ошибок

Режим коррекции ошибок – это способ, которым машина проверяет пересылку факса во время ее выполнения. Если машина при передаче факса обнаруживает ошибки, она вновь отправляет страницы факса, при передаче которых произошла ошибка. Режим коррекции ошибок передачи возможен только тогда, когда оба факсимильных аппарата имеют эту функцию. При ее наличии у обоих аппаратов можно отправлять и принимать факсимильные сообщения, которые постоянно проверяются машиной.

Если эта функция прекращает работу, сотрите факсы из памяти.

Начальная установка

Настройка даты и времени

Когда машина не используется, на дисплее представляются дата и время. Если вы задаете идентификатор станции, визуализируемые вашей машиной дата и время будут печататься на каждом отправляемом вами факсе. При отключении электричества в некоторых случаях может потребоваться снова задать дату и время. На другие настройки отключение электричества влияния не оказывает.



Примечание

При отключении электричества эта машина может сохранять дату и время в течение 2 часов (MFC-7420) или 4 дней (MFC-7820N).

- 1 Нажмите **Menu/Set** (**Меню/Установить**), **0**, **2**.

Исходн. уст-ки 2. Дата/Врм

- 2 Введите две последние цифры года.

Нажмите **Menu/Set** (**Меню/Установить**).

- 3 Введите две цифры месяца.

Нажмите **Menu/Set** (**Меню/Установить**).

(Например, введите 09 для сентября или 10 для октября).

- 4 Введите две цифры дня.

Нажмите **Menu/Set** (**Меню/Установить**).

(Например, введите 06 для 6-ого).

- 5 Введите время в 24-часовом формате.

Нажмите **Menu/Set** (**Меню/Установить**).

(Например, введите 15:25 для 3:25 после полудня).

- 6 Нажмите **Стоп/Выход**.

Теперь дисплей представляет дату и время всегда, когда машина находится в режиме ожидания в режиме факса.

Когда машина находится в спящем режим, на дисплее представляется Ожидание. (См. *Время ожидания* на странице 2-7.)

Задание тонального или импульсного режима набора номера

- 1 Нажмите **Menu/Set** (**Меню/Установить**), **0**, **4**.

Исходн. уст-ки 4. Тон/Пульс

- 2 Нажмите **▲** или **▼** для выбора Импульсный (или Тоновый).

Нажмите **Menu/Set** (**Меню/Установить**).

- 3 Нажмите **Стоп/Выход**.

Задание идентификатора станции

Вам необходимо записать в память свое имя или название компании и номер факса, тогда они будут печататься на всех отправляемых вами факсах.

Важно вводить номера факсов в формате по международному стандарту, т.е. строго в соответствии со следующей последовательностью:

- Знак “+” (плюс) (нажатием клавиши ✳)
- Код вашей страны (напр., “44” для Великобритании, “41” для Швейцарии)
- Код города без начального “0”
- Пробел
- Ваш городской номер, добавляя пробелы для облегчения чтения.

Например, если аппарат устанавливается в Великобритании и одна линия должна использоваться как для факсовых, так и голосовых вызовов, а ваш национальный телефонный номер - 0161 444 5555, необходимо задать части номера факса и телефона вашего идентификатора станции следующим образом: +44 161 444 5555.

- 1 Нажмите **Menu/Set (Меню/Установить)**, 0, 3.

Исходн. уст-ки
3.Ваши данные

- 2 Введите номер вашего факса (до 20 цифр).
Нажмите **Menu/Set (Меню/Установить)**.

- 3 Введите номер вашего телефона (до 20 цифр).

Нажмите **Menu/Set (Меню/Установить)**.

(Если номер телефона и факса один и тот же, снова введите тот же номер).



Примечание

- В номере не разрешается вводить дефис. Для ввода пробела между номерами один раз нажмите ►.
- Вводимый вами телефонный номер используется только для функций титульного листа. (См. *Составление электронного титульного листа* на странице 3-9.)

- 4 Для ввода своего имени (до 20 знаков) используйте клавиатуру набора номера. (См. *Ввод текста* на странице В-10).

Нажмите **Menu/Set (Меню/Установить)**.

- 5 Нажмите **Стоп/Выход**.



Примечание

Если идентификатор станции уже был запрограммирован, дисплей попросит вас нажать **1** для изменения или **2** для выхода без изменения.

Настройка типа телефонной линии

Если для отправки и получения факсов вы подключаете машину к линии с офисной АТС или ISDN, необходимо соответствующим образом изменить тип телефонной линии, выполняя следующие операции.

- 1 Нажмите **Menu/Set** (**Меню/Установить**), **0**, **5**.

Исходн. уст-ки
4.Уст тел. линии

- 2 Нажмите **▲** или **▼** для выбора PBX, ISDN (или Обычная).

Нажмите **Menu/Set** (**Меню/Установить**).

- 3 Нажмите **Стоп/Выход**.

Офисная АТС и ПЕРЕВОД

Машина изначально задана на Обычная, что позволяет машине подключаться к стандартной линии телефонной сети общего пользования. Однако во многих офисах используется централизованная телефонная система или офисная АТС. Ваша машина может быть подключена к большинству типов офисных АТС. Функция повторного вызова машины поддерживает только повторный вызов через временной интервал (TBR). TBR будет работать с большей частью систем офисных АТС, позволяя вам получать доступ к внешней линии или переводить вызовы на другой дополнительный аппарат. Эта функция работает при нажатии **Тел/Удержание**.



Примечание

Можно запрограммировать нажатие клавиши **Тел/Удержание** в качестве части номера, сохраняемого как номер для экстренного или быстрого набора. При программировании номера для экстренного или быстрого набора (**Menu/Set (Меню/Установить) 2, 3, 1** или **2, 3, 2**) вначале **Тел/Удержание** нажмите (на экране представляется "!"), а затем введите телефонный номер. После этого вам не придется нажимать **Тел/Удержание** каждый раз перед набором номера, заданного для экстренного или быстрого набора. (См. *Сохранение номеров для упрощенного набора* на странице 5-1). Однако если офисная АТС не выбрана в настройке типа телефонной линии, вы не можете использовать экстренный или быстрый набор номера, в котором запрограммировано нажатие **Тел/Удержание**.

Общая настройка

Задание таймера режима

Машина на панели управления имеет три клавиши временного режима: “Факс”, “Сканирование” и “Копирование”. Можно изменить количество секунд или минут, по истечении которых машина возвращается в режим “Факс” после последней операции сканирования или копирования. При выборе **Выкл.** машина остается в режиме, который использовался последним.

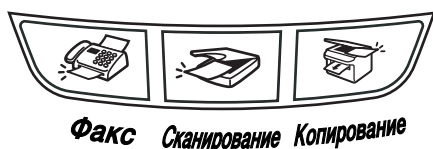

- 1 Нажмите **Menu/Set** (**Меню/Установить**), 1, 1.

Общие настр-ки
1. Таймер реж.

- 2 Нажмите **▲** или **▼** для выбора 0 Сек., 30 Сек., 1 Мин, 2 Мин., 5 Мин. или **Выкл.**.

Нажмите **Menu/Set** (**Меню/Установить**).

- 3 Нажмите **Стоп/Выход**.

Задание типа бумаги

Для обеспечения наилучшего качества печати задайте машину на тип используемой вами бумаги.

- 1 Нажмите **Menu/Set** (**Меню/Установить**), 1, 2.

Общие настр-ки
2. Тип бумаги

- 2 Нажмите **▲** или **▼** для выбора Обычная, Тонкая, Толстая, Более толстая, Плёнки или Бум из втрсырья.

Нажмите **Menu/Set** (**Меню/Установить**).

- 3 Нажмите **Стоп/Выход**.



Примечание

- Машина выдает бумагу лицевой стороной вниз на лоток для выходящей бумаги в передней части машины. При использовании пленок или наклеек для предотвращения смазывания или замятия бумаги немедленно снимайте каждый лист.
- Можно выбрать **Плёнки** в пункте 2, если был выбран формат бумаги **Letter** или **A4** (**Menu/Set** (**Меню/Установить**), 1, 3).

Задание формата бумаги

Для получения печатных копий можно использовать семь форматов бумаги: Letter, A4, B5, A5, B6, A6 и Executive и два формата для печати факсов: Letter и A4. При изменении формата загружаемой в лоток бумаги необходимо одновременно изменить настройку формата бумаги так, чтобы машина смогла уместить поступающий факс или уменьшенную копию на страницу.



Примечание

При выборе в качестве типа бумаги Плёнки (**Menu/Set (Меню/Установить)**, **1, 2**), вы сможете выбрать только формат бумаги Letter или A4 в пункте **2**.

- 1 Нажмите **Menu/Set (Меню/Установить)**, **1, 3**.

Общие настр-ки
3.Размер бумаги

- 2 Нажмите ▲ или ▼ для выбора Letter, A4, A5, A6, B5, B6 или Executive.

Нажмите **Menu/Set (Меню/Установить)**.

- 3 Нажмите **Стоп/Выход**.

Настройка громкости звонка

Можно задать звонок на **Выкл.** или же можно выбрать уровень громкости звонка.

- 1 Нажмите **Menu/Set (Меню/Установить)**, **1, 4, 1**.





Громкость
1.Звонок

- 2 Нажмите ▲ или ▼ для выбора **Малая, Средняя, Высокая** или **Выкл.**.

Нажмите **Menu/Set (Меню/Установить)**.

- 3 Нажмите **Стоп/Выход**.

—ИЛИ—

Регулировать громкость звонка можно тогда, когда машина не используется. Для регулирования уровня громкости в режиме  (Факс) нажмите   или  . Каждый раз при нажатии этих клавиш машина будет звонить, чтобы вы могли прослушать фактическую настройку, в то время как она представляется на дисплее. Громкость меняется при каждом нажатии кнопки. Новая настройка будет оставаться до тех пор, пока вы ее снова не измените.

Настройка громкости бипера

Можно изменить громкость бипера. Настройка по умолчанию Средняя. При включении бипера машина будет подавать сигнал при нажатии любой клавиши, ошибке или после отправки или приема факса.

- 1 Нажмите **Menu/Set** (**Меню/Установить**), 1, 4, 2.

Громкость
2. СИГНАЛ

- 2 Нажмите ▲ или ▼ для выбора Малая, Средняя, Высокая или Выкл..

Нажмите **Menu/Set** (**Меню/Установить**).

- 3 Нажмите **Стоп/Выход**.

Настройка громкости спикерфона

Можно отрегулировать громкость спикерфона машины.

- 1 Нажмите **Menu/Set** (**Меню/Установить**), 1, 4, 3.

Громкость
3. Динамик

- 2 Нажмите ▲ или ▼ для выбора Низкая, Средняя, Высокая или Выкл..

Нажмите **Menu/Set** (**Меню/Установить**).

- 3 Нажмите **Стоп/Выход**.

Автоматическое переключение на летнее время

Можно задать машину на автоматическое переключение на летнее время. Она сама переведет часы на один час вперед весной и на один час назад осенью. Проверьте правильность задания дня и времени в настройке Дата/Врм.

- 1 Нажмите **Menu/Set** (**Меню/Установить**), 1, 5.

Общие настр-ки
5. Авт. првд врем.

- 2 Нажмите ▲ или ▼ для выбора Вкл. (или Выкл.).

Нажмите **Menu/Set** (**Меню/Установить**).

- 3 Нажмите **Стоп/Выход**.

Экономия тонера

Благодаря этой функции можно сэкономить тонер. При задании экономии тонера на Вкл. печать будет светлее. Настройка по умолчанию Выкл..

- 1 Нажмите **Menu/Set** (**Меню/Установить**), 1, 6, 1.

Экология
1. Экон. тонера

- 2 Нажмите ▲ или ▼ для выбора Вкл. (или Выкл.).

Нажмите **Menu/Set** (**Меню/Установить**).

- 3 Нажмите **Стоп/Выход**.

Время ожидания

Настройка “Время ожидания” сокращает потребление электроэнергии за счет выключения аппарата для термического закрепления тонера в машине во время ее простоя. Можно выбрать время простоя машины (от 00 до 99 минут) до ее переключения в режим ожидания. Таймер автоматически сбрасывается при получении машиной факса или данных от компьютера или выполнении копии. Заводская настройка - 05 минут. Когда машина находится в режиме ожидания, на дисплее представляется *Ожидание*. При попытке выполнения печати или копирования в режиме ожидания будет наблюдаться небольшая задержка, так как аппарат для термического закрепления тонера нагревается до своей рабочей температуры.

- 1 Нажмите **Menu/Set** (**Меню/Установить**), 1, 6, 2.

Экология
2.Время ожид.

- 2 Для ввода продолжительности простоя машины до ее переключения в режим ожидания (от 00 до 99) используйте клавиатуру набора номера.

Нажмите **Menu/Set** (**Меню/Установить**).

- 3 Нажмите **Стоп/Выход**.



Примечание

- Если необходимо выключить режим ожидания, нажмите одновременно **Старт** и **Опции** в пункте 2.
- Если машина находится в режиме ожидания, можно изменить время ожидания. Новая настройка станет действительной с момента, когда машина будет в следующий раз копировать, печатать или выключаться, а затем включаться.

Настройка контраста ЖКД

Для того, чтобы ЖКД представлялся светлее или темнее, можно изменить контраст.

- 1 Нажмите **Menu/Set** (**Меню/Установить**), 1, 7.

Общие настр-ки
7.Контраст ЖКД

- 2 Нажмите **▲** или **▼** для выбора Светлый или Темный.

Нажмите **Menu/Set** (**Меню/Установить**).

- 3 Нажмите **Стоп/Выход**.

Безопасность

На вашей машине можно задать несколько уровней защиты, используя блокировку передачи (только MFC-7420), защиту памяти (только MFC-7820N) и блокировку установок.

Блокировка передачи (только MFC-7420)

Блокировка передачи позволяет предупредить неуполномоченный доступ к машине. Вы не сможете продолжать планировать отложенные факсы или опрос. Однако все ранее запланированные отложенные факсы будут отправлены, даже если вы включите блокировку передачи, так что они не будут потеряны.

При включенной блокировке передачи можно выполнять следующие операции:

- Прием факсов
- Пересылка факсов (если функция пересылки факсов уже была включена)
- Удаленный доступ (если функция сохранения факсов уже была включена).
- Получение факсов на ПК (если функция получения факсов уже была включена)

При включенной блокировке передачи НЕЛЬЗЯ выполнять следующие операции:

- Отправка факсов
- Копирование
- Печать с компьютера
- Сканирование на компьютер



Примечание

Для распечатки факсов в памяти выключите блокировку передачи.

Задание пароля



Примечание

- Если вы уже задали пароль, снова задавать его не требуется.
- Если вы забудете пароль блокировки передачи, обращайтесь за помощью к дилеру Brother.

- 1 Нажмите **Menu/Set (Меню/Установить)**, **1, 8, 1**.

Безопасность

1. Блокрв передач

- 2 Введите пароль - номер из четырех цифр.

Нажмите **Menu/Set (Меню/Установить)**.

Если пароль вводится впервые, на дисплее будет представлено **Повтор**.

- 3 Снова введите пароль.
Нажмите **Menu/Set (Меню/Установить)**.

- 4 Нажмите **Стоп/Выход**.

Изменение пароля блокировки передачи

- 1 Нажмите **Menu/Set (Меню/Установить)**, **1, 8, 1**.

- 2 Нажмите **▲** или **▼** для выбора **Установ. пароль**.

Нажмите **Menu/Set (Меню/Установить)**.

- 3 Введите зарегистрированный пароль из 4 цифр.

Нажмите **Menu/Set (Меню/Установить)**.

- 4 Введите номер из четырех цифр, который будет новым паролем.

Нажмите **Menu/Set (Меню/Установить)**.

- 5 Если на дисплее представляется **Повтор**, снова введите новый пароль.

Нажмите **Menu/Set (Меню/Установить)**.

- 6 Нажмите **Стоп/Выход**.

Включение блокировки передачи

- 1 Нажмите **Menu/Set** (**Меню/Установить**), 1, 8, 1.

Безопасность
1. Блок. передач

- 2 Нажмите **▲** или **▼** для выбора **Заблок. кнопки**.

Нажмите **Menu/Set** (**Меню/Установить**).

- 3 Введите зарегистрированный пароль из 4 цифр.

Нажмите **Menu/Set** (**Меню/Установить**).

Машина переключается в автономный режим и на дисплее представляется Режим блокировки.

Выключение блокировки передачи

- 1 Нажмите **Menu/Set** (**Меню/Установить**).
Введите зарегистрированный пароль из 4 цифр.

- 2 Нажмите **Menu/Set** (**Меню/Установить**).

Блокировка передачи автоматически отключается.



Примечание

При вводе неправильного пароля на дисплее представляется **Неверный пароль** и машина остается в автономном режиме. Машина будет оставаться в режиме блокировки передачи до тех пор, пока не будет введен зарегистрированный пароль.

Защита памяти (только MFC-7820N)

Защита памяти позволяет вам предупредить неуполномоченный доступ к машине. Вы не сможете продолжать планировать отложенные факсы или опрос. Однако все ранее запланированные отложенные факсы будут отправлены, даже если вы включите защиту памяти, так что они не будут потеряны.

При включенной защите памяти можно выполнять следующие операции:

- Получение факсов в память (ограничивается емкостью памяти)
- Пересылка факсов (если функция пересылки факсов уже была включена)
- Удаленное управление (если функция сохранения факсов уже была включена).

При включенной защите памяти НЕЛЬЗЯ выполнять следующие операции:

- Печать полученных факсов
- Отправка факсов
- Копирование
- Печать с компьютера
- Сканирование на компьютер



Примечание

- Для распечатки факсов в памяти выключите защиту памяти.
- Перед включением защиты памяти необходимо выключить получение факсов на ПК. (См. *Выключение опций удаленного управления факсом на странице 6-3.*)

Задание пароля



Примечание

- Если вы уже задали пароль, снова задавать его не требуется.
- Если вы забудете пароль защиты памяти, обращайтесь за помощью к дилеру Brother.

- 1 Нажмите **Menu/Set** (**Меню/Установить**), 1, 8, 1.

Безопасность
1. Защита памяти

- 2 Введите пароль - номер из четырех цифр.
Нажмите **Menu/Set** (**Меню/Установить**).
Если пароль вводится впервые, на дисплее будет представлено Повтор.

- 3 Снова введите пароль.
Нажмите **Menu/Set** (**Меню/Установить**).

- 4 Нажмите **Стоп/Выход**.

Изменение пароля защиты памяти

- 1 Нажмите **Menu/Set** (**Меню/Установить**), 1, 8, 1.

- 2 Нажмите ▲ или ▼ для выбора Установ. пароль.
Нажмите **Menu/Set** (**Меню/Установить**).

- 3 Введите зарегистрированный пароль из 4 цифр.
Нажмите **Menu/Set** (**Меню/Установить**).

- 4 Введите номер из четырех цифр, который будет новым паролем.
Нажмите **Menu/Set** (**Меню/Установить**).

- 5 Если на дисплее представляется Повтор, снова введите новый пароль.
Нажмите **Menu/Set** (**Меню/Установить**).

- 6 Нажмите **Стоп/Выход**.

Включение защиты памяти

- 1 Нажмите **Menu/Set** (**Меню/Установить**), 1, 8, 1.

Безопасность
1. Защита памяти

- 2 Нажмите ▲ или ▼ для выбора Установ. защиту.

Нажмите **Menu/Set** (**Меню/Установить**).

- 3 Введите зарегистрированный пароль из 4 цифр.

Нажмите **Menu/Set** (**Меню/Установить**).

Машина переключается в автономный режим и на дисплее представляется Безопасный режим.



Примечание

При отключении электричества данные в памяти будут сохраняться до 4 дней.

Выключение защиты памяти

- 1 Нажмите **Menu/Set** (**Меню/Установить**).

Введите зарегистрированный пароль из 4 цифр.

- 2 Защита памяти автоматически выключается, и на дисплее отображаются дата и время.



Примечание

При вводе неправильного пароля на дисплее представляется Неверный пароль и машина остается в автономном режиме. Машина будет оставаться в режиме защиты до тех пор, пока не будет введен зарегистрированный пароль.

Блокировка установок

Блокировка установок позволяет предупредить неуполномоченный доступ к настройкам машины.

При блокировке установок на **Вкл.** без ввода пароля НЕЛЬЗЯ выполнять следующие настройки:

- Дата и время
- Идентификатор станции
- Настройка быстрого набора (экстренного набора, быстрого набора и настройка групп)
- Таймер режима
- Тип бумаги
- Формат бумаги
- Громкость
- Автоматическое переключение на летнее время
- Экономия тонера
- Контраст ЖКД
- Безопасность (блокировка передачи или защиты памяти и блокировка установок)

Задание пароля



Примечание

- Если вы уже задали пароль, снова задавать его не требуется.
- Если вы забудете пароль блокировки установок, обращайтесь за помощью к дилеру Brother.

- 1 Нажмите **Menu/Set (Меню/Установить)**, **1**, **8**, **2**.

Безопасность
2.Блок-ка уст-к

- 2 Введите пароль - номер из четырех цифр.

Нажмите **Menu/Set (Меню/Установить)**.

Если пароль вводится впервые, на дисплее будет представлено Повтор.

- 3 Снова введите пароль.
Нажмите **Menu/Set (Меню/Установить)**.
- 4 Нажмите **Стоп/Выход**.

Изменение пароля блокировки установок

- 1 Нажмите **Menu/Set** (**Меню/Установить**), 1, 8, 2.
- 2 Нажмите ▲ или ▼ для выбора Установ. пароль.
Нажмите **Menu/Set** (**Меню/Установить**).
- 3 Введите зарегистрированный пароль из 4 цифр.
Нажмите **Menu/Set** (**Меню/Установить**).
- 4 Введите номер из четырех цифр, который будет новым паролем.
Нажмите **Menu/Set** (**Меню/Установить**).
- 5 Если на дисплее представляется Повтор, снова введите новый пароль.
Нажмите **Menu/Set** (**Меню/Установить**).

- 6 Нажмите **Стоп/Выход**.

Включение блокировки установок

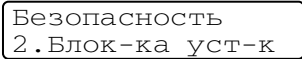
- 1 Нажмите **Menu/Set** (**Меню/Установить**), 1, 8, 2.

- 2 Нажмите ▲ или ▼ для выбора Вкл. .
Нажмите **Menu/Set** (**Меню/Установить**).
- 3 Введите зарегистрированный пароль из 4 цифр.
Нажмите **Menu/Set** (**Меню/Установить**).
- 4 Нажмите **Стоп/Выход**.

Выключение блокировки установок

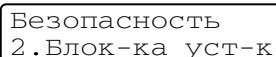
- 1 Нажмите **Menu/Set** (**Меню/Установить**), 1, 8, 2.



- 2 Введите зарегистрированный пароль из 4 цифр.

Два раза нажмите **Menu/Set** (**Меню/Установить**).

Нажмите **Стоп/Выход**.



Примечание

При вводе неправильного пароля на дисплее представляется Неверный пароль. Машина будет оставаться в режиме блокировки установок до тех пор, пока не будет введен зарегистрированный пароль.

Вход в режим факса

Перед отправкой факсов или изменением настроек отправки или приема факсов проверьте, что (Факс) горит зеленым цветом. В противном случае нажмите  (Факс) для входа в режим "Факс". Настройка по умолчанию – режим "Факс".

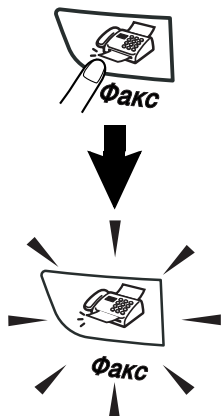

Набор номера

Набор номера может выполняться одним из следующих способов.

Ручной набор номера

Нажмите все цифры, образующие номер факса.



Экстренный набор

Нажмите кнопку экстренного набора номера, куда вы желаете позвонить. (См. *Сохранение номеров для экстренного набора* на странице 5-1.)

Примечание

Для нажатия клавиш экстренного набора с 5 по 8 при нажатии клавиши экстренного набора удерживайте нажатой **Смена**.



Быстрый набор

Нажмите **Поиск/Быстрый набор**, #, а затем номер для быстрого набора из трех цифр. (См. *Сохранение номеров для быстрого набора* на странице 5-2.)

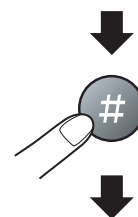

Номер из трех цифр

Примечание

Если при вводе номера для экстренного или быстрого набора на дисплее представляется **Не зарегистрирован**, это значит, что этой клавише не был присвоен номер.

Поиск

Вы можете выполнить поиск имен, которые вы записали в память экстренного и быстрого набора номера. Для поиска нажмите **Поиск/Быстрый набор** и клавиши навигации. (См. *Сохранение номеров для экстренного набора* на странице 5-1 и *Сохранение номеров для быстрого набора* на странице 5-2.)

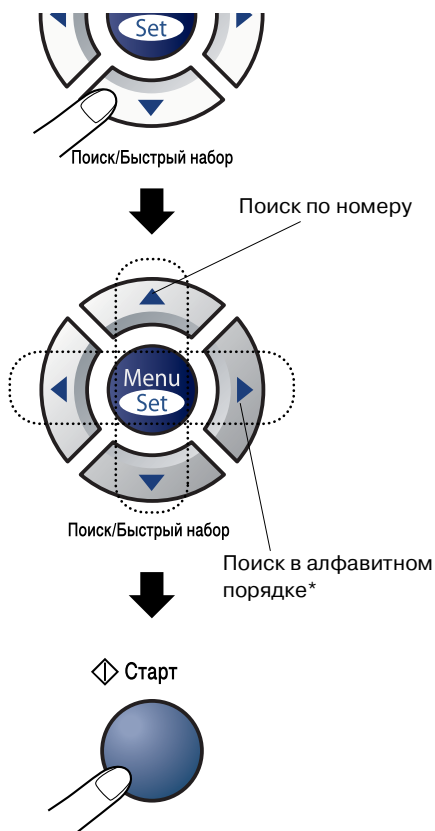

*Для поиска в алфавитном порядке можно ввести первую букву искомого имени на клавиатуре набора номера.

Повторный набор номера факса

Если вы отправляете факс в ручном режиме, но линия занята, нажмите **Повтор/Пауза**, а затем нажмите **Старт** для повторной попытки. Если вы желаете сделать второй звонок на последний набранный вами номер, можно сэкономить время, нажимая **Повтор/Пауза** и **Старт**.

Повтор/Пауза работает только если вы выполняли набор с панели управления. Если вы посылаете факс автоматически, но линия занята, машина автоматически будет набирать номер три раза с пятиминутными интервалами.

Примечание

При использовании стекла сканера при передаче в реальном времени функция автоматического повторного набора номера не работает.

Отправка факса

Отправка факса из автоматического устройства подачи документа

- 1 Если не горит зеленая лампочка, нажмите  (**Факс**).
- 2 Вставьте документ лицевой стороной вверх в автоматическое устройство подачи документа.
- 3 Наберите номер факса.
Нажмите **Старт**. Машина начнет сканирование документа.

Отправка факса со стекла сканера

Стекло сканера можно использовать для отправки по факсу страниц книги. Документ может иметь формат до А4. Положите документ лицевой стороной вниз на стекло сканера.



Примечание

Ввиду того, что за раз можно отсканировать только одну страницу, при отправке документа, состоящего из нескольких страниц, проще использовать устройство автоматической подачи документа.

- 1 Если не горит зеленая лампочка, нажмите  (**Факс**).
- 2 Положите документ на стекло сканера.

- 3 Наберите номер факса.
Нажмите **Старт**.
Машина начинает сканировать первую страницу.
- 4 Для отправки более одной страницы нажмите **1** и перейдите к пункту 5.

След. страница?
1. Да 2. Нет (Посл)

—ИЛИ—

Для отправки одной страницы нажмите **2** (или снова нажмите **Старт**).

Машина начнет отправку документа.

- 5 Положите следующую страницу на стекло сканера.

Полож. след стр.
Затем нажм. Set

Нажмите **Menu/Set**
(**Меню/Установить**).

Машина начнет сканирование страницы. (Повторите операции 4 и 5 для каждой дополнительной страницы).

Автоматическая передача

Это самый простой способ отправить факс.

Не поднимайте трубку внешнего телефона. Нажмите **Старт** сразу после набора номера. (Для автоматической отправки факса выполните операции в *Отправка факса из автоматического устройства подачи документа* на странице 3-3.)

Ручная передача (только с внешним телефоном)

Ручная передача позволяет вам слышать набор номера, тональные сигналы звонка и приема факса при отправке факса.

- 1 Если не горит зеленая лампочка, нажмите  (**Факс**).
- 2 Вставьте документ.
- 3 Поднимите трубку внешнего телефона и дождитесь сигнала линии.
- 4 На внешнем телефоне наберите номер факса, на который вы хотите позвонить.
- 5 Когда вы услышите сигнал факса, нажмите **Старт**.
- 6 Положите трубку внешнего телефона.

Сообщение о нехватке памяти

При получении сообщения *Мало памяти* при сканировании первого листа факса нажмите **Стоп/Выход** для отмены факса.

При получении сообщения *Мало памяти* при сканировании последующей страницы можно или нажать **Старт** для отправки отсканированных до сих пор страниц, или нажать **Стоп/Выход** для отмены операции.



Примечание

Если при получении сообщения *Мало памяти* при отправке факса вы не хотите стирать сохраненные факсы, можно отправить факс в реальном времени. (См. *Передача в реальном времени* на странице 3-7.)

Основные операции отправки

Отправка факсов с использованием множественных настроек

При отправке факса можно выбирать любое сочетание следующих настроек: титульная страница, контраст, разрешение, отправка за рубеж, таймер отложенного факса, передача с опросом или передача в реальном времени.

- 1 Если не горит зеленая лампочка, нажмите  (**Факс**).

После принятия каждой настройки дисплей будет спрашивать, желаете ли вы ввести другие настройки:

Следующий
1. Да 2. Нет

- 2 Нажмите **1** для выбора других настроек. Дисплей вернется к меню Настр. передачи.
—или—
Нажмите **2**, если вы закончили выбор настроек и переходите к следующему этапу.

Контраст

Если документ слишком светлый или слишком темный, может потребоваться изменить контраст.

Для отправки светлого документа используйте **Светлый**.

Для отправки темного документа используйте **Темный**.

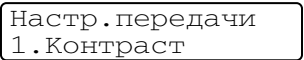
- 1 Если не горит зеленая лампочка, нажмите  (**Факс**).
- 2 Вставьте документ.
- 3 Нажмите **Menu/Set (Меню/Установить)**, **2**, **2**, **1**.

- 4 Нажмите **▲** или **▼** для выбора **Авто**, **Светлый** или **Темный**.
Нажмите **Menu/Set (Меню/Установить)**.

Разрешение факса

После загрузки документа для временного изменения настроек (только для этого факса) можно использовать

Разрешение. В режиме “Факс”  нажмите **Разрешение** и ▲ или ▼ для выбора необходимой вам настройки, а затем нажмите **Menu/Set (Меню/Установить)**.

—или—

Можно изменить настройку по умолчанию:

1 Если не горит зеленая лампочка, нажмите  (**Факс**).

2 Нажмите **Menu/Set (Меню/Установить)**, 2, 2, 2.

Настр. передачи
2. Разрешение фкс

3 Нажмите ▲ или ▼ для выбора необходимого разрешения.
Нажмите **Menu/Set (Меню/Установить)**.

Стандарт	Подходит для большей части печатных документов.
Хорошее	Хорошо подходит для мелкого шрифта, скорость передачи немного ниже, чем для стандартного качества.
Отличное	Хорошо подходит для мелкого шрифта и иллюстраций, скорость передачи ниже, чем для хорошего качества.
Фото	Используйте для документа с различными оттенкам серого или для фотографии. Это самый медленный режим передачи.

Двойной доступ

Можно набрать номер и начать сканирование факса в память, даже если машина отправляет факс из памяти, получает факсы или печатает данные с компьютера. На ЖКД представляется номер новой работы.

Примечание

- Количество страниц, которое можно отсканировать в память, зависит от объема напечатанных на них данных.
- При получении сообщения Мало памяти при сканировании первого листа факса нажмите **Стоп/Выход** для отмены сканирования. При получении сообщения Мало памяти при сканировании последующего листа можно или нажать **Старт** для отправки отсканированных до сих пор листов, или нажать **Стоп/Выход** для отмены операции.

Передача в реальном времени

При отправке факса машина, перед отправкой, будет сканировать документы в память. Затем, сразу после освобождения телефонной линии, машина начнет набор номера и отправку.

Если память заполнена, машина будет отправлять документ в реальном времени (даже если Мгнв. прд. задана на Выкл.).

Иногда вам может потребоваться отправить важный документ незамедлительно, не дожидаясь отправки из памяти. Можно задать Мгнв. прд. на Вкл. для всех документов или След. факс: Вкл. или След. факс: Выкл. только для следующего факса.

- 1 Если не горит зеленая лампочка, нажмите  (**Факс**).
- 2 Нажмите **Menu/Set (Меню/Установить)**, 2, 2, 5.

Настр. передачи
5. Мгнв. прд.
- 3 Для изменения этой настройки нажмите ▲ или ▼ для выбора Вкл., След. факс: Вкл., След. факс: Выкл. или Выкл..
Нажмите **Menu/Set (Меню/Установить)**.



Примечание

При использовании стекла сканера при передаче в реальном времени функция автоматического повторного набора номера не работает.

Рассылка

Рассылка – это автоматическая отправка одного факсимильного сообщения на несколько номеров факса. В одну рассылку можно включать группы, номера для экстренного и быстрого набора и до 50 номеров, набираемых вручную.

Нажимайте **Menu/Set (Меню/Установить)** между каждым из номеров. Используйте **Поиск/Быстрый набор** для упрощения выбора номеров. (Для задания номеров для группы см. *Задание групп для рассылки* на странице 5-3.)

После завершения рассылки распечатывается отчет рассылки, позволяя узнать ее результаты.

- 1 Если не горит зеленая лампочка, нажмите  (**Факс**).
- 2 Вставьте документ.
- 3 Введите номер с использованием функций экстренного, быстрого набора номера, номера группы, поиска или набирая номера вручную с клавиатуры набора номера.
Нажмите **Menu/Set (Меню/Установить)**.
- 4 После ввода всех номеров факсов нажмите **Старт**.



Примечание

- Если вы не используете номера групп, коды доступа или номера кредитных карт, можно осуществлять рассылку факсов на максимум 258 различных номеров.
- Имеющаяся в распоряжении память будет в большой степени зависеть от типа находящихся в памяти работ и количества номеров, используемых для рассылки. При рассылке на максимально возможное количество номеров вы не сможете использовать функции “Двойной доступ” и “Отложенный факс”.
- Введите длинную последовательность набираемых номеров, как это делается обычно, однако помните, что каждый номер для экстренного и быстрого набора считается как один номер, поэтому количество сохраняемых номеров становится ограниченным. (См. *Коды доступа и номера кредитных карт* на странице 5-4.)
- При заполнении памяти нажмите **Стоп/Выход** для остановки работы или, если было отсканировано более одной страницы, нажмите **Старт** для отправки находящейся в памяти части.

Проверка состояния задания

Проверьте, какие работы еще ожидают отправки в памяти. (Если таких работ нет, на дисплее отобразится **Нет заданий**.)

- 1 Нажмите **Menu/Set** (**Меню/Установить**), 2, 6.

Факс
6.Остав. задания

- 2 Если ожидает более одного задания, нажмите ▲ или ▼ для прокрутки списка.
- 3 Нажмите **Стоп/Выход**.

Отмена отправляемого факса

Если вы желаете отменить факс в то время, как машина выполняет сканирование, набор номера или его отправку, нажмите **Стоп/Выход**.

Отмена запланированного задания

Можно отменить задание с факсом, записанным или ожидающим в памяти.

- 1 Нажмите **Menu/Set** (**Меню/Установить**), 2, 6.

Факс
6.Остав. задания

Все ожидающие задания появляются на дисплее.

- 2 Если ожидает более одного задания, нажмите ▲ или ▼ для выбора задания, которое вы желаете отменить.

Нажмите **Menu/Set** (**Меню/Установить**).

—или—

Если ожидает только одно задание, перейдите к пункту 3.

- 3 Нажмите **1** для отмены.

Для отмены другого задания перейдите к пункту 2.

—или—

Нажмите **2** для выхода без отмены.

- 4 Нажмите **Стоп/Выход**.

Расширенные операции передачи

Составление электронного титульного листа

Титульный лист отправляется на машину принимающей стороны. Титульный лист включает имя или номер, сохраненный в памяти номеров для экстренного или быстрого набора. Если вы набираете номер вручную, поле для имени остается пустым.

На титульном листе печатается ваш идентификатор станции и количество отправляемых вами страниц. (См. *Задание идентификатора станции* на странице 2-2.) Если титульный лист задан на Вкл. для всех факсов (**Menu/Set (Меню/Установить), 2, 2, 7**), место количества страниц остается пустым.

В титульный лист можно включить примечание.

1. Коммент. откл.
2. ПОЗВОНИТЕ
3. Срочно
4. Конф-циально

Вместо использования одного из имеющихся примечаний можно ввести два ваших собственных сообщения, включающих до 27 знаков. Для ввода знаков пользуйтесь таблицей на странице В-10. (См. *Составление собственных примечаний* на странице 3-9.)

5. (Определяется пользователем)
6. (Определяется пользователем)

Большая часть настроек Настр. передачи имеет временный характер и позволяет вносить изменения для каждого отправляемого факса. Однако при настройке титульного листа и примечаний на титульном листе вы меняете настройки по умолчанию и они будут использоваться при отправлении факса.

Составление собственных примечаний

Можно создать два своих собственных примечания.

- 1 Если не горит зеленая лампочка, нажмите  (**Факс**).
- 2 Нажмите **Menu/Set (Меню/Установить), 2, 2, 8**.

Настр. передачи
8. Примеч. загол.
- 3 Нажмите ▲ или ▼ для выбора 5 или 6 для вашего собственного примечания. Нажмите **Menu/Set (Меню/Установить)**.
- 4 Для ввода вашего собственного примечания используйте клавиатуру набора номера. Нажмите **Menu/Set (Меню/Установить)**. (См. *Ввод текста* на странице В-10.)

Титульный лист только для следующего факса

Если вы еще не задали свой идентификатор станции, эта функция работать не будет. Перед тем, как продолжить, проверьте, что вы запрограммировали идентификатор станции. (См. *Задание идентификатора станции* на странице 2-2). Если вы желаете отправить титульный лист только с определенным факсом, ваша машина попросит вас ввести количество отправляемых страниц, чтобы его можно было напечатать на титульном листе.

- 1 Если не горит зеленая лампочка, нажмите  (**Факс**).
- 2 Вставьте документ.
- 3 Нажмите **Menu/Set** (**Меню/Установить**), 2, 2, 7.

Настр. передачи
7.Настр. заголов.

- 4 Нажмите ▲ или ▼ для выбора След. факс: Вкл. (или След. факс: Выкл.).
Нажмите **Menu/Set** (**Меню/Установить**).
- 5 Нажмите ▲ или ▼ для выбора одного из стандартных или вашего собственного примечания.
Нажмите **Menu/Set** (**Меню/Установить**).
- 6 Введите две цифры, определяющие количество отправляемых вами листов.
Нажмите **Menu/Set** (**Меню/Установить**).
(Например, нажмите **0, 2** для 2 листов или введите **0 0**, чтобы оставить место для количества листов пустым. Если вы ошиблись, нажмите ◀ для возврата назад и повторного ввода количества листов).

Отправка титульного листа для всех факсов

Если вы еще не задали свой идентификатор станции, эта функция работать не будет. Перед тем, как продолжить, проверьте, что вы запрограммировали идентификатор станции. (См. *Задание идентификатора станции* на странице 2-2.)

Можно настроить машину на отправку титульного листа при каждой отправке факса. При использовании этой настройки количество страниц вашего факса не печатается.

- 1 Если не горит зеленая лампочка, нажмите  (**Факс**).
- 2 Нажмите **Menu/Set** (**Меню/Установить**), 2, 2, 7.

Настр. передачи
7.Настр. заголов.

- 3 Нажмите ▲ или ▼ для выбора Вкл. (или Выкл.).
Нажмите **Menu/Set** (**Меню/Установить**).
- 4 Если вы выбрали Вкл., нажмите ▲ или ▼ для выбора одного из стандартных или вашего собственного примечания.
Нажмите **Menu/Set** (**Меню/Установить**).

Использование печатного титульного листа

Если вы предпочитаете использовать печатный титульный лист, на котором вы можете писать, вы можете напечатать образец и приложить его к своему факсу.

- 1 Если не горит зеленая лампочка, нажмите  (**Факс**).

- 2 Нажмите **Menu/Set** (**Меню/Установить**), 2, 2, 7.

Настр. передачи
7. Настр. заголов.

- 3 Нажмите ▲ или ▼ для выбора Печать образца.

Нажмите **Menu/Set** (**Меню/Установить**).

- 4 Нажмите **Старт**. Машина печатает копию вашего титульного листа.

Режим отправки за рубеж

Если у вас возникают проблемы при отправке факса за рубеж вследствие помех на телефонной линии, рекомендуем включить режим отправки за рубеж. После того, как вы отправите факс с использованием этой функции, эта функция отключится самостоятельно.

- 1 Если не горит зеленая лампочка, нажмите  (**Факс**).

- 2 Вставьте документ.

- 3 Нажмите **Menu/Set** (**Меню/Установить**), 2, 2, 9.

Настр. передачи
9. Отпр. за рубеж

- 4 Нажмите ▲ или ▼ для выбора Вкл. (или Выкл.).

Нажмите **Menu/Set** (**Меню/Установить**).

Отложенный факс

В течение дня в памяти можно сохранить до 50 факсов для отправки в течение ближайших суток. Эти факсы будут отправлены во время, введенное в пункте 4.

1 Если не горит зеленая лампочка, нажмите  (**Факс**).

2 Вставьте документ.

3 Нажмите **Menu/Set** (**Меню/Установить**), 2, 2, 3.

Настр. передачи
3. Отложен. факс

4 Нажмите **Menu/Set** (**Меню/Установить**) для принятия отображенного времени.

—ИЛИ—

Введите время, когда должен быть отправлен факс (в 24-часовом формате).

(Например, введите 19:45 для 7:45 после полудня)

Нажмите **Menu/Set** (**Меню/Установить**).



Примечание

Количество страниц, которое можно отсканировать в память, зависит от объема данных, напечатанных на каждой странице.

Отложенная пакетная передача

Ваша машина поможет вам сэкономить, сортируя все факсы в памяти по назначению и запланированному времени перед отправкой отложенных факсов. Все отложенные факсы, которые запланированы на отправку в одно время на один номер факса, будут отправлены как один факс, уменьшая время передачи.

1 Если не горит зеленая лампочка, нажмите  (**Факс**).

2 Нажмите **Menu/Set** (**Меню/Установить**), 2, 2, 4.

Настр. передачи
4. Пакет. передача

3 Нажмите ▲ или ▼ для выбора Вкл. (или Выкл.).

Нажмите **Menu/Set** (**Меню/Установить**).

4 Нажмите **Стоп/Выход**.

Настройка передачи при опросе (стандарт)

Передача при опросе – это процедура задания вашей машины на ожидание с документом для того, чтобы его мог забрать другой аппарат.



Примечание

- Если кто-то опрашивает вашу машину для получения факса, он оплачивает звонок.
- Если вы опрашиваете чей-то аппарат для получения факса, звонок оплачиваете вы.

- 1 Если не горит зеленая лампочка, нажмите  (**Факс**).
- 2 Вставьте документ.
- 3 Нажмите **Menu/Set** (**Меню/Установить**), **2, 2, 6**.

Настр. передачи
6. Опрос прд

- 4 Нажмите ▲ или ▼ для выбора **Стандарт**.
Нажмите **Menu/Set** (**Меню/Установить**).
- 5 Нажмите **Старт**.



Примечание

Документ будет храниться в памяти машины и получаться любым другим факсимильным аппаратом до тех пор, пока вы не сотрете этот факс из памяти настройкой меню отмены задания. (См. *Отмена запланированного задания* на странице 3-8.)

Настройка передачи при опросе с секретным кодом

Передача при опросе с секретным кодом – это способ не допустить попадания ваших документов в чужие руки при задании машины на опрос.



Примечание

- Если кто-то опрашивает вашу машину для получения факса, он оплачивает звонок.
- Если вы опрашиваете чей-то аппарат для получения факса, звонок оплачиваете вы.

- 1 Если не горит зеленая лампочка, нажмите  (**Факс**).
- 2 Вставьте документ.
- 3 Нажмите **Menu/Set** (**Меню/Установить**), **2, 2, 6**.

Настр. передачи
6. Опрос прд

- 4 Нажмите ▲ или ▼ для выбора **Безопасный**.
Нажмите **Menu/Set** (**Меню/Установить**).
- 5 Введите номер из четырех цифр.
Нажмите **Menu/Set** (**Меню/Установить**).
- 6 Нажмите **Старт**.



Примечание

- Документ будет храниться в памяти машины и получаться любым другим факсимильным аппаратом до тех пор, пока вы не сотрете этот факс из памяти настройкой меню отмены задания. (См. *Отмена запланированного задания* на странице 3-8.)
- Вы можете использовать секретный опрос только с другим факсимильным аппаратом Brother.

4

Настройка приема

Основные операции приема

Выбор режима приема

Данная машина имеет четыре режима приема. Вы можете выбрать режим, наиболее полно отвечающий вашим потребностям.

Дисплей	Что происходит	Когда использовать
Только факс (автоматический прием)	Машина автоматически отвечает на каждый вызов как на факс.	Для линий, выделенных для факса.
Факс / Телефон (факс и телефон) (с внешним или дополнительным телефоном)	Машина управляет линией и автоматически отвечает на все вызовы. Если вызов – факс, машина будет принимать факс. Если вызов – не факс, она будет звонить (двойной псевдозвонок), чтобы вы приняли вызов.	Используйте этот режим, если вы ожидаете получить большое число факсов и небольшое количество телефонных звонков. Вы не можете установить на эту линию автоответчик, даже если он подключен к отдельной телефонной розетке на этой же линии. В этом режиме вы не можете использовать функцию голосовой почты телефонной компании.
Внешн. А/О (только с внешним автоответчиком)	Внешний автоответчик (А/О) автоматически отвечает на все вызовы. Голосовые сообщения сохраняются на внешнем автоответчике. Если это факсовый вызов, машина получит факс.	Используйте этот режим, если вы подключили к вашей машине автоответчик. Настройка внешнего А/О работает только с внешним автоответчиком. В этой настройке задержка ответа не работает.
РУЧНОЙ (ручной прием) (с внешним или дополнительным телефоном)	Телефонной линией управляете вы и сами должны отвечать на все вызовы.	Используйте этот режим, если вы получаете небольшое число факсов или если на этой же линии вы используете компьютер. Если при ответе вы слышите тональные сигналы факса, подождите, пока аппарат примет вызов, а затем повесьте трубку. (См. <i>Обнаружение факса</i> на странице 4-3.)

Выбор или изменение режима приема

- 1 Нажмите **Menu/Set** (**Меню/Установить**), 0, 1.

Исходн. уст-ки
1. Режим приема

- 2 Нажмите **▲** или **▼** для выбора Только факс, Факс/Телефон, Внешн. А/О или РУЧНОЙ.

Нажмите **Menu/Set** (**Меню/Установить**).

- 3 Нажмите **Стоп/Выход**.

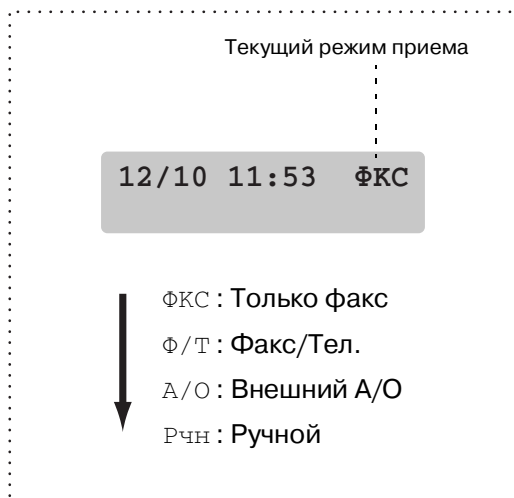

Настройка задержки ответа

Задержка ответа определяет число звонков машины до того, как она ответит в режиме Только факс или Факс/Телефон. Если на одной линии с машиной установлены дополнительные телефоны, оставьте настройку задержки ответа 4. (См. *Операции с дополнительными телефонами* на странице А-1 и *Обнаружение факса* на странице 4-3.)

- 1 Если не горит зеленая лампочка, нажмите  (**Факс**).

- 2 Нажмите **Menu/Set** (**Меню/Установить**), 2, 1, 1.

Настр. приёма
1. Задерж. ответа

- 3 Нажмите **▲** или **▼** для выбора количества звонков до ответа машины (00 - 10).

Нажмите **Menu/Set** (**Меню/Установить**).

(При выборе 00 звонка на линии не будет вообще).

- 4 Нажмите **Стоп/Выход**.

Задание времени звонка для Ф/Т (только режим Факс/Тел.)

При задании режима приема на Факс/Телефон вам необходимо решить, сколько времени машина будет подавать специальный двойной псевдозвонок при голосовом вызове. (Если это вызов факса, машина получает факс).

Этот псевдозвонок звучит после начального звонка от телефонной компании. Звонок исходит только от машины и ни один другой телефон на этой линии не будет подавать этот специальный псевдозвонок. Однако вы можете ответить на этот вызов с любого телефона, находящегося на одной линии с машиной. (См. *Только для режима Факс/Тел.* на странице А-1.)

1 Если не горит зеленая лампочка, нажмите  (**Факс**).

2 Нажмите **Menu/Set** (**Меню/Установить**), 2, 1, 2.

Настр. приёма
2. Вр. звонка Ф/Т

3 Нажмите ▲ или ▼ для выбора того, сколько времени машина будет звонить, чтобы предупредить вас о наличии голосового вызова (20, 30, 40 или 70 секунд).

Нажмите **Menu/Set** (**Меню/Установить**).

4 Нажмите **Стоп/Выход**.

Примечание

Даже если звонящий повесит трубку при двойном псевдозвонке, машина будет продолжать звонить в течение заданного времени.

Обнаружение факса

При использовании этой функции вам не требуется нажимать **Старт** или код приема факсов *51 при ответе на вызов факса. При выборе Вкл. машина принимает вызовы факса автоматически, даже если вы поднимаете трубку дополнительного или внешнего телефона. При отображении на дисплее Прием или когда слышны щебечущие звуки в трубке дополнительного телефона, подключенного к другой настенной/телефонной розетке, просто положите трубку и машина сделает все остальное.

Примечание

- Если эта функция задана на Вкл., но ваша машина не подключает вызов факса автоматически при поднятии трубки внешнего или дополнительного телефона, введите код приема факсов *51.
- Если вы отправляете факсы с компьютера по этой же телефонной линии и машина перехватывает их, установите функцию обнаружения факсов на Выкл..
- Если эта функция задана на Выкл. и вы слышите сигнал факса в трубке, необходимо вручную подключить машину, нажимая **Старт** на машине —или— нажимая *51, если вы не находитесь у машины. (См. *Операции с дополнительными телефонами* на странице А-1.)

1 Если не горит зеленая лампочка, нажмите  (**Факс**).

2 Нажмите **Menu/Set** (**Меню/Установить**), 2, 1, 3.

Настр. приёма
3. Прост. вх.

3 Нажмите ▲ или ▼ для выбора Вкл. (или Выкл.).

Нажмите **Menu/Set** (**Меню/Установить**).

4 Нажмите **Стоп/Выход**.

Печать уменьшенного поступающего факса (автоформат)

При выборе **Вкл.** машина автоматически уменьшает поступающий факс для его умещения на одном листе бумаги формата Letter или A4. Машина вычисляет процент уменьшения, используя формат документа и вашу настройку формата бумаги (**Menu/Set (Меню/Установить), 1, 3**).

1 Если не горит зеленая лампочка, нажмите  (**Факс**).

2 Нажмите **Menu/Set (Меню/Установить), 2, 1, 5**.

Настр. приёма
5. Автоформат

3 Используйте ▲ или ▼ для выбора **Вкл.** (или **Выкл.**).

Нажмите **Menu/Set (Меню/Установить)**.

4 Нажмите **Стоп/Выход**.



Примечание

- Включайте эту настройку при получении факсов, разделенных на две страницы. Однако если документ слишком длинный, машина все равно может напечатать его на двух листах.
- Включайте эту настройку при обрезке правых и левых полей.
- При задании этой функции на **Вкл.** факсы, посылаемые вам в формате A4, могут показаться слегка сжатыми, даже если ваша машина печатает их на бумаге формата A4. Это происходит потому, что машина должна напечатать идентификатор станции отправляющей машины на верхней части листа.

Расширенные операции приема

Печать факса из памяти

При выборе сохранения факсов (**Menu/Set (Меню/Установить), 2, 5, 1**) все равно можно распечатать факс из памяти, находясь у своей машины. (См. *Настройка сохранения факсов* на странице 6-1.)

1 Нажмите **Menu/Set (Меню/Установить), 2, 5, 3**.

Опции удал. упр
3. Распечат. факс

2 Нажмите **Старт**.

Настройка плотности печати

Можно отрегулировать плотность печати, делая печатные страницы темнее или светлее.

1 Если не горит зеленая лампочка, нажмите  (**Факс**).

2 Нажмите **Menu/Set (Меню/Установить), 2, 1, 7**.

Настр. приёма
7. Плотнос. печати

3 Для того, чтобы печать получилась темнее, нажмите ▲.

—или—

Для того, чтобы печать получилась светлее, нажмите ▼.

Нажмите **Menu/Set (Меню/Установить)**.

4 Нажмите **Стоп/Выход**.

Прием в память

Как только при получении факса лоток бумаги опустеет, на экране появится сообщение *Бум не загружена*; загрузите бумагу в лоток. (См. *Порядок загрузки бумаги* на странице 1-11.)

Если Сообщ в память - Вкл. в это время...

Текущий прием факсов будет продолжаться, оставшаяся страница (страницы) будут сохраняться в памяти до ее заполнения. Последующие поступающие факсы также будут сохраняться в памяти до заполнения памяти, после чего ни один входящий вызов факса не будет приниматься автоматически. Для печати всех данных положите новой бумаги в лоток для бумаги и нажмите **Старт**.

Если Сообщ в память - Выкл. в это время...

Текущий прием факсов будет продолжаться, оставшаяся страница (страницы) будут сохраняться в памяти до ее заполнения. Последующие входящие вызовы факса не будут приниматься автоматически до тех пор, пока в лоток для бумаги не будет загружена новая бумага. Для печати последнего полученного факса положите бумагу в лоток для бумаги и нажмите **Старт**.

1 Если не горит зеленая лампочка, нажмите  (**Факс**).

2 Нажмите **Menu/Set** (**Меню/Установить**), 2, 1, 6.

Настр. приёма
6. Сообщ в память

3 Нажмите **▲** или **▼** для выбора **Вкл.** (или **Выкл.**).

Нажмите **Menu/Set** (**Меню/Установить**).

4 Нажмите **Стоп/Выход**.

Опрос

Опрос – это процесс забора факсов с другого факсимильного аппарата. Можно использовать эту машину для опроса других машин.

Все факсимильные аппараты, участвующие в процессе опроса, должны быть заданы на опрос.



Примечание

- Если вы опрашиваете чей-то аппарат для получения факса, звонок оплачиваете вы.
- Некоторые факсимильные аппараты не реагируют на функцию опроса.

Настройка получения при опросе (стандарт)

Опрос для приема – процесс, когда вы звоните на другой факсимильный аппарат для получения с него факса.

1 Если не горит зеленая лампочка, нажмите  (**Факс**).

2 Нажмите **Menu/Set** (**Меню/Установить**), 2, 1, 8.

Настр. приёма
8. Опрос прм

3 Нажмите **▲** или **▼** для выбора **Стандарт**.

Нажмите **Menu/Set** (**Меню/Установить**).

4 Введите номер опрашиваемого вами факса.

Нажмите **Старт**.

Секретный опрос

Секретный опрос – это способ не допустить попадания ваших документов в чужие руки при задании другой машины на опрос.

Настройка получения при опросе (секретном)

Вы должны проверить, что вы используете тот же секретный код, что и на другом конце провода.

- 1 Если не горит зеленая лампочка, нажмите  (**Факс**).

- 2 Нажмите **Menu/Set** (**Меню/Установить**), **2, 1, 8**.

Настр. приёма
8. Опрос прм

- 3 Нажмите **▲** или **▼** для выбора **Безопасный**.

Нажмите **Menu/Set** (**Меню/Установить**).

- 4 Введите секретный код из четырех цифр.

Этот код такой же, как и секретный код опрашиваемой вами машины.

- 5 Нажмите **Menu/Set** (**Меню/Установить**).

- 6 Введите номер опрашиваемого вами факса.

- 7 Нажмите **Старт**.



Примечание

Вы можете использовать секретный опрос только с другим факсимильным аппаратом Brother. Любой проводящий опрос для получения факса должен ввести секретный код опроса.

Настройка получения при опросе (таймер)

Вы можете задать аппарат на начало опроса для приема в более позднее время.

- 1 Если не горит зеленая лампочка, нажмите  (**Факс**).

- 2 Нажмите **Menu/Set** (**Меню/Установить**), **2, 1, 8**.

Настр. приёма
8. Опрос прм

- 3 Нажмите **▲** или **▼** для выбора **Таймер**.

Нажмите **Menu/Set** (**Меню/Установить**).

- 4 Введите время (в 24-часовом формате), когда вы желаете начать опрос.

Например, введите 21:45 для 9:45 после полудня.

- 5 Нажмите **Menu/Set** (**Меню/Установить**).

- 6 Введите номер опрашиваемого вами факса.

Нажмите **Старт**.

Машина делает вызов для опроса в введенное вами время.



Примечание

Можно задать только один отложенный опрос.

Последовательный опрос

Машина может запросить документы с нескольких факсимильных аппаратов за одну операцию. Просто укажите несколько адресатов в пункте 5. После этого будет напечатан отчет последовательного опроса.

1 Если не горит зеленая лампочка, нажмите  (**Факс**).

2 Нажмите **Menu/Set** (**Меню/Установить**), **2, 1, 8**.

Настр. приёма
8. Опрос прм

3 Нажмите ▲ или ▼ для выбора **Стандарт**, **Безопасный** или **Таймер**.

Нажмите **Menu/Set** (**Меню/Установить**), когда экран визуализирует необходимую вам настройку.

4 Если вы выбрали **Стандарт**, переходите к пункту 5.

- Если вы выбрали **Безопасный**, введите номер из четырех цифр и нажмите **Menu/Set** (**Меню/Установить**), а затем перейдите к пункту 5.
- Если вы выбрали **Таймер**, введите время (в 24-часовом формате), когда вы желаете начать опрос, и нажмите **Menu/Set** (**Меню/Установить**), а затем перейдите к пункту 5.

5 Укажите факсимильные аппараты-адресаты, которые вы желаете опросить, используя функции экстренного, быстрого набора, поиска, группы (См. *Задание групп для рассылки* на странице 5-3) или клавиатуру набора номера. Между номерами необходимо нажимать **Menu/Set** (**Меню/Установить**).

6 Нажмите **Старт**.

Машина по очереди опрашивает каждый номер или группу для получения документа.



Примечание

- Для отмены процесса опроса нажмите **Стоп/Выход** во время набора номера машиной.
- Для отмены всех последующих работ по приему при опросе нажмите **Menu/Set (Меню/Установить)**, **2, 6**. (См. *Отмена запланированного задания* на странице 3-8.)

Сохранение номеров для упрощенного набора

Машину можно задать на следующие типы упрощенного набора номера: экстренный набор номера, быстрый набор номера и группы для рассылки факсов. При быстром наборе номера на дисплее показывается имя, если вы его записали в память, или номер.



Примечание

При отключении электроэнергии номера, записанные в память для ускоренного набора, не будут потеряны.

Сохранение номеров для экстренного набора

В вашей машине имеются 4 клавиши для экстренного набора, которым вы можете присвоить 8 номеров факса или телефона для автоматического набора. Для доступа к клавишам с 5 по 8 удерживайте клавишу **Смена** при нажатии клавиши экстренного набора.



- 1 Нажмите **Menu/Set (Меню/Установить)**, **2, 3, 1**.

Сохран. тел. ном.
1. Экстр. тел. ном.

- 2 Нажмите кнопку для экстренного набора, которой вы желаете присвоить номер.

- 3 Введите номер телефона или факса (до 20 цифр).

Нажмите **Menu/Set (Меню/Установить)**.

- 4 Для ввода имени (до 15 знаков) используйте клавиатуру набора номера.

Нажмите **Menu/Set (Меню/Установить)**.

(Для облегчения ввода букв можно использовать таблицу на странице В-10.)

— или —

Нажмите **Menu/Set (Меню/Установить)** для сохранения номера без имени.

- 5 Для сохранения еще одного номера для экстренного набора вернитесь к пункту 2.

— или —

Нажмите **Стоп/Выход**.

Сохранение номеров для быстрого набора

Вы можете записать в память номера для быстрого набора так, чтобы при наборе можно было нажимать всего несколько клавиш (**Поиск/Быстрый набор**, #, номер из трех цифр и **Старт**). Машина может сохранить 200 номеров для быстрого набора.

- 1 Нажмите **Menu/Set** (**Меню/Установить**), **2, 3, 2**.

Сохран. тел.ном.
2.Тел.номера

- 2 Для ввода номера для быстрого набора из трех цифр используйте клавиатуру набора номера. (001 - 200)

(Например, нажмите **005**.)

Нажмите **Menu/Set** (**Меню/Установить**).

- 3 Введите номер телефона или факса (до 20 цифр).

Нажмите **Menu/Set** (**Меню/Установить**).

- 4 Для ввода имени (до 15 знаков) используйте клавиатуру набора номера.

Нажмите **Menu/Set** (**Меню/Установить**).

(Для облегчения ввода букв можно использовать таблицу на странице В-10.)

—или—

Нажмите **Menu/Set** (**Меню/Установить**) для сохранения номера без имени.

- 5 Для сохранения еще одного номера для быстрого набора перейдите к пункту 2.

—или—

Нажмите **Стоп/Выход**.

Изменение номеров для экстренного/быстрого набора

При попытке сохранения номера для экстренного или быстрого набора там, где уже был сохранен номер, на дисплее представляется сохраненное там имя (или номер) и вас просят выполнить одно из следующих действий:

- 1 Нажмите **1** для изменения сохраненного номера.

—или—

Нажмите **2** для выхода без внесения изменений.

#005:MIKE
1.Измен. 2.Выйти

Изменение сохраненного номера или имени:

- Если вы желаете изменить знак, используйте ◀ или ▶ для позиционирования курсора под изменяемый знак, а затем введите новый знак вместо прежнего.
- Если вы желаете стереть целый номер или целое имя, нажмите **Стоп/Выход**, когда курсор находится под первой цифрой или буквой. Все знаки сверху и справа от курсора будут стерты.

- 2 Введите новый номер.

Нажмите **Menu/Set** (**Меню/Установить**).

- 3 Выполните указания с пункта 4 в разделах о сохранении номеров для экстренного и быстрого набора. (См. *Сохранение номеров для экстренного набора* на странице 5-1 и *Сохранение номеров для быстрого набора* на странице 5-2).

Задание групп для рассылки

Группы, которые могут быть сохранены для экстренного или быстрого набора, позволяют вам посылать одно факсимильное сообщение большому числу номеров факса путем нажатия всего одной клавиши для экстренного набора номера и **Старт** или **Поиск/Быстрый набор**, #, номера из трех цифр и **Старт**. Прежде всего, необходимо сохранить каждый номер факса как номер для экстренного или быстрого набора. Затем их можно скомбинировать в группу. Каждая группа использует клавишу для экстренного набора или номер для быстрого набора. Вы можете получить до восьми групп или же вы можете присвоить до 207 номеров одной большой группе. (См. *Сохранение номеров для экстренного набора на странице 5-1* и *Сохранение номеров для быстрого набора на странице 5-2*.)

- 1 Нажмите **Menu/Set (Меню/Установить)**, **2**, **3**, **3**.

Сохран. тел. ном.
3. Выбор групп

- 2 Решите, где сохранить группу.
—И—

Нажмите клавишу для экстренного набора.

—ИЛИ—

Нажмите **Поиск/Быстрый набор** и введите номер из трех цифр, а затем нажмите **Menu/Set (Меню/Установить)**.

(Например, нажмите клавишу для экстренного набора **1**).

- 3 С клавиатуры набора номера введите номер группы (от 1 до 8).

Выбор групп
Выбр. группу : Г01

Нажмите **Menu/Set (Меню/Установить)**.

(Например, нажмите **1** для Группы 1).



Примечание

Номер группы должен находиться в пределах от 1 до 8.

- 4 Для включения номеров для экстренного или быстрого набора в группу введите их следующим образом.

Например, для клавиши экстренного набора **2** нажмите клавишу экстренного набора **2**. На дисплее представляется *002. Для комбинации для быстрого набора номера 009 нажмите **Поиск/Быстрый набор**, затем нажмите **009** на клавиатуре набора номера.

Выбор групп
Г01 : *002#009

- 5 Нажмите **Menu/Set (Меню/Установить)** для подтверждения номеров для этой группы.

- 6 Для ввода названия группы используйте клавиатуру набора номера и таблицу на странице В-10.

Нажмите **Menu/Set (Меню/Установить)**.

(Например, введите NEW CLIENTS).

- 7 Нажмите **Стоп/Выход**.



Примечание

Можно распечатать перечень всех номеров для экстренного и быстрого набора. Номера групп будут отмечены в колонке ГРУППА. (См. *Печать отчетов на странице 7-2*.)

Опции набора номера

Коды доступа и номера кредитных карт

Иногда при выполнении вызова вы можете пожелать сделать выбор из нескольких компаний, предоставляющих услуги по звонкам на большие расстояния. Тарифы могут зависеть от времени и адресата. Для звонков по низким тарифам можно сохранить коды доступа или коды для звонков на большие расстояния и номера кредитных карт как номера для экстренного или быстрого набора. Можно сохранить эти длинные последовательности набора номера путем их отделения и присвоения отдельным номерам для экстренного и быстрого набора в любом сочетании. Можно даже включить ручной набор номера с клавиатуры набора номера. (См. *Сохранение номеров для экстренного набора* на странице 5-1 и *Сохранение номеров для быстрого набора* на странице 5-2.)

Предположим, что вы сохранили '555' на клавише для экстренного набора **1** и '7000' на клавише для экстренного набора **2**. При нажатии клавиши экстренного набора **1**, клавиши экстренного набора **2** и **Старт**, вы наберете '555-7000'.

Для временного изменения номера можно заменить часть номера ручным набором с клавиатуры. Например, для изменения номера 555-7001 можно нажать клавишу для экстренного набора **1**, а затем нажать **7001** с клавиатуры набора номера.

Пауза

Нажмите **Повтор/Пауза** для ввода между номерами паузы продолжительностью 3,5 секунды. При звонке за рубеж для увеличения продолжительности паузы можно нажать **Повтор/Пауза** столько раз, сколько требуется.

Тональный или импульсный

Если у вас используется импульсный режим набора номера, а вам необходимо отправить тональные сигналы (например, для получения банковских услуг по телефону), выполните приведенные ниже инструкции. Если у вас используется тональный режим набора номера, для отправки тональных сигналов вам эта функция не требуется.

- 1 Поднимите трубку внешнего телефона.
- 2 # на панели управления машины. Любые набранные после этого цифры будут отправлять тональные сигналы.

После того, как вы положите трубку, машина возвратится к импульсному режиму набора номера.

Настройка опций удаленного управления факсом



Примечание

За один раз можно использовать только одну опцию удаленного управления факсом:

Пересылка факсов—ИЛИ—Сохранение факсов—ИЛИ—Прием факсов на ПК—ИЛИ—Выкл.

Настройка пересылки факсов

При выборе пересылки факсов ваша машина сохраняет полученный факс в памяти. После этого машина наберет запрограммированный вами номер факса и перешлет факсимильное сообщение.

- 1 Нажмите **Menu/Set (Меню/Установить)**, **2, 5, 1**.

Опции удал.упр
1.Пересл/Сохр.

- 2 Нажмите **▲** или **▼** для выбора Пересылка.

Нажмите **Menu/Set (Меню/Установить)**.

Сообщение на дисплее попросит вас ввести номер факса, на который должны пересылаться факсы.

- 3 Введите номер для пересылки (до 20 цифр).

Нажмите **Menu/Set (Меню/Установить)**.

- 4 Нажмите **▲** или **▼** для выбора Пч рзрвн копи: Вк или Пч рзрвн копи: Вы.

Пересылка
Пч рзрвн копи: Вк

Нажмите **Menu/Set (Меню/Установить)**.



Примечание

При выборе Пч рзрвн копи: Вк машина также распечатает факс на вашей машине с тем, чтобы и у вас была его копия. Это делается на случай отключения электричества до пересылки факса или проблемы на получающей машине. При отключении электричества MFC-7820N может хранить факсы до 4 дней. Факсы, сохраненные в памяти MFC-7420, будут стерты.

- 5 Нажмите **Стоп/Выход**.

Настройка сохранения факсов

При выборе сохранения факсов ваша машина сохраняет полученный факс в памяти. Вы сможете получить факсимильные сообщения, находясь в другом месте, используя команды удаленного управления.

- 1 Нажмите **Menu/Set (Меню/Установить)**, **2, 5, 1**.

Опции удал.упр
1.Пересл/Сохр.

- 2 Нажмите **▲** или **▼** для выбора Сохран. факса.

Нажмите **Menu/Set (Меню/Установить)**.

- 3 Нажмите **Стоп/Выход**.



Примечание

Если вы задали сохранение факсов, на машине будет автоматически распечатываться их резервная копия.

Настройка приема факсов на ПК

При выборе Прием Ф. на ПК ваша машина будет временно сохранять полученные вами факсимильные сообщения в своей памяти, а затем автоматически отправлять эти факсы на ПК. Затем ПК может использоваться для просмотра и сохранения этих факсов.

Если резервная печать задана на *выкл.*, факсимильные сообщения автоматически стираются из памяти машины после того, как они были успешно переданы на ПК. Если резервная печать задана на *вкл.*, факсимильные сообщения стираются после успешной распечатки и пересылки на ПК.

- 1 Нажмите **Menu/Set (Меню/Установить)**, 2, 5, 1.

Опции удал.упр
 1.Пересл/Сохр.

- 2 Нажмите ▲ или ▼ для выбора Прием Ф. на ПК.

Нажмите **Menu/Set (Меню/Установить)**.

- 3 Нажмите ▲ или ▼ для выбора Пч рзрвн копи:Вк или Пч рзрвн копи:Вы.

Прием Ф. на ПК
 Пч рзрвн копи:Вк

Нажмите **Menu/Set (Меню/Установить)**.

- 4 Нажмите **Стоп/Выход**.

Примечание

- Перед настройкой Прием Ф. на ПК или пересылкой факсов на ПК необходимо:
 - Подключить машину к ПК;
 - Установить программное обеспечение **MFL-Pro Suite** и запустить **Прием факсов на ПК**. (Более подробно См. *Настройка РС-ФАКС получения* в Руководстве по программному обеспечению на компакт-диске.)
- При отключении электричества MFC-7820N будет хранить факсы в памяти до 4 дней; память MFC-7420 будет стерта. Однако при выборе Пч рзрвн копи:Вк машина распечатает факс, так что вы будете иметь его копию на случай, если произойдет отключение электричества перед его отправкой на ПК.
- Если вы получаете сообщение об ошибке и машина не может распечатать факсы в памяти, можно использовать эту настройку для перевода факсов на ПК. (Более подробно см. *Сообщения об ошибках* на странице 11-1.)
- Защита памяти не работает при включенном приеме факсов на ПК.

Выключение опций удаленного управления факсом

- 1 Нажмите **Menu/Set** (**Меню/Установить**), **2, 5, 1**.

Опции удал.упр
1.Пересл/Сохран.

- 2 Нажмите **▲** или **▼** для выбора **Выкл.** .
Нажмите **Menu/Set** (**Меню/Установить**).

- 3 Нажмите **Стоп/Выход**.



Примечание

При задании опций удаленного управления факсом на **Выкл.** и полученные факсы остаются в памяти вашей машины, после пункта 3 на ЖКД отображаются дальнейшие сообщения. (См. *Изменение опций удаленного управления факсом*).

Изменение опций удаленного управления факсом

Если полученные факсы остаются в памяти машины при переключении с **Прием Ф.** на ПК на другую опцию удаленного управления факсом (**Пересылка** или **Сохран. факса**), на ЖКД будет представлено следующее сообщение:

Стер. все факсы?
1.Да 2.Нет

—или—

Печ. весь факс?
1.Да 2.Нет

- При нажатии **1** перед изменением настройки факсы в памяти будут стерты или распечатаны. Если резервная копия уже была распечатана, повторно она печататься не будет.
- При нажатии **2** факсы в памяти не будут стираться или распечатываться.

Если полученные факсы остаются в памяти машины при переключении на **Прием Ф.** на ПК с другой опции удаленного управления факсом (**Пересылка** или **Сохран. факса**), на ЖКД будет представлено следующее сообщение:

Отпрвт Фкс на ПК
1.Да 2.Нет

- Если вы нажимаете **1**, а Пч рзрвн копи задана на **Вкл.**, перед изменением настройки факсы в памяти будут стираться. Если вы нажимаете **1**, а Пч рзрвн копи задана на **Выкл.**, перед изменением настройки факсы в памяти будут направлены на ПК.
- При нажатии **2** факсы в памяти не будут стираться или пересылаться на ПК.

Задание кода удаленного управления

Код удаленного управления позволяет получить доступ к функциям удаленного управления, когда вы находитесь вдали от своей машины. Перед использованием функций удаленного управления необходимо задать свой код. Код по умолчанию – недействующий код (--- *).

- 1 Нажмите **Menu/Set** (**Меню/Установить**), **2, 5, 2**.

Опции удал.упр 2.Удал. доступ

- 2 Введите код из трех цифр, используя цифры **0-9, *** или **#**.

Нажмите **Menu/Set** (**Меню/Установить**). (Ранее заданный ‘*’ не может быть изменен).



Примечание

Не используйте тот же код, который был задан как ваш код приема факсов (* 51) или код ответа телефона (#51). (См. *Операции с дополнительными телефонами* на странице A-1.)

- 3 Нажмите **Стоп/Выход**.



Примечание

Код можно изменить в любое время, вводя новый код. Если вы желаете сделать свой код недействующим, нажмите **Стоп/Выход** в пункте 2 для восстановления недействующей настройки (--- *) и нажмите **Menu/Set** (**Меню/Установить**).

Удаленное управление

Можно позвонить на свою машину с любого телефона или факсимильного аппарата с кнопочным набором номера, а затем при помощи кода удаленного управления и команд удаленного управления получить факсимильные сообщения. Вырежьте карту для удаленного управления на последней странице и всегда носите ее с собой.

Использование кода удаленного управления

- 1 Наберите номер вашего факса с телефона или другого факсимильного аппарата нажатием на клавиши.
- 2 При ответе вашей машины немедленно введите свой код удаленного управления (3 цифры, а затем - *).
- 3 Если машина получила факсимильные сообщения, она подает сигналы:
1 длинный сигнал — Факсимильные сообщения
Нет сигналов — Нет сообщений
- 4 Машина подает два коротких сигнала, которые означают, что вы должны ввести команду. Если в течение 30 секунд вы не введете команду, машина даст отбой. При вводе недействительной команды машина подаст три сигнала.
- 5 По окончании нажмите **9 0**.
- 6 Дайте отбой.



Примечание

Если машина задана на режим **РУЧНОЙ** и вы желаете использовать функции дистанционного управления, можно получить доступ к машине, ожидая ок. 2 минут после того, как она начнет звонить, а затем не позднее 30 секунд введите код удаленного управления.

Команды удаленного управления

Если вы находитесь вдали от своей машины, для получения доступа к ней выполняйте приведенные ниже команды. Когда вы вызываете свою машину и вводите свой код удаленного управления (3 цифры, а затем - *), система подаст два коротких сигнала и вам необходимо ввести команду удаленного управления.

Команды удаленного управления	Подробное описание операции
95 Изменение настроек “Пересылка факсов” или “Сохранение факсов”	
1 ОТКЛ.	Можно выбрать Выкл. после того, как вы получили или стерли все сообщения.
2 Пересылка факсов	Если вы слышите один длинный сигнал, изменение было принято. Если вы слышите три коротких сигнала, вы не можете изменить его, так как не удовлетворяются необходимые условия (например, запись номера для пересылки факсов). Вы можете записать номер для пересылки факсов, вводя 4. (См. <i>Изменение номера пересылки факсов</i> на странице 6-6). После записи этого номера пересылка факсов будет работать.
4 Номер для пересылки факсов	
6 Сохранение факсов	
96 Удаленное получение одного факса	
2 Удаленное получение всех факсов	Введите номер удаленного факсимильного аппарата, на котором получать сохраненные факсимильные сообщения. (См. стр. 6-6.)
3 Стирание факсов из памяти	Если вы слышите один длинный сигнал, факсимильные сообщения были стерты из памяти.
97 Проверка состояния получения	
1 Факс	Можно проверить, получила ли ваша машина факсы. Если получила, будет слышен один длинный сигнал. Если нет, будут слышны три коротких сигнала.
98 Изменение режима приема	
1 Внешний А/О	Если вы слышите один длинный сигнал, изменение было принято.
2 Факс/Тел.	
3 Только факс	
90 Выход	Нажмите 90 для выхода из удаленного управления. Дождитесь длинного сигнала, затем положите трубку.

Удаленное получение факсимильных сообщений

Можно позвонить на свою машину с любого телефона с набором номера нажатием и переслать свои факсимильные сообщения на какой-либо факсимильный аппарат.

- 1 Наберите номер своего факса.
- 2 При ответе вашей машины немедленно введите свой код удаленного управления (3 цифры, а затем - *). Если вы слышите один длинный сигнал, для вас есть сообщения.
- 3 Как только вы услышите два коротких сигнала, с клавиатуры набора номера нажмите **9 6 2**.
- 4 Дождитесь длинного сигнала, введите с клавиатуры набора номера новый номер удаленного факсимильного аппарата, куда вы желаете переслать свои факсимильные сообщения, а затем введите ## (до 20 цифр).



Примечание

Вы не можете использовать * и # для набора номера. Однако нажимайте #, если необходимо сохранить паузу.

- 5 После сигнала своей машины дайте отбой. Ваша машина позвонит на другой факсимильный аппарат, который затем распечатает ваши факсимильные сообщения.

Изменение номера пересылки факсов

Можно изменить настройку по умолчанию вашего номера пересылки факсов с другого телефона или факсимильного аппарата, набирая номер нажатием на клавиши.

- 1 Наберите номер своего факса.
- 2 При ответе вашей машины немедленно введите свой код удаленного управления (3 цифры, а затем - *). Если вы слышите один длинный сигнал, для вас есть сообщения.
- 3 Как только вы услышите два коротких сигнала, с клавиатуры набора номера введите **9 5 4**.
- 4 Дождитесь длинного сигнала, введите с клавиатуры набора номера новый номер удаленного факсимильного аппарата, куда вы желаете переслать свои факсимильные сообщения, а затем введите ## (до 20 цифр).
- 5 Нажмите **9 0** для сброса машины после того, как вы закончите.



Примечание

Вы не можете использовать * и # для набора номера. Однако нажимайте #, если необходимо сохранить паузу.

- 6 После сигнала своей машины дайте отбой.

Настройки и работа факса

Необходимо настроить отчет контроля передачи и отчетный период в таблице меню.

Нажмите **Menu/Set**
(**Меню/Установить**), **2, 4, 1.**

Уст-ки отчета
1.Отчт об отпрвк

—ИЛИ—

Нажмите **Menu/Set**
(**Меню/Установить**), **2, 4, 2.**

Уст-ки отчета
2.Отчёт.период

Персонализация отчета контроля передачи

Отчет передачи может использоваться в качестве доказательства того, что вы отправили факс. Этот отчет содержит время и дату передачи и то, успешна ли была передача (ОК). При выборе Вкл. или Вкл.+Изображ. отчет будет печататься для каждого отправляемого вами факса.

При отправке большого числа факсов на один номер для того, чтобы узнать, какие факсы вам необходимо отправить заново, вам может потребоваться больше информации, чем просто номера работ. При выборе Вкл.+Изображ. или Выкл.+Изображ. для напоминания в отчете будет печататься часть первой страницы факса.



Примечание

Если отчет контроля передачи Выкл. или Выкл.+Изображ., отчет будет печататься только при возникновении ошибки передачи, а в колонке РЕЗУЛЬТАТ будет печататься ОШИБКА.

- 1 Нажмите **Menu/Set**
(**Меню/Установить**), **2, 4, 1.**

Уст-ки отчета
1.Отчт об отпрвк

- 2 Нажмите ▲ или ▼ для выбора Вкл., Вкл.+Изображ., Выкл. или Выкл.+Изображ..

Нажмите **Menu/Set**
(**Меню/Установить**).

- 3 Нажмите **Стоп/Выход**.

Настройка отчетного периода

Можно задать машину на распечатку журнала через определенные интервалы (каждые 50 факсов, 6, 12 или 24 часа, 2 или 7 дней). При задании отчетного периода на **Выкл.** можно распечатывать отчеты, выполняя операции, приведенные в пунктах раздела “Печать отчетов”.

Настройка по умолчанию -
Кажд. 50 факсов.

1. Нажмите **Menu/Set** (**Меню/Установить**), **2**, **4**, **2**.

Уст-ки отчета
2. Отчёт. период

2. Нажмите **▲** или **▼** для выбора интервала.
Нажмите **Menu/Set** (**Меню/Установить**).
(При выборе 7 дней на дисплее будет дана подсказка выбрать день начала 7-идневного отсчета).

3. Введите время начала печати в 24-х часовом формате.
Нажмите **Menu/Set** (**Меню/Установить**).
(Например: введите 19:45 для 7:45 после полудня).

4. Нажмите **Стоп/Выход**.



Примечание

- При выборе 6, 12, 24 часов, 2 или 7 дней машина будет распечатывать отчет в выбранное время, а затем стирать все задания из памяти. Если память машины заполняется 200 заданиями до истечения заданного времени, машина напечатает отчет раньше, а затем сотрет все задания из памяти. Если необходимо получить дополнительный отчет досрочно, его можно напечатать, не стирая заданий из памяти.
- При выборе **Кажд. 50 факсов** машина будет печатать отчет после того, как сохранит 50 работ.

Печать отчетов

Существуют следующие отчеты:

1. **Проверка отпр.**
Печатает отчет контроля передачи для последней передачи.
2. **Лист-помощь**
Печатает лист помощи, чтобы можно было узнать, как быстро запрограммировать вашу машину.
3. **Быстрый набор**
Представляет перечень имен и номеров, сохраненных в памяти экстренного и быстрого набора номера, в порядке возрастания номеров.
4. **Журнал факса**
Представляет информацию по последнему входящему и выходящему факсу.
(TX означает “Передача”).
(RX означает “Прием”).
5. **Уст-ки ползвгл**
Представляет перечень ваших настроек.
6. **Сетев. конфиг.**
(только MFC-7820N)
Представляет перечень ваших сетевых настроек.
7. **Форма запроса**
Можно распечатать бланк заказа аксессуаров для его заполнения и отправки вашему дилеру Brother.

Порядок печати отчета

1. Нажмите **Отчёты**.
2. Нажмите **▲** или **▼** для выбора необходимого вам отчета.
Нажмите **Menu/Set** (**Меню/Установить**).
—или—
Введите номер отчета, который вы желаете напечатать.
Например, нажмите **2** для печати листа помощи.

Использование машины в качестве копировального устройства

Данную машину можно использовать в качестве копировального устройства, выполняя за раз до 99 копий.

Войдите в режим “Копирование”

Перед изготовлением копий проверьте, что включена зеленая лампочка

 (Копирование). В противном

случае нажмите  (Копирование) для входа в режим Копирование.

Настройка по умолчанию – режим “Факс”. Можно изменить количество секунд или минут, в течение которых машина остается в режиме Копирование. (См. Задание таймера режима на странице 2-4.)



На ЖКД отображается настройка копирования по умолчанию

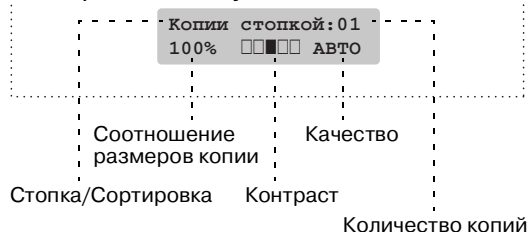

Печатаемая зона машины начинается на расстоянии ок. 2 мм от обоих краев и 3 мм от верхней или от нижней части бумаги.

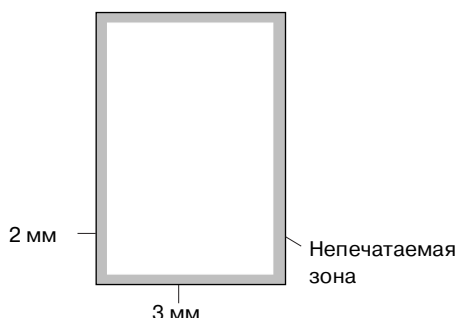

Примечание

Показанная выше печатаемая зона относится к одной копии или копии 1 в 1 при использовании бумаги формата А4. Печатаемая зона зависит от формата бумаги.

Изготовление одной копии

- 1 Нажмите  (Копирование) для включения ее зеленой подсветки.
- 2 Вставьте документ.
(См. Загрузка документа на странице 1-7.)
- 3 Нажмите **Старт**.

Изготовление нескольких копий

- 1 Нажмите  (**Копирование**) для включения ее зеленой подсветки.
- 2 Вставьте документ.
- 3 С клавиатуры набора номера введите необходимое число копий (до 99).
- 4 Нажмите **Старт**.



Примечание

Для сортировки копий нажмите **Опции** и ▲ или ▼ для выбора **Стопка/Сорт..** (См. *Сортировка копий с использованием автоматического устройства подачи документа* на странице 8-5.)

Остановка копирования

Для остановки копирования нажмите **Стоп/Выход**.

Использование клавиш временных настроек копирования

Если необходимо быстро временно изменить настройки копирования для следующей копии, используйте клавиши временных настроек копирования. Можно использовать различные комбинации.

Клавиши временных настроек копирования



Примечание

- Машина возвращается к настройкам по умолчанию по истечении 60 секунд или таймер режима возвращает машину в режим “Факс”. (См. *Задание таймера режима* на странице 2-4.)
- Можно сохранить наиболее часто используемые настройки копирования путем их задания как умолчание. (См. *Изменение настроек копирования по умолчанию* на странице 8-8.)

Увеличение или уменьшение копируемого изображения

Можно выбрать следующие проценты увеличения или уменьшения.

Авто* задает машину на расчет процента уменьшения так, чтобы он наилучшим образом подошел к формату бумаги.

Собств (25-400%) позволяет вводить процент от 25% до 400%.

Нажмите Увеличение/ Уменьшение Увеличение/ Уменьшение 	100%
	104% EXE→LTR
	141% A5→A4
	200%
	Авто*
	Собств (25-400%)
	50%
	70% A4→A5
	78% LGL→LTR
	83% LGL→A4
	85% LTR→EXE
	91% Вся страница
	94% A4→LTR
	97% LTR→A4



Примечание

Настройка Авто доступна только при загрузке из автоматического устройства подачи документа.

- 1 Нажмите  (**Копирование**) для включения ее зеленой подсветки.
- 2 Вставьте документ.
- 3 Нажмите **Увеличение/Уменьшение**.

- 4 Нажмите ▲ или ▼ для выбора необходимого процента увеличения или уменьшения.

Нажмите **Menu/Set (Меню/Установить)**.

—ИЛИ—

Используйте клавиатуру набора номера для ввода процента увеличения или уменьшения от 25% до 400%.

Нажмите **Menu/Set (Меню/Установить)**.

(Например, нажмите **5 3** для ввода 53%.)

- 5 Нажмите **Старт**.

—ИЛИ—

Для выполнения других настроек нажимайте другие клавиши временных настроек копирования.



Примечание

- Особые опции копирования 2 в 1 (портр), 2 в 1 (пейз.), 4 в 1 (портр), 4 в 1 (пейз.) или Плакат (3 x 3) не работают с **Увеличение/Уменьшение**.
- (портр) означает “Портрет”, а (пейз.) - “Пейзаж”.
- После выбора настроек нажатием **Menu/Set (Меню/Установить)** на дисплее представляется Уст-ть временно.

Изменение временных настроек копирования

Для быстрой временной настройки параметров для изготовления следующей копии используйте клавишу **Опции**.

Нажмите  Опции	Позиции меню  →   →  выберите	Опции  →   →  выберите	Страница
	Качество	Авто ТЕКСТ Фото	8-5
	Стопка/Сорт.	Стэк Сорт.	8-5
	Контрастность	▼ -□□□□■+ ▲ ▼ -□□□■□+ ▲ ▼ -□□■□□+ ▲ ▼ -□■□□□+ ▲ ▼ -■□□□□+ ▲	8-5
	Макет страницы	Откл. (1 в 1) 2 в 1 (портр) 2 в 1 (пейз.) 4 в 1 (портр) 4 в 1 (пейз.) Плакат (3 x 3)	8-6



Примечание

Заводские настройки показаны жирным шрифтом.

После выбора настроек нажатием **Menu/Set (Меню/Установить)** на дисплее представляется Уст-ть временно.

Нажмите **Старт**, если вы закончили выбор настроек.



Качество

Можно выбрать качество копии.
Настройка по умолчанию **АВТО**.

АВТО	Подходит для документов, содержащих текст и фотографии.
ТЕКСТ	Подходит для документов, содержащих только текст.
ФОТО	Подходит для копирования фотографий.

- 1 Нажмите  (**Копирование**) для включения ее зеленой подсветки.
- 2 Вставьте документ.
- 3 С клавиатуры набора номера введите необходимое число копий (до 99).
- 4 Нажмите **Опции** и **▲** или **▼** для выбора **Качество**.
Нажмите **Menu/Set** (**Меню/Установить**).
- 5 Нажмите **▲** или **▼** для выбора необходимого качества копии (**АВТО**, **ТЕКСТ** or **ФОТО**).
Нажмите **Menu/Set** (**Меню/Установить**).
- 6 Нажмите **Старт**.

Сортировка копий с использованием автоматического устройства подачи документа

Можно выполнять сортировку нескольких копий. Страницы будут укладываться стопкой в порядке  (1, 2, 3),  (1, 2, 3) и т. д.

- 1 Нажмите  (**Копирование**) для включения ее зеленой подсветки.
- 2 Вставьте документ.
- 3 С клавиатуры набора номера введите необходимое число копий (до 99).
- 4 Нажмите **Опции** и **▲** или **▼** для выбора **Стопка/Сорт..**
Нажмите **Menu/Set** (**Меню/Установить**).
- 5 Нажмите **▲** или **▼** для выбора **Сорт..**
Нажмите **Menu/Set** (**Меню/Установить**).
- 6 Нажмите **Старт**.

Контрастность

Для того, чтобы сделать копии темнее или светлее, можно отрегулировать контраст копий.

- 1 Нажмите  (**Копирование**) для включения ее зеленой подсветки.
- 2 Вставьте документ.
- 3 С клавиатуры набора номера введите необходимое число копий (до 99).
- 4 Нажмите **Опции** и **▲** или **▼** для выбора **Контрастность**.
Нажмите **Menu/Set** (**Меню/Установить**).
- 5 Для увеличения контраста нажмите **▲**.
—ИЛИ—
Для уменьшения контраста нажмите **▼**.
Нажмите **Menu/Set** (**Меню/Установить**).
- 6 Нажмите **Старт**.

Изготовление нескольких копий на одном листе (макет страницы)

При помощи функции нескольких копий на одном листе можно сократить число копий. Это позволяет копировать две или четыре страницы на одну страницу, экономя бумагу.



Примечание

- Проверьте, что формат бумаги задан на А4 или Letter.
- Функцию нескольких копий на одном листе можно использовать только со 100%-ным размером копии.
- (портр) означает “Портрет”, а (пейз.) - “Пейзаж”.

- 1 Нажмите  (**Копирование**) для включения ее зеленой подсветки.
- 2 Вставьте документ.
- 3 С клавиатуры набора номера введите необходимое число копий (до 99).
- 4 Нажмите **Опции** и ▲ или ▼ для выбора **Макет** страницы.
Нажмите **Menu/Set** (**Меню/Установить**).
- 5 Нажмите ▲ или ▼ для выбора 2 в 1 (портр), 2 в 1 (пейз.), 4 в 1 (портр) или 4 в 1 (пейз.).
Нажмите **Menu/Set** (**Меню/Установить**).
- 6 Нажмите **Старт** для сканирования документа.

При использовании стекла сканера:

- 7 После того, как машина отсканирует страницу, на дисплее будет представлено:

След. страница?
1. Да 2. Нет

Нажмите **1** для сканирования следующей страницы.

- 8 Положите следующую страницу на стекло сканера.

Нажмите **Menu/Set** (**Меню/Установить**).

Повторите пункты 7 и 8 для каждой страницы макета.

- 9 После того, как все страницы документа будут отсканированы, нажмите **2** для завершения.

При использовании автоматического устройства подачи документа положите документ лицевой стороной *вверх* в направлении, показанном ниже.

2 в 1 (портр)

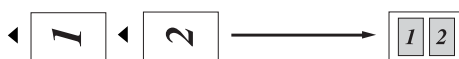

2 в 1 (пейз.)

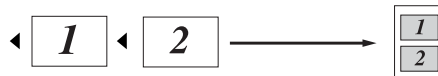

4 в 1 (портр)



4 в 1 (пейз.)

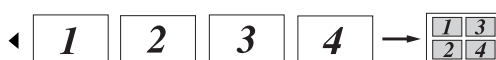

При использовании стекла сканера положите документ лицевой стороной вниз в направлении, показанном ниже.

2 в 1 (портр)

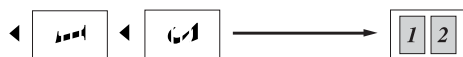

2 в 1 (пейз.)

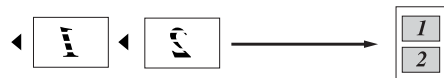

4 в 1 (портр)



4 в 1 (пейз.)



Изготовление плаката (макет страницы)

Можно изготовить плакат. При выборе функции плаката машина делит документ на секции, затем увеличивает секции, которые можно собрать в плакат. Если необходимо напечатать плакат, используйте стекло сканера.



Примечание

- Проверьте, что формат бумаги задан на A4 или Letter.
- При изготовлении копий для плаката нельзя выполнить более одной копии или использовать клавишу **Увеличение/Уменьшение**.

- 1 Нажмите  (**Копирование**) для включения ее зеленой подсветки.
- 2 Вставьте документ.
- 3 Нажмите **Опции** и ▲ или ▼ для выбора **Макет страницы**.
Нажмите **Menu/Set** (**Меню/Установить**).
- 4 Нажмите ▲ или ▼ для выбора **Плакат (3 x 3)**.
Нажмите **Menu/Set** (**Меню/Установить**).
- 5 Нажмите **Старт**.
Машина начинает сканирование документа и печать страниц для плаката.

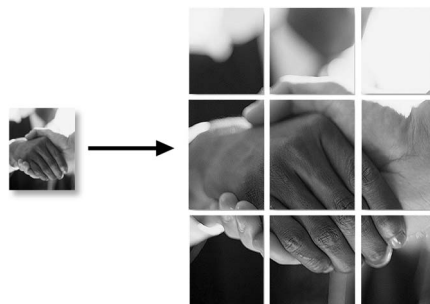

Изменение настроек копирования по умолчанию

Можно сохранить наиболее часто используемые настройки копирования путем их задания как умолчание. Эти настройки будут оставаться до тех пор, пока вы их снова не измените.

Качество

- 1 Нажмите **Menu/Set** (**Меню/Установить**), **3, 1**.

КОПИЯ
1. Качество

- 2 Нажмите ▲ или ▼ для выбора Авто, Текст или Фото.

Нажмите **Menu/Set** (**Меню/Установить**).

- 3 Нажмите **Стоп/Выход**.

Настройка контраста

Для того, чтобы сделать изображение четче и ярче, можно изменить контраст.

- 1 Нажмите **Menu/Set** (**Меню/Установить**), **3, 2**.

КОПИЯ
2. Контрастность

- 2 Для увеличения контраста нажмите ▲.

—или—

Для уменьшения контраста нажмите ▼.

Нажмите **Menu/Set** (**Меню/Установить**).

- 3 Нажмите **Стоп/Выход**.

Сообщение о нехватке памяти

При переполнении памяти при изготовлении копий сообщение на дисплее даст вам указания по следующему этапу.

При получении сообщения Мало памяти при сканировании последующей страницы можно или нажать **Старт** для копирования отсканированных до сих пор страниц, или нажать **Стоп/Выход** для отмены операции.

Примечание

Для обеспечения дополнительной памяти можно выключить сохранение факсов. (См. *Выключение опций удаленного управления факсом* на странице 6-3.)

—или—

Распечатайте находящиеся в памяти факсы. (См. *Печать факса из памяти* на странице 4-4.)

При получении сообщения Мало памяти можно изготавливать копии, если вначале распечатать находящиеся в памяти входящие факсы для освобождения памяти на 100%.

Руководство пользователя на компакт-диске содержит Руководство пользователя по программному обеспечению и Руководство сетевого пользователя с описанием характеристик, которые обеспечиваются при подключении к компьютеру (например, печать и сканирование). Наличие перечисленных ниже характеристик зависит от модели:

- Использование машины в качестве принтера
(См. Главу 1 в Руководстве по программному обеспечению на компакт-диске).
- Порядок сканирования
(См. Главу 2 в Руководстве по программному обеспечению на компакт-диске).
- Использование ControlCenter2.0
(См. Главу 3 в Руководстве по программному обеспечению на компакт-диске).
- Использование дистанционной настройки
(См. Главу 4 в Руководстве по программному обеспечению на компакт-диске).
- Использование программного обеспечения РС-ФАКС Brother
(См. Главу 5 в Руководстве по программному обеспечению на компакт-диске).
- Сетевое сканирование*
(См. руководство сетевого пользователя/Руководство пользователя по программному обеспечению на компакт-диске).
- Сетевая печать*
(См. руководство сетевого пользователя/Руководство пользователя по программному обеспечению на компакт-диске).



Примечание

См. также *Доступ к полному Руководству пользователя* на странице 1-3.

* Для MFC-7420 (требуется дополнительный внешний беспроводный сервер печати/сканирования NC-2200w)

Технические требования МЭК 60825-1

Данная машина является изделием с классом лазера 1 (по определению технических требований МЭК 60825-1). Представленная ниже наклейка присутствует на машине в странах, где она требуется.



Данная машина в сканирующем устройстве имеет лазерный диод класса 3В, испускающий невидимое лазерное излучение. Ни при каких обстоятельствах не разрешается открывать сканирующее устройство.

Лазерный диод

Длина волны: 770 - 810 нм

Выходная мощность: макс. 5 мВт

Класс лазера: Класс 3В



ВНИМАНИЕ

Использование управляющих, регулирующих устройств, а также выполнение процедур, отличных от указанных в данном руководстве, может привести к воздействию опасной радиации.

Отключение аппарата

Данный аппарат должен устанавливаться рядом с легкодоступной электрической розеткой. В аварийной ситуации необходимо отключить шнур электропитания от электрической розетки для полного отключения электропитания.

Подключение к локальной сети (только MFC-7820N)



ОСТОРОЖНО

Не подключайте данную машину к локальной сети, подверженной воздействию перенапряжений.

Радиопомехи

Настоящее изделие соответствует EN55022 (Публикация CISPR 22)/Класс В. Перед применением данного изделия проверьте, что вы используете следующие соединительные кабели.

1. Экранированный параллельный соединительный кабель с витой парой с маркировкой "соответствует IEEE 1284". Этот кабель должен иметь длину не более 2,0 метров.
2. USB-кабель. Этот кабель должен иметь длину не более 2,0 метров.

Инструкции по технике безопасности

- 1 Прочтите все эти инструкции.
- 2 Сохраните их для использования в будущем.
- 3 Соблюдайте все предупреждения и инструкции, приведенные на аппарате.
- 4 Перед очисткой внутренней части машины отключайте ее от настенной розетки. Не используйте жидкие или аэрозольные чистящие средства. Используйте для очистки влажную тряпку.
- 5 Не устанавливайте данный аппарат на неустойчивую тележку, стеллаж или стол. Аппарат может упасть, в результате чего он может быть серьезно поврежден.
- 6 Щели и отверстия на корпусе и в задней и нижней частях предназначены для вентиляции. Для обеспечения надежной работы аппарата и его защиты от перегрева следите за тем, чтобы эти отверстия не забивались и не закрывались. Эти отверстия никогда не должны закрываться, что может произойти при установке аппарата на кровать, диван, ковер и др. подобную поверхность. Запрещается устанавливать данный аппарат вблизи или над радиатором или нагревателем. Запрещается устанавливать данный аппарат в ниши, если при этом не обеспечивается соответствующая вентиляция.
- 7 Данный аппарат должен запитываться от источника электропитания, указанного на табличке. Если у вас возникают сомнения по типу имеющегося электропитания, обратитесь к дилеру или в местную энергосеть.
- 8 Используйте только шнур электропитания, поставленный в комплекте с данной машиной.
- 9 Данное изделие имеет 3-хпроводный штепсель заземленного типа. Этот штепсель может быть подключен только к электрической розетке заземленного типа. Это является характеристикой безопасности. Если вы не можете вставить штепсель в розетку, вызовите электрика для замены устаревшей розетки. Не принимайте меры для того, чтобы штепсель заземленного типа не мог выполнять свои функции.
- 10 Не допускайте, чтобы на шнуре электропитания что-то стояло. Не устанавливайте данный аппарат в месте, где по шнуру электропитания могут проходить люди.
- 11 Не ставьте спереди машины что-то, что может помешать движению получаемых факсов. Не ставьте какие-либо предметы на пути движения получаемых факсов.
- 12 Перед тем, как забирать листы, дождитесь, пока они выйдут из машины.

- 13 Отключайте машину от электрической розетки и обращайтесь к уполномоченному техническому персоналу в следующих случаях:
- При повреждении или износе шнура электропитания.
 - При разлинии на аппарат жидкости.
 - После воздействия на аппарат дождя или воды.
 - Если при соблюдении инструкций по эксплуатации данный аппарат не работает нормально. Выполняйте регулировки только с помощью тех органов управления, которые рассматриваются в инструкциях по эксплуатации. Любая иная регулировка может привести к повреждению аппарата и для восстановления его нормальной работоспособности часто требуется проведение большого объема работ квалифицированным специалистом.
 - Если данный аппарат упал или был поврежден его корпус.
 - При наличии значительных изменений рабочих характеристик, что указывает на необходимость проведения ремонта.
- 14 Для защиты аппарата от скачков напряжения рекомендуется использовать сетевой фильтр.
- 15 Для снижения опасности пожара, удара током и травмирования людей выполняйте следующие требования:
- Не используйте данный аппарат рядом с устройствами, в которых используется вода, бассейнами или во влажном подвале.
 - Не используйте данную машину во время грозы (существует небольшая опасность удара тока от молнии) или для сообщения об утечке газа вблизи утечки.
 - Не бросайте батарейки в огонь. Они могут взорваться. Проверьте наличие возможные особых инструкций по уничтожению в местных стандартах.

Торговые марки

Логотип Brother – это зарегистрированная торговая марка Brother Industries, Ltd.

Brother – это зарегистрированная торговая марка Brother Industries, Ltd.

Multi-Function Link – это зарегистрированная торговая марка Brother International Corporation.

© 2004-2005 Brother Industries, Ltd. Все права охраняются законом.

Windows и Microsoft – это зарегистрированные торговые марки компании Microsoft в США и других странах.

Macintosh и TrueType – это зарегистрированные торговые марки компании Apple Computer, Inc.

PaperPort и OmniPage OCR – это зарегистрированные торговые марки ScanSoft, Inc.

Presto! PageManager – это зарегистрированная торговая марка NewSoft Technology Corporation.

Каждая компания, наименование программного обеспечения которой упоминается в данном руководстве, имеет лицензионное соглашение на использование программ конкретно по каждой из принадлежащих ей программ.

Все остальные торговые марки и наименования изделий, упомянутые в данном Руководстве пользователя, в Руководстве пользователя по программному обеспечению и в Руководстве сетевого пользователя* (*только MFC-7820N), являются зарегистрированными торговыми марками соответствующих компаний.

Устранение неисправностей

Сообщения об ошибках

Как и в любом сложном устройстве офисной техники, в данном аппарате могут происходить ошибки. При их возникновении машина определяет проблему и визуализирует сообщение об ошибке. Наиболее распространенные сообщения об ошибках приводятся ниже.

Большую часть проблем можно устранить собственными силами. Если вам потребуется дополнительная помощь, Brother Solutions Center предоставляет ответы на наиболее часто задаваемые вопросы и рекомендации по устранению неисправностей.

Посетите наш сайт <http://solutions.brother.com>.

СООБЩЕНИЯ ОБ ОШИБКЕ		
СООБЩЕНИЕ ОБ ОШИБКЕ	ПРИЧИНА	СПОСОБ УСТРАНЕНИЯ
Бум застр в лтк.	Замятие бумаги в лотке для бумаги машины.	(См. <i>Замятие бумаги</i> на странице 11-8.)
Бум не загружена	В аппарате кончилась бумага или бумага плохо загружена в лоток для бумаги.	Загрузите бумагу в лоток для бумаги, а затем нажмите Старт . —или— Вывьте бумагу, затем снова загрузите ее и нажмите Старт .
Бумага застряла.	Замятие бумаги в машине.	(См. <i>Замятие бумаги</i> на странице 11-8.)
Документ застрял	Документ был неправильно вставлен или подан или документ, сканированный из автоматического устройства подачи документа, был слишком длинным.	См. <i>Замятие документа</i> на странице 11-7. См. <i>Использование автоматического устройства подачи документа</i> на странице 1-7.
Задн крышка откр	Не полностью закрыта задняя крышка.	Закройте заднюю крышку машины.
Застр бум сзади.	Замятие бумаги в задней части машины.	(См. <i>Замятие бумаги</i> на странице 11-8.)

СООБЩЕНИЯ ОБ ОШИБКЕ		
СООБЩЕНИЕ ОБ ОШИБКЕ	ПРИЧИНА	СПОСОБ УСТРАНЕНИЯ
Иниц. невозможна. Печать невозмож. Скан-ние невозм.	Механическая проблема машины.	<p>(Для MFC-7420)</p> <p>При выключении выключателя машины ее память будет стерта. Для проверки наличия факсов в памяти машины см. <i>Проверка наличия факсов в памяти машины</i> на странице 11-6. При наличии факсов перед выполнением приведенных ниже рекомендаций необходимо сохранить их. (См. <i>Пересылка факсов на ПК</i> на странице 11-6 или <i>Пересылка факсов на другой факсимильный аппарат</i> на странице 11-6).</p> <p>Выключите выключатель машины, а затем снова включите его. Если это сообщение об ошибке появляется снова, оставьте машину на несколько минут, а затем снова попытайтесь выполнить печать, копирование или сканирование.</p> <p>(Для MFC-7820N)</p> <p>Выключите выключатель машины, а затем снова включите его. Если это сообщение об ошибке появляется снова, оставьте машину на несколько минут, а затем снова попытайтесь выполнить печать, копирование или сканирование. (Машина может оставаться выключенной в течение 4 дней, не теряя имеющиеся в памяти факсы).</p>
Крышка открыта.	Не полностью закрыта передняя крышка.	Закройте переднюю крышку машины.
Мало памяти	Заполнена память машины.	<p>(Выполняется операция отправки факса или копирования)</p> <p>Нажмите Старт для отправки или копирования отсканированных страниц.</p> <p>—или—</p> <p>Нажмите Стоп/Выход, дождитесь завершения других выполняемых операций и попытайтесь снова.</p> <p>—или—</p> <p>Сотрите факсы из памяти. (См. <i>Сообщение о нехватке памяти</i> на странице 8-8.)</p> <p>(Идет выполнение операции печати)</p> <p>Понизьте разрешение печати. (См. <i>Вкладка “Дополнительные”</i> в Руководстве по программному обеспечению на компакт-диске.)</p> <p>—или—</p> <p>Сотрите факсы из памяти. (См. <i>Сообщение о нехватке памяти</i> на странице 8-8.)</p>
Мало тонера	Если на ЖКД отображается Мало тонера, можно выполнять печать, однако машина сообщает вам, что тонер кончается и скоро должен будет заменяться.	Закажите новый картридж сейчас.

СООБЩЕНИЯ ОБ ОШИБКЕ		
СООБЩЕНИЕ ОБ ОШИБКЕ	ПРИЧИНА	СПОСОБ УСТРАНЕНИЯ
Не зарегистрирован	Вы попытались получить доступ к незапрограммированному номеру для экстренного или быстрого набора номера.	Задайте номер для экстренного или быстрого набора. (См. <i>Сохранение номеров для экстренного набора</i> на странице 5-1 и <i>Сохранение номеров для быстрого набора</i> на странице 5-2).
Не нагревается.	Аппарат для термического закрепления тонера слишком холодный.	<p>(Для MFC-7420)</p> <p>При выключении выключателя машины ее память будет стерта. (Для проверки наличия факсов в памяти машины см. <i>Проверка наличия факсов в памяти машины</i> на странице 11-6.) При наличии факсов перед выполнением приведенных ниже рекомендаций необходимо сохранить их. (Для сохранения факсов см. <i>Пересылка факсов на ПК</i> на странице 11-6 или <i>Пересылка факсов на другой факсимильный аппарат</i> на странице 11-6.)</p> <p>Затем выключите выключатель машины. Проверьте среду, в которой установлена машина. Если в помещении слишком жарко или слишком холодно, постарайтесь охладить или нагреть помещение, включая кондиционер или нагреватель. Или же перенести машину в другое помещение. Затем включите выключатель машины.</p> <p>(Для MFC-7820N)</p> <p>Выключите выключатель машины и проверьте среду, в которой установлена машина. Если в помещении слишком жарко или слишком холодно, постарайтесь охладить или нагреть помещение, включая кондиционер или нагреватель. Или поместите машину в другое помещение. Затем включите выключатель машины. (Машина может оставаться выключенной в течение 4 дней, не теряя имеющиеся в памяти факсы).</p>
Уст-во перегрето	Аппарат для термического закрепления тонера слишком горячий.	
Неправ. разм бум.	Неправильный формат бумаги.	Загрузите бумагу правильного формата (Letter или A4), а затем нажмите Старт .
Нет картриджа.	Неправильно установлен картридж.	Правильно установите картридж.
Нет отв. /занято	Набранный вами номер не отвечает или занят.	Проверьте номер и попытайтесь снова.
Остались данные	Данные печати остались в памяти машины.	Перезапустите печать с компьютера.
	Данные печати остались в памяти машины. USB-кабель был отключен во время пересылки данных из компьютера на машину.	Нажмите Отмена задания . Машина отменит задание и сотрет его из памяти.
Ошиб. связи	Плохое качество связи на линии привело к ошибке связи.	Попробуйте снова отправить факс или подключить машину к другой телефонной линии. Если эта проблема возникает снова, обратитесь в телефонную компанию с просьбой проверить вашу телефонную линию.

СООБЩЕНИЯ ОБ ОШИБКЕ		
СООБЩЕНИЕ ОБ ОШИБКЕ	ПРИЧИНА	СПОСОБ УСТРАНЕНИЯ
Ошибка барабана	Необходимо очистить барабан.	См. <i>Очистка главного коронатора</i> на странице 11-25.
Охлаждается. Подождите.	Слишком высокая температура барабана или картриджа. Машина остановит текущее задание по печати и переключится в режим охлаждения. В режиме охлаждения будет слышен шум охлаждающего вентилятора, а на дисплее машины будет представлено <i>Охлаждается.</i> и <i>Подождите..</i>	До охлаждения необходимо подождать 20 минут.
Разрыв соедин.	Вы попытались опросить факсимильный аппарат, не переключенный в режим ожидания опроса.	Проверьте настройку опроса другого факсимильного аппарата.
Связь прервана	Человек или факсимильный аппарат на другом конце прерывал вызов.	Попробуйте отправить или получить факс снова.
Сканер заблокирован	Датчик стекла сканера не перемещается в исходное положение.	(Для MFC-7420) При выключении выключателя машины ее память будет стерта. Для проверки наличия факсов в памяти машины см. <i>Проверка наличия факсов в памяти машины</i> на странице 11-6. При наличии факсов перед выполнением приведенных ниже рекомендаций необходимо сохранить их. (См. <i>Пересылка факсов на ПК</i> на странице 11-6 или <i>Пересылка факсов на другой факсимильный аппарат</i> на странице 11-6). Выключите выключатель машины, а затем снова включите его. Если это сообщение об ошибке появляется снова, оставьте машину на несколько минут, а затем попытайтесь снова. (Для MFC-7820N) Выключите выключатель машины, а затем снова включите его. Если это сообщение об ошибке появляется снова, оставьте машину на несколько минут, а затем попытайтесь снова. (Машина может оставаться выключенной в течение 4 дней, не теряя имеющиеся в памяти факсы).
Скоро мен.бараб	Истекает срок службы барабана	Используйте барабан до возникновения проблем с качеством печати, затем замените барабан новым. См. <i>Замена барабана (DR2075)</i> на странице 11-29.
Тонер испортился	Картридж с барабаном не установлены или установлены неправильно. —или— Кончился тонер и выполнение печати невозможно.	Снова установите картридж с барабаном. —или— Замените картридж новым. (См. <i>Замена картриджа TN2075</i> на странице 11-26.)

СООБЩЕНИЯ ОБ ОШИБКЕ		
СООБЩЕНИЕ ОБ ОШИБКЕ	ПРИЧИНА	СПОСОБ УСТРАНЕНИЯ
Уст-во перегрето	Слишком высокая температура в машине.	<p>Проверьте на слух, вращается ли охлаждающий вентилятор.</p> <p>Проверьте, что вентиляционные отверстия не закрыты и не забиты.</p> <p>Если вентилятор работает, а вентиляционные отверстия свободны, перед повторным использованием машины необходимо дать ей остыть в течение нескольких минут.</p> <p>Если вентилятор не вращается, перед выполнением приведенных ниже рекомендаций необходимо сохранить факсы.</p> <p>(Для MFC-7420)</p> <p>При выключении выключателя машины ее память будет стерта. Для проверки наличия факсов в памяти машины см. <i>Проверка наличия факсов в памяти машины</i> на странице 11-6. При наличии факсов перед выполнением приведенных ниже рекомендаций необходимо сохранить их.</p> <p>(См. <i>Пересылка факсов на ПК</i> на странице 11-6 или <i>Пересылка факсов на другой факсимильный аппарат</i> на странице 11-6).</p> <p>Выключите выключатель машины, а затем снова включите его. Если это сообщение об ошибке появляется снова, оставьте машину на несколько минут, а затем попробуйте снова.</p> <p>(Для MFC-7820N)</p> <p>Выключите выключатель машины, а затем снова включите его. Если это сообщение об ошибке появляется снова, оставьте машину на несколько минут, а затем попробуйте снова. (Машина может оставаться выключенной в течение 4 дней, не теряя имеющиеся в памяти факсы).</p>

Проверка наличия факсов в памяти машины

- 1 Нажмите **Menu/Set** (**Меню/Установить**), **9, 0, 1**.
- 2 Если на ЖКД отображается **Нет данных**, в памяти машины не осталось факсов.

—или—

Если на ЖКД отображается **Введите ном. фк.**, в памяти машины есть факсы.



Примечание

Можно переслать журнал факсов на другой факсимильный аппарат, нажимая **Menu/Set (Меню/Установить)**, **9, 0, 2** в пункте 1.

- Можно переслать факсы на другой факсимильный аппарат. См. *Пересылка факсов на другой факсимильный аппарат*.
- Можно переслать факсы из памяти машины в ПК. См. *Пересылка факсов на ПК*.

Пересылка факсов на другой факсимильный аппарат

Если вы не задали свой идентификатор станции, вы не можете войти в режим пересылки факсов.

- 1 Введите номер факса, на который будут пересылаться факсы.
- 2 Нажмите **Старт**.

Пересылка факсов на ПК

Можно переслать факсы из памяти машины в ПК.

- 1 Нажмите **Стоп/Выход**.
- 2 Проверьте, что вы установили **MFL-Pro Suite** на ПК, а затем включите **Прием факсов на ПК** на ПК. (Более подробно о приеме факсов на ПК см. “Использование программного обеспечения Brother для приема факсов на ПК” в Руководстве пользователя по программному обеспечению на компакт-диске).

- 3 Проверьте, что вы задали **Прием Ф.** на ПК на машине. (См. *Настройка приема факсов на ПК* на странице 6-2.)

При настройке ЖКД будет спрашивать, хотите ли вы пересылать факсы на ПК.

- 4 Для пересылки всех факсов на ПК нажмите **1**.

—или—

Для выхода и оставления всех факсов в памяти нажмите **2**.



Примечание

Если на ЖКД машины представляется ошибка, после пересылки факсов отключите машину от источника электропитания на несколько минут, а затем снова подключите ее.

Замятие документа

При замятии документа выполните перечисленные ниже операции.

Документ заминается в верхней части автоматического устройства подачи документа

- 1 Выньте всю незамятую бумагу из автоматического устройства подачи документа.
- 2 Откройте крышку автоматического устройства подачи документа.
- 3 Вытащите замятый документ влево.

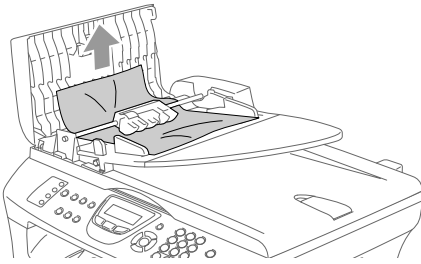

- 4 Закройте крышку автоматического устройства подачи документа.
Нажмите **Стоп/Выход**.

Документ заминается внутри автоматического устройства подачи документа

- 1 Выньте всю незамятую бумагу из автоматического устройства подачи документа.
- 2 Поднимите крышку для документов.
- 3 Вытащите замятый документ вправо.

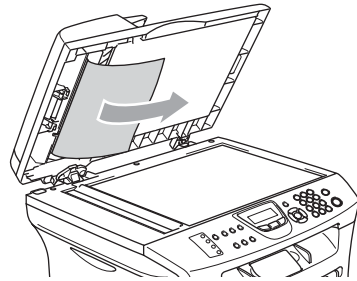

- 4 Закройте крышку для документов.
- 5 Нажмите **Стоп/Выход**.
—или—

- 1 Вытащите замятый документ вправо.

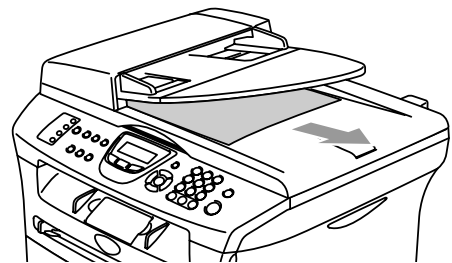

- 2 Нажмите **Стоп/Выход**.

Замятие бумаги

Для вытаскивания замятой бумаги выполните операции, описанные в данном разделе.

ВНИМАНИЕ

Непосредственно после использования машины некоторые внутренние ее части остаются чрезвычайно горячими. При открытии передней или задней крышки машины не прикасайтесь к частям, показанным на рисунке ниже.

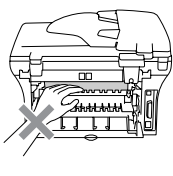
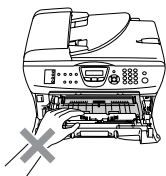

Замятие бумаги в машине

- 1 Полностью выдвиньте лоток для бумаги из машины.
- 2 Вытяните замятую бумагу из машины.

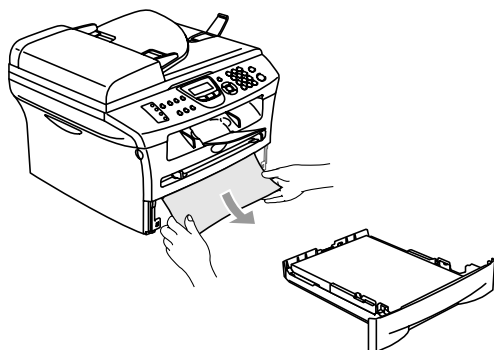

- 3 Откройте переднюю крышку.

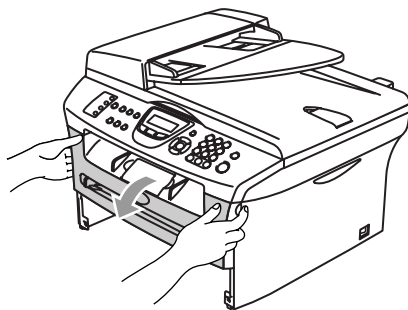

- 4 Выньте барабан с картриджем. Замятую бумагу можно вытащить вместе с барабаном с картриджем или это может освободить бумагу и ее можно будет вытащить из отверстия лотка для бумаги.

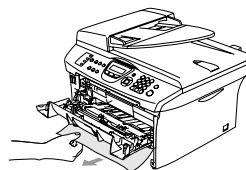
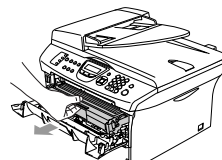

- 5 Если не удастся легко вынуть барабан с картриджем, не прилагайте лишних усилий. Вместо этого поднимите крышку сканера и обеими руками осторожно вытяните замятую бумагу вверх из отверстия выходного лотка.

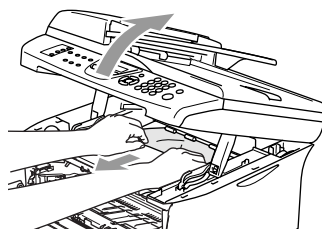

- 6 Закройте крышку сканера.

! ОСТОРОЖНО

Для предупреждения повреждения машины статическим электричеством не прикасайтесь к электродам, показанным на рисунке ниже.

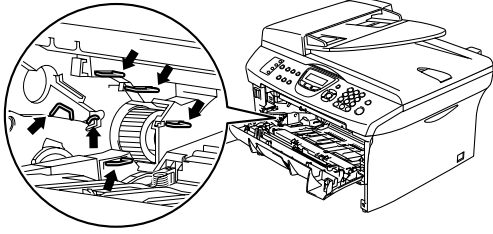

- 7 Установите барабан с картриджем в машину.

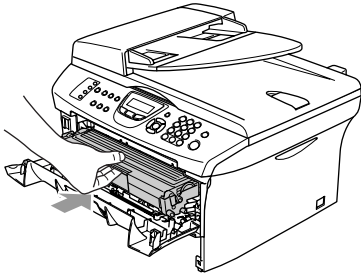

- 8 Закройте переднюю крышку.
9 Установите лоток для бумаги в машину.

Бумага заминается в задней части машины

- 1 Откройте переднюю крышку.

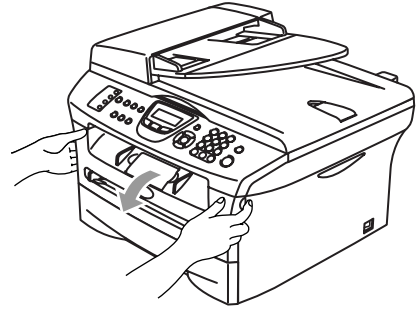

- 2 Выньте барабан с картриджем.

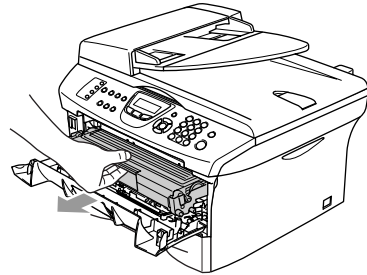

- 3 Откройте заднюю крышку.

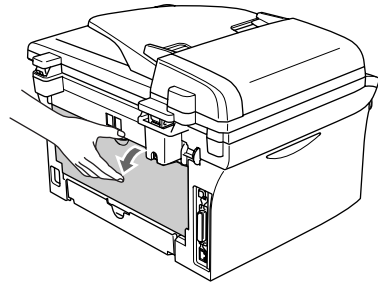

- 4 Потяните рычаг на себя, открывая крышку заднего желоба.

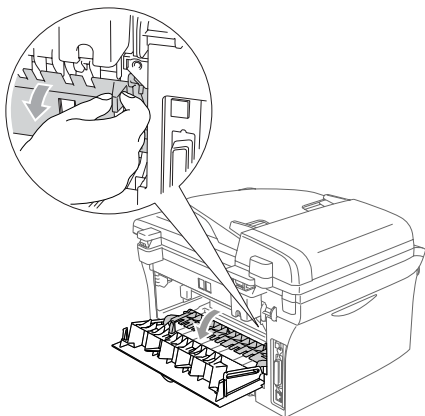

- 5 Вытяните замятую бумагу из аппарата для термического закрепления тонера. Если замятая бумага не вытаскивается, нажмите на голубой рычаг одной рукой, осторожно вытягивая бумагу другой.

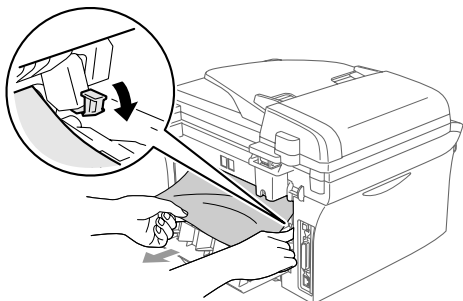

- 6 Закройте заднюю крышку.

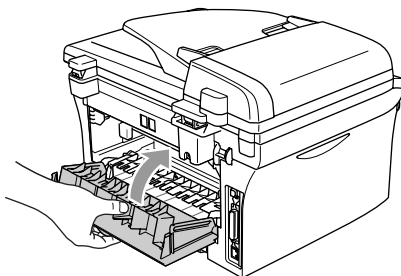

- 7 Установите барабан с картриджем в машину.

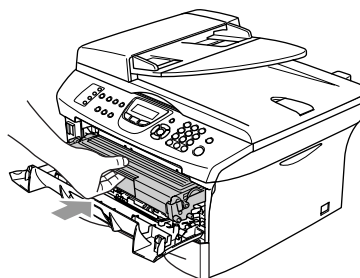

- 8 Закройте переднюю крышку.

Замятие бумаги в барабане с картриджем

- 1 Откройте переднюю крышку.

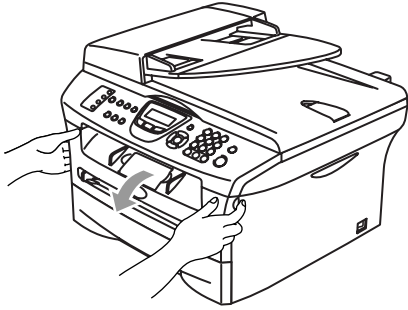

- 2 Выньте барабан с картриджем.

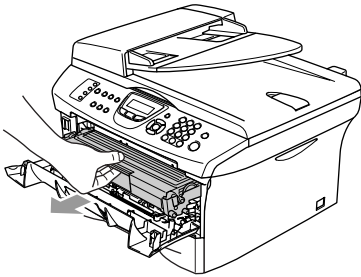

- 3 Удерживайте внизу стопорный рычаг слева и выньте картридж из барабана. Выньте замятую бумагу при ее наличии в барабане.

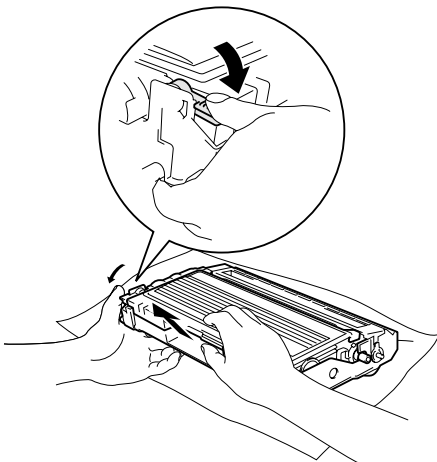

- 4 Установите картридж в барабан так, чтобы был слышен щелчок. При правильной установке стопорный рычаг поднимется автоматически.

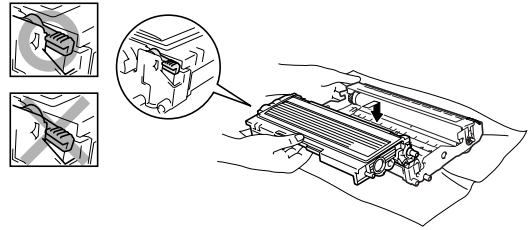

- 5 Установите барабан с картриджем в машину.

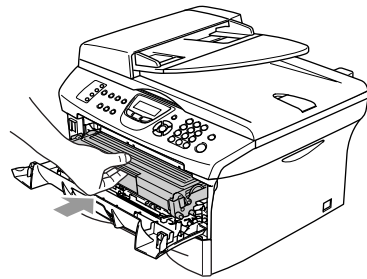

- 6 Закройте переднюю крышку.

Проблемы с машиной

Если вы считаете, что у вас есть проблемы с внешним видом факсов, вначале сделайте копию. Если копия получается хорошей, вероятно, проблема не в машине. Пользуясь приведенной ниже таблицей, примите меры по устранению неисправностей.

Brother Solutions Center предоставляет ответы на наиболее часто задаваемые вопросы и рекомендации по устранению неисправностей.

Посетите наш сайт <http://solutions.brother.com>.

ПРОБЛЕМА	РЕКОМЕНДАЦИИ
Печать или получение факсов	
<ul style="list-style-type: none"> • Сжатая печать • Горизонтальные полосы • Отрезаны верхнее и нижнее предложения • Недостающие строки 	Обычно это обуславливается плохим качеством телефонной связи. Если качество копии хорошее, вероятно, плохая телефонная связь с радиопомехами или наводками на телефонной линии. Попросите, чтобы вам переслали факс.
Низкое качество печати.	См. <i>Повышение качества печати</i> на странице 11-17.
Черные вертикальные линии при приеме	Иногда на получаемых факсах появляются вертикальные черные полосы. Может быть, загрязнен главный коронатор для печати вашей машины или сканер факса отправителя. Очистите главный коронатор вашей машины (См. <i>Очистка главного коронатора</i> на странице 11-25) или попросите отправителя сделать копию для проверки того, связана ли эта проблема с отправляющей машиной. Попробуйте принять факс с другого факсимильного аппарата. Если после этого проблема возникает снова, обратитесь в Brother или к дилеру.
Полученные факсы представляются как разбитые на несколько страниц или как пустые страницы.	Если полученные факсы разделяются и печатаются на двух страницах или если у вас получается лишний белый лист, ваша настройка формата бумаги может не отвечать используемой вами бумаге. (См. <i>Задание формата бумаги</i> на странице 2-5). Проверьте, что включена настройка автоформата. (См. <i>Печать уменьшенного поступающего факса (автоформат)</i> на странице 4-4.)
Телефонная линия или подключения	
Не работает набор номера.	Проверьте наличие сигнала линии. Измените настройку <i>Тон/Пульс</i> . (См. <i>Задание тонального или импульсного режима набора номера</i> на странице 2-1.) Проверьте все подключения телефонного провода. Проверьте подключение шнура электропитания. Если к вашей машине подключен внешний телефон, отправьте факс в ручном режиме, поднимая трубку внешнего телефона и набирая нужный номер. Прежде чем нажать Старт. , дождитесь сигналов получения факса.
Машина не отвечает на звонок.	Проверьте, что машина переключена в соответствующий вашей настройке режим приема. (См. <i>Основные операции отправки</i> на странице 3-5). Проверьте наличие сигнала линии. По возможности, позвоните на свою машину, чтобы услышать, что она отвечает. Если ответа так и нет, проверьте подключение телефонного провода. Если при вызове вашей машины нет звонков, обратитесь в телефонную компанию с просьбой проверить линию.
Отправка факсов	
Низкое качество отправляемого факса	Попробуйте переключить разрешение на вашем аппарате на <i>Хорошее</i> или <i>Отличное</i> . Сделайте одну копию для проверки работы сканера вашей машины. Если копия получается низкого качества, очистите сканер. (См. <i>Очистка стекла сканера</i> на странице 11-23.)





ПРОБЛЕМА	РЕКОМЕНДАЦИИ
В отчете контроля передачи указывается 'РЕЗУЛЬТАТ:НЕГ' или 'РЕЗУЛЬТАТ:ОШИБКА'.	<p>Вероятно, на линии наблюдается временный шум или радиопомехи. Попробуйте отправить факс снова.</p> <p>Если в отчете контроля передачи указывается 'РЕЗУЛЬТАТ:НЕГ' при отправке факса с компьютера, может быть, у вашей машины заполнена память. Для получения дополнительной памяти можно выключить сохранение факсов (См. <i>Настройка сохранения факсов</i> на странице 6-1), распечатать находящиеся в памяти факсы (См. <i>Печать факса из памяти</i> на странице 4-4) или отменить отложенные факсы или опрос (См. <i>Отмена отправляемого факса</i> на странице 3-8). Если эта проблема возникает снова, обратитесь в телефонную компанию с просьбой проверить вашу телефонную линию.</p> <p>Если у вас часто возникают ошибки передачи вследствие возможных помех на телефонной линии, можно попробовать переключить настройку совместимости на <i>Нормальная</i> или <i>Общая</i>. (См. <i>Совместимость</i> на странице 11-21.)</p>
Черные вертикальные линии при отправке.	Если на выполненной вами копии наблюдается та же проблема, загрязнен ваш сканер. (См. <i>Очистка стекла сканера</i> на странице 11-23.)
Обработка входящих звонков	
Машина воспринимает голос как CNG-сигнал.	Если обнаружение факсов задано на <i>Вкл.</i> , ваша машина более чувствительна к звукам. Она может ошибочно принять некоторые голоса или мелодии на линии за сигнал вызова факсимильного аппарата и ответить сигналами приема факса. Отключите машину, нажимая Стоп/Выход . Попробуйте устранить эту проблему, переключая обнаружение факсов на <i>Выкл.</i> (См. <i>Обнаружение факса</i> на странице 4-3.)
Отправка вызова факса на машину.	Если вы ответили на внешнем или дополнительном телефоне, введите свой код приема факсов (настройка по умолчанию - (*51). При ответе машины повесьте трубку.
Дополнительные функции абонентов на одной линии.	<p>Если на одной телефонной линии с машиной у вас имеется ожидание вызова, ожидание вызова/идентификатор номера, голосовая почта, автоответчик, система сигнализации или другие дополнительные функции, это может создать проблемы при отправке или приеме факсов.</p> <p>Например: Если при использовании вами ожидания вызова или какой-либо другой дополнительной функции ее сигнал поступает по линии в то время, как ваша машина отправляет или принимает факс, этот сигнал может временно прерывать или разбить факсы. Функция Brother защиты от помех должна помочь в решении этой проблемы. Это состояние относится ко всей отрасли телефонной связи и характерно для всех устройств, отправляющих и принимающих информацию на одной общей линии с дополнительными функциями абонентов. Если для вашего бизнеса следует избегать даже небольших прерываний, мы рекомендуем использовать отдельную телефонную линию без дополнительных функций.</p>
Проблемы задания в меню	
При попытке войти в меню настройки приема и настройки передачи машина подает сигнал.	Если клавиша "Факс"  не подсвечена, нажмите ее для включения режима "Факс". Настройка приема (Menu/Set (Меню/Установить), 2, 1) и настройка передачи (Menu/Set (Меню/Установить), 2, 2) возможны только тогда, когда машина находится в режиме "Факс".
Проблемы с качеством копий	
Вертикальные полосы на копиях.	Иногда на копиях появляются вертикальные полосы. Загрязнен или сканер, или главный коронатор для печати. Очистите их. (См. <i>Очистка стекла сканера</i> на странице 11-23 и <i>Очистка главного коронатора</i> на странице 11-25.)

ПРОБЛЕМА	РЕКОМЕНДАЦИИ
Проблемы с печатью	
Машина не печатает.	<p>Проверьте, что:</p> <ul style="list-style-type: none"> • Машина подключена и включен выключатель. <p>—или—</p> <ul style="list-style-type: none"> • Правильно установлены картридж и барабан. (См. <i>Замена барабана (DR2075)</i> на странице 11-29.) <p>—или—</p> <ul style="list-style-type: none"> • Соединительный кабель надежно подключен между машиной и компьютером. (См. <i>Руководство по быстрой установке</i>). <p>—или—</p> <ul style="list-style-type: none"> • Был инсталлирован и выбран правильный драйвер принтера. <p>—или—</p> <ul style="list-style-type: none"> • Проверьте, что на дисплее нет сообщения об ошибке. (См. <i>Сообщения об ошибках</i> на странице 11-1.) <p>—или—</p> <ul style="list-style-type: none"> • Машина находится в режиме готовности. Щелкните на Старт, а затем - Принтеры и факсы. Щелкните правой клавишей мыши на 'Brother MFC-7420 или MFC-7820N'. Проверьте, что на параметр "Использование принтера в автономном режиме" не установлен флажок.
Машина выполняет печать неожиданно или печатает "мусор".	<p>(Для MFC-7420)</p> <p>При выключении выключателя машины ее память будет стерта. Для проверки наличия факсов в памяти машины см. <i>Проверка наличия факсов в памяти машины</i> на странице 11-6. При наличии факсов необходимо сохранить их перед выполнением приведенных ниже рекомендаций (См. <i>Пересылка факсов на ПК</i> на странице 11-6 или <i>Пересылка факсов на другой факсимильный аппарат</i> на странице 11-6.)</p> <p>Выключите выключатель машины, а затем снова включите его. Если это сообщение об ошибке появляется снова, оставьте машину на несколько минут, а затем попробуйте снова.</p> <p>(Для MFC-7820N)</p> <p>Выключите выключатель машины, а затем снова включите его. Если это сообщение об ошибке появляется снова, оставьте машину на несколько минут, а затем попробуйте снова. (Машина может оставаться выключенной в течение 4 дней, не теряя имеющиеся в памяти факсы).</p>
Машина печатает первые пару страниц правильно, а затем на некоторых страницах недостает текста.	<p>Компьютер не распознает сигнал заполненного входного буфера машины. Проверьте правильность подключения кабеля машины. (См. <i>Руководство по быстрой установке</i>).</p>
Машина не может напечатать полные страницы документа. Появляется ошибка Мало памяти.	<p>Понижьте разрешение печати. (См. <i>Вкладка "Дополнительные"</i> в <i>Руководстве по программному обеспечению</i> на компакт-диске.)</p> <p>Понижьте сложность документа и попробуйте снова. Понижьте графическое качество или число размеров шрифта в прикладном программном обеспечении.</p> <p>Включите функцию защиты страницы. (См. <i>Дополнительные устройства</i> в <i>Руководстве по программному обеспечению</i> на компакт-диске.)</p>
Верхние или нижние колонтитулы присутствуют при просмотре документа на экране, но отсутствуют в распечатке.	<p>Машина может печатать 62 строки на странице. Верхние две строки и нижние две строки – это ограниченная зона, которая не печатается. Отрегулируйте верхние и нижние поля документа с учетом этого ограничения.</p>





ПРОБЛЕМА	РЕКОМЕНДАЦИИ
Проблемы со сканированием	
При сканировании появляются ошибки TWAIN.	Убедитесь, что драйвер TWAIN компании Brother выбран в качестве основного источника. В PaperPort® щелкните “Сканировать” в меню “Файл” и выберите драйвер TWAIN компании Brother.
Проблемы с программным обеспечением	
Не устанавливается программное обеспечение или не выполняется печать.	Запустите программу Ремонт пакета программ MFL-Pro с компакт-диска. Эта программа отремонтирует и переинсталирует программное обеспечение.
Не выполняется печать “2 в 1” или “4 в 1”.	Проверьте, что настройка формата бумаги в программе и в драйвере принтера одинакова.
Машина не выполняет печать из Adobe Illustrator	Попробуйте понизить разрешение печати. (См. Вкладка “Дополнительные” в Руководстве по программному обеспечению на компакт-диске.)
При использовании шрифтов ATM недостает некоторых знаков или вместо них печатаются другие знаки.	При использовании Windows® 98/98SE/Me выберите “Настройки принтера” из меню “Пуск”. Выберите свойства ‘MFC-7420 или MFC-7820N Brother’. Щелкните на ‘Настройка спула’ во вкладке ‘Детали’. Выберите ‘RAW’ из ‘Формат данных спула’.
Появляется сообщение об ошибке ‘Невозможно записать на LPT1’ или ‘LPT1 уже используется’.	<p>1.Проверьте, что машина включена (подключена к электрической розетке и включен выключатель) и что она напрямую подключена к компьютеру с использованием двунаправленного параллельного кабеля IEEE-1284. Этот кабель не должен проходить через другое периферийное устройство (напр., zip-дисковод, внешний дисковод для компакт-дисков или распределительную коробку).</p> <p>2.Проверьте, что на дисплее машины нет сообщения об ошибке.</p> <p>3.Проверьте, что драйверы других устройств, также ведущие обмен данными по параллельному порту (напр., zip-дисковод, внешний дисковод и пр.), автоматически не срабатывают при выполнении начального запуска компьютера. Рекомендуется проверить: (Командные строки Load=, Run= в файле win.ini или группе настройки)</p> <p>4.Получите подтверждение производителя компьютера, что настройки параллельного порта компьютера в BIOS заданы для работы с двунаправленной машиной, т. е. (режим параллельного порта – ECP)</p>
Появляется сообщение об ошибке ‘MFC занят’.	

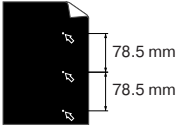
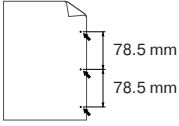
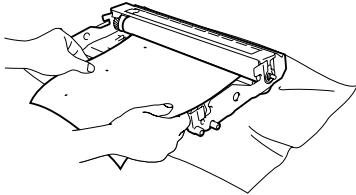
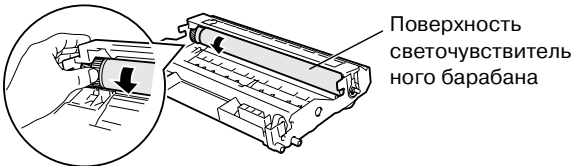

ПРОБЛЕМА	РЕКОМЕНДАЦИИ
Проблемы с бумагой	
Машина не загружает бумагу. На дисплее представляется Бум не загружена, Застр бум сзади. и т. д.	Если в лотке нет бумаги, положите в него новую пачку. Если в лотке бумага есть, проверьте, что она лежит ровно. Если бумага закручена, необходимо выпрямить ее. Иногда лучше вынуть бумагу, перевернуть пачку и снова положить ее в лоток для бумаги. Уменьшите количество бумаги в лотке для бумаги и попробуйте снова. Проверьте, что в драйвере принтера не выбран режим ручной подачи. Если на дисплее представляется Бумага застряла., Застр бум сзади. или Бум застр в лтк., но проблема остается, см. <i>Замятие бумаги</i> на странице 11-8.
Машина не подает бумагу из щели для ручной подачи.	Надежно вставьте бумагу, загружайте по одному листу за раз. Проверьте, что в драйвере принтера выбран режим ручной подачи.
Порядок загрузки конвертов	Конверты можно загружать из щели для ручной подачи. Программа должна задаваться на печать используемого вами формата конвертов. Это обычно делается в меню “Настройка страницы” или “Настройка документа” вашего программного обеспечения. Обратитесь к руководству, поставленному вместе с программой.
Используемая бумага	Можно использовать обычную бумагу, бум из вторсырья, конверты, пленки и наклейки, предназначенные для лазерных машин. (Информацию по бумаге см. <i>Бумага</i> на странице 1-9.)
Устранение замятия бумаги	См. <i>Замятие бумаги</i> на странице 11-8.
Проблемы с качеством печати	
Напечатанные страницы закручиваются.	Эту проблему может создавать тонкая или толстая бумага низкого качества. Выбирайте тип бумаги, наиболее полно отвечающий используемому вами носителю. (См. <i>Бумага</i> на странице 1-9.)
Напечатанные страницы испачканы.	Настройка “Тип бумаги” может не соответствовать типу используемого вами печатного носителя — ИЛИ — Печатный носитель может быть слишком толстым или иметь шероховатую поверхность. (См. <i>Бумага</i> на странице 1-9 и <i>Вкладка “Основные”</i> в Руководстве по программному обеспечению на компакт-диске).
Распечатки слишком светлые.	Если эта проблема возникает при изготовлении копий или печати полученных факсов, выключите режим экономии тонера в меню настроек машины. (См. <i>Экономия тонера</i> на странице 2-6.) Задайте режим экономии тонера на откл. во вкладке расширенных операций в драйвере принтера. (См. <i>Вкладка “Дополнительные”</i> в Руководстве по программному обеспечению на компакт-диске.)
Проблемы при работе в сети (только MFC-7820N)	
Не выполняется печать в сети	Проверьте, что на машину подается электропитание и она находится в режиме готовности. Распечатайте перечень сетевой конфигурации и проверьте текущие настройки сети, распечатанные в этом перечне. (См. <i>Печать отчетов</i> на странице 7-2). Снова подключите кабель локальной сети к концентратору для проверки качества соединения кабеля и сети. По возможности подключите машину к другому порту концентратора при помощи другого кабеля. Если подключение оказывается хорошим, машина представляет Сеть работает.

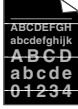
Повышение качества печати

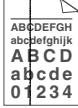
Примеры низкого качества печати	Рекомендация
 <p>Бледная</p>	<p>Проверьте среду, в которой установлена машина. Эту неисправность печати могут обуславливать высокая влажность, высокие температуры и пр. (См. <i>Выбор места для машины</i> на странице 1-2.)</p> <p>Если слишком светлой является вся страница, может быть включен режим Режим экономии тонера. Выключите режим Режим экономии тонера в настройках меню машины или в свойствах драйвера принтера. (См. <i>Экономия тонера</i> на странице 2-6 или <i>Вкладка "Дополнительные"</i> в Руководстве по программному обеспечению на компакт-диске.) —ИЛИ—</p> <p>Если эта проблема возникает при изготовлении копий или печати полученных факсов, выключите режим экономии тонера в меню настроек машины. (См. <i>Экономия тонера</i> на странице 2-6.)</p> <p>Очистите окно лазерного сканера и главный коронатор на барабане. (См. <i>Очистка окна лазерного сканера</i> на странице 11-24 и <i>Очистка главного коронатора</i> на странице 11-25). Если качество печати не повысилось, установите новый барабан.</p> <p>Установите новый картридж. (См. <i>Замена картриджа TN2075</i> на странице 11-26.)</p>
 <p>Серый фон</p>	<p>Проверьте, что используемая вами бумага отвечает рекомендуемым требованиям. (См. <i>Бумага</i> на странице 1-9.)</p> <p>Проверьте среду, в которой установлена машина – высокие температуры и влажность могут усугубить проблему образования серого фона. (См. <i>Выбор места для машины</i> на странице 1-2.)</p> <p>Установите новый картридж. (См. <i>Замена картриджа TN2075</i> на странице 11-26.)</p> <p>Очистите главный коронатор на барабане. (См. <i>Очистка главного коронатора</i> на странице 11-25). Если качество печати не повысилось, установите новый барабан. (См. <i>Замена барабана (DR2075)</i> на странице 11-29.)</p>
 <p>Ореол</p>	<p>Проверьте, что используемая вами бумага отвечает нашим требованиям. Эта проблема может обуславливаться бумагой с шероховатой поверхностью или толстым печатным носителем. (См. <i>Бумага</i> на странице 1-9.)</p> <p>Проверьте, что вы выбрали соответствующий тип носителя в драйвере принтера или в настройке меню "Тип бумаги" машины. (См. <i>Вкладка "Основные"</i> в Руководстве по программному обеспечению на компакт-диске и <i>Задание типа бумаги</i> на странице 2-4 в данном Руководстве пользователя).</p> <p>Установите новый барабан. (См. <i>Замена барабана (DR2075)</i> на странице 11-29.)</p>
 <p>Пятна тонера</p>	<p>Проверьте, что используемая вами бумага отвечает нашим требованиям. Эта проблема может обуславливаться бумагой с шероховатой поверхностью. (См. <i>Бумага</i> на странице 1-9.)</p> <p>Очистите главный коронатор и барабан. (См. <i>Очистка главного коронатора</i> на странице 11-25 и <i>Очистка барабана</i> на странице 11-18). Если качество печати не повысилось, установите новый барабан. (См. <i>Замена барабана (DR2075)</i> на странице 11-29.)</p>
 <p>Непропечатка</p>	<p>Проверьте, что используемая вами бумага отвечает нашим требованиям. (См. <i>Бумага</i> на странице 1-9.)</p> <p>Выберите режим Плотная бумага в драйвере принтера или в настройке меню "Тип бумаги" машины или используйте более тонкую, по сравнению с используемой, бумагу. (См. <i>Задание типа бумаги</i> на странице 2-4 и <i>Вкладка "Основные"</i> в Руководстве по программному обеспечению на компакт-диске.)</p> <p>Проверьте среду, в которой установлена машина, так как непропечатка может обуславливаться условиями окружающей среды, например, высокой влажностью. (См. <i>Выбор места для машины</i> на странице 1-2.)</p> <p>Очистите главный коронатор на барабане. (См. <i>Очистка главного коронатора</i> на странице 11-25). Если качество печати не повысилось, установите новый барабан. (См. <i>Замена барабана (DR2075)</i> на странице 11-29.)</p>

Примеры низкого качества печати	Рекомендация
 <p>Все черное</p>	<p>Очистите главный коронатор на барабане. (См. <i>Очистка главного коронатора</i> на странице 11-25.)</p> <p>Если качество печати не повысилось, установите новый барабан. (См. <i>Замена барабана (DR2075)</i> на странице 11-29.)</p>
 <p>Белые точки на черном тексте и графике на расстоянии в 78,5 мм</p>  <p>Черные точки на расстоянии 78,5 мм</p>	<h2>Очистка барабана</h2> <p>Обычная и бумажная пыль, клей и пр. могут прилипнуть к поверхности светочувствительного барабана (ОПС) и привести к появлению черных или белых пятен на напечатанных документах.</p> <p>Сделайте несколько копий чистого белого листа бумаги. (См. <i>Изготовление нескольких копий</i> на странице 8-2.)</p> <ol style="list-style-type: none"> 1 Снимите барабан с картриджем, а затем снимите картридж с барабана. 2 Установите образец печати напротив барабана, чтобы определить точное положение на барабане, обуславливающее низкое качество печати.  <ol style="list-style-type: none"> 3 При проверке поверхности светочувствительного барабана поворачивайте черное колесико на барабане. <ul style="list-style-type: none"> ! Не прикасайтесь к светочувствительному барабану пальцами.  4 При обнаружении на поверхности барабана вещества, соответствующего образцу печати, осторожно <i>промокните</i> поверхность светочувствительного барабана ватным валиком, слегка смоченным изопропиловым спиртом. <ul style="list-style-type: none"> ! Не выполняйте скребущие или вытирающие движения, так как это может привести к повреждению барабана.  <ul style="list-style-type: none"> ! Не пытайтесь очистить поверхность светочувствительного барабана острым предметом, например, концом шариковой ручки, так как это может стать причиной неустранимых повреждений барабана. <p>Если качество печати и при этом не повысилось, необходимо установить новый барабан. (См. <i>Замена барабана (DR2075)</i> на странице 11-29.)</p>

Примеры низкого качества печати	Рекомендация
 <p>Черные следы от тонера на странице</p>	<p>Проверьте, что используемая вами бумага отвечает нашим требованиям. (См. <i>Бумага</i> на странице 1-9.)</p> <p>При использовании листов с наклейками для лазерных принтеров клей от этих листов может иногда прилипнуть к поверхности светочувствительного барабана. Очистите барабан. (См. <i>Очистка главного коронатора</i> на странице 11-25.)</p> <p>Не используйте бумагу со скрепками или скобами, так как они могут оцарапать поверхность барабана.</p> <p>Если нераспакованный барабан находится под воздействием прямых солнечных лучей или освещения помещения, он может быть поврежден.</p> <p>Может быть поврежден барабан. Установите новый барабан. (См. <i>Замена барабана (DR2075)</i> на странице 11-29.)</p>
 <p>Белые линии поперек страницы</p>	<p>Проверьте, что используемая вами бумага отвечает нашим требованиям. Эта проблема может обуславливаться бумагой с шероховатой поверхностью или толстым печатным носителем. (См. <i>Бумага</i> на странице 1-9.)</p> <p>Проверьте, что вы выбрали соответствующий тип носителя в драйвере принтера или в настройке меню "Тип бумаги" машины. (См. <i>Вкладка "Основные"</i> в Руководстве по программному обеспечению на компакт-диске и <i>Задание типа бумаги</i> на странице 2-4 в Руководстве пользователя).</p> <p>Проблема может устраниться самостоятельно. Для устранения этой проблемы, особенно если машина не использовалась в течение длительного времени, выполните печать нескольких страниц.</p> <p>Эту проблему можно устранить путем протирания окна сканера мягкой тряпкой. (См. <i>Очистка окна лазерного сканера</i> на странице 11-24.)</p> <p>Может быть поврежден барабан. Установите новый барабан. (См. <i>Замена барабана (DR2075)</i> на странице 11-29.)</p>
 <p>Линии поперек страницы</p>	<p>Очистите внутреннюю часть машины и главный коронатор в барабане. (См. <i>Очистка главного коронатора</i> на странице 11-25.)</p> <p>Эту проблему можно устранить путем протирания окна сканера мягкой тряпкой. (См. <i>Очистка окна лазерного сканера</i> на странице 11-24.)</p> <p>Может быть поврежден барабан. Установите новый барабан. (См. <i>Замена барабана (DR2075)</i> на странице 11-29.)</p>
 <p>Черные линии вдоль страницы Вдоль печатных страниц имеются пятна тонера.</p>	<p>Очистите главный коронатор барабана. (См. <i>Очистка окна лазерного сканера</i> на странице 11-24.)</p> <p>Проверьте, что синий язычок главного коронатора находится в исходном положении (▲).</p> <p>Может быть поврежден барабан. Установите новый барабан. (См. <i>Замена барабана (DR2075)</i> на странице 11-29.)</p> <p>Может быть поврежден картридж. Установите новый картридж. (См. <i>Замена картриджа TN2075</i> на странице 11-26). Проверьте, что внутри машины нет клочка бумаги, закрывающего окно лазерного сканера.</p> <p>Может быть загрязнено закрепляющее устройство. Обратитесь на Brother или к дилеру.</p>
 <p>Белые линии вдоль страницы</p>	<p>Эту проблему можно устранить путем протирания окна сканера мягкой тряпкой. (См. <i>Очистка окна лазерного сканера</i> на странице 11-24.)</p> <p>Может быть поврежден картридж. Установите новый картридж. (См. <i>Замена картриджа TN2075</i> на странице 11-26.)</p>

Примеры низкого качества печати	Рекомендация
 <p data-bbox="168 382 395 407">Перекошена страница</p>	<p data-bbox="463 262 1225 340">Проверьте, что в лоток для бумаги правильно загружена бумага или другой печатный носитель и что направляющие не слишком сильно сжимают или не находятся на слишком большом расстоянии от пачки бумаги.</p> <p data-bbox="463 345 1153 370">Установите направляющие для бумаги соответствующим образом.</p> <p data-bbox="463 376 1181 430">При использовании щели для ручной подачи см. <i>Загрузка бумаги или другого носителя в щель для ручной подачи</i> на странице 1-12.</p> <p data-bbox="463 436 957 461">Может быть слишком полным лоток для бумаги.</p> <p data-bbox="463 467 1126 492">Проверьте тип и качество бумаги. (См. <i>Бумага</i> на странице 1-9.)</p>
 <p data-bbox="168 627 395 653">Скручивание или волна</p>	<p data-bbox="463 508 1225 562">Проверьте тип и качество бумаги. К скручиванию бумаги может привести высокая температура и высокая влажность.</p> <p data-bbox="463 568 1211 645">Если машина используется не очень часто, может быть, бумага лежала в лотке слишком долго. Переверните пачку бумаги в лотке. Также расправьте пачку бумаги, а затем поверните бумагу в лотке на 180°.</p>
 <p data-bbox="168 782 395 807">Морщины или складки</p>	<p data-bbox="463 662 930 687">Проверьте, что бумага загружена правильно.</p> <p data-bbox="463 693 1126 718">Проверьте тип и качество бумаги. (См. <i>Бумага</i> на странице 1-9.)</p> <p data-bbox="463 724 1201 778">Переверните пачку бумаги в лотке или поверните ее на 180° во входном лотке.</p>

Совместимость

Если у вас возникают проблемы при отправке или получении факсов вследствие возможных наводок на телефонной линии, рекомендуем настроить частотную коррекцию для снижения скорости модема для операций с факсами.

- 1 Нажмите **Menu/Set** (**Меню/Установить**), **2, 0, 1**.

Разное
1. Совместимость

- 2 Нажмите **▲** или **▼** для выбора *Общая* или *Нормальная* (или *Высокая**) (*только MFC-7820N).

Нажмите **Menu/Set** (**Меню/Установить**).

- 3 Нажмите **Стоп/Выход**.



Примечание

- *Общая* снижает скорость модема до 9600 бит/с. Если наводки не являются постоянной проблемой на вашей телефонной линии, вы можете решить использовать эту функцию только по необходимости.
- *Нормальная* задает скорость модема на 14400 бит/с.
- *Высокая* задает скорость модема на 33600 бит/с (только MFC-7820N).
- При переключении совместимости на *Общая* функция защиты от помех не работает.

Упаковка и перевозка машины

Для перевозки машины используйте упаковочные материалы, в которых вы получили машину. При плохой упаковке машины может быть аннулирована гарантия.

- 1 Выключите выключатель машины.
- 2 Отключите машину от настенной телефонной розетки.
- 3 Отсоедините все кабели и сетевой шнур от машины.
- 4 Откройте переднюю крышку.
- 5 Выньте барабан с картриджем. Оставьте картридж установленным в барабане.
- 6 Положите барабан с картриджем в пластиковый пакет и запечатайте его.
- 7 Закройте переднюю крышку.
- 8 Заверните машину в пластиковый пакет и положите ее в заводскую картонную коробку с изначально использованным упаковочным материалом.

- 9 Упакуйте барабан с картриджем, сетевой шнур и печатные материалы в оригинальную картонную коробку, как показано ниже:

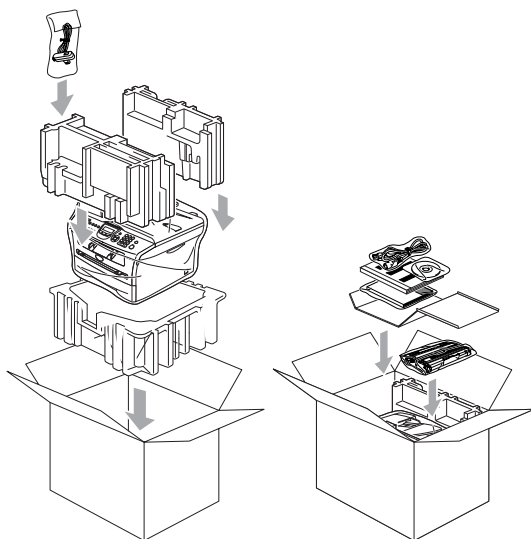

- 10 Закройте картонную коробку и запечатайте ее клейкой лентой.

Текущий уход

! ОСТОРОЖНО

В барабане содержится тонер, поэтому обращайтесь с ним осторожно. Если тонер попадет вам на руки или одежду, немедленно вытрите его или смойте холодной водой.

Очистка наружной части машины

! ОСТОРОЖНО

- Используйте нейтральные моющие средства. Применение таких летучих жидкостей, как растворитель или бензин, приведет к повреждению наружной поверхности машины.
- Не используйте очистители, содержащие аммиак.
- Для очистки панели управления не используйте изопропиловый спирт. Он может вызвать растрескивание панели.

Очистите наружную часть машины следующим образом:

- 1 Полностью выдвиньте лоток для бумаги из машины.

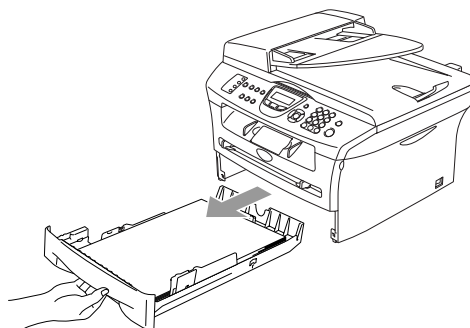

- 2 Вытрите наружную часть машины мягкой тряпкой, удаляя пыль.

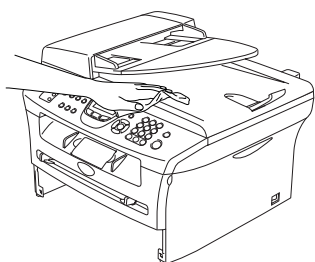

- 3 Выньте всю бумагу из лотка для бумаги.

- 4 Вытрите внутреннюю и наружную часть лотка для бумаги мягкой тряпкой, удаляя пыль.

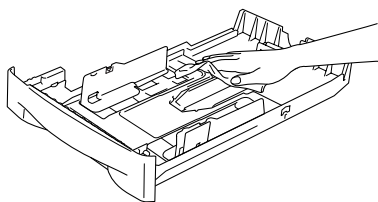

- 5 Снова положите в лоток бумагу и надежно вставьте его в машину.

Очистка стекла сканера

Выключите выключатель машины и поднимите крышку для документов. Очистите стекло сканера и белую пластиковую поверхность под крышкой для документов не оставляющей ворса мягкой тряпкой, смоченной изопропиловым спиртом.



В автоматическом устройстве подачи документа очистите белую пластиковую планку и стеклянную полосу сканера под ней не оставляющей пуха мягкой тряпкой, смоченной изопропиловым спиртом.



Очистка окна лазерного сканера

! ОСТОРОЖНО

- Для очистки окна лазерного сканера *не* используйте изопропиловый спирт.
- *Не* прикасайтесь пальцами к окну лазерного сканера.

1 Перед очисткой внутренней части машины выключите выключатель машины. Вначале отключите телефонный провод, а затем выньте штепсель шнура электропитания из электрической розетки.

2 Откройте переднюю крышку и выньте барабан с картриджем.

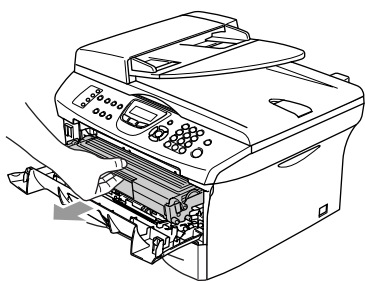

! ВНИМАНИЕ

Непосредственно после использования машины некоторые внутренние ее части остаются чрезвычайно **ГОРЯЧИМИ!** При открытии передней крышки машины не прикасайтесь к частям, затененным на рисунке ниже.

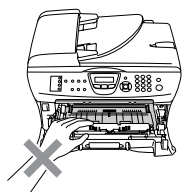

! ОСТОРОЖНО

Для предупреждения повреждения машины статическим электричеством не прикасайтесь к электродам, показанным на рисунке ниже.

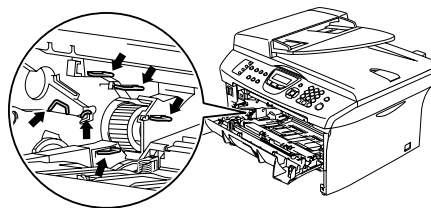

3 Осторожно очистите окно лазерного сканера чистой мягкой, сухой, не оставляющей ворса тряпкой, не используйте изопропиловый спирт.

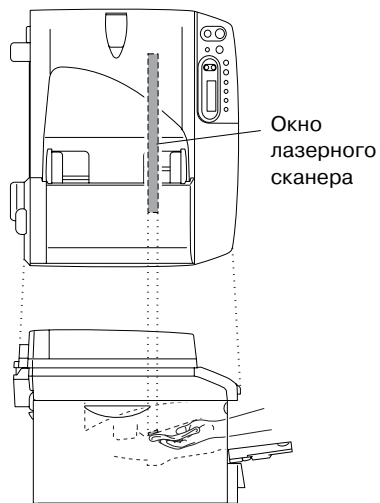

- 4 Установите барабан с картриджем в машину.

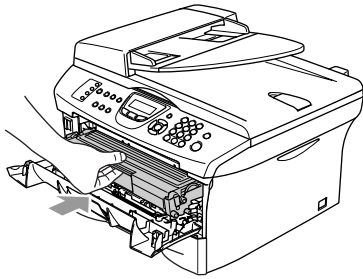

- 5 Закройте переднюю крышку.
 - 6 Снова подключите вначале сетевой шнур машины к электрической розетке, а затем - телефонный провод.
- Включите выключатель машины.

Очистка главного коронатора

Рекомендуется положить барабан с картриджем на ткань или большой лист ненужной вам бумаги на случай, если тонер случайно рассыплется.

- 1 Откройте переднюю крышку и выньте барабан с картриджем.

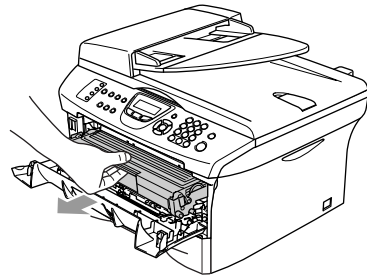

- 2 Очистите главный коронатор внутри барабана, осторожно перемещая синий язычок несколько раз справа налево.

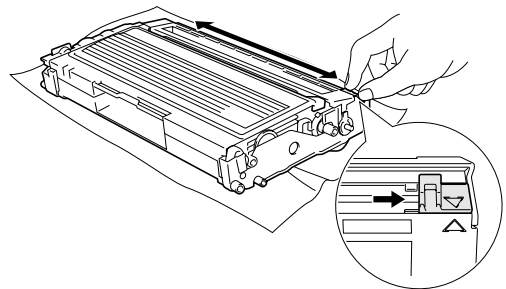

- 3 Верните синий язычок в исходное положение и защелкните его в нем (▼).

! ОСТОРОЖНО

Если синий язычок не возвращается в исходное положение (▼), печатные страницы могут получаться с черными вертикальными полосами.

- 4 Установите барабан с картриджем в машину.
- 5 Закройте переднюю крышку.

Замена картриджа TN2075

Картриджа хватает для печати до 2.500 страниц. Когда в картридже заканчивается тонер, на дисплее представляется сообщение Мало тонера. Фактическое число страниц будет зависеть от среднего типа документа (стандартное письмо, подробная графика).

Примечание

При получении предупреждения Мало тонера рекомендуется подготовить новый картридж.

Выбрасывайте использованный картридж по местным правилам, отдельно от бытовых отходов. Информацию по уничтожению можно также посмотреть на нашем экологическом сайте www.brothergreen.co.uk. Обязательно плотно закрывайте картридж, чтобы не просыпать из него тонер. При возникновении вопросов обращайтесь в местное управление по утилизации отходов.

При замене картриджа рекомендуем выполнить очистку машины и барабана. (См. *Очистка окна лазерного сканера* на странице 11-24 и *Очистка главного коронатора* на странице 11-25.)

Замена картриджа

ВНИМАНИЕ

Непосредственно после использования машины некоторые внутренние ее части остаются чрезвычайно **ГОРЯЧИМИ!** Запрещается прикасаться к частям, показанным на рисунке.

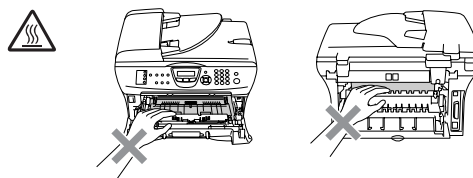

- 1 Откройте переднюю крышку и выньте барабан с картриджем.

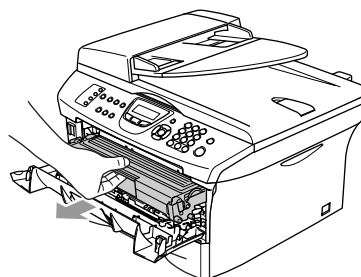

ОСТОРОЖНО

Для предупреждения повреждения машины статическим электричеством не прикасайтесь к электродам, показанным на рисунке ниже.

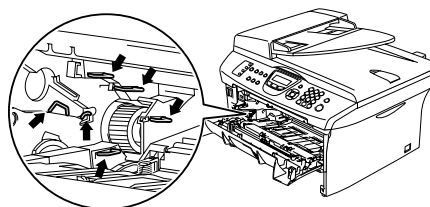

- 2 Удерживайте внизу стопорный рычаг слева и выньте картридж из барабана.

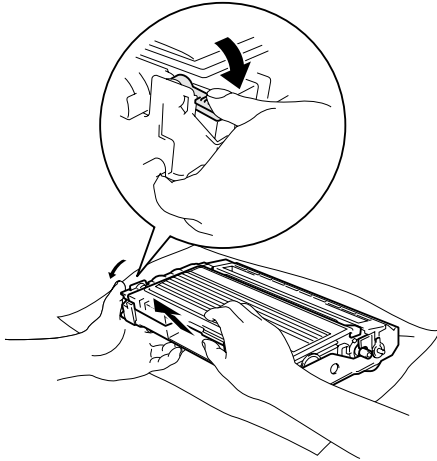

! ОСТОРОЖНО

- Положите барабан на ненужную вам тряпку или большой лист бумаги на случай, если тонер случайно рассыплется.
- Обращайтесь с картриджем осторожно. Если тонер попадет вам на руки или одежду, немедленно вытрите его или смойте холодной водой.

- 3 Распакуйте новый картридж. Положите использованный картридж в алюминиевый пакет и утилизируйте его в соответствии с местными правилами.

! ОСТОРОЖНО

- Принтеры Brother предназначены для работы с тонерами с особыми характеристиками и обеспечивают оптимальный результат при использовании фирменных картриджей Brother (**TN2075**). Компания Brother не может гарантировать такую оптимальную работу при использовании тонера или картриджей с другими характеристиками. Поэтому для данного принтера Brother не рекомендует использовать картриджи, отличные от фирменных картриджей Brother.
- Если в результате использования с данной машиной материалов других производителей будет поврежден барабан или другая часть этой машины, на связанные с этим ремонтные работы гарантия может не распространяться.
- Распечатывайте картридж только непосредственно перед его установкой в машину. Если картридж остается длительное время без упаковки, срок годности тонера сокращается.
- Для предупреждения снижения качества печати не прикасайтесь к частям, затемненным на рисунках.

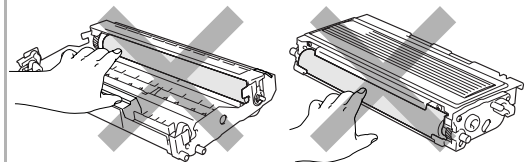

- 4 Осторожно покачайте картридж из стороны в сторону 5-6 раз для равномерного распределения тонера в картридже.

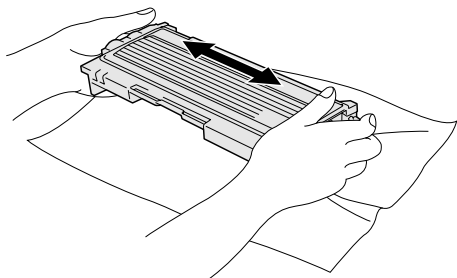

- 5 Снимите защитную крышку.

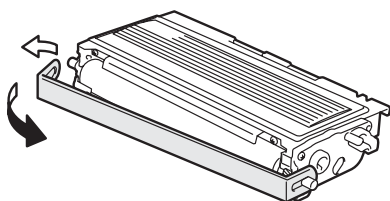

- 6 Поставьте новый картридж в барабан так, чтобы был слышен щелчок. При правильной установке стопорный рычаг поднимется автоматически.

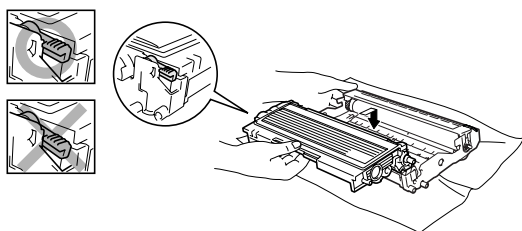

- 7 Очистите главный коронатор внутри барабана, осторожно перемещая синий язычок несколько раз справа налево. Перед установкой на место барабана с картриджем верните синий язычок в исходное положение (▼).

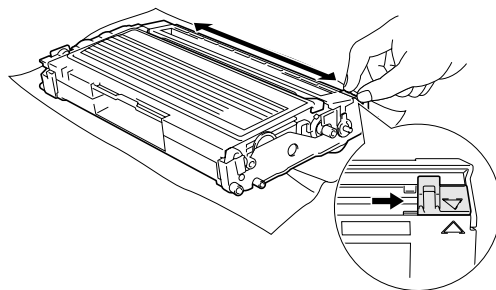

- 8 Установите барабан с картриджем в машину.

- 9 Закройте переднюю крышку.

Замена барабана (DR2075)

В данной машине для создания печатных изображений на бумаге используется барабан. Если на дисплее представляется сообщение *Скоро мен. бараб*, срок службы барабана близок к концу и необходимо купить новый.

Даже если на дисплее представляется сообщение *Скоро мен. бараб*, можно продолжать печать без необходимости замены барабана в течение некоторого времени. Однако если наблюдается значительное снижение качества печати (даже до появления сообщения *Скоро мен. бараб*), барабан должен заменяться. При замене барабана необходимо очистить машину. (См. *Очистка окна лазерного сканера* на странице 11-24.)

! ОСТОРОЖНО

При снятии барабана обращайтесь с ним осторожно, так как он содержит тонер. Если тонер попадет вам на руки или одежду, немедленно вытрите его или смойте холодной водой.



Примечание

Барабан является расходным элементом, поэтому его необходимо периодически заменять. На срок службы барабана влияет множество факторов, например, температура, влажность, тип бумаги, и сколько тонера используется на определенное количество страниц при печати. Приблизительный срок службы барабана составляет до 12.000 страниц. Фактическое количество страниц, которое распечатает барабан, может быть значительно меньше этой предполагаемой цифры. Ввиду того, что мы не можем контролировать большую часть факторов, влияющих на фактический срок службы барабана, мы не можем дать гарантии по минимальному числу страниц, которые напечатает ваш барабан.

! ВНИМАНИЕ

Непосредственно после использования машины некоторые внутренние ее части остаются чрезвычайно **ГОРЯЧИМИ!** Будьте осторожны.

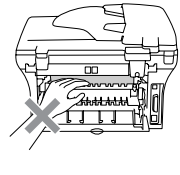
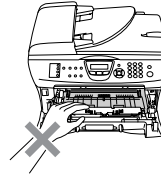

- 1 Откройте переднюю крышку и выньте барабан с картриджем.

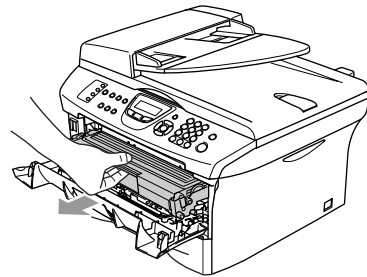

! ОСТОРОЖНО

Для предупреждения повреждения принтера статическим электричеством не прикасайтесь к электродам, показанным на рисунке ниже.

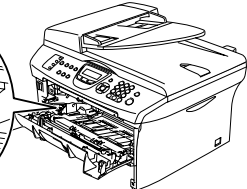
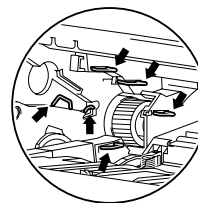

- Удерживайте внизу стопорный рычаг слева и выньте картридж из барабана.

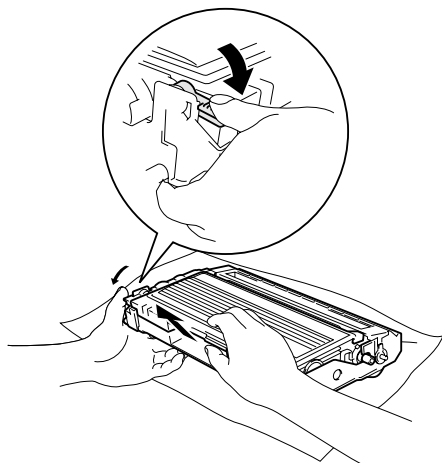

Примечание

Выбрасывайте использованный барабан по местным правилам, отдельно от бытовых отходов. Обязательно плотно закрывайте барабан, чтобы не просыпаться из него тонер. При возникновении вопросов обращайтесь в местное управление по утилизации отходов.



ОСТОРОЖНО

Распечатывайте новый барабан только непосредственно перед его установкой. Поместите старый барабан в пластиковый пакет.

- Распакуйте новый барабан.
- Установите картридж в новый барабан так, чтобы был слышен щелчок. При правильной установке стопорный рычаг поднимется автоматически.

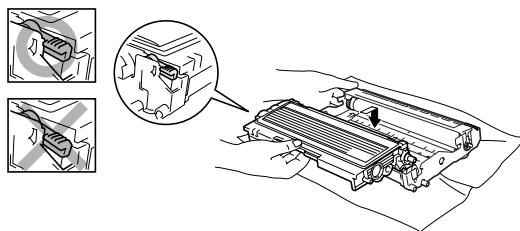

- Установите барабан с картриджем в машину.
Не закрывайте переднюю крышку.
- Нажмите **Опции**.

Замен. барабан?
1. Да 2. Нет

Для подтверждения того, что вы устанавливаете новый барабан, нажмите **1**.

- Когда на дисплее появляется сообщение **Принято**, закройте переднюю крышку.



Примечание

Если тонер попадет вам на руки или одежду, немедленно вытрите его или смойте холодной водой.

Информация о машине

Проверка серийных номеров

Серийный номер машины можно посмотреть на дисплее.

- 1 MFC-7420: Нажмите **Menu/Set (Меню/Установить)**, 4, 1.
MFC-7820N: Нажмите **Menu/Set (Меню/Установить)**, 6, 1.

Серийный номер
XXXXXXXXXXXX

- 2 Нажмите **Стоп/Выход**.

Контроль счетчиков страниц

Можно посмотреть счетчики страниц машины, относящиеся к копиям, страницам принтера, отчетам и перечням, факсам или общему количеству.

- 1 MFC-7420: Нажмите **Menu/Set (Меню/Установить)**, 4, 2.
MFC-7820N: Нажмите **Menu/Set (Меню/Установить)**, 6, 2.

Инф. об уст-ве
2.Счетчик стр.

- 2 Нажмите **▲** или **▼** для выбора **Всего**, **КОПИЯ**, **Печать** или **Спск/Факс**.

Счетчик стр.
Всего :XXXXX

Счетчик стр.
КОПИЯ :XXXXX

Счетчик стр.
Печать :XXXXX

Счетчик стр.
Спск/Факс :XXXXX

- 3 Нажмите **Стоп/Выход**.

Контроль срока службы барабана

Срок службы барабана машины можно посмотреть на дисплее.

- 1 MFC-7420: Нажмите **Menu/Set (Меню/Установить)**, 4, 3.
MFC-7820N: Нажмите **Menu/Set (Меню/Установить)**, 6, 3.

Сост. барабана
ОСТАЛОСЬ : XXX%

- 2 Нажмите **Стоп/Выход**.

Расширенные операции приема

Операции с дополнительных телефонов

Если вы отвечаете на вызов факса на дополнительном телефоне или на внешнем телефоне, правильно подключенном к соответствующей розетке на машине, ваша машина может принимать вызов при помощи кода приема факсов. При вводе кода приема факсов *51 машина начинает прием факса.

Если вы отвечаете на вызов, но на линии никого нет, вы должны предположить, что вы принимаете факс в ручном режиме.

- Нажмите *51 и дождитесь щебечущего сигнала или отображения на ЖКД машины Прием, после чего повесьте трубку.



Примечание

Можно также использовать функцию обнаружения факсов для автоматического приема вызова вашей машиной. (См. *Обнаружение факса* на странице 4-3.)

Только для режима Факс/Тел.

Если машина находится в режиме Факс/Тел., она будет использовать время звонка Ф/Т (псевдозвонок), чтобы предупредить вас ответить на голосовой вызов.

Поднимите трубку внешнего телефона и для ответа нажмите **Тел/Удержание**.

Если вы находитесь на дополнительном телефоне, вы должны поднять трубку в течение времени звонка Ф/Т, а затем нажать #51 между псевдозвонками. Если никого на линии нет или если вам хотят отправить факс, отправьте обратный вызов на машину, нажимая *51

Использование трубки внешнего беспроводного телефона

Если к машине подключена базовая станция беспроводного телефона (см. стр. А-2) и вы обычно уносите трубку беспроводного телефона в другое место, проще отвечать на вызовы во время задержки ответа. Если вначале будет отвечать машина, вам придется идти к машине и нажимать **Тел/Удержание** для перевода вызова на трубку беспроводного телефона.

Изменение кодов удаленного управления

Если необходимо использовать удаленное подключение, необходимо включить коды удаленного управления. Предварительно заданный код приема факсов - *51. Предварительно заданный код ответа на голосовой вызов - #51. При желании их можно заменить своими кодами.

1 Если не горит зеленая лампочка, нажмите  (Факс).

2 Нажмите **Menu/Set** (**Меню/Установить**), 2, 1, 4.

Настр. приёма
4.Удал. код

3 Нажмите **▲** или **▼** для выбора Вкл. (или Выкл.).

Нажмите **Menu/Set** (**Меню/Установить**).

4 Введите новый код приема факсов. Нажмите **Menu/Set** (**Меню/Установить**).

5 Введите новый код ответа на голосовой вызов.

Нажмите **Menu/Set** (**Меню/Установить**).

6 Нажмите **Стоп/Выход**.



Примечание

- Если вы всегда отсоединяетесь при получении удаленного доступа к своему внешнему автоответчику, попытайтесь изменить код приема факсов и код ответа телефона на другой код из трех цифр, используя цифры 0-9, *, #.
- Коды удаленного управления в некоторых телефонных системах могут не работать.

Подключение внешнего устройства к машине

Подключение внешнего телефона

К машине можно подключить отдельный телефон, как показано на рисунке ниже.

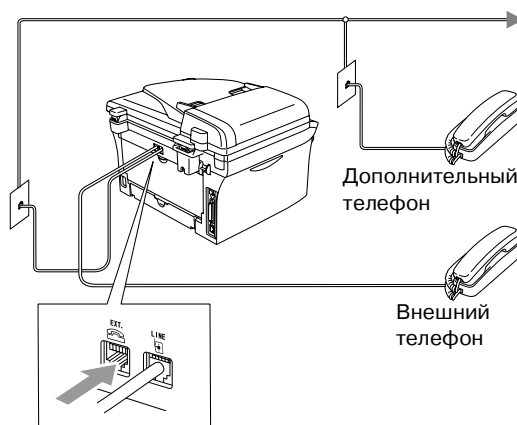

При использовании внешнего телефона на дисплее будет представлено Телефон.

Подключение внешнего автоответчика (А/О)

Вы можете подключить внешний автоответчик. Однако если у вас имеется **внешний** автоответчик на одной телефонной линии с машиной, автоответчик отвечает на все вызовы, а машина ищет тональные сигналы (CNG) вызова факса. При их обнаружении машина принимает вызов и получает факс. Если машина CNG-сигналов не обнаруживает, она разрешает автоответчику продолжать воспроизводить приветствие, чтобы вам могли оставить голосовое сообщение.

Автоответчик должен ответить в течение максимум четырех звонков (рекомендуемая настройка – два звонка). Машина не может слышать CNG-сигналы до тех пор, пока автоответчик не ответит на вызов, а при четырех звонках для квитирования установления связи у машины остается только 8 - 10 секунд CNG-сигналов. При записи приветствия строго соблюдайте инструкции, приведенные в этом руководстве. Мы не рекомендуем использовать функцию экономии оплаты на внешнем автоответчике при превышении им пяти звонков.

Примечание

Если вы получаете не все свои факсы, уменьшите настройку задержки ответа на внешнем автоответчике.

Неправильная установка

Не подключайте автоответчик параллельно с аппаратом.

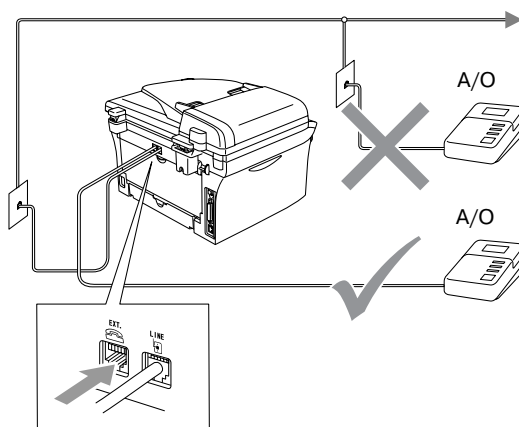

Когда на вызов отвечает автоответчик, на дисплее отображается **Телефон**.

Последовательность подключения

Внешний автоответчик должен подключаться как показано на рисунке выше.

- 1** Настройте внешний автоответчик на ответ после одного или двух звонков. (Настройка **ЗАДЕРЖКА ОТВЕТА** значения не имеет).
- 2** Запишите приветствие на внешнем автоответчике.
- 3** Настройте автоответчик на ответ на вызовы.
- 4** Настройте режим приема на **Внешн. А/О**. (См. **Выбор режима приема** на странице 4-1.)

Запись приветствия на внешнем автоответчике

При записи приветствия очень важно согласование по времени.

- 1 Запишите 5 секунд тишины в начале приветствия. (Это позволяет машине определить CNG-сигналы факса до того, как они прекратятся.)
- 2 Продолжительность приветствия не должна превышать 20 секунд.



Примечание

Мы рекомендуем начинать приветствие 5 секундами тишины, так как факсимильный аппарат может не распознать тональные сигналы факса при резонирующем или громком звучании. Можно не делать эту паузу, однако, в случае возникновения проблем с приемом, запишите новое приветствие с этой паузой.

Подключение нескольких линий (работа с офисными АТС)

Во многих офисах используется централизованная телефонная система. Несмотря на то, что часто достаточно просто подключить машину к основной системе или офисной АТС, мы рекомендуем обратиться в компанию, установившую вашу телефонную систему, и попросить ее подключить эту машину. Для данной машины рекомендуется иметь отдельную телефонную линию.

Если машина должна подключаться к многолинейной системе, попросите мастера подключить его к последней линии системы. Это позволит избежать срабатывания машины при получении каждого телефонного вызова.

Установка машины для работы с офисными АТС

- 1 Нормальная работа аппарата с с офисными АТС при любых условиях не гарантируется. При возникновении проблем прежде всего необходимо обращаться в компанию, обслуживающую вашу офисную АТС.
- 2 Если на все входящие вызовы будет отвечать телефонист, рекомендуется установить режим приема *РУЧНОЙ*. При этом все поступающие вызовы будут первоначально рассматриваться как обычные телефонные звонки.

Дополнительные функции на вашей телефонной линии

Если у вас есть голосовая почта, ожидание вызова, ожидание вызова/идентификатор номера, служба секретарей, служба секретарей-телефонисток, система сигнализации или другие дополнительные функции на одной телефонной линии, это может создать проблемы в работе машины. (См. *Дополнительные функции абонентов на одной линии*. на странице 11-13.)

Программирование по инструкциям на экране

Эта машина проста в применении благодаря программированию по инструкциям на экране ЖКД с использованием клавиш навигации. Удобное программирование позволит вам полностью воспользоваться теми преимуществами, которые предлагают все позиции меню этой машины.

Ввиду того, что программирование выполняется на ЖКД, мы разработали поэтапные экранные инструкции, которые помогут вам выполнить программирование машины. От вас требуется только соблюдать указания, направляющие вас среди различных позиций меню и опций программирования.

Таблица меню

Таблица меню, начинающаяся на странице В-3, поможет вам понять позиции и опции меню, имеющиеся в программах машины. После знакомства с правилами программирования можно использовать таблицу меню в качестве краткого справочного руководства при необходимости изменения настроек.



Примечание

Вы можете запрограммировать машину, нажимая **Menu/Set (Меню/Установить)**, указывая затем номера меню.

Например, для задания громкости бипера на *Низкая*.

Нажмите **Menu/Set (Меню/Установить)**, **1**, **4**, **2** и **▲** или **▼** для выбора *Низкая*.

Нажмите **Menu/Set (Меню/Установить)**.

Сохранение в памяти

При отключении электричества вы не потеряете настройки меню, так как они записаны в постоянную память.

Временные настройки (например, контраст, отправка за рубеж и пр.) будут утеряны. Возможно, потребуется заново установить дату и время.

Кнопки навигации

	
	Доступ к меню Переход к следующему уровню меню Доступ к опции
	Прокрутка текущего уровня меню
	Возврат к предыдущему уровню меню или переход к следующему уровню меню
	Выход из меню

Доступ к режиму меню осуществляется нажатием **Menu/Set (Меню/Установить)**.

При входе в это меню ЖКД выполняет прокрутку.

Нажмите **1** для входа в меню “Общие настройки”

Выб. ▲▼ и Set
1. Общие настр-ки

—или—

Нажмите **2** для входа в меню “Факс”

Выб. ▲▼ и Set
2. Факс

—или—

Нажмите **3** для входа в меню “Копирование”

Выб. ▲▼ и Set
3. КОПИЯ

⋮

Нажмите **0** для входа в первоначальную установку

Выб. ▲▼ и Set
0. Исходн. уст-ки

Прокрутку различных уровней меню можно выполнить быстрее нажатием кнопок со стрелками (▲ или ▼) в нужном направлении.

Когда необходимая опция отобразится на дисплее, выберите ее нажатием **Menu/Set (Меню/Установить)**.

После этого на дисплее представляется следующий уровень меню.

Нажмите ▲ или ▼ для перехода к нужному пункту меню.

Нажмите **Menu/Set (Меню/Установить)**.

После этого на дисплее появится слово **Принято**.

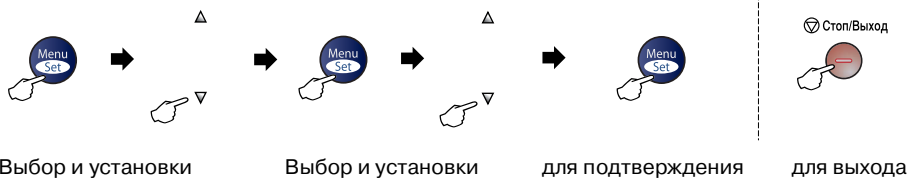

Главное меню	Подменю	Позиции меню	Опции	Описание	Страница		
1. Общие настр-ки	1. Таймер реж.	—	5 Мин. 2 Мин. 1 Мин. 30 Сек. 0 Сек. Выкл.	Задаёт время для возврата в режим "Факс".	2-4		
	2. Тип бумаги	—	Тонкая Обычная Толстая Более толстая Плётки Бум из втрсырья	Задаёт тип бумаги в лотке для бумаги.	2-4		
	3. Размер бумаги	—	A4 Letter Executive A5 A6 B5 B6	Задаёт формат бумаги в лотке для бумаги.	2-5		
	4. Громкость	1. Звонок	—	Высокая Средняя Малая Выкл.	Регулирует громкость звонка.	2-5	
			2. СИГНАЛ	—	Высокая Средняя Низкая Выкл.	Регулирует громкость бипера.	2-6
			3. Динамик	—	Высокая Средняя Низкая Выкл.	Регулирует громкость динамика.	2-6
	5. Авт. првд врем.	—	Вкл. Выкл.	Автоматически переключает на летнее время.	2-6		
	6. Экология	1. Экон. тонера	—	Вкл. Выкл.	Повышает срок службы картриджа.	2-6	
		2. Время ожид.	—	(0-99) 05 Мин	Экономит энергию.	2-7	
	7. Контраст ЖКД	—	—	Светлый Темный	Регулирует контраст дисплея.	2-7	



Примечание

Заводские настройки показаны жирным шрифтом.



Главное меню	Подменю	Позиции меню	Опции	Описание	Страница
1. Общие настр-ки (Продолжение)	8. Безопасность	1. Влоквр передач (только MFC-7420)		Запрещает большую часть операций за исключением приема факсов.	2-8
		1. Защита памяти (только MFC-7820N)		Запрещает большую часть операций за исключением приема факсов в память.	2-9
		2. Влок-ка уст-к		Запрещает задание даты и времени, идентификатора станции, быстрого набора номеров и общей настройки.	2-11
2. Факс	1. Настр. приёма (Только в режиме "Факс")	1. Задерж. ответа	00-10 (02)	Задаёт количество звонков перед ответом машины в режиме только факса или Факс/Тел.	4-2
		2. Вр. звонка ф/т	70 Сек. 40 Сек. 30 Сек. 20 Сек.	Задаёт время двойного псевдозвонка в режиме Факс/Тел.	4-3
		3. Прост вх.	Вкл. Выкл.	Прием факсимильные сообщения без нажатия Start .	4-3
		4. Удал. код	Вкл. (*51, #51) Выкл.	Можно отвечать на все вызовы с дополнительного или внешнего телефона и использовать коды для включения или выключения машины. Можно персонализировать эти коды.	A-2
		5. Автоформат	Вкл. Выкл.	Уменьшает размер поступающих факсов.	4-4
		6. Сообщ в память	Вкл. Выкл.	Автоматически записывает в память все входящие факсы при окончании бумаги.	4-5
		7. Плотнос. печати	▼-□□□■+ ▲ ▼-□□□■□+ ▲▲ ▼-□□■□□+ ▲▲ ▼-□■□□□+ ▲▲ ▼-■□□□□+ ▲▲	Делает распечатки темнее или светлее.	4-4
		8. Опрос прм	Стандарт Безопасный Таймер	Задаёт вашу машину на опрос другого аппарата.	4-5



Примечание

Заводские настройки показаны жирным шрифтом.

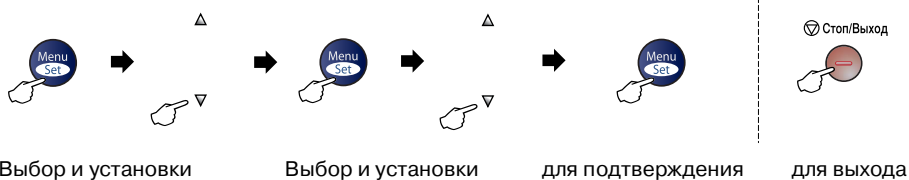

Главное меню	Подменю	Позиции меню	Опции	Описание	Страница
2. Факс (Продолжение)	2. Настр. передачи (Только в режиме "Факс")	1. Контраст	Авто Светлый Темный	Меняет контраст отправляемых вами факсов.	3-5
		2. Разрешение фкс	Стандарт Хорошее Отличное Фото	Задаёт разрешение по умолчанию для выходящих факсов.	3-6
		3. Отложен. факс	—	Задаёт время суток в 24-часовом формате для отправки отложенных факсов.	3-12
		4. Пакет. передача	Вкл. Выкл.	Комбинирует отложенные факсы по одному номеру факса для отправки в одно время суток за один раз.	3-12
		5. Мгнв. прд.	Выкл. Вкл. След. факс: Вкл. След. факс: Выкл.	Можно отправить факс без использования памяти.	3-7
		6. Опрос прд	Стандарт Безопасный	Задаёт документ на вашей машине для получения при опросе другим факсимильным аппаратом.	3-13
		7. Настр. заголов.	Выкл. Вкл. След. факс: Вкл. След. факс: Выкл. Печать образца	Автоматически отправляет запрограммированный вами титульный лист.	3-9
		8. Примеч. загол.	—	Можно задать собственные примечания для титульного листа факса.	3-10
		9. Отпр. за рубеж	Вкл. Выкл.	Если у вас возникают проблемы при отправке факсов за рубеж, установите этот параметр на вкл.	3-11



Примечание

Заводские настройки показаны жирным шрифтом.



Главное меню	Подменю	Позиции меню	Опции	Описание	Страница
2. Факс (Продолжение)	3. Сохр. тел. ном.	1. Экстр. тел. ном.	—	Сохранение номеров память, для дозвона нажатием всего лишь одной кнопки (и "Старт").	5-1
		2. Тел. номера	—	Сохранение номеров в память, для дозвона нажатием всего лишь четырех кнопок (и "Старт").	5-2
		3. Выбор групп	—	Задаёт номер группы для рассылки факсов.	5-3
	4. Уст-ки отчета	1. Отчт об отпрвк	Вкл. Вкл. +Изображ. Выкл. Выкл. +Изображ.	Начальная настройка отчета контроля передачи и журнала факсов.	7-1
		2. Отчёт. период	Каждые 7 дней Каждые 2 дня Каждые 24 часа Каждые 12 часов Каждые 6 часов Кажд. 50 факсов Выкл.		7-2
	5. Опции удал. упр	1. Пересл/Сохр.	Вykl. Пересылка Сохран. факса Прием Ф. на ПК	Задаёт машину на пересылку факсимильных сообщений, на запись входящих факсов в память (чтобы вы могли получить их, находясь вдали от своей машины) или на отправку факсов на ПК. При выборе "Пересылка факсов" или "Прием факсов на ПК" можно включить функцию "Резервная печать".	6-1
			(Резервная печать)		
		2. Удал. доступ	--- *	Для удаленного управления вам необходимо задать свой собственный код.	6-4
	3. Распечат. факс	—	Распечатывает записанные в память входящие факсы.	4-4	



Примечание

Заводские настройки показаны жирным шрифтом.

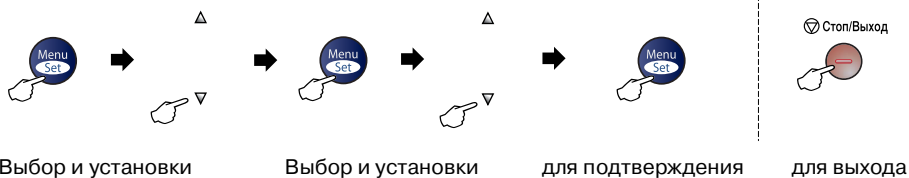

Главное меню	Подменю	Позиции меню	Опции	Описание	Страница
2. Факс (Продолжение)	6. Остав. задания	—	—	Проверяет, какие задания находятся в памяти, и позволяет стирать выбранные задания.	3-8
	0. Разное	1. Совместимость (Для MFC-7420)	Нормальная Общая	Выполняет частотную коррекцию при проблемах передачи.	11-21
		1. Совместимость (Для MFC-7820N)	Высокая Нормальная Общая	Выполняет частотную коррекцию при проблемах передачи.	11-21
3. КОПИЯ	1. Качество	—	Текст Авто Фото	Выбирает разрешение копирования для типа документа.	8-8
	2. Контрастность	—	▼-□□□□■+ ▲ ▼-□□□■□+ ▲ ▼-□□■□□+ ▲ ▼-□■□□□+ ▲ ▼-■□□□□+ ▲	Регулирует контраст копий.	8-8
4. Принтер (только MFC-7820N)	1. Эмуляция	—	Авто HP LaserJet BR-Script 3	Выбирает режим эмуляции.	См. Руководство пользователя по программному обеспечению на компакт-диске
	2. Опции печати	1. Внутр. шрифты	—	Распечатывает список внутренних шрифтов машины.	
		2. Конфигурация	—	Распечатывает список настроек принтера машины.	
	3. Перезагр. пр-р	—	—	Возвращает настройки принтера (PCL) к исходным заводским настройкам по умолчанию.	



Примечание

Заводские настройки показаны жирным шрифтом.

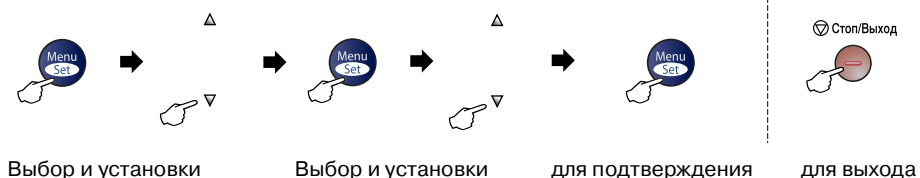

Главное меню	Подменю	Позиции меню	Опции	Описание	Страница
5. Локальная сеть (только MFC-7820N)	1. Уст-ки TCP/IP	1. Способ загр.	Авто Статический RARP BOOTP DHCP	Можно выбрать метод загрузки, наиболее полно соответствующий вашим потребностям.	См. Руководство сетевого пользователя на компакт-диске
		2. IP-адрес	[000-255]. [000-255]. [000-255]. [000-255]	Введите IP-адрес.	
		3. Маска подсети	[000-255]. [000-255]. [000-255]. [000-255]	Введите маску подсети.	
		4. Шлюз	[000-255]. [000-255]. [000-255]. [000-255]	Введите адрес шлюза.	
		5. Имя хоста	BRN_XXXXXX	Введите название узла.	
		6. Конфиг. WINS	Авто Статический	Можно выбрать режим конфигурации WINS.	
		7. Сервер WINS	(Первичный) 000.000.000.000 (Вторичный) 000.000.000.000	Определяет IP-адрес первичного или вторичного сервера WINS.	
		8. Сервер DNS	(Первичный) 000.000.000.000 (Вторичный) 000.000.000.000	Определяет IP-адрес первичного или вторичного сервера DNS.	
		9. APIPA	Вкл. Выкл.	Автоматически присваивает IP-адрес из диапазона адресов местной линии.	
	2. Прочие уст-ки	1. Ethernet	Авто 100В-FD 100В-HD 10В-FD 10В-HD	Выбирает режим линии Ethernet.	
	0. Завод. настр.	—	—	Возвращает все сетевые настройки к заводским настройкам.	



Примечание

Заводские настройки показаны жирным шрифтом.

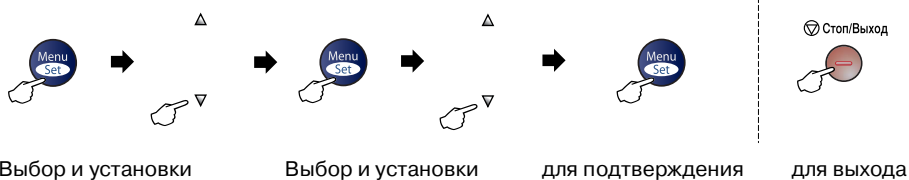

Главное меню	Подменю	Позиции меню	Опции	Описание	Страница
4. Инф. об уст-ве (только MFC-7420) 6. Инф. об уст-ве (только MFC-7820N)	1. Серийный номер	—	—	Позволяет проверить серийный номер вашей машины.	11-31
	2. Счетчик стр.	—	Всего КОПИЯ Печать Спск/Факс	Позволяет проверить общее количество страниц, которые машина распечатала за весь свой срок службы.	11-31
	3. Сост. барабана	—	—	Можно проверить процент оставшегося срока службы барабана.	11-31
0. Исходн. уст-ки	1. Режим приема	—	Только факс Факс/Телефон Внешн. А/О РУЧНОЙ	Можно выбрать режим приема, наиболее соответствующий вашим потребностям.	4-1
	2. Дата/Врм	—	—	Введите дату и время для отображения на дисплее и печати на передаваемых факсимильных сообщениях.	2-1
	3. Ваши данные	—	Факс: Тел: Имя:	Введите имя и номер факса для печати на каждой переданной странице.	2-2
	4. Тон/Пульс	—	Тоновый Импульсный	Выбирает режим набора номера.	2-1
	5. Уст тел. линии	—	Обычная PBX ISDN	Выбирает тип телефонной линии.	2-3



Примечание

Заводские настройки показаны жирным шрифтом.

Ввод текста

При настройке некоторых пунктов меню, например, идентификатора станции, в машину необходимо ввести текст. На большей части цифровых кнопок указаны 3-4 буквы. Кнопки **0**, **#** и ***** - без букв, так как они используются для ввода специальных знаков.

При нажатии соответствующей кнопки клавиатуры набора номера несколько раз можно ввести желаемую букву.

Нажать кнопку	Один раз	Два раза	Три раза	Четыре раза	Пять раз	Шесть раз	Семь раз
2	A	B	C	B	Г	Д	2
3	D	E	F	Ж	З	И	3
4	G	H	I	Й	Л	П	4
5	J	K	L	У	Ф	Ц	5
6	M	N	O	Ч	Ш	6	
7	P	Q	R	S	Щ	Ъ	7
8	T	U	V	Ы	Ь	Э	8
9	W	X	Y	Z	Ю	Я	9

Ввод пробелов

Для ввода пробела в номер факса нажмите ► один раз между цифрами.

Для ввода пробела в имени нажмите ► два раза между буквами.

Исправления

Если вы неправильно ввели букву и хотите заменить ее, нажмите ◀ для перемещения курсора под неправильный знак. Затем нажмите **Стоп/Выход**. Все буквы вверху и справа от курсора будут стерты. Введите правильный знак. Можно также вернуться назад и написать поверх неправильных букв.

Повтор букв

Если вам необходимо ввести букву, которая находится на той же клавише, что и предыдущая, нажмите ► для перемещения курсора вправо до нового нажатия на эту клавишу.

Специальные знаки и символы

Нажмите *****, **#** или **0**, а затем нажмите ◀ или ► для перемещения курсора под нужный вам специальный знак или символ. Затем нажмите **Menu/Set (Меню/Установить)** для его выбора.

Нажмите для (пробел)!"#\$%&'()
* * +, - ./€

Нажмите для : ; < = > ? @ [] ^ _
#

Нажмите для Ä Ë Ö Ü À Ç È É 0
0

А/О (автоответчик)

К машине можно подключить внешний автоответчик.

Автоматическая передача факса

Отправка факса без поднятия трубки внешнего телефона.

Автоматический повторный набор номера

Функция, позволяющая вашей машине повторно набирать последний номер факса через пять минут в случае, если факс не прошел из-за того, что линия была занята.

Автоматическое устройство подачи документа

В автоматическое устройство подачи документов можно поместить документ и автоматически сканировать одну страницу за раз.

Автоформат

Уменьшает размер поступающих факсов.

Быстрый набор

Запрограммированный номер для упрощения набора. Для начала набора номера необходимо нажать клавишу **Поиск/Быстрый набор, #**, код из трех цифр и **Старт**.

Внешний телефон

А/О (автоответчик) или телефон, подключенный к вашей машине.

Временные настройки

Можно выбрать некоторые опции для каждой отправки факса и копирования без изменения настроек по умолчанию.

Время звонка для Ф/Т

Время, в течение которого звонит машина Brother (при настройке режима приема на Факс/Тел.) для сообщения, что нужно ответить на принятый голосовой вызов.

Громкость бипера

Настройка громкости бипера при нажатии клавиши или ошибке.

Громкость звонка

Задание громкости звонка машины.

Группа совместимости

Способность одного факсимильного аппарата ввести обмен информацией с другим. Совместимость обеспечивается между группами ITU-T.

Двойной доступ

Машина может сканировать выходящие факсы или запланированные задания в память в то же время, когда она отправляет факс из памяти или получает или печатает входящий факс.

Дополнительный телефон

Телефон, использующий ту же телефонную линию, что и факс, но подключенный к отдельной настенной розетке.

ЖКД (жидкокристаллический дисплей)

Дисплей на машине, на котором представляются интерактивные сообщения при программировании по инструкциям на экране или дата и время, когда машина не используется.

Журнал факсов

Представляет информацию по последним 200 входящим и выходящим факсам. TX означает "Передача". RX означает "Прием".

Задержка ответа

Количество звонков до того, как машина ответит в режиме
Только факс и Факс/Телефон.

Идентификатор станции

Записанная в память информация, представляемая в верхней части отправленных по факсу страниц. Содержит имя и номер факса отправителя.

Импульсный

Форма ротационного набора номера на телефонной линии.

Качество для фотографий

Настройка разрешения, в которой используются различные оттенки серого для наилучшего представления фотографий.

Клавиши для экстренного набора

Клавиши на панели управления машины, которым вы можете присваивать номера для облегчения набора номера. При нажатии вместе **Смена** и клавиши для экстренного набора на каждой клавише можно сохранить второй номер.

Код приема факсов

Вводите этот код (*** 5 1**), когда вы отвечаете на факсовый вызов с дополнительного или внешнего телефона.

Код ответа телефона (только режим Факс/Тел.)

При ответе машины на голосовой вызов звучит двойной псевдозвонок. При вводе этого кода (**# 5 1**) вы можете принять этот вызов на дополнительном телефоне.

Код удаленного управления

Персональный код из четырех цифр (**--- ***), позволяющий вызывать и получать доступ к своей машине с другого номера.

Контраст

Настройка для компенсации темных или светлых документов, при которой факсы или копии темных документов становятся светлее, а светлых документов – темнее.

Лист помощи

Распечатка полной таблицы меню, которую можно использовать для программирования машины в случае, если у вас нет под рукой Руководства пользователя.

Метод кодирования

Метод кодирования содержащейся в документе информации. Все факсимильные аппараты должны использовать минимальный модифицированный стандарт Хаффмена (MH). Ваша машина может работать с методами большего сжатия, Modified Read (MR), Modified Modified Read (MMR) и JBIG* (*только MFC-7820N), в случае, если принимающая машина имеет эту же характеристику.

Номер группы

Комбинация номеров для экстренного и быстрого набора, присвоенных одной клавише для экстренного набора или номеру для быстрого набора для рассылки.

Обнаружение факса

Позволяет машине отвечать на CNG-сигналы, когда вы прерываете вызов факса, отвечая на него.

Опрос

Процесс вызова одним факсимильным аппаратом другого для получения ожидающих факсимильных сообщений.

Оптическое распознавание текста

Пакет программного обеспечения ScanSoft® OmniPage® преобразует изображение текста в текст, который может редактироваться.

Оставшиеся задания

Можно проверить, какие задания ожидают в памяти, и стереть задания по одному.

Отложенный факс

Отправляет факс в указанное более позднее время этого дня.

Отмена задания

Отменяет запрограммированное задание, например, отложенный факс или опрос.

Отчет контроля передачи

Перечень, в котором для каждого отправленного факса указывается дата, время и номер.

Отчетный период

Запрограммированный временной период между автоматическими распечатками журнала факсов. Можно распечатать журнал факса по запросу, не прерывая этот цикл.

Очень хорошее качество

203 x 392 т/д. Наилучшее качество для мелкого текста и рисунков, выполненных в виде линий.

Ошибка связи (или ош. связи)

Ошибка при отправлении или получении факса, обычно обусловленная шумом или радиопомехами на линии.

Пакетная передача

Эта функция экономии, позволяющая отправлять все отложенные факсы, предназначенные для отправки на один номер, за один раз.

Пауза

Возможность ввода задержки в 3,5 секунды в последовательность набора номера, сохраняемого для экстренного и быстрого набора. Для более длительных пауз нажимайте

Повтор/Пауза столько раз, сколько это требуется.

Передача

Процесс отправки факсов по телефонным линиям с вашей машины на принимающий факсимильный аппарат.

Передача в реальном времени

При заполнении памяти можно отправить факсы в реальном времени.

Пересылка факсов

Отправка полученного в память факса на другой заранее запрограммированный номер факса.

Перечень номеров для быстрого набора

Перечень имен и номеров телефонов, сохраненных в памяти экстренного и быстрого набора номера, в порядке возрастания номеров.

Поиск

Электронный список в алфавитном порядке сохраненных номеров для экстренного, ускоренного набора и группы.

Прием при окончании бумаги

Получение факсов в память машины при окончании в ней бумаги.

Разрешение

Количество вертикальных и горизонтальных линий на дюйм. См.: Стандартное, хорошее, очень хорошее и для фотографий.

Рассылка

Способность отправлять одно факсимильное сообщение на несколько номеров.

Резервная печать

Машина печатает копию каждого полученного и записанного в память факса.

Это мера предосторожности, позволяющая не терять сообщения при отключении электричества.

Режим корректировки ошибок

Определяет ошибки при передаче факса и вновь отправляет страницы факса, при передаче которых произошла ошибка.

Режим меню

Режим программирования для изменения настроек машины.

Режим отправки за рубеж

Временное изменение сигналов факса с учетом шума и радиопомех на зарубежных телефонных линиях.

CNG-сигналы

Специальные сигналы, которые факсимильные аппараты подают при автоматической передаче для сообщения получающему аппарату, что его вызывает факсимильный аппарат.

Сигналы факса

Сигналы, подаваемые отправляющим и получающим факсимильными аппаратами при передаче информации.

Сканирование

Процесс отправки электронного изображения бумажного документа в компьютер.

Сохранение факсов

Можно сохранить полученные факсы в памяти.

Стандартное качество

203 x 97 т/д. Используется для текстов обычного размера и обеспечения самой быстрой скорости передачи.

Тональный

Форма набора номера на телефонной линии, используемой для телефонов, набор номера на которых осуществляется нажатием на клавиши.

Удаленный доступ

Возможность удаленного доступа к машине с телефона с кнопочным набором номера.

Установки пользователя

Печатный отчет, в котором представлены текущие настройки машины.

Факс/Тел.

Можно получать факсы и телефонные звонки. Не используйте этот режим при использовании автоответчика.

Факс в ручном режиме

Когда вы поднимаете трубку внешнего телефона или нажимаете **Тел/Удержание** для того, чтобы слышать ответ принимающего факсимильного аппарата до того, как вы нажмете **Старт** для начала передачи.

Хорошее качество

Разрешение составляет 203 x 196 точек на дюйм. Используется для мелкой печати и графиков.

Шкала яркости

Оттенки серого, имеющиеся для копирования и отправки по факсу фотографий.

Наименование изделия

Общая информация

Емкость памяти	16 Мб (MFC-7420) 32 Мб (MFC-7820N)
Автоматическое устройство подачи документа	До 35 листов
Лоток для бумаги	250 листов (80 г/м ²)
Тип принтера	Лазерный
Метод печати	Электрофотография сканированием лучом полупроводникового лазера
ЖКД (жидкокристаллический дисплей)	16 знаков × 2 строки
Электропитание	220 - 240 В 50/60 Гц
Потребление электроэнергии	Копирование: В среднем 460 Вт Спящий режим: В среднем 10 Вт Готовность: В среднем 75 Вт

Размеры

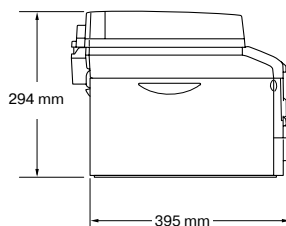
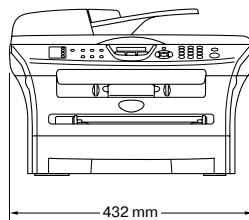

Масса

Без барабана/тонера:
9,45 кг (MFC-7420)
9,5 кг (MFC-7820N)

Шум	При работе:	53 дБ или менее
	В режиме готовности:	30 дБ или менее
Температура	При работе:	10 - 32,5°C
	При хранении:	0 - 40°C
Влажность	При работе:	от 20 до 80% (без конденсации)
	При хранении:	от 10 до 90% (без конденсации)

Печатный носитель

Подаваемая бумага

Лоток для бумаги

- Тип бумаги:
Обычная бумага, бумага из вторсырья или пленки
- Формат бумаги:
A4, Letter, Executive, A5, A6, B5 и B6
Более подробно см. *Бумага* на странице 1-9.
- Масса бумаги:
60 - 105 г/м²
- Максимальная вместимость лотка для бумаги: До 250 листов 80 г/м² обычной бумаги или до 10 пленок

Щель для ручной подачи

- Тип бумаги:
Обычная бумага, бум из вторсырья, пленки, конверты, высокосортная бумага или наклейки
- Формат бумаги:
Ширина: 69,9 - 215,9 мм
Длина: 116 - 406,4 мм
Более подробно см. *Бумага* на странице 1-9.
- Масса бумаги:
60 - 161 г/м²
- Максимальная вместимость лотка для бумаги: По одному листу за раз

Выход бумаги

До 100 листов обычной бумаги формата А4 (подача на лоток для выходящей бумаги лицевой стороной вниз)



Примечание

- Для пленок и наклеек во избежание смазывания рекомендуем убирать распечатанные страницы из лотка для выходящей бумаги сразу после их выхода из машины.
- Более подробно см. *Бумага* на странице 1-9.

Копирование

Цветное/Однотонное

Однотонное

Формат документа

Ширина автоматического устройства подачи документа: от 147,3 до 215,9 мм

Высота автоматического устройства подачи документа: от 147,3 до 356 мм

Ширина стекла сканера: Макс. 215,9 мм

Высота стекла сканера: Макс. 297 мм

Несколько копий

Пачки или сортировка до 99 листов

Увеличение/уменьшение

от 25% до 400% (с приращениями в 1%)

Разрешение

Макс. 600 x 300 т/д

Факс

Совместимость	ITU-T Группа 3
Система кодирования	MH/MR/MMR/JBIG* (*отсутствует в MFC-7420)
Скорость модема	Автоматическая коррекция ошибок: 14400 бит/с (MFC-7420) 33600 бит/с (MFC-7820N)
Формат документа	Ширина автоматического устройства подачи документа: от 147,3 до 215,9 мм Высота автоматического устройства подачи документа: от 147,3 до 356 мм Ширина стекла сканера: Макс. 215,9 мм Высота стекла сканера: Макс. 297 мм
Ширина сканирования	Макс. 208 мм
Ширина печати	Макс. 208 мм
Шкала яркости	64 уровня
Типы опроса	Стандартный, секретный, по таймеру, последовательный
Регулирование контраста	Автоматический/Светлый/Темный (ручная настройка)
Разрешение	<ul style="list-style-type: none"> • По горизонтали 203 т/д (8 т/мм) • По вертикали <ul style="list-style-type: none"> Стандартное - 3,85 строк/мм Хорошее - 7,7 строк/мм Фотография - 7,7 строк/мм Очень хорошее - 15,4 строк/мм
Экстренный набор	8 (4 x 2)
Быстрый набор	200 номеров
Рассылка	258 номеров
Автоматический повторный набор номера	3 раза с 5-минутными интервалами
Автоматический ответ	0, 1, 2, 3, 4, 5, 6, 7, 8, 9 или 10 звонков
Источник связи	Абонентская телефонная сеть общего пользования.
Передача из памяти	До 500 ¹ /400 ² листов (MFC-7420) До 600 ¹ /500 ² листов (MFC-7820N)
Прием при окончании бумаги	До 500 ¹ /400 ² листов (MFC-7420) До 600 ¹ /500 ² листов (MFC-7820N)

¹ "Листы" – по определению "Таблицы № 1 стандарта Brother" (типовое деловое письмо, стандартное разрешение, код MMR). Технические характеристики и печатные материалы могут меняться без предупреждения.

² "Листы" – по определению "Тестовой таблицы ITU-T № 1" (типовое деловое письмо, стандартное разрешение, код MMR). Технические характеристики и печатные материалы могут меняться без предупреждения.

Сканер

Цветное/Однотонное	Да
Соответствие TWAIN	Да (Windows® 98/98SE/Me/2000 Professional/XP/Windows NT® Workstation Version 4.0) Mac OS® 9.1 - 9.2/Mac OS® X 10.2.4 или выше
Соответствие WIA	Да (Windows® XP)
Глубина цвета	24-битное кодирование цвета
Разрешение	До 9600 × 9600 т/д (интерполированное)* До 600 × 2400 т/д (оптическое) <small>* Сканирование максимум 1200 × 1200 т/д с Windows® XP (разрешение до 9600 × 9600 т/д может выбираться при использовании утилиты для сканера Brother)</small>
Формат документа	Ширина автоматического устройства подачи документа: от 147,3 до 215,9 мм Высота автоматического устройства подачи документа: от 147,3 до 356 мм Ширина стекла сканера: Макс. 215,9 мм Высота стекла сканера: Макс. 297 мм
Ширина сканирования	Макс. 215,9 мм
Шкала яркости	256 уровней

Принтер

Эмуляция	Система печати Brother для Windows® PCL6 (только MFC-7820N) BR-Script (PostScript®) Уровень 3 (только MFC-7820N)
Драйвер принтера	Драйвер Windows® 98/98SE/Me/2000 Professional/XP/Windows NT® Workstation Version 4.0, поддерживающий собственный режим компрессии Brother и двунаправленную характеристику Драйвер лазерного устройства Brother для Mac OS® 9.1 - 9.2/Mac OS® X 10.2.4 или выше
Разрешение	HQ1200 (Макс. 2400 × 600 точек на дюйм (т/д))
Качество печати	Режим нормальной печати Режим экономичной печати (режим экономии тонера)
Скорость печати	до 20 страниц/минута (формат A4) <small>* На основе стандартной схемы Brother. Не включает время, уходящее на подачу бумаги.</small>
Первая печать	Менее 10 секунд

Интерфейсы

Интерфейс

Параллельный

Рекомендуемый кабель

Двухнаправленный экранированный параллельный кабель, соответствующий IEEE 1284, длиной не более 2,0 м.

USB

Кабель соединения с USB 2.0 длиной не более 2,0 м.

Кабель для локальной сети (только MFC-7820N)

Кабель Ethernet UTP категории 5 или выше.

(Кабели не входят в комплект поставки).



Примечание

Машина имеет полноскоростной интерфейс USB 2.0. Этот интерфейс совместим с высокоскоростным USB 2.0, однако максимальная скорость передачи данных составляет 12 Мб/с. Эта машина может также подключаться к компьютеру с интерфейсом USB 1.1.

Проверьте, что вы используете кабель соединения с USB 2.0 длиной не более 2,0 м.

Требования к компьютеру

Минимальные требования к системе						
Компьютерная платформа и версия операционной системы		Минимальная скорость процессора	Минимальное ОЗУ	Рекомендуемое ОЗУ	Свободное место на жестком диске	
					для драйверов	для Приложений
Операционная система Windows® ¹	98, 98SE	Pentium® II или эквивалент	32 Мб	64 Мб	90 Мб	130 Мб
	Me		64 Мб	128 Мб		
	NT® Workstation 4.0					
	2000 Professional	128 Мб	256 Мб	150 Мб	220 Мб	
XP						
Операционная система Apple® Macintosh®	Mac OS® 9.1 - 9.2 (только печать, сканирование ² и отправка факсов с ПК)	Все базовые модели отвечают минимальным требованиям		64 Мб	80 Мб	200 Мб
	Mac OS® X 10.2.4 или выше		128 Мб	160 Мб		
ПРИМЕЧАНИЕ: Все упоминаемые здесь зарегистрированные торговые марки являются собственностью соответствующих компаний.						
Самые последние драйверы можно найти в Brother Solutions Center на сайте http://solutions.brother.com/						

¹ Microsoft® Internet Explorer 5 или выше.

² Специальная клавиша “Сканировать” и функция прямого сетевого сканирования (MFC-7820N), поддерживаемая в Mac OS® X 10.2.4 или выше.

Расходные элементы

**Срок годности картриджа
(TN2075)**

Стандартный картридж: До 2500 листов *
*(при печати письма или бумаги формата А4 с 5%-ным покрытием)



Примечание

Срок службы тонера зависит от типа среднего задания по печати.

**Срок службы барабана
(DR2075)**

До 12000 листов



Примечание

На срок службы барабана влияет множество факторов, например, температура, влажность, тип бумаги, используемый тонер и количество страниц при печати.

Сеть (локальная) (только MFC-7820N)

Локальная сеть	Можно подключать машину к сети для печати в сети, сканирования в сети и отправки факсов с ПК. Также в комплект поставки входит программное обеспечение сетевого администрирования BRAdmin Professional компании Brother.
Поддержка для	Windows® 98/98SE/Me/2000/XP/Windows NT® Workstation Version 4.0 Mac OS® 9.1 - 9.2/Mac OS® X 10.2.4 или выше* Ethernet 10/100 BASE-TX Auto Negotiation
Протоколы	TCP/IP ARP, RARP, BOOTP, DHCP, APIPA (Auto IP), NetBIOS Name Resolution, WINS, DNS Resolver, LPR/LPD, Custom Raw Port/Port9100, SMTP Client, IPP, FTP Server, mDNS, TELNET, SNMP, HTTP *Печать в сети и функция PC-ФАКС имеются для Mac OS® 9.1 - 9.2, Mac OS® 10.2.4 или выше. *Mac OS® 9.1 - 9.2 (драйвер лазерного принтера Brother по TCP/IP) *Mac OS® X 10.2.4 или выше (mDNS) Включенные утилиты: BRAdmin Professional (Windows®)



Примечание

BRAdmin Professional не поддерживается в Mac OS®.

Дополнительный внешний беспроводный сервер печати/сканирования (NC-2200w)

Внешний беспроводный сервер печати/сканирования NC-2200w (дополнительный)	При подключении дополнительного внешнего беспроводного сервера печати/сканирования (NC-2200w) к USB-порту машины можно выполнять печать и сканирование в беспроводной сети.
Типы сети	Беспроводная локальная сеть IEEE 802.11b
Поддержка для	Windows® 98/98SE/Me/2000/XP/Windows NT® Workstation Version 4.0 Mac OS® X 10.2.4 или выше
Протоколы	TCP/IP ARP, RARP, BOOTP, DHCP, APIPA (Auto IP), WINS/NetBIOS, DNS, LPR/LPD, Port9100, SMB Print, IPP, RawPort, mDNS, TELNET, SNMP, HTTP



Примечание

Можно присвоить клавишу **Scan** только одному подключенному к сети компьютеру.

Дополнительный внешний сервер печати (NC-2100p)

**Внешний сервер печати
NC-2100p
(дополнительный)**

Поддержка для

Протоколы

При подключении дополнительного внешнего сервера печати (NC-2100p) к параллельному порту машины можно выполнять печать по проводной сети Ethernet.

Windows® 98/98SE/Me/2000/XP/Windows NT® Workstation
Version 4.0

TCP/IP (LPR/LPD), IPP, FTP, HTTP, TELNET, Port 9100, SMTP,
POP3, TFTP, SNMP, DHCP, BOOTP, RARP, NetBEUI

- С**
 CNГ-сигналы 1-13
- А**
 А/О (автоответчик), внешний 4-1, А-3
 запись приветствия А-4
 подключение А-3
 режим приема 4-1
 Автоматическая
 передача 3-4
 Автоматический
 повторный набор номера факса 3-2
 прием факса 4-1
 Обнаружение факса 4-3
 Автоматическое устройство подачи
 документа 1-7
 Автоответчик (А/О) А-3
 подключение А-3
- Б**
 Барабан
 замена 11-29
 очистка 11-18, 11-25
 Беспроводный телефон А-1
 Блокировка установок 2-11
 Бумага 1-9, Т-2
 Тип 2-4
 Формат 2-5
 формат документа 1-7
 Быстрый набор
 Быстрый набор
 изменение 5-2
 использование 3-1
 настройка 5-2
 Групповой набор номера
 задание групп для рассылки 5-3
 изменение 5-2
 изменение 5-2
 Коды доступа и номера
 кредитных карт
 настройка 5-4
 набор номера 3-1
 Поиск 3-2
- Рассылка 3-7
 с использованием групп 3-7
 сохранение 5-2
 Экстренный набор
 изменение 5-2
 использование 3-1
 настройка 5-1
- В**
 Внешний телефон, подключение А-2
 Время ожидания 2-7
- Г**
 Громкость, настройка 2-5
 бипер 2-6
 звонок 2-5
 спикерфон 2-6
 Группы для рассылки 5-3
- Д**
 Дата и время 2-1
 Двойной доступ 3-6
 Дополнительные функции абонентов
 на одной телефонной линии А-4
 Дополнительный телефон,
 использование А-1
- Ж**
 ЖКД (жидкокристаллический
 дисплей) В-1, В-2
 Лист помощи 7-2
- З**
 Задержка ответа, настройка 4-2
 Замятие
 бумага 11-7
 документ 11-7
 Защита памяти 2-9
- И**
 Инструкции по безопасности II, 10-2

К

Картридж	
замена	11-26
Коды доступа, сохранение и набор	5-4
Копирование	
Клавиша “Качество”	8-5
контраст	8-8
Макет страницы	8-6, 8-7
Мало памяти	8-8
настройка качества	8-8
настройки по умолчанию	8-8
несколько копий	8-2
одна копия	8-1
Увеличение/уменьшение	8-3, 8-4
Копия	
вход в режим “Копирование”	8-1
Крышка автоматического устройства	
подачи документа	11-7

Н

Набор номера	
автоматическая передача	3-4
автоматический повторный набор	
номера факса	3-2
Быстрый набор	3-1
Группы	3-7
коды доступа и номера кредитных карт	5-4
пауза	5-4
ручной	3-1
экстренный набор	3-1
Настройка	
Дата и время	2-1
идентификатор станции (“шапка” факсов)	
ввод текста	2-2
Номера кредитных карт	5-4

О

Отключение электричества	В-1
Отложенная пакетная передача	3-12
Отмена	
задания с факсом в памяти	3-8
задания, ожидающие повторного набора номера	3-8
Пересылка факсов	6-1
Разбиение на страницы	6-5

Отчеты	7-1
Журнал факсов	7-2
Отчетный период	7-2
Контроль передачи	7-1
Лист помощи	7-2
Перечень номеров для быстрого набора	7-2
порядок печати	7-2
Сетевая конфигурация	7-2
Установки пользователя	7-2
Очистка	
барабан	11-18
главный коронатор	11-25
окно лазерного сканера	11-24
стекло сканера	11-23

П

Панель управления	1-5, 1-6
Перевозка машины	11-21
Пересылка факсов	
программирование номера	6-1
удаленные изменения	6-5, 6-6
печатаемая зона	8-1
Печать	
драйверы	T-5
замятие бумаги	11-8
качество	2-4, 11-17
отчет	7-2
проблемы	11-12
разрешение	T-5
факса из памяти	4-4
характеристики	T-5
Плакат	8-7
Повторный набор номера/Пауза	3-2
Подключение	
внешний А/О	A-3
внешний телефон	A-2
Подключение нескольких линий (офисная АТС)	A-4
ПОМОЩЬ	
Сообщения на ЖКД	В-1
использование клавиш	
навигации	В-2
Таблица меню	В-1, В-3
Программирование машины	В-1, В-2

Р

Разбиение на страницы	
программирование количества страниц	6-1
Разрешение	
копирование	T-3
настройка для следующего факса	3-6
печать	T-5
сканирование	T-5
факс (стандартное, хорошее, очень хорошее, для фотографий)	T-4
Разъемы	
EXT	
A/O (автоответчик)	A-3
внешний телефон	A-3
Рассылка	3-7
настройка групп для	5-3
Расходные элементы	T-8
Режим корректировки ошибок	1-13
Режим приема	4-1
Внешний A/O	4-1
Ручной	4-1
Только факс	4-1
Факс/Тел.	4-1
Режим Факс/Тел.	
Время звонка для Ф/Т	4-3
двойной звонок (голосовые вызовы)	4-3
Задержка ответа	4-2
Код ответа телефона	A-1
Код приема факсов	A-1
ответ на дополнительных телефонах	A-1
прием факсов	A-1
Режим, вход	
Копирование	8-1
Сканирование	1-5
Факс	3-1
Ручной	
набор номера	3-1
прием	4-1

С

Сообщение о нехватке памяти	3-4
Сообщения об ошибке на дисплее	11-1
Иниц. невозможна.	11-2

Мало памяти	11-2
при сканировании документа	8-8
Не зарегистрирован	3-1
Не подается бумага	11-1
Ошибка связи	11-3
Печать невозможна	11-2
Сканирование невозможно	11-2
Сохранение в памяти	B-1
Сохранение факсов	6-1
включение	6-1
печать из памяти	4-4

Т

Таблица меню	B-1
Текст, ввод	B-10
специальные знаки	B-10
Телефонная линия	
несколько линий (офисная АТС)	A-4
подключения	A-3
проблемы	11-12
Титульный лист	
для всех факсов	3-10
печатный бланк	3-11
пользовательские примечания	3-9
только для следующего факса	3-10

У

Удаленное управление	6-4
код управления	6-4
команды	6-5
получение своих факсов	6-6
Уменьшение	
копий	8-3
поступающие факсы	4-4
Устранение неисправностей	11-1
замятие бумаги	11-8
замятие документа	11-7
при возникновении проблем	
бумага	11-16
входящие звонки	11-13
печать	11-12
проблемы с печатью	11-14
телефонная линия	11-21
сообщения об ошибке на дисплее	11-1
Уход, текущий	11-22

Ф

Факс, автономный	
передача	3-1
автоматическая	3-4
вход в режим факса	3-1
за рубеж	3-11
из автоматического устройства	
подачи документа	3-3
из памяти	
(двойной доступ)	3-2, 3-6
контраст	3-5
отмена из памяти	3-8
Передача в реальном времени	3-7
разрешение	3-6
Рассылка	3-7
со стекла сканера	3-3
совместимость	11-21
прием	4-1
Задержка ответа, настройка	4-2
Пересылка факсов	6-1
получение с удаленного	
аппарата	6-6
с дополнительного телефона	A-1
совместимость	11-21
уменьшение, чтобы уместить на	
бумаге	4-4
Факс, отправка	
из автоматического устройства подачи	
документа	3-3
со стекла сканера	3-3
Факсовые коды	
изменение	6-4, A-2
Код ответа телефона	A-1
Код приема факсов	A-1
Код удаленного управления	6-4

Ч

Частотная коррекция	11-21
---------------------------	-------

Ш

Шкала яркости	T-4, T-5
---------------------	----------

Э

экстренный набор	
изменение	5-2
использование	3-1
настройка	5-1

Если вы планируете получать факсимильные сообщения, находясь вдали от своей машины, представленная ниже карта удаленного доступа будет служить хорошей памяткой процедур удаленного управления. Просто вырежьте эту карту, сложите ее и держите в своем бумажнике или записной книжке. Имея ее под рукой, вы сможете полностью воспользоваться функциями пересылки факсов и удаленного управления вашей машины.

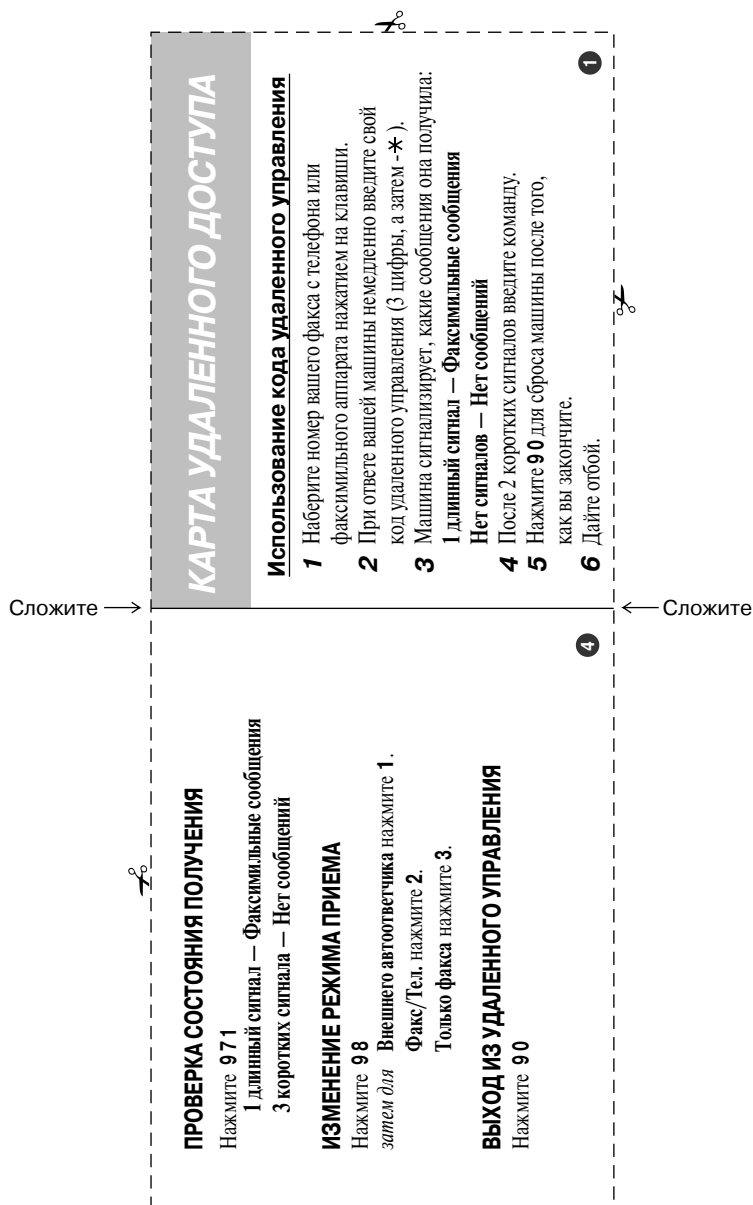

Изменение кода удаленного управления

- 1 Нажмите **Menu/Set, 2, 5, 2.**
- 2 Введите код из трех цифр, используя цифры 0-9,
* или #. * не может быть изменен.
- 3 Нажмите **Menu/Set.**
- 4 Нажмите **Stop/Exit.**

Команды удаленного управления

ИЗМЕНЕНИЕ НАСТРОЙКИ ПЕРЕСЫЛКИ ФАКСОВ
Нажмите **9 5**
затем для Выключения функции нажмите **1.**
Выбора пересылки факсов нажмите **2.**

← Сложите

Запрограммируйте номер пересылки факсов, нажмите 4.
Введите новый номер факса, на который вы желаете
пересылать свои факсы, а затем **-# #.**
Выключение сохранения факсов, нажмите 6.

УДАЛЕННОЕ ПОЛУЧЕНИЕ ФАКСА

Нажмите **9 6**
затем для Удаленного получения всех факсов нажмите **2,**
затем введите номер удаленного факсимильного
аппарата, а затем **-# #.**
После сигнала дайте отбой и положите.
Стирания всех факсов нажмите 3.

→ Сложите

brother®

Данная машина утверждена для эксплуатации только в стране ее приобретения. Местные филиалы компании Brother и ее дилеры будут обслуживать только машины, приобретенные в их стране.

RUS