



<b>Важные сведения о данном Дополнении.....</b>	<b>2</b>	
Глава 1		
<b>Приборы и органы управления .....</b>	<b>3</b>	
Глава 2		
<b>Сиденья и удерживающие системы .....</b>	<b>17</b>	
Глава 3		
<b>Начало движения и рекомендации по вождению автомобиля .....</b>	<b>19</b>	
Глава 4		
<b>Ремонт и техническое обслуживание .....</b>	<b>45</b>	
Глава 5		
<b>Устранение неисправностей в пути .....</b>	<b>71</b>	

## Важные сведения о данном Дополнении

---

GENERAL MOTORS, GM и эмблема GM, CADILLAC и эмблема CADILLAC «Щит и венки» являются зарегистрированными торговыми марками General Motors LLC.

Название Escalade является зарегистрированной торговой маркой General Motors Corporation.

Информация, изложенная в настоящем документе, дополняет основное Руководство по эксплуатации.

В данном Руководстве могут быть описаны устройства и функции, которые могут отсутствовать на вашем автомобиле, либо потому, что это дополнительное оборудование, которое не было заказано вами, либо в связи с изменениями, которые были внесены в конструкцию автомобиля после подписания в печать данного Руководства.

Обратитесь к документам поставки на ваш конкретный автомобиль, чтобы проверить перечень оборудования, которое должно быть установлено на нем.

Храните данное дополнение вместе с основным Руководством по эксплуатации в автомобиле, с тем чтобы оно было под рукой в случае продажи автомобиля, передайте основное Руководство по эксплуатации и данное Дополнение новому владельцу автомобиля.

### **Введение**

Ваш гибридный автомобиль обладает более высокой топливной экономичностью по сравнению с обычными автомобилями, что приводит к пониженному выбросу двуокиси углерода.

### **Пользование данным Дополнением**

В данном Дополнении содержится специфическая информация, касающаяся компонентов гибридной силовой установки вашего автомобиля. Оно не содержит всю информацию, которую вы должны знать о вашем автомобиле.

Для информации о тех вопросах, которые не покрываются данным Дополнением, обратитесь к основному Руководству по эксплуатации.

# Глава 1 - Приборы и органы управления

<b>Приборная панель - Приборы и органы управления на передней панели и консоли .....</b>	<b>5</b>
Приборная панель .....	5
Сигнализаторы аварийного состояния .....	7
Сообщения информационного центра водителя..	9
Меню информации о поездке/расходе топлива.....	9
Сообщения информационного центра водителя.....	10
<b>Розетки для подключения дополнительного электрооборудования .....</b>	<b>13</b>
Розетка переменного тока.....	13
<b>Система отопления и кондиционирования воздуха.....</b>	<b>14</b>
Компрессор системы кондиционирования воздуха с электроприводом.....	14
<b>Аудиосистема и часы .....</b>	<b>15</b>
Экран Hybrid (для некоторых вариантов исполнения автомобиля) .....	15

# Приборы и органы управления

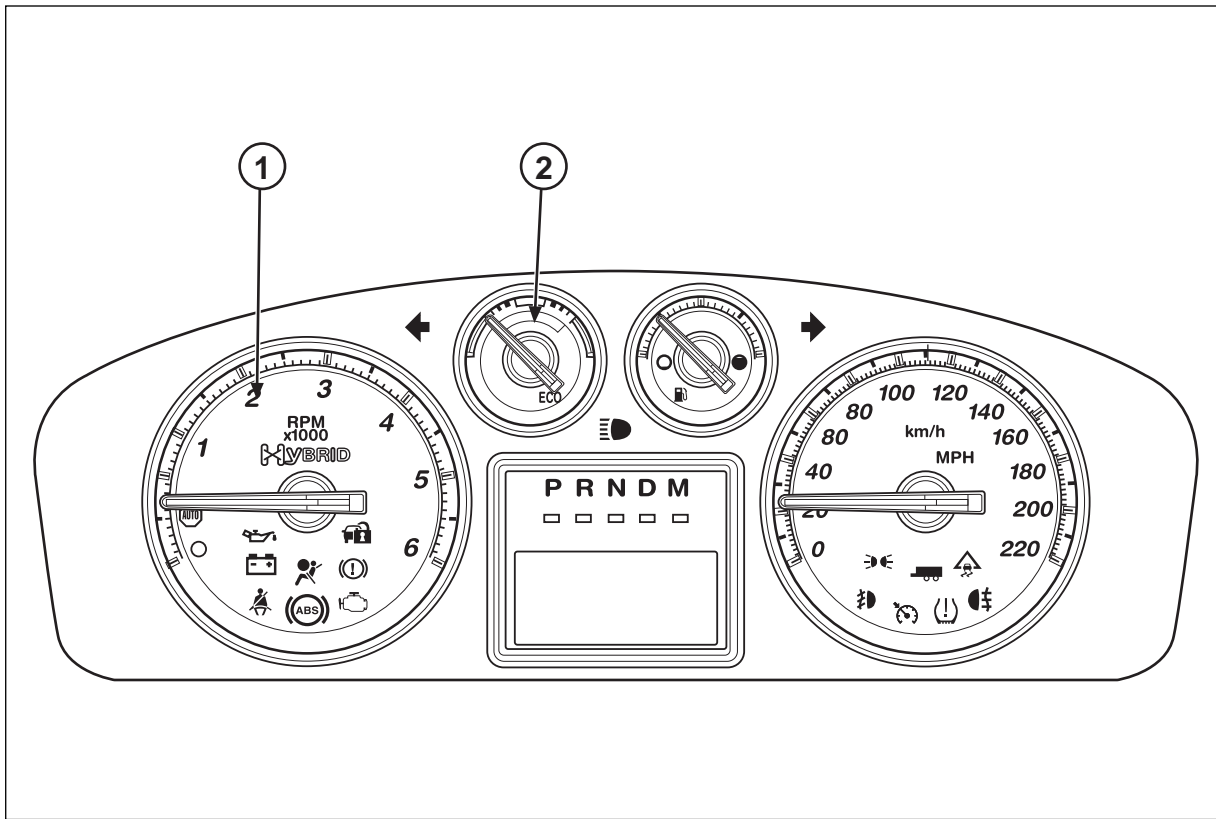

## ■ ПРИБОРЫ И ОРГАНЫ УПРАВЛЕНИЯ НА ПЕРЕДНЕЙ ПАНЕЛИ И КОНСОЛИ

### ПРИБОРНАЯ ПАНЕЛЬ

Приборная панель спроектирована так, чтобы вы могли с одного взгляда определить, как работают основные системы вашего автомобиля.

Приборы показывают, как быстро движется ваш автомобиль, сколько топлива осталось в баке, а также другую важную информацию, необходимую для безопасного и экономичного управления автомобилем.

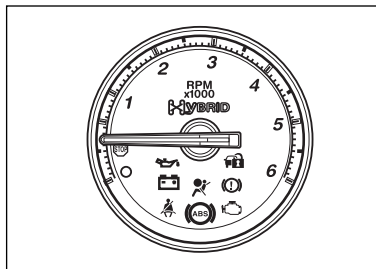

#### 1. Тахометр

Когда бензиновый двигатель не работает и ключ зажигания находится в положении ON, тахометр указывает состояние автомобиля:

-  (контролируемая остановка двигателя)

Когда стрелка тахометра указывает на это положение, это означает, что автомобиль способен двигаться, и двигатель может быть запущен повторно в любой момент при помощи функции Auto Start.

- 0 (Выключено)

Когда стрелка указателя находится в этом положении, это означает, что двигатель был заглушен, или что он заглох.

Когда двигатель работает, тахометр показывает частоту вращения коленчатого вала в тысячах оборотов в минуту (RPM).

## Приборы и органы управления

---

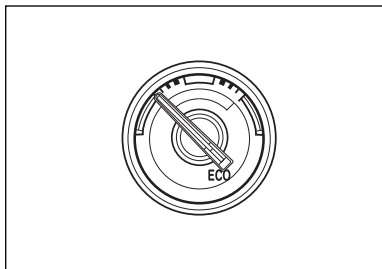

### 2. Указатель топливной экономичности

Это указатель показывает, насколько экономично вы управляете автомобилем.

На шкале указателя топливной экономичности имеются три зоны.

- Зеленая зона

Если вы управляете автомобилем таким образом, что топливная экономичность повышается, то стрелка указателя топливной экономичности перемещается в зеленую зону шкалы.

- Белые зоны

Если вы управляете автомобилем так, что топливная экономичность снижается, то стрелка индикатора смещается в одну из зон низкой топливной экономичности.

Если стрелка индикатора находится в белой зоне с левой стороны шкалы, это означает, что топливная экономичность снижается из-за большого количества замедлений.

Если стрелка индикатора находится в белой зоне с правой стороны шкалы, это означает, что топливная экономичность снижается из-за большого количества ускорений.

## **Сигнализаторы аварийного состояния**

### **Сигнализатор низкого давления моторного масла**

#### **⚠ ПРЕДОСТЕРЕЖЕНИЕ**

Не допускайте движения автомобиля при пониженном давлении моторного масла. Двигатель вашего автомобиля может перегреться и загореться. Это может привести к получению ожогов вами или другими людьми. Как можно скорее проверьте уровень моторного масла. При необходимости, обратитесь на сервисную станцию.

#### **ВНИМАНИЕ**

Выход из строя двигателя из-за невнимательного отношения к контролю уровня и давления моторного масла может потребовать дорогостоящего ремонта, на который гарантия изготовителя не распространяется.

Для информации о периодичности замены моторного масла и о том, какое масло необходимо использовать, обратитесь к Гарантийному буклету.

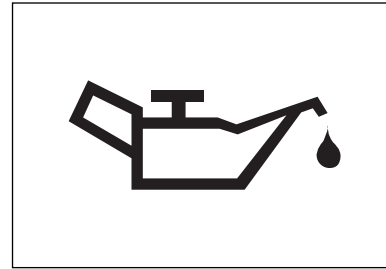

Этот сигнализатор должен загораться при включении зажигания, и продолжает гореть в течение нескольких секунд. Если сигнализатор не загорается, необходимо восстановить его работоспособность.

В случае каких-либо неполадок в системе смазки двигателя этот сигнализатор остается гореть после запуска двигателя или загорается во время движения. Это указывает на то, что давление масла в системе смазки недостаточно для хорошего смазывания деталей двигателя. Возможно, уровень масла понижен или имеются какие-то другие неполадки, связанные с моторным маслом. Следует немедленно выявить и устранить причину неисправности.

## Приборы и органы управления

---

Если двигатель находится в режиме Auto Stop, то давление масла в системе смазки равняется нулю, однако этот сигнализатор не загорается.

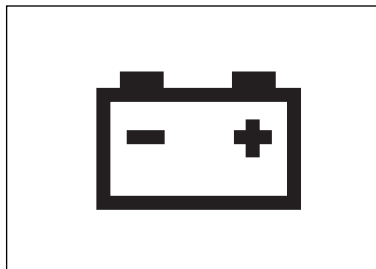

### **Сигнализатор неисправности системы зарядки аккумуляторной батареи**

Этот сигнализатор должен загораться при включенном зажигании, когда двигатель еще не запущен, чтобы показать свою работоспособность. Если этот сигнализатор продолжает гореть, или если он загорается во время движения, это может означать неисправность системы зарядки аккумуляторной батареи с напряжением 12 Вольт. Следует немедленно выявить и устранить причину неисправности.

На дисплее информационного центра водителя также может появиться предупреждающее сообщение.

Для получения более подробной информации см. раздел «Сообщения информационного центра водителя» ниже в этой главе.

Если вам требуется проехать короткое расстояние с горящим сигнализатором, выключите все дополнительное электрооборудование, без которого можно обойтись, например, аудиосистему и кондиционер воздуха.

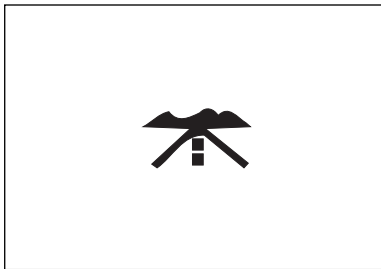

## **ИНФОРМАЦИОННЫЙ ЦЕНТР ВОДИТЕЛЯ**

### **Меню информации о поездке/расходе топлива**

Нажмите эту кнопку для доступа к меню информации о поездке/расходе топлива.

Последовательно нажимая на эту кнопку, вы можете пролистать несколько меню, включая меню текущего расхода топлива.

- **INST ECONOMY** или **INST ECON** (текущая топливная экономичность)

На дисплее будет показана топливная экономичность в момент отображения этого показателя на дисплее.

Если автомобиль находится в режиме Auto Stop, то на дисплее появится надпись **AUTO STOP** (контролируемая остановка двигателя) или **IFE** (Instant Fuel Economy) = **99 L/100KM** (текущая топливная экономичность составляет 99 литров на 100 км пробега).

Для получения более подробной информации см. следующие параграфы в Главе 3:

- Инструкции по запуску двигателя

Для более подробной информации см. «Меню о поездке/расходе топлива» в разделе «Информационный центр водителя» главы 1 Руководства по эксплуатации вашего автомобиля.

## Приборы и органы управления

---

### **Сообщения информационного центра водителя**

Эти сообщения появляются при возникновении неисправностей в одной из систем вашего автомобиля или передают вам важную информацию о состоянии системы.

При наличии нескольких сообщений, они будут появляться на дисплее последовательно одно за другим.

Вы можете удалить появляющиеся предупреждающие сообщения с дисплея информационного центра водителя, нажав на кнопку сброса ✓.

Имейте в виду, что при стирании сообщения вы просто удаляете его с экрана. Это не устраняет саму проблему. Поэтому необходимо серьезно относиться к предупреждающим сообщениям.

Некоторые сообщения невозможно удалить до устранения неисправности.

Сообщения, которые не могут быть удалены с дисплея до устранения причины проблемы, являются более важными. В этом случае необходимо предпринять корректирующие действия.

Ниже приведены некоторые возможные сообщения, и краткая информация о них.

Для информации о других сообщениях информационного центра водителя см. параграф «Сообщения информационного центра водителя» в Руководстве по эксплуатации вашего автомобиля.

- **HOOD OPEN** (Открыт капот)

Это сообщение появляется в том случае, если капот не полностью закрыт, или если возникла неисправность в замке капота.

Закройте капот.

Если это сообщение появляется вновь, как можно скорее обратитесь на сервисную станцию официального дилера для проверки и ремонта системы, чтобы предотвратить возможное повреждение двигателя.

Возможно, имеется неисправность в системе замка капота.

Невыполнение ремонта концевого выключателя капота может привести к тому, что автомобиль переключится в состояние Auto Start.

Когда данное сообщение появляется на дисплее, функция Auto Stop неработоспособна. Если автомобиль находится в режиме Auto Stop, когда появляется данное сообщение, двигатель может неожиданно запуститься.

- **OIL PRESSURE LOW STOP ENGINE** (Низкое давление моторного масла, заглушите двигатель)

Это сообщение появляется на дисплее при низком давлении моторного масла.

Если появилось данное сообщение, то вам следует незамедлительно снизить скорость и остановить автомобиль, соблюдая при этом правила безопасности дорожного движения.

Запрещается дальнейшая эксплуатация автомобиля до тех пор, пока неисправность не будет устранена.

Проверьте уровень моторного масла.

Как можно быстрее обратитесь к официальному дилеру для проведения ремонта.

Для более подробной информации, см. Следующие параграфы в Руководстве по эксплуатации вашего автомобиля:

- Ремонт и техническое обслуживание

Моторное масло

- **SERVICE 4 WHEEL DRIVE** (неисправность системы полного привода)

Данное сообщение появляется при неисправности системы полного привода.

Если появилось данное сообщение, то вам следует незамедлительно снизить скорость и остановить автомобиль, соблюдая при этом правила безопасности дорожного движения.

Поверните ключ зажигания в положение LOCK (Блокировка).

Выждите, по крайней мере, одну минуту, затем повторно запустите двигатель. Если сообщение появляется снова, обратитесь на сервисную станцию официального дилера для устранения неисправности.

- **SERVICE BATTERY CHARGING SYSTEM** (Неисправность системы зарядки аккумуляторной батареи)

Это сообщение появляется при неисправности системы зарядки 12-вольтовой аккумуляторной батареи.

На панели приборов также загорится сигнализатор неисправности системы зарядки аккумуляторной батареи.

Для получения более подробной информации см. параграф «Сигнализатор неисправности системы зарядки аккумуляторной батареи» в разделе «Сигнализаторы аварийного состояния» ранее в данной главе.

Движение с горящим сигнализатором может привести к быстрому разряду аккумуляторной батареи вашего автомобиля.

Как можно быстрее обратитесь на сервисную станцию официального дилера для проверки системы электрооборудования вашего автомобиля.

## Приборы и органы управления

---

- **SERVICE BRAKE SYSTEM** (Неисправна тормозная система)  
Это сообщение может появиться при возникновении неисправности в тормозной системе.  
Вы сможете затормозить автомобиль, однако это может стать значительно труднее.  
Необходимо осторожно съехать на обочину и остановиться. Отбуксируйте автомобиль на сервисную станцию официального дилера для ремонта.  
Для более подробной информации, см. следующие параграфы в разделе «Предупреждающие сигнализаторы» главы 1 Руководства по эксплуатации вашего автомобиля:
  - Сигнализатор неисправности тормозной системы
  - Сигнализатор неисправности антиблокировочной тормозной системыКроме того, см. следующий параграф главы 3 Руководства по эксплуатации вашего автомобиля:
  - Тормозная система
- **SERVICE HYBRID SYSTEM** (Неисправность гибридной силовой установки)  
Если появляется данное сообщение, вы можете продолжать эксплуатацию вашего автомобиля, однако необходимо как можно скорее обратиться на сервисную станцию официального дилера для выполнения требуемого ремонта.
- **SERVICE POWER STEERING** (Неисправность усилителя рулевого управления)  
Данное сообщение появляется при возникновении неисправности электрического усилителя рулевого управления.  
Немедленно обратитесь на сервисную станцию официального дилера.

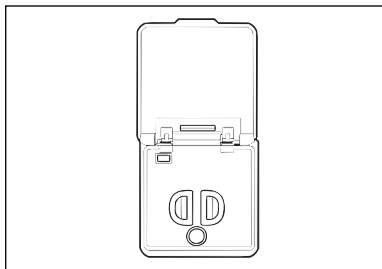

## ■ РОЗЕТКИ ДЛЯ ПОДКЛЮЧЕНИЯ ЭЛЕКТРООБОРУДОВАНИЯ

### *Розетка переменного тока (для некоторых вариантов исполнения автомобиля)*

Ваш автомобиль может быть оборудован этой системой.

Розетка переменного тока расположена в багажном отделении со стороны водителя, и может использоваться для подключения дополнительного электрооборудования.

Максимальная мощность, потребляемая дополнительным электрооборудованием, не должна превышать 150 Вт.

Для того чтобы эта функция работала, ключ зажигания должен находиться в положении **ON** (Включено).

Когда дополнительное устройство подключено к розетке, и когда источник питания включен, загорится световой индикатор на панели розетки.

Подача питания к розетке автоматически прекращается, если мощность, потребляемая подключенным электрооборудованием, превышает возможности электрической розетки, или если в системе обнаружена неисправность.

Световой индикатор выключится.

Для повторного включения электропитания, выполните любое из следующих действий:

- Поверните ключ зажигания в положение **LOCK**, а затем обратно в положение **ON**.
- Отключите дополнительное электрическое оборудование. Затем подключите к розетке электрооборудование, которое потребляет мощность менее 150 Вт.

Подача питания возобновляется при подключении к розетке устройства, потребляющего мощность менее 150 Вт, если в системе нет неисправностей.

Розетка не предназначена для подключения следующих типов устройств:

- Устройства с высоким пиковым начальным потреблением мощности, например, холодильники с электропитанием, или электроинструменты.
- Оборудование, требующее исключительно стабильного электропитания, такое как электроодеяла с микрокомпьютерным управлением, и светильники с сенсорным управлением.

Для получения более подробной информации см. следующие параграфы в Главе 4:

- Высоковольтное электрооборудование

## Приборы и органы управления

---

### ■ СИСТЕМА ОТОПЛЕНИЯ И КОНДИЦИОНИРОВАНИЯ ВОЗДУХА

Для более подробной информации, см. следующие параграфы в Руководстве по эксплуатации вашего автомобиля:

- Система отопления и кондиционирования воздуха

#### **Компрессор системы кондиционирования воздуха с электроприводом**

Ваш гибридный автомобиль оборудован системой кондиционирования воздуха, которая имеет компрессор с электрическим приводом. Это позволяет включать систему на продолжительное время и обеспечить комфорт для пассажиров, даже если гибридная силовая установка включается и выключается.

При управлении системой климат-контроля, нажмите на кнопку **AUTO**, чтобы включить автоматический режим работы системы.

Установите желаемую комфортную температуру.

Система будет автоматически контролировать температуру воздуха, режим распределения воздуха и скорость вращения вентилятора.

Система климат-контроля продолжает регулировать параметры микроклимата, исходя из максимально эффективного использования электрической энергии.

При умеренной температуре окружающего воздуха, установите более высокую температуру для воздуха, подаваемого в салон из системы кондиционирования, или выключите кондиционер воздуха для повышения топливной экономичности.

Продолжительное использование кондиционера воздуха может привести к тому, что силовая установка автомобиля будет автоматически включаться более часто, что приведет к снижению топливной экономичности.

При высокой температуре окружающего воздуха, закройте все окна и включите кондиционер в режим **AUTO**, чтобы обеспечить более высокую эффективность работы гибридной силовой установки.

Время от времени компрессор может издавать некоторый шум, в особенности, когда кондиционер включен на высокую эффективность, и двигатель заглушен.

## ■ АУДИОСИСТЕМА И ЧАСЫ

Ваш автомобиль оборудован навигационной/развлекательной системой. Панель управления радиоприемником встроена в панель управления этой системой. Для получения более подробной информации об управлении навигационной системой и радиоприемником обратитесь к отдельному Руководству по эксплуатации навигационной системы.

### **Экран Hybrid** (для некоторых вариантов исполнения автомобиля)

Для доступа к режиму **HYBRID** навигационной/развлекательной системы, выполните следующее:

- Нажмите на кнопку **CONFIG** (Конфигурация).

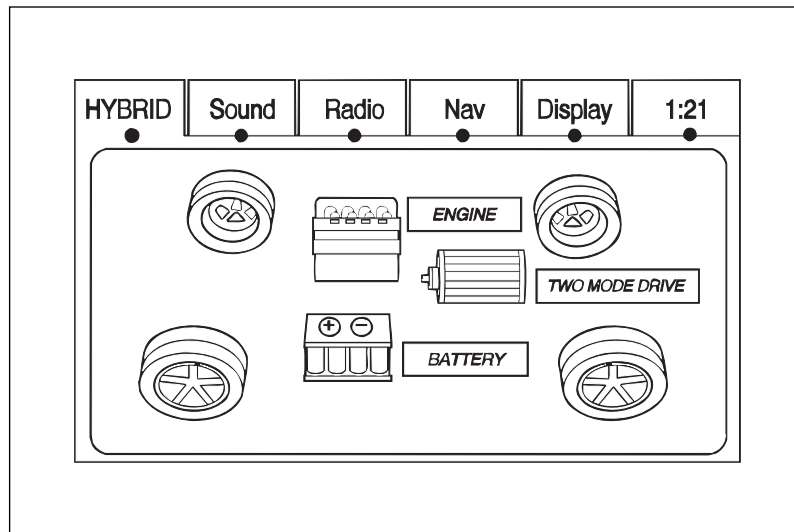

На дисплее информационно-развлекательной системы могут появляться следующие сообщения:

- Auto Stop (Контролируемая остановка)
- Battery Charging (Зарядка аккумуляторной батареи)
- Engine Idle (Холостой ход двигателя)
- Режим 2-Wheel или 4-Wheel Drive для:
  - Распределения мощности двигателя
  - Распределения мощности аккумуляторной батареи
  - Распределения мощности гибридной силовой установки



## Глава 2 - Сиденья и удерживающие системы

Автоматическое отключение батареи гибридной силовой установки .....	18
--	----

## Сиденья и удерживающие системы

---

### ■ АВТОМАТИЧЕСКОЕ ОТКЛЮЧЕНИЕ БАТАРЕИ ГИБРИДНОЙ СИЛОВОЙ УСТАНОВКИ

При срабатывании подушки безопасности, или если автомобиль участвовал в дорожно-транспортном происшествии, система может подать команду на автоматическое отключение питания от батареи гибридной силовой установки. Если аккумуляторная батарея гибридной силовой установки будет отключена, то двигатель автомобиля невозможно будет запустить.

На дисплее информационного центра водителя загорятся следующие сигнализаторы, и появятся следующие предупреждающие сообщения:

- Сигнализатор неисправности подушек безопасности

Для более подробной информации, см. «Сигнализатор неисправности подушек безопасности» в разделе «Предупреждающие сигнализаторы» главы 1 Руководства по эксплуатации вашего автомобиля:

- **SERVICE HYBRID SYSTEM** (Неисправность гибридной силовой установки)

См. раздел «Сообщения информационного центра водителя» в главе 1 данного Дополнения.

Для дальнейшей эксплуатации Вашего автомобиля необходимо, чтобы аккумуляторная батарея была подключена квалифицированным техником, и кроме того, возможно, потребуется замена некоторых деталей.

Немедленно обратитесь на сервисную станцию вашего дилера для выполнения необходимого ремонта.

## Глава 3 - Начало движения и рекомендации по вождению автомобиля

<b>Инструкции по запуску двигателя</b> .....	<b>20</b>	<b>Регенеративное торможение</b> .....	<b>37</b>
Функция Auto Stop (Автоматическая остановка двигателя).....	20	<b>Работа двигателя во время стоянки</b> .....	<b>38</b>
Функция Auto Start (Автоматический запуск двигателя) .....	22	<b>Рулевое управление</b> .....	<b>39</b>
<b>Режим EV (Электромобиль)</b> .....	<b>22</b>	Электрический усилитель рулевого управления .....	39
<b>Предпусковой подогреватель двигателя</b> .....	<b>23</b>	<b>Тормозная система</b> .....	<b>39</b>
<b>Коробка передач</b> .....	<b>24</b>	Индикаторы износа тормозных колодок дисковых тормозных механизмов .....	39
Автоматическая коробка передач .....	24	Регулировка зазоров в тормозных механизмах .....	40
<b>Система полного привода</b> .....	<b>29</b>	Величина хода педали тормоза .....	40
Передний мост .....	30	<b>Буксировка прицепа</b> .....	<b>41</b>
<b>Автоматическая раздаточная коробка</b> .....	<b>30</b>	<b>Буксировка вашего автомобиля</b> .....	<b>41</b>
Парковка автомобиля .....	35		
Перевод селектора автоматической коробки передач в положение <b>P</b> (Стоянка).....	35		
Оставление автомобиля с работающим двигателем .....	36		
Блокировка трансмиссионного тормоза.....	37		

## Начало движения и рекомендации по вождению автомобиля

### ■ ИНСТРУКЦИИ ПО ЗАПУСКУ ДВИГАТЕЛЯ

#### ПРЕДОСТЕРЕЖЕНИЕ

Если вы оставите автомобиль, не переведя селектор коробки передач в положение **P** (Стоянка), то автомобиль может начать движение, и вы или другие люди можете получить серьезные травмы.

Так как двигатель вашего автомобиля имеет функции Auto Start/Stop (Автоматический запуск/остановка), то двигатель может казаться заглушенным, когда автомобиль остановился (скорость упала до нуля). Однако когда вы отпустите педаль тормоза, автомобиль может начать движение. Двигатель автомобиля также может запуститься в любой момент.

#### ПРЕДОСТЕРЕЖЕНИЕ (продолжение)

Чтобы быть уверенным в том, что автомобиль не тронется с места, выполните описанную ниже процедуру, прежде чем выйти из автомобиля.

- Переведите селектор автоматической коробки передач в положение **P** (Стоянка).
- Поверните ключ зажигания в положение **LOCK** (Блокировка).

Запустите двигатель, как на обычном автомобиле.

Для более подробной информации, см. следующие параграфы в Руководстве по эксплуатации вашего автомобиля:

- Инструкции по запуску
  - Запуск двигателя

### Функция Auto Stop (Контролируемая остановка двигателя)

Ваш автомобиль оборудован функцией Auto Stop (Контролируемая остановка двигателя). После успешного запуска двигателя, он может выключиться и продолжить работу в режиме Auto Stop. Двигатель автомобиля может выключиться и продолжить работу в режиме Auto Stop при следующих обстоятельствах:

- Замок зажигания находится в положении **ON**.
- Капот закрыт.
- Рычаг селектора автоматической коробки передач находится в положении **P** (Стоянка), **N** (Нейтраль), **D** (Движение) или **R** (Задний ход).
- Аккумуляторная батарея гибридной силовой установки имеет достаточный заряд.

- Напряжение аккумуляторной батареи гибридной силовой установки, потребляемая мощность и температура батареи находятся в нормальном диапазоне.

При очень высокой температуре, режим Auto Stop может не функционировать до тех пор, пока силовая батарея гибридной установки не охладится.

- Двигатель прогреет до нормальной рабочей температуры.
- Автомобиль может переключиться в режим Auto Stop после дистанционного запуска двигателя.

Если автомобиль стоит на подъеме, гибридный привод может удерживать автомобиль от скатывания назад, даже если двигатель находится в режиме Auto Stop.

Если вы снимете ногу с педали рабочего тормоза, и автомобиль стоит на ровной дороге, то гибридный привод может привести к медленному движению автомобиля вперед, даже если двигатель находится в режиме Auto Stop.

Нажимайте на педаль рабочего тормоза до тех пор, пока вы не будете готовы начать движение.

Режимы Engine Off (Двигатель выключен) и Auto Stop (Контролируемая остановка) индицируются на дисплее тахометра.

Когда стрелка тахометра указывает на положение O (Выключено), двигатель заглушен, и не начнет работать до тех пор, пока ключ зажигания не будет повернут в положение **START**, или пока двигатель не будет запущен дистанционно.

Когда стрелка тахометра указывает на положение  (Контролируемая остановка двигателя), гибридная силовая установка работает, однако двигатель не работает. Двигатель может автоматически запуститься в любой момент без какого-либо предупреждения.

Для более подробной информации см. параграф «Тахометр» в Главе 1.

Если открыть дверь водителя в то время, когда автомобиль находится в режиме Auto Stop, то прозвучит сигнал гонга, напоминающий о том, что замок зажигания не находится в положении **LOCK**.

Обязательно выключайте зажигание в положение **LOCK** и выньте ключ из замка зажигания, прежде чем покинуть автомобиль.

## Начало движения и рекомендации по вождению автомобиля

---

### **Функция Auto Start (Автоматический запуск двигателя)**

Ваш автомобиль также имеет функцию Auto Start (Автоматический запуск двигателя). В режиме Auto Stop двигатель не работает до тех пор, пока состояние автомобиля не потребует, чтобы он был запущен. Функция практически мгновенного запуска двигателя из режима Auto Stop называется Auto Start (Автоматический запуск). Некоторые из нижеперечисленных условий состояния автомобиля могут привести к автоматическому запуску двигателя:

- Открыт капот автомобиля.
- Рычаг селектора коробки передач находится в положении **M** (Ручное переключение передач).
- Заряд силовой батареи гибридной установки слишком низок.

- Напряжение аккумуляторной батареи гибридной силовой установки, потребляемая мощность и температура батареи вышли за пределы нормального рабочего диапазона.
- Подана команда для дистанционного запуска двигателя.
- Двигатель не прогрет до нормальной рабочей температуры.
- Интенсивность разгона требует использования бензинового двигателя.

### **Режим EV (Электромобиль)**

Ваш автомобиль также имеет режим **EV** (Электромобиль), в котором для движения автомобиля используются только тяговые электродвигатели.

Режим **EV** недоступен, если в топливном баке недостаточно топлива.

При небольшой интенсивности разгона, автомобиль будет двигаться в режиме **EV**.

Если требуется более интенсивное ускорение, или если скорость автомобиля достигает примерно 40 км/ч, автоматически запускается бензиновый двигатель.

Бензиновый двигатель останавливается, когда скорость движения автомобиля падает ниже 40 км/ч, за исключением случаев, когда рычаг селектора коробки передач находится в положении **M** (Ручное переключение передач), или если отключен режим Auto Stop.

При интенсивном ускорении, крутящий момент обеспечивается как бензиновым двигателем, так и тяговыми электродвигателями гибридной силовой установки. При изменении режима работы гибридной трансмиссии вы можете чувствовать ощущения, подобные тем, которые происходят при переключении передач. При интенсивном ускорении частота вращения коленчатого вала бензинового двигателя может превышать 4000 об/мин в течение длительного времени.

### ■ ПРЕДУСКОВОЙ ПОДОГРЕВАТЕЛЬ ДВИГАТЕЛЯ (ДЛЯ НЕКОТОРЫХ ВАРИАНТОВ ИСПОЛНЕНИЯ АВТОМОБИЛЯ)

Используйте это дополнительное оборудование, если вам придется оставлять автомобиль на стоянке в очень холодную погоду, при температуре  $-18^{\circ}\text{C}$  и ниже. Предпусковой подогреватель облегчает запуск двигателя и снижает расход топлива в период его прогрева.

Ваш автомобиль может быть оборудован внутренним термостатом, расположенным на конце кабеля подогревателя. Это предотвращает работу предпускового подогревателя при температуре выше  $-18^{\circ}\text{C}$ .

Кабель подогревателя крепится зажимами к жгуту проводки, расположенному между двигателем и дополнительным блоком предохранителей гибридной силовой установки. Осторожно снимите проволочный зажим, которым крепится кабель подогревателя. Будьте осторожны, чтобы не повредить кабель или жгут проводки.

Для использования предпускового подогревателя:

1. Заглушите двигатель.
2. Размотайте электрический кабель и подключите его. Подогреватель использует стандартное напряжение, имеющееся в жилых домах.

#### ПРЕДОСТЕРЕЖЕНИЕ

Включение кабеля в незаземленную розетку может привести к поражению электрическим током. Кроме того, если неправильно выбран тип электрического удлинителя, то удлинитель может перегреться и загореться. При этом вы можете получить серьезные травмы.

Включите вилку в должным образом заземленную розетку. При необходимости вы можете использовать электрический удлинитель, рассчитанный на силу тока не менее 15 А, подключенный к должным образом заземленной розетке.

## Начало движения и рекомендации по вождению автомобиля

---

Узнайте у дилера, работающего в данном районе, как долго требуется держать предпусковой подогреватель включенным в розетку.

Перед запуском двигателя обязательно отключите предпусковой подогреватель, смотайте его электрический кабель и уложите его на место. В противном случае кабель может быть поврежден движущимися частями двигателя.



### ■ КОРОБКА ПЕРЕДАЧ

#### ***Автоматическая коробка передач***

Ваш автомобиль имеет электронный индикатор положения селектора коробки передач, расположенный на панели приборов.

Селектор автоматической коробки передач имеет несколько различных положений.

Для получения более подробной информации см. следующий параграф ниже в этой главе:

- Ручной режим переключения автоматической коробки передач

#### **Р (Стоянка)**

В этом положении задние колеса вашего автомобиля заблокированы. Используйте это положение, когда вы оставляете автомобиль на стоянке, и при запуске двигателя.

При парковке на уклоне, в особенности при большой загрузке автомобиля, вы можете ощутить, что для перевода рычага селектора из положения **Р** (Стоянка) требуется повышенное усилие.

Для более подробной информации, см. следующий параграф в этом разделе, а также в главе 3 Руководства по эксплуатации вашего автомобиля:

- Парковка автомобиля

**⚠ ПРЕДОСТЕРЕЖЕНИЕ**

Если вы неправильно припаркуете автомобиль, он может покатиться. Если вы оставите двигатель работающим, автомобиль может быстро поехать. При этом вы или другие люди можете получить серьезные травмы.

Прежде чем покинуть автомобиль, убедитесь, что селектор автоматической коробки передач находится в положении **P** (Стоянка), и что стояночный тормоз полностью включен.

Для более подробной информации, см. следующий параграф в этом разделе, а также в главе 3 Руководства по эксплуатации вашего автомобиля:

- Парковка автомобиля

**⚠ ПРЕДОСТЕРЕЖЕНИЕ**

Если ваш автомобиль имеет полноприводную трансмиссию, убедитесь, что в раздаточной коробке включена одна из ступеней для движения, а не нейтраль. В противном случае автомобиль может покатиться, даже если селектор автоматической коробки передач находится в положении **P** (Стоянка)

**R (Задний ход)**

Это положение селектора используется для движения задним ходом.

**ВНИМАНИЕ**

Включайте передачу **R** (Задний ход) только полной остановки автомобиля. Включение передачи заднего хода, когда автомобиль еще не остановился, может привести к повреждению коробки передач.

Гарантия изготовителя не распространяется на устранение возможных повреждений.

При застревании автомобиля в песке, грязи, в снегу или на льду вы можете использовать положение селектора передач **R** (Задний ход) для освобождения автомобиля путем раскачивания его назад и вперед на малых скоростях.

Для более подробной информации, см. следующий параграф в главе 5 Руководства по эксплуатации вашего автомобиля:

- Если ваш автомобиль застрял

## Начало движения и рекомендации по вождению автомобиля

### **N (Нейтраль)**

В этом положении селектора, двигатель и трансмиссия не соединены с ведущими колесами.

Если вам необходимо повторно запустить заглохший двигатель во время движения автомобиля, используйте только положение N (Нейтраль).



### **ПРЕДОСТЕРЕЖЕНИЕ**

Запрещается переводить селектор коробки передач из положения **P** (Стоянка) или **N** (Нейтраль) при повышенной частоте вращения коленчатого вала двигателя.

Автомобиль может внезапно тронуться с места. При этом вы или другие люди можете получить травмы.

Удерживайте педаль тормоза нажатой и не увеличивайте частоту вращения коленчатого вала двигателя (не нажимайте на педаль акселератора) при переводе селектора автоматической коробки передач из положения **P** (Стоянка) или **N** (Нейтраль).

### **ВНИМАНИЕ**

Гарантия изготовителя не распространяется на любые повреждения автоматической коробки передач вашего автомобиля, происшедшие из-за перевода селектора из положений **P** (Стоянка) или **N** (Нейтраль) при повышенной частоте вращения коленчатого вала двигателя.

### **D (Движение вперед)**

В этом положении селектор должен находиться при обычных условиях вождения в городе и по автомагистралям.

Этот режим обеспечивает наилучшую топливную экономичность.

Для увеличения тягового усилия и быстрого ускорения:

- если вы движетесь со скоростью менее 55 км/ч, нажмите на педаль акселератора примерно на половину ее хода;
- если вы движетесь со скоростью более 55 км/ч, нажмите на педаль акселератора до упора.

Данное положение селектора можно использовать также в следующих условиях:

- при буксировке прицепа
- при перевозке тяжелого груза
- при движении по горным извилистым дорогам
- при движении по бездорожью

Если автоматическая коробка передач слишком часто переключается на пониженную передачу, вы можете перевести селектор в положение более низкой передачи.

Если дорога скользкая, переключение на пониженную передачу может привести к заносу автомобиля.

При низкой температуре воздуха, переключение коробки передач на более высокую передачу может происходить с задержкой до тех пор, пока двигатель не прогреется до нормальной рабочей температуры. Когда рабочая жидкость автоматической коробки передач еще не прогрелась, вы можете сильнее ощущать моменты переключения коробки передач. Это нормальное явление.

### **М (Ручной режим переключения передач)**

Используйте это положение для ручного выбора передачи, наиболее подходящей для текущих условий движения.

Для получения более подробной информации см. следующий параграф ниже в этой главе:

- Ручной режим переключения автоматической коробки передач

#### **ВНИМАНИЕ**

Слишком быстрое буксование колес или попытка удержать автомобиль на подъеме при помощи только педали акселератора может привести к повреждению коробки передач.

Гарантия изготовителя не распространяется на любые возможные неисправности.

Если ваш автомобиль застрял, не допускайте слишком быстрого буксования колес.

При остановке на подъеме удерживайте автомобиль на месте при помощи тормозной системы.

Коробка передач вашего автомобиля имеет систему стабилизации переключения, которая адаптирует алгоритм переключения передач к текущей ситуации, чтобы уменьшить число переключений на повышенную или пониженную передачу. В некоторых случаях, система стабилизации может препятствовать переключению на высшую передачу для поддержания текущей скорости автомобиля. Вы можете воспринимать это как задержку переключения коробки передач. Это нормальное явление.

## Начало движения и рекомендации по вождению автомобиля

---

### РУЧНОЙ РЕЖИМ ПЕРЕКЛЮЧЕНИЯ АВТОМАТИЧЕСКОЙ КОРОБКИ ПЕРЕДАЧ

Ручной режим переключения позволяет водителю самостоятельно управлять автоматической коробкой передач.

Для использования этой функции выполните следующее:

1. Переведите рычаг селектора в положение **M** (Ручное переключение передач).
2. Для выбора диапазона передач, наиболее подходящего для текущих условий движения, нажмите кнопку «плюс» или «минус».

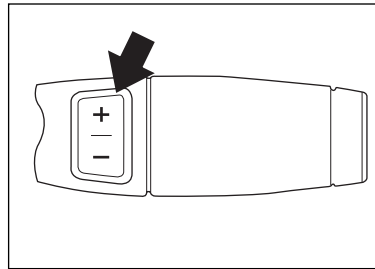

При первом включении ручного режима переключения передач, на дисплее появится буква **M** и диапазон передач, выбранный в текущий момент.

На дисплее будет показан самый высокий доступный диапазон передач. Коробка передач может автоматически переключаться на более низкую передачу в зависимости от условий движения, однако она не может автоматически переключаться на более высокую передачу.

Эта функция является полезной при необходимости контроля скорости автомобиля, когда вы движетесь по спуску или буксируете прицеп.

Когда вы переведете рычаг селектора коробки передач в положение **M**, коробка передач по умолчанию включится в диапазон **M4**.

В диапазоне **M4**, эффективное торможение двигателем происходит при скорости движения выше 72 км/ч.

В диапазоне **M3**, эффективное торможение двигателем происходит при скорости движения выше 56 км/ч.

В диапазоне **M2**, эффективное торможение двигателем происходит при скорости движения выше 40 км/ч.

В диапазоне **M1**, эффективное торможение двигателем происходит при скорости движения выше 16 км/ч.

При включении режима **M** (Ручное переключение передач), режим Auto Stop отключается. Для обеспечения наилучшей топливной экономичности, используйте режим **D** (Движение), а не режим **M** (Ручное переключение передач).

В ручном режиме переключения автоматической коробки передач система круиз-контроля остаётся доступной.

## ■ СИСТЕМА ПОЛНОГО ПРИВОДА

Система полного привода передает крутящий момент двигателя на все четыре колеса для обеспечения улучшенного сцепления колес с дорогой.

Внимательно прочитайте данный раздел, прежде чем пользоваться данной системой.

### **ВНИМАНИЕ**

Движение в режиме полного привода по ровной и сухой дороге с твердым покрытием в течение продолжительного времени может привести к сокращению срока службы трансмиссии вашего автомобиля.

Не используйте режим 4H или 4L в течение продолжительного времени при движении по ровной сухой дороге.

При движении по ровной сухой дороге и прохождении крутых поворотов, вы можете ощутить вибрацию рулевого колеса.

Ваш автомобиль оборудован системой Stabilitrak®. Переключение трансмиссии в режим 4L приводит к отключению противобуксовочной системы и системы Stabilitrak®.

Для более подробной информации, см. следующий параграф в главе 1 Руководства по эксплуатации вашего автомобиля:

- Система Stabilitrak®

# Начало движения и рекомендации по вождению автомобиля

## Передний мост

Привод передних колес включается и выключается автоматически при включении или выключении режима полного привода в раздаточной коробке.

Некоторая задержка при включении или выключении переднего ведущего моста представляет собой нормальное явление.

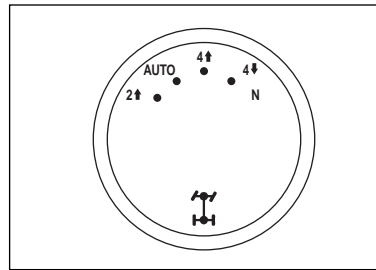

## Автоматическая раздаточная коробка

Переключатель автоматической раздаточной коробкой расположен на панели управления. Вы можете выбрать один из четырех режимов работы раздаточной коробки:

- **2 ↑** (Привод одной оси): В этом положении переключатель должен находиться при обычных условиях вождения в городе и по автомагистралям. В этом режиме передние колеса вашего автомобиля отсоединены от двигателя. Этот режим обеспечивает наилучшую топливную экономичность.

- **AUTO** (Автоматический режим): Этот режим, в котором включение полного привода происходит автоматически, является наилучшим для движения при изменяющихся дорожных условиях. Передний ведущий мост подключен, однако основная часть крутящего момента передается на задние колеса. Когда система определяет, что колеса начинают терять сцепление с дорогой, она увеличивает крутящий момент, передаваемый на передние колеса.

При движении в этом режиме топливная экономичность несколько ухудшается по сравнению с приводом только на задние колеса.

- **4 ↑** (Полный привод с повышенной степенью раздаточной коробки): В этом режиме передний ведущий мост постоянно включен. Используйте режим 4H в условиях, когда требуется дополнительное тяговое усилие, например, на мокрых или покрытых льдом дорогах, либо при движении в условиях бездорожья.

Режим 4H является оптимальным для работы со снежным плугом.

- **4 ↓** (Полный привод с пониженной ступенью раздаточной коробки):  
 В данном режиме передний ведущий мост также подключен для создания дополнительного тягового усилия. Однако этот режим должен использоваться только в условиях тяжелого бездорожья, при движении по глубокому песку, грязи, либо на крутых подъемах и спусках.  
 Этот режим передает дополнительный крутящий момент на все четыре колеса.  
 Возможно, вам никогда не придется воспользоваться этим режимом.  
 Для обеспечения долговечности раздаточной коробки, запрещается двигаться со скоростью выше 72 км/ч в режиме 4LO.  
 При включении раздаточной коробки в режим полного привода с понижающей ступенью, система Stabilitrak автоматически отключается.

Для более подробной информации, см. следующий параграф в главе 1 Руководства по эксплуатации вашего автомобиля:

- Система Stabilitrak®

**N** (Нейтраль): Включайте этот режим только при необходимости буксировки вашего автомобиля.

См. “Буксировка автомобиля с целью отдыха” ниже в этой главе для получения более подробной информации.

Кроме того, см. следующий параграф главы 5 Руководства по эксплуатации вашего автомобиля:

- Буксировка

### ПРЕДОСТЕРЕЖЕНИЕ

Если в раздаточной коробке включен режим **N** (Нейтраль), то ваш автомобиль может покатиться, даже если селектор автоматической коробки передач находится в положении **P** (Стоянка). При этом вы или другие люди можете получить серьезные травмы. Убедитесь, что включен стояночный тормоз, прежде чем переключать раздаточную коробку в нейтральное положение.

Для более подробной информации, см. следующий параграф в главе 3 Руководства по эксплуатации вашего автомобиля:

- Стояночный тормоз

## Начало движения и рекомендации по вождению автомобиля

---

При включении зажигания на короткое время загорятся все индикаторы, расположенные вокруг переключателя режимов работы раздаточной коробки, а затем останется гореть индикатор, соответствующий режиму, включенному в раздаточной коробке.

Если эти индикаторы не загорятся при включении зажигания, необходимо обратиться на сервисную станцию.

Поверните переключатель в положение, соответствующее желаемому режиму работы раздаточной коробки.

Вы можете включать режим 2WD, 4HI или Auto в любой момент, за исключением случаев, когда вы переключаетесь из режима 4LO.

При включении и выключении режимов 4LO и N (Нейтраль), необходимо строго соблюдать специальные инструкции.

Для получения более подробной информации см. следующий параграф ниже в этой главе:

- Включение и выключение режима 4LO
- Переключение раздаточной коробки в режим **N** (Нейтраль)
- Переключение раздаточной коробки из режима **N** (Нейтраль)

В процессе переключения раздаточной коробки индикатор будет мигать, а после завершения переключения останется гореть постоянно.

Если раздаточная коробка не может выполнить требуемое переключение, она вернется в свой предыдущий режим.

При возникновении неисправности системы полного привода, на дисплее информационного центра водителя появится сообщение **SERVICE 4 WHEEL DRIVE** (Неисправность системы полного привода). См. раздел «Сообщения информационного центра водителя» в главе 1.

Обратитесь к вашему дилеру для выполнения необходимого обслуживания.

### Включение и выключение режима 4LO

Для включения или выключения режима 4LO (Полный привод с пониженной ступенью раздаточной коробки) зажигание должно быть включено, автомобиль должен стоять неподвижно или двигаться со скоростью менее 5 км/ч (предпочтительнее, чтобы он двигался со скоростью от 1 до 3 км/ч), а селектор автоматической коробки передач должен находиться в положении **N** (Нейтраль)

Поверните переключатель в положение, соответствующее желаемому режиму работы раздаточной коробки.

При переключении раздаточной коробки вы можете услышать некоторый шум или почувствовать легкий толчок. Это нормальное явление.

Дождитесь, пока индикатор загорится постоянным светом, прежде чем переключать коробку передач в режим движения.

### ВНИМАНИЕ

Если вы переключите автоматическую коробку передач в режим движения раньше, чем индикатор раздаточной коробки перестанет мигать, это может привести к повреждению раздаточной коробки.

Если вы попытаетесь включить или выключить режим 4LO, когда включена какая-либо передача движения в коробке передач и/или автомобиль движется, то индикатор будет мигать в течение 30 секунд, и переключение не будет закончено, пока скорость автомобиля не станет меньше 5 км/ч и автоматическая коробка передач не будет включена в положение **N** (Нейтраль).

Если система не сможет выполнить требуемое переключение в течение 30 секунд, то раздаточная коробка переключится в режим полного привода с повышенной ступенью.

### Переключение раздаточной коробки в режим N (Нейтраль)

Чтобы включить раздаточную коробку в положение **N** (Нейтраль) для буксировки автомобиля:

1. Припаркуйте автомобиль таким образом, чтобы он не мог самопроизвольно покатиться, и включите стояночный тормоз.

Для более подробной информации, см. следующий параграф в главе 3 Руководства по эксплуатации вашего автомобиля:

- Стояночный тормоз

2. Запустите двигатель или включите зажигание.
3. Переведите рычаг селектора автоматической коробки передач в положение **N** (Нейтраль).
4. Включите раздаточную коробку в режим привода задних колес.

## Начало движения и рекомендации по вождению автомобиля

---

5. Поверните переключатель раздаточной коробки в режим **N** (Нейтраль) и удерживайте его в этом положении до тех пор, пока не начнет мигать индикатор режима «нейтраль» (примерно около 10 секунд). Медленно отпустите переключатель.  
Когда раздаточная коробка переключится в режим «нейтраль», постоянно загорится индикатор, соответствующий нейтральному положению раздаточной коробки.
6. Если двигатель работает, то переключите автоматическую коробку передач в положение **R** (Задний ход) на одну секунду, а затем в положение **D** (Движение) также на одну секунду.
7. Поверните ключ зажигания в положение **ACC** (Питание дополнительного электрооборудования).
8. Переведите селектор автоматической коробки передач в положение **P** (Стоянка).

9. Убедитесь в том, что стояночный тормоз полностью отпущен, прежде чем начинать буксировку автомобиля.
10. Поверните ключ зажигания в положение **LOCK** (Блокировка).

### Переключение раздаточной коробки из режима **N** (Нейтраль)

Для переключения раздаточной коробки из режима **N** (Нейтраль):

1. Включите стояночный тормоз и нажмите на педаль рабочего тормоза.
2. Включите зажигание, но не запускайте двигатель.
3. Переведите рычаг селектора автоматической коробки передач в положение **N** (Нейтраль).
4. Поверните переключатель в положение, соответствующее желаемому режиму работы раздаточной коробки.  
Выберите режим 2WD, 4H или Auto.

Когда раздаточная коробка переключится из режима «нейтраль», индикатор нейтрального режима раздаточной коробки погаснет.

5. Отпустите стояночный тормоз. Убедитесь в том, что стояночный тормоз полностью отпущен, прежде чем начинать буксировку автомобиля.

### **ВНИМАНИЕ**

Если вы переключите автоматическую коробку передач в режим движения раньше, чем индикатор раздаточной коробки перестанет мигать, это может привести к повреждению раздаточной коробки.

6. Запустите двигатель и переведите рычаг коробки передач в необходимое положение.

### Режим блокировки переключения

Чрезмерное количество переключений в раздаточной коробке может вызвать включение режима блокировки переключений для предотвращения повреждения раздаточной коробки.

При включении этого режима система выполняет переключения не чаще одного раза в десять секунд.

Раздаточная коробка может оставаться в режиме блокировки переключений до трех минут.

### ■ ПАРКОВКА АВТОМОБИЛЯ

#### *Переключение селектора автоматической коробки передач в положение Р (Стоянка)*

#### ПРЕДОСТЕРЕЖЕНИЕ

Если вы неправильно припаркуете автомобиль, он может покатиться. Если вы оставите двигатель работающим, автомобиль может быстро поехать. При этом вы или другие люди можете получить серьезные травмы. Чтобы быть уверенным в том, что автомобиль не тронется с места, следуйте описанной ниже процедуре.

Прежде чем покидать автомобиль, убедитесь, что селектор автоматической коробки передач находится в положении **Р** (Стоянка), и что стояночный тормоз полностью включен.

Убедитесь в том, что в раздаточной коробке включен режим движения, а не «нейтраль». В противном случае автомобиль может покатиться, даже если селектор автоматической коробки передач находится в положении **Р** (Стоянка).

Чтобы перевести селектор автоматической коробки передач в положение **Р** (Стоянка), выполните следующее:

1. Нажмите на педаль рабочего тормоза.
2. Полностью затяните стояночный тормоз.

Для более подробной информации, см. следующий параграф в главе 3 Руководства по эксплуатации вашего автомобиля:

- Стояночный тормоз

3. Переведите селектор автоматической коробки передач в положение **Р** (Стоянка).

Потяните рычаг на себя, затем переведите его вверх до упора.

4. Убедитесь в том, что в раздаточной коробке включен режим движения, а не «нейтраль». В противном случае автомобиль может покатиться, даже если селектор автоматической коробки передач находится в положении **Р** (Стоянка).

## Начало движения и рекомендации по вождению автомобиля

5. Поверните ключ зажигания в положение **LOCK** (Блокировка).
6. Оставляя автомобиль без присмотра, закройте все двери и заберите с собой ключ зажигания.

Если вы можете вынуть ключ из замка зажигания, это значит, что рычаг селектора коробки передач находится в положении **P** (Стоянка).

### **Оставление автомобиля с работающим двигателем**

#### **⚠ ПРЕДОСТЕРЕЖЕНИЕ**

Не оставляйте автомобиль с работающим двигателем без присмотра.

Если вы неправильно припаркуете автомобиль, он может покатиться. Если вы оставите двигатель работающим, автомобиль может быстро поехать. При этом вы или другие люди можете получить серьезные травмы.

Прежде чем покинуть автомобиль, убедитесь, что селектор автоматической коробки передач находится в положении **P** (Стоянка), и что стояночный тормоз полностью включен.

Убедитесь в том, что в раздаточной коробке включен режим движения, а не «нейтраль». В противном случае автомобиль может покатиться, даже если селектор автоматической коробки передач находится в положении **P** (Стоянка).

#### **⚠ ПРЕДОСТЕРЕЖЕНИЕ (продолжение)**

Если вы оставите автомобиль с работающим двигателем без присмотра, то двигатель может перегреться и даже загореться. При этом вы или другие люди можете получить серьезные травмы. Не оставляйте двигатель работающим, когда вы покидаете автомобиль.

Если вам необходимо оставить автомобиль с работающим двигателем, то убедитесь, что селектор автоматической коробки передач находится в положении **P** (Стоянка). Для этого нажмите на педаль тормоза и попытайтесь передвинуть рычаг селектора коробки передач, не потянув его предварительно на себя. Если вы сможете передвинуть рычаг селектора, это означает, что он не был полностью заблокирован в положении **P** (Стоянка).

Прежде чем покинуть автомобиль, убедитесь, что селектор автоматической коробки передач находится в положении **P** (Стоянка), и что стояночный тормоз полностью затянут.

### **Блокировка трансмиссионного тормоза**

Если вы паркуете свой автомобиль на уклоне, обязательно полностью затяните стояночный тормоз, прежде чем переводить рычаг селектора автоматической коробки передач в положение **P** (Стоянка). В противном случае, избыточная нагрузка на стояночный механизм затруднит последующее переключение селектора автоматической коробки передач из положения **P** (Стоянка). Перед началом движения, обязательно сначала переключите селектор передач из положения **P** (Стоянка), а затем отпустите стояночный тормоз.

Если вы не можете перевести селектор автоматической коробки передач из положения **P** (Стоянка), то, возможно, вам придется прибегнуть к помощи другого автомобиля, который должен слегка подтолкнуть или подтянуть ваш автомобиль вверх. Это снимет нагрузку с трансмиссионного тормоза и даст вам возможность переместить селектор из положения **P** (Стоянка).

### **■ РЕГЕНЕРАТИВНОЕ ТОРМОЖЕНИЕ**

Регенеративное торможение - это гибридная технология, которая позволяет электродвигателю функционировать в качестве генератора во время выбега или торможения. Энергия движения автомобиля при этом подзаряжает силовую батарею гибридной силовой установки.

Дисковые тормоза с гидравлическим приводом обеспечивают высокую эффективность при регенеративном торможении в случае необходимости интенсивного замедления.

Тормозная система имеет компьютерное управление и сочетает регенеративное торможение с обычным торможением для обеспечения любых потребностей в замедлении автомобиля.

Управляющий модуль интерпретирует входное усилие на педали тормоза и использует регенеративное торможение, обычное торможение или сочетание этих двух режимов.

Так как управляющий модуль воздействует на гидравлические тормоза при помощи аккумулятора высокого давления, иногда вы можете слышать, как работает электродвигатель насоса, когда он подзаряжает систему. Это нормальное явление.

В случае неисправности управляющего модуля, усилие на педали тормоза возрастет, и тормозной путь также может увеличиться.

## Начало движения и рекомендации по вождению автомобиля

---

### ■ РАБОТА ДВИГАТЕЛЯ ВО ВРЕМЯ СТОЯНКИ АВТОМОБИЛЯ

Настоятельно не рекомендуется оставлять автомобиль на стоянке с работающим двигателем. Однако если по каким-то причинам вы вынуждены поступить так, то имейте в виду следующее.

#### **ПРЕДОСТЕРЕЖЕНИЕ**

Прежде чем покидать автомобиль, убедитесь, что селектор автоматической коробки передач находится в положении **P** (Стоянка), и что стояночный тормоз полностью затянут.

Так как двигатель вашего автомобиля имеет функции Auto Start/Stop (Автоматический запуск/остановка), то двигатель может казаться заглушенным, когда автомобиль полностью останавливается. Однако, когда вы отпустите педаль тормоза, автомобиль может начать движение. Двигатель автомобиля также может запуститься в любой момент.

Автомобиль может внезапно тронуться с места. При этом вы или другие люди можете получить травмы.

#### **ПРЕДОСТЕРЕЖЕНИЕ** (продолжение)

Прежде чем покидать автомобиль, убедитесь, что селектор автоматической коробки передач находится в положении **P** (Стоянка), и что стояночный тормоз полностью включен.

Поверните ключ зажигания в положение **LOCK** (Блокировка).

Для более подробной информации, см. следующий параграф ранее в этом разделе, а также в главе 3 Руководства по эксплуатации вашего автомобиля:

- Парковка автомобиля
  - Переключение селектора автоматической коробки передач в положение **P** (Стоянка)

## ■ РУЛЕВОЕ УПРАВЛЕНИЕ

### ***Электрический усилитель рулевого управления***

Ваш автомобиль оборудован электрическим усилителем рулевого управления системы «On-Demand Electric-Assist», которая, в отличие от обычного гидравлического усилителя рулевого управления, обеспечивает усиление только при необходимости. Эта система использует электрическую энергию от той же самой силовой батареи, которая подзаряжается во время регенеративного торможения.

Так как система «On-Demand Electric-Assist» работает только при необходимости, то энергия расходуется только при повороте рулевого колеса, или когда рулевой механизм используется для амортизации дорожных неровностей. В этой системе не используется рабочая жидкость, что устраняет необходимость в ее периодическом техническом обслуживании.

## ■ ТОРМОЗНАЯ СИСТЕМА

### ***⚠ ПРЕДОСТЕРЕЖЕНИЕ***

Использование неподходящих или некачественных запасных частей опасно. Это может привести к ухудшению эффективности торможения и управляемости вашего автомобиля. Вы можете потерять контроль над автомобилем, при этом вы и другие люди могут получить травмы.

Всегда используйте только новые оригинальные запасные части.

### ***Индикаторы износа тормозных колодок дисковых тормозных механизмов***

Ваш автомобиль оборудован дисковыми тормозными механизмами.

Тормозные колодки имеют звуковые сигнализаторы предельного износа, которые издают звук высокой частоты, когда тормозные колодки изношены и требуют замены.

Этот звук может раздаваться и исчезать, или же он может звучать постоянно во время движения автомобиля, за исключением случаев, когда вы полностью нажимаете на педаль тормоза.

### **ПРЕДОСТЕРЕЖЕНИЕ**

Предупредительный звуковой сигнал, раздающийся при торможении, означает, что скоро эффективность работы вашей тормозной системы уменьшится. Это может привести к аварии. Если вы слышите предупреждающий звуковой сигнал, извещающий вас о предельном износе тормозных колодок, замените тормозные колодки.

### **ВНИМАНИЕ**

Продолжение эксплуатации автомобиля с изношенными тормозными колодками может привести к необходимости дорогостоящего ремонта тормозной системы.

Некоторые условия, в том числе климатические, могут вызывать «писк» дисковых тормозных механизмов при первом легком нажатии на педаль тормоза. Это не указывает на неисправность тормозной системы.

Неправильно затянутые колесные гайки могут стать причиной пульсации при торможении и привести к разрушению тормозного диска. Чтобы избежать дорогостоящего ремонта тормозных механизмов, затягивайте колесные гайки равномерно, в правильной последовательности и с требуемым моментом, указанным в технических характеристиках.

Для более подробной информации, см. следующие параграфы в Руководстве по эксплуатации вашего автомобиля:

- Технические характеристики и заправочные емкости

Тормозные колодки необходимо заменять целыми комплектами для каждой оси.

Всегда используйте только новые оригинальные запасные части.

### **Регулировка зазоров в тормозных механизмах**

При каждом нажатии на педаль тормоза зазор между тормозными колодками и тормозными дисками регулируется автоматически.

### **Величина хода педали тормоза**

Обратитесь к вашему дилеру, если педаль тормоза не возвращается в нормальное положение, или если ход педали внезапно увеличился. Это может указывать на необходимость технического обслуживания системы.

### ■ БУКСИРОВКА ПРИЦЕПА

Максимальная масса прицепа, который может буксировать ваш автомобиль, зависит от цели, для которой вы используете прицеп, а также от специального оборудования, установленного на автомобиле. Информацию о буксировочных возможностях вашего автомобиля, требуемом для этого специальном оборудовании и имеющемся в продаже дополнительном оборудовании можно получить у вашего дилера.

Максимальная допустимая масса прицепа рассчитывается, исходя из предположения, что на вашем автомобиле установлено все оборудование, необходимое для буксировки прицепа, и что в нем находится только водитель. Массу любого дополнительного оборудования, массу пассажиров и груза в багажном отсеке буксирующего автомобиля необходимо вычесть из максимальной допустимой массы прицепа.

Максимальная разрешенная масса автопоезда представляет собой максимальную разрешенную сумму массы груженого автомобиля и буксируемого прицепа. Не забудьте включить в эту величину массу всех пассажиров, которые едут в автомобиле.

Общая масса автомобиля и прицепа не должна превышать максимальной разрешенной массы автопоезда.

Для более подробной информации, см. следующий параграф в главе 3 Руководства по эксплуатации вашего автомобиля:

- Буксировка прицепа

### ■ БУКСИРОВКА АВТОМОБИЛЯ К МЕСТУ ОТДЫХА

Если вы хотите буксировать ваш автомобиль за другим автомобилем для использования его по прибытии к месту назначения, убедитесь, что вы используете правильное буксировочное оборудование. Выполняйте все требования инструкций, которые прилагаются к буксировочному оборудованию.

Существуют два основных метода буксировки автомобиля:

- буксировка автомобиля с опорой всех четырех колес на дорогу
- буксировка автомобиля с опорой двух колес на дорогу и с двумя колесами, находящимися на специальной тележке.

## Начало движения и рекомендации по вождению автомобиля

Прежде чем начинать буксировку автомобиля к месту отдыха, необходимо учесть несколько важных моментов:

- Какова буксировочная способность автомобиля-тягача? Обязательно изучите соответствующие инструкции изготовителя автомобиля-тягача.
- Какое расстояние необходимо преодолеть? Для некоторых автомобилей существуют ограничения по расстоянию и по продолжительности буксировки.
- Имеется ли у вас необходимое буксировочное оборудование? Обратитесь к вашему официальному дилеру для информации и рекомендаций по выбору необходимого буксировочного оборудования.
- Полностью ли автомобиль подготовлен к буксировке? Автомобиль необходимо подготавливать к буксировке точно так же тщательно, как и к любой дальней поездке.

### БУКСИРОВКА ВАШЕГО АВТОМОБИЛЯ С ОПОРОЙ ВСЕХ ЧЕТЫРЕХ КОЛЕС НА ДОРОГУ

Для правильной буксировки автомобиля следуйте изложенной ниже процедуре:

1. Установите автомобиль, который необходимо отбуксировать, позади автомобиля-тягача, и переключите рычаг селектора коробки передач в положение **P** (Стоянка)

2. Выключите двигатель и затяните стояночный тормоз.

Для более подробной информации, см. следующий параграф в главе 3 Руководства по эксплуатации вашего автомобиля:

- Стояночный тормоз

3. Надежно соедините буксируемый автомобиль с тягачом.

### ПРЕДОСТЕРЕЖЕНИЕ

Если в раздаточной коробке включен режим **N** (Нейтраль), то ваш автомобиль может покатиться, даже если селектор автоматической коробки передач находится в положении **P** (Стоянка). При этом вы или другие люди можете получить серьезные травмы. Убедитесь, что включен стояночный тормоз, прежде чем переключать раздаточную коробку в нейтральное положение.

4. Переключите раздаточную коробку в режим **N** (Нейтраль). Для получения более подробной информации см. следующие параграфы ранее в этой главе:
  - Система полного привода  
Переключение раздаточной коробки в режим **N** (Нейтраль)
5. Отпустите стояночный тормоз.
6. Выключите зажигание и выньте ключ из замка зажигания. Рулевая колонка разблокируется, и управляемые колеса смогут свободно двигаться.

### БУКСИРОВКА ВАШЕГО АВТОМОБИЛЯ С ОПОРОЙ ЗАДНЕЙ ОСИ НА ДОРОГУ И ПОГРУЗКОЙ ПЕРЕДНЕЙ ОСИ НА ТЕЛЕЖКУ

Для правильной буксировки автомобиля следуйте изложенной ниже процедуре:

1. Надежно закрепите тележку к буксирующему автомобилю.  
Строго следуйте инструкциям изготовителя.
2. Установите передние колеса автомобиля на тележку.
3. Переведите рычаг селектора автоматической коробки передач в положение **P** (Стоянка)

4. Полностью затяните стояночный тормоз.

Для более подробной информации, см. следующий параграф в главе 3 Руководства по эксплуатации вашего автомобиля:

- Стояночный тормоз



#### **ПРЕДОСТЕРЕЖЕНИЕ**

Если в раздаточной коробке включен режим **N** (Нейтраль), то ваш автомобиль может покатиться, даже если селектор автоматической коробки передач находится в положении **P** (Стоянка). При этом вы или другие люди можете получить серьезные травмы. Убедитесь, что включен стояночный тормоз, прежде чем переключать раздаточную коробку в нейтральное положение.

5. Включите раздаточную коробку в режим **N** (Нейтраль)

Для получения более подробной информации см. следующие параграфы ранее в этой главе:

- Система полного привода  
Переключение раздаточной коробки в режим **N** (Нейтраль)

6. Надежно зафиксируйте буксируемый автомобиль на тележке.  
Строго следуйте инструкциям изготовителя.
7. Отпустите стояночный тормоз.
8. Поверните ключ зажигания в положение **LOCK** (Блокировка).

После окончания буксировки автомобиля, обратитесь к разделу “Полноприводная трансмиссия” ранее в данной главе для информации о правильном переключении раздаточной коробки из режима «нейтраль».

## Начало движения и рекомендации по вождению автомобиля

### БУКСИРОВКА ВАШЕГО АВТОМОБИЛЯ С ОПОРОЙ ПЕРЕДНИХ КОЛЕС НА ДОРОГУ И ПОГРУЗКОЙ ЗАДНИХ КОЛЕС НА ТЕЛЕЖКУ

Для правильной буксировки автомобиля следуйте изложенной ниже процедуре:

1. Надежно закрепите тележку к буксирующему автомобилю. Строго следуйте инструкциям изготовителя.
2. Установите задние колеса автомобиля на тележку.

3. Полностью затяните стояночный тормоз.

Для более подробной информации, см. следующий параграф в главе 3 Руководства по эксплуатации вашего автомобиля:

- Стояночный тормоз

4. Переведите селектор автоматической коробки передач в положение **P** (Стоянка).
5. Надежно зафиксируйте буксируемый автомобиль на тележке.

Строго следуйте инструкциям изготовителя.

6. Заблокируйте передние колеса в положении прямолинейного движения. Используйте специальное фиксирующее приспособление, применяемое при буксировке.

### ПРЕДОСТЕРЕЖЕНИЕ

Если в раздаточной коробке включен режим **N** (Нейтраль), то ваш автомобиль может покачаться, даже если селектор автоматической коробки передач находится в положении **P** (Стоянка). При этом вы или другие люди можете получить серьезные травмы. Убедитесь, что включен стояночный тормоз, прежде чем переключать раздаточную коробку в нейтральное положение.

7. Переключите раздаточную коробку в режим **N** (Нейтраль).

Для получения более подробной информации см. следующие параграфы ранее в этой главе:

- Система полного привода

Переключение раздаточной коробки в режим **N** (Нейтраль)

8. Поверните ключ зажигания в положение **LOCK** (Блокировка).

После окончания буксировки автомобиля, обратитесь к разделу «Полноприводная трансмиссия» ранее в данной главе для информации о правильном переключении раздаточной коробки из режима «нейтраль».

## Глава 4 - Ремонт и техническое обслуживание

<b>Самостоятельное выполнение технического обслуживания .....</b>	<b>46</b>
Моторный отсек.....	47
Высоковольтное электрооборудование .....	47
Общий вид моторного отсека .....	47
Крышка расширительного бачка системы охлаждения модуля управления силового электродвигателя/генератора .....	48
Система охлаждения управляющего модуля силового электродвигателя/генератора .....	49
Рабочая жидкость раздаточной коробки (Автомобили с полноприводной трансмиссией).....	54
Жидкость гидроусилителя рулевого управления .....	55
Тормозная жидкость в бачке главного тормозного цилиндра .....	55
Аккумуляторная батарея .....	58
<b>Рекомендованные жидкости и смазочные материалы .....</b>	<b>59</b>

<b>Уход за внешним видом автомобиля.....</b>	<b>59</b>
<b>Шины .....</b>	<b>60</b>
Давление воздуха в шинах .....	60
Монитор давления воздуха в шинах .....	61
Контроль технического состояния шин и перестановка колес .....	66
Герметик и компрессор для временного ремонта поврежденной шины .....	67
<b>Электрические предохранители и автоматы защиты цепей .....</b>	<b>67</b>
Блок предохранителей в моторном отсеке .....	68
Вспомогательный блок предохранителей гибридной силовой установки в моторном отсеке.....	68
<b>Технические характеристики и заправочные емкости .....</b>	<b>70</b>
Технические характеристики агрегатов .....	70
Заправочные емкости (приблизительные значения).....	70

### ■ САМОСТОЯТЕЛЬНОЕ ВЫПОЛНЕНИЕ ТЕХНИЧЕСКОГО ОБСЛУЖИВАНИЯ

#### ПРЕДОСТЕРЕЖЕНИЕ

Категорически запрещается самостоятельно выполнять какие-либо работы по обслуживанию компонентов гибридной силовой установки. В противном случае вы можете получить серьезные травмы, а автомобиль может быть поврежден. Техническое обслуживание или ремонт компонентов гибридной силовой установки должны проводиться только квалифицированным техником сервисного центра официального дилера, с применением специальных инструментов и технологий.

#### ПРЕДОСТЕРЕЖЕНИЕ

Вы можете получить травмы, и ваш автомобиль может быть поврежден, если вы попытаетесь выполнить какие-либо работы на автомобиле без достаточных знаний и опыта.

- Прежде чем проводить какие-либо работы по техническому обслуживанию автомобиля, убедитесь в том, что вы обладаете достаточными знаниями и опытом, и что у вас имеются все необходимые инструменты и запасные части.
- Используйте только оригинальные гайки, болты и другие крепежные детали необходимого размера. Крепежные детали метрической и дюймовой системы можно легко перепутать. Если вы используете неправильные крепежные детали, то компоненты автомобиля могут сломаться или отвалиться. Вы можете получить травмы.

При самостоятельном выполнении работ, пользуйтесь соответствующей инструкцией по ремонту и техническому обслуживанию автомобиля.

Ваш автомобиль оборудован системой подушек безопасности. Прежде чем начинать какие-либо работы по техническому обслуживанию, смотрите следующий параграф в Руководстве по эксплуатации вашего автомобиля.

- Дополнительные удерживающие системы
  - Подушки безопасности

Храните все квитанции и товарные чеки на приобретенные запасные части, и регистрируйте пробег и даты выполнения всех работ по техническому обслуживанию и ремонту автомобиля.

Для более подробной информации смотрите график регламентного технического обслуживания в Сервисном буклете.

## ■ МОТОРНЫЙ ОТСЕК

### Высоковольтное электрооборудование

#### **⚠ ПРЕДОСТЕРЕЖЕНИЕ**

Контакт с высоковольтным оборудованием может привести к поражению электрическим током, серьезным ожогам и даже к смерти.

Высоковольтные устройства обозначены предупреждающими этикетками, и их обслуживание должны проводить только квалифицированные техники на станции технического обслуживания официального дилера.

Запрещается снимать, вскрывать или пытаться внести какие-либо изменения в конструкцию этих устройств.

Избегайте прикасаться к проводам с оранжевой изоляцией. Запрещается обрезать или вносить какие-либо изменения в высоковольтные провода и кабели.

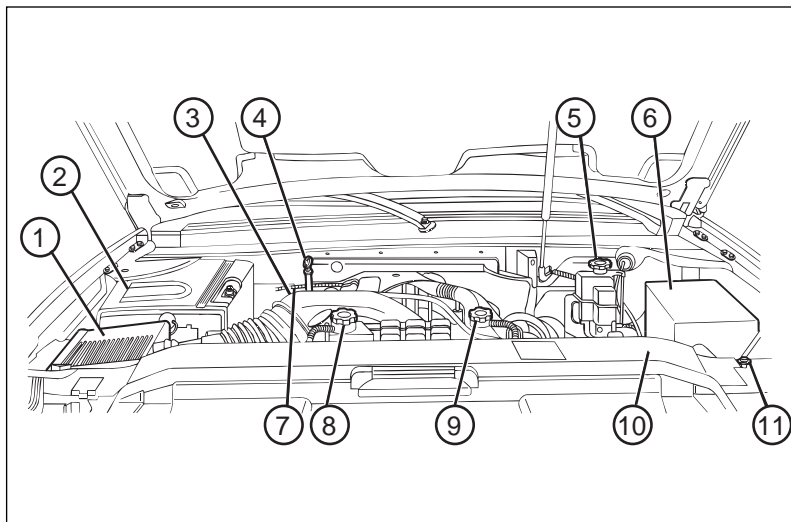

#### **Общий вид моторного отсека**

Открыв капот, вы увидите следующие компоненты:

1. Воздухоочиститель/воздушный фильтр
2. Управляющий модуль силового электродвигателя/генератора
3. Масляный шуп двигателя
4. Масляный шуп автоматической коробки передач
5. Бачок с тормозной жидкостью
6. Блок предохранителей в моторном отсеке
7. Крышка маслозаливной горловины двигателя

## Ремонт и техническое обслуживание

8. Крышка расширительного бачка системы охлаждения двигателя
9. Крышка расширительного бачка системы охлаждения модуля управления силового электродвигателя/генератора
10. Вспомогательный блок предохранителей гибридной силовой установки в моторном отсеке
11. Бачок для жидкости стеклоомывателя

Для подробной информации о компонентах, не описанных в данном дополнении, обратитесь к Руководству по эксплуатации вашего автомобиля.

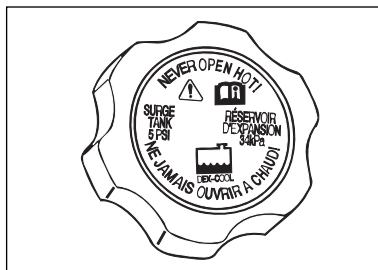

### ***Крышка расширительного бачка системы охлаждения модуля управления силового электродвигателя/генератора***

См. параграф «Моторный отсек» ранее в этой главе для информации о расположении компонентов.

Крышка расширительного бачка системы охлаждения модуля управления силовым агрегатом/генератором должна быть плотно установлена на расширительный бачок системы охлаждения гибридной силовой установки.

### **ВНИМАНИЕ**

Если крышка с предохранительным клапаном не будет плотно установлена на место, возможна утечка охлаждающей жидкости и повреждение модуля управления силовым электродвигателем/генератором. Убедитесь в том, что крышка правильно установлена и плотно завинчена.

### **Система охлаждения управляющего модуля силового электродвигателя/генератора**

Помимо обычной системы охлаждения двигателя, ваш автомобиль оборудован также системой охлаждения модуля управления силовым электродвигателем/генератором.

Эта система требует отдельного и иного технического обслуживания, чем обычная система охлаждения двигателя.

Система охлаждения модуля управления силовым электродвигателем/генератором имеет свой собственный расширительный бачок, предохранительную крышку расширительного бачка, насос для охлаждающей жидкости, радиатор охлаждения гибридной силовой установки и модуля управления силовым электродвигателем/генератором.

В системе охлаждения модуля управления силовым электродвигателем/генератором используется смесь 50/50 охлаждающей жидкости DEX-COOL и деионизированной воды, которую вы можете приобрести у вашего дилера.

Для более подробной информации, см. следующий параграф в главе 4 Руководства по эксплуатации вашего автомобиля:

- Охлаждающая жидкость двигателя

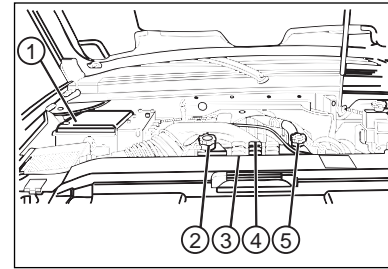

Если вы поднимете капот, то увидите следующие компоненты:

1. Управляющий модуль силового электродвигателя/генератора
2. Крышка расширительного бачка системы охлаждения двигателя
3. Расширительный бачок системы охлаждения модуля управления силовым электродвигателем/генератором и расширительный бачок системы охлаждения двигателя
4. Шланги системы охлаждения модуля управления силовым электродвигателем/генератором (не видны)
5. Крышка расширительного бачка системы охлаждения модуля управления силовым электродвигателем/генератором

## Ремонт и техническое обслуживание

Если охлаждающая жидкость в расширительном бачке системы охлаждения модуля управления силовым электродвигателем/генератором закипела, не предпринимайте никаких действий до того момента, пока она не остынет.

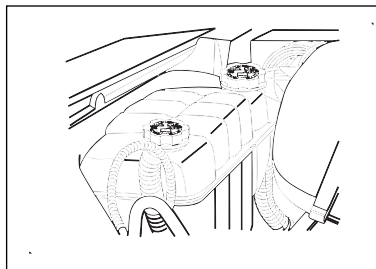

Необходимо установить автомобиль на ровной горизонтальной площадке.

Уровень охлаждающей жидкости должен находиться около или выше метки **FULL COLD**.

Недостаточный уровень охлаждающей жидкости может свидетельствовать о наличии утечки в системе охлаждения.

Проверьте, нет ли утечки в следующих компонентах системы охлаждения модуля управления силовым электродвигателем/генератором:

- радиатор
- крышка с предохранительным клапаном
- шланги системы охлаждения
- насос системы охлаждения
- все остальные компоненты системы охлаждения модуля управления силовым электродвигателем/генератором

### **ВНИМАНИЕ**

Продолжение работы двигателя при наличии утечки в системе охлаждения гибридной силовой установки может привести к тому, что вся охлаждающая жидкость вытечет, и система будет повреждена.

Прежде чем запускать двигатель и начинать движение, устраните любые утечки охлаждающей жидкости.

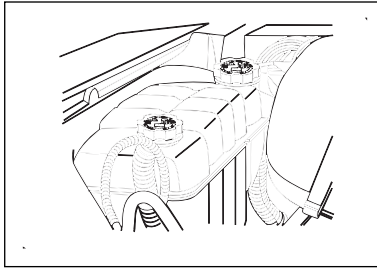

**Доливка охлаждающей жидкости в расширительный бачок системы охлаждения модуля управления силовым электродвигателем/генератором**

Если вы не нашли утечку, проверьте, видна ли охлаждающая жидкость в расширительном бачке системы охлаждения модуля управления силовым электродвигателем/генератором.

Если охлаждающая жидкость видна, долейте готовую охлаждающую жидкость DEX-COOL™, которую вы можете приобрести у вашего дилера, в расширительный бачок системы охлаждения модуля управления силовым электродвигателем/генератором. Однако предварительно убедитесь в том, что система охлаждения, включая крышку с предохранительным клапаном, остыла. Соблюдайте описанную ниже следующую процедуру.

**⚠ ПРЕДОСТЕРЕЖЕНИЕ**

Пар и горячая жидкость, выходящие под давлением из горячей системы охлаждения, могут привести к получению серьезных ожогов. Поэтому запрещается отворачивать крышку расширительного бачка или радиатора, когда двигатель и его система охлаждения имеют высокую температуру.

Охлаждающая жидкость двигателя и ее пары находятся в расширительном бачке под давлением, поэтому, если вы отвернете крышку расширительного бачка хотя бы ненадолго, они могут быть выброшены наружу с большой силой.

Если вам необходимо снять крышку расширительного бачка, то подождите, пока жидкость в системе охлаждения и в расширительном бачке не остынет.

## Ремонт и техническое обслуживание

### **ВНИМАНИЕ**

Использование любой охлаждающей жидкости, отличной от жидкости DEX-COOL, может привести к повреждению вашего автомобиля. Эту жидкость вы можете приобрести у вашего дилера.

Гарантия изготовителя не распространяется на неисправности, связанные с использованием любых охлаждающих жидкостей, которые не рекомендованы изготовителем.

Используйте в системе охлаждения вашего автомобиля исключительно жидкость DEX-COOL® (не содержащую силикатов).

### **⚠ ПРЕДОСТЕРЕЖЕНИЕ**

При некоторых условиях этиленгликоль, входящий в состав охлаждающей жидкости, может воспламениться. Во избежание ожогов, не допускайте попадания охлаждающей жидкости на выпускную систему или горячие части двигателя. Если у вас есть какие-либо сомнения, относящиеся к безопасности, поручите выполнение операции по доливке охлаждающей жидкости официальному дилеру.

Если система охлаждения модуля управления силовым электродвигателем/генератором пуста, то необходимо провести техническое обслуживание автомобиля на сервисной станции официального дилера с соблюдением особой процедуры заливки охлаждающей жидкости.

### **ВНИМАНИЕ**

Если вы попытаетесь самостоятельно залить охлаждающую жидкость в пустой расширительный бачок системы охлаждения модуля управления силовым электродвигателем/генератором, это может привести к повреждению вашего автомобиля. Вам необходимо провести обслуживание автомобиля на сервисной станции официального дилера.

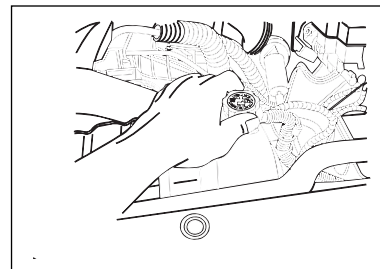

1. Припаркуйте автомобиль на ровной горизонтальной поверхности.
2. Выключите зажигание.
3. Снимите крышку расширительного бачка системы охлаждения модуля управления силовым электродвигателем/генератором, предварительно выждав, пока система охлаждения, включая крышку расширительного бачка и шланги системы охлаждения, остынут.

Медленно поверните крышку расширительного бачка системы охлаждения против часовой стрелки примерно на один полный оборот.

Подождите около 30 секунд.

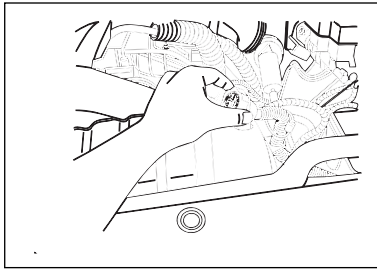

4. Затем продолжайте медленно отворачивать крышку и осторожно снимите ее.
5. Долейте готовую охлаждающую жидкость DEX-COOL™, которую вы можете приобрести у вашего официального дилера, в расширительный бачок системы охлаждения модуля управления силовым электродвигателем/генератором до тех пор, пока уровень жидкости не достигнет метки **FULL COLD**.

6. Включите зажигание, но не запускайте двигатель.  
Насос системы охлаждения гибридной силовой установки начнет работать и вытеснить возможные воздушные пробки в расширительный бачок.

7. Долейте готовую охлаждающую жидкость DEX-COOL™, которую вы можете приобрести у вашего дилера, чтобы вновь довести уровень жидкости до метки **FULL COLD**. Для этого должно потребоваться не более двух минут работы насоса системы охлаждения гибридной силовой установки.

Если вам не удастся довести уровень охлаждающей жидкости до необходимого уровня, это свидетельствует о том, что ваш автомобиль нуждается в ремонте.

Обратитесь к вашему дилеру.

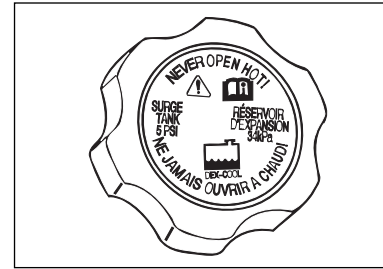

8. Установите на место пробку с предохранительным клапаном. Убедитесь в том, что крышка правильно установлена и плотно завинчена.

### ВНИМАНИЕ

Использование простой воды из-под крана, герметиков для ремонта системы охлаждения и подобных веществ для устранения утечки охлаждающей жидкости может привести к повреждению системы охлаждения двигателя и системы охлаждения модуля управления силовым электродвигателем/генератором.

Категорически запрещается использовать воду из-под крана, а также герметики и другие добавки в системе охлаждения вашего автомобиля.

## Ремонт и техническое обслуживание

---

### **Рабочая жидкость раздаточной коробки (Автомобили с полноприводной трансмиссией)**

Уровень рабочей жидкости не требует регулярной проверки, если только у вас нет оснований подозревать наличие утечки в системе, или если вы не слышите необычный шум.

Утечка рабочей жидкости в системе свидетельствует о неисправности. Обратитесь на сервисную станцию официального дилера для проверки системы.

### **Для проверки уровня рабочей жидкости:**

1. Установите автомобиль на ровной горизонтальной площадке и включите стояночный тормоз.
2. Заглушите двигатель.
3. Выверните пробку и проверьте уровень масла.

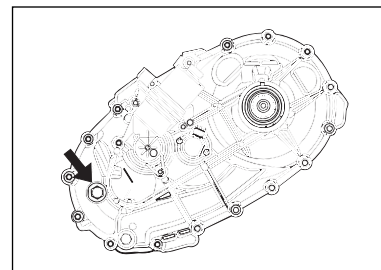

4. При необходимости долейте масло, доведя его уровень до нижнего края заливного отверстия.

При наворачивании пробки будьте осторожны, чтобы не перетянуть ее и не повредить резьбу.

Для информации о периодичности замены рабочей жидкости обратитесь к графику регламентного технического обслуживания в сервисном буклете.

Чтобы определить, какую рабочую жидкость необходимо использовать, см. следующий параграф в Главе 4 Руководства по эксплуатации вашего автомобиля.

- Рекомендованные жидкости и смазочные материалы

### **Жидкость гидроусилителя рулевого управления**

Ваш автомобиль оборудован электрическим усилителем рулевого управления, и в нем не используется жидкость для гидроусилителя.

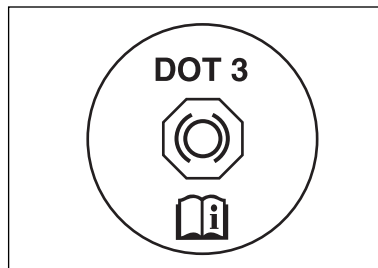

### **Тормозная жидкость в бачке главного тормозного цилиндра**

Бачок главного тормозного цилиндра заполнен тормозной жидкостью DOT-3.

См. параграф «Моторный отсек» ранее в этой главе для информации о расположении компонентов.

Есть две причины, по которым уровень тормозной жидкости в бачке главного тормозного цилиндра может снижаться. Первая заключается в том, что уровень тормозной жидкости уменьшается на допустимую величину по мере естественного износа тормозных колодок. При замене тормозных колодок на новые уровень тор-

можной жидкости в бачке повышается. Вторая причина заключается в возможной утечке тормозной жидкости из системы. В этом случае необходимо отремонтировать тормозную систему.

Наличие утечки свидетельствует о том, что рано или поздно тормозные механизмы вашего автомобиля перестанут функционировать нормально.

Бессмысленно каждый раз доливать тормозную жидкость до полного заполнения бачка. Доливка жидкости не устранил причины утечки. Если же вы доливаете тормозную жидкость в связи с износом тормозных колодок, то после замены тормозных колодок в бачке окажется избыток тормозной жидкости. Доливать тормозную жидкость (или сливать ее избыток) для приведения уровня жидкости в норму можно только после окончания работ по ремонту или обслуживанию тормозной системы.

## Ремонт и техническое обслуживание

### **ПРЕДОСТЕРЕЖЕНИЕ**

При заливке избыточного количества тормозной жидкости она может вылиться на поверхность двигателя. Если двигатель достаточно горячий, это может привести к возникновению пожара. Вы сами или другие люди можете получить травму, а ваш автомобиль может быть серьезно поврежден. Доливайте тормозную жидкость только после окончания работ по обслуживанию тормозной системы.

При низком уровне тормозной жидкости должен загореться сигнализатор неисправности тормозной системы.

Для более подробной информации, см. следующие параграфы в разделе «Предупреждающие сигнализаторы» главы 1 Руководства по эксплуатации вашего автомобиля:

- Сигнализатор неисправности тормозной системы

Проверяйте уровень рабочей жидкости в бачке главного тормозного цилиндра с периодичностью, указанной в регламенте технического обслуживания.

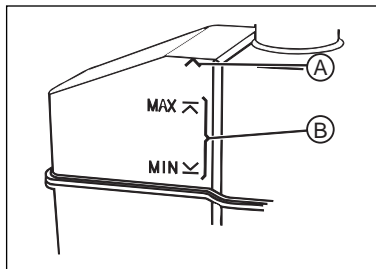

Если двигатель не работает в течение, по крайней мере, одной минуты, то уровень тормозной жидкости (A) должен находиться в верхней части бачка.

При работающем двигателе, уровень жидкости должен находиться в рабочем диапазоне (B), между метками **MIN** и **MAX**.

Низкий уровень жидкости может указывать на наличие утечки в тормозной системе. Как можно быстрее обратитесь к вашему дилеру для проведения ремонта.

После завершения работ по техническому обслуживанию гидравлической тормозной системы, убедитесь в том, уровень тормозной жидкости при работающем двигателе находится в рабочем диапазоне (B), между метками **MIN** и **MAX**.

Если после завершения работ по обслуживанию тормозной системы уровень тормозной жидкости в бачке недостаточен, доведите его до нормы с использованием тормозной жидкости DOT-3 из запечатанной емкости.

Для более подробной информации, см. следующий параграф в главе 4 Руководства по эксплуатации вашего автомобиля:

- Рекомендованные жидкости и смазочные материалы

Для предотвращения попадания грязи в тормозную систему, обязательно протрите начисто бачок главного тормозного цилиндра и крышку бачка, прежде чем снять крышку.

### **ПРЕДОСТЕРЕЖЕНИЕ**

При использовании не рекомендованной тормозной жидкости, тормозная система вашего автомобиля может функционировать неправильно. Это может стать причиной дорожно-транспортного происшествия. Всегда используйте только рекомендованную жидкость.

### **ВНИМАНИЕ**

Использование не рекомендованной жидкости может привести к серьезной неисправности системы. Всегда используйте только рекомендованную жидкость.

Например, всего лишь несколько капель минерального масла, такого как моторное масло, попав в гидравлическую тормозную систему, могут привести к настолько серьезным повреждениям деталей тормозной системы, что их придется заменить.

### **ПРЕДОСТЕРЕЖЕНИЕ**

Не допускайте попадания брызг тормозной жидкости на кузов автомобиля. Это может привести к повреждению лакокрасочного покрытия кузова. Если это все же случилось, немедленно смойте тормозную жидкость.

### Аккумуляторная батарея

#### ПРЕДОСТЕРЕЖЕНИЕ

Аккумуляторные батареи содержат кислоту, которая может нанести ожоги, и газ, способный взрываться. Если проявить небрежность, вы можете получить серьезные травмы.

См. параграф «Запуск двигателя от аккумуляторной батареи другого автомобиля» в Главе 5 для подробных рекомендаций о том, как избежать травм при работе с аккумуляторной батареей.

Ваш автомобиль имеет обычную аккумуляторную батарею напряжением 12 В, и высоковольтную батарею гибридной силовой установки.

Если вам необходимо заменить стандартную аккумуляторную батарею напряжением 12 В, приобретайте батарею с тем же номером детали, который указан на этикетке оригинальной батареи.

Если вам необходимо заменить высоковольтную аккумуляторную батарею гибридной силовой установки, обратитесь к официальному дилеру.

Проверку, испытание или замену батареи гибридной силовой установки могут выполнять только специально обученные техники, обладающие специальным инструментом.

Если высоковольтная батарея гибридной силовой установки нуждается в замене, обратитесь к официальному дилеру.

Официальный дилер обладает полной информацией о правильной утилизации высоковольтных батарей.

При срабатывании подушки безопасности, или если автомобиль участвовал в дорожно-транспортном происшествии, система может подать команду на автоматическое отключение питания от батареи гибридной силовой установки.

Для получения более подробной информации см. следующий параграф в Главе 2:

- Автоматическое отключение батареи гибридной силовой установки

#### ПРЕДОСТЕРЕЖЕНИЕ

Аккумуляторные батареи, их выводы и относящееся к ним электрооборудование содержат свинец и соединения свинца, которые могут привести к онкологическим заболеваниям и расстройствам репродуктивных функций. Тщательно мойте руки после работы.

### Хранение автомобиля

Если вы редко эксплуатируете свой автомобиль, отключайте кабель от отрицательного («-») вывода аккумуляторной батареи напряжением 12 В.

Если вы не собираетесь пользоваться вашим автомобилем в течение продолжительного времени, отсоедините кабель от отрицательного («-») вывода аккумуляторной батареи напряжением 12 В во избежание ее разряда.

Перед последующим запуском двигателя необходимо повторно подключить аккумуляторную батарею.

## ■ РЕКОМЕНДОВАННЫЕ ЖИДКОСТИ И СМАЗОЧНЫЕ МАТЕРИАЛЫ

Указанные ниже жидкости являются специфичными для гибридных автомобилей. Вы можете приобрести их у вашего дилера.

ПРИМЕНЕНИЕ	ЖИДКОСТЬ / СМАЗКА
Система охлаждения управляющего модуля силового электродвигателя/генератора	Готовая смесь 50/50 де-ионизированной воды и антифриза DEX-COOL® (не содержащего силикатов). См. «Система охлаждения модуля управления силовым электродвигателем/генератором» ранее в этой главе.

Для более подробной информации, см. следующий параграф в главе 4 Руководства по эксплуатации вашего автомобиля:

- Рекомендованные жидкости и смазочные материалы

## ■ УХОД ЗА ВНЕШНИМ ВИДОМ АВТОМОБИЛЯ

При очистке ветрового стекла от льда и снега, будьте осторожны, чтобы не повредить скребком наклейку, напоминающую о том, что ваш автомобиль оснащён гибридной силовой установкой.

Для снятия гибридных декалей с вашего автомобиля обратитесь к вашему дилеру.

### ■ ШИНЫ

#### **ДАВЛЕНИЕ ВОЗДУХА В ШИНАХ**

Для правильной и эффективной эксплуатации необходимо поддерживать правильное давление воздуха в шинах.

#### **ВНИМАНИЕ**

Не соответствующее норме давление воздуха в шинах приводит к снижению срока их службы и ухудшает поведение автомобиля на дороге.

Слишком низкое давление воздуха приводит к деформации и перегреву шин, что снижает прочность и может привести к повреждению шины. Пониженное давление также приводит к перегрузке шины, повышенному износу, ухудшению поведения автомобиля на дороге и ухудшению топливной

Слишком высокое давление воздуха в шинах приводит к ускоренному износу шин, ухудшению управляемости и плавности хода автомобиля, повреждениям от ударов при наезде на дорожные неровности.

Для определения рекомендованной величины давления воздуха в шинах вашего автомобиля обратитесь к табличке с информацией о шинах.

Для определения места расположения таблички с информацией о шинах см. следующий параграф раздела «Загрузка автомобиля» в главе 3 Руководства по эксплуатации вашего автомобиля.

- Табличка с информацией о шинах и загрузке автомобиля

Указанные на табличке значения давления воздуха относятся к шинам в холодном состоянии. Под «холодным» состоянием шин понимается их состояние после стоянки автомобиля в течение более трех часов или после пробега не более 1,5 км.

Для правильной эксплуатации необходимо поддерживать давление воздуха в холодных шинах, указанное на табличке в графе «COLD TIRE PRESSURE». Однако помните, что нельзя превышать максимальную разрешенную грузоподъемность автомобиля. Кроме того, см. параграф «Загрузка

автомобиля» в главе 3 Руководства по эксплуатации вашего автомобиля.

Поддержание правильного давления воздуха в холодных шинах, которое приводится на табличке с информацией о шинах, способствует улучшению топливной экономичности, увеличению срока службы шин, повышению плавности хода и улучшению поведения автомобиля на дороге.

Проверяйте давление воздуха в шинах, по крайней мере, один раз в месяц.

### Проверка давления воздуха в шинах

Определить правильность давления воздуха в шинах визуально не представляется возможным. Особенно это относится к шинам радиальной конструкции, которые даже при недостаточном давлении выглядят как нормально накачанные.

Для проверки давления воздуха в шинах следует использовать карманный манометр, обладающий достаточной точностью.

Снимите колпачок воздушного вентиля шины.

Для определения давления воздуха в шине плотно прижмите штуцер манометра к вентилю шины.

Если давление воздуха в шине ниже нормы, накачайте шину до рекомендованного давления.

При избыточном давлении воздуха в шине снизьте его, нажимая на металлический шток клапана, расположенный в центре вентиля. Вновь проверьте давление воздуха в шине.

Не забудьте установить на место колпачки воздушных вентилях шин. Колпачки предохраняют вентили от попадания влаги и грязи, и тем самым способствуют сохранению герметичности вентилях и шин.

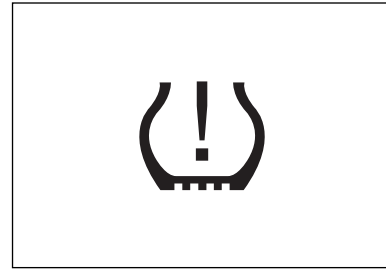

### Монитор давления воздуха в шинах

Ваш автомобиль оборудован системой слежения за давлением воздуха в шинах.

Датчики, расположенные в каждой шине, передают сигналы о давлении воздуха в шине приемнику, установленному в автомобиле.

Если система определит, что давление в одной или нескольких шинах ниже нормы, то на дисплее информационного центра водителя загорится сигнализатор низкого давления воздуха в шинах и появится предупреждение **TIRE LOW ADD AIR TO TIRE** (Низкое давление воздуха в шинах).

## Ремонт и техническое обслуживание

---

На дисплее также появится одно из следующих сообщений, указывающее, какую конкретно шину необходимо проверить:

- **LEFT FRONT** (Левая передняя)
- **RIGHT FRONT** (Правая передняя)
- **LEFT REAR** (Левая задняя)
- **RIGHT REAR** (Правая задняя)

Это сообщение и световой сигнализатор будут загораться при каждом включении зажигания до тех пор, пока давление воздуха в шинах не будет доведено до нормы.

Вы можете следить за давлением воздуха в шинах при помощи информационного центра водителя. См. параграф «Информационный центр водителя» в главе 1 Руководства по эксплуатации вашего автомобиля.

Низкая температура окружающей среды может привести к загоранию сигнализатора низкого давления воздуха в шинах и/или появлению на дисплее сообщения **TIRE LOW ADD AIR TO TIRE** (Низкое давление воздуха в шинах) после запуска двигателя. Это сообщение должно исчезнуть после того, как автомобиль начнет двигаться и шины прогреются. Однако это может служить предупреждением о том, что давление воздуха в шинах снижается, и вам необходимо проверить и довести до нормы давление воздуха в шинах.

Для получения более подробной информации см. следующий параграф ранее в этой главе:

- Давление воздуха в шинах

Монитор давления воздуха в шинах может предупредить вас об опасном снижении давления воздуха в шинах, но он не может заменить регулярного контроля технического состояния шин.

Регулярная проверка правильности давления воздуха в шинах является обязанностью владельца автомобиля.

Для более подробной информации, см. следующие параграфы в Руководстве по эксплуатации вашего автомобиля:

- Шины
- Контроль технического состояния шин и перестановка колес

**ВНИМАНИЕ**

При необходимости временно-го ремонта шин, используйте только герметики, одобренные компанией GM.

Применение иных жидких герметиков может привести к повреждению датчиков давления воздуха в шинах.

Гарантия изготовителя не распространяется на любые возможные неисправности.

Ваш автомобиль оборудован герметиком для временного ремонта шины и компрессором.

См. параграф «Герметик для временного ремонта шин и компрессор» в главе 5 для получения подробной информации.

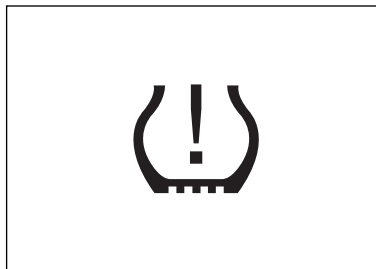
**НЕИСПРАВНОСТЬ МОНИТОРА ДАВЛЕНИЯ ВОЗДУХА В ШИНАХ**

Сигнализатор низкого давления воздуха в шинах будет мигать в течение одной минуты, а затем останется гореть постоянно при каждом включении зажигания, если обнаружена неисправность монитора давления воздуха в шинах.

На дисплее информационного центра водителя также может появиться предупреждающее сообщение.

Это сообщение и световой сигнализатор будут загораться при каждом включении зажигания до тех пор, пока давление воздуха в шинах не будет доведено до нормы.

Это сообщение и/или сигнализатор низкого давления воздуха в шинах могут загораться при следующих условиях:

- Возможно, перестал функционировать один или несколько из датчиков давления воздуха в шинах.
- Монитор давления воздуха в шинах не был должным образом настроен для соответствия между идентификационными кодами датчиков давления и соответствующим положением шины/колеса.

См. «Идентификационные коды датчиков давления воздуха в шинах» далее в этой главе.

## Ремонт и техническое обслуживание

---

- Оригинальные шины или колеса были заменены шинами или колесами, несовместимыми с системой монитора давления воздуха в шинах.

Для более подробной информации, см. следующий параграф в главе 4 Руководства по эксплуатации вашего автомобиля:

- Замена шин

- Автомобиль находится рядом с электронным устройством, которое излучает радиоволны на частоте, близкой к используемой монитором давления воздуха в шинах.

Если монитор давления воздуха в шинах неисправен, он не может обнаружить снижение давления воздуха в шинах и уведомить водителя об этом.

Если проблема возникает вновь, обратитесь к вашему дилеру для технического обслуживания автомобиля.

### **ИДЕНТИФИКАЦИОННЫЕ КОДЫ ДАТЧИКОВ ДАВЛЕНИЯ ВОЗДУХА В ШИНАХ**

Каждый датчик давления воздуха в шине имеет свой уникальный идентификационный код.

После перестановки шин или замены какой-либо шины, необходимо заново откалибровать систему монитора давления воздуха в шинах.

Необходимо установить соответствие между датчиками давления воздуха и положением каждого колеса/шины при помощи прибора для диагностики монитора давления воздуха в шинах.

Обратитесь к вашему дилеру для выполнения необходимого обслуживания.

Установить соответствие между датчиками и положением каждой шины/колеса можно также при помощи следующей процедуры.

### Для калибровки монитора давления воздуха в шинах:

#### Примечание:

Внимательно изучите изложенную ниже процедуру, прежде чем начать программирование.

При проведении данной процедуры вы должны потратить не более двух минут на запоминание положения первой шины, а вся процедура должна занять не более пяти минут. В противном случае вам придется начать всю процедуру заново.

1. Затяните стояночный тормоз.
2. Включите зажигание, но не запускайте двигатель.

3. Одновременно нажмите на кнопки запираения и отпираения дверей на пульте дистанционного управления, и удерживайте их нажатыми в течение 5 секунд.

При этом прозвучит двукратный звуковой сигнал, издающийся о начале процесса калибровки.

На дисплее появится надпись **TIRE LEARNING ACTIVE** (Активна функция запоминания положения шин).

4. Начните процедуру с левой передней шины.

5. Снимите колпачок воздушного вентиля шины и увеличьте или снизьте давление воздуха в шине в течение пяти секунд или до тех пор, пока не услышите звуковой сигнал.

Для снижения давления воздуха в шине нажмите на шток клапана, расположенный в центре вентиля.

При увеличении давления воздуха в шине запрещается превышать максимальное допустимое давление, которое указано на боковине шины.

Для того чтобы прозвучал звуковой сигнал, подтверждающий запоминание положения шины, может потребоваться до 30 секунд.

6. Повторите процедуру шаг для всех остальных шин в следующем порядке: правая передняя шина, правая задняя шина, левая задняя шина.

- После того, как прозвучит двойной звуковой сигнал, уведомляющий о запоминании положения последней шины, и после исчезновения с дисплея сообщения TIRE LEARNING ACTIVE, выключите зажигание.
- Доведите давление воздуха во всех шинах до нормы.

Для определения рекомендованной величины давления воздуха в шинах вашего автомобиля обратитесь к табличке с информацией о шинах.

- Не забудьте установить на место колпачки воздушных вентилей шин. Колпачки предохраняют вентили от попадания влаги и грязи, и тем самым способствуют сохранению герметичности вентилей и шин.

### **КОНТРОЛЬ ТЕХНИЧЕСКОГО СОСТОЯНИЯ ШИН И ПЕРЕСТАНОВКА КОЛЕС**

Регулярно проверяйте состояние шин и колес вашего автомобиля, чтобы убедиться в отсутствии чрезмерного износа и повреждений.

Вы можете продлить срок службы шин, если будете периодически контролировать их техническое состояние и переставлять колеса с периодичностью, указанной в Регламенте технического обслуживания.

Если вы заметили неравномерный износ шин, или если автомобиль уводит влево или вправо при движении, необходимо проверить углы установки передних колес.

Для более подробной информации, см. следующие параграфы в Руководстве по эксплуатации вашего автомобиля:

- Замена шин
- Замена колес

Целью регулярной перестановки колес является обеспечение равномерного износа всех шин автомобиля. Наиболее важное значение имеет первая перестановка шин.

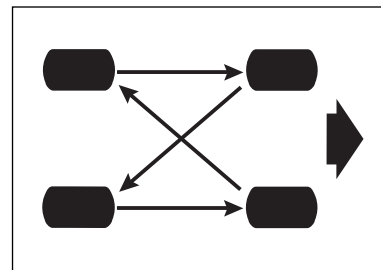

При перестановке колес следуйте приведенной выше схеме.

После перестановки колес приведите давление воздуха в передних и задних шинах в соответствие с величинами, указанными на табличке с информацией о шинах.

Для более подробной информации, см. следующий параграф в главе 3 Руководства по эксплуатации вашего автомобиля:

- Загрузка автомобиля  
Табличка с информацией о шинах и загрузке автомобиля

После перестановки шин или замены какой-либо шины, необходимо заново откалибровать систему монитора давления воздуха в шинах.

Для получения более подробной информации см. следующие параграфы ранее в этой главе:

- Монитор давления воздуха в шинах  
Идентификационные коды датчиков монитора давления воздуха в шинах

Убедитесь в правильности затяжки колесных гаек.

Для информации о необходимом моменте затяжки колесных гаек, см. следующий параграф в главе 4 Руководства по эксплуатации вашего автомобиля:

- Технические характеристики и заправочные емкости

### **ГЕРМЕТИК И КОМПРЕССОР ДЛЯ ВРЕМЕННОГО РЕМОНТА ШИНЫ**

Ваш автомобиль оборудован герметиком для временного ремонта шины и компрессором.

Перед использованием комплекта внимательно изучите и тщательно выполняйте все инструкции по безопасности, приведенные на этикетке емкости с герметиком.

Проверяйте срок годности на этикетке емкости с герметиком, по крайней мере, один раз в год.

Следует заменять емкость с герметиком, не дожидаясь истечения срока годности герметика.

Для приобретения новой емкости с герметиком для временного ремонта шин обратитесь к вашему дилеру.

Для информации об использовании герметика для временного ремонта шины и компрессора, см. «При повреждении шины» в Главе 5.

### **■ ЭЛЕКТРИЧЕСКИЕ ПРЕДОХРАНИТЕЛИ И АВТОМАТЫ ЗАЩИТЫ ЦЕПЕЙ**

#### **⚠ ПРЕДОСТЕРЕЖЕНИЕ**

Контакт с высоковольтным оборудованием может привести к поражению электрическим током, серьезным ожогам и даже к смерти.

Высоковольтные устройства обозначены предупреждающими этикетками, и их обслуживание должны проводить только квалифицированные техники на станции технического обслуживания официального дилера.

Запрещается снимать, вскрывать или пытаться внести какие-либо изменения в конструкцию этих устройств.

Избегайте прикасаться к проводам с оранжевой изоляцией. Запрещается обрезать или вносить какие-либо изменения в высоковольтные провода и кабели.

Электрические цепи вашего автомобиля защищены от короткого замыкания с помощью комбинации электрических предохранителей, автоматов защиты цепи и плавких термических вставок. Это позволяет значительно снизить вероятность пожара, вызванного неисправностями электрических систем.

Убедитесь, что новый предохранитель имеет правильные размеры и рассчитан на ту же силу тока, что и старый.

Если в пути у вас возникли проблемы из-за перегоревшего электрического предохранителя, и у вас нет запасного, можно временно использовать другой предохранитель, рассчитанный на ту же силу тока. Выберите электрический прибор вашего автомобиля, без которого можно временно обойтись, например, аудиосистему или прикуриватель, и возьмите предохранитель оттуда, если он рассчитан на такую же силу тока. Установите этот предохранитель обратно при первой же возможности.

Ваш автомобиль также имеет специальный предохранитель в блоке предохранителей для батареи напряжением 300 В. Если этот предохранитель перегорит и потребует его замена, то ваш автомобиль не сможет передвигаться, и вам необходимо будет обратиться в сервисный центр официального дилера. Не пытайтесь заменить этот предохранитель самостоятельно.

### **Блок предохранителей в моторном отсеке**

Для информации об основном блоке предохранителей в моторном отсеке, см. следующий параграф в главе 4 Руководства по эксплуатации вашего автомобиля:

- Электрические предохранители и автоматы защиты цепей
  - Блок предохранителей в моторном отсеке

### **Вспомогательный блок предохранителей гибридной силовой установки в моторном отсеке**

Блок предохранителей гибридной силовой установки расположен в моторном отсеке, ближе к передней части автомобиля.

См. параграф «Моторный отсек» ранее в этой главе для информации о расположении компонентов.

Для доступа к блоку предохранителей снимите крышку.

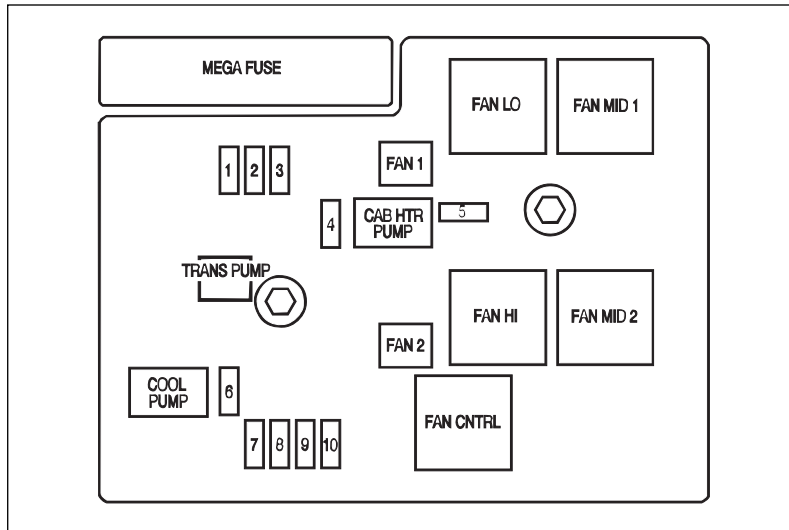

Обозначение	Защищаемые цепи
1	Розетка переменного тока
2	Вентилятор охлаждения модуля управления силовой батареей

Обозначение	Защищаемые цепи
3	Модуль компрессора автоматической системы кондиционирования воздуха
4	Насос системы отопления салона
5	Не используется

Обозначение	Защищаемые цепи
6	Насос системы охлаждения
7	Электрический усилитель рулевого управления
8	Управляющий модуль силового электродвигателя/ генератора 1
9	Управляющий модуль силового электродвигателя/ генератора 2
10	Модуль управления силовой батареей
<b>J-образные предохранители</b>	
FAN 1	Вентилятор системы охлаждения 1
TRANS PUMP	Дополнительный насос рабочей жидкости АКП
FAN 2	Вентилятор системы охлаждения 2
CAB HTR PMP	Насос системы отопления салона

## Ремонт и техническое обслуживание

---

Обозначение	Защищаемые цепи
<b>Реле</b>	
FAN LOW	Реле вентилятора системы охлаждения - низкая скорость вращения
FAN MID 1	Вентилятор системы охлаждения – средняя скорость 1
FAN HI	Реле вентилятора системы охлаждения - высокая скорость вращения
FAN MID 2	Вентилятор системы охлаждения – средняя скорость 2
FAN CNTRL	Управление вентилятором системы охлаждения двигателя
COOL PUMP	Насос охлаждающей жидкости

### ■ ТЕХНИЧЕСКИЕ ХАРАКТЕРИСТИКИ И ЗАПРОВОЧНЫЕ ЕМКОСТИ

#### *Технические характеристики агрегатов*

Для информации, см. Главу 4 Руководства по эксплуатации вашего автомобиля.

#### ***Заправочные емкости (приблизительные значения)***

Топливный бак .....	92,7 л
Система охлаждения	
Система охлаждения двигателя V8 6,0 л.....	17,3 л
Система охлаждения управляющего модуля силового электродвигателя/генератора, .....	2,7 л
Автоматическая коробка передач (со снятием и заменой поддона).....	10,9 л
После заправки проверьте уровень рабочей жидкости.	

## Глава 5 - Устранение неисправностей в пути

<b>Запуск двигателя от аккумуляторной</b>	
<b>батареи другого автомобиля .....</b>	<b>72</b>
<b>Буксировка автомобиля.....</b>	<b>77</b>
<b>Перегрев двигателя .....</b>	<b>77</b>
<b>В случае повреждения шины .....</b>	<b>78</b>
При повреждении шины.....	78
Временный ремонт поврежденной шины.....	78

## Устранение неисправностей в пути

### ■ ЗАПУСК ДВИГАТЕЛЯ ОТ АККУМУЛЯТОРНОЙ БАТАРЕИ ДРУГОГО АВТОМОБИЛЯ

Если 12-вольтовая аккумуляторная батарея вашего автомобиля разряжена, вы можете запустить двигатель от аккумуляторной батареи другого автомобиля напряжением 12 В при помощи соединительных кабелей.

Другой автомобиль должен иметь аккумуляторную батарею напряжением 12 В с отрицательным выводом, подсоединенным к «массе».

#### ПРЕДОСТЕРЕЖЕНИЕ

Попытка запуска двигателя от высоковольтной аккумуляторной батареи может привести к повреждению автомобиля и персональным травмам, и даже к смерти людей.

Для запуска двигателя используйте только аккумуляторную батарею напряжением 12 В.

#### **ВНИМАНИЕ**

Если другой автомобиль не имеет аккумуляторной батареи напряжением 12 В с отрицательным выводом, подсоединенным к «массе», оба автомобиля могут получить повреждения.

#### ПРЕДОСТЕРЕЖЕНИЕ

Аккумуляторная батарея вашего автомобиля может стать источником травмы. Она содержит кислоту и выделяет газ, который может воспламениться или взорваться. Будьте осторожны и выполняйте все соответствующие инструкции при работе вблизи аккумуляторной батареи.

#### ПРЕДОСТЕРЕЖЕНИЕ

Не допускайте попадания электролита на кожу. Если электролит попал на кожу или в глаза, промойте это место обильной струей воды и немедленно обратитесь за медицинской помощью.

#### ПРЕДОСТЕРЕЖЕНИЕ

На каждом новом автомобиле корпорации GM устанавливается аккумуляторная батарея, которая не требует обслуживания. Однако если на автомобиле установлена аккумуляторная батарея иного типа, которая имеет отверстия для залива электролита, проверьте уровень электролита. Если уровень электролита понижен, добавьте дистиллированную воду, чтобы исключить образование взрывоопасного газа.

Запрещается пользоваться спичками или открытым пламенем вблизи аккумуляторной батареи. Если вам необходимо дополнительное освещение, пользуйтесь фонариком или переносной лампой.

**⚠ ПРЕДОСТЕРЕЖЕНИЕ**

Аккумуляторные батареи, их выводы и относящееся к ним электрооборудование содержат свинец и соединения свинца, которые могут привести к онкологическим заболеваниям и расстройствам репродуктивных функций. Тщательно мойте руки после работы.

**ВНИМАНИЕ**

Попытка запустить двигатель вашего автомобиля путем буксировки или толкания не даст положительных результатов, а может лишь привести к поломке автомобиля.

**Для запуска двигателя от аккумуляторной батареи другого автомобиля выполните следующие действия:**

**ВНИМАНИЕ**

Несоблюдение изложенной процедуры может привести к повреждениям вашего автомобиля, требующим дорогостоящего ремонта.

Гарантия изготовителя не распространяется на устранение возможных повреждений.

1. Поставьте оба автомобиля достаточно близко друг к другу, чтобы хватило длины соединительных кабелей. Однако автомобили не должны касаться друг друга.

В противном случае, может произойти короткое замыкание. Вы не сможете запустить двигатель, и электрические системы автомобилей могут быть повреждены.

Чтобы автомобили самопроизвольно не покатались, затяните до упора стояночные тормоза обоих автомобилей.

Переведите селектор автоматической коробки передач в положение **P** (Стоянка) или рычаг механической коробки передач в положение **N** (Нейтраль), прежде чем включать стояночный тормоз.

Если ваш автомобиль имеет полноприводную трансмиссию, убедитесь, что в раздаточной коробке включена одна из ступеней для движения, а не нейтраль.

## Устранение неисправностей в пути

2. Выключите зажигание обо-их автомобилей. Выключите аудиосистемы и все приборы освещения, в использовании которых нет необходимости. Отключите все дополнительное электрооборудование, которое получает питание от гнезда прикуривателя или электрических розеток.

Выключение дополнительного электрооборудования предотвращает искрообразование.

### ВНИМАНИЕ

Если вы оставите аудиосистему или дополнительное оборудование включенными, то они могут выйти из строя.

Гарантия изготовителя не распространяется на устранение возможных повреждений.

### ⚠ ПРЕДОСТЕРЕЖЕНИЕ

Электрический вентилятор системы охлаждения может включиться даже при неработающем двигателе. Будьте осторожны, работая рядом с электрическим вентилятором.

3. Откройте капоты автомобилей и найдите положительные (+) и отрицательные (-) выводы обеих аккумуляторных батарей.

### ⚠ ПРЕДОСТЕРЕЖЕНИЕ

Лопasti вентилятора и другие движущиеся детали двигателя могут нанести вам серьезную травму. Держите руки, волосы, инструменты на достаточном расстоянии от движущихся частей автомобиля.

Ваш автомобиль имеет вынесенный положительный (+) и отрицательный (-) выводы аккумуляторной батареи.

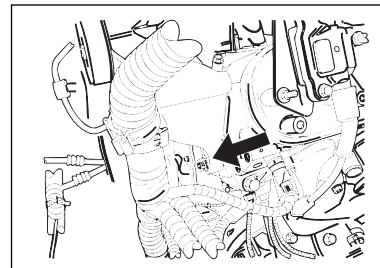

Вынесенный положительный (+) вывод расположен под красной пластмассовой крышкой. Для доступа к выводу снимите крышку.

Вынесенный отрицательный (-) вывод представляет собой массивную металлическую часть двигателя.

Всегда используйте вынесенный положительный (+) и отрицательный (-) выводы аккумуляторной батареи вместо непосредственно клемм аккумуляторной батареи.

**⚠ ПРЕДОСТЕРЕЖЕНИЕ**

Проверьте соединительные кабели и убедитесь, что они не имеют участков с отсутствующей или поврежденной изоляцией. В противном случае вы можете получить удар электрическим током, а автомобили могут получить повреждения.

**ВНИМАНИЕ**

Не соединяйте положительный вывод (+) с отрицательным (-), так как этим вы вызовете короткое замыкание, которое может разрушить аккумуляторную батарею и, возможно, другие узлы автомобиля.

Не присоединяйте отрицательный кабель (-) к отрицательному (-) выводу разряженной аккумуляторной батареи, так как это может вызвать искрение.

4. Присоедините зажим (+) положительного кабеля (красного цвета) к положительному выводу (+) разряженной аккумуляторной батареи. Используйте вынесенный положительный вывод (+), если он имеется на автомобиле.

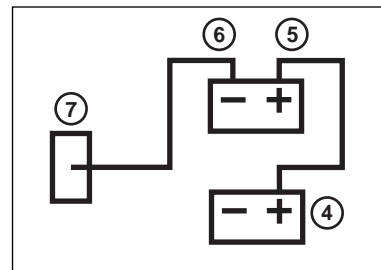

5. Следите за тем, чтобы другой конец кабеля не коснулся какой-либо металлической детали, и присоедините его к положительному (+) выводу заряженной аккумуляторной батареи.  
Используйте вынесенный положительный вывод (+), если он имеется на автомобиле.
6. Теперь возьмите отрицательный (-) кабель (черного цвета). Сначала подсоедините его к отрицательному (-) выводу заряженной аккумуляторной батареи. Используйте вынесенный отрицательный (-) вывод, если он имеется на автомобиле. Следите за тем, чтобы другой конец кабеля не коснулся какой-либо металлической детали.

## Устранение неисправностей в пути

---

7. Присоедините другой конец отрицательного кабеля к массивной металлической детали двигателя автомобиля с разряженной батареей или к дистанционному отрицательному (-) выводу аккумуляторной батареи, если он имеется на автомобиле.  
Не присоединяйте отрицательный кабель (-) к отрицательному (-) выводу разряженной аккумуляторной батареи, так как это может вызвать искрение.
8. Запустите двигатель автомобиля с исправной аккумуляторной батареей. Дайте ему поработать некоторое время.
9. Попробуйте запустить двигатель автомобиля с разряженной аккумуляторной батареей.  
Если после нескольких попыток двигатель не заводится, ваш автомобиль нуждается в ремонте.
10. Снимайте кабели в обратном порядке, чтобы не допустить короткого замыкания.  
Установите на место красную крышку вынесенного положительного (+) вывода аккумуляторной батареи (если крышка предусмотрена).

### **ВНИМАНИЕ**

При неправильном порядке подключения или отсоединения кабелей может возникнуть короткое замыкание, которое приведет к повреждению вашего автомобиля. Для предотвращения короткого замыкания следите за тем, чтобы кабели не касались друг друга или металлических деталей.

Гарантия изготовителя не распространяется на устранение возможных повреждений.

Снимайте кабели в правильном обратном порядке.

### ■ БУКСИРОВКА АВТОМОБИЛЯ

Если вам требуется отбуксировать ваш автомобиль, обратитесь к вашему дилеру или в компанию, профессионально занимающуюся буксировкой.

### ■ ПЕРЕГРЕВ ДВИГАТЕЛЯ

#### **ПРЕДОСТЕРЕЖЕНИЕ**

Пар и горячая жидкость, выходящие под давлением из горячей системы охлаждения, могут привести к получению серьезных ожогов. Поэтому запрещается отворачивать крышку расширительного бачка или радиатора, когда двигатель и его система охлаждения имеют высокую температуру.

Охлаждающая жидкость двигателя и ее пары находятся в расширительном бачке под давлением, поэтому, если вы отвернете крышку расширительного бачка хотя бы ненадолго, они могут быть выброшены наружу с большой силой.

Если вам необходимо снять крышку расширительного бачка, то подождите, пока жидкость в системе охлаждения и в расширительном бачке не остынет.

Для информации о системе охлаждения модуля управления силового электродвигателя/генератора гибридного автомобиля см. следующие параграфы в Главе 4:

- Крышка расширительного бачка системы охлаждения модуля управления силового электродвигателя/генератора
- Система охлаждения управляющего модуля силового электродвигателя/генератора

Для информации об обычной системе охлаждения двигателя вашего автомобиля, см. Главу 4 и 5 Руководства по эксплуатации вашего автомобиля.

## Устранение неисправностей в пути

---

### ■ ПРИ ПОВРЕЖДЕНИИ ШИНЫ

Ваш автомобиль оборудован герметиком для временного ремонта шины и компрессором.

Для получения более подробной информации см. следующий параграф ниже в этой главе:

- Герметик и компрессор для временного ремонта шины

Ваш автомобиль не укомплектован ни запасным колесом, ни оборудованием для его замены.

Разрыв шины по время движения представляет собой редкое явление, в особенности, если вы регулярно следите за состоянием шин и поддерживаете рекомендованное давление воздуха в них.

Для более подробной информации, см. следующий параграф в главе 4 Руководства по эксплуатации вашего автомобиля:

- Шины

Если воздух выходит из шины, то скорее всего это будет происходить медленно.

### *При повреждении шины*

Во избежание дальнейшего повреждения шины и обода колеса следует на малой скорости доехать до ровной горизонтальной площадки и остановиться. Включите аварийную световую сигнализацию.

Затем выполните следующее:

1. Полностью затяните стояночный тормоз.
2. Переведите селектор автоматической коробки передач в положение **P** (Стоянка).
3. Если ваш автомобиль имеет полноприводную трансмиссию, убедитесь, что в раздаточной коробке включена одна из ступеней для движения, а не нейтраль.
4. Заглушите двигатель.
5. Осмотрите поврежденную шину.

Возможно, вы сможете отремонтировать шину при помощи герметика и компрессора.

См. параграф «Герметик для временного ремонта шин и компрессор» для более подробной информации.

### *Временный ремонт поврежденной шины*

Герметик и компрессор для временного ремонта поврежденной шины

Ваш автомобиль не укомплектован ни запасным колесом, ни оборудованием для его замены.

Ваш автомобиль оборудован герметиком для временного ремонта шины и компрессором.

Необходимое оборудование хранится в багажном отделении за левой панелью отделки.

Для информации о том, как достать или уложить комплект, см. следующий параграф ниже в этой главе.

- Укладка герметика и компрессора для временного ремонта шины

Комплект для временного ремонта шин включает в себя жидкий герметик, предназначенный для заклеивания небольших повреждений в зоне протектора шины, и компрессор.

Герметик не предназначен для устранения повреждений, возникших в результате движения с поврежденным колесом, лопнувших шин или шин с повреждениями боковины.

Если шина отделилась от обода колеса, или если повреждена боковина шины, или если повреждение имеет размер более 6 мм, что приводит к быстрому снижению давления воздуха в шине, вызовите техническую помощь.

Это означает, что шина повреждена слишком серьезно, и герметик не может эффективно устранить повреждение.

Если шина теряет давление воздуха из-за небольшого повреждения, размером менее 6 мм, которое находится в зоне протектора шины, то вы можете использовать герметик и компрессор для временного ремонта шины.

Внимательно ознакомьтесь с инструкциями, приложенными к комплекту, и неукоснительно следуйте им.

Не вынимайте никакие небольшие предметы, застрявшие в протекторе шины.

Для получения более подробной информации см. следующий параграф ниже в этой главе:

- Использование герметика для временного ремонта поврежденной шины и компрессора

После доведения давления воздуха в шине до рекомендованного значения, осторожно двигайтесь на автомобиле на расстояние 8 км, чтобы равномерно распределить герметик и обеспечить надежное заклеивание повреждения.

Если герметик не будет удален из поврежденной шины в пределах 160 км пробега после заклеивания шины, то, возможно, вам придется заменить шину.

Как можно скорее обратитесь к вашему дилеру для выполнения ремонта поврежденной шины.

Компрессор может также использоваться для подкачки шины при снижении давления воздуха в ней.

Для информации об использовании компрессора без герметика, см. параграф «Использование компрессора без герметика» ниже в этой главе.

Компрессор может быть оборудован адаптером для дополнительного оборудования, который хранится в отделении в нижней части компрессора.

При помощи этого адаптера вы можете накачивать такие предметы, как надувные матрасы, мячи и т.д.

## Устранение неисправностей в пути

---

### **ПРЕДОСТЕРЕЖЕНИЕ**

Работа двигателя в закрытом помещении, например, в гараже, при выключенной системе кондиционирования воздуха может привести к проникновению опасных выхлопных газов в салон вашего автомобиля.

Отработавшие газы представляют смертельную угрозу для человека. В них содержится окись углерода (СО), которая не имеет ни цвета, ни запаха. Вдыхание этого газа может привести к потере сознания и даже к смерти.

Никогда не оставляйте автомобиль с работающим двигателем в закрытых помещениях, не имеющих принудительной вытяжной вентиляции.

Для более подробной информации, см. следующий параграф в Руководстве по эксплуатации вашего автомобиля:

- Выпускная система

### **ПРЕДОСТЕРЕЖЕНИЕ**

Будьте осторожны, чтобы не перекачать шину. В противном случае шина может взорваться, и вы или другие люди можете получить травмы.

Строго следуйте инструкциям, приложенным к герметику и компрессору для подкачки шин.

Доведите давление воздуха в шине до рекомендованной величины.

Запрещается накачивать шину до давления, превышающего величину, рекомендованную для холодных шин.

### **ПРЕДОСТЕРЕЖЕНИЕ**

Хранение и перевозка в салоне автомобиля не закрепленных должным образом емкости с герметиком и компрессора для подкачки шин может привести к травмам. При экстренном торможении, резком маневре или дорожно-транспортном происшествии незакрепленное оборудование может поранить пассажиров. Поэтому храните это оборудование в специальном предназначенном для него месте.

### **ГЕРМЕТИК ДЛЯ ВРЕМЕННОГО РЕМОНТА ШИНЫ**

Перед использованием комплекта внимательно изучите и тщательно выполняйте все инструкции по безопасности, приведенные на этикетке емкости с герметиком.

Проверьте срок годности на этикетке, имеющейся на емкости с герметиком.

Следует заменять емкость с герметиком, не дожидаясь истечения срока годности герметика.

Для приобретения новой емкости с герметиком для временного ремонта шин обратитесь к вашему дилеру.

Емкость с герметиком предназначена только для однократного применения и для устранения повреждения только одной шины.

После использования герметика, обязательно замените емкость с герметиком, входящую в комплект для подкачки шин.

Для получения более подробной информации см. следующий параграф ниже в этой главе:

- Отсоединение и замена емкости с герметиком

Герметик предназначен исключительно для временного ремонта шин.

### **ВНИМАНИЕ**

Ваш автомобиль оборудован системой слежения за давлением воздуха в шинах.

Используйте только герметик для временного ремонта шин, одобренный корпорацией GM. Обратитесь к своему дилеру.

Применение иных жидких герметиков может привести к повреждению датчиков давления воздуха в шинах.

## Устранение неисправностей в пути

### ИДЕНТИФИКАЦИЯ ГЕРМЕТИКА И КОМПРЕССОРА ДЛЯ ВРЕМЕННОГО РЕМОНТА ШИНЫ

Необходимое оборудование хранится в багажном отделении за левой панелью отделки.

Для информации о том, как достать или уложить комплект, см. следующий параграф ниже в этой главе.

- Укладка герметика и компрессора для временного ремонта шины

Ваш автомобиль может быть оснащен одним из двух вариантов комплекта для временного ремонта шины.

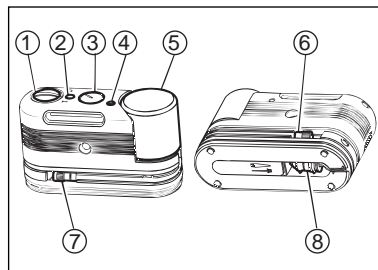

Комплект, состоящий из герметика и компрессором с кнопкой выбора подачи воздуха или герметика, включает в себя следующее оборудование:

1. Кнопка селектора
2. Кнопка включения/выключения
3. Манометр
4. Кнопка сброса давления
5. Емкость с герметиком
6. Черный шланг, предназначенный только для воздуха
7. Прозрачный шланг, предназначенный для подачи в шину герметика и воздуха
8. Кабель для подключения компрессора

Компрессор может быть оборудован адаптером для дополнительного оборудования, который хранится в отделении в нижней части компрессора.

При помощи этого адаптера вы можете накачивать такие предметы, как надувные матрасы, мячи и т.д.

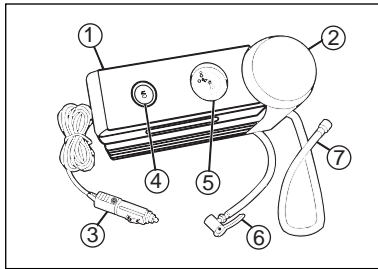

Второй вариант комплекта для временного ремонта шин включает в себя следующее:

1. Воздушный компрессор
2. Емкость с герметиком
3. Кабель для подключения компрессора
4. Выключатель I/O
5. Манометр
6. Шланг манометра
7. Шланг для заполнения шины герметиком

## ИСПОЛЬЗОВАНИЕ ГЕРМЕТИКА И КОМПРЕССОРА ДЛЯ ВРЕМЕННОГО РЕМОНТА ШИНЫ

### **⚠ ПРЕДОСТЕРЕЖЕНИЕ**

Перед использованием комплекта внимательно изучите и тщательно выполняйте все инструкции по безопасности, приведенные на этикетке емкости с герметиком.

Внимательно ознакомьтесь с инструкциями, приложенными к комплекту, и неукоснительно следуйте им.

При низкой температуре наружного воздуха, прогрейте компрессор и емкость с герметиком в теплом помещении в течение примерно пяти минут. Это позволит накачать шину быстрее.

Перед выполнением ремонта, выполните проверку безопасности. См. предупреждения о безопасности в параграфе «При повреждении шины» ранее в этой главе.

Не вынимайте небольшие предметы, застрявшие в шине.

1. Выньте комплект для подкачки шин и положите его рядом с поврежденным колесом.

Для получения более подробной информации см. следующий параграф ниже в этой главе:

- Герметик и компрессор для временного ремонта поврежденной шины

Убедитесь в том, что компрессор выключен.

2. Размотайте прозрачный шланг для герметика/воздуха и электрический провод подключения компрессора.
3. Убедитесь в том, что воздушный вентиль шины расположен близко к земле, и что шланг достанет до него.

## Устранение неисправностей в пути

---

4. Снимите колпачок воздушного вентиля шины.

5. Надежно присоедините шланг для наполнения шины герметиком к воздушному вентилю шины.

Для подключения, вращайте конец шланга по часовой стрелке.

6. Отключите все дополнительное электрооборудование, подключенное к электрическим розеткам.

Для более подробной информации, см. следующий параграф в главе 1 Руководства по эксплуатации вашего автомобиля:

- Розетки для подключения дополнительного электрооборудования

7. Включите провод питания компрессора в электрическую розетку.

Примечание:

Для подключения компрессора используйте только гнездо прикуривателя, если ваш автомобиль не оборудован дополнительной электрической розеткой.

Не закрывайте дверь или окно, чтобы не повредить провод компрессора.

8. Запустите двигатель.

Во время работы компрессора, двигатель автомобиля должен работать.

9. Поверните селектор режима против часовой стрелки, в положение подачи герметика и воздуха.

10. Нажмите на выключатель, чтобы включить компрессор и начать подачу герметика.

Компрессор начнет закачивать в поврежденную шину герметик и воздух.

В начальный период времени, показания манометра будут достаточно высокими, пока компрессор подает в шину герметик. Когда компрессор начнет накачивать в шину воздух, показания манометра быстро уменьшатся, а затем начнут увеличиваться по мере накачивания шины.



### **ПРЕДОСТЕРЕЖЕНИЕ**

Работа двигателя в закрытом помещении, например, в гараже, при выключенной системе кондиционирования воздуха может привести к проникновению опасных выхлопных газов в салон вашего автомобиля.

11. Доведите давление воздуха в шине до рекомендованной величины, указанной на табличке с информацией о шинах и загрузке автомобиля.

Для определения места расположения таблички с информацией о шинах см. параграф «Загрузка автомобиля» в главе 3 Руководства по эксплуатации вашего автомобиля.

- Табличка с информацией о шинах и загрузке автомобиля

Для получения более подробной информации см. также следующие параграфы в Главе 4:

- Давление воздуха в шинах

При работе компрессора показания манометра несколько превышают действительное значение давления воздуха в шине. Выключите компрессор, чтобы проверить точную величину давления воздуха в шине.

### **ВНИМАНИЕ**

Если после 25 минут работы компрессора вам не удастся довести давление воздуха в шине до нормального, то вам нельзя продолжать дальнейшее движение автомобиля. Это означает, что шина повреждена слишком сильно, и повреждение не может быть устранено при помощи герметика и компрессора.

Отключите провод компрессора от розетки.

Отсоедините шланг от воздушного вентиля шины.

12. Нажмите на выключатель, чтобы выключить компрессор и подачу герметика.

### **ПРИМЕЧАНИЕ:**

Следующие шаги необходимо выполнять быстро.

Повреждение не будет заклеено, и воздух может выходить из шины до тех пор, пока автомобиль не начнет двигаться, и герметик не распределится внутри шины.

Будьте осторожны при отключении компрессора. Некоторые части компрессора могут быть горячими.

13. Отключите провод компрессора от розетки.

## Устранение неисправностей в пути

---

14. Вращайте конец шланга против часовой стрелки, чтобы отсоединить его от воздушного вентиля.
15. Установите колпачок на воздушный вентиль шины.
16. Уберите шланг в предназначенное для него место.
17. Уложите электрический провод воздушного компрессора в исходное положение.
18. Если вам удалось накачать шину, снимите с емкости с герметиком наклейку с предупреждением об ограничении максимальной скорости движения (при наличии).  
Приклейте наклейку с предупреждением об ограничении максимальной скорости на заметное место внутри автомобиля.

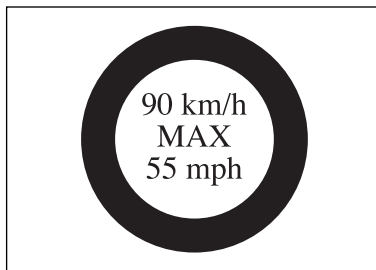

Этикетка с указанием максимальной скорости движения напоминает вам о необходимости соблюдать осторожность и о том, что запрещается превышать скорость 90 км/ч до тех пор, пока вы не отремонтируете поврежденное колесо.

19. Соберите комплект для подкачки шин в обратном порядке и уберите его на место.
20. Для того чтобы герметик распределился внутри шины ровным слоем, необходимо проехать около 8 км.

21. Остановите и припаркуйте автомобиль в безопасном месте. Проверьте давление воздуха в шине, чтобы убедиться в том, что повреждение было устранено.  
См. параграф «Использование компрессора без герметика для ремонта шин» ниже в данной главе.  
Если давление воздуха в шине снизилось более чем на 68 кПа по сравнению с рекомендованным, то дальнейшая эксплуатация автомобиля не разрешается. Это означает, что шина повреждена слишком сильно, и повреждение не может быть устранено при помощи герметика и компрессора.  
Если давление воздуха в шине снизилось не более чем на 68 кПа по сравнению с рекомендованным, то доведите давление воздуха в шине до нормальной величины, указанной на табличке с информацией о шинах.
22. При помощи ткани вытрите возможные подтеки герметика с кузова автомобиля, колеса и шины.
23. При утилизации емкости из-под герметика и шлангов убедитесь в том, что вы действуете в соответствии с местным законодательством.  
Ваш дилер может помочь вам в этом.
24. После использования герметика, обязательно замените емкость с герметиком, входящую в комплект для подкачки шин.  
Для приобретения новой емкости с герметиком для временного ремонта шин обратитесь к вашему дилеру.
25. Как можно скорее обратитесь к вашему дилеру для проверки и профессионального ремонта или замены поврежденной шины.  
Если герметик не будет удален из поврежденной шины в пределах 160 км пробега после заклеивания шины, то, возможно, вам придется заменить шину.

## Устранение неисправностей в пути

### ИСПОЛЬЗОВАНИЕ КОМПРЕССОРА БЕЗ ГЕРМЕТИКА

Если вы хотите накачать шину только воздухом, без использования герметика, то следуйте описанной ниже процедуре.

Внимательно ознакомьтесь с инструкциями, приложенными к комплекту, и неукоснительно следуйте им.

Перед использованием комплекта, выполните проверку безопасности. См. предупреждения о безопасности в параграфе «При повреждении шины» ранее в этой главе.

1. Достаньте емкость с герметиком и компрессор из багажного отделения.

Для получения более подробной информации см. следующий параграф ниже в этой главе:

- Укладка герметика и компрессора для временного ремонта поврежденной шины

2. Размотайте черный шланг для воздуха и электрический провод подключения компрессора.

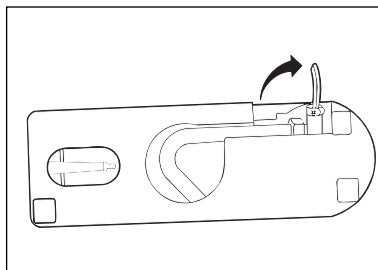

Если компрессор не имеет переключателя селектора, то потяните рычаг вверх, чтобы отсоединить воздушный шланг от емкости с герметиком.

Сначала вытяните верхнюю часть шланга, а затем нижнюю часть. Снимите с компрессора заглушку.

На данном этапе, не включайте компрессор в электрическую розетку.

3. Снимите колпачок воздушного вентиля шины.
4. Надежно присоедините воздушный шланг к воздушному вентилю шины.

- Для компрессоров с переключателем селектора:

Для подключения, вращайте конец шланга по часовой стрелке.

- Для компрессоров без переключателя селектора:

Нажмите на рычаг вниз, чтобы надежно соединить шланг с воздушным вентиляем.

5. Отключите все дополнительное электрооборудование, подключенное к электрическим розеткам.

Для более подробной информации, см. следующий параграф в главе 1 Руководства по эксплуатации вашего автомобиля:

- Розетки для подключения дополнительного электрооборудования

6. Включите провод питания компрессора в электрическую розетку.

Примечание:

Для подключения компрессора используйте только гнездо прикуривателя, если ваш автомобиль не оборудован дополнительной электрической розеткой.

Не закрывайте дверь или окно, чтобы не повредить провод компрессора.

7. Запустите двигатель.

Во время работы компрессора, двигатель автомобиля должен работать.



### **ПРЕДОСТЕРЕЖЕНИЕ**

Работа двигателя в закрытом помещении, например, в гараже, при выключенной системе кондиционирования воздуха может привести к проникновению опасных выхлопных газов в салон вашего автомобиля.

8. Поверните селектор режима (при наличии) по часовой стрелке, в положение подачи только воздуха.
9. Для включения или выключения компрессора нажмите на кнопку.  
Компрессор будет накачивать шину только воздухом.

10. Доведите давление воздуха в шине до рекомендованной величины, указанной на табличке с информацией о шинах и загрузке автомобиля.

Для определения места расположения таблички с информацией о шинах см. параграф «Загрузка автомобиля» в главе 3 Руководства по эксплуатации вашего автомобиля.

- Табличка с информацией о шинах и загрузке автомобиля

Для получения более подробной информации см. также следующие параграфы в Главе 4 данного Дополнения:

- Шины

Давление воздуха в шинах При работе компрессора показания манометра несколько превышают действительное значение давления воздуха в шине. Выключите компрессор, чтобы проверить точную величину давления воздуха в шине.

## Устранение неисправностей в пути

---

11. Проверьте давление воздуха в шине при помощи манометра, которым оснащен комплект для подкачки шин.

При работе компрессора показания манометра несколько превышают действительное значение давления воздуха в шине. Выключите компрессор, чтобы проверить точную величину давления воздуха в шине.

Чтобы выпустить избыток воздуха, нажмите на металлический шток в центре воздушного вентиля шины, или на кнопку сброса давления воздуха на компрессоре (при наличии).



### **ПРЕДОСТЕРЕЖЕНИЕ**

Будьте осторожны, чтобы не перекачать накачиваемый предмет. Накачиваемые предметы могут взорваться, при этом вы или другие люди можете получить травмы.

Строго следуйте инструкциям, приложенным к герметику и компрессору для подкачки шин.

Доведите давление воздуха в шине до рекомендованной величины.

Запрещается накачивать шину до давления, превышающего величину, рекомендованную для холодных шин.

12. Нажмите на выключатель, чтобы выключить компрессор.

Компрессор может быть горячим. Не прикасайтесь к компрессору до тех пор, пока он не остынет.

13. Отключите провод компрессора от розетки.

14. Отсоедините шланг от воздушного вентиля шины.

- Для компрессоров с переключателем селектора:

Вращайте конец шланга против часовой стрелки, чтобы отсоединить его от воздушного вентиля.

- Для компрессоров без переключателя селектора:

Потяните рычаг вверх, чтобы отсоединить подающий шланг компрессора от воздушного вентиля шины.

15. Установите колпачок на воздушный вентиль шины.
16. Уберите шланг в предназначенное для него место.
17. Уложите электрический провод воздушного компрессора в исходное положение.
18. Соберите комплект для подкачки шин в обратном порядке и уберите его на место.

### **ОТСОЕДИНЕНИЕ И ЗАМЕНА ЕМКОСТИ С ГЕРМЕТИКОМ**

Емкость с герметиком предназначена только для одноразового применения и для устранения повреждения только одной шины.

После использования герметика, обязательно замените емкость с герметиком, входящую в комплект для подкачки шин.

Для замены емкости с герметиком выполните следующее:

1. Размотайте шланг с компрессора и емкости с герметиком.

- Для компрессоров с переключателем селектора:

Размотайте прозрачный шланг, предназначенный для наполнения шины герметиком.

После этого станет видна желтая кнопка разблокировки емкости с герметиком.

## Устранение неисправностей в пути

---

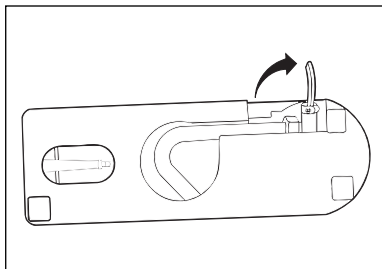

- Для компрессоров без переключателя селектора:

Потяните рычаг вверх, чтобы отсоединить подающий шланг компрессора от емкости с герметиком.

Размотайте воздушный шланг компрессора с емкости с герметиком.

Размотайте шланг для наполнения шины герметиком.

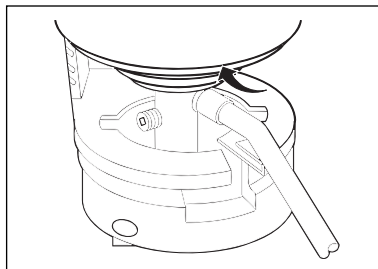

2. Отсоедините емкость с герметиком из компрессора.

- Для компрессоров с переключателем селектора:

Нажмите на желтую кнопку, чтобы отсоединить емкость с герметиком.

- Для компрессоров без переключателя селектора:

Поверните емкость с герметиком таким образом, чтобы шланг оказался совмещен с пазом в компрессоре.

Потяните емкость с герметиком вверх, чтобы снять ее с компрессора.

Для приобретения новой емкости с герметиком для временного ремонта шин обратитесь к вашему дилеру.

### **Установка емкости с герметиком**

- Компрессор с переключателем селектора:
  - Установите на место новую емкость с герметиком.
  - Обмотайте шланг для заполнения герметиком вокруг воздушного компрессора.
- Компрессор без переключателя селектора:
  - Поверните емкость с герметиком таким образом, чтобы шланг оказался совмещен с пазом в компрессоре.
  - Нажмите на емкость с герметиком вниз и поверните ее по часовой стрелке.
  - Обмотайте шланг для заполнения герметиком вокруг воздушного компрессора.
  - Прижмите воздушный шланг компрессора к входному отверстию емкости с герметиком, и нажмите на рычаг вниз.

Уложите емкость с герметиком и компрессор в багажное отделение.

Для получения более подробной информации см. следующий параграф ниже в этой главе:

- Хранение герметика и компрессора для временного ремонта шины

## Устранение неисправностей в пути

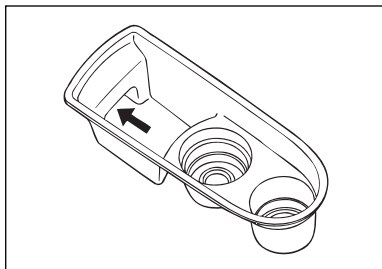

### **ХРАНЕНИЕ ГЕРМЕТИКА И КОМПРЕССОРА ДЛЯ ВРЕМЕННОГО РЕМОНТА ШИНЫ**

Необходимое оборудование хранится в багажном отделении за левой панелью отделки.

Чтобы вынуть емкость с герметиком и компрессор:

1. Выньте поддон, потянув вверх за одно из отверстий, чтобы получить доступ к герметику и компрессору для временного ремонта шины.

2. Найдите емкость с герметиком и компрессор.
3. Для компрессоров без селектора режима, потяните ленту-«липучку» вверх и назад.



Для компрессоров с селектором режима, потяните вверх желтый выступ, чтобы освободить комплект.

4. Достаньте емкость с герметиком и компрессор из багажного отделения.

После использования, соберите комплект для подкачки шин в обратном порядке и уберите его на место.