

**can-am**™



**2013**

**Руководство  
по эксплуатации**

**Меры безопасности  
Устройство мотовездехода  
Техническое обслуживание**

**MAVERICK™**

**⚠ ПРЕДОСТЕРЕЖЕНИЕ**

Внимательно прочитайте Руководство по эксплуатации. Оно содержит важную информацию по безопасности. Минимально допустимый возраст водителя — 16 лет, пассажира — 12 лет. Храните настоящее Руководство на борту мотовездехода.

2 1 9 0 0 1 1 1 5

## **⚠ ПРЕДОСТЕРЕЖЕНИЕ**

**МОТОВЕЗДЕХОД ОТНОСИТСЯ К ЧИСЛУ ТРАНСПОРТНЫХ СРЕДСТВ ПОВЫШЕННОЙ ОПАСНОСТИ.** Если не принять соответствующих мер предосторожности, даже при выполнении обычных маневров, таких как поворот, движение по склону или преодоление препятствий, может произойти столкновение или опрокидывание мотовездехода.

Строго следуйте всем инструкциям, содержащимся в настоящем Руководстве и в табличках на корпусе мотовездехода. **Пренебрежение этими предостережениями, может стать причиной получения СЕРЬЁЗНЫХ ТРАВМ и даже ЛЕТАЛЬНОГО ИСХОДА.**

Руководство по эксплуатации должно постоянно находиться у владельца или водителя мотовездехода.

## **⚠ ПРЕДОСТЕРЕЖЕНИЕ**

Игнорирование предупреждений, содержащихся в настоящем Руководстве, **ДЕМОНСТРАЦИОННОМ ВИДЕОФИЛЬМЕ** и предупреждающих табличках на корпусе мотовездехода, может иметь серьёзные последствия, не исключая получение тяжёлых травм и гибели людей.

## **⚠ ПРЕДОСТЕРЕЖЕНИЕ**

Данный мотовездеход по своим характеристикам может превосходить другие транспортные средства, которыми Вам приходилось управлять ранее. Уделите время для ознакомления с Вашим новым мотовездеходом.

### **ПОПРАВКА 65 ШТАТА КАЛИФОРНИЯ**

## **⚠ ПРЕДОСТЕРЕЖЕНИЕ**

Настоящее изделие содержит или выделяет известные в штате Калифорния химические вещества, способные вызывать онкологические заболевания, пороки деторождения или ослабление репродуктивной функции.

На территории Канады изделия распространяются компанией Bombardier Recreational Products Inc (BRP).

На территории США изделия распространяются компанией BRP US Inc.

**Приведённые ниже торговые марки являются собственностью компании Bombardier Recreational Products Inc.:**

Can-Am™

DESS™

Commander™

Rotax®

TTI™

XPST™

В данном документе упоминаются торговые марки, являющиеся собственностью следующих компаний:

Garmin®, логотип Garmin, City Navigator® и MapSource™ являются торговыми марками, принадлежащими компании Garmin Ltd или её подразделениям.

Micro SD™ и SD™ является торговой маркой, принадлежащей компании SanDisk или её подразделениям.

\*Visco-Lok является торговой маркой, принадлежащей компании GKN Viscodrive GmbH.



POCC C-CH.AG79.B.07512

с 23.08.2012 по 22.08.2013

# ВВЕДЕНИЕ

Deutsch	Dieses Handbuch ist möglicherweise in Ihrer Landessprache verfügbar. Bitte wenden Sie sich an Ihren Händler oder besuchen Sie: <a href="http://www.operatorsguide.brp.com">www.operatorsguide.brp.com</a>
English	This guide may be available in your language. Check with your dealer or go to: <a href="http://www.operatorsguide.brp.com">www.operatorsguide.brp.com</a>
Español	Es posible que este manual esté disponible en su idioma. Consulte a su distribuidor o visite: <a href="http://www.operatorsguide.brp.com">www.operatorsguide.brp.com</a>
Français	Ce guide peut être disponible dans votre langue. Vérifier avec votre concessionnaire ou aller à: <a href="http://www.operatorsguide.brp.com">www.operatorsguide.brp.com</a>
日本語	このガイドは、言語によって翻訳版が用意されています。ディーラーに問い合わせるか、次のアドレスでご確認ください: <a href="http://www.operatorsguide.brp.com">www.operatorsguide.brp.com</a>
Nederlands	Deze handleiding kan beschikbaar zijn in uw taal. Vraag het aan uw dealer of ga naar: <a href="http://www.operatorsguide.brp.com">www.operatorsguide.brp.com</a>
Norsk	Denne boken kan finnes tilgjengelig på ditt eget språk. Kontakt din forhandler eller gå til: <a href="http://www.operatorsguide.brp.com">www.operatorsguide.brp.com</a>
Português	Este manual pode estar disponível em seu idioma. Fale com sua concessionária ou visite o site: <a href="http://www.operatorsguide.brp.com">www.operatorsguide.brp.com</a>
Suomi	Käyttöohjekirja voi olla saatavissa omalla kielelläsi. Tarkista jälleenmyyjältä tai käy osoitteessa: <a href="http://www.operatorsguide.brp.com">www.operatorsguide.brp.com</a>
Svenska	Denna bok kan finnas tillgänglig på ditt språk. Kontakta din återförsäljare eller gå till: <a href="http://www.operatorsguide.brp.com">www.operatorsguide.brp.com</a>

Поздравляем Вас с приобретением нового мотовездехода с поперечной посадкой Can-Am™. Мотовездеход обеспечивается ограниченной гарантией компании BRP и поддержкой сети авторизованных дилеров Can-Am, готовых предоставить Вам запасные части и аксессуары и выполнить работы по техническому обслуживанию Вашей машины.

При покупке Вам будут разъяснены гарантийные обязательства компании, после чего Вам будет предложено подписать **ПРОВЕРОЧНЫЙ ЛИСТ ПРЕДПРОДАЖНОЙ ПОДГОТОВКИ**, удостоверяющий, что Ваше новое транспортное средство полностью подготовлено к успешной эксплуатации.

В обязанности дилера входит удовлетворение Ваших запросов и потребностей. По всем вопросам, связанным с эксплуатацией и обслуживанием мотовездехода, обращайтесь к Вашему дилеру.

## Прежде чем начать движение

Чтобы снизить риск получения травмы Вами или другими людьми, прежде чем приступить к эксплуатации мотовездехода, прочитайте Руководство по эксплуатации.

Также прочитайте предупреждающие наклейки, расположенные на мотовездеходе, и просмотрите **ДЕМОНСТРАЦИОННЫЙ ВИДЕОФИЛЬМ**.

Пренебрежение предостережениями, содержащимися в Руководстве по эксплуатации, может стать причиной получения **СЕРЬЕЗНЫХ ТРАВМ** и даже **ЛЕТАЛЬНОГО ИСХОДА**.

## Предупреждения

В настоящем Руководстве для выделения важной информации используются следующие типы предупреждений:

**Данный символ  предупреждает о потенциальной опасности получения травмы.**

## **⚠ ПРЕДОСТЕРЕЖЕНИЕ**

**Текст в рамке содержит инструкции, нарушение которых может привести к авариям, несчастным случаям, травмам или гибели людей.**

**⚠ ОСТОРОЖНО** Информировать о потенциально опасных ситуациях, которые могут стать причиной получения травм лёгкой или средней степени тяжести.

**ВНИМАНИЕ** Содержит предупреждения и инструкции, несоблюдение которых может стать причиной серьёзных повреждений мотовездехода или другого имущества.

## **О настоящем Руководстве**

Настоящее Руководство по эксплуатации разработано с целью ознакомить владельца/водителя с особенностями эксплуатации и технического обслуживания данного мотовездехода, а также правилами техники безопасности. Знание которых необходимо для правильной эксплуатации мотовездехода.

Храните настоящее Руководство на мотовездеходе, чтобы при необходимости использовать его для решения вопросов, связанных с эксплуатацией, обслуживанием, а также поиском и устранением неисправностей.

Настоящее Руководство доступно на нескольких языках. В случае обнаружения разночтений помните, что англоязычная версия имеет приоритет перед остальными.

Прочитать и распечатать дополнительную копию настоящего Руководства можно по адресу:

**<http://www.rosan.com/club/info/>**

Информация, содержащаяся в настоящем Руководстве, достоверна на момент публикации. Компания BRP придерживается политики постоянного улучшения своей продукции, но при этом не берет на себя обязательств модернизировать соответствующим образом ранее выпущенную продукцию. Вследствие внесения изменений в кон-

струкцию изделий, возможны некоторые отличия между изделием и его характеристикой, приведённой в данном Руководстве. Компания BRP оставляет за собой право на изменение технических характеристик, конструкции, дизайна и комплектации оборудованием выпускаемых изделий без каких-либо обязательств со своей стороны.

При перепродаже настоящее Руководство и **ДЕМОНСТРАЦИОННЫЙ ВИДЕОФИЛЬМ** должны быть переданы новому владельцу.

---

# ОГЛАВЛЕНИЕ

<b>ВВЕДЕНИЕ .....</b>	<b>1</b>
Прежде чем начать движение .....	1
Предупреждения .....	1
О настоящем Руководстве .....	2

## ***ИНФОРМАЦИЯ ПО БЕЗОПАСНОСТИ***

<b>ОСНОВНЫЕ МЕРЫ ПРЕДОСТОРОЖНОСТИ .....</b>	<b>8</b>
Избегайте отравления угарным газом .....	8
Берегитесь воспламенения паров бензина и прочих опасностей .....	8
Берегитесь ожогов .....	8
Аксессуары и внесение изменений в конструкцию .....	8
<b>БЕЗОПАСНАЯ ЭКСПЛУАТАЦИЯ — ОТВЕТСТВЕННОСТЬ .....</b>	<b>9</b>
Ответственность владельца .....	9
Ответственность и квалификация водителя .....	9
Двигайтесь, соблюдая осторожность .....	10
Система безопасности седоков .....	11
Условия движения .....	11
<b>КОНТРОЛЬНЫЙ ОСМОТР МОТОВЕЗДЕХОДА ПЕРЕД ПОЕЗДКОЙ .....</b>	<b>12</b>
Контрольный лист осмотра мотовездехода перед поездкой .....	12
<b>ПОДГОТОВКА К ДВИЖЕНИЮ .....</b>	<b>15</b>
Прежде чем начать движение .....	15
Экипировка .....	15
<b>ИЗБЕГАЙТЕ НЕСЧАСТНЫХ СЛУЧАЕВ .....</b>	<b>18</b>
Не допускайте опрокидывания и переворота .....	18
Избегайте столкновений .....	19
<b>БЕЗОПАСНОЕ ВОЖДЕНИЕ .....</b>	<b>20</b>
Практические упражнения .....	20
Движение по пересечённой местности .....	21
Общая техника вождения .....	21
<b>ПЕРЕВОЗКА ГРУЗОВ И ВЫПОЛНЕНИЕ РАБОТ .....</b>	<b>27</b>
Рабочее применение мотовездехода .....	27
Перевозка грузов .....	27
<b>ПРЕДУПРЕЖДАЮЩИЕ ТАБЛИЧКИ .....</b>	<b>29</b>
Предупреждающие таблички .....	29
Предупреждающие таблички .....	29
Таблички соответствия .....	37

## ***ИНФОРМАЦИЯ О ТРАНСПОРТНОМ СРЕДСТВЕ***

<b>ОСНОВНЫЕ ОРГАНЫ УПРАВЛЕНИЯ .....</b>	<b>40</b>
1) Рулевое колесо .....	41
2) Педаль акселератора .....	41
3) Педаль тормоза .....	41
4) Рычаг переключения передач .....	42

<b>ДОПОЛНИТЕЛЬНЫЕ ОРГАНЫ УПРАВЛЕНИЯ</b> .....	<b>43</b>
1) Замок зажигания и ключи.....	44
2) Кнопка запуска двигателя.....	45
3) Переключатель света фар.....	45
4) Переключатель 2WD/4WD.....	45
5) Выключатель режима SPORT.....	46
6) Выключатель режима OVERRIDE.....	46
<b>МНОГОФУНКЦИОНАЛЬНЫЙ ИНФОРМАЦИОННЫЙ ЦЕНТР (LCD) (МОДЕЛЬ BASE)</b> .....	<b>48</b>
Описание информационного центра.....	48
Режимы многофункционального информационного центра.....	49
Перемещение по пунктам меню информационного центра (LCD).....	52
Настройка информационного центра.....	52
<b>МНОГОФУНКЦИОНАЛЬНЫЙ ИНФОРМАЦИОННЫЙ ЦЕНТР (АНАЛОГО-ЦИФРОВОЙ) (МОДЕЛЬ X RS)</b> .....	<b>54</b>
Описание информационного центра.....	54
Настройка информационного центра.....	58
<b>ОБОРУДОВАНИЕ</b> .....	<b>59</b>
1) Регулировка положения руля.....	61
2) Подстаканники.....	61
3) Поручни для пассажира.....	61
4) Перчаточный ящик.....	62
5) Возимый комплект инструментов.....	62
6) Подножки.....	62
7) Боковые сети.....	62
8) Защита плечевого пояса.....	62
9) Ремни безопасности.....	63
10) Сиденье водителя.....	63
11) Сиденье пассажира.....	64
12) Пробка топливного бака.....	64
13) Багажная площадка.....	64
14) Буксировочный крюк.....	64
15) Колёсный скребок.....	64
<b>ПОДВЕСКА</b> .....	<b>66</b>
Указания по регулировке подвески.....	66
Заводские установки подвески.....	67
Регулировка подвески.....	68
<b>ТОПЛИВО</b> .....	<b>71</b>
Рекомендуемое топливо.....	71
Заправка топливом.....	71
Заправка топлива в канистры.....	72
<b>ОБКАТКА МОТОВЕЗДЕХОДА</b> .....	<b>73</b>
Эксплуатация в период обкатки.....	73
<b>ОСНОВНЫЕ ОПЕРАЦИИ</b> .....	<b>74</b>
Запуск двигателя.....	74
Переключение передач.....	74
Остановка двигателя и стоянка мотовездехода.....	74
<b>СПЕЦИАЛЬНЫЕ ОПЕРАЦИИ</b> .....	<b>75</b>
Если есть основания полагать, что в вариатор попала вода.....	75
Если аккумуляторная батарея полностью разряжена.....	75
Если мотовездеход перевернулся.....	75
Если мотовездеход затоплен.....	75

<b>ТРАНСПОРТИРОВКА МОТОВЕЗДЕХОДА .....</b>	<b>76</b>
<b>ПОДЪЕМ МОТОВЕЗДЕХОДА И УСТАНОВКА НА ОПОРЫ.....</b>	<b>77</b>
Передняя часть мотовездехода.....	77
Задняя часть мотовездехода .....	77

### **ТЕХНИЧЕСКОЕ ОБСЛУЖИВАНИЕ**

<b>ОСМОТР МОТОВЕЗДЕХОДА ПОСЛЕ ОБКАТКИ .....</b>	<b>80</b>
<b>РЕГЛАМЕНТ ТЕХНИЧЕСКОГО ОБСЛУЖИВАНИЯ.....</b>	<b>83</b>
<b>ОПЕРАЦИИ ТЕХНИЧЕСКОГО ОБСЛУЖИВАНИЯ .....</b>	<b>87</b>
Воздушный фильтр двигателя .....	87
Передние решётки.....	92
Воздушный фильтр вариатора .....	92
Моторное масло.....	94
Масляный фильтр .....	95
Радиатор.....	96
Охлаждающая жидкость.....	97
Искрогасители.....	102
Масло для коробки передач.....	103
Свечи зажигания .....	104
Крышка вариатора .....	105
Ремень вариатора .....	106
Области, прилагающие к компонентам системы выпуска отработавших газов .....	108
Аккумуляторная батарея .....	108
Предохранители.....	109
Световые приборы.....	110
Чехлы и кожухи шарниров приводных валов.....	112
Подшипники колёс.....	113
Колеса и шины .....	113
Подвеска .....	116
Тормозная система .....	117
<b>УХОД ЗА МОТОВЕЗДЕХОДОМ .....</b>	<b>118</b>
Заключительные операции после поездки.....	118
Чистка и защитная обработка мотовездехода .....	118
<b>ХРАНЕНИЕ И ПРЕДСЕЗОННАЯ ПОДГОТОВКА.....</b>	<b>119</b>

### **ТЕХНИЧЕСКАЯ ИНФОРМАЦИЯ**

<b>ИДЕНТИФИКАЦИОННЫЕ НОМЕРА МОТОВЕЗДЕХОДА .....</b>	<b>122</b>
Идентификационный номер транспортного средства (VIN).....	122
Идентификационный номер двигателя (EIN) .....	122
<b>ТЕХНИЧЕСКИЕ ХАРАКТЕРИСТИКИ .....</b>	<b>123</b>

### **ДИАГНОСТИКА И УСТРАНЕНИЕ НЕИСПРАВНОСТЕЙ**

<b>УКАЗАНИЯ ПО ПОИСКУ И УСТРАНЕНИЮ НЕИСПРАВНОСТЕЙ.....</b>	<b>130</b>
<b>СООБЩЕНИЯ, ОТОБРАЖАЕМЫЕ НА ИНФОРМАЦИОННОМ ЦЕНТРЕ .....</b>	<b>133</b>

**ГАРАНТИЙНЫЕ ОБЯЗАТЕЛЬСТВА**

**ОГРАНИЧЕННАЯ ГАРАНТИЯ VRP: 2013 CAN-AM® SSV ..... 136**

**ИНФОРМАЦИЯ ДЛЯ ВЛАДЕЛЬЦА**

**КОНФИДЕНЦИАЛЬНАЯ ИНФОРМАЦИЯ ..... 142**

**ИЗМЕНЕНИЕ АДРЕСА ВЛАДЕЛЬЦА ИЛИ ПЕРЕПРОДАЖА..... 143**

**СЕРВИСНАЯ КНИЖКА**

**ОТМЕТКИ О ПРОХОЖДЕНИИ РЕГЛАМЕНТНЫХ РАБОТ ..... 147**

***ИНФОРМАЦИЯ  
ПО БЕЗОПАСНОСТИ***

# ОСНОВНЫЕ МЕРЫ ПРЕДОСТОРОЖНОСТИ

## Избегайте отравления угарным газом

Отработавшие газы всех двигателей содержат оксид углерода (угарный газ), который в определённых условиях может представлять смертельную опасность. Вдыхание угарного газа может стать причиной появления головной боли, головокружения, сонливости, тошноты, спутанности сознания и, в конечном итоге, стать причиной летального исхода.

Угарный газ является веществом без цвета, запаха и вкуса, которое может присутствовать в воздухе, даже если Вы не видите и не ощущаете запаха отработавших газов. Смертельно опасная концентрация угарного газа может достигаться достаточно быстро, и Вы можете оказаться в ситуации, в которой не сможете спасти себя самостоятельно. В плохо проветриваемых местах опасная концентрация угарного газа может сохраняться в течение нескольких часов и даже дней. Если Вы чувствуете какие-нибудь симптомы отравления угарным газом, немедленно покиньте опасную область, подышите свежим воздухом и обратитесь за медицинской помощью.

В целях предотвращения возможности получения серьёзных травм или гибели в результате отравления угарным газом:

- Никогда не эксплуатируйте мотовездеход в плохо проветриваемых и частично закрытых местах. Даже если Вы попытаетесь отводить отработавшие газы, с помощью вентилятора или, открыв окна или двери, концентрация угарного газа может быстро достичь опасного уровня.
- Никогда не запускайте двигатель мотовездехода на улице, если отработавшие газы могут попасть в помещение через открытые окна или двери.

## Берегитесь воспламенения паров бензина и прочих опасностей

Пары бензина являются легковоспламеняемыми и взрывоопасными. Пары топлива могут распространиться и воспламениться от искры или пламени на достаточно

большом удалении от двигателя. В целях снижения риска возгорания или взрыва следуйте приведённым ниже инструкциям:

- Для хранения топлива используйте только специальные канистры.
- Не заливайте топливо в канистры, находящиеся на мотовездеходе — электростатический разряд может стать причиной воспламенения топлива.
- Строго следуйте инструкциям, приведённым в главе «ЗАПРАВКА ТОПЛИВОМ».
- Никогда не запускайте двигатель и не начинайте движение, если не закрыта пробка топливозаправочной горловины.

Бензин ядовит и может представлять опасность для здоровья и жизни.

- Не допускайте попадания бензина в рот.
- При попадании бензина внутрь или в глаза, а также при вдыхании паров бензина обратитесь за медицинской помощью.

При попадании бензина на Вас смойте его водой с мылом и смените одежду.

## Берегитесь ожогов

При функционировании некоторые компоненты разогреваются до высоких температур. Во избежание ожогов не допускайте контактов с ними во время эксплуатации и спустя некоторое время после её окончания.

## Аксессуары и внесение изменений в конструкцию

Не вносите изменения в конструкцию мотовездехода и не используйте дополнительное оборудование, не одобренное BRP. Так как подобные изменения не были протестированы BRP, они могут увеличить риск получения травмы или возникновения несчастного случая и сделать использование мотовездехода незаконным. Внесение изменений в конструкцию, например, установка различных шин, может оказывать влияние на управляемость мотовездехода и увеличивать риск происшествия.

Для приобретения аксессуаров и дополнительного оборудования для Вашего мотовездехода обращайтесь к официальному дилеру Can-Am.

# БЕЗОПАСНАЯ ЭКСПЛУАТАЦИЯ — ОТВЕТСТВЕННОСТЬ

Мотовездеход является мощным внедорожным транспортным средством. Водитель должен осознавать взятую на себя ответственность и при эксплуатации мотовездехода соблюдать осторожность, не допускать переворотов, опрокидываний, столкновений и прочих происшествий. Несмотря на наличие устройств, обеспечивающих безопасность (каркас, ремни безопасности, боковые сети), и использование защитных аксессуаров (например, шлема) в случае указанных происшествий существует опасность получения травмы и гибели. В целях снижения опасности получения серьёзной травмы или гибели, следуйте указаниям, приведённым в настоящем разделе.

## Ответственность владельца

Прочитайте Руководство по эксплуатации и просмотрите *ДЕМОНСТРАЦИОННЫЙ ВИДЕОФИЛЬМ*.

Перед поездкой необходимо произвести осмотр мотовездехода и убедиться, что он готов к безопасной эксплуатации. Соблюдайте Регламент технического обслуживания, приведённый в Руководстве по эксплуатации.

Не допуская никого к эксплуатации Вашего мотовездехода до тех пор, пока они не смогут полностью оценить всю степень ответственности и им нельзя будет доверить мощное транспортное средство. Осуществляйте контроль за действиями новичков или молодых водителей и устанавливайте правила и ограничения (например, возможность перевозки пассажиров, допустимое использование мотовездехода, места разрешённых поездок и т. п.) для всех водителей, допущенных к эксплуатации мотовездехода.

Выбирайте ключ (см. главу «ЗАМОК ЗАЖИГАНИЯ И КЛЮЧИ») в соответствии со своим водительским опытом, характеристиками мотовездехода и окружающей обстановкой.

Подробно рассмотрите вопросы безопасности с теми, кому предстоит использование мотовездехода. Убедитесь, что все водители и пассажиры

соответствуют приведённым ниже требованиям и согласны следовать рекомендациям, касающимся безопасности. Помогите пользователям ознакомиться с транспортным средством.

## Ответственность и квалификация водителя

Прочитайте Руководство по эксплуатации и просмотрите *ДЕМОНСТРАЦИОННЫЙ ВИДЕОФИЛЬМ*.

Изучите устройство мотовездехода и назначение всех органов управления, прежде чем садиться за руль.

По возможности пройдите курс подготовки (для получения дополнительной информации обращайтесь к авторизованному дилеру Can-Am, а также посетите интернет-сайт: <http://www.rohva.org>) и выполните практические упражнения, приведённые в главе «ПРАКТИЧЕСКИЕ УПРАЖНЕНИЯ». Потренируйтесь в каком-либо безлюдном, безопасном месте, привыкните к реакции мотовездехода на управляющие воздействия. Первые поездки совершайте на малой скорости. Для движения на высокой скорости Вам потребуются немалые знания и практический опыт, а также подходящие условия.

Минимально допустимый возраст водителя — 16 лет.

Чтобы занять правильное положение на сиденье, необходимо обладать достаточным ростом: откинувшись на спинку сиденья и пристегнувшись ремнём безопасности, необходимо иметь возможность держать рулевое колесо обеими руками и нажимать правой ногой педали тормоза и акселератора на всю длину их хода, а левую ногу поставить на соответствующую площадку.

Необходимо иметь при себе документы на право управления данным транспортным средством в соответствии с требованиями действующего законодательства.

Не допускается эксплуатация мотовездехода в состоянии алкогольного, наркотического и токсического опьянения. В таком состоянии увеличивается время реакции и ухудшается способность принимать взвешенные решения.

### **Перевозка пассажиров**

Допускается перевозка только одного пассажира. Пассажир должен занимать в кокпите мотовездехода правильное положение.

Минимально допустимый возраст пассажира — 12 лет. Он должен обладать достаточным ростом, чтобы занять правильное положение на сиденье: откинувшись на спинку сиденья и пристегнув ремень безопасности, пассажир должен иметь возможность обеими руками держаться за поручни, правая его нога должна располагаться на специальной площадке, а левая — на полу мотовездехода.

Не допускается перевозка пассажира, находящегося под воздействием алкоголя или наркосодержащих препаратов, а также в усталом или болезненном состоянии. В таком состоянии время реакции увеличивается, а способность принимать взвешенные решения ухудшается.

Укажите пассажиру на необходимость ознакомиться с информацией, приведённой на предупреждающих наклейках.

Не перевозите пассажира, если по вашей оценке его физические и психические способности не позволяют ему сконцентрироваться на условиях движения и соответствующим образом адаптироваться к ним. Особенно при движении на мотовездеходе с поперечной посадкой (SSV) важно, чтобы пассажир постоянно следил за состоянием местности перед мотовездеходом и мог подготовиться к возможным ударам.

### **Двигайтесь, соблюдая осторожность**

- Управление мотовездеходом отличается от управления другими транспортными средствами. Если не принять необходимых мер предосторожности, при выполнении необдуманных маневров, таких как: резкие повороты, интенсивные ускорения или замедления, а также при движении по склону или во время преодоления препятствий — возникает опасность опрокидывания машины.
- Не превышайте разумную скорость движения. Поддерживайте скорость в соответствии с рельефом местности, обзорностью, условиями движения и, сообразуясь с Вашим водительским опытом.
- Не выполняйте прыжки, заносы, развороты мотовездехода с пробуксовкой колёс или другие трюки.
- Не допускайте интенсивного ускорения или замедления при выполнении резкого поворота. Это может стать причиной опрокидывания мотовездехода.
- Не допускайте заносов и скольжений мотовездехода. Если развивается занос или скольжение мотовездехода, поверните руль в сторону заноса или скольжения. Во время движения по скользкой поверхности (например, по льду) будьте предельно осторожны, поддерживайте малую скорость движения во избежание развития неконтролируемого заноса.
- При движении задним ходом убедитесь, что позади мотовездехода нет людей или препятствий. Обратите внимание на «мёртвые» зоны. Убедившись, что движение задним ходом безопасно, двигайтесь медленно.
- Не превышайте установленную грузоподъёмность мотовездехода. Снижайте скорость, оставляйте больше места для торможения и следуйте прочим инструкциям, приведённым в разделе «ПЕРЕВОЗКА ГРУЗОВ И ВЫПОЛНЕНИЕ РАБОТ».

- Помните, что мотовездеход — достаточно тяжёлая машина! Она способна нанести серьёзную травму при наклоне или опрокидывании.

## Система безопасности сидюков

- Конструкция мотовездехода обеспечивает возможность перевозки водителя и одного пассажира, оба они должны надевать соответствующую защитную экипировку (см. главу «ЭКИПИРОВКА» текущего раздела).
- На протяжении всей поездки боковые сети и ремни безопасности как со стороны водителя, так и со стороны пассажира, должны быть пристёгнуты.

## Условия движения

- Мотовездеход не предназначен для движения по поверхностям с покрытием, если Вы в течение короткого времени вынуждены использовать мотовездеход на таких поверхностях, избегайте необдуманных движений рулевым колесом, а также резких нажатий педалей тормоза и акселератора.
- При движении по незнакомой местности снижайте скорость. Во время движения будьте постоянно готовы к неожиданной смене рельефа. Уделите время на изучение ходовых качеств мотовездехода в различных условиях.
- Не выезжайте на неровную или скользкую поверхность, если у Вас нет необходимых навыков управления. При движении по такой местности будьте предельно осторожны.
- Не направляйте мотовездеход на склоны, которые могут оказаться слишком крутыми для Вашей машины; сообразуйтесь с собственным опытом водителя. Практикуйтесь на небольших уклонах.
- Преодолевайте подъёмы и спуски в соответствии с рекомендациями, приведёнными в разделе «БЕЗОПАСНОЕ ВОЖДЕНИЕ». Прежде чем начать преодоление подъёма или спуск с него, внимательно исследуйте рельеф местности. Не взбирайтесь или

не спускайтесь по скользким или сыпучим поверхностям. Не выезжайте на вершину на высокой скорости.

- Не предпринимайте попыток преодоления крутых подъёмов и не двигайтесь вдоль склонов при буксировке прицепа (мотовездеход должен быть оборудован сцепным устройством).
- При движении по незнакомой местности убедитесь в отсутствии препятствий. При преодолении препятствий старайтесь действовать в соответствии с рекомендациями, приведёнными в разделе «БЕЗОПАСНОЕ ВОЖДЕНИЕ».
- Не заводите мотовездеход в быстрые потоки воды или в водоём, глубина которого превышает величину, указанную в разделе «БЕЗОПАСНОЕ ВОЖДЕНИЕ». Помните, что эффективность мокрых тормозов снижается. После преодоления водной преграды проверьте тормоза. При необходимости высушить тормозные колодки, несколько раз приведите в действие тормоза на движущемся мотовездеходе.
- Останавливайте мотовездеход на ровной горизонтальной площадке. Прежде чем покинуть мотовездеход, установите рычаг переключения передач в положение P (PARK), остановите двигатель и извлеките ключ из замка зажигания.
- Не стоит думать, что мотовездеход способен пройти где угодно. Любое углубление, обрыв, рыхлый участок внезапно встретившиеся в пути, могут стать причиной опрокидывания мотовездехода. Здесь можно только посоветовать быть всегда внимательным и выбирать безопасный маршрут. Если мотовездеход начинает крениться или опрокидываться, незамедлительно поверните рулевое колесо в направлении наклона. Не пытайтесь предотвратить опрокидывание мотовездехода с помощью рук или ног. Не высовывайте конечности за пределы защитного каркаса.

# КОНТРОЛЬНЫЙ ОСМОТР МОТОВЕЗДЕХОДА ПЕРЕД ПОЕЗДКОЙ

Перед поездкой необходимо произвести осмотр мотовездехода и убедиться, что он готов к безопасной эксплуатации. Соблюдайте Регламент технического обслуживания, приведённый в Руководстве по эксплуатации.

## ПРЕДОСТЕРЕЖЕНИЕ

**Выполняйте контрольный осмотр перед каждой поездкой для выявления потенциальных проблем, которые могут возникнуть при эксплуатации. Контрольный осмотр поможет Вам отследить износ или разрушение какого-либо узла до того, как это перерастёт в проблему. Устраните любую обнаруженную неисправность, чтобы избежать поломки или несчастного случая. При необходимости обратитесь к авторизованному дилеру Can-Am.**

Прежде чем приступить к эксплуатации мотовездехода, водитель должен выполнить контрольный осмотр в соответствии с приведённым ниже контрольным листом.

## Контрольный лист осмотра мотовездехода перед поездкой

Перед запуском двигателя (ключ в положении «OFF»)

УЗЕЛ, СИСТЕМА	ОПЕРАЦИЯ	✓
Шины	Проверьте состояние шин и давление воздуха в них. – Передние: МИНИМУМ 90 кПа (13 psi), ГРУЖЁНЫЙ 103 кПа (15 psi) – Задние: МИНИМУМ 110 кПа (16 psi), ГРУЖЁНЫЙ 145 кПа (21 psi)	
Колеса	Проверьте колёсные диски и гайки крепления колес на наличие повреждений	
Радиатор	Убедитесь, что радиатор чистый	
Передняя решётка	Осмотрите переднюю решётку и убедитесь, что она чистая	
Моторное масло	Проверьте уровень моторного масла	
Охлаждающая жидкость	Проверьте уровень охлаждающей жидкости	
Воздушный фильтр двигателя	Проверить воздушный фильтр двигателя	
Воздушный фильтр вариатора	Проверить состояние воздушного фильтра вариатора (при эксплуатации в тяжёлых условиях)	
Чехлы приводных валов	Проверьте состояние чехлов шарниров приводных валов и защитных кожухов	

УЗЕЛ, СИСТЕМА	ОПЕРАЦИЯ	✓
Перевозка груза и грузоподъёмность	<b>Багажная площадка:</b> При перевозке грузов не допускайте превышения максимально допустимой грузоподъёмности 90,5 кг <b>Мотовездеход:</b> Убедитесь, что общая нагрузка на мотовездеход (включая вес водителя, пассажира, груза, дополнительного оборудования, а также вертикальную нагрузку на сцепное устройство) не превышает 285 кг	
	При буксировке прицепа или иного оборудования (если мотовездеход оборудован сцепным устройством): – Проверьте состояние сцепного устройства и шара – Не превышайте нагрузку на сцепное устройство и допустимую массу буксируемого груза – Убедитесь, что прицеп надёжно соединён со сцепным устройством	
Задняя багажная площадка	Убедитесь, что груз на багажной площадке надёжно закреплён	
Рама и подвеска	Работая под мотовездеходом, осмотрите и, при необходимости, очистите детали рамы и подвески	

### Перед запуском двигателя (ключ в положении «ON»)

УЗЕЛ, СИСТЕМА	ОПЕРАЦИЯ	✓
Информационный центр	Проверьте функционирование сигнальных ламп информационного центра (в течение первых нескольких секунд после поворачивания ключа в положение «ON»)	
	Проверьте наличие сообщений на информационном центре	
Световые приборы	Проверьте функционирование и, при необходимости, очистите фары и задние фонари	
	Проверьте функционирование дальнего и ближнего света фар	
	Проверьте функционирование стоп-сигналов	
Сиденья, боковые сети и ремни безопасности	Убедитесь, что сиденья надёжно зафиксированы	
	Проверьте боковые сети на наличие повреждений. В случае обнаружения каких-либо повреждений, сети необходимо заменить Установите сети с обеих сторон и убедитесь, что они надёжно закреплены. Чтобы натянуть сеть используйте регулировочные ленты	
	Проверьте ремни безопасности на наличие повреждений. Пристегните ремни безопасности и убедитесь, что они надёжно зафиксированы	
Педаль акселератора	Несколько раз нажмите педаль акселератора, чтобы убедиться, что она перемещается свободно и при отпуске возвращается в исходное положение	
Педаль тормоза	Нажмите педаль тормоза и убедитесь, что чувствуется осязаемое сопротивление, а при отпуске педаль полностью возвращается в исходное положение	
Уровень топлива	Проверьте уровень топлива в баке	

## После запуска двигателя

УЗЕЛ, СИСТЕМА	ОПЕРАЦИЯ	✓
Рулевое управление	Убедитесь, что детали рулевого управления перемещаются свободно и без заеданий, а повороту рулевого колеса из одного крайнего положения в другое ничто не мешает	
Замок зажигания	Переведите ключ в замке зажигания в положение «OFF» и убедитесь, что двигатель остановился. Вновь запустите двигатель	
Рычаг переключения передач	Проверьте функционирование рычага переключения передач («Р», «R», «N», «H» и «L»)	
Селектор 2WD/4WD	Проверьте функционирование селектора 2WD/4WD	
Тормозная система	Медленно проехав вперед несколько метров, приведите в действие тормоза. При нажатии на педаль тормоза должно чувствоваться ощутимое сопротивление. При отпуске педаль должна возвращаться в исходное положение. Тормозная система должна реагировать на действия водителя соответствующим образом	

# ПОДГОТОВКА К ДВИЖЕНИЮ

## Прежде чем начать движение

Перед поездкой необходимо выполнить контрольный осмотр мотовездехода и убедиться, что он готов к безопасной эксплуатации. См. раздел «КОНТРОЛЬНЫЙ ОСМОТР МОТОВЕЗДЕХОДА ПЕРЕД ПОЕЗДКОЙ».

Водитель и пассажир обязаны:

- Занимать на сиденье правильное положение.
- Установить обе боковые сети и пристегнуть ремни безопасности.
- Надевать одобренную к применению защитную экипировку (см. главу «ЭКИПИРОВКА»)

## Экипировка

Водитель и пассажир должны надевать защитную экипировку и соответствующую одежду:

- защитный шлем сертифицированного образца;
- средства защиты глаз;
- башмаки;
- перчатки;
- рубашку или куртку с длинными рукавами;
- длинные брюки.

В зависимости от условий могут понадобиться незапотевающие очки.

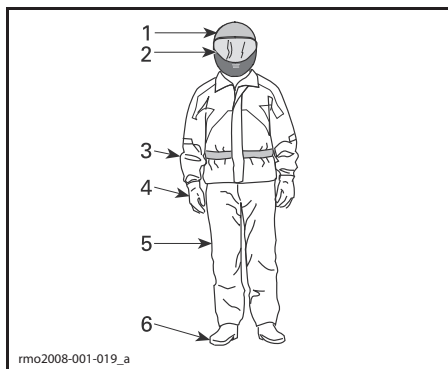

### ЭКИПИРОВКА

1. Защитный шлем сертифицированного образца
2. Средства защиты глаз и лица
3. Рубашка или куртка с длинными рукавами
4. Перчатки
5. Длинные брюки
6. Башмаки (закрывающие лодыжку)

Одеваться, конечно, надо по погоде. Для обеспечения максимального комфорта и предотвращения обморожения в зимний период, одевайтесь в расчёте на самую низкую ожидаемую температуру. Помните о важности правильного выбора нижнего белья, которое непосредственно контактирует с кожей и является первым теплоизолирующим слоем.

Не следует надевать свободную одежду, которая может попасть в детали мотовездехода или запутаться в ветках деревьев и кустов.

## Шлем и средства защиты глаз

Шлем является хорошей защитой от получения черепно-мозговых травм. Несмотря на наличие защитного каркаса и боковых сетей, посторонние предметы могут проникать в кокпит и становиться причиной получения черепно-мозговых травм, кроме этого, можно удариться головой об элементы защитного каркаса или предметы, находящиеся за пределами мотовездехода. Даже самый совершенный шлем не гарантирует абсолютной защиты от получения травм, однако статистические данные свидетельствуют, что использование шлема значительно снижает опасность получения черепно-мозговой травмы. Будьте благоразумны — всегда надевайте защитный шлем во время поездки.

## Выбор шлема

Защитный шлем должен отвечать всем требованиям как федерального, так и местного законодательства, а также быть правильно подобран.

Лучше выбрать полнопрофильный шлем (с защитой подбородка), поскольку он защищает, в том числе и от фронтального удара. Такой шлем также способен защитить от летящего мусора, камней, насекомых, погодных воздействий и т. д.

Шлем без лицевого щитка не предлагает подобную защиту для лица и подбородка. Если вы используете шлем без защиты подбородка, необходимо устанавливать лицевой щиток и/или надевать защитные очки. Обычные

или солнечные очки не в состоянии обеспечить достаточную защиту глаз. Они могут разбиться или слететь с голы и могут оказаться не в состоянии защитить глаза от находящихся в воздухе предметов.

В зимний период надевайте вязанную шапочку, подшлемник и маску для защиты лица.

Используйте затемнённые лицевые щитки или очки только в дневное время; не следует использовать их ночью или в условиях недостаточной освещённости. Не используйте их, если они ухудшают Вашу способность различать цвета.

## **Прочая экипировка**

### **Обувь**

Всегда надевайте обувь с закрытым носком. Прочные высокие башмаки с нескользкой подошвой обеспечивают более высокий уровень защиты и позволяют удерживать ноги на подножках.

Не используйте длинные шнурки, которые могут запутаться в педалях тормоза и акселератора.

Для зимних условий лучшим выбором будут ботинки на резиновой подошве с верхом из нейлона или кожи с вынимаемым войлочным носком.

Не надевайте резиновые сапоги. Резиновые сапоги могут попасть между педалями или в пространство за ними, помешав тем самым нормальному функционированию педалей тормоза и акселератора.

### **Перчатки**

Перчатки защищают руки от воздействия ветра, солнца, тепла, холода и находящихся в воздухе предметов. Плотные прилегающие перчатки позволяют удобнее удерживать в руках рулевое колесо и помогают снизить усталость рук. Прочные перчатки с защитными элементами, предназначенные для использования при управлении мотоциклом или мотовездеходом, помогают лучше защитить руки в случае столкновения или опрокидывания. Слишком

объёмные перчатки могут затруднять использование органов управления.

В зимнее время руки должны быть защищены снегоходными перчатками, которые обеспечивают необходимую защиту и позволяют пользоваться органами управления.

### **Куртки, брюки и костюмы**

Надевайте куртку или рубашку с длинными рукавами и длинные брюки или соответствующий костюм. Качественная защитная экипировка, специально предназначенная для управления мотовездеходом, обеспечит высокий уровень комфорта и защитит от неблагоприятных воздействий окружающей среды. В случае происшествия высококачественная защитная экипировка, изготовленная из прочного материала, поможет защитить от травм или снизить степень их тяжести.

При движении в холодную погоду необходимо обеспечить защиту от переохлаждения. Переохлаждение характеризуется низкой температурой тела и может стать причиной снижения концентрации, замедления реакции, ухудшения плавности и точности движений. В холодную погоду обязательным является использование соответствующей защитной экипировки, например, защищающей от ветра куртки или другой одежды аналогичного назначения. Даже в условиях средних температур в результате воздействия ветра во время движения, существует вероятность замёрзнуть.

Защитная экипировка, которая подходит для езды в холодную погоду, может оказаться слишком жаркой во время остановки. Одевайтесь таким образом, чтобы лишняя одежда при желании могла быть снята. Наружная часть защитного снаряжения, обеспечивающая защиту от ветра, предотвращает попадание холодного воздуха на кожу.

### **Защита от дождя**

Если необходимо ехать в дождливую погоду, рекомендуется надевать одежду, защищающую от дождя. Также рекомендуется брать с собой снаряжение, защищающее от дождя, в дальние поездки. Непромокший водитель не только будет чувствовать себя более комфортно, но и будет более внимателен.

### **Защита органов слуха**

Длительное воздействие ветра и шум работающего двигателя во время движения может стать причиной ухудшения слуха. Использование средств защиты органов слуха, таких как беруши, поможет предотвратить потерю слуха. Перед использованием средств защиты органов слуха изучите соответствующие требования действующего законодательства.

# ИЗБЕГАЙТЕ НЕСЧАСТНЫХ СЛУЧАЕВ

## Не допускайте опрокидывания и переворота

Управление мотовездеходом с поперечной посадкой отличается от управления другими транспортными средствами. Особенности конструкции мотовездехода с поперечной посадкой (например, колёсная база и ширина колеи, дорожный просвет, подвеска, трансмиссия, шины и т. п.) обеспечивают его прекрасную управляемость на пересечённой местности и, как следствие, мотовездеход может опрокинуться в ситуациях, в которых транспортные средства, сконструированные, в основном, для использования на ровных дорогах или дорогах с покрытием, не опрокинутся.

При выполнении необдуманных маневров, таких как: резкие повороты, интенсивное ускорение или замедление в повороте, движение по склону или преодоление препятствий, может произойти опрокидывание или другие происшествия. Резкие маневры или агрессивный стиль вождения может стать причиной опрокидывания или потери контроля над мотовездеходом даже на ровной открытой площадке. В случае опрокидывания мотовездехода части вашего тела (например, руки, ноги или голова), находящиеся за пределами кокпита, могут быть травмированы конструктивными элементами каркаса безопасности или другими частями мотовездехода. Травма также может быть получена в результате контакта с опорной поверхностью, элементами кокпита или другими предметами.

Чтобы снизить опасность опрокидывания:

- Будьте осторожны при выполнении поворота.
  - Не поворачивайте рулевое колесо слишком сильно или слишком резко для текущей скорости и условий движения. Управляющие воздействия на руле должны соответствовать скорости вашего движения и окружающей обстановке.
  - Прежде чем начать выполнение по-

ворота, снизьте скорость. Избегайте интенсивного торможения при выполнении поворота.

- Избегайте интенсивного ускорения во время выполнения поворота, даже, начиная движение или двигаясь с низкой скоростью.
- Не выполняйте развороты мотовездехода с пробуксовкой колёс, скольжения, заносы, прыжки или другие трюки. Если мотовездеход начинает сносить или заносить, поверните руль в сторону сноса или заноса. Не нажимайте резко на педаль тормоза и не блокируйте колеса.
- Избегайте движения по поверхностям с покрытием. Мотовездеход не предназначен для эксплуатации на поверхностях с покрытием — это может стать причиной его опрокидывания. Если необходимо двигаться по поверхности с покрытием, поворачивайте плавно, снизьте скорость и избегайте интенсивных ускорений и замедлений.

При движении по склону или по пересечённой местности мотовездеход может упасть на бок или опрокинуться вперёд или назад.

- Избегайте движения по склонам (вдоль склона, а не вверх или вниз). При необходимости следует двигаться по склону прямо вверх или вниз, а не вдоль него. Если вы должны двигаться по склону, будьте предельно осторожны и избегайте скользких поверхностей, препятствий или углублений. Если вы почувствуете, что мотовездеход начал опрокидываться, по возможности поверните к склону холма.
- Избегайте крутых подъёмов и следуйте инструкциям, приведённым в настоящем Руководстве, при преодолении подъёмов и спуска с них.
- Неожиданное изменение рельефа, такое как яма, углубление, насыпь, более рыхлое или твёрдое покрытие или прочие неоднородности могут стать причиной опрокидывания мотовездехода. Внимательно следите

за обстановкой перед мотовездеходом и снижайте скорость движения при движении по пересечённой местности.

При перевозке груза или буксировке прицепа управляемость мотовездехода изменяется.

– При перевозке груза и буксировке прицепа снизьте скорость движения и следуйте инструкциям, приведённым в настоящем Руководстве.

– Избегайте движения по склонам и сильно пересечённой местности.

– Помните, что длина тормозного пути увеличивается.

### **Будьте готовы к опрокидыванию**

– Установите боковые сети и пристегните ремни безопасности, чтобы предотвратить высовывание рук или ног.

Не держитесь за элементы защитного каркаса во время движения. При переворачивании руки могут быть защемлены между каркасом и опорной поверхностью. Держитесь руками за рулевое колесо или за поручни.

– Не пытайтесь предотвратить опрокидывание мотовездехода с помощью рук или ног. Если вы думаете, что мотовездеход может опрокинуться или перевернуться, водитель должен держать обе руки на руле, а его левая нога должна надёжно опираться на подножку. Пассажир должен обеими руками держаться за поручни, а его правая нога должна надёжно опираться на подножку.

### **Избегайте столкновений**

Мотовездеход может развивать достаточно высокую скорость. На высоких скоростях движения высока опасность потери контроля над мотовездеходом, особенно при штурме бездорожья, а также выше риск получения травмы в случае столкновения. Не превышайте разумную скорость движения. Поддерживайте скорость в соответствии с рельефом местности, обзорностью, условиями движения и, сообразуясь с Вашим водительским опытом. Ограничьте использование ключа, обеспе-

чивающего максимальную скорость и ускорение, ситуациями, в которых это действительно необходимо.

Не выезжайте на улицы, шоссе, дороги общественного пользования (в том числе грунтовые и гравийные). При движении по дорогам или автомагистралям возможно столкновение с другими транспортными средствами. Данный мотовездеход не предназначен для движения по дорогам. Например, он не соответствует требованиям стандартов в области безопасности, предъявляемых к автомобильному транспорту. Эксплуатация мотовездехода на дорогах общего пользования может противоречить требованиям местного законодательства.

Мотовездеход не имеет такой защиты при столкновениях, как автомобиль, например, отсутствуют подушки безопасности, кокпит не полностью закрыт, а его конструкция не предусматривает обеспечение защиты в случае столкновения с другими транспортными средствами. Таким образом, особенно важно пристёгивать ремни безопасности, устанавливать боковые сети и надевать защитный шлем сертифицированного образца.

# БЕЗОПАСНОЕ ВОЖДЕНИЕ

## Практические упражнения

Прежде чем совершить поездку на мотовездеходе, очень важно привыкнуть к его управлению, попрактиковавшись в безопасном месте. По возможности пройдите курс подготовки, оттачивайте свои навыки и расширяйте свои знания о мотовездеходе.

Найдите подходящую площадку, чтобы иметь возможность практиковаться и выполнять следующие упражнения. Её размеры должны быть не менее 45 × 45 м, а также на ней не должно быть каких-либо препятствий, например, деревьев или камней. Выбрав соответствующую площадку, переходите к выполнению следующих практических упражнений.

## Поворот

Неправильное выполнение поворота — одна из наиболее частых причин аварий. Если поворот выполняется слишком резко или на слишком высокой скорости, мотовездеход может потерять тягу или опрокинуться. Приближаясь к повороту, снизьте скорость.

- Первым делом научитесь выполнять пологие правые повороты, двигаясь с низкой скоростью. Перед выполнением поворота отпустите педаль акселератора и, совершая маневр, плавно нажимайте её.
- Повторите маневр, но на этот раз удерживайте педаль акселератора в таком же положении.
- И, наконец, повторите упражнение, плавно ускоряясь.
- Повторите упражнения, совершая поворот в другую сторону.

Обратите внимание на поведение мотовездехода при выполнении различных упражнений. Мы рекомендуем отпускать педаль акселератора перед входом в поворот, чтобы облегчить изменение направления движения мотовездехода. Вы почувствуете, что сила, действующая в поперечном направлении, будет увеличиваться с ростом скорости и увеличением угла поворота рулевого колеса. Следует поддерживать

величину силы, действующей в поперечном направлении, на минимальном уровне, чтобы быть уверенным, что она не станет причиной опрокидывания мотовездехода.

## Развитие навыков выполнения U-образного разворота

Поупражняйтесь в выполнении U-образного разворота.

- Постепенно увеличив скорость, но не развивая высокую скорость, плавно поворачивайте рулевое колесо вправо, пока маневр разворота не будет завершён.
- Повторяйте упражнение с различными углами поворота рулевого колеса, каждый раз двигаясь с низкой скоростью.
- Повторите упражнение, выполняя разворот в другую сторону.

Как уже упоминалось в настоящем Руководстве, не передвигайтесь по поверхностям с покрытием, так как поведение мотовездехода на них будет отличаться, увеличивая тем самым риск опрокидывания.

## Торможение

Попрактикуйтесь в выполнении маневра торможения, чтобы привыкнуть к поведению мотовездехода.

- Сначала выполните упражнение на низкой скорости, а затем увеличьте её.
- Упражняйтесь в торможении на прямой при различных скоростях и различной силе нажатия на педаль тормоза.
- Поупражняйтесь в экстренном торможении; оптимальное торможение получается на прямой при сильном нажатии на педаль тормоза без блокировки колёс.

Помните: длина тормозного пути зависит от скорости движения мотовездехода, его загрузки и типа опорной поверхности. Также важную роль играет состояние шин и тормозной системы.

## Движение задним ходом

Следующим шагом является освоение движения задним ходом.

- Установите по одному конусу с обеих сторон мотовездехода рядом с задними колёсами. Двигайтесь вперёд, пока не сможете увидеть конусы, затем остановите мотовездеход. Оцените расстояние, необходимое для того, чтобы увидеть предмет, расположенный позади мотовездехода.
- Почувствуйте реакцию мотовездехода на действия рулевым колесом во время движения задним ходом.
- Выполняйте это упражнение, двигаясь с низкой скоростью.
- Привыкните к управлению мотовездеходом при использовании режима OVERRIDE. Не изменяйте направление движения при использовании режима OVERRIDE — это увеличивает риск опрокидывания.

## Экстренная остановка двигателя

Научитесь быстро останавливать двигатель мотовездехода в экстренной ситуации.

- Двигаясь с низкой скоростью, просто переведите ключ в замке зажигания в положение «OFF».

Это упражнение позволит привыкнуть к реакции мотовездехода на остановку двигателя во время движения и выработать необходимую в данной ситуации линию поведения.

## Движение по пересечённой местности

Движение по пересечённой местности достаточно опасно. Любая неподготовленная для движения местность всегда непредсказуема (изменение характера почвы, уклоны, перепады высоты и пр.). К походу по незнакомой местности необходимо серьёзно готовиться.

Водитель на незнакомой местности должен постоянно искать самый безопасный путь и следить за тем, что находится впереди мотовездехода. Ни в коем случае нельзя доверять руль слабо подготовленному водителю.

## Общая техника вождения

### Общие советы водителю

Внимание, осторожность, опыт и умение — вот, что защитит Вас от всех неприятностей.

Если есть хотя бы малейшее сомнение в том, что мотовездеход сможет преодолеть участок пути, отличающийся особой сложностью, лучше сразу поискать объездной маршрут.

Вне дорог главное — мощность, сцепление и тяга, а вовсе не скорость. Выбирайте скоростной режим, соответствующий характеру местности, условиям видимости и Вашему водительскому опыту. При движении по незнакомой местности снижайте скорость. Во время движения будьте постоянно готовы к неожиданной смене рельефа. Будьте особенно внимательны при движении по пересечённой местности, скользким покрытиям, льду или рыхлому грунту.

Внимательно смотрите за тем, что ждёт Вас впереди. Любое неожиданное препятствие (камень, пень, яма и пр.) может стать причиной опрокидывания мотовездехода.

Не отправляйтесь в путь на мотовездеходе с неисправными органами управления. Обратитесь к авторизованному дилеру Can-Am.

Вы будете полностью контролировать машину лишь в том случае, если обе Ваши руки лежат на рулевом колесе, а все приборы и органы управления находятся в зоне досягаемости. То же справедливо и для ваших ног. Во избежание травмирования ног и ступней, левая нога во время движения должна находиться на специальной подножке, а правая — на полу мотовездехода. Не высовывайте части тела за пределы кокпита — это защитит вас от ударов о предметы, находящиеся за пределами мотовездехода.

Остерегайтесь веток и других предметов, которые могут проникнуть в кокпит и ударить вас или пассажира.

## Движение задним ходом

Перед началом движения задним ходом убедитесь, что позади мотовездехода нет никаких препятствий и людей. Обращайте внимание на «мёртвые» зоны. Двигайтесь задним ходом медленно и избегайте резких маневров.

### **⚠ ПРЕДОСТЕРЕЖЕНИЕ**

**Повороты рулевого колеса во время движения задним ходом увеличивают риск опрокидывания.**

**ПРИМЕЧАНИЕ:** При движении задним ходом частота вращения коленчатого вала ограничена и, тем самым, ограничивается скорость движения мотовездехода.

### **⚠ ПРЕДОСТЕРЕЖЕНИЕ**

**При спуске задним ходом в результате действия силы тяжести, скорость движения мотовездехода может превышать установленное ограничение.**

## Пересечение дорог

При необходимости пересечения дороги, убедитесь в отсутствии других транспортных средств с обеих сторон и определите точку съезда с другой стороны дороги. Двигайтесь к намеченной точке по прямой. Не совершайте резких маневров или интенсивных ускорений — это может стать причиной переворачивания. Не двигайтесь по тротуарам и велосипедным дорожкам.

## Движение по поверхностям с покрытием

Избегайте движения по поверхностям с покрытием. Мотовездеход не предназначен для эксплуатации на поверхностях с покрытием — это может стать причиной его опрокидывания. Если необходимо двигаться по поверхности с покрытием, поворачивайте плавно, снизьте скорость и избегайте интенсивных ускорений и замедлений.

## Движение по мелководью

Водоём на пути — большая опасность. В глубоком водоёме мотовездеход может всплыть и перевернуться. Проверьте глубину водоёма и скорость потока, прежде чем принять решение о его штурме. Максимально допустимая глубина водной преграды, которую мотовездеход может безопасно преодолеть, — 30 см. Остерегайтесь подводных камней, растений, полужатопленных брёвен и скользкой поверхности, как при движении по водоёму, так и при съезде/выезде из него. Это может привести к потере сцепления колёс с опорной поверхностью. Не въезжайте в воду на большой скорости.

Вода влияет на эффективность тормозов. После преодоления водной преграды просушите тормозные колодки, несколько раз нажав педаль тормоза.

На подходе к водоёму почва обычно бывает топкая, болотистая. Здесь Вас могут ждать разного рода ловушки и провалы. Будьте к этому готовы. Будьте бдительны, остерегайтесь крупных камней, брёвен и т. п, частично скрытых растительностью.

## Движение по снегу и льду

При проведении контрольного осмотра мотовездехода перед поездкой особое внимание обратите на места, где скопление снега и/или льда может стать причиной ухудшения видимости световых приборов, засорения вентиляционных отверстий и радиатора (препятствовать функционированию вентилятора системы охлаждения), мешать нормальному функционированию органов управления. Прежде чем начать движение проверьте рулевое управление и убедитесь, что педали акселератора и тормоза перемещаются свободно и без заеданий.

При движении мотовездехода по снежному покрову сцепление шин с поверхностью обычно ухудшается, в результате реакция мотовездехода на управляющие воздействия изменяется. На поверхностях с низким коэффициентом сцепления реакции

мотовездехода на поворот рулевого колеса на так точны и «прозрачны», длина тормозного пути увеличивается, а динамические свойства ухудшаются. Снизьте скорость и не нажимайте резко на педаль акселератора. Это приведёт к пробуксовке шин и, возможно, к заносу мотовездехода. По возможности избегайте экстренных торможений. Это может стать причиной скольжения мотовездехода. Повторим: целесообразно снижать скорость перед выполнением маневра, это позволит сохранить контроль над мотовездеходом.

Рыхлый снег, поднимаемый мотовездеходом при движении, может оседать (таять) на компонентах мотовездехода, например, тормозных дисках. Вода, снег или лёд могут стать причиной снижения эффективности тормозной системы мотовездехода. Периодически, даже если в настоящий момент снижение скорости движения мотовездехода не требуется, приводите в действие тормозную систему, в целях предотвращения скопления снега или льда и просушки её компонентов (дисков и колодок). Убедившись в безопасности маневра, Вы можете проверить сцепление шин с поверхностью и оценить реакцию мотовездехода на управляющие воздействия. Не допускайте попадания/скопления снега и льда на педалях тормоза и акселератора и площадках для ног. Периодически очищайте от снега сиденье, рулевое колесо, фары и задние фонари.

Крупные камни и пни, скрывающиеся под снегом, а также мокрый снег могут стать причиной застревания мотовездехода. Будьте бдительны, старайтесь заметить видимые признаки, указывающие на наличие таких препятствий. В случае возникновения сомнений объезжайте подозрительные места. Не двигайтесь по водоёмам, предварительно не убедившись, что толщины льда достаточно, чтобы выдержать вес мотовездехода.

По окончании поездки очищайте корпус и все подвижные компоненты мотовездехода (компоненты тормозной си-

стемы, рулевого управления, системы привода, а также органы управления, вентилятор системы охлаждения и т. п.) от налипшего снега и льда. Мокрый снег со временем превратится в лёд и его будет сложнее удалить в ходе проведения контрольного осмотра мотовездехода перед поездкой.

### **Движение по песку**

Езда по песчаным барханам может быть очень увлекательной, если Вы будете придерживаться определённых правил безопасности. Когда песок глубокий или мелкодисперсный, мотовездеход начинает скользить, проваливаться и, в конце концов, может застрять. Если это происходит, найдите более надёжную опорную поверхность. В этой обстановке следует двигаться на малой скорости и внимательно наблюдать за состоянием грунта.

Во время путешествия по песчаным дюнам рекомендуем выставить на мотовездеходе высокий флагшток с предупредительным флагом. Таким образом, Вы обозначите своё присутствие и местоположение другим любителям экзотических прогулок. Если Вы заметите по ходу движения другой такой же флажок, удвойте внимание.

### **Езда по гравию, камням или другим скользким поверхностям**

Движение по мелким камням или гравию очень напоминает движение по льду. На таком покрытии мотовездеход может легко заскользить и перевернуться, особенно на большой скорости. Тормозной путь также становится больше. Имейте в виду, что при резком нажатии на педаль акселератора колеса мотовездехода выбрасывают камни, которые могут помешать другим водителям. Ни при каких обстоятельствах не делайте этого умышленно.

При заносе или скольжении поверните рулевое колесо в сторону заноса, чтобы восстановить контроль над машиной. Ни в коем случае не нажимайте на педаль тормоза и не допускайте блокировки колёс.

## Преодоление препятствий

Любое препятствие на пути представляет собой опасность и требует повышенного внимания. В качестве такого препятствия могут выступать камни, поваленные деревья и углубления. По возможности избегайте таких препятствий. Помните, что некоторые препятствия слишком велики или их преодоление слишком опасно — избегайте таких препятствий. Не предпринимайте попыток преодолеть препятствия, высота которых превышает дорожный просвет мотовездехода. Можно безопасно преодолевать небольшие камни и поваленные деревья — приближайтесь к препятствию на низкой скорости и по возможности под прямым углом. Выбирайте скорость, позволяющую развить достаточный крутящий момент, и не ускоряйтесь резко. Пассажир должен крепко держаться за поручни, а его ноги должны находиться на полу. Крепко удерживайте рулевое колесо, большие пальцы не должны охватывать его. Будьте осторожны, так как препятствие может оказаться скользким или подвижным.

## Движение по склонам

При движении по склонам особенно важны следующие моменты: будьте готовы к встрече со скользкими поверхностями и препятствиями, а также к смене физических особенностей местности, кроме этого занимайте правильное положение внутри мотовездехода. Если вы поднимаетесь или спускаетесь с холма, имеющего слишком скользкое или рыхлое покрытие, вы можете потерять контроль над мотовездеходом. Преодолевая вершину на слишком высокой скорости, можно не успеть подготовиться к условиям движения, ожидающим Вас на другой стороне холма. Не останавливайтесь на склонах. Всегда устанавливайте рычаг переключения передач в положение PARK во время стоянки или остановки, особенно на склоне, — это позволит избежать скатывания мотовездехода.

При необходимости остановки на склоне, подложите под колеса камни или кирпичи.

## Движение вверх по склону

При движении вверх по склону включайте понижающую передачу (L).

Благодаря конструктивным особенностям, мотовездеход обладает достаточной тягой для преодоления подъемов, но имейте в виду, что опрокидывание может произойти даже при хорошей тяге машины. Например, на крутом склоне в какой-то момент движения центр тяжести машины внезапно оказывается смещённым назад, и мотовездеход опрокидывается. Мотовездеход не предназначен для движения в таких условиях. Выберите другой маршрут.

Неплохо было бы также знать, что находится по другую сторону холма. Там может оказаться такой обрыв, по которому вы не удастся съехать.

Если вы чувствуете, что крутизна склона становится слишком велика, чтобы безопасно преодолеть его, приведите в действие тормоза, чтобы остановить мотовездеход. Установите рычаг переключения передач в положение заднего хода (R) и спуститесь вниз по холму, едва отпуская педаль тормоза, чтобы двигаться с низкой скоростью. Не пытайтесь развернуться. Не скатывайтесь со склона, когда мотовездеход находится на нейтрالي. Не выполняйте резких торможений — это увеличивает риск опрокидывания мотовездехода.

## Движение под гору

При подъёме мотовездеход может преодолеть большую крутизну, чем при спуске. Поэтому важно заранее подумать, взбираясь на холм, как потом спуститься с его вершины.

Замедление при спуске может привести к тому, что Вы покатитесь юзом, как на санях. На спуске держите постоянную скорость и даже чуть ускоряйтесь, чтобы не терять контроль над мотовездеходом. Не нажимайте резко на педаль тормоза и не блокируйте колеса.

## Движение вдоль склона

По возможности избегайте движения вдоль склона холма, а не вверх или вниз. Если же к этому Вас принуждает какая-то необходимость, то будьте внимательны и примите все необходимые меры предосторожности. Движение вдоль крутого подъёма может стать причиной опрокидывания. Кроме этого, на скользком или сыпучем склоне мотовездеход может бесконтрольно скользить вниз. Остерегайтесь посторонних предметов, впадин и оседаний грунта, которые могут резко поднять один борт мотовездехода и перевернуть его. Если вы почувствуете, что мотовездеход начал опрокидываться, по возможности поверните к склону холма.

## Обрывы

Мотовездеход не предназначен для преодоления обрывов. Когда колеса наезжают на пустоту, мотовездеход теряет «почву под ногами» и обычно останавливается. Если провал достаточно крутой и глубокий, то мотовездеход «ныряет» и опрокидывается.

Не пытайтесь преодолевать обрывы. Выберите другой маршрут.

## Отдых, движение в группе и дистанция

Ваш отдых и развлечения не должны мешать окружающим. Уважайте законные права и интересы других людей. Не выезжайте на трассы для снегоходов, тропы для конных верховых прогулок, гоночные трассы и трассы для горных велосипедов. Всегда держитесь правой стороны трассы, не двигайтесь зигзагом, из стороны в сторону. Всегда будьте готовы уступить дорогу встречному транспортному средству.

Вступите в местный клуб любителей мотовездеходов с поперечной посадкой. В клубе Вас обеспечат картами местности, опытные водители поделятся информацией, дадут полезные советы. Если такого клуба нет в Вашем районе, организуйте его сами. Групповые поездки и клубные мероприятия интересны и полезны. Эксплуатация

мотовездехода в состоянии алкогольного, наркотического и токсического опьянения, а также в усталом или болезненном виде не допускается.

Во время движения держитесь на безопасном расстоянии от других транспортных средств. Оцените скорость движения, окружающую обстановку, состояние своего мотовездехода — и это подскажет Вам, какую дистанцию можно считать безопасной в том или ином случае. Помните, что мотовездеход не может остановиться мгновенно.

Отправляясь в дорогу, сообщите своим близким или друзьям, где Вы намерены побывать и когда планируете вернуться.

Если Вы собираетесь долго пробыть в пути, запаситесь дополнительными инструментами и аварийным оборудованием. Заранее продумайте, где Вы будете заправляться в пути. Будьте готовы к встрече с различными условиями, в которых Вы можете оказаться. Аптечка первой помощи всегда должна быть при Вас.

## Окружающая среда

Мотовездеход хорош тем, что даёт Вам возможность уйти с проторенных дорог, побывать в нетронутых уголках дикой природы. Но при этом Ваше отношение к природе должно быть особенно бережным. Не заезжайте в экологически закрытые зоны. Не ездите по полям, не мните кустарник, не валите молодые деревья, не разрушайте слабый покров почвы непрерывной пробуксовкой колёс. Относитесь к окружающей среде бережно.

Во многих странах преследование на мотовездеходах диких животных запрещено законом. Животное, преследуемое моторизованным гонщиком, может погибнуть от истощения. Если Вам в пути встретилось дикое животное, остановитесь и наблюдайте за ним в тишине. Это впечатление останется с Вами на всю жизнь.

Следуйте правилу: «Что привёз — то и увези». Не оставляйте после себя мусор. Не разводите костры. Если же у Вас есть разрешение на это, то выби-

райте места, безопасные в пожарном отношении. Ущерб, нанесённый природе, скажется на Вас и на других людях, как сейчас, так и в будущем.

Относитесь с уважением к правам землевладельцев. Получите разрешение на проезд по частной территории. Берегите посевы, не пугайте домашних животных.

В заключение: не засоряйте ручьи, озера или реки, не вносите изменения в конструкцию двигателя и системы выпуска отработавших газов или не снимайте какие-либо их компоненты — это может неблагоприятно повлиять на количество вредных веществ, выбрасываемых двигателем.

# ПЕРЕВОЗКА ГРУЗОВ И ВЫПОЛНЕНИЕ РАБОТ

## Рабочее применение мотовездехода

Мотовездеход поможет Вам справиться с различными ЛЁГКИМИ работами, например, уборка снега или перевозка груза. У Вашего дилера Can-Am Вы можете купить любые аксессуары для работы с мотовездеходом. Любое дополнительное приспособление должно быть правильно установлено и в дальнейшем использовано в соответствии с назначением и инструкциями изготовителя. Не превышайте допустимую нагрузку мотовездехода. Перегрузка мотовездехода приводит к быстрому выходу из строя его узлов и деталей. Не перенапрягайтесь при загрузке и разгрузке мотовездехода.

## Перевозка грузов

Любой груз, перевозимый на мотовездеходе, ухудшает его устойчивость и управляемость, длина тормозного пути при этом увеличивается. Не превышайте максимально допустимую нагрузку на мотовездеход, включая вес водителя, пассажира, груза, дополнительного оборудования, а также нагрузку, приходящуюся на сцепное устройство.

МАКСИМАЛЬНО ДОПУСТИМАЯ ЗАГРУЗКА МОТОВЕЗДЕХОДА	
286 кг	Включая вес седоков, груза, нагрузку, приходящуюся на сцепное устройство, и дополнительное оборудование.

Ниже приведены примеры распределения общей загрузки мотовездехода.

ПРИМЕРЫ ДОПУСТИМОЙ ЗАГРУЗКИ МОТОВЕЗДЕХОДА				
ВОДИТЕЛЬ И ПАССАЖИР	ГРУЗ	ДОП. ОБОРУДОВАНИЕ	НАГРУЗКА НА СЦЕПНОЕ УСТРОЙСТВО	ПОЛНАЯ ЗАГРУЗКА МОТОВЕЗДЕХОДА
110 кг	90,5 кг	25 кг	59 кг	286 кг

В целях снижения риска потери контроля над мотовездеходом или падения перевозимого груза соблюдайте данные рекомендации.

## Настройки мотовездехода для перевозки грузов

Когда общая загрузка мотовездехода превышает 195 кг, включая вес водителя, пассажира, груза, дополнительного оборудования, а также нагрузку, приходящуюся на сцепное устройство, доводите давление в шинах до максимального значения: 103 кПа (15 psi) — передние шины и 145 кПа (21 psi) — задние.

**ПРИМЕЧАНИЕ:** При перевозке на багажной площадке тяжёлых грузов отрегулируйте подвеску соответствующим образом.

**ПРИМЕЧАНИЕ:** При перевозке на багажной площадке тяжёлых грузов или при буксировке прицепа устанавливайте рычаг переключения передач в положение «L» (понижающая передача).

## Загрузка багажной площадки

**ВНИМАНИЕ** При выполнении погрузо-разгрузочных работ не превышайте максимальную грузоподъёмность багажной площадки 90,5 кг.

Размещайте груз как можно ниже, если груз размещён слишком высоко, высота расположения центра тяжести увеличивается, что приводит к ухудшению устойчивости мотовездехода. Добивайтесь равномерного распределения груза на багажной площадке.

Надёжно закрепляйте груз на багажной площадке. Не допускается крепление груза за каркас безопасности или иные части мотовездехода. Неправильно закреплённый

груз может соскользнуть или упасть, возможны удары седоков или находящихся поблизости людей; груз может сместиться во время движения, изменив тем самым управляемость мотовездехода.

Высокие предметы могут ограничивать поле зрения водителя, а также представлять опасность в случае происшествия. Груз, выступающий за боковые габариты мотовездехода, может цепляться за кусты, сучья или другие предметы. Груз не должен закрывать стоп-сигналы. Убедитесь, что груз не выступает за пределы багажной площадки, не ограничивает видимость и не мешает управлению мотовездеходом. Не превышайте максимально допустимую грузоподъемность багажной площадки.

### **Буксировка (необходима установка сцепного устройства)**

Не буксируйте предметы, закреплённые за конструктивные элементы защитного каркаса, — это может привести к опрокидыванию мотовездехода. Для буксировки грузов следует использовать только сцепное устройство.

В непредвиденной ситуации, для освобождения застрявшего мотовездехода, допускается использование буксировочного крюка.

Прежде чем начать буксировку с помощью цепи или троса, обеспечьте необходимое натяжение и поддерживайте его во время буксировки.

При буксировке груза не превышайте максимальную массу буксируемого груза. См. главу «**БУКСИРОВКА ПРИЦЕПА**».

### **⚠ ПРЕДОСТЕРЕЖЕНИЕ**

**Провисание цепи или троса может стать причиной их разрыва.**

При буксировке другого транспортного средства убедитесь, что кто-нибудь осуществляет управление им. Буксируемое транспортное средство должно иметь исправные тормоза и рулевое управление, чтобы предотвратить его выход из-под контроля.

При буксировке снижайте скорость и выполняйте повороты плавно. Избегайте движения по склонам и сильно

пересечённой местности. Не предпринимайте попыток преодолевать крутые подъёмы. Оставляйте больше места для торможения, особенно на склоне. Не допускайте заноса или скольжения мотовездехода.

### **Буксировка прицепа (необходима установка сцепного устройства)**

Сцепные устройства прицепа и мотовездехода должны соответствовать друг другу. Прицеп и мотовездеход должны находиться в одной горизонтальной плоскости. Иногда, чтобы выровнять машину и прицеп, необходимо использовать специальный удлинитель шарового шарнира сцепного устройства. Для повышения надёжности сцепки используйте специальные цепи или тросы.

Неправильная загрузка прицепа может стать причиной потери контроля над мотовездеходом. Не превышайте максимально допустимую массу буксируемого прицепа и максимальную нагрузку, приходящуюся на сцепное устройство. Убедитесь, что на дышло действует сила, направленная к земле. Убедитесь, что груз на прицепе равномерно распределён и надёжно закреплён; такой прицеп легче контролировать.

При буксировке прицепа устанавливайте рычаг переключения передач в положение «L» (понижающая передача) — кроме увеличения крутящего момента это позволяет снизить нагрузку на детали трансмиссии.

При остановке или стоянке, чтобы предотвратить возможное скатывание, блокируйте колеса прицепа.

Будьте осторожны при отсоединении прицепа: прицеп или размещённый на нем груз может опрокинуться на вас или других людей

При буксировке прицепа не превышайте максимально допустимую массу буксируемого груза, указанную на табличке, расположенной на сцепном устройстве.

# ПРЕДУПРЕЖДАЮЩИЕ ТАБЛИЧКИ

## Предупреждающие таблички

На корпусе мотовездехода прикреплены таблички с важной информацией, касающейся Вашей безопасности.

Владелец и водитель мотовездехода должны знать и понимать содержание указаний и предупреждений, содержащихся в табличках.



ТИПОВОЙ ВАРИАНТ

## Предупреждающие таблички

Прочитайте и уясните информацию, содержащуюся на предупреждающих табличках.

Данные таблички являются неотъемлемой частью мотовездехода и играют важную роль в обеспечении безопасности водителя, пассажира или окружающих.

Приведённые ниже предупреждающие наклейки располагаются на мотовездеходе и должны рассматриваться как неотъемлемая его часть. В случае утери или повреждения наклейки следует заменить. Обратитесь к авторизованному дилеру Can-Am.

**ПРИМЕЧАНИЕ:** В случае обнаружения разночтений между информацией, приведённой в настоящем Руководстве, и реальным транспортным средством, предупреждающие таблички, расположенные на мотовездеходе, имеют приоритет перед табличками, приведёнными в настоящем Руководстве.

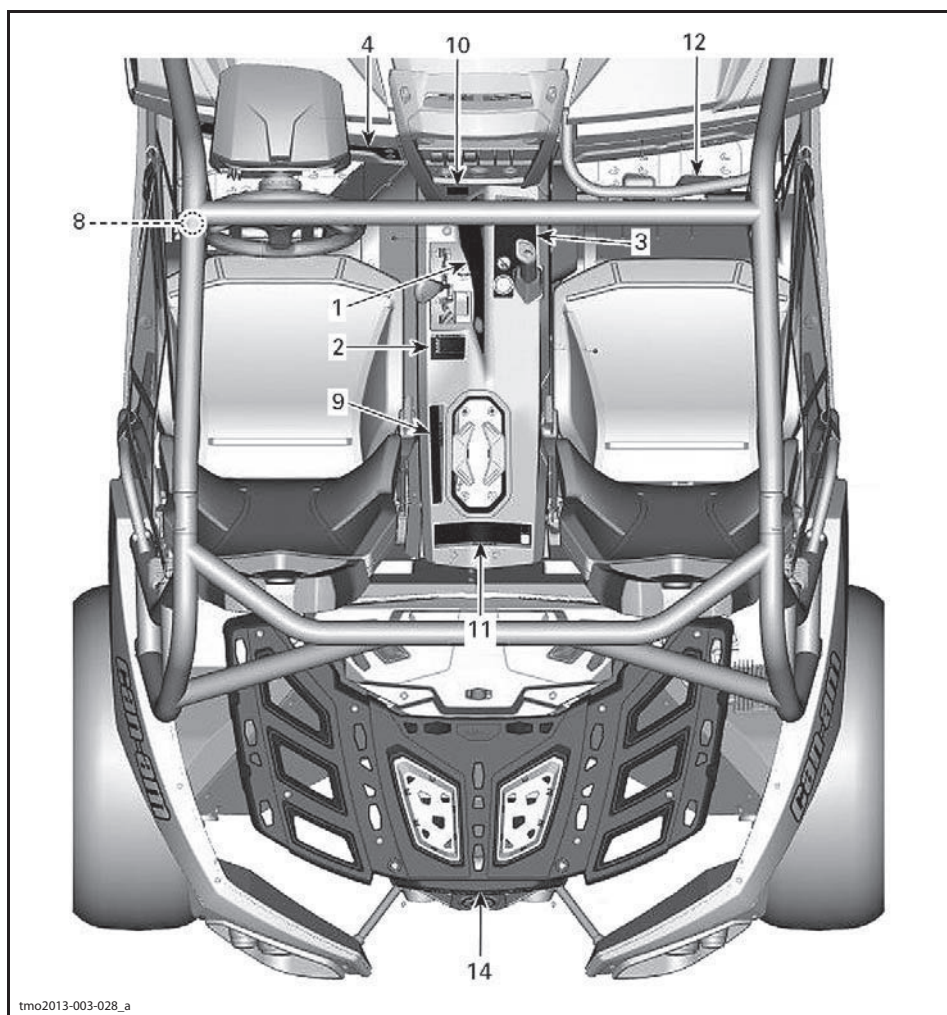

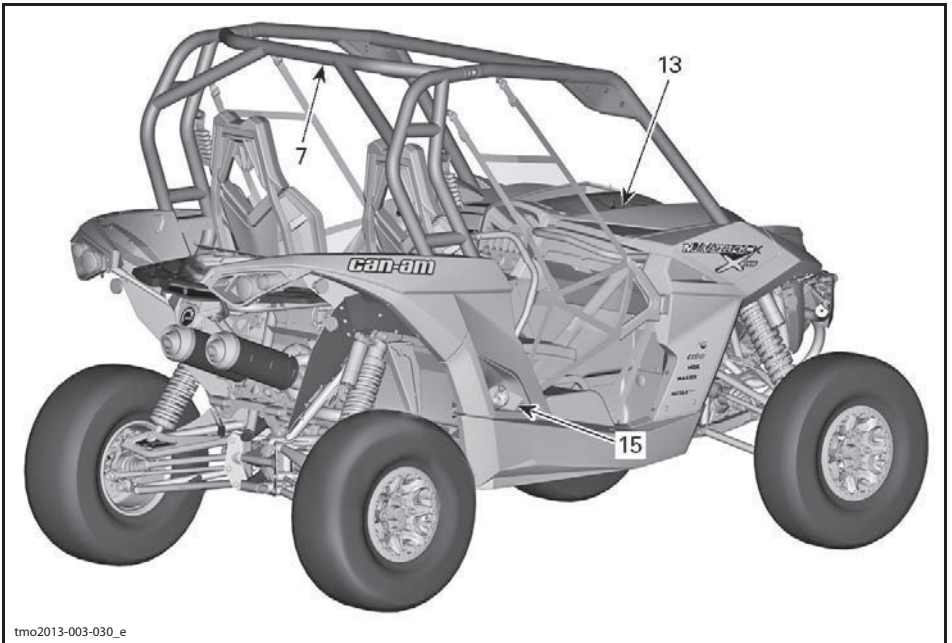
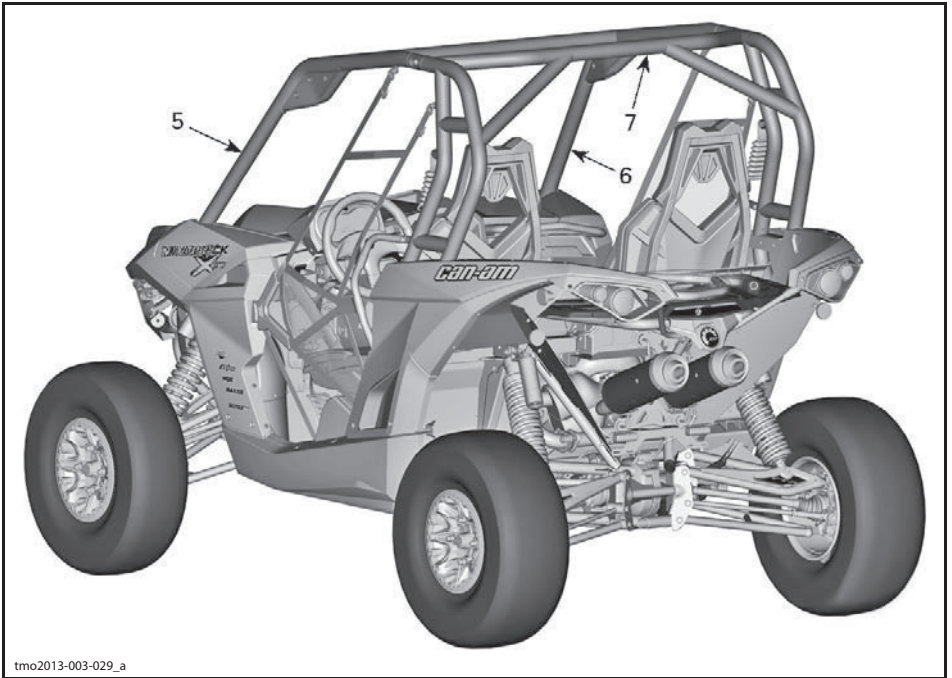

704902328

**ПРЕДУПРЕЖДЕНИЕ**

В целях снижения опасности получения серьезной травмы или гибели ознакомьтесь с информацией, приведенной в Руководстве по эксплуатации и предупреждающих табличках, а также просмотрите демонстрационный видеоролик.

**Не допускайте перемещения, опрокидывания и столкновения:**

- Ресурсы маневры или агрессивное вождение могут привести к переворачиванию или падению мотоцикла, что в свою очередь, может стать причиной ушиба или других травм.
- Не превышайте безопасную в данной ситуации скорость движения. Прежде чем выполнять маневр пассажира снижайте скорость движения. При проезде пассажира избегайте торможения.
- При проезде поворота будьте осторожны. Не поворачивайте рулевые колеса слишком резко и слишком быстро. Избегайте резких ускорений и поворотов даже стоящего на месте мотоцикла.
- Не выполняйте эволюцию на месте с пробуксовкой колес, заносы, скольжения, отжимов мотоцикла по дуге резкого изменения направления его движения, трюки или другие маневры.
- Избегайте движения по поверхности с неровным. При необходимости движения по таким поверхностям поворачивайте плавно и двигайтесь с низкой скоростью.
- Если вы чувствуете дискомфорт или усталость (особенно в области шеи, плеч, спины), немедленно прекратите поездку, отдохните и обратитесь к врачу.
- Большинство травматических повреждений происходит на участках с высокой скоростью движения по дорогам общего пользования.

**Подготовка к поездке**

- Закрепите ремни и застегните ремни безопасности.
- Наденьте защитный шлем сертифицированного образца и правильно его наденьте.
- Не высовывайте части тела за пределы каркаса безопасности. Удерживайте рулевое колесо обеими руками. Установите левую ногу на специальную площадку.
- Убедитесь, что пассажир соответствует указанным образом требованиям, и готов к движению.

704902328

ТАБЛИЧКА 1

**ПРЕДУПРЕЖДЕНИЕ**

P  
R  
N  
H  
L

Прежде чем покинуть мотовездеход, установите рычаг переключения передач в положение «Р» (PARK). Если рычаг переключения находится в другом положении, мотовездеход может катиться.

704902338

Прежде чем использовать рычаг переключения передач и переключатель 2WD/4WD, остановите мотовездеход и задействуйте тормоз.

704902338

ТАБЛИЧКА 2

**ПРЕДУПРЕЖДЕНИЕ**

**ПАССАЖИР**

В целях снижения опасности получения тяжелой травмы или гибели прочитайте информацию, содержащуюся в предупреждающих табличках, и следуйте приведенным ниже указаниям:

**Подготовка к поездке**

- Закрепите ремни и пристегните ремни безопасности.
- Наденьте защитный шлем сертифицированного образца и другие защитные аксессуары.
- Не высовывайте части тела за пределы каркаса безопасности. Крепко держитесь за поручни обеими руками. Установите правую ногу на специальную площадку, откиньтесь на спинку сиденья.

**Будьте информированы и подготовлены к поездке**

- На мотовездеходе допускается перевозка только одного пассажира.
- Минимально допустимый возраст пассажира — 12 лет. Пассажир должен иметь физическую возможность держаться за поручни и ставить обе ноги на подножки, сидя откинувшись на спинку.
- Поездки после употребления алкоголя и приема наркосодержащих препаратов не допускаются.
- Если во время движения вы почувствовали себя дискомфортно, попросите водителя снизить скорость или остановиться.

704902347

704902348



ТАБЛИЧКА 3



**ПРЕДОСТЕРЕЖЕНИЕ**

**Будьте информированы и подготовлены к поездке**

- Минимально допустимый возраст водителя — 16 лет.
- Поездки после употребления алкоголя и приема наркосодержащих препаратов не допускаются.

704902414C 704902414

ТАБЛИЧКА 4



**ПРЕДОСТЕРЕЖЕНИЕ**



В случае переворота мотовездехода любая часть тела (рука, нога или голова), находящаяся за пределами каркаса безопасности, может быть травмирована в результате взаимодействия с элементами каркаса безопасности или другими конструктивными элементами мотовездехода.

Закрепляйте сети и пристегивайте ремни безопасности, чтобы предотвратить высывивание рук или ног.

Держаться за элементы каркаса безопасности во время движения не допускается.

Если вы чувствуете, что мотовездеход может опрокинуться или перевернуться, установите левую ногу на специальную подножку и держитесь обеими руками за рулевое колесо.

Не пытайтесь остановить опрокидывающийся мотовездеход с помощью рук или ног.

704902413

704902413C

ТАБЛИЧКА 5



**ПРЕДОСТЕРЕЖЕНИЕ**



В случае переворота мотовездехода любая часть тела (рука, нога или голова), находящаяся за пределами каркаса безопасности, может быть травмирована в результате взаимодействия с элементами каркаса безопасности или другими конструктивными элементами мотовездехода.

Закрепляйте сети и пристегивайте ремни безопасности, чтобы предотвратить высывивание рук или ног.

Держаться за элементы каркаса безопасности во время движения не допускается.

Если вы чувствуете, что мотовездеход может опрокинуться или перевернуться, упритесь ногами и держитесь обеими руками за рукоятки.

Не пытайтесь остановить опрокидывающийся мотовездеход с помощью рук или ног.

704902415

704902415D

ТАБЛИЧКА 6



ТАБЛИЧКА 7



ТАБЛИЧКА 8

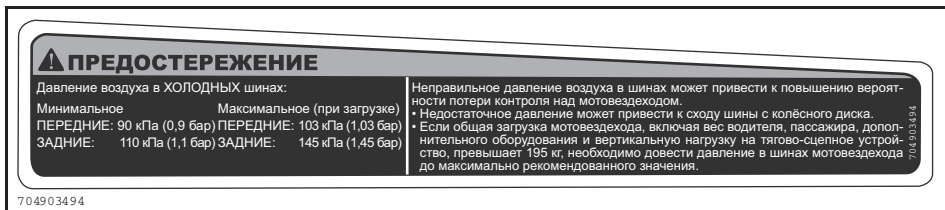



ТАБЛИЧКА 9



ТАБЛИЧКА 10

**⚠ ПРЕДОСТЕРЕЖЕНИЕ**

**(RU)** ПРОЧИТАЙТЕ РУКОВОДСТВО ПО ЭКСПЛУАТАЦИИ. СЛЕДУЙТЕ ВСЕМ ПРЕДУПРЕЖДЕНИЯМ И ИНСТРУКЦИЯМ.

**(FR)** LOCALISER ET LIRE LE GUIDE DE L'OPÉRATEUR. SUIVRE TOUS LES CONSIGNES ET AVERTISSEMENTS.

**(DE)** BETRIEBSANLEITUNG AUSFINDIG MACHEN UND LESEN. ALLE ANWEISUNGEN UND WARNHINWEISE BEFOLGEN.

**(PT)** LOCALIZAR E LER O GUIA DE OPERAÇÃO. OBSERVAR TODAS AS INSTRUÇÕES E MENSAGENS DE AVISO.

**(ES)** UBICAR Y LEER LA GUÍA DEL OPERADOR. ATENERSE A TODAS LAS INSTRUCCIONES Y MENSAJES DE ADVERTENCIA.

704902422

704902422 C

ТАБЛИЧКА 11 — ЗА ПРЕДЕЛАМИ США

**⚠ ОСТОРОЖНО**

**Багажное отделение**

**Максимальная загрузка: 5 кг**

704902434

704902434 B

ТАБЛИЧКА 12



**НЕ ОТКРЫВАТЬ, ПОКА ДВИГАТЕЛЬ ГОРЯЧИЙ**

vmo2010-010-100\_a

ТАБЛИЧКА 13



ТАБЛИЧКА 14



ТАБЛИЧКА 15

## Таблички соответствия

Приведённые ниже таблички удостоверяют соответствие данной модели мотовездехода требованиям стандартов различных стран.

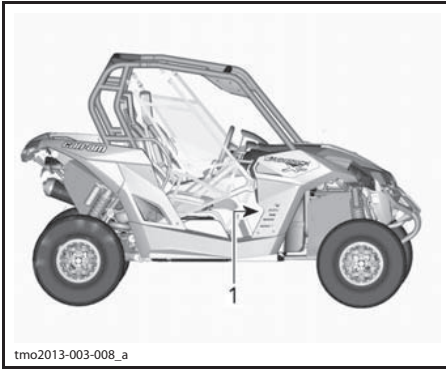

tmo2013-003-008\_a

1. Таблички соответствия располагаются под перчаточным ящиком

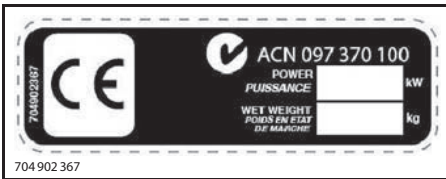

704902367



704902873



***ИНФОРМАЦИЯ  
О ТРАНСПОРТНОМ  
СРЕДСТВЕ***

## ОСНОВНЫЕ ОРГАНЫ УПРАВЛЕНИЯ

Необходимо знать расположение и назначение всех органов управления и развивать навыки быстрого и скоординированного пользования ими.



ТИПОВОЙ ВАРИАНТ — ОСНОВНЫЕ ОРГАНЫ УПРАВЛЕНИЯ

## 1) Рулевое колесо

Рулевое колесо располагается перед сиденьем водителя.

С помощью рулевого колеса осуществляется изменение направления движения мотовездехода.

Поворачивайте рулевое колесо в направлении желаемого движения.



ТИПОВОЙ ВАРИАНТ

1. Рулевое колесо

Возьмитесь за руль обеими руками, не охватывайте рулевое колесо большими пальцами.

**▲ ОСТОРОЖНО** При движении по пересечённой местности или при преодолении препятствий рулевое колесо может неожиданно резко повернуться в сторону и, если при этом большие пальцы обхватывают рулевое колесо, можно получить травму кисти или запястья.

## 2) Педаль акселератора

Педаль акселератора располагается справа от педали тормоза.

С помощью педали акселератора осуществляется управление частотой вращения коленчатого вала двигателя.

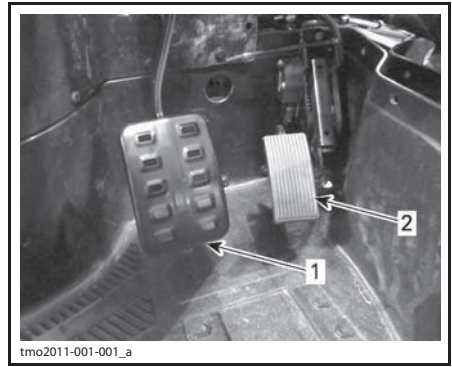

1. Педаль тормоза

2. Педаль акселератора

Для увеличения или поддержания скорости движения мотовездехода, нажмите на педаль акселератора правой ногой.

Чтобы уменьшить скорость движения мотовездехода, отпустите педаль акселератора.

Педаль акселератора подпружинена и при отпуске должна возвращаться в исходное положение, соответствующее оборотам холостого хода.

**ПРИМЕЧАНИЕ:** Не следует разбирать педаль акселератора.

## 3) Педаль тормоза

Педаль тормоза располагается слева от педали акселератора.

Педаль тормоза предназначена для замедления и остановки мотовездехода.

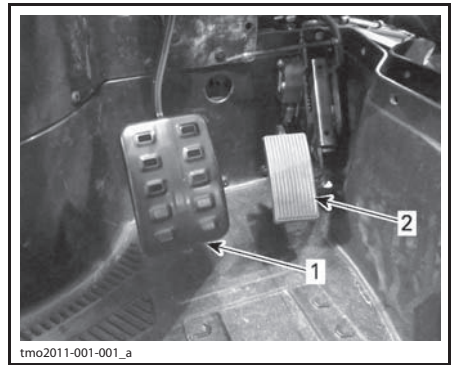

1. Педаль тормоза

2. Педаль акселератора

Для снижения скорости или остановки мотовездехода нажимайте педаль тормоза правой ногой.

Педаль тормоза подпружинена и при отпуске должна возвращаться в исходное положение.

#### 4) Рычаг переключения передач

Рычаг переключения передач располагается на нижней консоли.

Рычаг используется для переключения передач.

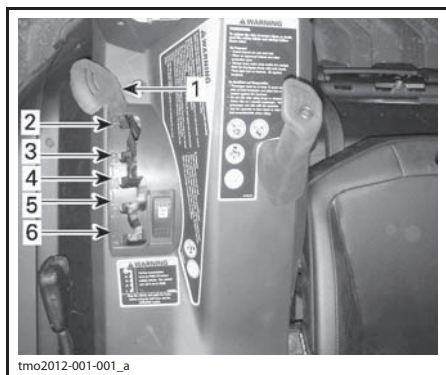

1. Рычаг переключения передач
2. Стоянка
3. Задний ход
4. Нейтраль
5. Повышающая передача (движение вперёд)
6. Понижающая передача (движение вперёд)

Прежде чем включить передачу, необходимо остановить мотовездеход и привести в действие тормоза.

**ВНИМАНИЕ** Конструкцией коробки передач не предусмотрена возможность переключения передач во время движения.

#### Стоянка

При нахождении рычага переключения передач в положении «Р» (стоянка) трансмиссия блокируется, что позволяет предотвратить движение мотовездехода.

#### ⚠ ПРЕДОСТЕРЕЖЕНИЕ

**Если Вы не пользуетесь мотовездеходом, переводите рычаг переключения передач в положение «Р» (стоянка). Если рычаг переключения передач не установлен в положение «Р» (стоянка), возможно движение мотовездехода.**

#### Задний ход

Когда рычаг переключения передач находится в этом положении, мотовездеход может двигаться задним ходом.

**ПРИМЕЧАНИЕ:** При движении задним ходом частота вращения коленчатого вала двигателя ограничена, таким образом ограничивается и скорость движения мотовездехода назад.

#### ⚠ ПРЕДОСТЕРЕЖЕНИЕ

**При спуске задним ходом в результате действия силы тяжести, скорость движения мотовездехода может превышать установленное ограничение.**

#### Нейтраль

При включении нейтрали, передача крутящего момента через коробку передач не осуществляется.

#### Повышающая передача (движение вперёд)

При нахождении рычага переключения передач в этом положении включается повышающая передача. Это самое обычное положение во время движения. На этой передаче мотовездеход может развить максимальную скорость.

#### Понижающая передача (движение вперёд)

При нахождении рычага переключения передач в этом положении включается понижающая передача. Мотовездеход движется медленно, но на колеса передаётся максимальный крутящий момент.

**ВНИМАНИЕ** При буксировке прицепа, перевозке тяжёлых грузов, штурме препятствий, а также на подъёме или спуске включайте понижающую передачу.

## ДОПОЛНИТЕЛЬНЫЕ ОРГАНЫ УПРАВЛЕНИЯ



ТИПОВОЙ ВАРИАНТ — ДОПОЛНИТЕЛЬНЫЕ ОРГАНЫ УПРАВЛЕНИЯ

## 1) Замок зажигания и ключи

### Замок зажигания

Замок зажигания располагается на верхней консоли.



tmo2013-003-005\_a

1. Замок зажигания

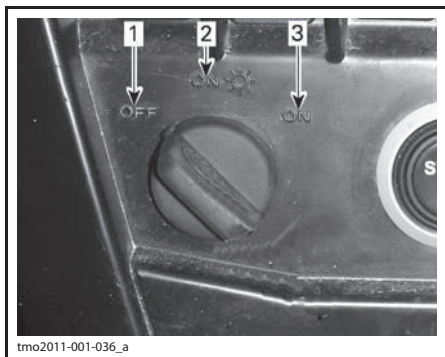

tmo2011-001-036\_a

#### ПОЛОЖЕНИЯ ЗАМКА ЗАЖИГАНИЯ

1. «OFF» (выкл.)
2. Положение «ON with light» (вкл. со светом)
3. ON (вкл.)

### «OFF» (выкл.)

В этом положении ключ может быть установлен или извлечён из замка зажигания.

Когда ключ в замке зажигания находится в положении «OFF», электрооборудование мотовездехода обесточено.

Остановка двигателя осуществляется поворотом ключа в замке зажигания в положение «OFF».

### «ON with light» (вкл. со светом)

Когда ключ в замке зажигания находится в этом положении, подаётся напряжение в бортовую сеть мотовездехода. Информационный центр выходит из режима ожидания.

Включаются световые приборы.

Возможен запуск двигателя.

### «ON» (вкл.)

Это положение ключа в замке зажигания аналогично положению «ON with lights», за исключением того, что световые приборы выключены.

### Ключ зажигания

#### DESS (цифровая кодируемая противоугонная система)

В ключ зажигания встроена электронная схема с уникальным цифровым кодом.

Система DESS считывает код ключа и, если ключ распознан, обеспечивает возможность запуска двигателя.

#### Типы ключей

Мотовездеход может эксплуатироваться с использованием двух различных ключей зажигания:

- Нормальный ключ (серого цвета).
- Ключ, обеспечивающий максимальную мощность (чёрного цвета).

Ключи различных типов отличаются цветами.

### ⚠ ПРЕДОСТЕРЕЖЕНИЕ

**Опрокидывание, переворачивание, столкновение и потеря контроля над мотовездеходом и, как результат, серьёзные травмы или гибель возможны при использовании ключа любого типа. Использование нормального ключа не отменяет необходимость использования мотовездехода подготовленным водителем и соблюдения мер предосторожности.**

### Нормальный ключ

Нормальный ключ входит в комплект поставки мотовездехода.

При использовании этого ключа крутящий момент двигателя ограничивается на уровне 70% от максимального значения, а скорость — на уровне 70 км/ч.

### **⚠ ПРЕДОСТЕРЕЖЕНИЕ**

**На крутых спусках ограничение частоты вращения коленчатого вала двигателя не сможет препятствовать увеличению скорости движения мотовездехода выше указанного значения.**

Этот ключ может использоваться водителями, которые предпочитают плавное ускорение или для движения в условиях, когда в максимальной скорости и интенсивном ускорении нет необходимости. Например, водители могут предпочесть нормальный ключ при движении по узким и извилистым тропам.

### **Ключ, обеспечивающий максимальную мощность**

В комплект поставки мотовездехода входит ключ, обеспечивающий максимальную мощность, использование этого ключа позволяет водителю полностью реализовать крутящий момент, развиваемый двигателем, а также достичь максимально возможной скорости.

Данный ключ может использоваться водителями, которые предпочитают резкий отклик на нажатие педали акселератора, и больше подходит для условий движения, при которых необходимы высокая скорость и более интенсивное ускорение. Например, на открытой местности и прямых трассах.

### **2) Кнопка запуска двигателя**

Кнопка запуска двигателя располагается на верхней консоли. Чтобы запустить двигатель, нажмите на кнопку и удерживайте её в нажатом положении.

**ПРИМЕЧАНИЕ:** Чтобы обеспечить возможность запуска двигателя, ключ в замке зажигания должен находиться в положении «ON» или «ON with lights».

**ПРИМЕЧАНИЕ:** Если ключ в замке зажигания остается в положении «ON» более 15 минут, двигатель не может быть запущен, пока ключ не будет переведён в положение «OFF», а затем снова в положение «ON».



1. Кнопка запуска двигателя

### **3) Переключатель света фар**

Переключатель дальнего/ближнего света фар располагается на верхней консоли.



1. Переключатель света фар

Данный переключатель используется для включения ближнего или дальнего света фар.

### **4) Переключатель 2WD/4WD**

Переключатель 2WD/4WD располагается на верхней консоли.



1. Переключатель 2WD/4WD

Когда мотовездеход остановлен, а двигатель запущен, с помощью данного переключателя включается режим привода только на два колеса или режим полного привода.

**ВНИМАНИЕ** Для переключения режимов 2WD/4WD мотовездеход должен быть остановлен. При переключении во время движения мотовездеходу могут быть причинены серьезные механические повреждения.

При нажатии на верхнюю часть селектора переключателя включается режим полного привода (4WD).

При нажатии на нижнюю часть переключателя включается режим привода только на два колеса (2WD). В этом случае ведущими являются только задние колеса мотовездехода.

## 5) Выключатель режима SPORT

Данный выключатель располагается на верхней консоли.



1. Выключатель режима SPORT

Спортивный режим характеризуется резким откликом на нажатие педали акселератора.

**ПРИМЕЧАНИЕ:** Спортивный режим может быть активирован при использовании ключа любого типа и обеспечивает максимальную мощность с используемым ключом.

## 6) Выключатель режима OVERRIDE

Выключатель режима OVERRIDE располагается на нижней консоли рядом с рычагом переключения передач.



1. Выключатель режима OVERRIDE

Основной функцией выключателя режима OVERRIDE является отмена действия ограничителя частоты вращения коленчатого вала двигателя при движе-

нии мотовездехода задним ходом, благодаря чему, двигатель может развивать максимальный крутящий момент.

### **⚠ ПРЕДОСТЕРЕЖЕНИЕ**

**Используйте режим OVERRIDE только для того, чтобы выбраться на мотовездеходе из грязи или мягких грунтов. Не используйте данный режим во время нормального движения задним ходом. Это сделает возможным движение задним ходом с высокой скоростью и может увеличить риск потери контроля над мотовездеходом.**

Чтобы включить режим OVERRIDE, выполните следующее:

При условии, что рычаг переключения передач находится в положении REVERSE.

1. Убедитесь, что мотовездеход полностью остановлен.
2. Нажав и удерживая выключатель OVERRIDE в нажатом положении, плавно нажимайте на педаль акселератора.

**ПРИМЕЧАНИЕ:** При использовании режима **VERRIDE** на информационном центре появится сообщение «OVERRIDE», отображаемое в виде бегущей строки, которое подтверждает, что указанный режим активирован.

3. Чтобы отключить режим OVERRIDE, просто отпустите соответствующий выключатель.

Данный выключатель также используется для управления другими двумя функциями:

- Для удаления сообщения «MAINTENANCE SOON», см. раздел «РЕЖИМ ОТОБРАЖЕНИЯ СООБЩЕНИЙ».
- Для перемещения мотовездехода в случае неисправности педали акселератора, см. раздел «ДИАГНОСТИКА И УСТРАНЕНИЕ НЕИСПРАВНОСТЕЙ».

# МНОГОФУНКЦИОНАЛЬНЫЙ ИНФОРМАЦИОННЫЙ ЦЕНТР (LCD) (МОДЕЛЬ BASE)

Информационный центр (LCD) расположен на рулевой колонке.

## ⚠ ПРЕДОСТЕРЕЖЕНИЕ

Не выполняйте какие-либо настройки информационного центра во время движения. Возможна потеря управления.

## Описание информационного центра

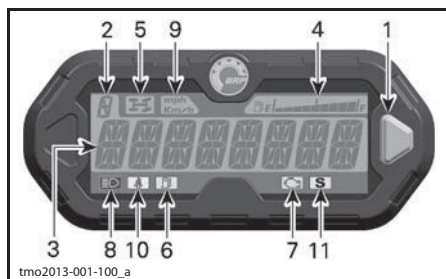

1. Кнопка выбора режима индикации
2. Индикатор выбранной передачи
3. Основной дисплей
4. Указатель уровня топлива
5. Индикатор режима 4WD
6. Индикатор низкого уровня топлива
7. Индикатор CHECK ENGINE (проверь двигатель)
8. Индикатор включения дальнего света фар
9. Индикатор единиц измерения скорости (мили/км в час)
10. Индикатор ремня безопасности
11. Индикатор режима SPORT

### 1) Кнопка выбора режимов индикации

Кнопка выбора режимов индикации используется для перемещения по пунктам меню или изменения настроек информационного центра.

### 2) Индикатор выбранной передачи

На данном индикаторе отображается выбранная передача.

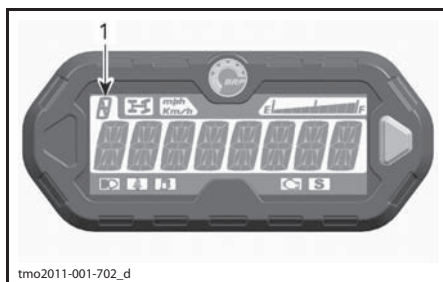

1. Выбранная передача

ОБОЗНАЧЕНИЕ	РЕЖИМ
P	Стоянка
R	Задний ход
N	Нейтраль
H	Повышающая передача
L	Понижающая передача

### 3) Основной дисплей

Основной дисплей используется для отображения многочисленных функций информационного центра.

Возможные режимы описаны в разделе «РЕЖИМЫ МНОГОФУНКЦИОНАЛЬНОГО ИНФОРМАЦИОННОГО ЦЕНТРА».

### 4) Указатель уровня топлива

Сегментный индикатор непрерывно отображает количество топлива в баке.

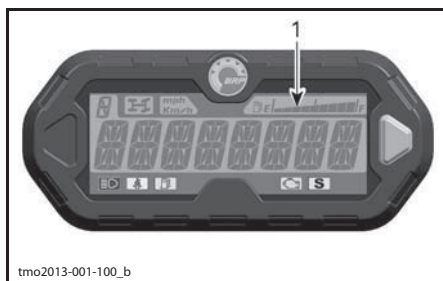

1. Указатель уровня топлива

## 5) Сигнальная лампа режима 4WD



Включённый индикатор указывает на то, что активирован полный привод (4WD).

## 6) Индикатор низкого уровня топлива

Светящийся индикатор указывает на то, что в баке осталось менее 12 л топлива.

## 7) Индикатор CHECK ENGINE (проверь двигатель)



Индикатор указывает на наличие неисправности двигателя — см. сообщение на многофункциональном дисплее.

Мигающий индикатор указывает на то, что активирован режим **LIMP HOME** (режим щадящего возвращения).

Более подробная информация приведена в разделе «**ДИАГНОСТИКА И УСТРАНЕНИЕ НЕИСПРАВНОСТЕЙ**».

## 8) Индикатор включения дальнего света фар



Включение индикатора указывает на то, что включён **дальний свет фар**, и ключ в замке зажигания находится в положении «**ON with light**» (вкл. со светом).

## 9) Индикатор единиц измерения скорости

*mph*  
*Km/h*

Индикатор указывает используемые в данный момент единицы измерения.

## 10) Индикатор ремня безопасности



Горящий индикатор указывает на то, что не пристегнут ремень безопасности водителя.

## 11) Индикатор режима SPORT



Если индикатор горит, активирован режим SPORT.

## Режимы многофункционального информационного центра

### Режим отображения скорости движения

В данном режиме на основном дисплее отображается скорость движения мотовездехода (в км/ч или в милях в час).



### Режим отображения частоты вращения коленчатого вала

В данном режиме на основном дисплее отображается частота вращения коленчатого вала (об/мин).



## Комбинированный режим

В данном режиме на основном дисплее отображается скорость движения мотовездехода и частота вращения коленчатого вала.

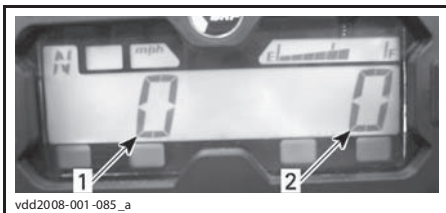

1. Скорость движения мотовездехода
2. Частота вращения коленчатого вала двигателя

## Одометр (OD)

Одометр показывает (в километрах или милях) общее расстояние, пройденное мотовездеходом.



## Часы

Отображают текущее время.



Процедура установки часов приведена в разделе «НАСТРОЙКА ИНФОРМАЦИОННОГО ЦЕНТРА».

## Счётчик пути (TP)

Этот счётчик отображает длину пути, пройденного с момента последнего сброса показаний. Пройденное расстояние отображается в километрах или милях.

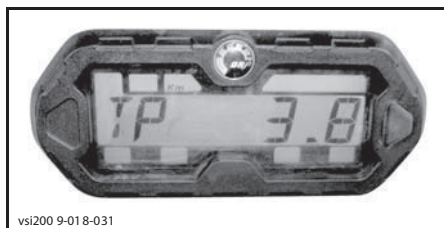

Счётчик можно использовать для оценки расхода топлива или для определения расстояния между двумя точками на маршруте.

Для сброса показаний счётчика пути нажмите и УДЕРЖИВАЙТЕ в течение 2 секунд кнопку выбора режима индикации.

## Счётчик моточасов за поездку (TH)

Этот счётчик показывает время, прошедшее с момента включения электрооборудования мотовездехода. Счётчик можно использовать для измерения времени, затрачиваемого на прохождение от одной точки на маршруте до другой.

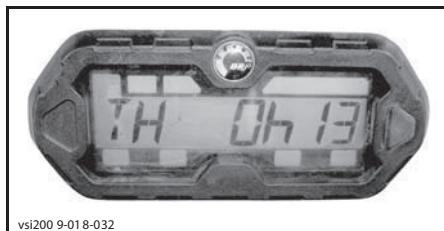

Для сброса показаний счётчика моточасов нажмите и удерживайте в течение 2 секунд кнопку выбора режима индикации.

## Счётчик моточасов (EH)

Этот счётчик показывает время работы двигателя.



## Режим отображения сообщений

На основном дисплее могут отображаться важные информационные сообщения. См. приведённую ниже табл.

В случае нарушения нормальной работы двигателя на основном дисплее в виде бегущей строки может отображаться сообщение, появление которого может сопровождаться включением сигнальной лампы. Более подробная информация приведена в разделе «**ДИАГНОСТИКА И УСТРАНЕНИЕ НЕИСПРАВНОСТЕЙ**».

СООБЩЕНИЕ (НОРМАЛЬНЫЙ РЕЖИМ РАБОТЫ)	НАЗНАЧЕНИЕ
<b>BRAKE</b>	Сообщение отображается, когда тормоз непрерывно удерживается в течение 15 секунд.
<b>PERFORMANCE KEY</b>	Отображается при включении питания, если используется ключ, обеспечивающий максимальную мощность.
<b>OVERRIDE</b>	Отображается, если нажат выключатель режима OVERRIDE, а рычаг переключения передач находится в положении REVERSE.
<b>SEAT BELT</b>	Когда ремень безопасности не пристегнут и скорость движения ниже 10 км/ч, отображается сообщение и горит сигнальная лампа. Ограничения крутящего момента двигателя не происходит.
<b>ENGINE LIMITATION ENGAGED FASTEN SEAT BELT</b>	Когда ремень безопасности не пристегнут и скорость движения выше 10 км/ч, отображается сообщение и горит сигнальная лампа. Система управления двигателем ограничит частоту вращения коленчатого вала двигателя и скорость движения приблизительно до 20 км/ч.
<b>SPORT MODE ACTIVE</b>	Отображается, когда нажат выключатель режима SPORT.
<b>MAINTENANCE SOON<sup>(1)</sup></b>	Отображается на информационном центре при приближении срока технического обслуживания.
<sup>(1)</sup> Чтобы удалить сообщение «MAINTENANCE SOON», выполните следующее:	

1. Установите рычаг переключения передач в положение PARK.
2. Поверните ключ зажигания в положение «ON». Двигатель не запускайте.

**ПРИМЕЧАНИЕ:** Шаги с 3-го по 9-й должны быть выполнены в течение **5 секунд**.

3. Нажмите и **УДЕРЖИВАЙТЕ** кнопку OVERRIDE.
4. Нажмите и отпустите педаль тормоза.
5. Отпустите кнопку OVERRIDE.
6. Нажмите и отпустите педаль тормоза.
7. Нажмите и **УДЕРЖИВАЙТЕ** кнопку OVERRIDE.
8. Нажмите и отпустите педаль тормоза.
9. Отпустите кнопку OVERRIDE.
10. Поверните ключ в замке зажигания в положение «OFF».

**ПРИМЕЧАНИЕ:** Не поворачивайте ключ в замке зажигания в положение «ON», пока информационный центр не отключиться.

## Режим просмотра кодов неисправностей

Чтобы перейти в режим отображения кодов неисправностей, нажмите и удерживайте кнопку выбора режима индикации во время переключения дальнего/ближнего света фар (три цикла).

## Перемещение по пунктам меню информационного центра (LCD)

### Основной режим работы

После запуска двигателя многофункциональный дисплей может работать в одном из следующих режимов:

- отображение скорости движения;
- отображение частоты вращения коленчатого вала двигателя (RPM);
- одновременное отображение обоих указанных параметров (комбинированный режим).

Изменение режимов осуществляется в следующей последовательности:

1. Переведите ключ в замке зажигания в положение «ON», чтобы вывести электрооборудование из режима ожидания.
2. Дождитесь завершения отображения приветственного сообщения.
3. Нажмите кнопку выбора режима индикации, чтобы вывести на дисплей отображение OD (одометр).
4. Нажмите кнопку выбора режима индикации и удерживайте 2 секунды.

Режим будет изменён на Speed (скорость), RPM (обороты) или Combined (комбинированный).

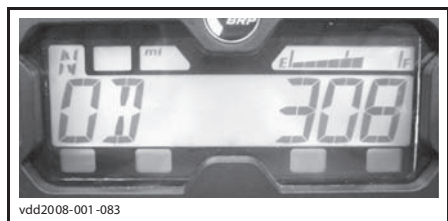

5. Для выбора другого режима повторите шаги 3 и 4 до достижения желаемого результата.

## Дополнительный режим работы дисплея

В дополнительном режиме работы дисплея доступны следующие функции:

- одометр;
- часы;
- счётчик пути (с возможностью сброса показаний);
- счётчик моточасов за поездку (с возможностью сброса показаний);
- счётчик моточасов.

Чтобы перейти из основного режима работы дисплея в дополнительный:

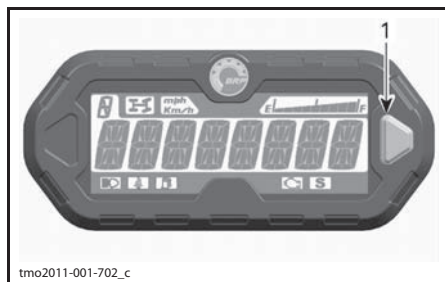

1. Кнопка выбора режима индикации

Выбранный показатель высвечивается на дисплее в течение 10 секунд, после чего дисплей возвращается в основной режим работы.

Если требуется обнулить показания сбрасываемого индикатора, нажмите кнопку выбора режима индикации и удерживайте её в течение 2 секунд.

## Настройка информационного центра

### Установка часов

Выведя на дисплей отображение часов, используйте кнопку выбора режимов индикации, чтобы настроить их:

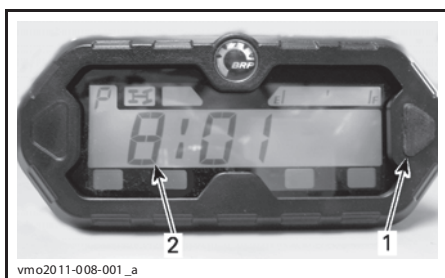

1. Кнопка выбора режима индикации
2. Время

1. Нажмите и **УДЕРЖИВАЙТЕ** кнопку (изображение на дисплее начнёт мигать).
2. Нажав кнопку, выберите 12-часовой (12Н) или 24-часовой (24Н) формат отображения времени.
3. Если выбран 12-часовой формат, нажимая кнопку, выберите время суток Am («А») или Pm («Р»).
4. Нажмите и **УДЕРЖИВАЙТЕ** кнопку.
5. Нажимая кнопку, установите первую цифру в позиции часы.
6. Нажмите и **УДЕРЖИВАЙТЕ** кнопку.
7. Нажимая кнопку, установите вторую цифру в позиции часы.
8. Нажмите и **УДЕРЖИВАЙТЕ** кнопку.
9. Нажимая кнопку, установите первую цифру в позиции минуты.
10. Нажмите и **УДЕРЖИВАЙТЕ** кнопку.
11. Нажимая кнопку, установите вторую цифру в позиции минуты.
12. Нажмите кнопку для сохранения настроек (на дисплее отобразится CLOCK).

**ПРИМЕЧАНИЕ:** Текущее время будет отображаться на дисплее в течение 10 секунд, после чего он вернётся в основной режим работы.

### Выбор единиц измерения (km/h или MPH)

В заводских условиях спидометр, одометр и счётчик пробега настроены на отображение показаний в **милях**, но их можно перенастроить на отображение показаний в **километрах**. Обратитесь к авторизованному дилеру Can-Am.

### Выбор языка отображения информации

Язык отображения информации на информационном центре может быть изменён. Узнать перечень возможных языков и изменить настройки информационного центра в соответствии с Вашими предпочтениями можно, обратившись к авторизованному дилеру Can-Am.

# МНОГОФУНКЦИОНАЛЬНЫЙ ИНФОРМАЦИОННЫЙ ЦЕНТР (АНАЛОГО-ЦИФРОВОЙ) (МОДЕЛЬ X RS)

## Описание информационного центра

Информационный центр (аналого-цифровой) располагается на рулевой колонке.

Аналого-цифровой информационный центр состоит из цифрового дисплея и двух аналоговых указателей (спидометра и тахометра).

На цифровом дисплее отображаются сегментные указатели температуры двигателя и уровня топлива в баке.

Сигнальные лампы располагаются на обоих аналоговых указателях.

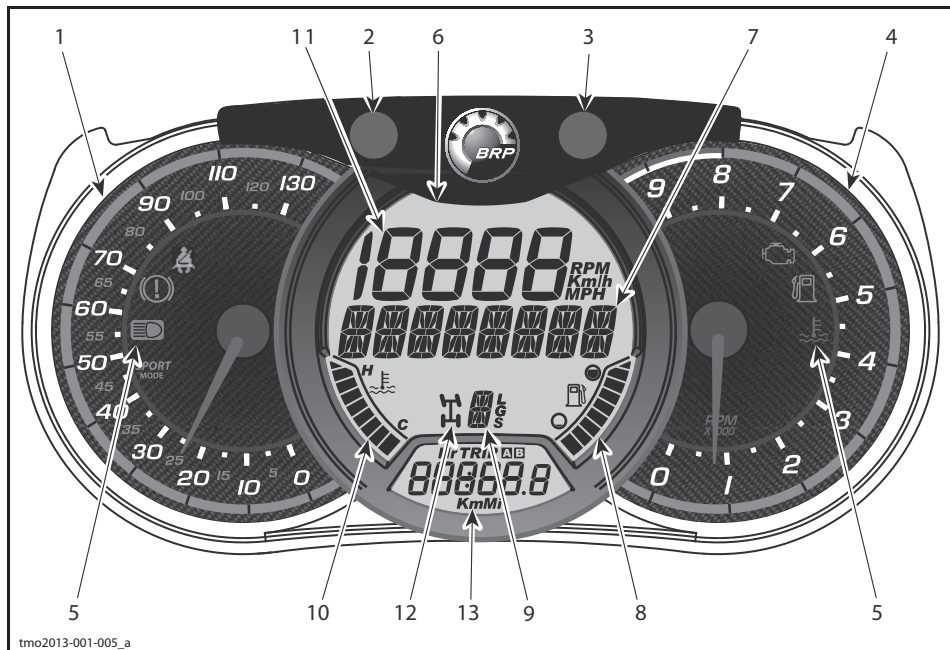

### ⚠ ПРЕДОСТЕРЕЖЕНИЕ

Не выполняйте какие-либо настройки информационного центра во время движения. Возможна потеря управления.

## 1) Аналоговый спидометр

Отображает скорость движения мотовездехода в км или милях в час.

## 2) Кнопка MODE (M)

Нажатие кнопки MODE (M) приведёт к последовательному отображению функций основного цифрового дисплея.

ПОСЛЕДОВАТЕЛЬНОСТЬ ФУНКЦИЙ	ДЕЙСТВИЯ
Цифровой дисплей мигает.	Нажимайте SET (S), чтобы выбрать необходимое значение, а затем нажмите MODE (M), чтобы сохранить его.
Многофункциональный дисплей мигает	Нажимайте SET (S), чтобы выбрать необходимое значение, а затем нажмите MODE (M), чтобы сохранить его.

## 3) Кнопка SET (S)

Нажатие кнопки SET (S) приведёт к последовательному отображению функций дополнительного цифрового дисплея.

ПОСЛЕДОВАТЕЛЬНОСТЬ ФУНКЦИЙ	ОТОБРАЖАЕМАЯ ИНФОРМАЦИЯ
Часы	XX:XX (24:00 формат отображения) XX:XX A или P (12:00 AM/PM формат отображения)
Одометр	XXXXX.X km или mi
Длина поездки — счётчик A (TRIP A)	XXXXX.X km или mi
Длина поездки — счётчик B (TRIP B)	XXXXX.X km или mi
Счётчик моточасов (Hr)	XXXXX.X
Продолжительность поездки (HrTRIP)	XXXXX.X

Чтобы сбросить показания счётчиков поездки, нажмите кнопку SET (S) и удерживайте её в течение 3 секунд.

## 4) Аналоговый тахометр (об/мин)

Отображает частоту вращения коленчатого вала двигателя (об/мин). Для получения действительного значения частоты вращения коленчатого вала двигателя необходимо показания прибора умножить на 1000.

## 5) Сигнальные лампы

Сигнальные лампы информируют водителя о различных условиях работы или неисправностях.

Сигнальная лампа может включаться как отдельно, так и в сочетании с другими лампами.

СИГНАЛЬНАЯ ЛАМПА (-Ы)		НАЗНАЧЕНИЕ
Все сигнальные лампы	On (вкл.)	Если ключ в замке зажигания находится в положении ON и двигатель не запущен, горят все сигнальные лампы.
	On (вкл.)	Низкий уровень топлива
	On (вкл.)	Check engine (проверь двигатель)
	On (вкл.)	Высокая температура двигателя
	On (вкл.)	Включён дальний свет фар
	On (вкл.)	Педали тормоза нажата более 15 секунд.
	Мигает	Не пристегнут ремень безопасности водителя. Мощность двигателя будет ограничена, снижение скорости движения и ухудшение эксплуатационных качеств мотовездехода. Основной цифровой дисплей: FASTEN SEAT BELT.
	On (вкл.)	Включён режим SPORT

## 6) Основной цифровой дисплей

На дисплее в режиме реального времени отображается полезная для водителя информация.

## 7) Многофункциональный дисплей

Может отображаться скорость движения мотовездехода или частота вращения коленчатого вала двигателя. См. «КНОПКА MODE (M)» в текущем разделе.

Также могут отображаться важные сообщения. См. приведённую ниже табл.

В случае нарушения работы двигателя отображение информационного сообщения может сопровождаться включением сигнальной лампы. Более подробная информация приведена в разделе «ДИАГНОСТИКА И УСТРАНЕНИЕ НЕИСПРАВНОСТЕЙ».

СООБЩЕНИЕ	НАЗНАЧЕНИЕ
<b>BRAKE</b>	Сообщение отображается, когда тормоз непрерывно удерживается в течение 15 секунд.
<b>PERFORMANCE KEY</b>	Отображается при включении питания, если используется ключ, обеспечивающий максимальную мощность.
<b>OVERRIDE</b>	Отображается, если нажат выключатель режима OVERRIDE, а рычаг переключения передач находится в положении REVERSE.
<b>SEAT BELT</b>	Когда ремень безопасности не пристегнут и скорость движения ниже 10 км/ч, отображается сообщение и горит сигнальная лампа. Ограничения крутящего момента двигателя не происходит.
<b>ENGINE LIMITATION ENGAGED FASTEN SEAT BELT</b>	Когда ремень безопасности не пристегнут и скорость движения выше 10 км/ч, отображается сообщение и горит сигнальная лампа. Система управления двигателем ограничит частоту вращения коленчатого вала двигателя и скорость движения приблизительно до 20 км/ч.
<b>SPORT MODE ACTIVE</b>	Отображается, когда нажат выключатель режима SPORT.
<b>MAINTENANCE SOON<sup>(1)</sup></b>	Отображается на информационном центре при приближении срока технического обслуживания.
<sup>(1)</sup> Чтобы удалить сообщение «MAINTENANCE SOON», выполните следующее:	

1. Установите рычаг переключения передач в положение PARK.
2. Поверните ключ зажигания в положение «ON». Двигатель не запускайте.

**ПРИМЕЧАНИЕ:** Шаги с 3-го по 9-й должны быть выполнены в течение **5 секунд**.

3. Нажмите и **УДЕРЖИВАЙТЕ** кнопку OVERRIDE.
4. Нажмите и отпустите педаль тормоза.
5. Отпустите кнопку OVERRIDE.
6. Нажмите и отпустите педаль тормоза.
7. Нажмите и **УДЕРЖИВАЙТЕ** кнопку OVERRIDE.
8. Нажмите и отпустите педаль тормоза.
9. Отпустите кнопку OVERRIDE.
10. Поверните ключ в замке зажигания в положение «OFF».

**ПРИМЕЧАНИЕ:** Не поворачивайте ключ в замке зажигания в положение «ON», пока информационный центр не отключиться.

## 8) Указатель уровня топлива

Сегментный указатель непрерывно отображает остаток топлива в баке.

## 9) Индикатор выбранной передачи

Отображается выбранная передача.

## 10) Указатель температуры двигателя

Сегментный индикатор постоянно отображает температуру охлаждающей жидкости в системе охлаждения двигателя.

## 11) Цифровой дисплей

Может отображаться скорость движения мотовездехода или частота вращения коленчатого вала двигателя. См. «КНОПКА MODE (M)» в текущем разделе.

## 12) Индикатор 2WD/4WD

Светящаяся сигнальная лампа указывает на то, что включён полный привод (4WD).

## 13) Дополнительный цифровой дисплей

На дисплее в режиме реального времени отображается полезная для водителя информация. Более подробно информация, отображаемая на дисплее, описана в параграфе «КНОПКА SET (S)»

## Настройка информационного центра

### Выбор единиц измерения

Для выполнения необходимых настроек обращайтесь к авторизованному дилеру Can-Am.

### Настройка часов

1. Нажимайте кнопку MODE (M), чтобы перейти к отображению часов.
2. Нажмите кнопку MODE (M) и УДЕРЖИВАЙТЕ её в течение 3 секунд.
3. Нажмите кнопку MODE (M), чтобы выбрать 12- или 24-часовой формат отображения времени.

4. Если выбран 12-часовой формат отображения времени, будет мигать символ «A» или «P». Нажмите кнопку MODE (M), чтобы выбрать «A» (AM) или «P» (PM).

5. Нажимайте кнопку SET (S), чтобы изменить значение в позиции часы.

6. Нажмите кнопку MODE (M), чтобы перейти к изменению значения минут (значение минут мигает).

7. Нажимайте кнопку SET (S), чтобы изменить значение в позиции минуты.

8. Нажмите кнопку MODE (M).

### Выбор языка отображения информации

Язык отображения информации на информационном центре может быть изменён. Узнать перечень возможных языков и изменить настройки информационного центра в соответствии с Вашими предпочтениями можно, обратившись к авторизованному дилеру Can-Am.

## ОБОРУДОВАНИЕ

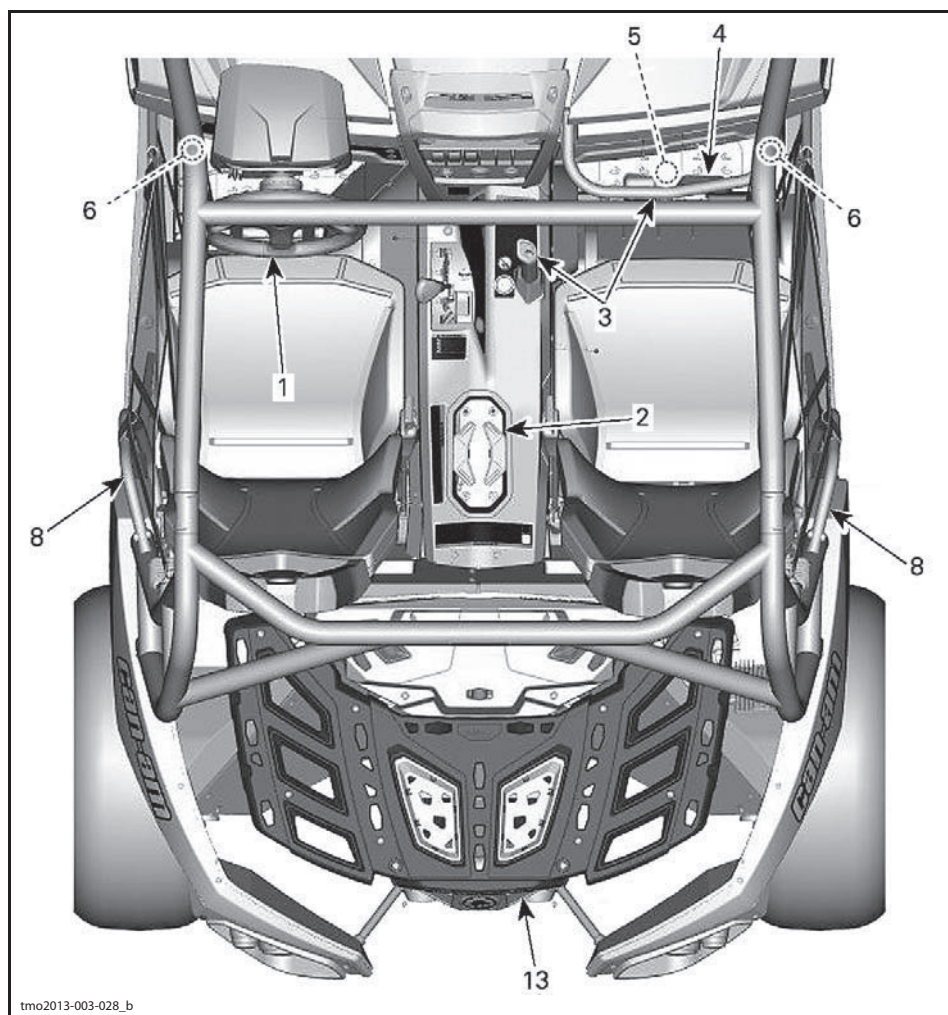

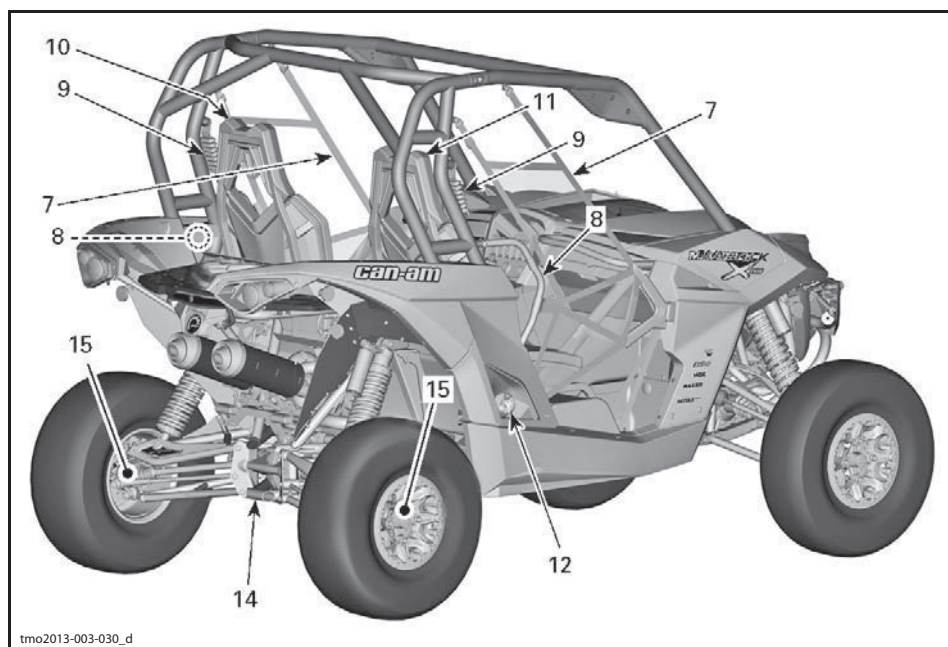

## 1) Регулировка положения руля

Высота расположения рулевого колеса может быть изменена.

Отрегулируйте высоту расположения рулевого колеса таким образом, чтобы оно располагалось напротив груди, а не напротив головы.

Регулировка положения рулевого колеса:

1. Потянув рычаг блокировки на себя, освободите рулевое колесо.
2. Установите рулевое колесо в необходимое положение.
3. Отпустите рычаг блокировки, чтобы зафиксировать рулевое колесо в нужном положении.



1. Рычаг блокировки

### ⚠ ПРЕДОСТЕРЕЖЕНИЕ

**Не выполняйте регулировку положения рулевого колеса во время движения. Это может привести к потере контроля над мотовездеходом.**

## 2) Подстаканники

В задней части нижней консоли расположены два подстаканника.

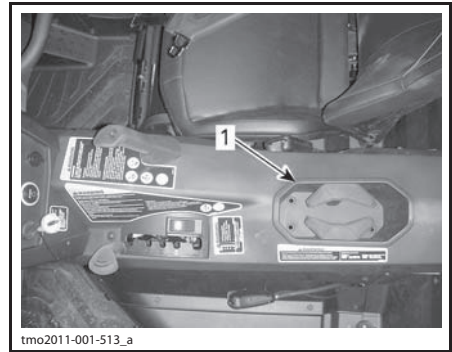

1. Подстаканники

**ПРИМЕЧАНИЕ:** Не следует пользоваться подстаканниками во время движения по пересечённой местности.

## 3) Поручни для пассажира

Перед сиденьем пассажира над перчаточным ящиком располагается передний поручень для пассажира.

На нижней консоли в центральной части мотовездехода располагается поручень для левой руки.



1. Поручни для пассажира

Поручни позволяют пассажиру держаться во время движения и помогают удерживать руки и тело внутри кокпита в случае опрокидывания.

### ⚠ ПРЕДОСТЕРЕЖЕНИЕ

**Не используйте конструктивные элементы каркаса безопасности в качестве поручней. Руки могут быть травмированы предметами, располагающимися за пределами кокпита, а также при опрокидывании мотовездехода.**

#### 4) Перчаточный ящик

Мотовездеход оборудован перчаточным ящиком, предназначенным для перевозки лёгких объектов.



1. Защёлка перчаточного ящика

#### ВМЕСТИМОСТЬ ПЕРЧАТОЧНОГО ЯЩИКА

**МАКСИМАЛЬНЫЙ ВЕС  
ПЕРЕВОЗИМОГО ГРУЗА, кг**

5

#### 5) Возимый комплект инструментов

Комплект включает в себя основные инструменты. Он располагается в перчаточном ящике.

#### 6) Подножки

Мотовездеход оборудован подножками для водителя и пассажира. Подножки обеспечивают возможность надёжно опираться ногами на пол мотовездехода, что позволяет телу во время движения занимать правильное положение.

Подножки помогают минимизировать опасность получения травмы голени или стопы.

Всегда надевайте соответствующую обувь. См. раздел «ЭКВИПИРОВКА».

#### 7) Боковые сети

Боковые сети, расположенные по обеим сторонам кокпита, помогают рукам, ногам или плечевому поясу не покидать пределы кокпита, снижая таким образом опасность получения травм. Боковые

сети также защищают внутреннее пространство кокпита от ветвей и грязи.

#### **⚠ ПРЕДОСТЕРЕЖЕНИЕ**

**Прежде чем приступить к эксплуатации мотовездехода, установите и закрепите боковые сети.**

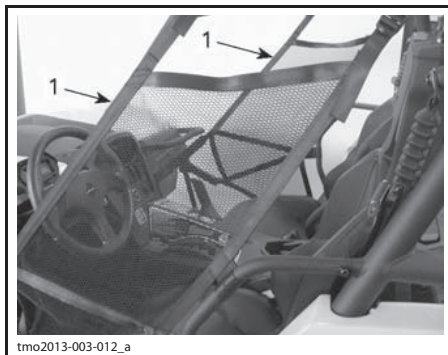

1. Боковая сеть

Боковые сети регулируются и по возможности должны находиться в натянутом состоянии. Регулировка боковой сети:

1. Закрепите сеть с помощью фиксаторов.
2. Потяните за обе регулировочные ленты, чтобы натянуть сеть.



1. Регулирующие ленты

#### 8) Защита плечевого пояса

Мотовездеход оборудован защитой плечевого пояса, которая помогает удерживать тела водителя и пассажира внутри мотовездехода.

## 9) Ремни безопасности

Мотовездеход оборудован 3-точечными ремнями безопасности, которые удерживают седоков в кокпите и помогают защитить водителя и пассажира в случае столкновения, опрокидывания и переворачивания.

### ⚠ ПРЕДОСТЕРЕЖЕНИЕ

**Ремни безопасности должны быть правильно пристёгнуты. Ремни безопасности снижают опасность получения травм в случае столкновения и помогают удержать части тела внутри кокпита в случае опрокидывания или какого-либо происшествия.**

Если ремень безопасности не пристёгнут:

- Ключ в замке зажигания в положении «ON», сигнальная лампа ремня безопасности будет мигать.
- Двигатель запущен и рычаг переключения передач перемещён из положения PARK, скорость движения мотовездехода на горизонтальной поверхности будет ограничена до 10 км/ч.

### ⚠ ПРЕДОСТЕРЕЖЕНИЕ

**Мотовездеход может развивать более высокую или низкую скорость в зависимости от угла наклона опорной поверхности.**

Чтобы напомнить о необходимости пристегнуть ремень безопасности, на многофункциональном центре будет отображаться следующее сообщение: «ENGINE LIMITATION ENGAGED FASTEN SEAT BELT».

### ⚠ ПРЕДОСТЕРЕЖЕНИЕ

**Сигнальная лампа или предупреждающее сообщение для ремня безопасности пассажира отсутствуют. Водитель несёт ответственность за безопасность пассажира и он должен убедиться, что ремень безопасности пассажира пристёгнут.**

## Пристёгивание и регулировка ремня безопасности

Вставьте язычок пряжки ремня безопасности в защёлку, затем потяните ремень, чтобы убедиться, что он надёжно зафиксирован.

Расположите ремень как можно ниже на ваших бёдрах. Затем потяните плечевую ветвь ремня, чтобы обеспечить его плотное прилегание.

**ПРИМЕЧАНИЕ:** Сдвиньте пряжку в необходимое положение, чтобы отрегулировать ремень безопасности.

### ⚠ ПРЕДОСТЕРЕЖЕНИЕ

**Используйте ремень безопасности правильно. Убедитесь, что ремень не перекручен и не повреждён.**

Чтобы отстегнуть ремень безопасности, нажмите кнопку защёлки.

## 10) Сиденье водителя

Предусмотрена возможность регулировки сидения водителя в продольном направлении.

Для выполнения регулировки, потяните рычаг, чтобы освободить сиденье. Отпустите рычаг, чтобы зафиксировать сиденье в нужном положении.

### ⚠ ПРЕДОСТЕРЕЖЕНИЕ

**Не выполняйте регулировку положения сиденья во время движения мотовездехода.**

Сиденье водителя может быть легко снято с мотовездехода:

- Наклоните сиденье вперёд, освободив защёлку, расположенную между подушкой и спинкой сиденья.
- Потяните сиденье вверх.

Под водительским сиденьем располагается удобное багажное отделение.

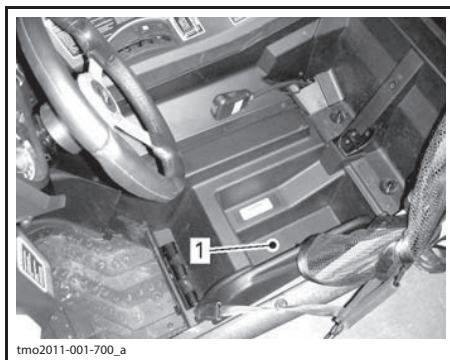

1. Багажное отделение

### 11) Сиденье пассажира

Регулировка сиденья пассажира не предусмотрена.

Сиденье пассажира может быть откинуто вперёд и снято, чтобы наклонить сиденье освободите защёлку, расположенную между сиденьем и спинкой. Откинутое вперёд сиденье может быть снято, если его потянуть вверх.

### 12) Пробка топливного бака

Пробка топливного бака располагается с правой стороны мотовездехода за сиденьем пассажира.

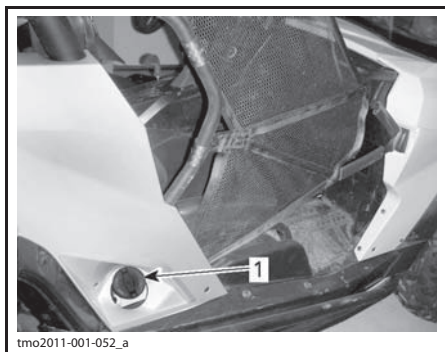

1. Пробка топливного бака

Процедура заправки топливом и требования, предъявляемые к топливу, приведены в главе «ТОПЛИВО».

### 13) Багажная площадка

Багажная площадка (багажник) является удобным местом для перевозки снаряжения и других грузов. Использование багажной площадки для перевозки пассажира не допускается.

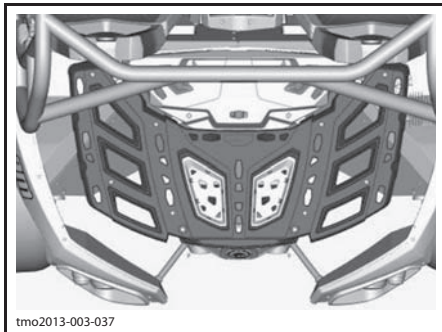

БАГАЖНАЯ ПЛОЩАДКА

#### ⚠ ПРЕДОСТЕРЕЖЕНИЕ

- Перевозка пассажира на багажнике запрещена.
- Груз не должен ограничивать поле зрения водителя или препятствовать управлению мотовездеходом.
- Не перегружайте мотовездеход.
- Убедитесь, что груз надёжно закреплён и не выступает за пределы багажной площадки.

Данные о допустимой нагрузке приведены в разделе «ТЕХНИЧЕСКИЕ ХАРАКТЕРИСТИКИ».

### 14) Буксировочный крюк

Буксировочный крюк предназначен для вытаскивания застрявшего мотовездехода.

### 15) Колёсный скребок

Располагаются в задних колёсах и позволяют снизить скопление внутри колеса грязи, которая может привести к повреждению компонентов, расположенных поблизости.

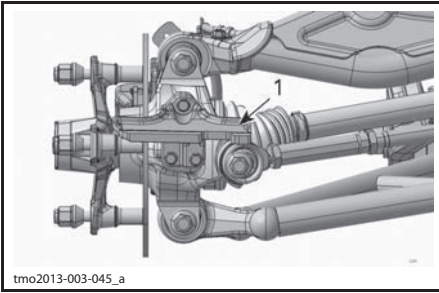

*ДЛЯ НАГЛЯДНОСТИ КОЛЕСО СНЯТО*  
*1. Колёсный скребок*

Когда величина износа скребка превысит метку в любом месте, его необходимо заменить.

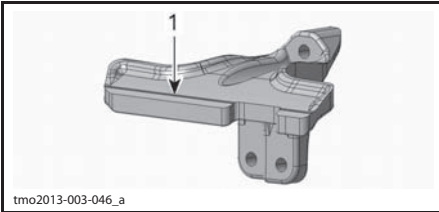

*КОЛЁСНЫЙ СКРЕБОК*  
*1. Метка износа*

# ПОДВЕСКА

## Указания по регулировке подвески

Управляемость и плавность хода мотовездехода зависят от регулировок подвески.

### ⚠ ПРЕДОСТЕРЕЖЕНИЕ

**Регулировка подвески оказывает существенное влияние на управляемость мотовездехода. Всегда уделяйте время для привыкания к поведению мотовездехода после изменения регулировок подвески.**

Выбор настроек подвески должен осуществляться в соответствии с нагрузкой мотовездехода, личными предпочтениями, скоростью движения и условиями эксплуатации.

Рекомендуем начать с заводских установок, а затем поочередно изменять по одному регулируемому параметру подвески, добиваясь желаемого результата.

Регулировки передней и задней подвески взаимосвязаны. Поэтому, например, после регулировки передних амортизаторов, возможно, потребуются заново отрегулировать задние амортизаторы.

Проверяйте настройки подвески тестовыми заездами на мотовездеходе в идентичных условиях: трасса, скорость движения, положение водителя на сиденье и т. д. После проверки внесите корректировку и снова проведите тестовый заезд. Последовательно и в полном объёме выполните все регулировки до достижения желаемого результата.

Ниже приведены основные положения по тонкой настройке подвески.

## Расположение регулировочных элементов

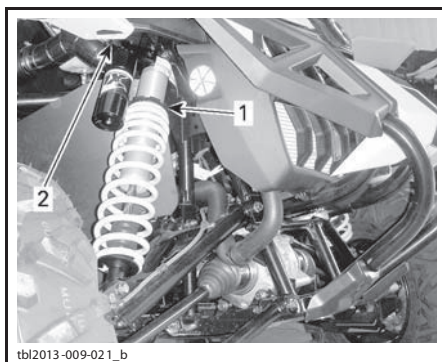

*ПЕРЕДНЯЯ ПОДВЕСКА — СТАНДАРТНЫЕ МОДЕЛИ*

1. Регулировка предварительного натяжения
2. Регулировочный элемент демпфирования хода сжатия

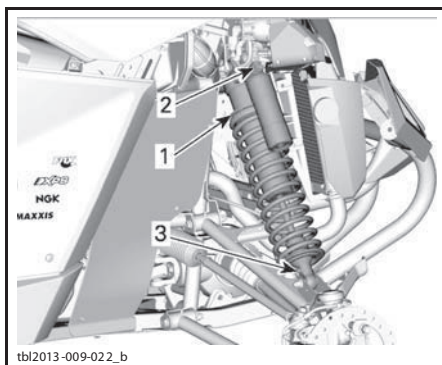

*ПЕРЕДНЯЯ ПОДВЕСКА — МОДЕЛИ X rs*

1. Регулировка предварительного натяжения
2. Регулятор усилия демпфирования хода сжатия на низкой и высокой скорости.
3. Регулятор хода отбоя

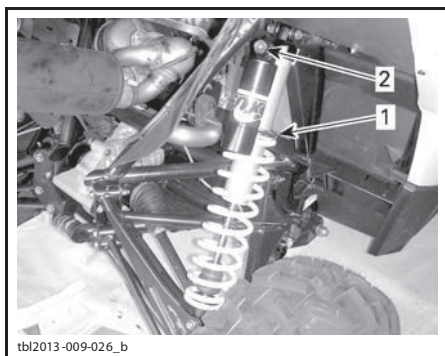

tbl2013-009-026\_b

**ЗАДНЯЯ ПОДВЕСКА — СТАНДАРТНЫЕ МОДЕЛИ**

1. Регулировка предварительного натяжения
2. Регулирующий элемент демпфирования хода сжатия

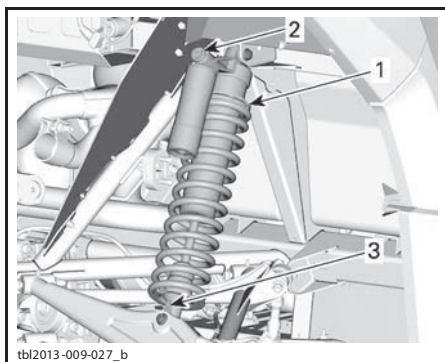

tbl2013-009-027\_b

**ЗАДНЯЯ ПОДВЕСКА — МОДЕЛИ X rs**

1. Регулировка предварительного натяжения
2. Регулятор усилия демпфирования хода сжатия на низкой и высокой скорости.
3. Регулятор хода отбоя

**Заводские установки подвески**

Более подробная информация о регулировке подвески приведена в разделе «ПОДВЕСКА».

Чтобы восстановить заводские настройки характеристик хода сжатия и отбоя, выполните следующее:

1. Поверните регулятор по часовой стрелке до упора.

2. Поворачивайте регулятор против часовой стрелки на указанную величину, см. табл.

ЗАВОДСКИЕ НАСТРОЙКИ ПЕРЕДНЕЙ ПОДВЕСКИ		
РЕГУЛИРОВКА	МОДЕЛЬ	ЗАВОДСКИЕ УСТАНОВКИ
Предварительный натяг пружины	Base	87,4 мм
	X rs	82,8 мм
Демпфирование хода сжатия	Base	12 поз.
Демпфирующая способность при ходе сжатия (низкая скорость)	X rs	9 поз.
Демпфирующая способность при ходе сжатия (высокая скорость)	X rs	9 поз.
Демпфирующая способность при ходе отбоя	X rs	12 поз.

ЗАВОДСКИЕ НАСТРОЙКИ ЗАДНЕЙ ПОДВЕСКИ		
РЕГУЛИРОВКА	МОДЕЛЬ	ЗАВОДСКИЕ УСТАНОВКИ
Предварительный натяг пружины	Base	132 мм
	X rs	110,5 мм
Демпфирование хода сжатия	Base	12 поз.
Демпфирующая способность при ходе сжатия (низкая скорость)	X rs	12 поз.
Демпфирующая способность при ходе сжатия (высокая скорость)	X rs	3 поз.
Демпфирующая способность при ходе отбоя	X rs	16 поз.

## Регулировка подвески

### Регулировка предварительного натяжения пружин

Уменьшите длину пружины для увеличения жёсткости при движении по пересечённой местности или буксировке прицепа (если мотовездеход оборудован тягово-сцепным устройством).

Увеличьте длину пружины для более мягкой езды и движения по ровной местности.

#### ПРЕДОСТЕРЕЖЕНИЕ

**Левый и правый регулировочные элементы должны всегда находиться в одинаковых положениях. В противном случае возможно ухудшение управляемости и устойчивости мотовездехода, что может привести к происшествию.**

Поднимите мотовездеход. Длина пружин должна измеряться без нагрузки на колеса.

Длина пружин с обеих сторон должна быть одинаковой.

Чтобы выполнить регулировку, отпустите стопорное кольцо и поверните регулировочное кольцо в нужное положение. Пользуйтесь инструментом, входящим в возимый комплект инструментов.

#### **Модель Base**

**ПРИМЕЧАНИЕ:** Не увеличивайте предварительный натяг пружин передней подвески более чем на 12,7 мм, а пружин задней подвески — более чем на 8 мм, относительно заводских настроек.

#### **Модель X rs**

**ПРИМЕЧАНИЕ:** Не увеличивайте предварительный натяг пружин передней/задней подвесок более чем на 15 мм, относительно заводских настроек.

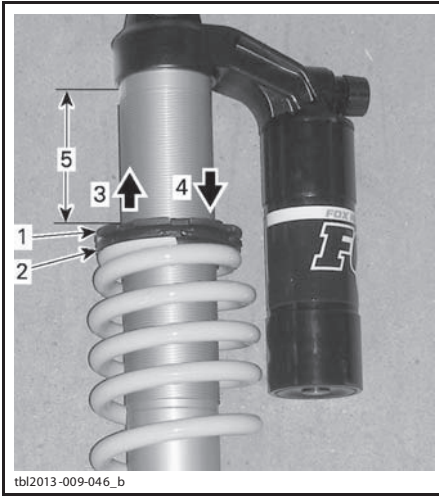

**ТИПОВОЙ ВАРИАНТ**

1. Отпустите верхнее стопорное кольцо
2. При необходимости поверните регулировочное кольцо
3. Уменьшить предварительное натяжение
4. Увеличить предварительное натяжение
5. Размеры для измерения

**Ход амортизатора — степень амортизации**

Изменяйте регулировки на одно положение (щелчок) за один раз. Совершайте пробные поездки в аналогичных условиях. Последовательно и в полном объёме выполните все регулировки до достижения желаемого результата.

**Демпфирование хода сжатия**

**Модель Base**

Демпфирование хода сжатия определяет реакцию амортизатора при сжатии подвески.

ДЕЙСТВИЕ	РЕЗУЛЬТАТ НА КРУПНЫХ НЕРАВНОСТЯХ
Увеличение усилия демпфирования хода сжатия	Более жёсткий амортизатор при ходе сжатия
Уменьшение усилия демпфирования хода сжатия	Более мягкий амортизатор при ходе сжатия

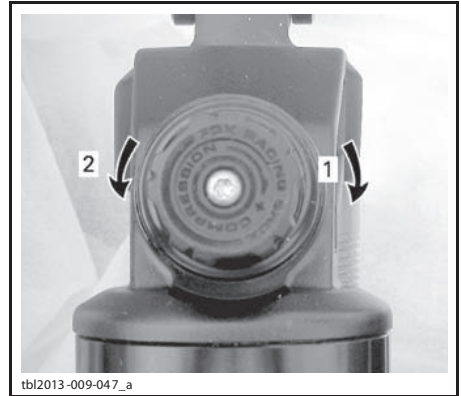

**ПОВОРАЧИВАЙТЕ РЕГУЛИРОВОЧНЫЙ ЭЛЕМЕНТ ДЛЯ ВЫПОЛНЕНИЯ РЕГУЛИРОВОК**

1. **Увеличение** демпфирующего усилия (амортизатор более жёсткий)
2. **Уменьшение** демпфирующего усилия (амортизатор более мягкий)

**Демпфирующая способность при ходе сжатия на низкой скорости**

**Модель X rs**

Демпфирующая способность амортизатора при ходе сжатия на низкой скорости определяет реакцию амортизатора при низких скоростях перемещения подвески (медленный ход сжатия, в большинстве случаев при движении с низкой скоростью).

ДЕЙСТВИЕ	РЕЗУЛЬТАТ НА КРУПНЫХ НЕРАВНОСТЯХ
Увеличение демпфирующей силы при ходе сжатия на низкой скорости	Амортизатор более жёсткий (при ходе сжатия на низкой скорости)
Уменьшение демпфирующей силы при ходе сжатия на низкой скорости	Амортизатор более мягкий (при ходе сжатия на низкой скорости)

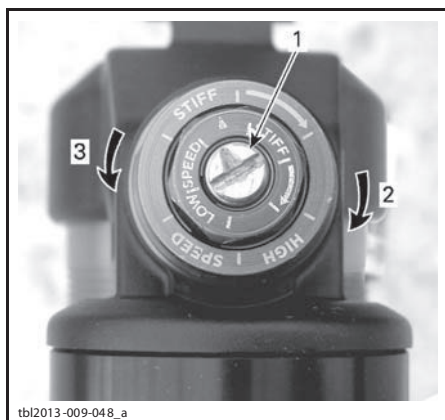

**ДЕМПФИРОВАНИЕ ХОДА СЖАТИЯ НА НИЗКОЙ СКОРОСТИ (С ИСПОЛЬЗОВАНИЕМ ОТВЁРТКИ)**

1. Регулировочный винт
2. **Увеличение** демпфирующего усилия (амортизатор более жёсткий)
3. **Уменьшение** демпфирующего усилия (амортизатор более мягкий)

Вращение по часовой стрелке (H) **увеличивает** силу демпфирования (амортизатор становится жёстче).

Вращение против часовой стрелки (S) **уменьшает** силу демпфирования (амортизатор становится мягче).

### Сжатие (регулировка амортизации на высокой скорости)

**Только модель X rs**

Демпфирующая способность амортизатора при ходе сжатия на высокой скорости определяет реакцию амортизатора при высоких скоростях перемещения подвески (быстрый ход сжатия, в большинстве случаев при движении с высокой скоростью).

ДЕЙСТВИЕ	РЕЗУЛЬТАТ НА МЕЛКИХ НЕРОВНОСТЯХ
Увеличение демпфирующей силы при ходе сжатия на высокой скорости	Амортизатор более жёсткий (при ходе сжатия на высокой скорости)
Уменьшение демпфирующей силы при ходе сжатия на высокой скорости	Амортизатор более мягкий (при ходе сжатия на высокой скорости)

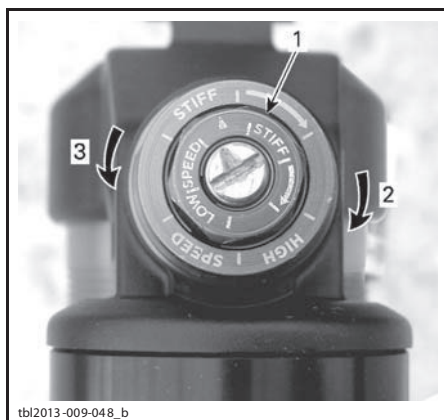

**ДЕМПФИРОВАНИЕ ХОДА СЖАТИЯ НА ВЫСОКОЙ СКОРОСТИ (С ИСПОЛЬЗОВАНИЕМ КЛЮЧА 17 ММ)**

1. Регулировочный винт
2. **Увеличение** демпфирующего усилия (амортизатор более жёсткий)
3. **Уменьшение** демпфирующего усилия (амортизатор более мягкий)

### Демпфирующая способность при ходе отбоя

**Только модель X rs**

Регулировка осуществляется с помощью отвёртки с плоской рабочей частью.

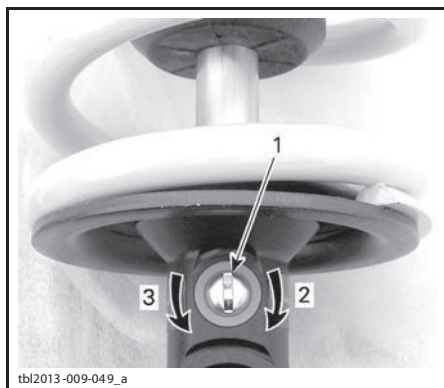

1. Регулятор хода отбоя
2. **Увеличение** усилия демпфирования хода отбоя (амортизатор более жёсткий)
3. **Уменьшение** усилия демпфирования хода отбоя (амортизатор более мягкий)

# ТОПЛИВО

## Рекомендуемое топливо

Используйте высококачественный неэтилированный бензин, содержащий МАКСИМУМ 10% этанола.

Используемый бензин должен отвечать следующим требованиям по минимальному октановому числу.

<b>МИНИМАЛЬНОЕ ОКТАНОВОЕ ЧИСЛО</b>
------------------------------------

95 RON
--------

**ВНИМАНИЕ** Запрещается экспериментировать с другими сортами топлива. Использование топлива, не отвечающего приведённым требованиям, может привести к ухудшению эксплуатационных характеристик двигателя.

## Заправка топливом

### ⚠ ПРЕДОСТЕРЕЖЕНИЕ

- Бензин является горючим и взрывоопасным продуктом.
- Не подносите к баку источники открытого огня для проверки уровня топлива.
- Не курите вблизи топливного бака, остерегайтесь попадания искр в бак.
- Заправку топливом производите в хорошо вентилируемом месте.

1. Остановите двигатель.

### ⚠ ПРЕДОСТЕРЕЖЕНИЕ

**Перед заправкой топливом останавливайте двигатель.**

2. Водитель и пассажир должны покинуть мотовездеход.

### ⚠ ПРЕДОСТЕРЕЖЕНИЕ

**Не позволяйте никому оставаться на мотовездеходе во время заправки. Если во время заправки произойдёт возгорание или взрыв, водитель и пассажир могут оказаться не в состоянии быстро покинуть опасную зону.**

3. Медленно отверните пробку топливного бака против часовой стрелки и снимите её.

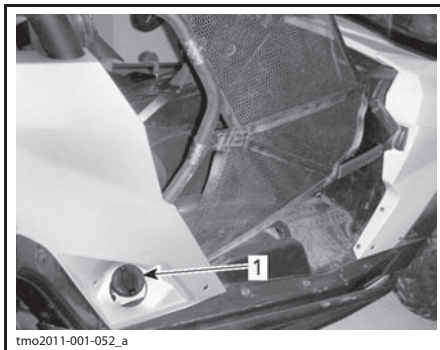

1. Пробка топливного бака

### ⚠ ПРЕДОСТЕРЕЖЕНИЕ

**Если в баке присутствует избыточное или недостаточное давление (слышен слабый свист при открывании пробки топливного бака), мотовездеход нуждается в осмотре и, возможно, ремонте. Не пользуйтесь машиной до устранения неисправности.**

4. Вставьте воронку в заливную горловину топливного бака.
5. Заливайте топливо медленно, чтобы воздух успевал выходить из топливного бака, и не происходило разбрызгивание топлива. Будьте внимательны: не допускайте разлива топлива.
6. Прекратите заправку, когда уровень топлива поднимется до нижней кромки заливной горловины. Не переливайте.

### ⚠ ПРЕДОСТЕРЕЖЕНИЕ

**Не заправляйте топливный бак полностью, если собираетесь оставить мотовездеход в теплом помещении. При нагреве топливо может вытечь из-под крышки заливной горловины.**

7. Плотно заверните пробку по часовой стрелке.

**⚠ ПРЕДОСТЕРЕЖЕНИЕ**

**Вытирайте все потеки топлива с корпуса мотовездехода.**

**Заправка топлива в канистры**

**⚠ ПРЕДОСТЕРЕЖЕНИЕ**

- Для хранения топлива используйте только специальные канистры.
- Не заливайте топливо в канистры, находящиеся на мотовездеходе — электростатический разряд может стать причиной воспламенения топлива.

---

# ОБКАТКА МОТОВЕЗДЕХОДА

## Эксплуатация в период обкатки

Мотовездеход требует обкатки в течение 10 моточасов или 300 км пробега.

По завершении периода обкатки мотовездеход должен пройти осмотр у авторизованного дилера Can-Am. См. раздел «ТЕХНИЧЕСКОЕ ОБСЛУЖИВАНИЕ».

### Двигатель

В течение периода обкатки:

- Избегайте полного открытия дроссельной заслонки.
- Не нажимайте педаль акселератора более чем на  $\frac{3}{4}$  её полного хода.
- Избегайте продолжительных ускорений.
- Избегайте продолжительного движения с постоянной скоростью.

Однако в обкаточный период полезно давать мотовездеходу кратковременные разгоны и двигаться, постоянно меняя скорость.

### Тормозная система

#### ПРЕДОСТЕРЕЖЕНИЕ

**Новые компоненты тормозной системы не обеспечивают максимальной эффективности торможения, пока не пройдут обкатку. Эффективность работы тормозной системы может быть снижена — будьте осторожны.**

### Ремень вариатора

Новый ремень вариатора требует обкатки на протяжении 50-километрового пробега.

В течение периода обкатки:

- Избегайте интенсивных ускорений и замедлений.
- Не буксируйте прицеп.
- Избегайте движения с высокой скоростью.

# ОСНОВНЫЕ ОПЕРАЦИИ

## Запуск двигателя

Установите ключ в замок зажигания и переведите его в положение «ON».

Нажмите педаль тормоза.

**ПРИМЕЧАНИЕ:** Если рычаг переключения передач не установлен в положение PARK (P), то для обеспечения возможности запуска двигателя педаль тормоза должна быть нажата.

Для запуска двигателя нажмите кнопку запуска двигателя и удерживайте её в этом положении, пока двигатель не запустится.

**ПРИМЕЧАНИЕ:** Не нажимайте педаль акселератора. Если педаль акселератора нажата более чем на 20%, двигатель не запустится.

Как только двигатель заработает, сразу отпустите кнопку запуска двигателя.

**ВНИМАНИЕ** Если спустя несколько секунд двигатель не запускается, не удерживайте кнопку запуска двигателя дольше 10 секунд. См. раздел «**ДИАГНОСТИКА И УСТРАНЕНИЕ НЕИСПРАВНОСТЕЙ**».

## Переключение передач

Задействуйте тормоза и установите рычаг переключения передач в нужное положение.

Отключите тормоза.

**ВНИМАНИЕ** При переключении передач, прежде чем переместить рычаг переключения передач, всегда полностью останавливайте мотовездеход и нажимайте педаль тормоза. В противном случае может произойти повреждение трансмиссии.

## Остановка двигателя и стоянка мотовездехода

### ПРЕДОСТЕРЕЖЕНИЕ

**Избегайте остановки на крутом склоне — мотовездеход может скатиться.**

### ПРЕДОСТЕРЕЖЕНИЕ

**В целях предотвращения скатывания мотовездехода во время остановки или стоянки всегда удерживайте рычаг переключения передач в положении PARK.**

### ПРЕДОСТЕРЕЖЕНИЕ

**Избегайте остановки в местах, где горячие части мотовездехода могут стать причиной возгорания.**

При остановке или стоянке всегда переводите рычаг переключения передач в положение PARK. Это особенно важно при остановке на склоне. Колеса гружёного или стоящего на очень крутом склоне мотовездехода должны быть заблокированы с помощью камней или кирпичей.

Для стоянки выбирайте ровную горизонтальную площадку.

Отпустите педаль акселератора и задействуйте тормоза, чтобы полностью остановить мотовездеход.

Установите рычаг переключения передач в положение PARK.

Переведите ключ в замке зажигания в положение «OFF».

Извлеките ключ из замка зажигания.

При необходимости остановить мотовездеход на крутом подъёме или, если мотовездеход загружен, подложите под колеса камни или кирпичи.

## СПЕЦИАЛЬНЫЕ ОПЕРАЦИИ

### Если есть основания полагать, что в вариатор попала вода

Если в вариаторе находится вода, частота вращения коленчатого вала двигателя будет увеличиваться, но мотовездеход будет оставаться неподвижным.

**ВНИМАНИЕ** Остановите двигатель и удалите воду, чтобы избежать повреждения вариатора.



1. Дренаж вариатора

Доступ к дренажному отверстию вариатора можно получить через специальное окно в защите днища с левой стороны мотовездехода.

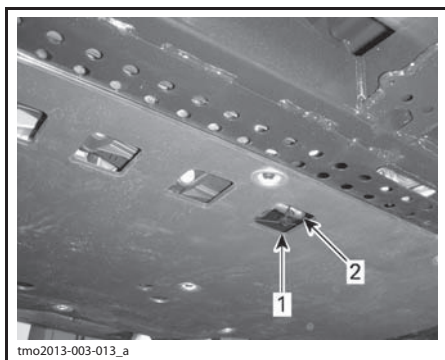

СПЕЦИАЛЬНОЕ ОКНО ПОД МОТОВЕЗДЕХОДОМ

1. Сервисное окно в защите днища

2. Расположение дренажного отверстия вариатора

Для проверки состояния и чистки вариатора обращайтесь к авторизованному дилеру Can-Am.

### Если аккумуляторная батарея полностью разряжена

Если батарея полностью разряжена, двигатель мотовездехода можно запустить, если красный провод (+) пускового устройства подсоединить к положительному выводу аккумуляторной батареи, а провод чёрного цвета (-) — к ходовой части мотовездехода.

**ВНИМАНИЕ** Не подключайте какие-либо источники электрического напряжения к рулевой колонке.

### Если мотовездеход перевернулся

Необдуманные маневры, резкие повороты, движение по наклонной поверхности или происшествия могут стать причиной переворачивания мотовездехода.

Если мотовездеход перевернулся, его необходимо в кратчайшие сроки доставить авторизованному дилеру Can-Am. **НЕ ЗАПУСКАЙТЕ ДВИГАТЕЛЬ!**

### Если мотовездеход затоплен

Мотовездеход, пострадавший от затопления, необходимо в кратчайшие сроки доставить авторизованному дилеру Can-Am.

**ВНИМАНИЕ** Не запускайте двигатель затопленного мотовездехода, если не соблюдается установленная процедура, это может стать причиной серьезных повреждений двигателя.

## ТРАНСПОРТИРОВКА МОТОВЕЗДЕХОДА

Транспортировка мотовездехода должна выполняться в кузове автомобиля (с полной погрузкой) или на безбортовой платформе соответствующего размера и грузоподъемности.

**ВНИМАНИЕ** Буксировка мотовездехода не допускается — это может привести к серьёзным повреждениям трансмиссии.

Если Вы обращаетесь в транспортную компанию, то, в первую очередь, узнайте, имеется ли в распоряжении компании прицеп с безбортовой платформой, погрузочный наклонный трап или механизированный трап для безопасной погрузки мотовездехода, а также крепёжные стропы и растяжки. При перевозке мотовездехода следуйте инструкциям, приведённым в данном разделе.

**ВНИМАНИЕ** Не пользуйтесь цепями для крепления мотовездехода на платформе прицепа — цепи могут повредить внешнюю отделку и пластмассовые детали мотовездехода.

### ПРЕДОСТЕРЕЖЕНИЕ

Если транспортное средство оборудовано ветровым стеклом, то во избежание повреждений, транспортируйте мотовездеход таким образом, чтобы стекло располагалось спереди.

Порядок действий при погрузке мотовездехода должен быть следующим:

1. Установите рычаг переключения передач в положение «N» (нейтраль).
2. Выполните следующее:
  - 2.1 Оберните стропы вокруг нижних рычагов с каждой стороны передней подвески.
  - 2.2 Закрепите стропы к тросу лебёдки транспортного средства, осуществляющего перевозку.
  - 2.3 Погрузите мотовездеход на платформу прицепа с помощью лебёдки.
3. Извлеките ключ из замка зажигания.

4. Закрепите передние колеса с помощью строп.
5. Пропустите крепёжные стропы через оба задних колеса.
6. Надёжно закрепите стропы, пропущенные через задние колеса, с обеих сторон задней части платформы, используя специальные храповые замки (трещотки).
7. Убедитесь, что передние и задние колеса надёжно закреплены.

### ПРЕДОСТЕРЕЖЕНИЕ

Убедитесь, что при транспортировке внутри мотовездехода отсутствуют незакреплённые предметы.

# ПОДЪЕМ МОТОВЕЗДЕХОДА И УСТАНОВКА НА ОПОРЫ

## Передняя часть мотовездехода

Установите мотовездеход на ровной горизонтальной площадке.

Убедитесь, что рычаг переключения передач находится в положении PARK.

Установите гидравлический домкрат под переднюю защиту днища.

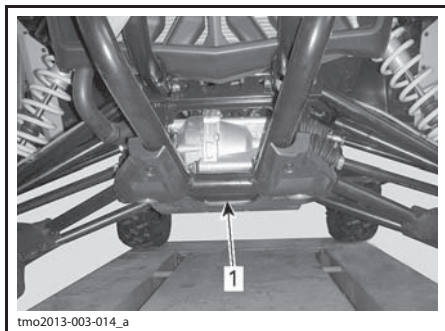

ПЕРЕДНЯЯ ЧАСТЬ МОТОВЕЗДЕХОДА

1. Место установки гидравлического домкрата

Поднимите переднюю часть мотовездехода и установите опоры с обеих сторон под элементы рамы, см. ниже:

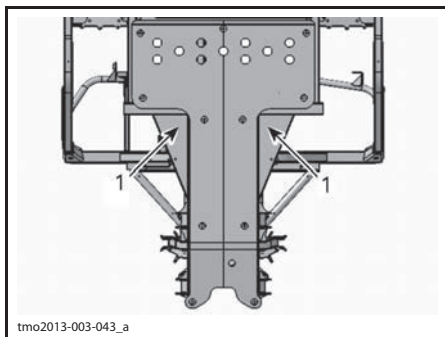

ПЕРЕДНЯЯ ЧАСТЬ МОТОВЕЗДЕХОДА

1. Положение опоры

Опустите гидравлический домкрат и убедитесь, что мотовездеход надёжно установлен на опорах.

## Задняя часть мотовездехода

Установите мотовездеход на ровной горизонтальной площадке.

Включите режим 4WD.

Убедитесь, что рычаг переключения передач находится в положении PARK.

Установите гидравлический домкрат под мотовездеход.

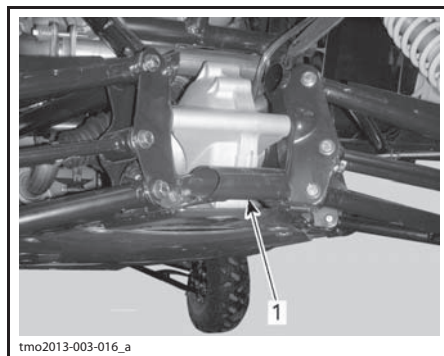

ЗАДНЯЯ ЧАСТЬ МОТОВЕЗДЕХОДА

1. Место установки гидравлического домкрата

Поднимите заднюю часть мотовездехода и установите опоры с обеих сторон под элементы рамы, см. ниже:

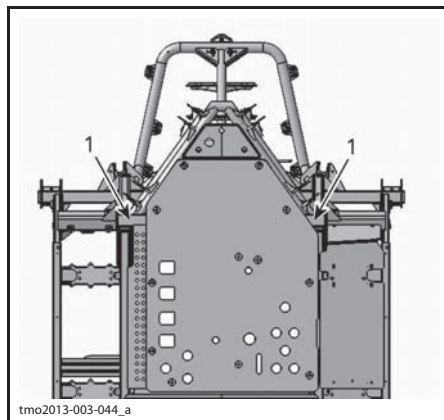

ЗАДНЯЯ ЧАСТЬ МОТОВЕЗДЕХОДА

1. Положение опоры

Опустите гидравлический домкрат и убедитесь, что мотовездеход надёжно установлен на опорах.



***ТЕХНИЧЕСКОЕ  
ОБСЛУЖИВАНИЕ***

---

## ОСМОТР МОТОВЕЗДЕХОДА ПОСЛЕ ОБКАТКИ

Техническое обслуживание данного мотовездехода должно выполняться авторизованным дилером Can-Am после 10 моточасов эксплуатации или 300 км пробега, в зависимости от того, что наступит раньше. Проведение контрольного осмотра очень важно — не следует пренебрегать им.

На информационном центре, в качестве напоминания о необходимости проведения технического обслуживания, появится сообщение «MAINTENANCE SOON».

Сообщение может быть удалено следующим способом:

- Нажмите и **УДЕРЖИВАЙТЕ** кнопку **VERRIDE**.
- Нажмите и отпустите педаль тормоза.
- Отпустите кнопку **VERRIDE**.
- Нажмите и отпустите педаль тормоза.
- Повторите шаги с 1 по 3.

Последовательность действий должна быть выполнена в течение 5 секунд. В противном случае полностью повторите последовательность действий.

**ПРИМЕЧАНИЕ:** Контрольный осмотр мотовездехода после обкатки проводится за счёт владельца.

-----  
Дата проведения контрольного осмотра

-----  
Подпись авторизованного дилера

-----  
Наименование дилера

КОНТРОЛЬНЫЙ ОСМОТР ПОСЛЕ ОБКАТКИ	ЗАМЕНА					
	РЕГУЛИРОВКА					
	ЗАТЯЖКА					
	СМАЗКА					
	ЧИСТКА					
	ОСМОТР					
<b>ДВИГАТЕЛЬ</b>						
Моторное масло и фильтр						X
Зазоры клапанов	X				X	
Затяжка болтов крепления головок цилиндров				X		
Воздушный фильтр двигателя	X					
Уплотнения двигателя	X					
Детали крепления двигателя	X					
Система выпуска отработавших газов	X					
<b>СИСТЕМА ОХЛАЖДЕНИЯ</b>						
Радиатор/система охлаждения (проверка на наличие утечек)	X	X				
<b>СИСТЕМА ПОДАЧИ ТОПЛИВА</b>						
Топливопроводы, топливные рампы, соединения, обратные клапаны и проверка герметичности топливного бака	X					
<b>ЭЛЕКТРООБОРУДОВАНИЕ</b>						
Соединения аккумулятора	X					
<b>ТРАНСМИССИЯ (CVT)</b>						
Впускной и выпускной воздухопроводы вариатора	X	X				
Воздушный фильтр вариатора	X	X				
<b>КОРОБКА ПЕРЕДАЧ</b>						
Масло для коробки передач						X
Датчик скорости		X				
<b>СИЛОВАЯ ПЕРЕДАЧА</b>						
Масло в переднем дифференциале/заднем редукторе						X
Передний дифференциал/задний редуктор (уплотнения и сапуны)	X					
Шарниры переднего и заднего карданных валов	X		X			
<b>КОЛЕСА</b>						
Гайки/шпильки крепления колёс	X			X		
Подшипники колёс	X			X		
Фиксирующие кольца колёс (модель X rs)				X		

КОНТРОЛЬНЫЙ ОСМОТР ПОСЛЕ ОБКАТКИ	ЗАМЕНА					
	РЕГУЛИРОВКА					
	ЗАТЯЖКА					
	СМАЗКА					
	ЧИСТКА					
	ОСМОТР					
<b>РУЛЕВОЕ УПРАВЛЕНИЕ</b>						
Рулевое управление (рулевая колонка, подшипник, и т. д.)	X					
Регулировка передних колёс	X					
<b>ТОРМОЗНАЯ СИСТЕМА</b>						
Тормозная жидкость	X					
<b>СИСТЕМА БЕЗОПАСНОСТИ СЕДОКОВ</b>						
Ремни безопасности	X					
Боковые сети	X					
<b>КОРПУС/РАМА</b>						
Элементы крепления защитного каркаса	X					
Защёлки сидений	X					

# РЕГЛАМЕНТ ТЕХНИЧЕСКОГО ОБСЛУЖИВАНИЯ

Регулярное проведение технического обслуживания очень важно для поддержания мотовездехода в безопасном для эксплуатации состоянии. Должное обслуживание — это обязанность владельца. Обслуживание мотовездехода должно выполняться в соответствии с Регламентом технического обслуживания.

Следующее сообщение появляется на дисплее информационного центра каждые 50 моточасов эксплуатации, чтобы напомнить о необходимости выполнения технического обслуживания. **MAINTENANCE SOON**. Чтобы удалить сообщение, обратитесь к разделу РЕЖИМ ОТОБРАЖЕНИЯ СООБЩЕНИЙ.

Регулярное выполнение технического обслуживания мотовездехода не отменяет необходимость проведения осмотра мотовездехода перед поездкой.

## ПРЕДОСТЕРЕЖЕНИЕ

**Отказ от должного ухода за мотовездеходом в соответствии с Регламентом и процедурами технического обслуживания может сделать его эксплуатацию опасной.**

### **КАЖДЫЕ 250 КМ ИЛИ 8 МОТОЧАСОВ ЭКСПЛУАТАЦИИ (В ЗАВИСИМОСТИ ОТ ТОГО, ЧТО НАСТУПИТ РАНЬШЕ)**

При эксплуатации в условиях повышенной запылённости или загрязнённости: проверить состояние и очистить воздушный фильтр двигателя. Необходимо уделить особое внимание второй («чистой») камере корпуса воздушного фильтра двигателя. В условиях сильной запылённости или загрязнённости, если в этом есть необходимость, необходимо проводить техническое обслуживание чаще.

При эксплуатации в условиях повышенной запылённости или загрязнённости: проверить и очистить воздушный фильтр вариатора. В условиях сильной запылённости или загрязнённости, если в этом есть необходимость, необходимо проводить техническое обслуживание чаще.

Проверить состояние, очистить и нанести масло (или, в случае необходимости, заменить) предварительный фильтрующий элемент воздушного фильтра двигателя (если используется).

### **КАЖДЫЕ 500 КМ ИЛИ 16 МОТОЧАСОВ ЭКСПЛУАТАЦИИ (В ЗАВИСИМОСТИ ОТ ТОГО, ЧТО НАСТУПИТ РАНЬШЕ)**

Проверить состояние и очистить или, в случае необходимости, заменить воздушный фильтр двигателя (нормальные условия эксплуатации). Необходимо уделить особое внимание второй («чистой») камере корпуса воздушного фильтра двигателя.

Проверить состояние и очистить воздушный фильтр вариатора (нормальные условия эксплуатации).

### **КАЖДЫЕ 750 КМ ИЛИ 25 МОТОЧАСОВ ЭКСПЛУАТАЦИИ (В ЗАВИСИМОСТИ ОТ ТОГО, ЧТО НАСТУПИТ РАНЬШЕ)**

Проверить состояние накладок тормозных колодок.

Затянуть гайки крепления колёс.

Проверить состояние чехлов и кожухов шарниров приводных валов.

Проверить состояние поручней пассажира.

Проверить функционирование защёлок сидений водителя и пассажира.

Выполнить затяжку болтов крепления каркаса безопасности.

**КАЖДЫЕ 1500 КМ ИЛИ 50 МОТОЧАСОВ ЭКСПЛУАТАЦИИ  
(В ЗАВИСИМОСТИ ОТ ТОГО, ЧТО НАСТУПИТ РАНЬШЕ)**

Проверить состояние аккумуляторной батареи.

Проверить уровень масла в редукторе переднего дифференциала/заднем редукторе.

Проверить состояние шарниров приводных валов.

Проверить состояние шарниров переднего и заднего карданных валов.

Смазать шарниры переднего и заднего карданных валов.

Проверить наконечники рулевых тяг.

Проверить амортизаторы на наличие утечек.

Проверить состояние и очистить сферические подшипники амортизаторов.

Затянуть болты крепления передних и задних амортизаторов.

Проверить состояние и смазать все рычаги подвески.

Проверить уровень тормозной жидкости.

Смазать подшипник одностороннего вращения вариатора.

Проверить состояние колёсных скребков.

Очистить области, прилегающие к компонентам системы выпуска отработавших газов.

**КАЖДЫЕ 3000 КМ ИЛИ 100 МОТОЧАСОВ ЭКСПЛУАТАЦИИ, ИЛИ 1 ГОД  
(В ЗАВИСИМОСТИ ОТ ТОГО, ЧТО НАСТУПИТ РАНЬШЕ)**

Осмотреть ремни безопасности (проверить работоспособность и убедиться в отсутствии повреждений).
Осмотреть боковые сети (проверить на наличие повреждений и убедиться, что сети правильно установлены).
Заменить моторное масло и фильтр.
Проверить и отрегулировать зазоры клапанов.
Проверить состояние и очистить искрогасители глушителей.
Проверить плотность охлаждающей жидкости.
Осмотреть корпус дроссельной заслонки.
Очистить предварительный фильтр топливного насоса.
Проверить давление топливного насоса.
Заменить фильтр системы вентиляции топливного бака.
Проверить состояние ремня вариатора.
Проверить состояние, очистить и смазать ведущий и ведомый шкивы вариатора.
Проверить состояние коробки передач и уровень масла в ней.
Проверить состояние подшипников колёс.
Проверить рулевое управление (рулевая колонка, подшипник и т. д.).
Проверить состояние и очистить компоненты тормозной системы.
Проверить раму на наличие повреждений.
Заменить масло в заднем редукторе.
Проверить состояние центробежных рычагов и роликов ведущего вала вариатора.
Проверить состояние и, при необходимости, заменить десять противоизносных пластин шарниров задней подвески.
Проверить состояние и, при необходимости, заменить восемь противоизносных пластин шарниров передней подвески.
Заменить сферические подшипники задних амортизаторов.

**КАЖДЫЕ 6000 КМ ИЛИ 200 МОТОЧАСОВ ЭКСПЛУАТАЦИИ, ИЛИ 2 ГОДА  
(В ЗАВИСИМОСТИ ОТ ТОГО, ЧТО НАСТУПИТ РАНЬШЕ)**

Заменить охлаждающую жидкость.

Проверить систему охлаждения, выполнить проверку герметичности и проверить крышку радиатора.

Проверить систему подачи топлива и выполнить проверку герметичности.

Заменить свечи зажигания.

Заменить масло в картере переднего дифференциала.

Заменить масло в коробке передач.

Очистить датчик скорости.

Заменить тормозную жидкость.

## ОПЕРАЦИИ ТЕХНИЧЕСКОГО ОБСЛУЖИВАНИЯ

В данном разделе приведена информация об основных операциях технического обслуживания. Если вы обладаете требуемой квалификацией и необходимыми инструментами, Вы можете выполнять эти операции самостоятельно. В противном случае, обратитесь к авторизованному дилеру Can-Am.

Другие важные операции Регламента технического обслуживания, являющиеся более сложными и требующими применения специального инструмента, будут лучшим образом выполнены авторизованным дилером Can-Am.

**ПРИМЕЧАНИЕ:** Сообщение о необходимости проведения технического обслуживания можно удалить троекратным поочерёдным нажатием выключателя режима OVERRIDE и педали тормоза при включённом напряжении.

### **⚠ ПРЕДОСТЕРЕЖЕНИЕ**

Если другое не указано особо, прежде чем приступить к техническому обслуживанию, всегда поворачивайте ключ в замке зажигания в положение «OFF» и извлекайте его.

### **⚠ ПРЕДОСТЕРЕЖЕНИЕ**

Снятые элементы крепежа (например, прижимные лапки, самостопорящийся крепёж и т. д.) должны заменяться новыми.

## Воздушный фильтр двигателя

**ВНИМАНИЕ** Не вносите изменения в конструкцию системы подачи воздуха. В противном случае возможно ухудшение эксплуатационных характеристик двигателя и поломка его компонентов. Двигатель отрегулирован для работы именно с этими компонентами.

**ПРИМЕЧАНИЕ:** При эксплуатации в условиях повышенной запылённости или загрязнённости рекомендуется устанавливать дополнительный фильтрующий элемент воздушного фильтра двигателя, который входит в комплект поставки мотовездехода, под основ-

ным воздушным фильтром двигателя во второй («чистой») камере корпуса воздушного фильтра.

## Указания по замене воздушного фильтра двигателя

Продолжительность межсервисных интервалов замены воздушного фильтра двигателя должна быть приведена в соответствии с условиями эксплуатации мотовездехода — это имеет решающее значение для обеспечения нормальной работы двигателя и продления срока его эксплуатации.

При эксплуатации мотовездехода в перечисленных ниже условиях следует сократить периодичности технического обслуживания воздушного фильтра:

- движение по сухому песку;
- движение по поверхности, покрытой засохшей грязью;
- движение по дорогам с гравийным покрытием или в аналогичных условиях;
- движение в местах, где в воздухе находится большое количество семян или шелухи зерновых культур;
- движение в тяжёлых снежных условиях.

**ПРИМЕЧАНИЕ:** Движение в группе, в указанных выше условиях, ещё больше увеличивает необходимость сокращения периодичности технического обслуживания воздушного фильтра.

## Снятие воздушного фильтра двигателя

1. Освободите крышку сервисного отсека.

**ВНИМАНИЕ** Неверное выполнение операции открывания крышки сервисного отсека может стать причиной её повреждения.

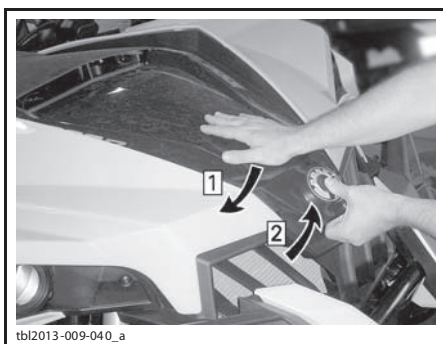

Шаг 1: Нажмите крышку сервисного отсека вниз и **УДЕРЖИВАЙТЕ** её

Шаг 2: Поднимите переднюю часть крышки сервисного отсека

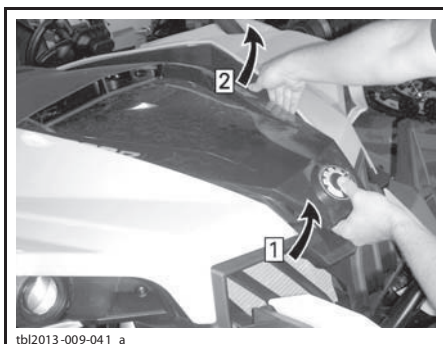

Шаг 1: Удерживайте переднюю часть крышки сервисного отсека в поднятом положении

Шаг 2: Осторожно извлеките фиксатор крышки из втулки, а затем освободите фиксатор на другой стороне



**ПОЛНОСТЬЮ ПОДНИМИТЕ КРЫШКУ**

2. Освободите фиксаторы и снимите крышку корпуса воздушного фильтра двигателя.

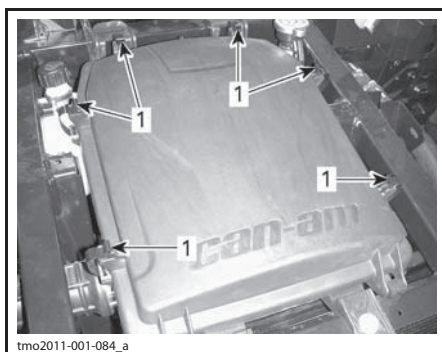

1. Освободите фиксаторы

3. Снимите воздушный фильтр двигателя.

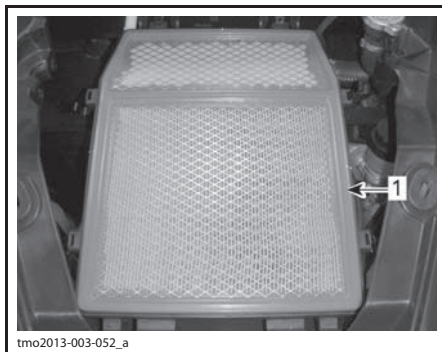

1. Воздушный фильтр двигателя

4. Извлеките дополнительный фильтрующий элемент воздушного фильтра двигателя (если он установлен), расположенный во второй («чистой») камере корпуса воздушного фильтра.

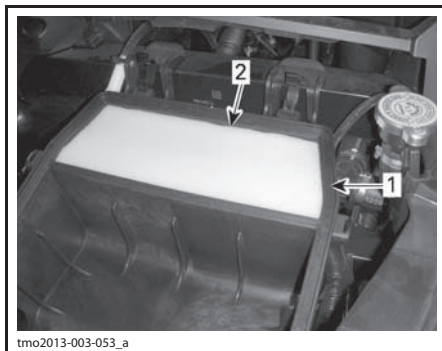

1. Вторая камера («чистая»)

2. Дополнительный фильтрующий элемент воздушного фильтра двигателя

## Чистка корпуса воздушного фильтра двигателя

1. Если в первой воздушной камере обнаружена вода, снимите пробку дренажного отверстия в нижней части, чтобы удалить воду.

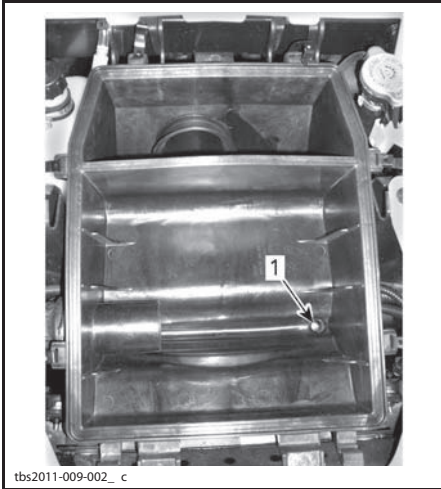

1. Дренажное отверстие
2. Чтобы получить доступ к пробке дренажного отверстия, снимите левую панель, отвернув четыре винта.

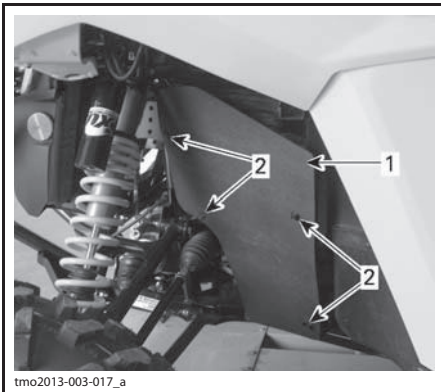

ДОСТУП К ПРОБКЕ СЛИВНОГО ОТВЕРСТИЯ С ЛЕВОЙ СТОРОНЫ МОТОВЕЗДЕХОДА

1. ЛЕВАЯ боковая панель
2. Винты

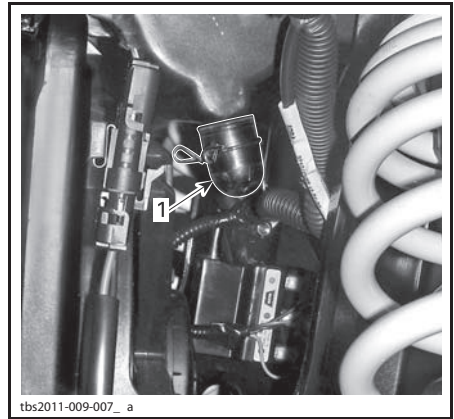

1. Снимите пробку дренажного отверстия, чтобы слить воду.
3. Очистите обе камеры воздушного фильтра, используя пылесос.

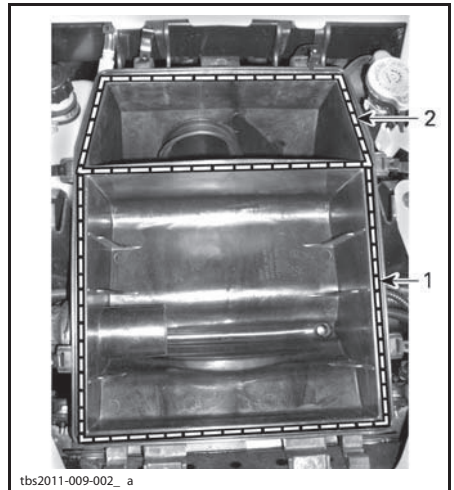

1. Первая камера
2. Вторая камера («чистая»)

## Осмотр корпуса воздушного фильтра двигателя

Убедитесь, что края корпуса воздушного фильтра двигателя, удерживающие фильтр, прямые, не повреждены и не деформированы.

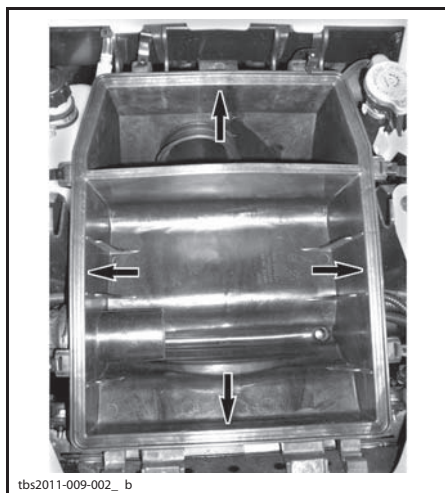

### Чистка воздушного фильтра двигателя

Очистите воздушный фильтр двигателя, постучав по его бумажному элементу, это позволит удалить с него грязь и пыль.

**ВНИМАНИЕ** Не рекомендуется по-давать на поверхность бумажного фильтрующего элемента сжатый воз-дух — это может привести к его по-вреждению, а так же снижению фильтрующей способности при экс-плуатации мотовездехода в условиях повышенной запылённости. Если воздушный фильтр двигателя чрез-мерно загрязнён и не может быть очищен с помощью приведенных операций, его необходимо заменить.

### Чистка дополнительного фильтрующего элемента воздушного фильтра двигателя и нанесение на него масла

Проверяйте состояние, очищайте, на-носите масло или, в случае необхо-димости заменяйте, дополнительный фильтрующий элемент воздушного фильтра двигателя каждые 250 км или 8 моточасов эксплуатации (в зависимо-сти от того, что наступит раньше).

### Чистка дополнительного фильтрующего элемента воздушного фильтра двигателя

1. Нанесите на обе стороны дополни-тельного фильтрующего элемента очиститель AIR FILTER CLEANER (P/N 219 700 341).



ОЧИСТИТЕЛЬ AIR FILTER CLEANER (P/N 219 700 341)

2. Выждите 3 минуты.
3. Промойте фильтрующий элемент во-допроводной водой.
4. Полностью просушите дополни-тельный фильтрующий элемент воздуш-ного фильтра двигателя, по возмож-ности используя сжатый воздух.

**ПРИМЕЧАНИЕ:** Если фильтр сильно за-грязнён, необходимо повторить приве-дённые выше операции.

### Нанесение масла на дополнительный фильтрующий элемент воздушного фильтра двигателя

1. Убедитесь, что дополнительный фильтрующий элемент воздушного фильтра двигателя чистый.
2. Нанесите на предварительно просу-шенный дополнительный фильтрую-щий элемент масло AIR FILTER OIL (P/N 219 700 340).



СПЕЦИАЛЬНОЕ МАСЛО AIR FILTER OIL  
(P/N 219 700 340)

3. Выждите 3–5 минут.
4. Удалите излишки масла, завернув дополнительный фильтрующий элемент в хорошо впитывающую ветошь и осторожно отжав. Это также позволит дополнительно фильтрующему элементу воздушного фильтра двигателя полностью пропитаться маслом.
5. Установите дополнительный фильтрующий элемент воздушного фильтра двигателя на его каркас.

### Установка воздушного фильтра двигателя

1. Если необходимо установить дополнительный фильтрующий элемент воздушного фильтра двигателя, установите каркас во вторую («чистую») камеру корпуса воздушного фильтра двигателя.

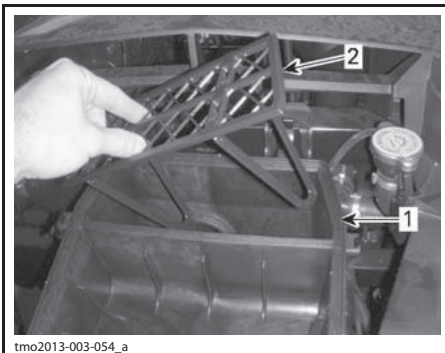

1. Вторая камера («чистая»)
2. Каркас

2. Установите дополнительный фильтрующий элемент, на который предварительно было нанесено масло.

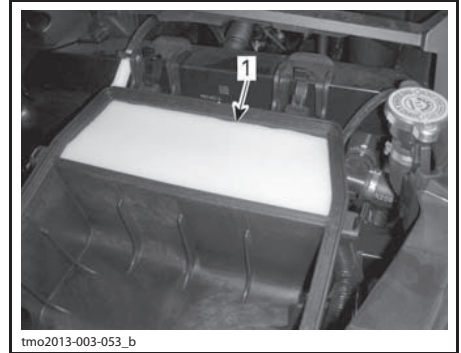

1. Дополнительный фильтрующий элемент воздушного фильтра двигателя
3. Установите воздушный фильтр двигателя.
4. Убедитесь, что резиновое уплотнение воздушного фильтра двигателя не имеет зазора в сопряжении с корпусом воздушного фильтра двигателя.

**ВНИМАНИЕ** Если прилегание не плотное, пыль может проникать в двигатель в обход воздушного фильтра двигателя.

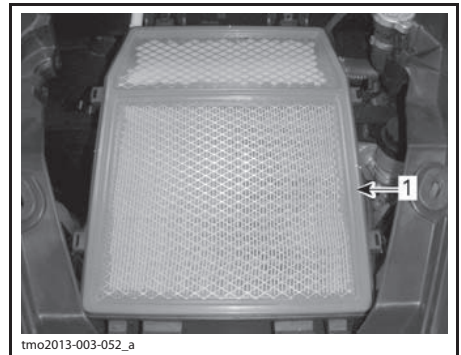

1. Воздушный фильтр двигателя
5. Прежде чем закрыть фиксаторы, убедитесь, что крышка корпуса воздушного фильтра плотно прилегает.

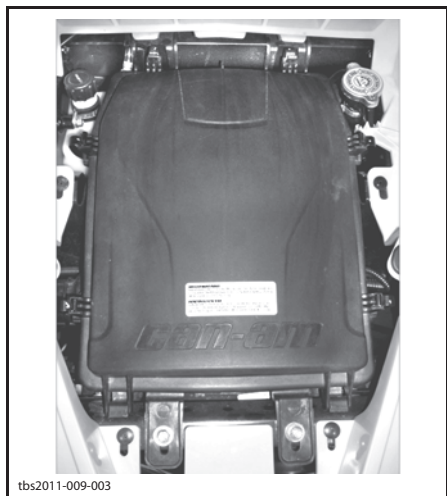

tbs2011-009-003

## Передние решётки

1. Удалите загрязнения с передних решёток.

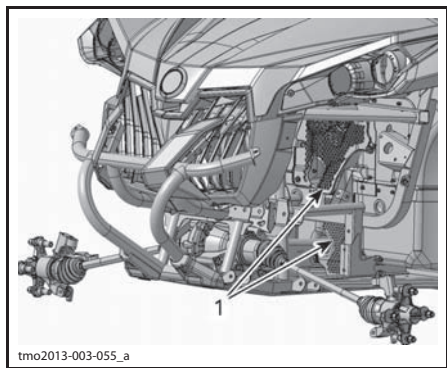

tmo2013-003-055\_a

ПЕРЕДНЯЯ ЧАСТЬ МОТОВЕЗДЕХОДА — НЕКОТОРЫЕ КОМПОНЕНТЫ СНЯТЫ ДЛЯ НАГЛЯДНОСТИ  
1. Передние решётки

2. Промойте передние решётки водой.

## Воздушный фильтр вариатора

Продолжительность межсервисных интервалов замены и чистки воздушного фильтра вариатора должна быть приведена в соответствие с условиями эксплуатации мотовездехода — это имеет решающее значение для обеспечения нормальной работы вариатора и продления срока его эксплуатации.

При эксплуатации мотовездехода в перечисленных ниже условиях следует сократить периодичность осмотров и замены воздушного фильтра вариатора:

- движение по сухому песку;
- движение по поверхности, покрытой засохшей грязью;
- движение по дорогам с гравийным покрытием или в аналогичных условиях;
- движение в грязи;
- движение в местах, где в воздухе находится большое количество семян или шелухи зерновых культур;
- движение в тяжёлых снежных условиях.

**ПРИМЕЧАНИЕ:** Движение в группе, в указанных выше условиях, ещё больше увеличивает необходимость сокращения периодичности технического обслуживания воздушного фильтра.

## Снятие воздушного фильтра вариатора

1. Снимите пластиковую крышку воздушного фильтра вариатора, сложенную на левой стороне капота, рядом с водителем.



tmo2013-003-018\_a

1. Пластмассовая крышка воздушного фильтра вариатора
2. Потяните крышку вариатора на себя, чтобы освободить фиксаторы из двух втулок и сместите её назад.

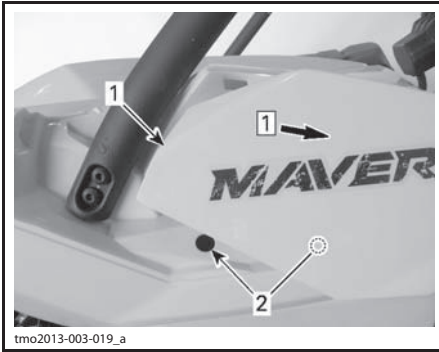

tmo2013-003-019\_a

1. Пластмассовая крышка воздушного фильтра вариатора
  2. Втулки
- Шаг 1: Сдвиньте назад

3. Извлеките воздушный фильтр вариатора



tmo2013-003-050\_a

1. Воздушный фильтр вариатора

### Осмотр и чистка воздушного фильтра вариатора

1. Осмотрите и, при обнаружении повреждений, замените фильтр.



tmo2013-003-050\_a

1. Воздушный фильтр вариатора

2. Очистите фильтр, используя мягкий мыльный раствор, затем прополощите в воде.
3. Осторожно стряхните избыток воды дайте фильтру просохнуть при комнатной температуре.
4. Очистите внутренние поверхности воздухозаборника вариатора с помощью пылесоса.

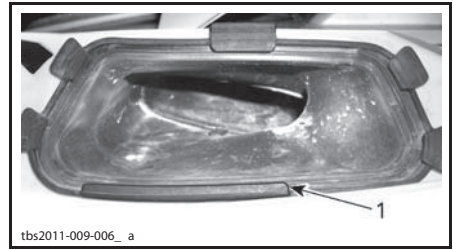

tbs2011-009-006\_a

1. Воздухозаборник вариатора

### Установка воздушного фильтра вариатора

1. Переместите крышку вариатора вперёд в исходное положение и нажмите на неё, чтобы зафиксировать её.

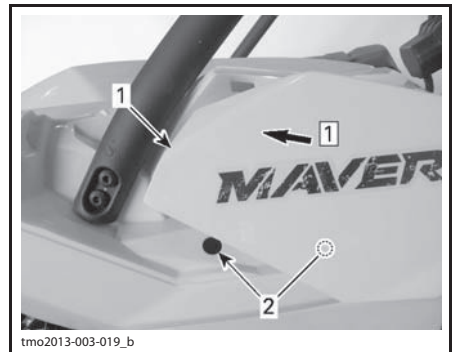

tmo2013-003-019\_b

Шаг 1: Переместите вперёд

1. Пластмассовая крышка воздушного фильтра вариатора
2. Втулки

**ПРИМЕЧАНИЕ:** Поддержание воздушного фильтра вариатора в чистоте способствует увеличению воздушного потока, что позволяет увеличить срок службы компонентов вариатора.

## Моторное масло

### Проверка уровня моторного масла

**ВНИМАНИЕ** Эксплуатация мотовездехода с недостаточным или избыточным количеством масла в системе смазки может привести к серьезным поломкам двигателя.

**ПРИМЕЧАНИЕ:** Масляный щуп располагается под сиденьем пассажира.

Установите мотовездеход на ровной горизонтальной площадке, выключите двигатель и дайте ему остыть. Проверьте уровень масла:

1. Снимите сиденье пассажира.
2. Выверните, извлеките и протрите щуп.



1. Щуп

3. Вставьте и полностью заверните щуп.
4. Вновь извлеките масляный щуп и проверьте уровень масла. Уровень масла должен располагаться около верхней метки.

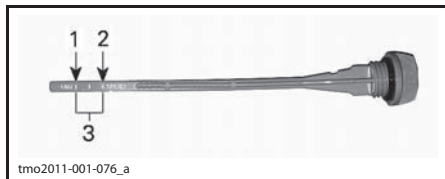

ТИПОВОЙ ВАРИАНТ

1. MIN
2. MAX
3. Рабочий диапазон

Чтобы долить масло, извлеките масляный щуп. Вставьте воронку в трубку щупа.

Долейте немного масла и вновь проверьте его уровень.

Повторяя процедуру, доведите уровень масла до верхней метки.

**ПРИМЕЧАНИЕ: Не переливайте. Насухо вытирайте все потеки.**

Установите щуп на место и надёжно затяните его.

Установите сиденье пассажира.

### Рекомендуемое моторное масло

РЕКОМЕНДУЕМОЕ МОТОРНОЕ МАСЛО	
ВРЕМЯ ГОДА	ТИП
Лето	XPS 4-STROKE SYNTH. BLEND OIL (SUMMER) (P/N 293 600 121)
Зима	XPS 4-STROKE SYNTHETIC OIL (ALL CLIMATE) (P/N 293 600 112)

**ПРИМЕЧАНИЕ:** Масло XPS специально разработано для использования в данных двигателях. Компания BRP настоятельно рекомендует использовать масло XPS, предназначенное для четырехтактных двигателей.

**ВНИМАНИЕ** Повреждения, вызванные использованием нерекондованного для данных двигателей масла, повлекут за собой отказ производителя от гарантийных обязательств.

При отсутствии указанного моторного масла XPS, пользуйтесь одобренным к применению компанией BRP маслом SAE 5W 40, которое классифицируется как SM, SL или SJ, согласно требованиям API. Проверяйте наличие этикетки с аббревиатурой API на упаковке моторного масла.

### Замена моторного масла

Установите мотовездеход на ровной горизонтальной площадке.

Замена масла и масляного фильтра производится на прогретом двигателе.

**▲ ОСТОРОЖНО** Моторное масло может быть очень горячим. Подождите, пока двигатель остынет.

Установите поддон для сбора масла под сливной пробкой двигателя.

Очистите поверхности, прилегающие к пробке отверстия для слива масла.

Отверните пробку сливного отверстия и утилизируйте её уплотнительное кольцо.

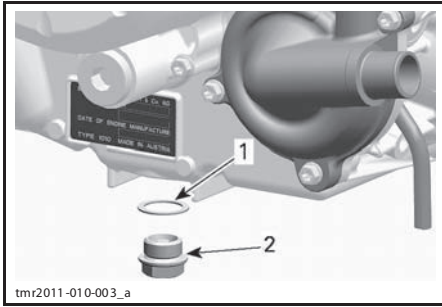

1. Уплотнительное кольцо
2. Пробка сливного отверстия

Извлеките шуп.

Выждите, пока масло стечёт из картера двигателя.

Очистите магнитную пробку сливного отверстия от металлических частиц. Наличие осколков указывает на наличие внутренних повреждений двигателя.

Установите новое уплотнительное кольцо на пробку сливного отверстия.

**ВНИМАНИЕ** Повторное использование уплотнительного кольца не допускается. Всегда используйте новое кольцо.

Установите и затяните пробку сливного отверстия указанным моментом.

#### МОМЕНТ ЗАТЯЖКИ ПРОБКИ СЛИВНОГО ОТВЕРСТИЯ

$(30 \pm 2) \text{ Н}\cdot\text{м}$

Замените масляный фильтр. См раздел «МАСЛЯНЫЙ ФИЛЬТР» в текущем разделе.

Залейте в двигатель рекомендованное моторное масло.

#### ОБЪЕМ МОТОРНОГО МАСЛА

2,2 л

## Масляный фильтр

### Получение доступа к масляному фильтру

Снимите сиденье пассажира.

Снимите правую боковую панель консоли.

### Снятие масляного фильтра

Очистите поверхности, прилегающие к масляному фильтру.

Выверните винты крепления крышки масляного фильтра.

Снимите крышку масляного фильтра.

Извлеките масляный фильтр.

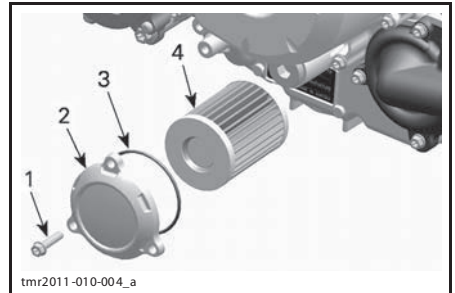

1. Винт
2. Крышка масляного фильтра
3. Уплотнительное кольцо
4. Масляный фильтр

### Установка масляного фильтра

Осмотрите и, если требуется, очистите впускное и выпускное отверстия масляного фильтра от грязи и мусора.

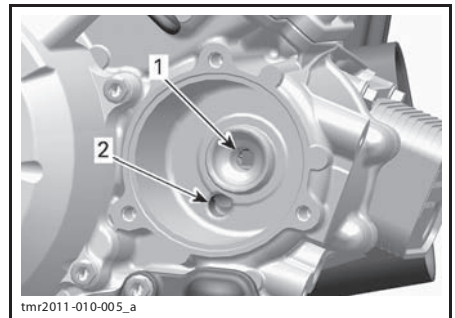

1. Выпускное отверстие, ведущее в систему смазки двигателя
2. Впускное отверстие (из масляного насоса в масляный фильтр)

Установите на крышку масляного фильтра НОВОЕ уплотнительное кольцо.

Установите фильтр на крышку.  
Нанесите моторное масло на уплотнительное кольцо и торец фильтра.

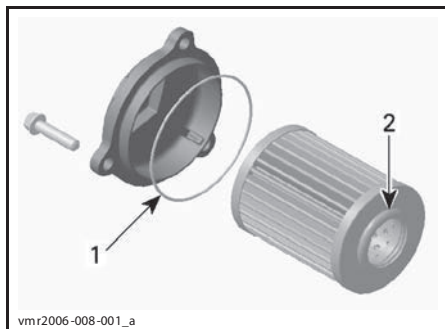

1. Небольшое количество масла
2. Небольшое количество масла

Установите крышку на двигатель.  
Затяните винты крепления крышки масляного фильтра указанным моментом.

**МОМЕНТ ЗАТЯЖКИ ВИНТОВ КРЕПЛЕНИЯ КРЫШКИ МАСЛЯНОГО ФИЛЬТРА**

(10 ± 1) Н•м

**Радиатор**

**Проверка состояния и чистка радиатора**

Чтобы получить доступ к радиатору, откройте крышку сервисного отсека.

**ВНИМАНИЕ** Неверное выполнение операции открывания крышки сервисного отсека может стать причиной её повреждения.

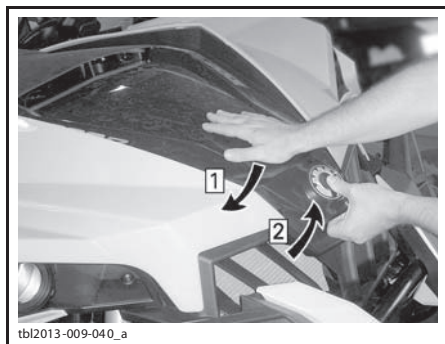

- Шаг 1: Нажмите крышку сервисного отсека вниз и **УДЕРЖИВАЙТЕ** её
- Шаг 2: Поднимите переднюю часть крышки сервисного отсека

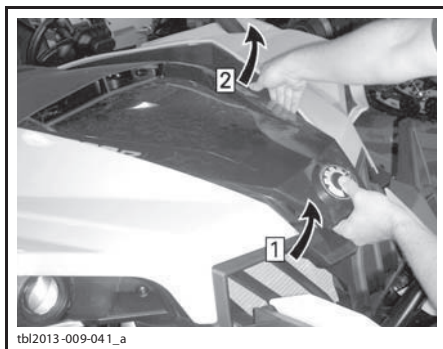

- Шаг 1: Удерживайте переднюю часть крышки сервисного отсека в поднятом положении
- Шаг 2: Осторожно извлеките фиксатор крышки из втулки, а затем освободите фиксатор на другой стороне



**ПОЛНОСТЬЮ ПОДНИМИТЕ КРЫШКУ**

Освободите электрический провод, закреплённый на кожухе радиатора.

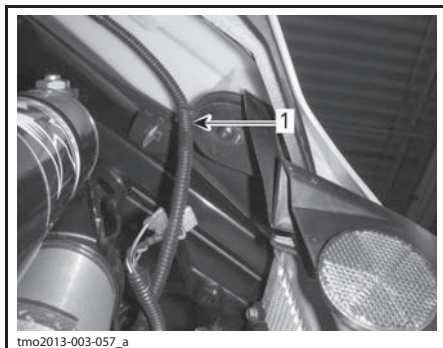

**РАСПОЛАГАЕТСЯ ЗА ПРАВОЙ ЧАСТЬЮ КОЖУХА РАДИАТОРА**

1. Электрический провод

Отпустите нижний болт и выверните два верхних болта бампера. Отклоните бампер вперёд.

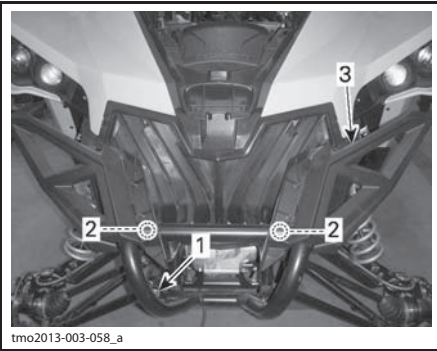

1. Нижний болт
2. Верхние болты
3. Бампер

Выверните восемь болтов из пластмассового кожуха радиатора и снимите его.

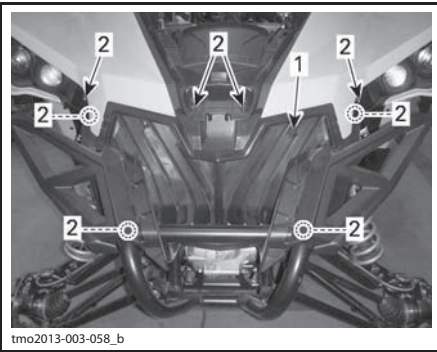

1. Пластмассовый кожух радиатора
2. Болты

Регулярно очищайте область, прилегающую к радиатору.



1. Радиатор

Осмотрите радиатор и шланги на наличие утечек или повреждений.

Осмотрите пластины радиатора. Они должны быть очищены от грязи, пыли, листьев и другого мусора, препятствующего нормальной работе радиатора.

Если возможно, промойте радиатор струёй воды из садового шланга.

**▲ ОСТОРОЖНО** Не мойте горячий радиатор вручную. Прежде чем приступить к мойке радиатора, дайте ему остыть.

**ВНИМАНИЕ** Будьте осторожны в обращении с пластинами радиатора. Не пользуйтесь инструментами или предметами, которые могут их повредить. При мойке подавайте воду только под низким давлением. Подача воды под **ВЫСОКИМ ДАВЛЕНИЕМ** не допускается.

Установите пластмассовый кожух радиатора, бампер и крышку сервисного отсека в последовательности обратной снятия.

## Охлаждающая жидкость

### Проверка уровня охлаждающей жидкости

**▲ ПРЕДОСТЕРЕЖЕНИЕ**  
Уровень охлаждающей жидкости проверяется на холодном двигателе.

1. Установите мотовездеход на ровной горизонтальной площадке.
2. Освободите крышку сервисного отсека, см. ниже.

**ВНИМАНИЕ** Неверное выполнение операции открывания крышки сервисного отсека может стать причиной её повреждения.

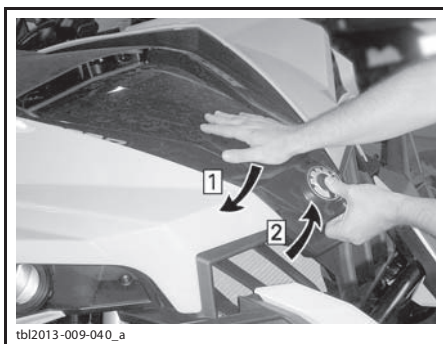

Шаг 1: Нажмите крышку сервисного отсека вниз и УДЕРЖИВАЙТЕ её

Шаг 2: Поднимите переднюю часть крышки сервисного отсека

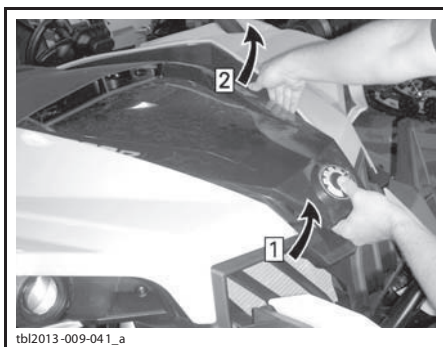

Шаг 1: Удерживайте переднюю часть крышки сервисного отсека в поднятом положении

Шаг 2: Осторожно извлеките фиксатор крышки из втулки, а затем освободите фиксатор на другой стороне

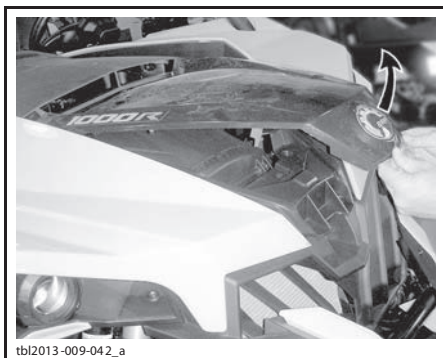

ПОЛНОСТЬЮ ПОДНИМИТЕ КРЫШКУ

Снимите крышку радиатора.

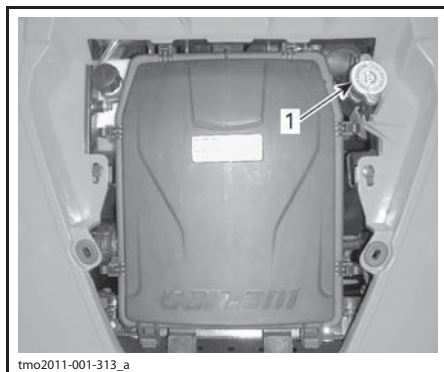

1. Крышка радиатора.

3. Убедитесь, что система охлаждения заполнена до посадочного места крышки радиатора.

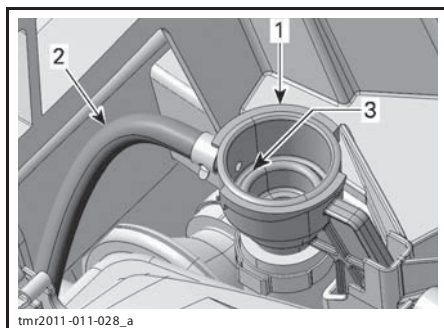

1. Горловина для заправки системы охлаждения  
2. Шланг расширительного бачка  
3. Уровень жидкости в системе охлаждения (посадочная поверхность крышки радиатора)

4. Добавить охлаждающую жидкость в систему при необходимости.

Установите крышку радиатора на место.

5. Проверьте уровень жидкости в расширительном бачке.

**ПРИМЕЧАНИЕ:** Уровень охлаждающей жидкости можно проверить, посмотрев на стенку расширительного бачка.

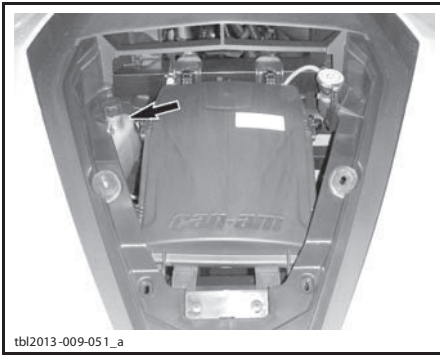

Когда двигатель **ХОЛОДНЫЙ**, уровень охлаждающей жидкости должен находиться около метки **MIN**.

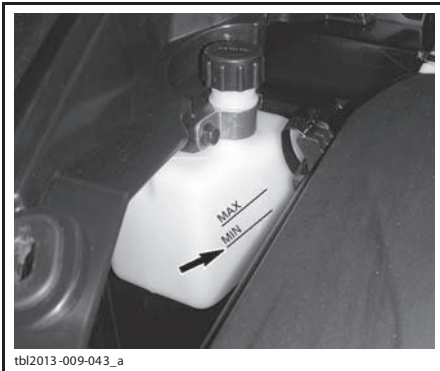

**РАСШИРИТЕЛЬНЫЙ БАЧОК СИСТЕМЫ ОХЛАЖДЕНИЯ**

При необходимости долейте охлаждающую жидкость.

Снимите крышку наливной горловины расширительного бачка.

6. Доведите уровень охлаждающей жидкости до метки **MIN**. Во избежание разлива охлаждающей жидкости пользуйтесь воронкой. **Не переливайте.**

Установите крышку заливной горловины на место.

7. Закройте и зафиксируйте крышку сервисного отсека.

**Рекомендуемая охлаждающая жидкость**

ОХЛАЖДАЮЩАЯ ЖИДКОСТЬ	
Продукт, рекомендуемый компанией BRP	BRP PREMIXED COOLANT (P/N 219 700 362)
Если указанный выше продукт недоступен	Дистиллированная вода и антифриз (50% дистиллированной воды, 50% антифриза)

**ВНИМАНИЕ** Пользуйтесь этиленгликолевым антифризом, который содержит ингибитор коррозии и специально предназначен для алюминиевых двигателей внутреннего сгорания.

**Замена охлаждающей жидкости**  
**Слив охлаждающей жидкости**

**⚠ ПРЕДОСТЕРЕЖЕНИЕ**  
Во избежание ожогов не снимайте крышку радиатора или не отпускайте пробку сливного отверстия охлаждающей жидкости, пока двигатель горячий.

1. Снимите капот.
2. Снимите крышку радиатора.

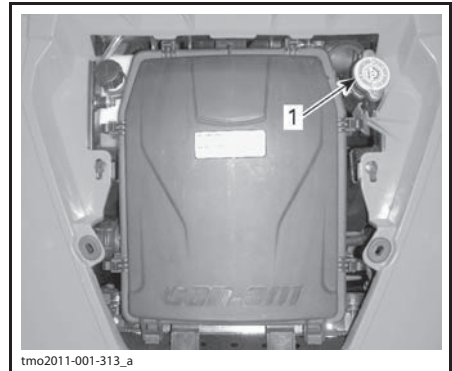

1. Крышка радиатора
3. Отверните пробку сливного отверстия и слейте охлаждающую жидкость в подходящую ёмкость.

**ПРИМЕЧАНИЕ:** Доступ к пробке сливного отверстия осуществляется из-под мотовездехода.

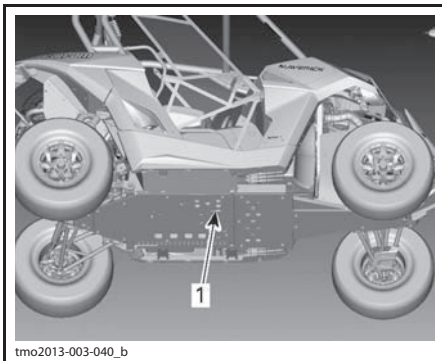

1. Доступ к пробке сливного отверстия системы охлаждения

**ПРИМЕЧАНИЕ:** Не выворачивайте пробку сливного отверстия полностью.

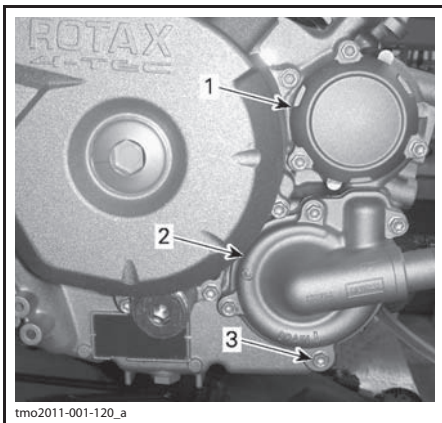

1. Крышка масляного фильтра  
2. Крышка насоса системы охлаждения  
3. Пробка сливного отверстия

4. Отсоедините нижний патрубок радиатора и слейте оставшуюся охлаждающую жидкость в подходящую ёмкость.

**ПРИМЕЧАНИЕ:** Запомните расположение хомута крепления нижнего шланга на радиаторе.

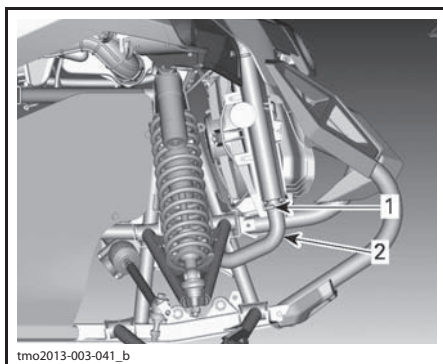

tmo2013-003-041\_b

1. Запомните расположение хомута шланга  
2. Снимите нижний шланг радиатора

5. Полностью слейте жидкость из системы.

6. Установите пробку сливного отверстия системы охлаждения.

**МОМЕНТ ЗАТЯЖКИ ПРОБКИ СЛИВНОГО ОТВЕРСТИЯ СИСТЕМЫ ОХЛАЖДЕНИЯ**

(9–11) Н•м

7. Установите шланг радиатора в исходное положение.

**ХОМУТ ШЛАНГА РАДИАТОРА**

(2,5–3,5) Н•м

8. Залейте охлаждающую жидкость в расширительный бачок.

9. Залейте охлаждающую жидкость в систему охлаждения, обратитесь к описанию операции «УДАЛЕНИЕ ВОЗДУХА ИЗ СИСТЕМЫ ОХЛАЖДЕНИЯ».

**Удаление воздуха из системы охлаждения**

1. Выверните винты из отверстий для удаления воздуха на крышках термостатов переднего и заднего цилиндров.

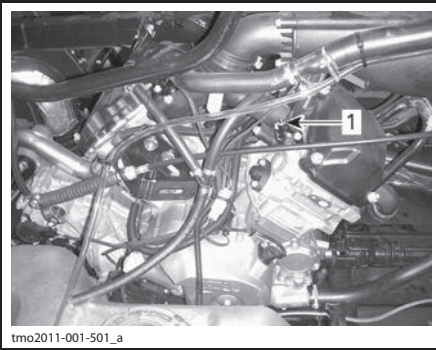

tmo2011-001-501\_a

1. Винт для удаления воздуха, расположенный на переднем цилиндре

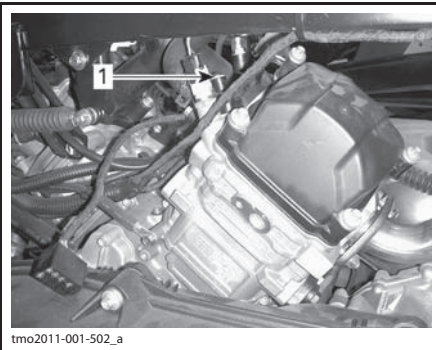

tmo2011-001-502\_a

1. Винт для удаления воздуха, расположенный на заднем цилиндре
2. Снимите крышку радиатора.
3. Заливайте охлаждающую жидкость в систему, пока она не начнёт выходить из отверстия (-ий) для удаления воздуха.
4. Заверните винт (-ы) отверстия для удаления воздуха, используя **НОВУЮ** прокладку (-и), и затяните его моментом, указанным в следующей таблице.

**УСТАНОВКА ВИНТА ОТВЕРСТИЯ  
ДЛЯ УДАЛЕНИЯ ВОЗДУХА**

УПЛОТНИТЕЛЬНОЕ КОЛЬЦО	МОМЕНТ ЗАТЯЖКИ
Новое	(4,4–5,6) Н•м

5. Продолжайте заливать охлаждающую жидкость, пока система не заполнится до посадочного места крышки радиатора.

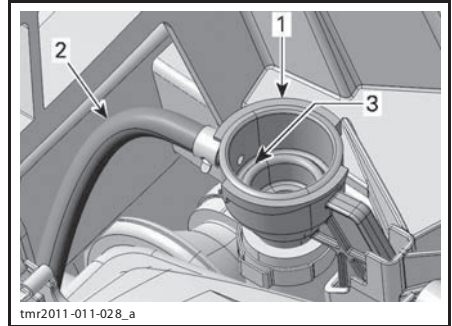

tmr2011-011-028\_a

1. Горловина для заправки системы охлаждения
  2. Шланг расширительного бачка
  3. Уровень жидкости в системе охлаждения (посадочная поверхность крышки радиатора)
6. Установите крышку радиатора.

**ВНИМАНИЕ** Чтобы обеспечить надлежащее удаление воздуха из системы охлаждения, в дополнение к предшествующим шагам должны выполняться следующие шаги.

7. Поднимите переднюю часть мотовездехода таким образом, чтобы передние шины располагались на 65 см выше опорной поверхности минимум в течение 1 минуты.

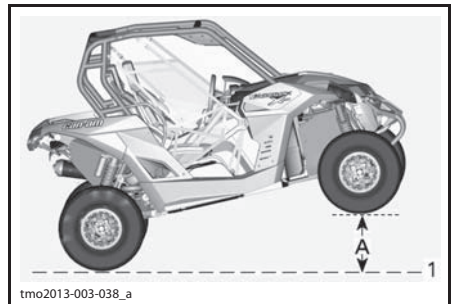

tmo2013-003-038\_a

**ПЕРЕДНЯЯ ЧАСТЬ МОТОВЕЗДЕХОДА ПОДНЯТА**

1. Уровень опорной поверхности  
А. 65 см
8. Опустите мотовездеход на опорную поверхность.
9. Снимите крышку радиатора и, при необходимости, долейте охлаждающую жидкость.
10. Установите крышку радиатора.
11. Поднимите водительскую сторону мотовездехода на 65 см относительно его горизонтального положения минимум на 1 минуту.

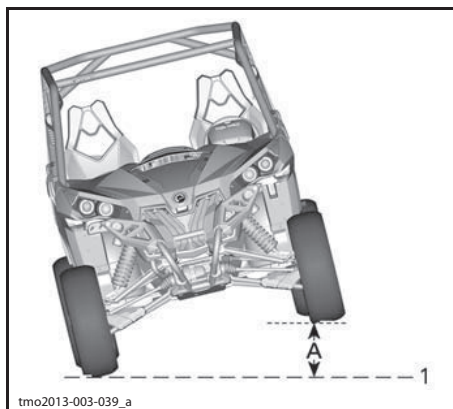

tmo2013-003-039\_a

**СТОРОНА ВОДИТЕЛЯ ПОДНЯТА**

1. Уровень опорной поверхности  
A. 65 см

12. Опустите мотовездеход на опорную поверхность.
13. Снимите крышку радиатора и, при необходимости, долейте охлаждающую жидкость до посадочной поверхности крышки радиатора.

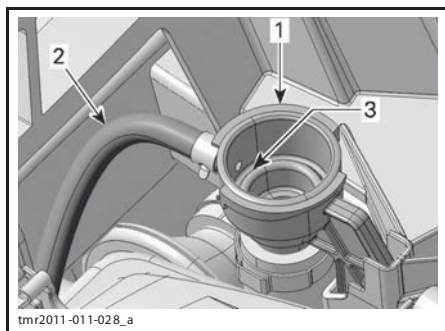

tmr2011-011-028\_a

1. Горловина для заправки системы охлаждения
2. Шланг расширительного бачка
3. Уровень жидкости в системе охлаждения (посадочная поверхность крышки радиатора)

14. Установите крышку радиатора.
15. Проверьте уровень охлаждающей жидкости в расширительном бачке и, при необходимости, доведите его до метки MIN.
16. Запустите двигатель и дайте ему поработать на оборотах холостого хода с **открытой** крышкой радиатора, пока вентилятор системы охлаждения не включится дважды.

17. Остановите двигатель и дайте ему остыть.

**⚠ ПРЕДОСТЕРЕЖЕНИЕ**

**Во избежание ожогов не отворачивайте крышку радиатора на остывшем двигателе.**

18. Дождавшись остывания двигателя, снимите крышку радиатора и, при необходимости, долейте охлаждающую жидкость.
19. Установите крышку радиатора.
20. Проверьте уровень жидкости в расширительном бачке. При необходимости долейте охлаждающую жидкость. См. «ПРОВЕРКА УРОВНЯ ОХЛАЖДАЮЩЕЙ ЖИДКОСТИ» в текущем разделе.

**Искрогасители**

**Чистка искрогасителей**

Регулярно очищайте глушители от скопившегося нагара.

**⚠ ПРЕДОСТЕРЕЖЕНИЕ**

**Не включайте двигатель в закрытом помещении. Не выполняйте эту операцию сразу после выключения долго работавшего двигателя — детали выхлопной системы могут быть очень горячими. Уберите все горючие материалы, находящиеся вблизи мотовездехода. Наденьте защитные очки и перчатки. Во время чистки глушителя не стойте позади мотовездехода. Соблюдайте все нормы и правила, принятые по месту эксплуатации мотовездехода.**

Помещение, в котором Вы собираетесь чистить глушители, должно хорошо проветриваться. Убедитесь, что глушители остыли.

Переведите рычаг переключения передач в положение «PARK».

Выверните пробки отверстий для очистки глушителей.

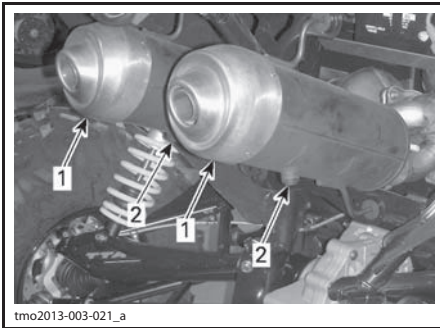

tmo2013-003-021\_a

1. Глушители
2. Пробки отверстий для чистки глушителей

Заткните выходные отверстия глушителей ветошью и запустите двигатель.

Несколько раз резко увеличьте обороты двигателя, чтобы удалить из глушителей скопившуюся сажу.

Остановите двигатель и дайте глушителям остыть.

Установите на место пробки для очистки глушителей.

## Масло для коробки передач

### Проверка уровня масла в коробке передач

Установите мотовездеход на ровной горизонтальной площадке. Установите рычаг переключения передач в положение PARK.

Проверьте уровень масла, вывернув пробку из отверстия для проверки уровня масла.

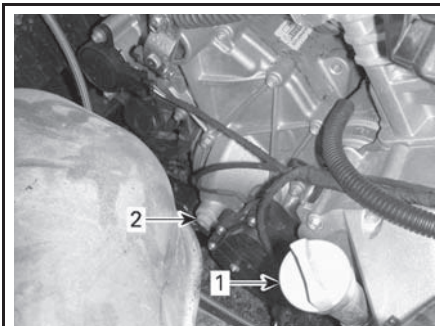

tmo2011-001-117\_a

1. Щуп для проверки уровня моторного масла
2. Пробка отверстия для проверки уровня масла в коробке передач

Уровень масла должен доходить до нижней кромки отверстия для проверки уровня масла.

**ВНИМАНИЕ** Эксплуатация с недостаточным или избыточным количеством масла в коробке передач может стать причиной её серьёзных повреждений.

### Рекомендуемое масло для коробки передач

Используйте для коробки передач следующее масло.

#### РЕКОМЕНДУЕМОЕ МАСЛО ДЛЯ КОРОБКИ ПЕРЕДАЧ

XPS synthetic gear oil (P/N 293 600 140)

**ПРИМЕЧАНИЕ:** Масло XPS специально разработано для использования в данной коробке передач. Компания BRP настоятельно рекомендует использовать масло XPS. Однако, если масло XPS synthetic gear недоступно, допускается использование следующих масел:

#### ДОПУСТИМОЕ МАСЛО ДЛЯ КОРОБКИ ПЕРЕДАЧ

Синтетическое трансмиссионное масло 75W140 API GL-5

**ВНИМАНИЕ** Использование других сортов масел не допускается.

### Замена масла в коробке передач

**ПРИМЕЧАНИЕ:** При замене масла в коробке передач рекомендуется одновременно очищать датчик скорости (VSS).

Установите мотовездеход на ровной горизонтальной площадке.

Очистите поверхность, прилегающую к пробке отверстия для слива масла.

Очистите поверхность, прилегающую к пробке отверстия для проверки уровня масла.

Работая под мотовездеходом, установите подходящую ёмкость под отверстие для слива масла.

Выверните пробку отверстия для проверки уровня масла.

Выверните пробку отверстия для слива масла.

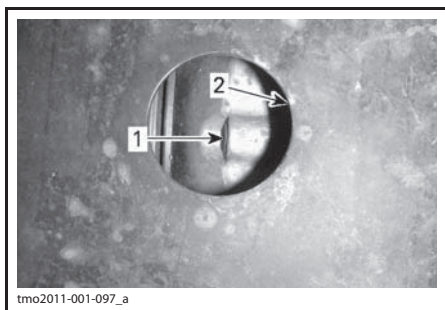

1. Пробка отверстия для слива масла  
2. Окно в защите днища

Полностью слейте масло из коробки передач.

Установите пробку сливного отверстия.

**ПРИМЕЧАНИЕ:** Перед установкой очистите пробку сливного отверстия от металлических частиц.

Залейте масло в коробку передач.

**ВНИМАНИЕ** Используйте **ТОЛЬКО** рекомендованное масло.

Уровень масла должен доходить до нижней кромки отверстия для проверки уровня масла.

**ВНИМАНИЕ** Не переливайте масло.

Установите пробку отверстия для проверки уровня масла.

Насухо вытирайте все потеки.

## Свечи зажигания

### Получение доступа к свечам зажигания

1. Снимите оба сиденья.
2. Выверните винты и снимите фиксаторы крепления верхней консоли.
3. Слегка приподнимите верхнюю консоль, чтобы получить возможность снять нижнюю консоль.
4. Снимите фиксаторы крепления нижней консоли.
5. Вытяните нижнюю консоль.

### Снятие свечи зажигания

Отсоедините высоковольтный провод свечи зажигания.

**ПРИМЕЧАНИЕ:** Операции снятия свечи зажигания обоих цилиндров аналогичны.

Очистите свечу зажигания и головку цилиндра с использованием сжатого воздуха.

**▲ОСТОРОЖНО** При работе со сжатым воздухом надевайте защитные очки.

Полностью выверните и извлеките свечу зажигания.

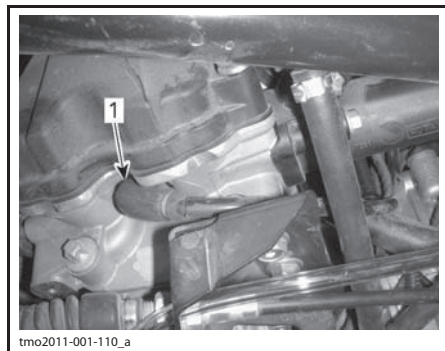

ПРАВАЯ СТОРОНА — ЗАДНИЙ ЦИЛИНДР  
1. Свеча зажигания

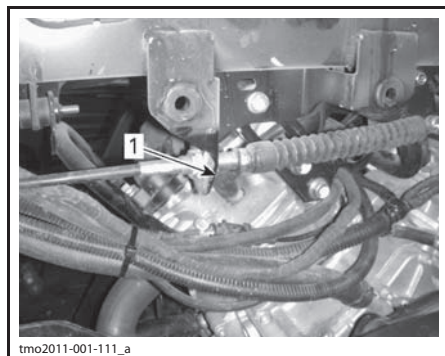

ЛЕВАЯ СТОРОНА — ПЕРЕДНИЙ ЦИЛИНДР  
1. Свеча зажигания

### Установка свечи зажигания

Перед установкой свечи зажигания убедитесь, что контактные поверхности очищены от грязи и нагара.

Используя щуп, установите межэлектродный зазор свечи зажигания.

**МЕЖЭЛЕКТРОДНЫЙ ЗАЗОР СВЕЧИ  
ЗАЖИГАНИЯ, мм**

нет данных

Нанесите противозадирную смазку на медной основе на резьбовую часть свечи зажигания.

Заверните свечу зажигания в головку цилиндров от руки и затяните её с использованием динамометрического или торцевого ключа.

**МОМЕНТ ЗАТЯЖКИ**

Свеча зажигания

(20 ± 2,4) Н•м

**Крышка вариатора**

**ПРИМЕЧАНИЕ:** Для наглядности на некоторых рисунках двигатель снят с мотовездехода. Для выполнения следующих инструкций нет необходимости снимать двигатель.

Смазка компонентов данного вариатора не требуется. Никогда не смазывайте какие-либо компоненты за исключением муфты одностороннего вращения ведущего шкива.

**⚠ ПРЕДОСТЕРЕЖЕНИЕ**

**Не прикасайтесь к вариатору во время работы двигателя. Движение на мотовездеходе со снятой крышкой вариатора не допускается.**

**⚠ ПРЕДОСТЕРЕЖЕНИЕ**

**Прежде чем приступить к снятию крышки, необходимо дождаться, пока двигатель остынет. Перед снятием крышки всегда надевайте защитные перчатки.**

Установите мотовездеход на ровной горизонтальной площадке. Установите рычаг переключения передач в положение PARK.

**Получение доступа к крышке вариатора**

1. Снимите левое сиденье.
2. Извлеките девять пластмассовых фиксаторов, чтобы снять левую боковую панель консоли.

**ПРИМЕЧАНИЕ:** Для извлечения пластиковых фиксаторов используйте отвертку с плоской рабочей частью, входящую в комплект возимого инструмента.

3. Осторожно извлеките панель.
4. Извлеките восемь пластмассовых фиксаторов, чтобы снять багажное отделение, расположенное под сиденьем.

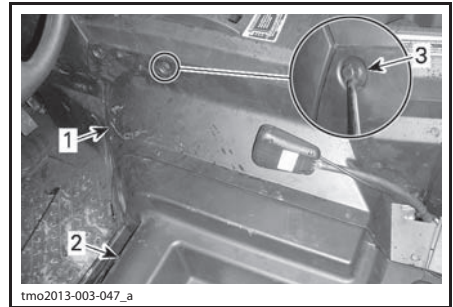

1. Левая панель консоли
2. В багажном отделении, расположенном под сиденьем
3. Пластиковый фиксатор

**ПРИМЕЧАНИЕ:** Эта часть останется закреплённой на мотовездеходе ремнём безопасности. Не отсоединяйте.

**Снятие крышки вариатора**

Отпустите хомут крепления отводящего воздуховода вариатора.

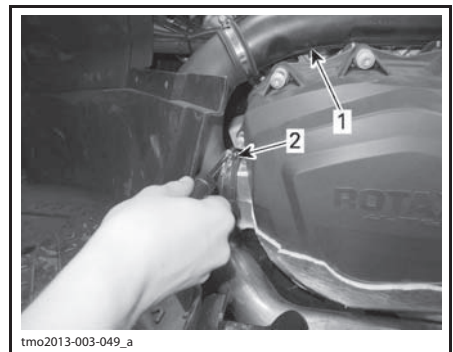

1. Отводящий воздуховод вариатора
2. Хомут

Выверните тринадцать винтов крепления крышки вариатора.

**ПРИМЕЧАНИЕ:** Доступ к четырём нижним винтам крепления крышки вариатора можно получить через квадратные окна в центральной части защиты днища.

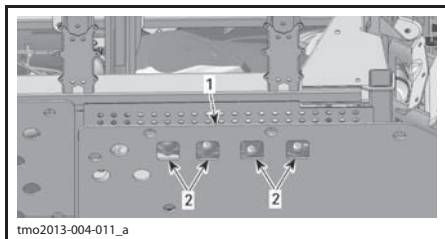

1. Центральная часть защиты днища
2. Окна доступа

**ПРИМЕЧАНИЕ:** Для отворачивания винтов используйте гаечный ключ, входящий в комплект возимого инструмента.

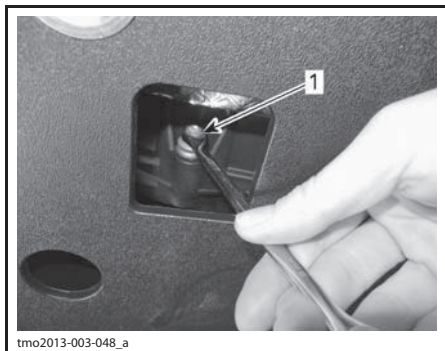

1. Нижние винты

**ПРИМЕЧАНИЕ:** Отворачивайте верхний центральный винт последним, чтобы крышка могла держаться на нем во время снятия.

**ПРИМЕЧАНИЕ:** Не используйте ударный инструмент для отворачивания винтов крепления крышки вариатора. Снимите крышку вариатора и её прокладку.

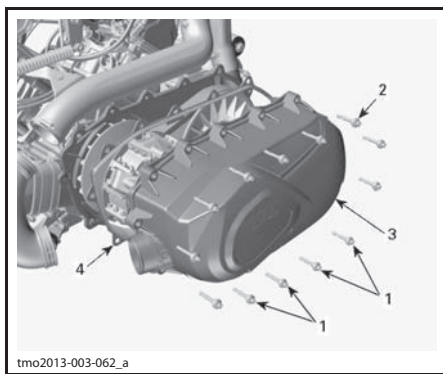

1. Нижние винты крышки вариатора
2. Винты крышки вариатора
3. Крышка вариатора
4. Уплотнительная прокладка

Проверьте передний и задний воздухопроводы вариатора и убедитесь, что в них отсутствуют загрязнения.

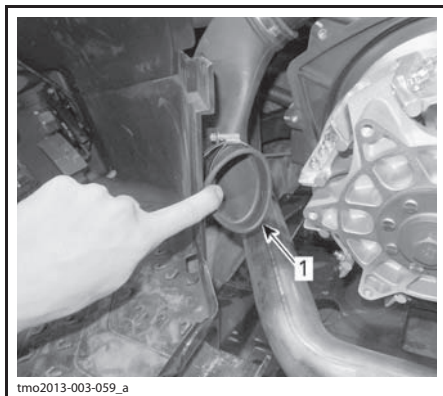

ТИПОВОЙ ВАРИАНТ

1. Воздуховод вариатора

## Ремень вариатора

### Снятие ремня вариатора

**ВНИМАНИЕ** В случае разрушения ремня вариатора необходимо очистить: вариатор, крышку вариатора и воздухопроводы.

Снимите КРЫШКУ вариатора.

Разведите фланцы ведомого шкива вариатора.

### НЕОБХОДИМЫЕ ИНСТРУМЕНТЫ

PULLER/LOCKING TOOL  
(P/N 529 036 098)



Заверните специальное приспособление в резьбовое отверстие ведомого шкива и затяните его, чтобы развести фланцы шкива.

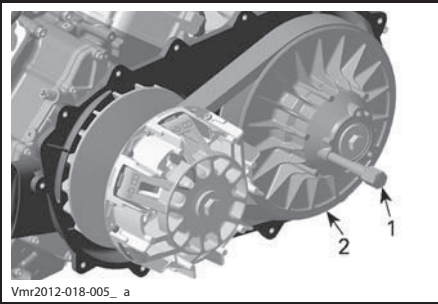

Vmr2012-018-005\_a

#### ТИПОВОЙ ВАРИАНТ

1. Специальное приспособление
2. неподвижный фланец ведомого шкива вариатора

Чтобы снять ремень вариатора, перетащите его через верхний край неподвижного фланца, см. рис.

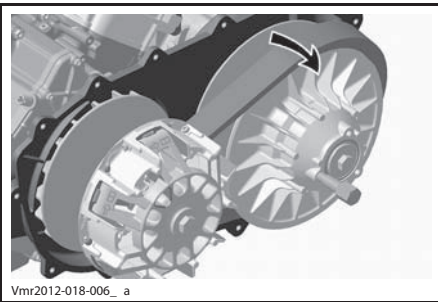

Vmr2012-018-006\_a

### Проверка состояния ремня вариатора

Для проверки ремня вариатора обратитесь к главе «ПРОВЕРКА СОСТОЯНИЯ РЕМНЯ ВАРИАТОРА» в разделе «ОПЕРАЦИИ ТЕХНИЧЕСКОГО ОБСЛУЖИВАНИЯ».

### Установка ремня вариатора

Установка производится в последовательности, обратной снятию. Обратите внимание на следующие особенности.

Максимальный срок службы ремня вариатора достигается в том случае, когда ремень установлен с соблюдением правильного направления рабочего движения. Установите ремень таким образом, чтобы стрелки, нанесённые на нем, были направлены к передней части мотовездехода, если смотреть сверху.

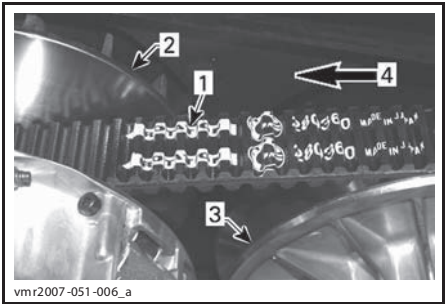

vmr2007-051-006\_a

1. Стрелки, нанесённые на ремне
2. Ведущий шкив (передний)
3. Ведомый шкив (задний)
4. Направление рабочего движения

**ПРИМЕЧАНИЕ:** Проворачивайте ведомый шкив, пока нижние поверхности канавок зубьев наружной поверхности ремня вариатора не окажутся вровень с краем ведомого шкива.

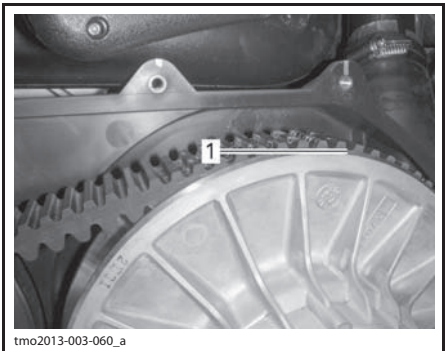

tmo2013-003-060\_a

1. Нижние поверхности канавок зубьев вровень с наружной поверхностью ремня вариатора

### Установка крышки вариатора

Сначала заверните центральный верхний винт.

Затягивайте винты крепления крышки вариатора в следующей последовательности.

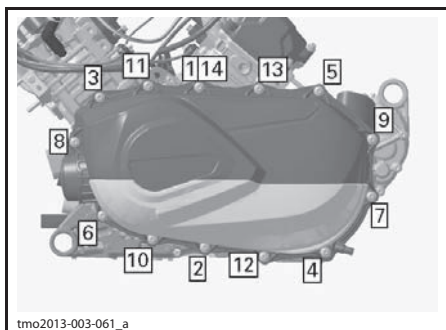

ПОСЛЕДОВАТЕЛЬНОСТЬ ЗАТЯЖКИ ВИНТОВ КРЕПЛЕНИЯ КРЫШКИ ВАРИАТОРА

### ВИНТЫ КРЫШКИ ВАРИАТОРА

Момент затяжки	(7 ± 0,8) Н•м
----------------	---------------

## Области, прилегающие к компонентам системы выпуска отработавших газов

### Получение доступа к областям, прилегающим к компонентам системы выпуска отработавших газов

Для получения доступа к области, прилегающей к компонентам системы выпуска отработавших газов, снимите левую боковую панель консоли и багажное отделение, расположенное под сиденьем водителя, см. «ПОЛУЧЕНИЕ ДОСТУПА К КРЫШКЕ ВАРИАТОРА».

### Чистка областей, прилегающих к компонентам системы выпуска отработавших газов

#### **⚠ ПРЕДОСТЕРЕЖЕНИЕ**

Прежде чем приступить к удалению загрязнений, необходимо дождаться, пока двигатель и компоненты системы выпуска отработавших газов остынут. При удалении загрязнений всегда надевайте защитные перчатки.

1. Предварительно надев перчатки, вручную удалите все загрязнения находящиеся около компонентов системы выпуска отработавших газов.

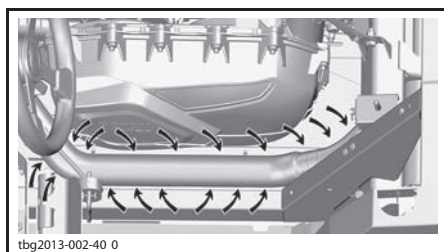

2. Подавая воду из садового шланга, тщательно промойте данную область от загрязнений, которые могут войти в контакт с компонентами системы выпуска отработавших газов.

## Аккумуляторная батарея

### Техническое обслуживание аккумуляторной батареи

**ВНИМАНИЕ** Не заряжайте аккумуляторную батарею на борту мотовездехода.

На этих моделях мотовездеходов используются аккумуляторные батареи VRLA (свинцово-кислотные батареи с клапанным регулированием). Аккумуляторы этого типа — необслуживаемые, долив дистиллированной воды в процессе эксплуатации не требуется.

**ВНИМАНИЕ** Никогда не снимайте герметичную крышку аккумуляторной батареи.

### Снятие аккумуляторной батареи

Чтобы получить доступ к аккумуляторной батарее, отверните гайки и винты и снимите крышку.

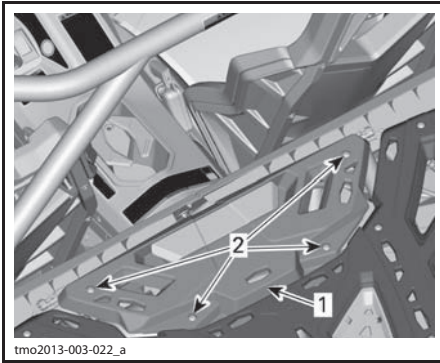

1. Крышка аккумуляторной батареи
2. Винты и гайки

Сначала отсоедините ЧЁРНЫЙ провод (-) от вывода батареи, а затем — КРАСНЫЙ (+).

**ВНИМАНИЕ** Не нарушайте порядок отсоединения проводов: сначала отсоединяется ЧЁРНЫЙ (-) провод.

Отверните гайку крепления держателя аккумуляторной батареи.

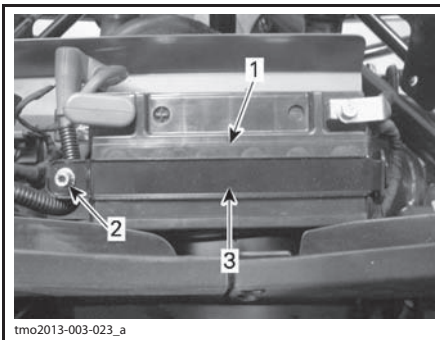

1. Аккумуляторная батарея
2. Гайка крепления держателя аккумуляторной батареи
3. Держатель аккумуляторной батареи

Снимите держатель аккумуляторной батареи.

Снимите аккумуляторную батарею.

### Чистка аккумуляторной батареи

Для чистки корпуса и выводов аккумуляторной батареи пользуйтесь раствором пищевой соды в воде.

Очистите клеммы проводов и выводы аккумуляторной батареи от следов

окисления проволочной щёткой. Мягкой щёткой и раствором соды в воде очистите корпус аккумуляторной батареи.

### Установка аккумуляторной батареи

Установка аккумуляторной батареи выполняется в порядке, обратном снятию.

**ВНИМАНИЕ** Неправильное подключение проводов к аккумуляторной батарее (нарушение полярности) приведёт к повреждению регулятора напряжения.

**▲ ОСТОРОЖНО** Первым присоединяется КРАСНЫЙ (+) провод, затем — ЧЁРНЫЙ (-).

### Предохранители

#### Замена предохранителя

Если предохранитель перегорел, его необходимо заменить предохранителем такого же номинала.

**ВНИМАНИЕ** Не пользуйтесь предохранителями, рассчитанными на больший ток (большего номинала) — это может привести к серьёзным повреждениям.

#### Расположение блоков предохранителей

На мотовездеходе имеется два блока предохранителей. Основной блок предохранителей, располагается в ногах водителя, а дополнительный блок предохранителей — в задней части мотовездехода рядом с регулятором напряжения справа от аккумуляторной батареи.

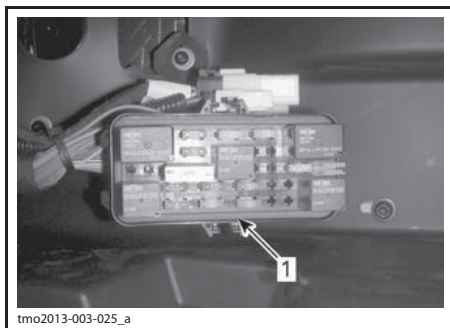

1. Основной блок предохранителей



1. Дополнительный блок предохранителей

### Описание блоков предохранителей

ДОПОЛНИТЕЛЬНЫЙ БЛОК ПРЕДОХРАНИТЕЛЕЙ		
№	НАЗНАЧЕНИЕ	НОМИНАЛ
F1	Главный	40 А
F2	Доп. оборудование (главный)	50 А

ОСНОВНОЙ БЛОК ПРЕДОХРАНИТЕЛЕЙ		
№	НАЗНАЧЕНИЕ	НОМИНАЛ
F4	Информационный центр/реле	10 А
F5	Зажигание/форсунки	7,5 А
F6	Блок управления двигателем (ECM)	5 А
F7	Лебёдка, 2WD/4WD	5 А
F8	Замок зажигания/часы	5 А
F9	Вентилятор системы охлаждения	25 А
F10	Компоненты для Европейской версии	5 А
F11	Световые приборы	30 А
F12	Электрическая розетка (пост. тока)	15 А
F13	Предохранитель цепей управления реле	5 А
F14	Доп. оборудование 2	15 А
F15	Топливный насос	5 А

**ПРИМЕЧАНИЕ:** Назначение предохранителей указано на обратной стороне крышки блока предохранителей.

### Световые приборы

После замены перегоревшей лампы обязательно проверьте работоспособность соответствующего светового прибора.

### Замена ламп головного света

**ВНИМАНИЕ** Не прикасайтесь пальцами к колбе галогенной лампы, так как это сокращает срок её службы. Оставленные на лампе следы пальцев сотрите изопропиловым спиртом, который не образует плёнку на её поверхности.

Отсоедините электрический разъём от лампы.

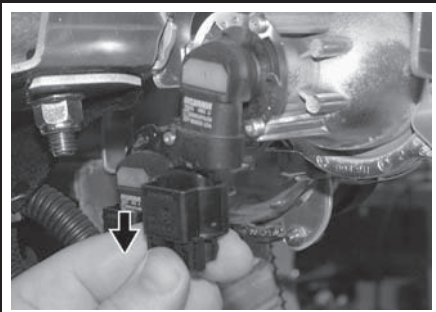

vmr2007-050-006\_a

ТИПОВОЙ ВАРИАНТ

Поверните лампу.

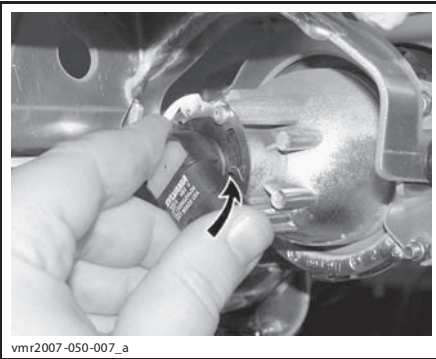

vmr2007-050-007\_a

ТИПОВОЙ ВАРИАНТ

Извлеките лампу.

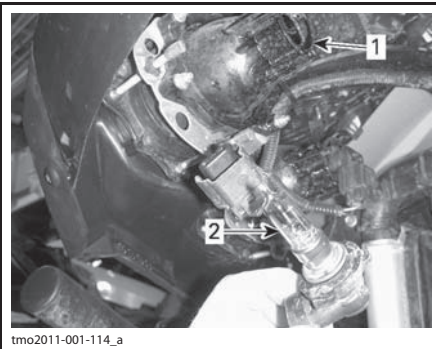

tmo2011-001-114\_a

1. Разъём
2. Лампа

Установка производится в порядке, обратном снятию.

Проверьте работоспособность фар.

## Регулировка головной оптики

Вращением винтов отрегулируйте направление светового пучка фары.

**ПРИМЕЧАНИЕ:** Обе фары должны быть отрегулированы одинаковым образом.

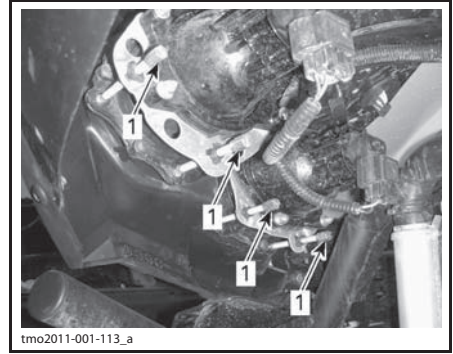

tmo2011-001-113\_a

1. Регулировочные винты

## Замена ламп задних фонарей

Отсоедините электрический разъём.

Нажмите на лампу и поверните её против часовой стрелки, чтобы извлечь патрон и лампу.

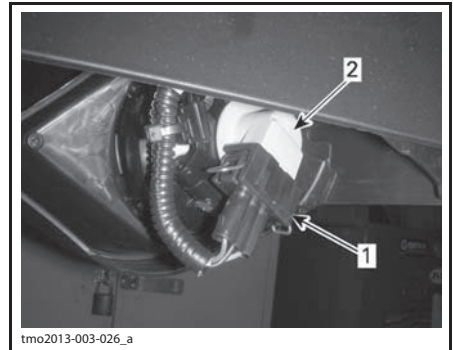

tmo2013-003-026\_a

ТИПОВОЙ ВАРИАНТ

1. Электрический разъём
2. Патрон и лампа

Снимите задний фонарь.

Отсоединить электрический разъём лампы от заднего фонаря.

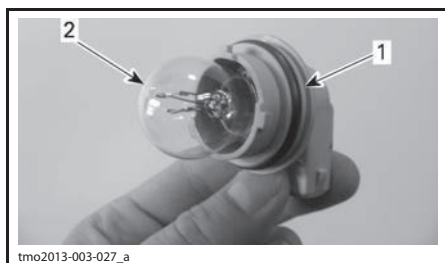

1. Патрон
2. Лампа

Установка осуществляется в последовательности, обратной снятию.

### Замена лампы габаритных огней

Извлеките лампу.

Установка осуществляется в порядке, обратном снятию.

### Чехлы и кожухи шарниров приводных валов

#### Проверка состояния чехлов и кожухов шарниров приводных валов

Проверьте состояние чехлов и кожухов шарниров приводных валов.

Убедитесь в отсутствии повреждений и потёртостей на кожухе около вала.

Проверьте чехлы шарниров приводных валов на наличие трещин, потёртостей, следов утечки смазки и т. п.

При необходимости отремонтируйте или замените повреждённые детали.

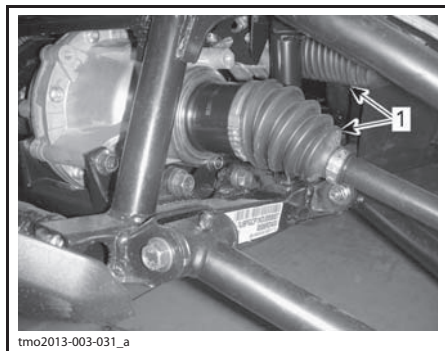

- ПЕРЕДНЯЯ ЧАСТЬ МОТОВЕЗДЕХОДА
1. Чехлы внутренних шарниров приводных валов

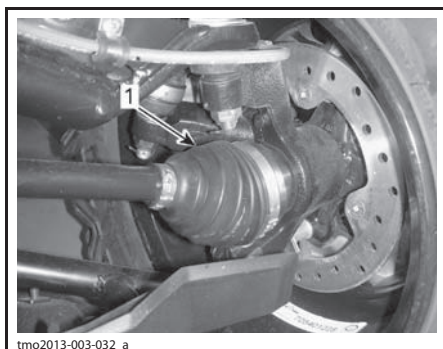

- ПЕРЕДНЯЯ ЧАСТЬ МОТОВЕЗДЕХОДА
1. Чехол наружного шарнира приводного вала

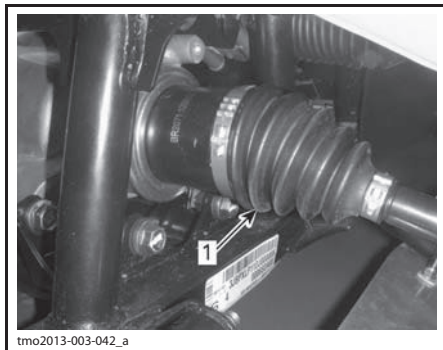

- ЗАДНЯЯ ЧАСТЬ МОТОВЕЗДЕХОДА
1. Чехол внутреннего шарнира приводного вала

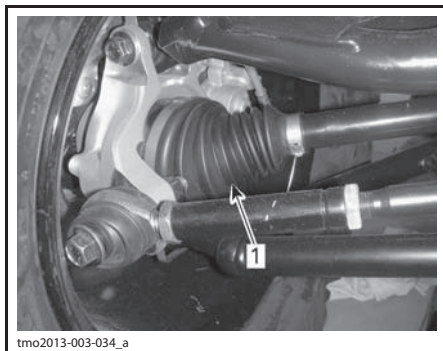

- ЗАДНЯЯ ЧАСТЬ МОТОВЕЗДЕХОДА
1. Чехол наружного шарнира приводного вала

## Подшипники колёс

### Проверка состояния подшипников колёс

Поднимите мотовездеход и установите его на опоры. См. главу «ПОДЪЕМ МОТОВЕЗДЕХОДА И УСТАНОВКА НА ОПОРЫ» в разделе «ИНФОРМАЦИЯ О ТРАНСПОРТНОМ СРЕДСТВЕ».

Взявшись за верхнюю часть, покачайте колесо в разные стороны; посмотрите, есть ли люфт.

При обнаружении люфта обратитесь за помощью к авторизованному дилеру Can-Am.



tmo2011-001-131\_a

ТИПОВОЙ ВАРИАНТ

## Колеса и шины

### Снятие колеса

Отпустите гайки крепления колеса, поднимите мотовездеход и установите его на опоры. См. главу «ПОДЪЕМ МОТОВЕЗДЕХОДА И УСТАНОВКА НА ОПОРЫ» и разделе «ИНФОРМАЦИЯ О ТРАНСПОРТНОМ СРЕДСТВЕ».

Отверните гайки и снимите колесо.

### Установка колеса

При установке колёс рекомендуем нанести на резьбу противозадирную смазку.

Шины имеют направленный рисунок протектора, и это следует принимать во внимание при их установке.

Затяжку гаек крепления колеса следует производить в последовательности, указанной на рисунке.

МОМЕНТ ЗАТЯЖКИ	
ГАЙКИ КРЕПЛЕНИЯ КОЛЕСА	(100 ± 10) Н•м



tmo2013-003-035\_a

ПОСЛЕДОВАТЕЛЬНОСТЬ ЗАТЯЖКИ

**ВНИМАНИЕ** Используйте только рекомендованные гайки, соответствующие типу колёс. Использование нереконструированных гаек может стать причиной повреждения колёсных дисков или спилек.

### Давление воздуха в шинах

#### ⚠ ПРЕДОСТЕРЕЖЕНИЕ

Давление воздуха в шинах оказывает значительное влияние на управляемость и устойчивость мотовездехода. Недостаточное давление может привести к проскальзыванию шины на ободу, а повышенное — к разрыву шины. Поддерживайте рекомендуемое давление воздуха в шинах.

Давление проверяется в «холодных» шинах мотовездехода. Давление зависит от температуры и высоты местности над уровнем моря. При изменении любого из этих условий проверяйте давление в шинах.

Для Вашего удобства комплект возможного инструмента включает в себя манометр.

ДАВЛЕНИЕ ВОЗДУХА В ШИНАХ		
	ПЕРЕД.	ЗАДНИЕ
МИН.	90 кПа (13 PSI)	110 кПа (16 PSI)
МАКС. (если общая нагрузка превышает 195 кг)	103 кПа (15 PSI)	145 кПа (21 PSI)

**ПРИМЕЧАНИЕ:** Шины специально спроектированы для внедорожных условий, тем не менее, их можно проколоть. Поэтому рекомендуем возить с собой насос и комплект для ремонта шин.

### Проверка состояния шин

Проверьте шины на наличие повреждений и оцените степень их износа. При необходимости замените.

#### **⚠ ПРЕДОСТЕРЕЖЕНИЕ**

**Не меняйте шины местами. Передние и задние шины имеют разные размеры. Шины левого и правого колёс имеют различный однонаправленный рисунок протектора.**

### Замена шин

Замена шин должна выполняться авторизованным дилером Can-Am.

#### **⚠ ПРЕДОСТЕРЕЖЕНИЕ**

- Заменяйте шины только шинами того же типа и размера, что и оригинальные.
- Шины с направленным рисунком протектора при установке должны быть сориентированы в соответствии с указанным направлением вращения.
- Замена шин должна выполняться квалифицированным персоналом с соблюдением всех соответствующих требований и с использованием специальных инструментов.

### Установка шин на колеса с фиксирующими кольцами

#### Модели XR s

1. Установите шину на колесо.

1.1 Чтобы обеспечить правильную посадку шины при накачивании, со стороны, противоположной установке фиксирующего кольца, нанесите специальную смазку на внутренний борт шины и на колёсный диск. Установите внутренний борт шины как на обычный колёсный диск.

**ВНИМАНИЕ** Устанавливайте шину только со стороны установки фиксирующего кольца.

1.2 Установите внешний борт шины в паз внутренней части фиксирующего кольца и отцентрируйте её.

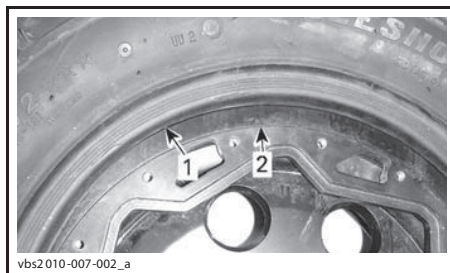

ТИПОВОЙ ВАРИАНТ

1. Внешний борт шины
  2. Паз внутренней части фиксирующего кольца
2. Чтобы предотвратить заедание винтов, нанесите на них специальный состав LOCTITE 767 (ANTISEIZE LUBRICANT) (P/N 293 800 070) или аналогичный.
3. Заверните винты крепления фиксирующего кольца. Чтобы не допустить повреждения резьбы, начинайте закручивать винты от руки.

**ВНИМАНИЕ** Для заворачивания винтов крепления фиксирующего кольца не следует использовать ударный инструмент. При использовании ударного инструмента высока вероятность повреждения винта или резьбы.



ТИПОВОЙ ВАРИАНТ

4. В указанной последовательности затяните винты крепления фиксирующего кольца рекомендованным моментом.

**ПРИМЕЧАНИЕ:** Чтобы обеспечить равномерное распределение давления на фиксирующее кольцо, затягивайте винты **на несколько оборотов за один проход.**

МОМЕНТ ЗАТЯЖКИ	
Винты фиксирующего кольца (ПЕРВЫЙ ЭТАП ЗАТЯЖКИ)	$(3 \pm 1) \text{ Н}\cdot\text{м}$

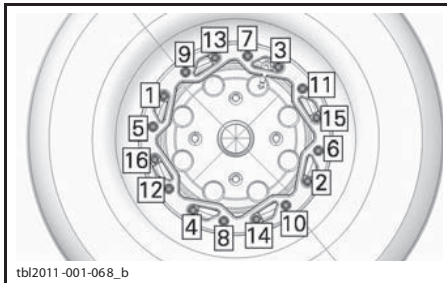

ТИПОВОЙ ВАРИАНТ — ПОСЛЕДОВАТЕЛЬНОСТЬ ЗАТЯЖКИ

5. Убедитесь, что шина отцентрована на колёсном диске. Переставьте шину при необходимости.

6. В аналогичной последовательности затяните винты крепления фиксирующего кольца вторым моментом затяжки.

МОМЕНТ ЗАТЯЖКИ	
Винты крепления фиксирующего кольца (ВТОРОЙ ЭТАП ЗАТЯЖКИ)	$(8 \pm 1) \text{ Н}\cdot\text{м}$

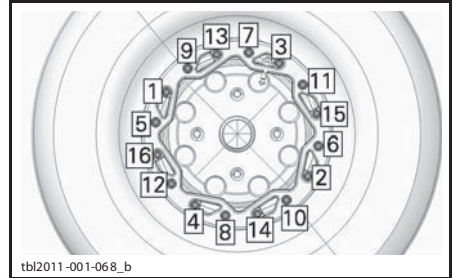

ТИПОВОЙ ВАРИАНТ — ПОСЛЕДОВАТЕЛЬНОСТЬ ЗАТЯЖКИ

**ПРИМЕЧАНИЕ:** Наружное фиксирующее кольцо должно соприкасаться с внутренним фиксирующим кольцом. Фиксирующее кольцо может слегка изогнуться в результате облегания борта шины. ЭТО НЕ ЯВЛЯЕТСЯ ПРИЗНАКОМ НЕИСПРАВНОСТИ.

7. Проверьте зазор между шиной и фиксирующим кольцом, он должен быть одинаковым со всех сторон.

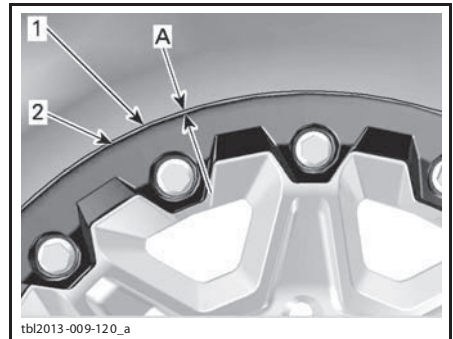

1. Шина
2. Край фиксирующего кольца
- A. Одинаковый зазор по окружности фиксирующего кольца

Если это не так:

- отпустите все винты;
- проверьте положение шины на колесе и, при необходимости, переместите её в нужное положение;
- перезатяните винты в указанной последовательности.

8. Выполните **финальный** этап затяжки фиксирующего кольца в следующей последовательности.

### МОМЕНТ ЗАТЯЖКИ

Винты крепления фиксирующего кольца  
(ФИНАЛЬНЫЙ ЭТАП ЗАТЯЖКИ)

$(8 \pm 1) \text{ Н}\cdot\text{м}$

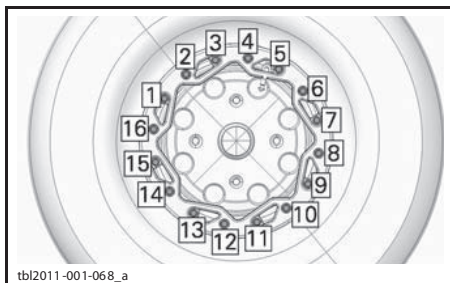

ТИПОВОЙ ВАРИАНТ — ФИНАЛЬНЫЙ ЭТАП ЗАТЯЖКИ

9. Увеличивайте давление воздуха в шине, чтобы внутренний борт сел на колёсный диск. Соблюдайте правила техники безопасности, используйте предохранительные клетки (устройства).

### ⚠ ПРЕДОСТЕРЕЖЕНИЕ

**Не превышайте максимальное рекомендуемое давление в шине при посадке борта шины.**

## Подвеска

### Смазка компонентов передней и задней подвесок

Используйте смазку SUSPENSION GREASE (P/N 293 550 033) или аналогичную.

Смажьте А-образные рычаги передней и задней подвесок.

На каждом переднем А-образном рычаге располагается четыре пресс-масленки, сориентированные вниз.

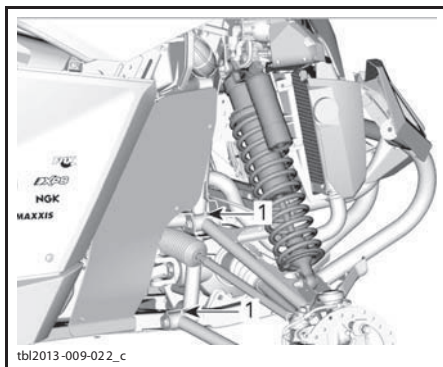

ПЕРЕДНЯЯ ПОДВЕСКА — ТИПОВОЙ ВАРИАНТ  
1. Пресс-масленки

С каждой стороны задней подвески имеется шесть пресс-маслёнок.

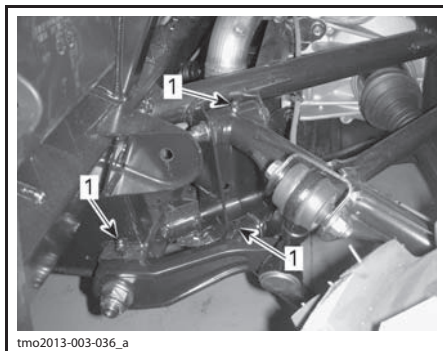

ЗАДНЯЯ ПОДВЕСКА — ТИПОВОЙ ВАРИАНТ  
1. Пресс-масленки

### Проверка состояния подвески

При необходимости обратитесь к авторизованному дилеру Can-Am.

#### Амортизаторы

Осмотрите амортизатор на наличие утечек, износа отбойника и других повреждений. Убедитесь, что элементы крепежа надёжно затянуты.

#### Передние А-образные рычаги

Проверьте А-образные рычаги на отсутствие трещин, изгибов и других повреждений.

#### Задние А-образные рычаги

Проверьте А-образные рычаги на отсутствие трещин, изгибов и других повреждений.

## Тормозная система

### Проверка уровня тормозной жидкости в компенсационном бачке тормозной системы

Установив мотовездеход на ровной горизонтальной площадке, проверьте уровень тормозной жидкости: уровень тормозной жидкости должен располагаться между метками «MIN» и «MAX».

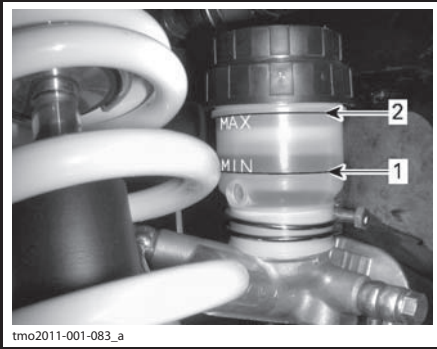

tmo2011-001-083\_a

ТИПОВОЙ ВАРИАНТ

1. «MIN»
2. «MAX»

**ПРИМЕЧАНИЕ:** Низкий уровень тормозной жидкости может указывать на наличие утечек или износ накладок тормозных колодок.

### Долив тормозной жидкости

Прежде чем снять крышку компенсационного бачка, её необходимо очистить.

При необходимости долейте тормозную жидкость. **Не переливайте.**

**ПРИМЕЧАНИЕ:** Прежде чем закрыть крышку тормозного бачка, убедитесь, что её диафрагма нажата внутрь.

### Рекомендуемая тормозная жидкость

Используйте только тормозную жидкость, отвечающую требованиям DOT 4.

### ⚠ ПРЕДОСТЕРЕЖЕНИЕ

**В целях предотвращения серьезных повреждений тормозной системы не следует использовать не рекомендованные тормозные жидкости, кроме этого не допускается смешивание тормозных жидкостей различных типов.**

### Проверка тормозной системы

Проверка состояния, техническое обслуживание и ремонт тормозной системы должны выполняться авторизованным дилером Can-Am.

Однако между посещениями дилера необходимо проверить:

- уровень тормозной жидкости;
- тормозную систему на отсутствие утечек тормозной жидкости;
- отсутствие загрязнений на деталях тормозной системы.

### ⚠ ПРЕДОСТЕРЕЖЕНИЕ

**Для замены тормозной жидкости или ремонта тормозной системы обращайтесь к авторизованному дилеру Can-Am.**

# УХОД ЗА МОТОВЕЗДЕХОДОМ

## Заключительные операции после поездки

При эксплуатации в солевой атмосфере ежедневное мытье мотовездехода пресной водой является обязательным. Настоятельно рекомендуется смазывать металлические части. Используйте смазку XPS LUBE (P/N 293 600 016). Это необходимо делать в конце каждого дня эксплуатации мотовездехода.

После езды по грязи рекомендуется вымыть мотовездеход, чтобы защитить мотовездеход и его компоненты.

## Чистка и защитная обработка мотовездехода

Не ополаскивайте мотовездеход сильной струёй воды. **ПОДАВАЙТЕ ВОДУ ТОЛЬКО ПОД НИЗКИМ ДАВЛЕНИЕМ (как в садовом шланге)**. Вода, подаваемая под высоким давлением, может стать причиной повреждения электрических и механических систем.

Обратите внимание на области, в которых скапливающаяся грязь может стать причиной износа, возникновения неисправностей или развития коррозии. (перечень не исчерпывающий):

- около компонентов системы выпуска отработавших газов, между глушителями и их крышками;
- около топливного бака и под ним;
- около радиатора;
- около амортизаторов;
- около картеров переднего дифференциала и заднего редуктора;
- около двигателя и коробки передач, а также под ними;
- внутри колёс;
- на защите днища.

В случае повреждения лакокрасочного покрытия, оно должно быть восстановлено для предотвращения развития коррозии.

Если требуется, вымойте корпус мотовездехода теплой водой с мылом (используйте только мягкие моющие вещества). Нанесите неабразивную полировальную пасту.

**ВНИМАНИЕ** Запрещается использовать агрессивные моющие средства, растворители, обезжириватели, ацетон и пр. для чистки пластмассовых поверхностей.

---

## ХРАНЕНИЕ И ПРЕДСЕЗОННАЯ ПОДГОТОВКА

Проведите консервацию мотовездехода, если Вы не собираетесь пользоваться им в течение длительного времени (более 4 месяцев).

Мотовездеход, снимаемый с хранения, должен быть надлежащим образом подготовлен к предстоящей эксплуатации.

Для подготовки мотовездехода к хранению или для проведения предсезонной подготовки обращайтесь к авторизованному дилеру Can-Am.



***ТЕХНИЧЕСКАЯ  
ИНФОРМАЦИЯ***

# ИДЕНТИФИКАЦИОННЫЕ НОМЕРА МОТОВЕЗДЕХОДА

Основные сборочные единицы мотовездехода (двигатель и рама) имеют индивидуальные заводские номера. Эти номера могут потребоваться в гарантийных случаях или для идентификации мотовездехода в случае его кражи. Кроме того, идентификационные номера необходимы авторизованному дилеру Can-Am для оформления гарантийной заявки и прочей документации. Гарантийные обязательства компании BRP аннулируются, если заводские номера двигателя (EIN) или транспортного средства (VIN) удалены или искажены каким-либо образом. Мы настоятельно рекомендуем записать все идентификационные номера Вашего мотовездехода и передать их регистрирующей организации.

## Идентификационный номер транспортного средства (VIN)



ТИПОВОЙ ВАРИАНТ — ТАБЛИЧКА С СЕРИЙНЫМ НОМЕРОМ МОТОВЕЗДЕХОДА (ПОД ПЕРЧАТОЧНЫМ ЯЩИКОМ)

## Идентификационный номер двигателя (EIN)

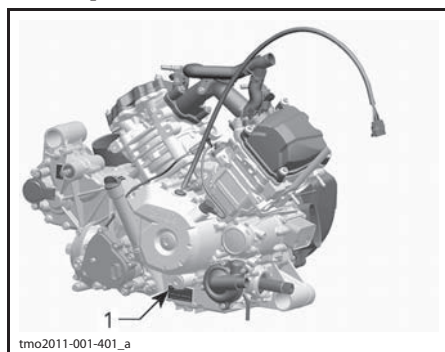

ТИПОВОЙ ВАРИАНТ — ТАБЛИЧКА С СЕРИЙНЫМ НОМЕРОМ ДВИГАТЕЛЯ

1. Идентификационный номер двигателя (EIN)

# ТЕХНИЧЕСКИЕ ХАРАКТЕРИСТИКИ

МОДЕЛЬ		1000
<b>ДВИГАТЕЛЬ</b>		
Тип двигателя		ROTAХ® 1010 4-тактный, один распределительный вал верхнего расположения, жидкостное охлаждение
Число цилиндров		2
Число клапанов		8, (механическая регулировка)
Диаметр цилиндра, мм		91
Ход поршня, мм		75
Рабочий объём, см <sup>3</sup>		976
Система выпуска отработавших газов		Искрогасители, сертификат USDA
Воздушный фильтр двигателя		Синтетический, бумага и поролон
<b>СИСТЕМА СМАЗКИ</b>		
Тип		«Мокрый» картер. Заменяемый масляный фильтр
Масляный фильтр		BRP Rotax® бумажный, сменный
Моторное масло	Объём (масло заменяется с фильтром), л	2
	Рекомендуемое масло	При эксплуатации в летний период используйте XPS 4-STROKE SYNTH. BLEND OIL (SUMMER) (P/N 293 600 121). Для эксплуатации в зимний период пользуйтесь маслом XPS 4-STROKE SYNTHETIC OIL (ALL CLIMATE) (P/N 293 600 112). При отсутствии указанных моторных масел XPS пользуйтесь одобренным к применению компанией BRP маслом SAE 5W 40, которое классифицируется как SM, SL или SJ, согласно требованиям API.
Охлаждающая жидкость	Тип	Смесь этиленгликоля с дистиллированной водой (50 % антифриза, 50 % дистиллированной воды). Пользуйтесь готовым составом BRP (P/N 219 700 362) или охлаждающей жидкостью, специально предназначенной для алюминиевых двигателей.
	Заправочный объём, л	6,81
<b>ТРАНСМИССИЯ (CVT)</b>		
Тип		Вариатор
Включение, об/мин		1650
<b>КОРОБКА ПЕРЕДАЧ</b>		
Тип		С двумя передачами для движения вперёд (повышающая, понижающая), парковочной, нейтрально и передачей заднего хода
Масло для коробки передач	Заправочный объём, мл	450
	Рекомендуемое масло	XPS synthetic gear oil (P/N 293 600 140) или 75W 140 API GL-5

МОДЕЛЬ		1000
<b>ЭЛЕКТРООБОРУДОВАНИЕ</b>		
Мощность магнето-генератора, Вт (об/мин)		625 (6000)
Тип системы зажигания		IDI (индуктивное зажигание)
Угол опережения зажигания		Не регулируется
Свеча зажигания	Количество	2
	Изготовитель, тип	NGK, LMAR8C-9
	Зазор, мм	нет данных
Максимальная частота вращения коленчатого вала двигателя, об/мин		8000
Аккумуляторная батарея	Тип	Сухая
	Напряжение, В	12
	Номинальная ёмкость, А•ч	18
	Мощность, отдаваемая на стартер, кВт	1,34
Фары		4 × 65 Вт
Задний фонарь		2 × 7/22 Вт
Предохранители	Главный	40 А
	Доп. оборудование (главный)	40 А
	Спидометр/задний фонарь	10 А
	Зажигание/подача топлива/датчик скорости	7,5 А
	Блок управления двигателем (ECM)	5 А
	Привод 4WD	5 А
	Замок зажигания	5 А
	Вентилятор (предохранитель выключатель)	25 А
	Фары	30 А
	Электрическая розетка (пост. тока)	15 А
	Предохранитель цепей управления реле	5 А
	Доп. оборудование	15 А
	Топливный насос	5 А
	Часы	5 А

МОДЕЛЬ		1000	
<b>ЭЛЕКТРООБОРУДОВАНИЕ (продолжение)</b>			
Предохранители (продолжение)	Пульт дистанционного управления лебёдкой (доп. оборудование)		5 А
	Реле стартера		5 А
	Лебёдка (доп. оборудование)		5 А
<b>СИСТЕМА ПОДАЧИ ТОПЛИВА</b>			
Подача топлива	Тип		Электронный впрыск топлива (EFI) с iTC (электронное управление дроссельной заслонкой)
Корпус дроссельной заслонки			54 мм с ETA
Топливный насос	Тип		Электрический (в топливном баке)
Обороты холостого хода			1250 ± 50 (не регулируются)
Топливо	Тип		Высококачественный неэтилированный бензин (который может содержать МАКСИМУМ 10% этанола)
	Минимальное октановое число		95 RON
Ёмкость топливного бака, л			37,8
Остаток топлива при включении соответствующей сигнальной лампы, л			12
<b>СИЛОВАЯ ПЕРЕДАЧА</b>			
Тип силовой передачи			Возможность выбора режима 2WD/4WD
Масло переднего дифференциала/заднего редуктора	Заправочный объём, мл	Передний	500
		Задний	400
	Тип	Передний	XPS Synthetic gear oil (75W 90 API GL-5) (P/N 293 600 043) или синтетическое масло 75W 90 API GL5
		Задний	XPS SYNTHETIC GEAR OIL (P/N 293 600 043) или синтетическое масло 75W 90 API GL5
Передний мост			Передний дифференциал Visco-lok <sup>†</sup>
Передаточное отношение редуктора переднего моста			3,6:1
Задний мост			Привод от вала/редуктор/спирально-зубая коническая передача
Передаточное отношение редуктора заднего моста			3,6:1
Смазка шарниров равных угловых скоростей			CV joint grease (P/N 293 550 019)

МОДЕЛЬ		1000	
<b>РУЛЕВОЕ УПРАВЛЕНИЕ</b>			
Рулевое колесо		Регулируемая рулевая колонка	
Радиус разворота, см		306	
Схождение колёс (мотовездеход стоит на земле)		0 ± 0,2°	
<b>ПЕРЕДНЯЯ ПОДВЕСКА</b>			
Тип подвески		Двойные рычаги подвески	
Ход подвески, мм		356	
Амортизатор	Количество		2
	Тип	Base	Амортизаторы HPG с возможностью регулировки характеристик хода сжатия и отбоя
		X rs	Амортизаторы HPG с выносным резервуаром. Две регулировки демпфирования хода сжатия и одна регулировка демпфирования хода отбоя
<b>ЗАДНЯЯ ПОДВЕСКА</b>			
Тип подвески		Задняя независимая подвеска с А-образными рычагами (ТТА™) с внешним стабилизатором поперечной устойчивости	
Ход подвески, мм		356	
Амортизатор	Количество		2
	Тип	Base	Амортизаторы HPG с возможностью регулировки характеристик хода сжатия и отбоя
		X rs	HPG с выносным резервуаром. Две регулировки демпфирования хода сжатия и одна регулировка демпфирования хода отбоя
Передние тормоза	Тип	Два перфорированных (с поперечным сверлением) тормозных диска (диаметр 214 мм) с гидравлическими двухпоршневыми тормозными механизмами	
Задние тормоза	Тип	Два перфорированных (с поперечным сверлением) тормозных диска (диаметр 214 мм) с гидравлическими однопоршневыми тормозными механизмами	
Тормозная жидкость	Заправочный объём, мл		250
	Тип		DOT 4
Тормозной механизм		С плавающей скобой	
Материал фрикционных накладок	Передние		Металл
	Задние		Металл
Минимальная толщина фрикционных накладок, мм		1	
Минимально допустимая толщина тормозного диска, мм	Переднего		4
	Заднего		4
Максимально допустимое коробление тормозного диска, мм		0,2	

МОДЕЛЬ		1000	
<b>ШИНЫ</b>			
Давление воздуха в шинах, кПа (PSI)	Передние	Рекомендуемое: 103 (14) Минимум: 89 (13)	
	Задние	Рекомендуемое: 145 (21) Минимум: 110 (16)	
Минимальная остаточная высота рисунка протектора, мм		3	
Размер шин, дюймы	Передние	Base	27 × 9 × 12
		X rs	27 × 9 × 12
	Задние	27 × 11 × 12	
<b>КОЛЕСА</b>			
Тип	Base	Литые алюминиевые колёсные диски	
	X rs	Алюминиевые, с фиксирующими кольцами	
Размер колёсных дисков, дюймы	Передние	12 × 6	
	Задние	12 × 7,5	
Момент затяжки гаек крепления колеса, Н•м		100 ± 10	
<b>ШАССИ</b>			
Тип каркаса безопасности		Одобранный к применению каркас из высокопрочной стали для защиты седоков при опрокидывании, диаметр конструктивных элементов 50 мм	
<b>РАЗМЕРЫ</b>			
Общая длина, см		301,8	
Общая ширина, см		162,6	
Общая высота, см		188,5	
Колёсная база, см		214,1	
Ширина колеи, см	Передние колеса	140,7	
	Задние колеса	135,6	
Дорожный просвет, см		33	

<b>МОДЕЛЬ</b>	<b>1000</b>
<b>МАССА И ГРУЗОПОДЪЁМНОСТЬ</b>	
«Сухая» масса, кг	588
Распределение веса (перед/зад)	44/56
Грузоподъёмность багажной площадки, кг	91
Общая допустимая нагрузка (включая вес водителя, пассажира, груза и дополнительного оборудования), кг	286
Полная масса, кг	929,7

***ДИАГНОСТИКА  
И УСТРАНЕНИЕ  
НЕИСПРАВНОСТЕЙ***

---

# УКАЗАНИЯ ПО ПОИСКУ И УСТРАНЕНИЮ НЕИСПРАВНОСТЕЙ

## ПРОСКАЛЬЗЫВАНИЕ РЕМНЯ ВАРИАТОРА

---

### 1. Попадание воды в вариатор.

*См. раздел «СПЕЦИАЛЬНЫЕ ОПЕРАЦИИ».*

## НА ИНДИКАТОРЕ ВЫБРАННОЙ ПЕРЕДАЧИ ОТОБРАЖАЕТСЯ «E»

---

### 1. Рычаг переключения передач находится между двумя положениями.

– *Правильно установите рычаг переключения в нужное положение.*

### 2. Неправильная регулировка рычага переключения передач.

– *Обратитесь к авторизованному дилеру Can-Am.*

### 3. Ошибка электрического соединения.

– *Обратитесь к авторизованному дилеру Can-Am.*

## КОЛЕНЧАТЫЙ ВАЛ ДВИГАТЕЛЯ НЕ ПРОВОРАЧИВАЕТСЯ

---

### 1. Ключ зажигания находится в положении «OFF» (выкл.).

– *Установите ключ в замке зажигания в положение «ON».*

### 2. Рычаг переключения передач не установлен в положение PARK или NEUTRAL.

– *Установите рычаг переключения передач в положение NEUTRAL или PARK, или нажмите педаль тормоза.*

### 3. Вышел из строя предохранитель.

– *Проверьте предохранители.*

### 4. Аккумуляторная батарея разряжена или ненадёжный электрический контакт.

– *Проверьте предохранитель системы зарядки аккумулятора.*

– *Проверьте наличие сообщений о неисправностях на информационном центре.*

– *Проверьте подсоединение аккумуляторной батареи и состояние её выводов.*

– *Выполните проверку аккумуляторной батареи у авторизованного дилера Can-Am.*

### 5. Неисправность кнопки запуска двигателя.

– *Обратитесь к авторизованному дилеру Can-Am.*

### 6. Неисправность реле стартера.

– *Обратитесь к авторизованному дилеру Can-Am.*

## **КОЛЕНЧАТЫЙ ВАЛ ДВИГАТЕЛЯ ПРОВОРАЧИВАЕТСЯ, НО ДВИГАТЕЛЬ НЕ ЗАПУСКАЕТСЯ**

### **1. Перелив топлива (свеча зажигания мокрая).**

- Если после нескольких попыток двигатель не запускается и имеет место перелив топлива, необходимо активировать режим «продувки», в котором при вращении коленчатого вала не осуществляется подача топлива и отключается зажигание. Для этого:
  - Вставьте ключ в замок зажигания и переведите его в положение «ON».
  - Полностью выжмите педаль акселератора и **УДЕРЖИВАЙТЕ** её в нажатом положении.
  - Нажмите кнопку запуска двигателя.  
Проворачивайте коленчатый вал двигателя в течение 10 секунд. Отпустите кнопку запуска двигателя. Отпустите педаль акселератора и выполните процедуру запуска двигателя.  
Если эти меры не приносят желаемого результата:
  - Выверните свечи зажигания (пользуйтесь инструментами, входящими в возимый комплект инструментов). См. главу «СВЕЧИ ЗАЖИГАНИЯ» в разделе «ТЕХНИЧЕСКОЕ ОБСЛУЖИВАНИЕ».
  - Несколько раз проверните коленчатый вал двигателя.
  - Если есть возможность, установите новые свечи зажигания или очистите и просушите старые.
  - Если двигатель не запускается, обратитесь к авторизованному дилеру Can-Am.

### **2. Топливо не поступает в двигатель (свеча зажигания сухая).**

- Проверьте уровень топлива в баке.
- Проверьте предохранитель топливного насоса.
- Засорен предварительный фильтр топливного насоса или неисправен топливный насос. Обратитесь к авторизованному дилеру Can-Am.

### **3. Неисправна свеча или система зажигания (отсутствует искра).**

- Проверьте предохранитель системы зажигания.
- Выверните свечу зажигания, наденьте на неё провод высокого напряжения.
- Обеспечьте электрическое соединение свечи зажигания с «массой», прижав её к двигателю вдали от отверстия для установки свечи, и осуществите попытку запуска двигателя. Если искра отсутствует, замените свечу.
- Если неисправность продолжает проявляться, обратитесь к авторизованному дилеру Can-Am.

## **ПЛОХАЯ ПРИЁМИСТОСТЬ ДВИГАТЕЛЯ, ДВИГАТЕЛЬ НЕ РАЗВИВАЕТ ПОЛНУЮ МОЩНОСТЬ**

### **1. Ремень безопасности не пристегнут или пристегнут неправильно. Проверьте наличие сообщения на информационном центре.**

- Пристегните ремень безопасности.

### **2. Загрязнены или неисправны свечи зажигания.**

- Замените свечи зажигания.

### **3. Засорен или загрязнён воздушный фильтр.**

- Проверьте и, при необходимости, замените воздушный фильтр.
- Проверьте наличие отложений на корпусе воздушного фильтра двигателя.

## **ПЛОХАЯ ПРИЁМИСТОСТЬ ДВИГАТЕЛЯ, ДВИГАТЕЛЬ НЕ РАЗВИВАЕТ ПОЛНУЮ МОЩНОСТЬ (продолжение)**

4. **Попадание воды в вариатор.**
  - Слейте воду из вариатора. См. раздел «СПЕЦИАЛЬНЫЕ ОПЕРАЦИИ».
5. **Засорен или изношен вариатор (CVT).**
  - Обратитесь к авторизованному дилеру Can-Am.
6. **Топливо не поступает в двигатель.**
  - Засорен или забит предварительный фильтр топливного насоса. Обратитесь к авторизованному дилеру Can-Am.
7. **Включён режим защиты двигателя.**
  - Проверьте наличие сообщений на информационном центре.
  - Горит сигнальная лампа CHECK ENGINE (ПРОВЕРИТЬ ДВИГАТЕЛЬ) и на многофункциональном дисплее отображается сообщение — LIMP HOME; обратитесь к авторизованному дилеру Can-Am.

## **ДВИГАТЕЛЬ ПЕРЕГРЕВАЕТСЯ**

1. **Низкий уровень жидкости в системе охлаждения.**
  - Проверьте и, при необходимости, доведите до нормы уровень охлаждающей жидкости. См. «ТЕХНИЧЕСКОЕ ОБСЛУЖИВАНИЕ». Незамедлительно обратитесь к авторизованному дилеру Can-Am.
2. **Не функционирует вентилятор системы охлаждения.**
  - Убедитесь в отсутствии заеданий ремня вентилятора.
  - Проверьте предохранитель вентилятора. См. главу «ПРЕДОХРАНИТЕЛИ» в разделе «ТЕХНИЧЕСКОЕ ОБСЛУЖИВАНИЕ».
3. **Загрязнены ребра радиатора.**
  - Проверьте состояние и очистите ребра радиатора. См. раздел «ТЕХНИЧЕСКОЕ ОБСЛУЖИВАНИЕ».

## **ПРОПУСКИ ЗАЖИГАНИЯ**

1. **Загрязнены, неисправны или изношены свечи зажигания.**
  - Замените свечи зажигания при необходимости.
2. **Наличие воды в топливе.**
  - Опорожните топливную систему. Заправьте бак свежим топливом.

## **ОБОРОТЫ ДВИГАТЕЛЯ УВЕЛИЧИВАЮТСЯ, НО МОТОВЕЗДЕХОД НЕ ТРОГАЕТСЯ С МЕСТА**

1. **Попадание воды в вариатор.**
  - Слейте воду из вариатора. См. раздел «СПЕЦИАЛЬНЫЕ ОПЕРАЦИИ».
2. **Засорен вариатор или изношен/повреждён ремень вариатора.**
  - Обратитесь к авторизованному дилеру Can-Am.

## **ПОЛНОСТЬЮ ИЛИ ЧАСТИЧНО ОТСУТСТВУЕТ ОТКЛИК НА НАЖАТИЕ ПЕДАЛИ АКСЕЛЕРАТОРА (ГОРИТ СИГНАЛЬНАЯ ЛАМПА «ПРОВЕРЬ ДВИГАТЕЛЬ» И ОТОБРАЖАЕТСЯ СООБЩЕНИЕ, ИНФОРМИРУЮЩЕЕ О НЕИСПРАВНОСТИ ДАТЧИКА ПОЛОЖЕНИЯ ПЕДАЛИ АКСЕЛЕРАТОРА)**

1. **Частичное разрушение датчиков положения педали акселератора (PPS).**
  - Выключатель режима OVERRIDE может использоваться для аварийного управления дроссельной заслонкой. Обратитесь к авторизованному дилеру Can-Am.
2. **Отказ датчиков положения педали акселератора (PPS).**
  - Используйте для перемещения мотовездехода выключатель режима OVERRIDE. Обратитесь к авторизованному дилеру Can-Am.

## СООБЩЕНИЯ, ОТОБРАЖАЕМЫЕ НА ИНФОРМАЦИОННОМ ЦЕНТРЕ

В случае нарушения работы двигателя отображение следующих информационных сообщений может сопровождаться включением сигнальной лампы.

СООБЩЕНИЕ	НАЗНАЧЕНИЕ
<b>CHECK ENGINE</b>	Любые текущие или проявлявшиеся ранее неисправности, которые требуют внимания. Ограничение частоты вращения коленчатого вала не происходит.
<b>LIMP HOME</b>	Критические неисправности, требующие незамедлительной диагностики. Происходит ограничение частоты вращения коленчатого вала и/или изменение характера работы двигателя.
<b>ECM CRC ERROR</b>	Сообщение об ошибке от ECM.
<b>TPS FAULT</b>	Неисправность дроссельной заслонки, как правило, сопровождается сообщением LIMP HOME.
<b>BRAKE SWITCH FAULT</b>	Неисправность датчика стоп-сигнала.
<b>ECM NOT RECOGNIZED</b>	Сообщение отображается, если информационный центр не в состоянии идентифицировать ECM.
<b>TRANSMISSION SIGNAL FAULT</b>	Неисправность датчика включённой передачи. Также на индикаторе выбранной передачи отображается «E».
<b>PPS FAULT</b>	Когда один или оба датчика положения педали акселератора (PPS) неисправны, их показания неустойчивы, выходят за пределы диапазона номинальных значений или несогласованны, будет появляться данное сообщение и включаться CHECK ENGINE.
<b>MANUAL LIMP HOME</b>	Сообщение появляется, если в результате неисправности датчика положения педали акселератора (PPS) активирован режим LIMP HOME.
<b>FUEL SENDER RANGE PERFORMANCE</b>	Сообщение появляется, когда аналого-цифровой информационный центр определяет, что показания датчика уровня топлива выходят за пределы диапазона номинальных значений.
<b>GEAR POSITION SENSOR FAULT</b>	Сообщение отображается при неверных показаниях датчика включённой передачи.



***ГАРАНТИЙНЫЕ  
ОБЯЗАТЕЛЬСТВА***

# ОГРАНИЧЕННАЯ ГАРАНТИЯ BRP: 2013 CAN-AM® SSV

## 1) ОБЪЕМ ГАРАНТИЙНЫХ ОБЯЗАТЕЛЬСТВ

Bombardier Recreational Products Inc. (далее BRP)\* гарантирует отсутствие дефектов материалов и производственных дефектов в мотовездеходах Can-Am SSV 2013 года, проданных авторизованным дистрибьютором/дилером Can-Am SSV (дистрибьютором/дилером Can-Am SSV) в странах членах Европейского сообщества, Норвегии, Исландии и Лихтенштейне, в России и Турции, в течение срока, указанного ниже и при условии соблюдения указанных ниже условий.

На подлинные аксессуары Can-Am SSV, установленные уполномоченным дистрибьютором/дилером Can-Am во время продажи нового, неиспользованного мотовездехода 2013 Can-Am SSV, распространяется тот же гарантийный срок, что и на само транспортное средство.

Настоящая ограниченная гарантия не является действительной в случаях: (1) мотовездеход использовался, в том числе и предыдущим владельцем, в гонках и других соревновательных мероприятиях, или (2) в конструкцию мотовездехода были внесены изменения или произведены модификации, отрицательно повлиявшие на его работу, технические характеристики и надёжность, или такие изменения, которые изменили назначение мотовездехода.

## 2) ОГРАНИЧЕНИЯ ГАРАНТИЙНЫХ ОБЯЗАТЕЛЬСТВ

В ПРЕДЕЛАХ, УСТАНОВЛЕННЫХ ЗАКОНОМ, ДАННЫЕ ГАРАНТИЙНЫЕ ОБЯЗАТЕЛЬСТВА ЯВЛЯЮТСЯ ИСКЛЮЧИТЕЛЬНЫМИ И НЕ ПРЕДУСМАТРИВАЮТ НИКАКИХ ИНЫХ ГАРАНТИЙНЫХ ОБЯЗАТЕЛЬСТВ, ВЫРАЖЕННЫХ ИЛИ ПОДРАЗУМЕВАЮЩИХСЯ, В ТОМ ЧИСЛЕ ГАРАНТИЙ КОММЕРЧЕСКОЙ ЦЕННОСТИ ИЗДЕЛИЯ ИЛИ ЕГО СООТВЕТСТВИЯ КАКОМУ-ЛИБО ОПРЕДЕЛЁННОМУ ПРЕДНАЗНАЧЕНИЮ. СРОК ДЕЙСТВИЯ ПОДРАЗУМЕВАЮЩИХСЯ ГАРАНТИЙ В ЧАСТИ, НЕ ДОПУСКАЮЩЕЙ ИСКЛЮЧЕНИЯ, ОГРАНИЧЕН СРОКОМ ВЫРАЖЕННЫХ ГАРАНТИЙ. ДАННЫЕ ГАРАНТИЙНЫЕ ОБЯЗАТЕЛЬСТВА НЕ РАСПРОСТРАНЯЮТСЯ НА ЗАКОНОМЕРНЫЙ ИЛИ СЛУЧАЙНЫЙ УЩЕРБ. В ПРЕДЕЛАХ НЕКОТОРЫХ ТЕРРИТОРИАЛЬНЫХ ЕДИНИЦ НЕ ДОЗВОЛЯЕТСЯ ИСКЛЮЧАТЬ ИЛИ ОГРАНИЧИВАТЬ ОТВЕТСТВЕННОСТЬ ПО УКАЗАННЫМ ВЫШЕ ОБСТОЯТЕЛЬСТВАМ, И ПОЭТОМУ ПРИВЕДЁННЫЕ ВЫШЕ ИСКЛЮЧЕНИЯ ИЛИ ОГРАНИЧЕНИЯ МОГУТ НЕ ОТНОСИТЬСЯ К ВАМ ЛИЧНО. ЭТИ ГАРАНТИЙНЫЕ ОБЯЗАТЕЛЬСТВА ДАЮТ ВАМ ОПРЕДЕЛЁННЫЕ ПРАВА, ТАКЖЕ ВЫ МОЖЕТЕ ИМЕТЬ ДРУГИЕ ЗАКОННЫЕ ПРАВА, КОТОРЫЕ МОГУТ МЕНЯТЬСЯ В ЗАВИСИМОСТИ ОТ МЕСТА ПРОЖИВАНИЯ.

Ни дистрибьютор/дилер Can-Am SSV, ни какое-либо иное лицо не уполномочены совершать действия, делать заявления или давать гарантии, отличные от приведенных в настоящих гарантийных обязательствах, и, будучи сделаны, такие действия, заявления или гарантии не будут иметь исковой силы в отношении компании BRP.

BRP оставляет за собой право на изменения данной гарантии в любое время, при этом подразумевается, что такие изменения не могут быть применены к мотовездеходам, проданным на ранее действовавших условиях осуществления гарантийных обязательств.

## 3) ИСКЛЮЧЕНИЯ, НЕ ПРЕДУСМОТРЕННЫЕ ГАРАНТИЕЙ

Гарантия ни при каких условиях не распространяется на нижеследующие случаи:

- естественный износ узлов и деталей;
- затраты на детали, смазочные материалы и работы, произведённые во время технического обслуживания;
- повреждения, связанные пренебрежением или нарушением правил ухода и/или хранения, которые изложены в настоящем Руководстве по эксплуатации;

- повреждения, возникшие в результате неправильного ремонта, внесения изменений в конструкции, использования не рекомендованных деталей и ремонта, выполненного не авторизованным дистрибьютором/дилером Can-Am SSV, а иным лицом;
- повреждения, возникшие в результате неправильного или недопустимого использования изделия и нарушения правил эксплуатации изделия, изложенных в настоящем Руководстве по эксплуатации;
- повреждения, возникшие в результате аварии, затопления, возгорания, попадания снега или воды, хищения, актов вандализма или любых иных непреодолимых обстоятельств;
- повреждения, возникшие вследствие применения не рекомендованных сортов топлива, моторного масла и иных смазочных материалов (см. Руководство по эксплуатации);
- повреждения, возникшие в результате коррозии, окисления или воздействия природных факторов;
- случайный или закономерный ущерб, связанный, но не ограниченный, с буксировкой, затратами на транспортировку, хранением, телефонными вызовами, арендой, использованием такси, выплатой кредитов и страховых взносов, потерей времени, потерей дохода или временными затратами, вызванными перерывами в эксплуатации, в результате проведения технического обслуживания и ремонта.

#### **4) СРОК ДЕЙСТВИЯ ГАРАНТИИ**

Гарантийный срок исчисляется со дня доставки изделия первому покупателю или с первого дня эксплуатации изделия, в зависимости оттого, что наступит раньше, и устанавливается на период:

- ДВАДЦАТЬ ЧЕТЫРЕ (24) ПОСЛЕДОВАТЕЛЬНЫХ МЕСЯЦА, если мотовездеход приобретён для личного использования.
- ШЕСТЬ (6) ПОСЛЕДОВАТЕЛЬНЫХ МЕСЯЦЕВ, если мотовездеход приобретён для коммерческого использования или проката.

Считается, что мотовездеход находится в коммерческой эксплуатации, если он используется для получения дохода, выполнения любых работ или сдаётся в аренду в любой период срока гарантийного обслуживания. Мотовездеход также считается находящимся в коммерческой эксплуатации, если в любой момент в течение гарантийного срока, он лицензирован для коммерческого использования.

Ремонт и замена деталей, а также выполнение операций технического обслуживания не являются основанием для продления гарантийного срока.

Необходимо иметь в виду, что продолжительность гарантийного периода, как и другие аспекты гарантий, регулируются местным законодательством.

#### **5) УСЛОВИЯ ПРИЗНАНИЯ ГАРАНТИЙНЫХ ОБЯЗАТЕЛЬСТВ**

Данная гарантия действительна только при нижеследующих условиях:

- мотовездеход 2013 Can-Am SSV приобретён первым владельцем в новом, не эксплуатировавшемся состоянии у дистрибьютора/дилера Can-Am SSV, уполномоченного распространять изделия Can-Am SSV в стране, где совершена покупка (далее дистрибьютор/дилер Can-Am);
- мотовездеход Can-Am SSV прошёл предпродажную подготовку в соответствии с требованиями BRP, что подтверждено соответствующими документами;
- мотовездеход Can-Am SSV зарегистрирован дистрибьютором/дилером Can-Am в установленном порядке;

- мотовездеход 2013 Can-Am SSV должен быть приобретен на территории ЕС или России, постоянным жителем соответствующего государства; и
- мотовездеход Can-Am SSV регулярно проходит техническое обслуживание в соответствии с регламентом, приведённым в настоящем Руководстве, что является обязательным условием признания действительности гарантийных обязательств. Компания BRP оставляет за собой право потребовать доказательства надлежащего ухода и выполнения соответствующего обслуживания изделия.

В случае несоблюдения вышеуказанных условий компания BRP не несёт ответственности по гарантийным обязательствам перед любым пользователем. Указанные ограничения вводятся для того, чтобы компания BRP имела возможность гарантировать как безопасность использования своей продукции, так и безопасность потребителей и других людей.

## **6) УСЛОВИЯ ПРИЗНАНИЯ ПРАВА НА ГАРАНТИЙНОЕ ОБСЛУЖИВАНИЕ В РАМКАХ НАСТОЯЩИХ ГАРАНТИЙНЫХ ОБЯЗАТЕЛЬСТВ**

Владелец должен прекратить эксплуатацию своего мотовездехода, с момента обнаружения неполадки. Владелец должен известить авторизованного дистрибьютора/дилера Can-Am SSV о дефекте материала или изготовления в течение двух (2) месяцев с момента обнаружения и предоставить беспрепятственный доступ к изделию с целью ремонта. Владелец также должен представить авторизованному дистрибьютору/дилеру Can-Am SSV доказательство приобретения изделия в новом, неиспользованном состоянии и подписать заявку на ремонт/работы до начала ремонта. Все детали, заменяемые в процессе гарантийного ремонта, переходят в собственность BRP.

Необходимо иметь в виду, что срок уведомления дистрибьютора/дилера BRP о выявленном дефекте устанавливается местным законодательством.

## **7) ОБЯЗАТЕЛЬСТВА BRP**

В пределах, допускаемых законом, в течение гарантийного срока BRP обязуется, по своему усмотрению, бесплатно отремонтировать или заменить через авторизованного дистрибьютора/дилера Can-Am любую подлинную деталь, в которой обнаружен дефект материала или изготовления, на подлинную деталь Can-Am SSV при условии нормальной эксплуатации и технического обслуживания мотовездехода в соответствии с данным Руководством. Ответственность компании BRP ограничена обязанностью выполнения необходимого ремонта или замены частей. Нарушение условий гарантии не может являться основанием для отмены или аннулирования продажи мотовездехода владельцу. Вы можете иметь иные юридические права, которые в различных странах могут отличаться.

В случае необходимости выполнения обслуживания за пределами страны продажи владелец обязан нести дополнительные расходы согласно местному законодательству, такие как, но не ограничены, плата за провоз, страховка, налоги, оплата разрешения, налог на импорт и все другие виды материальных расходов, включая налоги, установленные правительством, региональными и районными органами власти и их территориальными агентствами.

BRP оставляет за собой право вносить улучшения или изменения в свою продукцию без обязательства произвести аналогичную модификацию ранее выпущенных изделий.

## **8) ПЕРЕДАЧА ГАРАНТИЙНЫХ ОБЯЗАТЕЛЬСТВ**

В случае перепродажи изделия права на гарантийное обслуживание в течение оставшегося срока переходят к новому владельцу при условии, что компания BRP или авторизованный дистрибьютор/дилер Can-Am в дополнение к координатам нового владельца получает доказательство того, что прежний владелец согласен на передачу прав владения изделием другому лицу.

## **9) ПОДДЕРЖКА ПОТРЕБИТЕЛЕЙ**

1. Споры и разногласия, возникшие в связи с применением данных ограниченных гарантийных обязательств, BRP предлагает разрешать на уровне уполномоченного дистрибьютора/дилера. Рекомендуем обсудить проблему с менеджером или владельцем компании авторизованного дилера.
2. Если Вы не удовлетворены решением по спорному вопросу, обратитесь в Отдел обслуживания потребителей компании-дистрибьютора/дилера.
3. Если спорный вопрос остаётся нерешённым, обратитесь в компанию BRP по адресу:

**Для стран Европы, пожалуйста, обращайтесь в наш Европейский офис:**

### **BRP EUROPE N.V.**

Customer Assistance Center  
Skaldenstraat 125  
9042 Gent  
Belgium  
Tel.: + 32-9-218-26-00

Координаты Вашего дистрибьютора/дилера Can-Am вы можете найти на сайте:

**[www.brp.com](http://www.brp.com)**

\* На территории Европейского Экономического союза продукция распространяется BRP European Distribution S.A. и другими подразделениями компании BRP.

© 2012 Компания Bombardier Recreational Products Inc. Все права защищены.

™ торговая марка, принадлежащая компании Bombardier Recreational Products или её подразделениям.



***ИНФОРМАЦИЯ  
ДЛЯ ВЛАДЕЛЬЦА***

---

## КОНФИДЕНЦИАЛЬНАЯ ИНФОРМАЦИЯ

Все предоставленные Вами сведения личного характера будут использованы с целью обеспечения Вашей безопасности и для того, чтобы компания BRP могла выполнить свои гарантийные обязательства. Однако компания BRP и её филиалы могут использовать данные о покупателях для распространения маркетинговой и рекламной информации о компании BRP и её продуктах.

Чтобы реализовать своё право на получения консультаций или для внесения изменений в данные, а также для удаления Ваших данных из листа рассылки, обращайтесь в компанию BRP.

**ПО E-MAIL:**      **[privacyofficer@brp.com](mailto:privacyofficer@brp.com)**

**ПО ПОЧТЕ:**      **BRP**  
Senior Legal Counsel-Privacy Officer  
726 St-Joseph  
Valcourt, Quebec  
Canada,  
J0E 2L0

---

## ИЗМЕНЕНИЕ АДРЕСА ВЛАДЕЛЬЦА ИЛИ ПЕРЕПРОДАЖА

В случае изменения адреса или смены владельца мотовездехода заполните, и отправьте дилеру бланк, приведённый в конце Руководства.

- Обязанностью владельца является передача данных в компанию BRP.
- Необходимо уведомить авторизованного дилера Can-Am.

В случае перепродажи мотовездехода приложите также к карте доказательство того, что прежний владелец не против перепродажи.

Своевременное извещение компании BRP об изменившихся обстоятельствах важно, прежде всего, из соображений Вашей безопасности, независимо от того, истёк срок гарантии или нет. Компания BRP свяжется с Вами, когда возникнет необходимость внесения каких-либо изменений в конструкцию мотовездехода. Отправьте по почте талон регистрации нового владельца. Только при наличии этого талона Вы сможете пользоваться бесплатным гарантийным обслуживанием в течение оставшегося срока гарантии.

**В СЛУЧАЕ ХИЩЕНИЯ:** В случае кражи мотовездехода Вы должны сообщить об этом уполномоченному дилеру Can-Am и в компанию BRP. Сообщите Вашу фамилию, номер телефона, заводской номер транспортного средства и дату кражи.

### В других странах мира

#### BRP EUROPEAN DISTRIBUTION

Warranty Department  
Chemin de Messidor 5-7  
1006 Lausanne  
Switzerland



***СЕРВИСНАЯ КНИЖКА***



Код модели

## ГАРАНТИЙНЫЙ ТАЛОН

Код Талона

Наименование

Серийный номер

Дата продажи



число

месяц

год

Использование

личное

коммерческое

демонстрация



### Данные о владельце

Фамилия

Имя

Отчество

Название организации  
владельца (если владелец  
юридическое лицо)



ИНН

Адрес



Регион

Район

Населенный пункт

Страна

Индекс

Телефон

Факс

Адрес  
электронной почты

■ Настоящим подтверждаю, что мне предоставлена в полном объеме информация об изделии в соответствии со ст. 10 Закона РФ "О защите прав потребителей", в том числе: об основных потребительских свойствах изделия, о работе всех систем и органов управления изделия; о правилах эффективного и безопасного использования изделия.

■ Я ознакомлен с "Гарантийными обязательствами изготовителя", которые являются неотъемлемой частью договора купли-продажи изделия, с обязанностями владельца в части соблюдения правил эксплуатации изделия, установленного регламента технического обслуживания и инструкций по уходу за изделием; с порядком регистрации и учета технического обслуживания.

■ Я ознакомлен с комплектацией приобретаемого мной изделия и подтверждаю факт покупки изделия в данном исполнении и в данной комплектации. Претензий к качеству и комплектации изделия не имею.

■ Руководство по эксплуатации на русском языке получил.

Подпись владельца

Название  
официального дилера BRP

ФИО и подпись  
представителя официального дилера BRP

CAN-AM



SEA-DOO



ski-doo



LYNX



EVINRUDE



# ОТМЕТКИ О ПРОХОЖДЕНИИ РЕГЛАМЕНТНЫХ РАБОТ

Проведение регулярного и квалифицированного технического обслуживания транспортного средства является очень важным фактором для поддержания его в технически исправном и безопасном для эксплуатации состоянии. Периодически проверяйте техническое состояние транспортного средства и следуйте указаниям, приведённым в разделе «ТЕХНИЧЕСКОЕ ОБСЛУЖИВАНИЕ». Невыполнение регулярного технического обслуживания приведёт к отказу производителя от гарантийных обязательств. Условия гарантийного обслуживания приведены в разделе «ГАРАНТИЙНЫЕ ОБЯЗАТЕЛЬСТВА».

## Предпродажная подготовка

Дата: .....  
Пробег: ..... км  
Наработка: ..... моточасы  
Дилер: .....  
Сервис-менеджер: .....  
Подпись: .....  
Рекомендации: .....  
.....

М.П.

Следующее техническое обслуживание:

Дата: ..... Пробег: ..... км Наработка: ..... моточасы

## Контрольный осмотр после окончания обкатки

Дата: .....  
Пробег: ..... км  
Наработка: ..... моточасы  
Дилер: .....  
Сервис-менеджер: .....  
Подпись: .....  
Рекомендации: .....  
.....

М.П.

Следующее техническое обслуживание:

Дата: ..... Пробег: ..... км Наработка: ..... моточасы

## Консервация

Дата: .....  
Пробег: ..... км  
Наработка: ..... моточасы  
Дилер: .....  
Сервис-менеджер: .....  
Подпись: .....  
Рекомендации: .....  
.....

М.П.

Следующее техническое обслуживание:

Дата: ..... Пробег: ..... км Наработка: ..... моточасы

**Техническое обслуживание**   
**Консервация**   
**Предсезонная подготовка**

Дата: .....  
Пробег: ..... КМ  
Наработка: ..... моточасы  
Дилер: .....  
Сервис-менеджер: .....  
Подпись: .....  
Рекомендации: .....

М.П.

Следующее техническое обслуживание:

Дата: .....  
Пробег: ..... КМ  
Наработка: ..... моточасы

(в зависимости от того, что наступит раньше)

**Техническое обслуживание**   
**Консервация**   
**Предсезонная подготовка**

Дата: .....  
Пробег: ..... КМ  
Наработка: ..... моточасы  
Дилер: .....  
Сервис-менеджер: .....  
Подпись: .....  
Рекомендации: .....

М.П.

Следующее техническое обслуживание:

Дата: .....  
Пробег: ..... КМ  
Наработка: ..... моточасы

(в зависимости от того, что наступит раньше)

**Техническое обслуживание**   
**Консервация**   
**Предсезонная подготовка**

Дата: .....  
Пробег: ..... КМ  
Наработка: ..... моточасы  
Дилер: .....  
Сервис-менеджер: .....  
Подпись: .....  
Рекомендации: .....

М.П.

Следующее техническое обслуживание:

Дата: .....  
Пробег: ..... КМ  
Наработка: ..... моточасы

(в зависимости от того, что наступит раньше)

**Техническое обслуживание**   
**Консервация**   
**Предсезонная подготовка**

Дата: .....  
Пробег: ..... КМ  
Наработка: ..... моточасы  
Дилер: .....  
Сервис-менеджер: .....  
Подпись: .....  
Рекомендации: .....

М.П.

Следующее техническое обслуживание:

Дата: .....  
Пробег: ..... КМ  
Наработка: ..... моточасы

(в зависимости от того, что наступит раньше)

<b>Техническое обслуживание</b>	<input type="checkbox"/>
<b>Консервация</b>	<input type="checkbox"/>
<b>Предсезонная подготовка</b>	<input type="checkbox"/>

Дата: .....

Пробег: ..... КМ

Наработка: ..... моточасы

Дилер: .....

Сервис-менеджер: .....

Подпись: .....

Рекомендации: .....

.....

М.П.

Следующее техническое обслуживание:

Дата: .....

Пробег: ..... КМ

Наработка: ..... моточасы

(в зависимости от того, что наступит раньше)

<b>Техническое обслуживание</b>	<input type="checkbox"/>
<b>Консервация</b>	<input type="checkbox"/>
<b>Предсезонная подготовка</b>	<input type="checkbox"/>

Дата: .....

Пробег: ..... КМ

Наработка: ..... моточасы

Дилер: .....

Сервис-менеджер: .....

Подпись: .....

Рекомендации: .....

.....

М.П.

Следующее техническое обслуживание:

Дата: .....

Пробег: ..... КМ

Наработка: ..... моточасы

(в зависимости от того, что наступит раньше)

<b>Техническое обслуживание</b>	<input type="checkbox"/>
<b>Консервация</b>	<input type="checkbox"/>
<b>Предсезонная подготовка</b>	<input type="checkbox"/>

Дата: .....

Пробег: ..... КМ

Наработка: ..... моточасы

Дилер: .....

Сервис-менеджер: .....

Подпись: .....

Рекомендации: .....

.....

М.П.

Следующее техническое обслуживание:

Дата: .....

Пробег: ..... КМ

Наработка: ..... моточасы

(в зависимости от того, что наступит раньше)

<b>Техническое обслуживание</b>	<input type="checkbox"/>
<b>Консервация</b>	<input type="checkbox"/>
<b>Предсезонная подготовка</b>	<input type="checkbox"/>

Дата: .....

Пробег: ..... КМ

Наработка: ..... моточасы

Дилер: .....

Сервис-менеджер: .....

Подпись: .....

Рекомендации: .....

.....

М.П.

Следующее техническое обслуживание:

Дата: .....

Пробег: ..... КМ

Наработка: ..... моточасы

(в зависимости от того, что наступит раньше)











**ТРАНСПОРТНОЕ СРЕДСТВО**

МОДЕЛЬ № \_\_\_\_\_

**ТРАНСПОРТНОЕ СРЕДСТВО**

ИДЕНТИФИКАЦИОННЫЙ НОМЕР (VIN) \_\_\_\_\_

**ДВИГАТЕЛЬ**

ИДЕНТИФИКАЦИОННЫЙ НОМЕР (EIN) \_\_\_\_\_

Владелец: \_\_\_\_\_

Ф.И.О.

СТРАНА

ПОЧТОВЫЙ ИНДЕКС

ГОРОД

УЛИЦА

№ ДОМА

№ КВАРТИРЫ

Дата продажи: \_\_\_\_\_

ГОД

МЕСЯЦ

ДЕНЬ

Дата истечения

гарантийного срока: \_\_\_\_\_

ГОД

МЕСЯЦ

ДЕНЬ

Заполняется дилером при продаже

**ШТАМП ДИЛЕРА**

Рекомендуем проверить у дилера регистрацию Вашего изделия в компании BRP.

Напоминаем, что в тексте Руководства важная информация выделена следующим образом:

**⚠ ПРЕДОСТЕРЕЖЕНИЕ****Текст в рамке содержит инструкции, нарушение которых может привести к авариям, несчастным случаям, травмам или гибели людей.**

## **⚠ ПРЕДОСТЕРЕЖЕНИЕ**

**Чтобы снизить риск получения серьезной травмы или гибели, прочитайте информацию, содержащуюся в настоящем Руководстве по эксплуатации и предупреждающих наклейках, а также просмотрите *ДЕМОНСТРАЦИОННЫЙ ВИДЕОФИЛЬМ*.**

**Будьте ответственны и подготовлены**

- Минимально допустимый возраст водителя — 16 лет.
- Вождение мотовездехода после употребления алкоголя и наркосодержащих препаратов запрещено.

**Не допускайте опрокидываний, переворачиваний и столкновений**

Необдуманные маневры или «агрессивный» стиль вождения могут стать причиной переворачивания или потери контроля над мотовездеходом — даже на ровной поверхности — результатом этого могут стать переломы и другие травмы.

- Не превышайте разумную скорость движения. Снижайте скорость перед поворотом. Избегайте торможения при прохождении поворота.
- При выполнении поворота соблюдайте осторожность. Не поворачивайте рулевое колесо слишком быстро или на слишком большой угол. Избегайте интенсивного ускорения при прохождении поворота, даже если перед этим мотовездеход стоял.
- Не выполняйте развороты мотовездехода с пробуксовкой колёс, скольжения, заносы, торможения с заносом, прыжки или другие трюки.
- Избегайте движения по поверхностям с покрытием. Если необходимо двигаться по поверхности с покрытием, поворачивайте плавно и снижайте скорость движения.
- Избегайте движения вдоль склона, а не вверх или вниз, а также по крутым склонам.
- Не выезжайте на дороги общего пользования — данное транспортное средство не предназначено для эксплуатации на них.

**Подготовка к поездке**

- Установите боковые сети и пристегните ремни безопасности.
- Наденьте одобренный к применению шлем и другую защитную экипировку.
- Не высовывайте части тела за пределы кокапита, займите на сиденье правильное положение.
- Убедитесь, что пассажир готов к поездке. Допускается перевозка только одного пассажира.

219 001 115

RU

РУКОВОДСТВО ПО ЭКСПЛУАТАЦИИ MAVERICK / РУССКИЙ

U/M:P.C.