

⚠ ПРЕДОСТЕРЕЖЕНИЕ

МОТОВЕЗДЕХОД ОТНОСИТСЯ К ЧИСЛУ ТРАНСПОРТНЫХ СРЕДСТВ ПОВЫШЕННОЙ ОПАСНОСТИ. Если не приняты соответствующих мер предосторожности, даже при выполнении обычных маневров, таких как поворот, движение по склону или преодоление препятствий, может произойти столкновение или опрокидывание мотовездехода.

Строго следуйте всем инструкциям, содержащимся в настоящем Руководстве и в табличках на корпусе мотовездехода. **Пренебрежение этими предостережениями, может стать причиной получения СЕРЬЁЗНЫХ ТРАВМ и даже ЛЕТАЛЬНОГО ИСХОДА.**

Руководство по эксплуатации должно постоянно находиться у владельца или водителя мотовездехода.

⚠ ПРЕДОСТЕРЕЖЕНИЕ

Игнорирование предупреждений, содержащихся в настоящем Руководстве, **ДЕМОНСТРАЦИОННОМ ВИДЕОФИЛЬМЕ** и табличках на корпусе мотовездехода, может иметь серьёзные последствия, не исключая получение тяжёлых травм и гибели людей.

⚠ ПРЕДОСТЕРЕЖЕНИЕ

Данный мотовездеход по своим характеристикам может превосходить другие транспортные средства, которыми Вам приходилось управлять ранее. Уделите время для ознакомления с Вашим новым мотовездеходом.

ПОПРАВКА 65 ШТАТА КАЛИФОРНИЯ

⚠ ПРЕДОСТЕРЕЖЕНИЕ

Настоящее изделие содержит или выделяет известные в штате Калифорния химические вещества, способные вызывать онкологические заболевания, пороки деторождения или ослабление репродуктивной функции.

Приведённые ниже торговые марки являются собственностью компании Bombardier Recreational Products Inc.:

На территории Канады изделия распространяются компанией Bombardier Recreational Products Inc (BRP).

На территории США изделия распространяются компанией BRP US Inc.

Can-Am™

DESS™

Outlander™

Rotax®

TTI™

XPS™



POCC C-CH.AG79.B04810
с 13.07.2012 по 12.07.2013

vmo2013-005 en

®™ и логотип BRP являются торговыми марками компании Bombardier Recreational Products Inc. или её филиалов.
© 2011 Bombardier Recreational Products Inc. Все права защищены.

ВВЕДЕНИЕ

Поздравляем Вас с приобретением нового мотовездехода Can-Am™. Мотовездеход обеспечивается гарантией компании BRP и поддержкой сети авторизованных дилеров Can-Am, готовых предоставить Вам запасные части и аксессуары и выполнить работы по техническому обслуживанию Вашей машины.

В обязанности дилера входит удовлетворение Ваших запросов и потребностей. Персонал дилера знает, как проверить и отрегулировать системы мотовездехода, перед тем как Вы станете его полноправным владельцем. По всем вопросам, связанным с эксплуатацией и обслуживанием мотовездехода, обращайтесь к Вашему дилеру.

При покупке Вам также будут разъяснены гарантийные обязательства компании, после чего Вам будет предложено подписать **ПРОВЕРОЧНЫЙ ЛИСТ ПРЕДПРОДАЖНОЙ ПОДГОТОВКИ**, удостоверяющий, что Ваше новое транспортное средство полностью подготовлено к успешной эксплуатации.

Прежде чем начать движение

Чтобы снизить риск получения травмы Вами, пассажиром или другими людьми, а также исключить возможность летального исхода, прежде чем приступить к эксплуатации мотовездехода, следует ознакомиться с Руководством по эксплуатации.

Также прочитайте предупреждающие наклейки, расположенные на мотовездеходе, и просмотрите **ДЕМОНСТРАЦИОННЫЙ ВИДЕОФИЛЬМ**.

Пренебрежение предостережениями, содержащимися в Руководстве по эксплуатации, может стать причиной получения **СЕРЬЁЗНЫХ ТРАВМ** и даже **ЛЕТАЛЬНОГО ИСХОДА**.

Возрастные ограничения

Мотовездеход относится к транспортным средствам категории «G» — следует всегда соблюдать следующие возрастные ограничения: лица, не достигшие 16-летнего возраста, не допускаются к управлению мотовездеходом.

Пассажир, перевозимый на двухместной модели, должен быть старше 12 лет и доставать ногами до подножек, а также на протяжении всей поездки держаться за поручни.

Данный мотовездеход предназначен для отдыха, к управлению должны допускаться только подготовленные водители.

Курс подготовки

Не эксплуатируйте мотовездеход, не имея соответствующей подготовки. **Пройдите специальный курс обучения.** Необходимо постоянно совершенствовать навыки вождения и соблюдать предписания настоящего Руководства.

ДОПОЛНИТЕЛЬНУЮ ИНФОРМАЦИЮ ПО БЕЗОПАСНОСТИ, а также информацию о том, где пройти специальный курс обучения можно получить у авторизованного дилера Can-Am.

Предупреждения

В настоящем Руководстве для выделения важной информации используются следующие типы предупреждений:

Данный символ ▲ предупреждает о потенциальной опасности получения травмы.

▲ ПРЕДОСТЕРЕЖЕНИЕ

Информирует о потенциально опасных ситуациях, которые могут стать причиной получения серьёзной травмы или привести к летальному исходу.

▲ОСТОРОЖНО Информирует о потенциально опасных ситуациях, которые могут стать причиной получения травм лёгкой или средней степени тяжести.

ВНИМАНИЕ Содержит предупреждения и инструкции, несоблюдение которых может стать причиной серьёзных повреждений мотовездехода или другого имущества.

О настоящем Руководстве

Настоящее Руководство по эксплуатации разработано с целью ознакомить владельца/водителя с особенностями эксплуатации и технического обслуживания данного мотовездехода, а также правилами техники безопасности, знание которых необходимо для правильной эксплуатации мотовездехода.

⚠ ПРЕДОСТЕРЕЖЕНИЕ

В тексте данного Руководства термин «ОДНОМЕСТНАЯ МОДЕЛЬ» используется в отношении мотовездеходов, передвигаться на которых может только водитель, в то время как термин «ДВУХМЕСТНАЯ МОДЕЛЬ» относится к мотовездеходам, на которых допускается перевозка пассажира. Убедитесь, что приведённые ниже предостережения и инструкции применимы к Вашей конкретной модели мотовездехода.

Настоящее Руководство доступно на нескольких языках. В случае обнаружения разночтений помните, что англоязычная версия имеет приоритет перед остальными.

Храните настоящее Руководство на мотовездеходе, чтобы при необходимости использовать его для решения вопросов, связанных с обслуживанием, поиском и устранением неисправностей и эксплуатацией.

Прочитать и распечатать дополнительную копию настоящего Руководства можно по адресу:

www.operatorsguide.brp.com

Информация, содержащаяся в настоящем Руководстве, достоверна на момент публикации. Компания BRP придерживается политики постоянного улучшения своей продукции, но при этом не берет на себя обязательств модернизировать соответствующим образом ранее выпущенную продукцию. Вследствие внесения изменений в конструкцию изделий, возможны некоторые отличия между изделием и его характеристикой, приведённой в данном Руководстве. Компания BRP оставляет за собой право на изменение технических характеристик, конструкции, дизайна и комплектации оборудованием выпускаемых изделий без каких-либо обязательств со своей стороны.

Настоящее Руководство и *ДЕМОНСТРАЦИОННЫЙ ВИДЕОФИЛЬМ* при перепродаже должны быть переданы новому владельцу.

При чтении Руководства по эксплуатации необходимо помнить следующее:

⚠ ПРЕДОСТЕРЕЖЕНИЕ

Информирует о потенциально опасных ситуациях, которые могут стать причиной получения серьёзной травмы или привести к летальному исходу.

ОГЛАВЛЕНИЕ

ВВЕДЕНИЕ	1
Прежде чем начать движение	1
Предупреждения	1

ИНФОРМАЦИЯ ПО БЕЗОПАСНОСТИ

ОСНОВНЫЕ МЕРЫ ПРЕДОСТОРОЖНОСТИ	8
Избегайте отравления угарным газом	8
Берегитесь воспламенения паров бензина и прочих опасностей	8
Берегитесь ожогов	8
Аксессуары и внесение изменений в конструкцию	9
РЕКОМЕНДАЦИИ ПО МЕРАМ БЕЗОПАСНОСТИ	10
ПРЕДОСТЕРЕЖЕНИЯ	14
БЕЗОПАСНОЕ ВОЖДЕНИЕ	44
Контрольный осмотр перед поездкой	45
Экипировка	47
Перевозка пассажиров	48
Перевозка грузов	49
Буксировка прицепа	50
Рабочее применение мотовездехода	50
Прогулки на мотовездеходе	50
Окружающая среда	51
Конструктивные ограничения	51
Движение по пересечённой местности	52
Основные указания по вождению и мерам безопасности	52
Техника вождения	54
ПРЕДУПРЕЖДАЮЩИЕ ТАБЛИЧКИ	63
Предупреждающие таблички	63
Расположение предупреждающих табличек	65
Таблички соответствия	69
Таблички с технической информацией	69

ИНФОРМАЦИЯ О ТРАНСПОРТНОМ СРЕДСТВЕ

ОРГАНЫ УПРАВЛЕНИЯ/ПРИБОРЫ/ОБОРУДОВАНИЕ	72
1) Рычаг дроссельной заслонки	74
2) Селектор 2WD/4WD	74
3) Левый рычаг тормоза	76
4) Стояночный тормоз	76
5) Рычаг переключения передач	77
6) Переключатель света фар	78
7) Выключатель двигателя	78
8) Кнопка запуска двигателя	79
9) Кнопка OVERRIDE	79
10) Информационный центр	79
11) Электрическая розетка (12 В)	84
12) Замок зажигания	85
13) Педаль тормоза	85
14) Опорная гребёнка подножки	86
15) Поручни	86
16) Сиденье пассажира	87
17) Багажное отделение	88
18) Защёлка сиденья водителя	89

19) Заднее багажное отделение	90
20) Грузовые багажные дуги.....	90
21) Сцепное устройство	91
22) Возимый комплект инструментов.....	91
23) Лебёдка	91
24) Переключатель управления лебёдкой	91
25) Пульт дистанционного управления лебёдкой	92
ТОПЛИВО	93
Рекомендуемое топливо	93
Заправка топливом	93
ОБКАТКА МОТОВЕЗДЕХОДА	95
Эксплуатация в период обкатки.....	95
ОСНОВНЫЕ ОПЕРАЦИИ.....	96
Запуск двигателя	96
Переключение передач.....	96
Остановка двигателя.....	96
СПЕЦИАЛЬНЫЕ ОПЕРАЦИИ.....	97
Если в вариатор попала вода.....	97
Если в корпус воздушного фильтра попала вода	97
Если мотовездеход перевернулся	97
Если мотовездеход затоплен.....	97
НАСТРОЙКА МОТОВЕЗДЕХОДА.....	99
Регулировка подвески.....	99
ТРАНСПОРТИРОВКА МОТОВЕЗДЕХОДА	100

ТЕХНИЧЕСКОЕ ОБСЛУЖИВАНИЕ

ОСМОТР МОТОВЕЗДЕХОДА ПОСЛЕ ОБКАТКИ	102
РЕГЛАМЕНТ ТЕХНИЧЕСКОГО ОБСЛУЖИВАНИЯ.....	105
ОПЕРАЦИИ ТЕХНИЧЕСКОГО ОБСЛУЖИВАНИЯ	109
Воздушный фильтр	109
Корпус воздушного фильтра	112
Фильтр системы вентиляции топливного бака	113
Моторное масло.....	113
Масляный фильтр	115
Радиатор.....	117
Охлаждающая жидкость.....	117
Искрогаситель	121
Трос дроссельной заслонки	122
Свеча зажигания	124
Аккумуляторная батарея	125
Предохранители	125
Световые приборы.....	126
Регулировка головной оптики.....	128
Чехлы и кожухи шарниров приводных валов.....	128
Колеса и шины	129
Подвеска	131
Тормозная система	131

УХОД ЗА МОТОВЕЗДЕХОДОМ	134
Заключительные операции после поездки	134
Чистка и защитная обработка мотовездехода	134
ХРАНЕНИЕ И ПРЕДСЕЗОННАЯ ПОДГОТОВКА.....	135

ТЕХНИЧЕСКАЯ ИНФОРМАЦИЯ

ИДЕНТИФИКАЦИОННЫЕ НОМЕРА МОТОВЕЗДЕХОДА	138
Идентификационный номер транспортного средства (VIN).....	138
Идентификационный номер двигателя (EIN)	138
ТЕХНИЧЕСКИЕ ХАРАКТЕРИСТИКИ	139

ДИАГНОСТИКА И УСТРАНЕНИЕ НЕИСПРАВНОСТЕЙ

УКАЗАНИЯ ПО ПОИСКУ И УСТРАНЕНИЮ НЕИСПРАВНОСТЕЙ.....	146
СООБЩЕНИЯ ИНФОРМАЦИОННОГО ЦЕНТРА	150

ГАРАНТИЙНЫЕ ОБЯЗАТЕЛЬСТВА

ОГРАНИЧЕННАЯ ГАРАНТИЯ КОМПАНИИ BRP ДЛЯ ЕВРОПЕЙСКОГО СОЮЗА РОССИИ И ТУРЦИИ: 2013 CAN-AM™ ATV	152
--	------------

ИНФОРМАЦИЯ ДЛЯ ВЛАДЕЛЬЦА

КОНФИДЕНЦИАЛЬНАЯ ИНФОРМАЦИЯ	158
ИЗМЕНЕНИЕ АДРЕСА ВЛАДЕЛЬЦА ИЛИ ПЕРЕПРОДАЖА.....	159

СЕРВИСНАЯ КНИЖКА

ОТМЕТКИ О ПРОХОЖДЕНИИ РЕГЛАМЕНТНЫХ РАБОТ	163
---	------------

ИНФОРМАЦИЯ ПО БЕЗОПАСНОСТИ

ОСНОВНЫЕ МЕРЫ ПРЕДОСТОРОЖНОСТИ

Избегайте отравления угарным газом

Отработавшие газы всех двигателей содержат оксид углерода (угарный газ), который в определённых условиях может представлять смертельную опасность. Вдыхание угарного газа может стать причиной появления головной боли, головокружения, сонливости, тошноты, спутанности сознания и, в конечном итоге, стать причиной летального исхода.

Угарный газ является веществом без цвета, запаха и вкуса, которое может присутствовать в воздухе, даже если Вы не видите и не ощущаете запаха отработавших газов. Смертельно опасная концентрация угарного газа может достигаться достаточно быстро, и Вы можете оказаться в ситуации, в которой не сможете спасти себя самостоятельно. В плохо проветриваемых местах опасная концентрация угарного газа может сохраняться в течение нескольких часов и даже дней. Если Вы почувствуете какие-нибудь симптомы отравления угарным газом, немедленно покиньте опасную область, подышите свежим воздухом и обратитесь за медицинской помощью.

В целях предотвращения возможности получения серьёзных травм или гибели в результате отравления угарным газом:

- Никогда не эксплуатируйте мотовездеход в плохо проветриваемых и частично закрытых местах. Даже если Вы попытаетесь отводить отработавшие газы, с помощью вентилятора или, открыв окна или двери, концентрация угарного газа может быстро достичь опасного уровня.
- Никогда не запускайте двигатель мотовездехода на улице, если отработавшие газы могут попасть в помещение через открытые окна или двери.

Берегитесь воспламенения паров бензина и прочих опасностей

Пары бензина являются легковоспламеняемыми и взрывоопасными. Пары топлива могут распространиться и воспламениться от искры или пламени на достаточно большом удалении от двигателя. В целях снижения риска возгорания или взрыва следуйте приведённым ниже инструкциям:

- Для хранения топлива используйте только специальные канистры.
- Строго следуйте инструкциям, приведённым в главе «ЗАПРАВКА ТОПЛИВОМ».
- Никогда не запускайте двигатель и не начинайте движение, если не закрыта пробка топливозаправочной горловины.

Бензин ядовит и может представлять опасность для здоровья и жизни.

- Не допускайте попадания бензина в рот.
- При попадании бензина внутрь или в глаза, а также при вдыхании паров бензина обратитесь за медицинской помощью.

При попадании бензина на Вас смойте его водой с мылом и смените одежду.

Берегитесь ожогов

При функционировании компоненты системы выпуска отработавших газов и двигателя разогреваются до очень высоких температур. Для предотвращения ожогов избегайте контактов с ними во время эксплуатации и спустя некоторое время после её окончания.

Аксессуары и внесение изменений в конструкцию

Не вносите изменения в конструкцию мотовездехода и не используйте дополнительное оборудование, не одобренное BRP. Так как подобные изменения не были протестированы BRP, они могут увеличить риск получения травмы или возникновения несчастного случая и сделать использование мотовездехода незаконным.

Для приобретения аксессуаров и дополнительного оборудования для Вашего мотовездехода обращайтесь к официальному дилеру Can-Am.

РЕКОМЕНДАЦИИ ПО МЕРАМ БЕЗОПАСНОСТИ

МОТОВЕЗДЕХОД — НЕ ИГРУШКА И МОЖЕТ БЫТЬ ОПАСЕН.

– Управление мотовездеходом отличается от управления другими транспортными средствами, включая мотоцикл и автомобиль. Если не принять соответствующих мер предосторожности, даже при выполнении обычных маневров, таких как поворот, движение по склону или преодоление препятствий, может произойти столкновение или опрокидывание мотовездехода.

Пренебрежение правилами техники безопасности, которые приводятся ниже, может привести к **СЕРЬЁЗНОЙ ТРАВМЕ ИЛИ ГИБЕЛИ**:

- Прежде чем приступить к эксплуатации, внимательно прочтите Руководство по эксплуатации и предупреждающие таблички на мотовездеходе и следуйте приведённым в них рекомендациям. Также, прежде чем приступить к эксплуатации, внимательно просмотрите *ДЕМОНСТРАЦИОННЫЙ ВИДЕОФИЛЬМ*.
- Всегда придерживайтесь возрастных ограничений: лица, не достигшие 16-летнего возраста, не допускаются к управлению мотовездеходом.
- Пассажир, перевозимый на двухместной модели, должен быть старше 12 лет и доставать ногами до подножек, а также на протяжении всей поездки держаться за поручни.
- Пассажир должен сидеть на заднем сиденье и держаться за поручни при движении. Не допускается перевозка пассажиров в каком-либо другом месте. Не следует держаться за водителя.
- Перевозка пассажира на одноместных моделях не допускается.
- Перевозка более одного пассажира на двухместных моделях не допускается.
- Не выезжайте на дороги с покрытием, в том числе на тротуары, подъездные пути, места стоянки и улицы.
- Не выезжайте на улицы, шоссе, дороги общественного пользования (в том числе грунтовые и гравийные).
- Обязательно надевайте защитный шлем сертифицированного образца. Шлем должен быть хорошо подогнан. Надевайте защитные очки, перчатки, ботинки, рубашку или куртку с длинными рукавами и длинные брюки. Пассажир (двухместные модели) также должен надевать защитный шлем с жёсткой защитой подбородка.
- Движение в усталом, болезненном состоянии или под воздействием алкоголя или наркосодержащих препаратов категорически запрещено. В таком состоянии время реакции увеличивается, а способность принимать взвешенные решения ухудшается.
- Не пытайтесь оторвать передние колеса от земли, совершать прыжки, а также выполнять другие трюки.
- Не превышайте разумную скорость движения. Поддерживайте скорость в соответствии с рельефом местности, обзорностью, условиями движения и, сообщаясь с Вашим водительским опытом.
- При движении по незнакомой местности снижайте скорость. Во время движения будьте постоянно готовы к неожиданной смене рельефа. При управлении двухместной моделью, помните, что Вы несёте ответственность за безопасность пассажира.
- Не выезжайте на неровную или скользкую поверхность, если у Вас нет необходимых навыков управления.
- При движении по такой местности будьте предельно осторожны. При управлении двухместной моделью, помните, что Вы несёте ответственность за безопасность пассажира.

- При выполнении поворота следуйте инструкциям, приведённым в настоящем Руководстве. Освойте выполнение маневра поворота сначала на малой, затем на более высокой скорости. Не выполняйте поворот на слишком высокой скорости. При управлении двухместной моделью, помните, что наличие пассажира влияет на управляемость.
- Не направляйте мотовездеход на склоны, которые могут оказаться слишком крутыми для Вашей машины; сообразуйтесь с собственным опытом водителя. Не забывайте о том, что водитель несёт ответственность за безопасность пассажира. При необходимости перед въездом на холм попросите его сойти с мотовездехода. Помните, что при перевозке пассажира управляемость мотовездехода ухудшается, а тормозной путь — увеличивается.
- При движении в гору соблюдайте инструкции, приведённые в настоящем Руководстве. Перед началом движения внимательно исследуйте рельеф местности. Не взбирайтесь на склоны со слишком скользкими и сыпучими поверхностями. Перенесите вес Вашего тела вперёд и попросите пассажира (двухместные модели) сделать то же самое. Не совершайте резких нажатий на рычаг дроссельной заслонки и не переключайте резко передачи. Не выезжайте на вершину на высокой скорости. При управлении двухместной моделью, помните, что Вы несёте ответственность за безопасность пассажира.
- При движении вниз по склону или торможении на склоне следуйте рекомендациям настоящего Руководства. Перед началом движения вниз по склону внимательно исследуйте рельеф местности. Перенесите вес Вашего тела назад и попросите пассажира (двухместные модели) сделать то же самое. Никогда не спускайтесь с холма на высокой скорости. Избегайте движения вниз по склону под углом, при котором мотовездеход сильно наклоняется на одну сторону. По возможности старайтесь двигаться по склону прямо вниз. При управлении двухместной моделью, помните, что Вы несёте ответственность за безопасность пассажира.
- При движении поперёк склона следуйте рекомендациям настоящего Руководства. Избегайте движения по склонам со скользким или рыхлым покрытием. Во время движения наклонитесь в сторону вершины холма. Не пытайтесь развернуть мотовездеход на склоне — для этого, прежде всего, следует освоить технику разворота, описанную в настоящем Руководстве. По возможности избегайте движения по склонам крутых холмов. При управлении двухместной моделью, помните, что Вы несёте ответственность за безопасность пассажира.
- Во время движения в гору иногда двигатель может заглохнуть или мотовездеход начнёт скатываться назад. Во избежание самопроизвольной остановки двигателя при движении вверх по склону выбирайте подходящую передачу и поддерживайте постоянную скорость движения. Если мотовездеход остановился или стал скатываться назад, следуйте специальной процедуре остановки, описанной в Руководстве по эксплуатации. Первым сходит с мотовездехода пассажир, а потом водитель. Если возникает опасность, сойдите с мотовездехода на сторону, обращённую вверх по склону, или, если мотовездеход стоит прямо, — на любую сторону. Разверните мотовездеход и сядьте на него, далее действуйте, как указано в настоящем Руководстве.
- При движении по незнакомой местности убедитесь в отсутствии препятствий. Не пытайтесь переехать крупные валуны или поваленные деревья. При преодолении препятствий старайтесь действовать так, как рекомендовано в настоящем Руководстве. Помните, что водитель всегда отвечает за безопасность пассажира (двухместные модели). Если сомневаетесь, высадите его и преодолите препятствие.

- Буксование и занос мотовездехода особенно опасны. При движении с пассажиром (двухместные модели) не допускайте пробуксовки или заноса — это может привести к падению с мотовездехода или переворачиванию. Научитесь контролировать мотовездеход при пробуксовке или заносе на малой скорости и на ровной поверхности. Во время движения по скользкой поверхности (например, по льду) будьте предельно осторожны, поддерживайте малую скорость движения во избежание развития неконтролируемого заноса.
- Не заводите мотовездеход в быстрые потоки воды или в водоём, глубина которого превышает допустимый предел. Помните, что эффективность мокрых тормозов снижается. После преодоления водной преграды, а также после движения по грязи или снегу, проверьте тормоза. При необходимости, несколько раз приведите в действие тормоза, чтобы просушить тормозные колодки. При перевозке пассажира (двухместные модели) тормозной путь мотовездехода увеличивается. При движении с пассажиром снижайте скорость плавно. Оставляйте больше места для торможения.
- Помните, что на длину тормозного пути оказывают влияния следующие факторы (список не исчерпывающий): погода и условия движения, состояние компонентов тормозной системы и шин, скорость движения мотовездехода и высота над уровнем моря, загрузка мотовездехода и буксировка груза. Не забывайте об этом и соответствующим образом изменяйте стиль вождения.
- При движении задним ходом убедитесь, что позади мотовездехода нет людей или препятствий. Убедившись, что движение задним ходом безопасно, двигайтесь медленно. Помните, что при управлении двухместной моделью пассажир ограничивает обзорность назад.
- Компания BRP рекомендует во время движения задним ходом занимать на мотовездеходе положение сидя. Не вставайте. Вес Вашего тела переместится вперёд, по направлению к рычагу дроссельной заслонки, что может стать причиной неожиданного ускорения и потери контроля над мотовездеходом.
- Предельная нагрузка на мотовездеход, указанная в Руководстве, учитывает вес водителя и пассажира (двухместные модели), груза и дополнительных принадлежностей. Не перегружайте мотовездеход. Перевозимый груз должен быть правильно распределён и надёжно закреплён. При перевозке груза или буксировке прицепа уменьшите скорость и следуйте инструкциям, приведённым в данном Руководстве. Оставляйте больше места для торможения.
- Перед поездкой необходимо произвести осмотр мотовездехода и убедиться, что он готов к безопасной эксплуатации. Выполняйте контрольные операции и операции технического обслуживания, предусмотренные Регламентом, который приведён в настоящем Руководстве.
- Пользуйтесь только тем типом шин, который указан в настоящем Руководстве. Постоянно поддерживайте в шинах требуемое давление воздуха, как указано в настоящем Руководстве.
- Не изменяйте конструкцию мотовездехода. Устанавливайте аксессуары, только одобренные компанией BRP. Никогда не устанавливайте пассажирское сиденье на одноместную модель. Никогда не используйте багажник для перевозки пассажира.

ДВУХМЕСТНЫЕ МОДЕЛИ

Водитель обязан:

- Проинформировать пассажира об основных правилах безопасной езды.
- Помнить, что он отвечает за безопасность пассажира. В случае возникновения сомнений в безопасности пассажира следует позволить ему сойти с мотовездехода. Регулярно тренироваться в выполнении маневров, описанных в данном Руководстве, как с пассажиром, так и без него. Помнить, что при перевозке пассажира управляемость мотовездехода ухудшается, а тормозной путь — увеличивается. При движении с пассажиром снижать скорость плавно. Оставлять больше места для торможения. В некоторых ситуациях эксплуатация мотовездехода может легко осуществляться только водителем, но, при необходимости, возможна перевозка пассажира. Быть благоразумным.
- Не перевозить пассажира, если вместо сиденья пассажира установлено багажное отделение.
- При движении всегда держаться за руль, а ноги ставить на подножки.
- Не начинать движение на двухместном мотовездеходе с не установленным/неправильно установленным пассажирским сиденьем или багажным отделением.

Пассажир обязан:

- Не садиться на мотовездеход без правильно одетого защитного шлема (с защитой подбородка). Пользоваться средствами защиты глаз (очками или защитным экраном) надевать перчатки, башмаки, рубашку или куртку с длинными рукавами и длинные прочные брюки.
- Сидеть на заднем сиденье и держаться за поручни при движении. Не держаться за водителя.
- При движении всегда держать руки и ноги в правильном положении.
- Не вставать во время движения — это может стать причиной потери контроля над мотовездеходом.
- Следить за движением мотовездехода и действиями водителя.
- Если по какой-либо причине пассажир почувствует себя некомфортно или небезопасно, попросить водителя снизить скорость движения или остановиться.

ПРЕДОСТЕРЕЖЕНИЯ

ПРИМЕЧАНИЕ: Иллюстрации даны для общего (типового) случая. Ваша модель может отличаться.

⚠ ПРЕДОСТЕРЕЖЕНИЕ



ВОЗМОЖНАЯ ОПАСНОСТЬ

Эксплуатация мотовездехода неподготовленным водителем.

ЧТО МОЖЕТ ПРОИЗОЙТИ

Велика вероятность несчастного случая, если водитель не знает, как управлять мотовездеходом в различных ситуациях, при различных типах рельефа, с пассажиром (двухместные модели) или без.

КАК ИЗБЕЖАТЬ ОПАСНОСТИ

Необходимо пройти специальный курс обучения. Необходимо постоянно совершенствовать навыки вождения и соблюдать предписания настоящего Руководства.

Для получения дополнительной информации о прохождении специального курса обучения обратитесь к авторизованному дилеру Can-Am.

⚠ ПРЕДОСТЕРЕЖЕНИЕ

V00A1AQ

ВОЗМОЖНАЯ ОПАСНОСТЬ

Пренебрежение возрастным ограничением при управлении мотовездеходом.

ЧТО МОЖЕТ ПРОИЗОЙТИ

Эксплуатация мотовездехода детьми может привести к серьёзной травме или гибели ребёнка.

Даже если ребёнок достиг возраста, при котором можно управлять определённым типом мотовездехода, у него может не хватить навыков, возможностей и зрелости суждения для безопасного управления мотовездеходом, что может привести к серьёзной аварии.

КАК ИЗБЕЖАТЬ ОПАСНОСТИ

Лица, не достигшие 16-летнего возраста, не допускаются к управлению мотовездеходом.

ДВУХМЕСТНЫЕ МОДЕЛИ

⚠ ПРЕДОСТЕРЕЖЕНИЕ



V00A1BQ

ВОЗМОЖНАЯ ОПАСНОСТЬ

Пренебрежение возрастным ограничением для пассажира.

ЧТО МОЖЕТ ПРОИЗОЙТИ

Перевозка ребёнка, не достигшего 12-летнего возраста и не имеющего достаточных навыков, может привести к серьёзной травме или гибели ребёнка.

КАК ИЗБЕЖАТЬ ОПАСНОСТИ

Лиц, не достигших 12-летнего возраста, запрещено перевозить на мотовездеходе в качестве пассажира.

⚠ ПРЕДОСТЕРЕЖЕНИЕ

ВОЗМОЖНАЯ ОПАСНОСТЬ

Пренебрежение физическими возможностями пассажира.

ЧТО МОЖЕТ ПРОИЗОЙТИ

Если пассажир не в состоянии надёжно опираться на подножки, он может упасть с мотовездехода при движении по пересечённой местности.

КАК ИЗБЕЖАТЬ ОПАСНОСТИ

Пассажир должен всегда стоять ногами на подножках мотовездехода и держаться руками за поручни.

ОДНОМЕСТНЫЕ МОДЕЛИ**⚠ ПРЕДОСТЕРЕЖЕНИЕ**

V00A02Q

ВОЗМОЖНАЯ ОПАСНОСТЬ

Перевозка пассажира на данных моделях мотовездехода.

ЧТО МОЖЕТ ПРОИЗОЙТИ

Перевозка пассажира может привести к потере устойчивости и управляемости мотовездехода.

Велика опасность аварии с тяжёлыми последствиями для Вас и/или пассажира.

КАК ИЗБЕЖАТЬ ОПАСНОСТИ

Не перевозить пассажира. Сиденье мотовездехода удлинено лишь для того, чтобы водитель мог перемещаться по нему при совершении маневров, а не для перевозки пассажира (-ов).

ДВУХМЕСТНЫЕ МОДЕЛИ

⚠ ПРЕДОСТЕРЕЖЕНИЕ



V00A1CQ

ВОЗМОЖНАЯ ОПАСНОСТЬ

Перевозка на данном мотовездеходе более одного (1) пассажира.

ЧТО МОЖЕТ ПРОИЗОЙТИ

Перевозка более одного (1) пассажира может привести к потере устойчивости и управляемости мотовездехода.

Велика опасность аварии с тяжёлыми последствиями.

КАК ИЗБЕЖАТЬ ОПАСНОСТИ

Никогда не перевозите более одного (1) пассажира. Сиденье мотовездехода удлинено лишь для того, чтобы водитель мог перемещаться по нему при совершении маневров, но не для перевозки дополнительных пассажиров. Мотовездеход рассчитан на перевозку только одного (1) водителя и одного (1) пассажира. Пассажир может сидеть только на заднем сиденье.

Если вместо сиденья пассажира установлено заднее багажное отделение, перевозка пассажира на мотовездеходе запрещена.

ДВУХМЕСТНЫЕ МОДЕЛИ**⚠ ПРЕДОСТЕРЕЖЕНИЕ**

V00A2DQ

ВОЗМОЖНАЯ ОПАСНОСТЬ

Перевозка пассажира, сидящего на не предназначенном для этого месте.

ЧТО МОЖЕТ ПРОИЗОЙТИ

Перевозка пассажира, сидящего на не предназначенном для этого месте, может привести:

- К потере устойчивости и управляемости мотовездехода.
- К травмам при движении по неровной поверхности.

Велика опасность аварии с тяжёлыми последствиями для Вас и/или пассажира.

КАК ИЗБЕЖАТЬ ОПАСНОСТИ

Пассажир должен сидеть только на заднем сиденье; при движении его ноги должны стоять на подножках; руками он должен держаться за поручни.

⚠ ПРЕДОСТЕРЕЖЕНИЕ



ВОЗМОЖНАЯ ОПАСНОСТЬ

Движение по дороге с покрытием.

ЧТО МОЖЕТ ПРОИЗОЙТИ

Шины мотовездехода предназначены только для внедорожного применения и не рассчитаны на движение по полотну дороги. На мощёной дороге управляемость мотовездехода заметно ухудшается, Вы можете потерять контроль над машиной.

КАК ИЗБЕЖАТЬ ОПАСНОСТИ

Не выезжайте на дороги с покрытием, в том числе на тротуары, подъездные пути, места стоянки и улицы.

⚠ ПРЕДОСТЕРЕЖЕНИЕ



ВОЗМОЖНАЯ ОПАСНОСТЬ

Движение по дорогам общего пользования, улицам или скоростным магистралям.

ЧТО МОЖЕТ ПРОИЗОЙТИ

Возможно столкновение с другим транспортным средством.

КАК ИЗБЕЖАТЬ ОПАСНОСТИ

Не выезжайте на улицы, шоссе, дороги общественного пользования (в том числе грунтовые и гравийные). Во многих странах появление мотовездеходов на общественных дорогах запрещено законом.

⚠ ПРЕДОСТЕРЕЖЕНИЕ



ВОЗМОЖНАЯ ОПАСНОСТЬ

Отсутствие надлежащей экипировки: защитного шлема, очков и защитной одежды. Отсутствие экипировки у пассажира (двухместные модели) шлема с защитой подбородка.

ЧТО МОЖЕТ ПРОИЗОЙТИ

Следующие предостережения справедливы как по отношению к водителю, так и пассажиру (двухместная модель):

- Езда без шлема значительно увеличивает вероятность серьезной травмы головы или гибели в случае аварии.
- Отсутствие защитных очков увеличивает риск совершения аварии по вине водителя мотовездехода и значительно увеличивает вероятность получения серьезной травмы в случае ДТП.
- Отсутствие защитной одежды значительно увеличивает вероятность получения серьезной травмы в случае аварии.

КАК ИЗБЕЖАТЬ ОПАСНОСТИ

Обязательно надевайте хорошо подогнанный защитный шлем. Кроме того, экипировка должна включать:

- Средства защиты глаз (очки или экран).
- Шлем с защитой подбородка (рекомендуется для пассажира);
- Перчатки и ботинки.
- Рубашку или куртку с длинными рукавами.
- Длинные брюки.

⚠ ПРЕДОСТЕРЕЖЕНИЕ**ВОЗМОЖНАЯ ОПАСНОСТЬ**

Управление мотовездеходом после приёма алкоголя или препаратов, содержащих наркотические вещества.

ЧТО МОЖЕТ ПРОИЗОЙТИ

Возможно падение пассажира с мотовездехода (двухместные модели).

Уменьшение способности к правильной оценке ситуации.

Замедление реакции.

Ухудшение координации движений и восприятия.

Все это может привести к аварии с тяжелейшими последствиями или гибели водителя и/или пассажира.

КАК ИЗБЕЖАТЬ ОПАСНОСТИ

Водитель и пассажир (двухместные модели) не должны употреблять алкоголь или препараты, содержащие наркотические вещества, до и во время поездки на мотовездеходе.

⚠ ПРЕДОСТЕРЕЖЕНИЕ

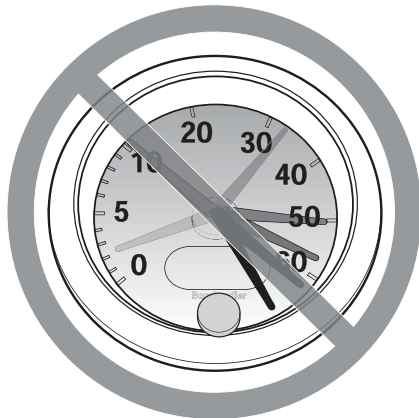

ВОЗМОЖНАЯ ОПАСНОСТЬ

Нарушение скоростного режима.

ЧТО МОЖЕТ ПРОИЗОЙТИ

Увеличивается вероятность потери управления и совершения аварии.

КАК ИЗБЕЖАТЬ ОПАСНОСТИ

Выбирайте скорость, соответствующую рельефу местности, условиям видимости и Вашему водительскому опыту.

При перевозке пассажира (двухместные модели) управляемость и устойчивость мотовездехода могут ухудшиться, а тормозной путь — увеличиться. При движении с пассажиром снижайте скорость плавно. Оставляйте больше места для торможения.

⚠ ПРЕДОСТЕРЕЖЕНИЕ



ВОЗМОЖНАЯ ОПАСНОСТЬ

Попытка двигаться на задних колёсах, совершать прыжки и выполнять другие трюки.

ЧТО МОЖЕТ ПРОИЗОЙТИ

Увеличивается вероятность несчастного случая с причинением травм водителю и пассажиру (двухместные модели), возможно опрокидывание мотовездехода.

КАК ИЗБЕЖАТЬ ОПАСНОСТИ

Не пытайтесь выполнять такие трюки, как движение на задних колёсах или прыжки. Не устраивайте представлений.

⚠ ПРЕДОСТЕРЕЖЕНИЕ

ВОЗМОЖНАЯ ОПАСНОСТЬ

Пренебрежение проверкой состояния мотовездехода перед эксплуатацией.

Ненадлежащее техническое обслуживание мотовездехода.

ЧТО МОЖЕТ ПРОИЗОЙТИ

Увеличивается вероятность несчастного случая или повреждения оборудования.

КАК ИЗБЕЖАТЬ ОПАСНОСТИ

Перед каждой поездкой проверяйте состояние мотовездехода, чтобы убедиться, что он готов к безопасной эксплуатации.

Выполняйте контрольные операции и операции технического обслуживания, предусмотренные Регламентом, который приведён далее в настоящем Руководстве.

⚠ ПРЕДОСТЕРЕЖЕНИЕ

ВОЗМОЖНАЯ ОПАСНОСТЬ

Движение по замёрзшему водоёму.

ЧТО МОЖЕТ ПРОИЗОЙТИ

Очень велика опасность травмирования или гибели водителя и/или пассажира в результате затопления мотовездехода.

КАК ИЗБЕЖАТЬ ОПАСНОСТИ

Не выезжайте на замёрзший водоём, не проверив толщину и прочность ледяного покрова и не убедившись, что он может выдержать вес мотовездехода и нагрузку, возникающую при его движении.

⚠ ПРЕДОСТЕРЕЖЕНИЕ



ВОЗМОЖНАЯ ОПАСНОСТЬ

Отпускание руля водителем или поручней — пассажиром (двухместные модели), потеря опоры для ног.

ЧТО МОЖЕТ ПРОИЗОЙТИ

Отпускание даже одной рукоятки руля или снятие одной ноги с подножки уменьшает Вашу способность контролировать мотовездеход, что может привести к потере равновесия и падению с мотовездехода. Если нога не стоит на подножке, то она может задеть заднее колесо, что приведёт к травме или несчастному случаю.

КАК ИЗБЕЖАТЬ ОПАСНОСТИ

Водитель всегда должен держать обе руки на руле, а пассажир (двухместные модели) должен держаться за поручни. Ноги водителя и пассажира всегда должны стоять на подножках мотовездехода во время движения.

⚠ ПРЕДОСТЕРЕЖЕНИЕ**ВОЗМОЖНАЯ ОПАСНОСТЬ**

Пренебрежение мерами предосторожности при движении на мотовездеходе по незнакомой местности.

ЧТО МОЖЕТ ПРОИЗОЙТИ

Не имея достаточного времени, чтобы отреагировать, Вы можете наехать на скрытый камень, неровность или яму.

Это может привести к потере управления, опрокидыванию мотовездехода или падению пассажира (двухместные модели) с мотовездехода.

КАК ИЗБЕЖАТЬ ОПАСНОСТИ

На незнакомой местности двигайтесь медленно, будьте предельно внимательны и осторожны.

Постоянно будьте готовы к внезапной смене рельефа местности.

Помните, что водитель всегда отвечает за безопасность пассажира (двухместные модели). При движении с пассажиром снижайте скорость плавно.

⚠ ПРЕДОСТЕРЕЖЕНИЕ



ВОЗМОЖНАЯ ОПАСНОСТЬ

Пренебрежение мерами предосторожности при движении на мотовездеходе по неровной, скользкой или рыхлой поверхности.

ЧТО МОЖЕТ ПРОИЗОЙТИ

Возможна потеря сцепления колёс с дорогой и потеря управления, что может привести к несчастному случаю, включая опрокидывание мотовездехода и падение пассажира (двухместные модели).

КАК ИЗБЕЖАТЬ ОПАСНОСТИ

Не выезжайте на неровную, скользкую или рыхлую поверхность, если у Вас нет достаточно опыта управления мотовездеходом в подобных условиях.

При движении по такой местности будьте предельно осторожны.

Помните, что водитель всегда отвечает за безопасность пассажира (двухместные модели). При возникновении сомнений в безопасности пассажира позвольте ему сойти с мотовездехода.

⚠ ПРЕДОСТЕРЕЖЕНИЕ**ВОЗМОЖНАЯ ОПАСНОСТЬ**

Неверная техника выполнения поворота.

ЧТО МОЖЕТ ПРОИЗОЙТИ

Возможна потеря управления и, как следствие, опрокидывание мотовездехода и/или падение пассажира (двухместные модели) с мотовездехода.

КАК ИЗБЕЖАТЬ ОПАСНОСТИ

При выполнении поворота следуйте инструкциям, приведённым в настоящем Руководстве. Освойте выполнение маневра поворота сначала на малой, затем на более высокой скорости.

Помните, что водитель всегда отвечает за безопасность пассажира (двухместные модели). Никогда не выполняйте этот маневр с пассажиром. Помните, что при перевозке пассажира управляемость мотовездехода ухудшается, а тормозной путь — увеличивается.

Не выполняйте поворот на слишком высокой скорости.

⚠ ПРЕДОСТЕРЕЖЕНИЕ



ВОЗМОЖНАЯ ОПАСНОСТЬ

Движение по чрезмерно крутым склонам.

ЧТО МОЖЕТ ПРОИЗОЙТИ

На крутом склоне мотовездеход может перевернуться гораздо легче, чем при движении по ровной поверхности или пологим склонам.

КАК ИЗБЕЖАТЬ ОПАСНОСТИ

Не направляйте мотовездеход на склоны, которые могут оказаться слишком крутыми для Вашей машины; сообразуйтесь с собственным опытом водителя.

Потренируйтесь в управлении мотовездеходом сначала на пологих склонах как с пассажиром (двухместные модели), так и без него.

Всегда помните, что даже если Вы уверены в том, что мотовездеход преодолеет склон, не выполняйте этот маневр с пассажиром (двухместные модели) — позвольте пассажиру сойти с мотовездехода. Полагайтесь на свой рассудок.

⚠ ПРЕДОСТЕРЕЖЕНИЕ**ВОЗМОЖНАЯ ОПАСНОСТЬ**

Неверная техника движения вверх по склону.

ЧТО МОЖЕТ ПРОИЗОЙТИ

Потеря управления, опрокидывание мотовездехода, падение пассажира (двухместные модели) с мотовездехода.

КАК ИЗБЕЖАТЬ ОПАСНОСТИ

При движении в гору соблюдайте инструкции, приведённые в настоящем Руководстве.

Перед подъёмом внимательно исследуйте рельеф местности. Помните, что водитель всегда отвечает за безопасность пассажира (двухместные модели). При необходимости перед въездом на холм попросите его сойти с мотовездехода. Помните, что при перевозке пассажира управляемость мотовездехода ухудшается, а тормозной путь — увеличивается.

Не взбирайтесь на склоны со слишком скользкими и сыпучими поверхностями.

Перенесите вес Вашего тела вперёд и попросите пассажира (двухместные модели) сделать то же самое.

Не совершайте резких нажатий на рычаг дроссельной заслонки и не переключайте резко передачи. Мотовездеход может опрокинуться.

Не выезжайте на вершину на высокой скорости. По другую сторону холма может находиться препятствие, обрыв, другое транспортное средство или человек.

⚠ ПРЕДОСТЕРЕЖЕНИЕ



ВОЗМОЖНАЯ ОПАСНОСТЬ

Неверная техника движения вниз по склону.

ЧТО МОЖЕТ ПРОИЗОЙТИ

Потеря управления, опрокидывание мотовездехода, падение пассажира (двухместные модели) с мотовездехода.

КАК ИЗБЕЖАТЬ ОПАСНОСТИ

При движении вниз по склону действуйте так, как рекомендовано в настоящем Руководстве.

ПРИМЕЧАНИЕ: Для торможения при движении вниз по склону применяется специальный приём.

Перед спуском внимательно исследуйте рельеф местности. Помните, что водитель всегда отвечает за безопасность пассажира (двухместные модели). В случае возникновения сомнений в безопасности пассажира позвольте ему сойти с мотовездехода. Помните, что при перевозке пассажира управляемость мотовездехода ухудшается, а тормозной путь — увеличивается.

Перенесите вес Вашего тела назад и попросите пассажира (двухместные модели) сделать то же самое. Пассажир должен держаться за поручни. Никогда не спускайтесь с холма на высокой скорости.

Избегайте движения вниз по склону под углом, при котором мотовездеход сильно наклоняется на одну сторону. По возможности старайтесь двигаться по склону прямо вниз.

⚠ ПРЕДОСТЕРЕЖЕНИЕ**ВОЗМОЖНАЯ ОПАСНОСТЬ**

Неверная техника пересечения склона или поворота на склоне.

ЧТО МОЖЕТ ПРОИЗОЙТИ

Потеря управления, опрокидывание мотовездехода, падение пассажира (двухместные модели) с мотовездехода.

КАК ИЗБЕЖАТЬ ОПАСНОСТИ

Никогда не выполняйте этот маневр с пассажиром (двухместные модели). Позвольте ему сойти с мотовездехода.

Вы должны хорошо владеть техникой разворота на склоне, описанной в данном Руководстве. При повороте на любом склоне будьте осторожны. По возможности избегайте движения по склонам крутых холмов.

При движении поперёк склона:

Следуйте инструкциям, приведённым в данном Руководстве.

Избегайте движения по склонам со скользким или рыхлым покрытием.

Перенесите центр тяжести Вашего тела (и попросите пассажира (двухместные модели) сделать то же самое) в сторону вершины холма.

ОДНОМЕСТНЫЕ МОДЕЛИ

⚠ ПРЕДОСТЕРЕЖЕНИЕ

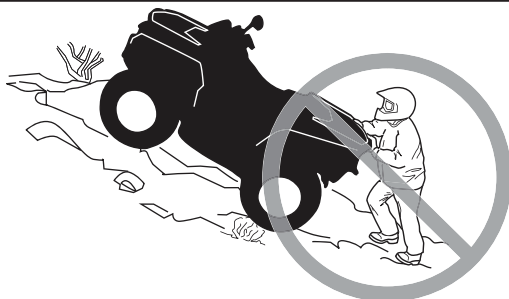

ВОЗМОЖНАЯ ОПАСНОСТЬ

Остановка двигателя, скатывание вниз по склону или неверная техника схода с мотовездехода при движении вверх по склону.

ЧТО МОЖЕТ ПРОИЗОЙТИ

Опрокидывание мотовездехода.

КАК ИЗБЕЖАТЬ ОПАСНОСТИ

При движении вверх по склону поддерживайте постоянную скорость и выбирайте соответствующую передачу.

Если Вы теряете скорость движения:

Перенесите центр тяжести Вашего тела в направлении вершины холма. Не делайте резких нажатий на рычаг дроссельной заслонки и не переключайте резко передачу. Мотовездеход может опрокинуться.

Нажмите на рычаг тормоза.

После остановки машины задействуйте стояночный тормоз.

Сойдите с мотовездехода на сторону, обращённую к вершине, или на любую сторону, если мотовездеход стоит прямо.

Если мотовездеход начинает скатываться назад:

Перенесите центр тяжести Вашего тела в направлении вершины холма. Не делайте резких нажатий на рычаг дроссельной заслонки и не переключайте резко передачу. Мотовездеход может опрокинуться.

Если мотовездеход начинает скатываться, не пользуйтесь задним тормозом.

Плавно нажмите рычаг переднего тормоза.

После полной остановки машины включите задний тормоз и поставьте машину на стояночный тормоз.

Сойдите с мотовездехода на сторону, обращённую к вершине, или на любую сторону, если мотовездеход стоит прямо.

Разверните мотовездеход и сядьте на него, далее действуйте, как указано в настоящем Руководстве.

ДВУХМЕСТНЫЕ МОДЕЛИ**⚠ ПРЕДОСТЕРЕЖЕНИЕ**

V00A1PQ

ВОЗМОЖНАЯ ОПАСНОСТЬ

Остановка двигателя, скатывание вниз по склону или неверная техника схода с мотовездехода при движении вверх по склону.

ЧТО МОЖЕТ ПРОИЗОЙТИ

Опрокидывание мотовездехода.

КАК ИЗБЕЖАТЬ ОПАСНОСТИ

При движении вверх по склону поддерживайте постоянную скорость и выбирайте соответствующую передачу.

Если Вы теряете скорость движения:

Перенесите центр тяжести Вашего тела (попросите сделать пассажира то же самое) в направлении вершины холма. Не делайте резких нажатий на рычаг дроссельной заслонки и не переключайте резко передачу. Мотовездеход может опрокинуться.

Нажмите на рычаг тормоза.

После остановки машины задействуйте стояночный тормоз.

Сначала позвольте пассажиру сойти с мотовездехода, а затем сойдите с мотовездехода на сторону, обращённую к вершине, или на любую сторону, если мотовездеход стоит прямо.

Если мотовездеход начинает скатываться назад:

Перенесите центр тяжести Вашего тела (попросите сделать пассажира то же самое) в направлении вершины холма. Не делайте резких нажатий на рычаг дроссельной заслонки и не переключайте резко передачу. Мотовездеход может опрокинуться.

Если мотовездеход начинает скатываться, не пользуйтесь задним тормозом.

Плавное нажмите рычаг переднего тормоза.

После полной остановки машины включите задний тормоз и поставьте машину на стояночный тормоз.

Сначала позвольте пассажиру сойти с мотовездехода, а затем сойдите с мотовездехода на сторону, обращённую к вершине, или на любую сторону, если мотовездеход стоит прямо.

Разверните мотовездеход и сядьте на него, далее действуйте, как указано в настоящем Руководстве.

⚠ ПРЕДОСТЕРЕЖЕНИЕ



ВОЗМОЖНАЯ ОПАСНОСТЬ

Неверная техника преодоления препятствий.

ЧТО МОЖЕТ ПРОИЗОЙТИ

Потеря управляемости, падение пассажира (двухместные модели), авария. Мотовездеход может перевернуться.

КАК ИЗБЕЖАТЬ ОПАСНОСТИ

Помните, что водитель всегда отвечает за безопасность пассажира (двухместные модели). В случае возникновения сомнений в безопасности пассажира позвольте ему сойти с мотовездехода. Помните, что при перевозке пассажира управляемость мотовездехода ухудшается, а тормозной путь увеличивается.

На незнакомой местности, прежде всего, проверьте, нет ли препятствий. Не пытайтесь переехать через большие валуны или поваленные деревья. Преодолевая препятствия, действуйте так, как рекомендовано в настоящем Руководстве.

⚠ ПРЕДОСТЕРЕЖЕНИЕ**ВОЗМОЖНАЯ ОПАСНОСТЬ**

Неконтролируемая пробуксовка или занос.

ЧТО МОЖЕТ ПРОИЗОЙТИ

Потеря управления.

При внезапном возобновлении сцепления колёс с дорогой возможно опрокидывание мотовездехода или падение пассажира (двухместные модели) с мотовездехода.

КАК ИЗБЕЖАТЬ ОПАСНОСТИ

Никогда не выполняйте эти маневры с пассажиром (двухместные модели). Помните, что при перевозке пассажира управляемость мотовездехода ухудшается, а тормозной путь увеличивается.

Научитесь контролировать мотовездеход при пробуксовке или заносе на малой скорости и на ровной поверхности.

Во время движения по скользкой поверхности (например, по льду) будьте осторожны и поддерживайте малую скорость во избежание возникновения неконтролируемого заноса или пробуксовки.

⚠ ПРЕДОСТЕРЕЖЕНИЕ



ВОЗМОЖНАЯ ОПАСНОСТЬ

Движение по глубокой воде или в быстром водном потоке.

ЧТО МОЖЕТ ПРОИЗОЙТИ

Возможно всплытие колёс, что приведёт к потере сцепления колёс с дорогой, утрате контроля над мотовездеходом, и в результате — к несчастному случаю.

КАК ИЗБЕЖАТЬ ОПАСНОСТИ

Никогда не передвигайтесь на мотовездеходе по быстрым потокам, не заводите машину в водоём, глубина которого превышает допустимый уровень (см. настоящее Руководство).

Проверьте глубину водоёма, прежде чем въезжать в него. Уровень воды должен быть не выше подножек мотовездехода.

Помните, что эффективность мокрых тормозов снижается. После преодоления водной преграды проверьте тормоза. При необходимости, несколько раз приведите в действие тормоза, чтобы просушить тормозные колодки. При перевозке пассажира (двухместные модели) оставляйте больше места для торможения.

⚠ ПРЕДОСТЕРЕЖЕНИЕ



ВОЗМОЖНАЯ ОПАСНОСТЬ

Неверная техника движения задним ходом.

ЧТО МОЖЕТ ПРОИЗОЙТИ

Наезд на препятствие или человека, стоящего позади Вас, что приведёт к серьёзной травме.

КАК ИЗБЕЖАТЬ ОПАСНОСТИ

Перед началом движения задним ходом убедитесь в отсутствии препятствий или людей позади Вас. Двигайтесь на малой скорости. Помните, что сидящий на заднем сиденье пассажир (двухместные модели) может ограничить угол обзора.

⚠ ПРЕДОСТЕРЕЖЕНИЕ



ВОЗМОЖНАЯ ОПАСНОСТЬ

Эксплуатация мотовездехода с нерекомендованным типом шин или с неправильно, или неравномерно накачанными шинами.

ЧТО МОЖЕТ ПРОИЗОЙТИ

Потеря управления, сдутие колёс, проворачивание шины относительно колёсных дисков, в результате чего увеличивается вероятность несчастного случая или аварии.

КАК ИЗБЕЖАТЬ ОПАСНОСТИ

Пользуйтесь только рекомендованным типом шин, который указан в настоящем Руководстве.

Постоянно поддерживайте в шинах требуемое давление воздуха, как указано в настоящем Руководстве.

Повреждённые колеса или шины должны быть немедленно заменены.

⚠ ПРЕДОСТЕРЕЖЕНИЕ**ВОЗМОЖНАЯ ОПАСНОСТЬ**

Эксплуатация мотовездехода с недопустимыми изменениями конструкции.

ЧТО МОЖЕТ ПРОИЗОЙТИ

Неверная установка дополнительного оборудования или самостоятельная модификация конструкции мотовездехода изменяют его динамические качества, что в некоторых ситуациях может привести к аварии или несчастному случаю.

КАК ИЗБЕЖАТЬ ОПАСНОСТИ

Не изменяйте конструкцию мотовездехода. Все детали и принадлежности, устанавливаемые на мотовездеходе, должны быть изготовлены или рекомендованы компанией BRP, либо спроектированы специально для данной модели мотовездехода. Все оборудование также должно быть правильно установлено. Если у Вас есть какие-либо вопросы, обращайтесь к дилеру Can-Am.

Не устанавливайте дополнительное сиденье для пассажира (одноместные модели) и не используйте багажник для перевозки пассажиров.

Изменение конструкции мотовездехода с целью увеличения мощности и скорости лишает Вас права на гарантийное обслуживание. В некоторых странах изменение конструкции мотовездехода, включая демонтаж деталей двигателя или системы выпуска отработавших газов, запрещено законом.

⚠ ПРЕДОСТЕРЕЖЕНИЕ



ВОЗМОЖНАЯ ОПАСНОСТЬ

Перегрузка мотовездехода, нарушение правил перевозки или буксировки груза.

ЧТО МОЖЕТ ПРОИЗОЙТИ

Ухудшение управляемости, что может привести к аварии.

КАК ИЗБЕЖАТЬ ОПАСНОСТИ

Предельная нагрузка на мотовездеход, указанная в Руководстве, учитывает вес водителя и пассажира (двухместные модели), груза и дополнительных принадлежностей.

Перевозимый груз должен быть правильно распределён и надёжно закреплён.

При перевозке груза или буксировке прицепа уменьшите скорость. Оставьте больше места для торможения.

При перевозке груза или буксировке прицепа строго следуйте инструкциям, приведённым в данном Руководстве.

⚠ ПРЕДОСТЕРЕЖЕНИЕ



V03M01Q

ВОЗМОЖНАЯ ОПАСНОСТЬ

Транспортировка легковоспламеняющихся и взрывоопасных веществ.

ЧТО МОЖЕТ ПРОИЗОЙТИ

Серьёзные травмы или гибель людей.

КАК ИЗБЕЖАТЬ ОПАСНОСТИ

Не перевозите легковоспламеняющиеся и взрывоопасные вещества.

БЕЗОПАСНОЕ ВОЖДЕНИЕ

Для того чтобы в полной мере испытать радость и удовольствие от езды на мотовездеходе, Вы должны знать и неукоснительно соблюдать определённые правила техники безопасности. Некоторые правила могут быть для Вас новыми и неизвестными, другие — известными и вполне очевидными.

Пожалуйста, уделите время для прочтения данного Руководства и всех предупреждающих табличек, расположенных на мотовездеходе, а также для просмотра *ДЕМОНСТРАЦИОННОГО ВИДЕОФИЛЬМА*, входящего в комплект поставки мотовездехода. В них содержится наиболее полная информация, которую Вам необходимо знать, прежде чем приступить к эксплуатации мотовездехода.

Несмотря на то, новичок Вы или опытный водитель, для обеспечения Вашей безопасности, а также безопасности пассажира важно знать устройство и назначение всех органов управления данным мотовездеходом. Так же важно знать правильную технику вождения мотовездехода.

Даже если ребёнок достиг возраста, при котором можно управлять определённым типом мотовездехода, у него может не хватить навыков, возможностей и зрелости суждения для безопасного управления мотовездеходом, что может привести к серьёзной аварии.

ДВУХМЕСТНЫЕ МОДЕЛИ: Лиц, не достигших 12-летнего возраста, запрещено перевозить на мотовездеходе в качестве пассажира. Пассажир должен всегда стоять ногами на подножках мотовездехода и держаться руками за поручни.

Только взрослый, близкий человек может сказать, готов ли подросток к управлению мотовездеходом, понимает ли он правила, которым должен подчиняться.

Лица с психическими и физическими недостатками, как и те, кто слишком любит рисковать, чаще всего попадают в аварии, которые заканчиваются серьёзными травмами или гибелью. Мотовездеходы не похожи друг на друга, у каждого свои особенности. Вы должны хорошо изучить характер своей машины.

Изучите устройство мотовездехода и назначение всех органов управления, прежде чем садиться за руль. Потренируйтесь в каком-либо безлюдном, безопасном месте, привыкните к реакции мотовездехода на управляющие воздействия. Первые поездки совершайте на малой скорости. Для движения на высокой скорости Вам потребуются немалые знания и практический опыт, а также подходящие условия.

Условия вождения меняются от места к месту. Каждое из них подвержено изменениям погодных условий, которые могут радикально различаться каждый раз и от сезона к сезону.

Помните, что при перевозке пассажира управляемость мотовездехода ухудшается, а тормозной путь увеличивается. При движении с пассажиром снижайте скорость плавно. Оставляйте больше места для торможения. Следует помнить, что водитель несёт ответственность за безопасность пассажира.

Движение по песку отличается от движения по снегу или через леса и болота. Каждый вид местности предполагает разную степень осведомленности и подготовки. Полагайтесь на свой рассудок. Всегда двигайтесь с осторожностью. Пожалуйста, не идите на неоправданный риск, который может поставить Вас и Вашего пассажира в затруднительное положение или привести к получению травм.

Не стоит думать, что мотовездеход способен пройти где угодно. Любое углубление, обрыв, рыхлый участок внезапно встретившиеся в пути, могут стать причиной опрокидывания мотовездехода. Здесь можно только посоветовать быть всегда внимательным и выбирать безопасный маршрут. Если мотовездеход начинает опасно крениться или опрокидываться, лучшим решением будет СОЙТИ С НЕГО в направлении, противоположном опрокидыванию!

Контрольный осмотр перед поездкой

⚠ ПРЕДОСТЕРЕЖЕНИЕ

Выполняйте контрольный осмотр перед каждой поездкой для выявления потенциальных проблем, которые могут возникнуть при эксплуатации. Контрольный осмотр поможет Вам отследить износ или разрушение какого-либо узла до того, как это перерастёт в проблему. Устраните любую обнаруженную неисправность, чтобы избежать поломки или несчастного случая. При необходимости обратитесь к авторизованному дилеру Can-Am.

Прежде чем приступить к эксплуатации мотовездехода, водитель должен выполнить контрольный осмотр в соответствии с приведённым ниже контрольным листом.

Устраните неисправности, выявленные при контрольном осмотре, до поездки. При необходимости обратитесь к авторизованному дилеру Can-Am.

Контрольный лист осмотра мотовездехода перед поездкой Перед запуском двигателя (ключ в положении «OFF»)

УЗЕЛ, СИСТЕМА	ОПЕРАЦИЯ	✓
Эксплуатационные жидкости	Проверьте уровень топлива, моторного масла и охлаждающей жидкости.	
Утечки	Осмотрите поверхность под мотовездеходом на наличие следов утечек.	
Рычаг дроссельной заслонки	Несколько раз нажмите и отпустите рычаг дроссельной заслонки, чтобы убедиться в исправности и плавной работе тросового привода дросселя. После отпущения рычаг должен самостоятельно возвращаться в исходное положение.	
Стояночный тормоз	Проверьте работу стояночного тормоза.	
Шины	Проверьте состояние шин и давление воздуха в них.	
Колеса	Осмотрите колеса и подшипники, убедитесь в отсутствии следов чрезмерного износа или повреждений.	
Радиатор	Убедитесь, что радиатор чистый.	
Чехлы приводных валов	Проверьте состояние чехлов шарниров приводных валов и защитных кожухов.	
Сиденье (-я)	Убедитесь, что водительское сиденье установлено на место и надёжно закреплено	
	Убедитесь, что пассажирское сиденье или багажное отделение установлено на место и надёжно закреплено (двухместные модели).	
	Проверить состояние спинки пассажирского сиденья и рукояток (двухместные модели)	

УЗЕЛ, СИСТЕМА	ОПЕРАЦИЯ	✓
Груз	Если Вы собираетесь везти какой-то груз, помните, что грузоподъёмность мотовездехода ограничена — сверьтесь с паспортными данными Вашей модели. Груз должен быть надёжно закреплён на багажниках.	
	В случае буксировки прицепа или другого оборудования: – Проверьте состояние сцепного устройства и его шара. – Не превышайте нагрузку на сцепное устройство и допустимую массу буксируемого груза. – Убедитесь, что прицеп надёжно соединён со сцепным устройством.	
Сервисный отсек и багажное отделение	Убедитесь, что сервисный отсек и багажное отделение надёжно заперты.	

Перед запуском двигателя (ключ в положении «ON»)

УЗЕЛ, СИСТЕМА	ОПЕРАЦИЯ	✓
Многофункциональный информационный центр	Проверьте функционирование сигнальных ламп информационного центра (в течение первых нескольких секунд после поворачивания ключа в положение «ON»).	
	Проверьте наличие сообщений на информационном центре.	
Световые приборы	Проверьте функционирование и, при необходимости, очистите фары и задние фонари.	
	Проверьте функционирование дальнего и ближнего света фар.	
	Проверьте функционирование стоп-сигналов.	

После запуска двигателя

УЗЕЛ, СИСТЕМА	ОПЕРАЦИЯ	✓
Рулевое управление	Убедитесь, что детали рулевого управления перемещаются свободно и без заеданий, а повороту руля из одного крайнего положения в другое ничто не мешает.	
Рычаг переключения передач	Проверьте функционирование рычага переключения передач («P», «R», «N», «H» и «L»).	
Селектор 2WD/4WD	Проверьте функционирование селектора 2WD/4WD.	

УЗЕЛ, СИСТЕМА	ОПЕРАЦИЯ	✓
Тормозная система	На малой скорости последовательно проверьте работу всех тормозов. Тормоза должны полностью приводиться в действие. После отпускания и рычаг, и педаль должны возвращаться в исходное положение.	
Выключатель двигателя	Проверьте функционирование выключателя двигателя.	
Замок зажигания	Запустив и остановив двигатель, убедитесь, что замок зажигания функционирует нормально.	

Экипировка

Одеваться, конечно, надо по погоде. Одевайтесь в расчёте на самую низкую температуру, указанную в прогнозе. Помните о важности правильного выбора нижнего белья, которое непосредственно контактирует с кожей и является первым теплоизолирующим слоем. Тем не менее, соображения безопасности требуют, чтобы водитель и пассажир всегда надевали защитный шлем установленного образца, средства защиты глаз, надлежащую обувь, перчатки, куртку (рубашку) с длинными рукавами и длинные прочные брюки. Пассажиру рекомендуется надевать шлем с защитой подбородка. Этот тип экипировки обеспечит Вам защиту от некоторых незначительных опасностей, с которыми вы можете встретиться в пути. Не следует надевать предметы одежды с развевающимися концами (например, шарфы), которые могут попасть в детали мотовездехода или запутаться в ветках деревьев. Возможно, в некоторых случаях Вам понадобится незапотевающие защитные или солнечные очки. Очки со специальными светофильтрами помогут оценить характер местности и вовремя заметить его изменение. Солнечные очки рекомендуется надевать только в дневное время.

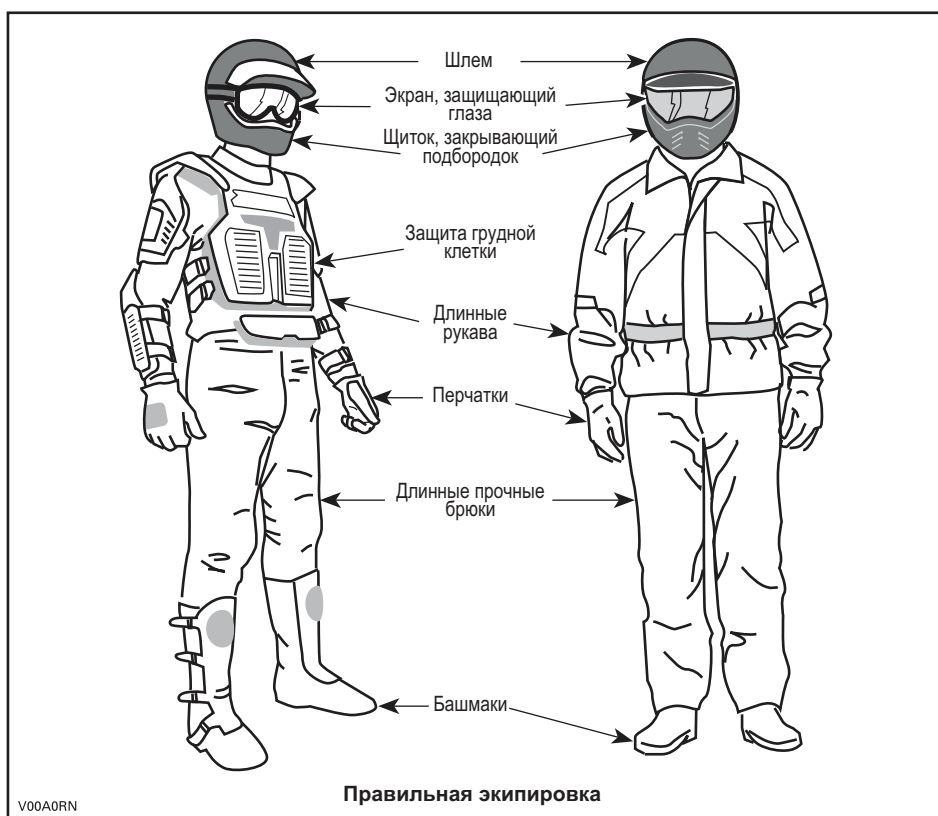

Перевозка пассажиров

ОДНОМЕСТНЫЕ МОДЕЛИ

Перевозка пассажиров на мотовездеходах данного типа не допускается. Не устанавливайте пассажирские сиденья и не используйте для перевозки пассажира багажники.

ДВУХМЕСТНЫЕ МОДЕЛИ

Данный мотовездеход рассчитан на перевозку только водителя и **ОДНОГО** пассажира. Пассажир должен сидеть на заднем сиденье и держаться за поручни при движении. Не устанавливайте дополнительные сиденья, не рекомендованные компанией BRP. Не используйте багажные решётки и прочие приспособления для перевозки пассажира. Перевозка более чем одного пассажира ухудшит управляемость мотовездехода. Если вместо сиденья пассажира установлено заднее багажное отделение, перевозка пассажира на мотовездеходе запрещена.

Перевозка грузов

Любой груз, размещённый на мотовездеходе, ухудшает его устойчивость и управляемость. Ни в коем случае не следует перегружать мотовездеход сверх нормы, смотрите приведённую ниже табл. Всегда проверяйте, что груз закреплён, правильно размещён и не мешает Вам управлять мотовездеходом. Плохо закреплённый груз может упасть и создать аварийную ситуацию. Не перевозите груз, выступающий за габариты мотовездехода и/или задевающий за посторонние предметы, кусты и ветки деревьев. Не перевозите груз, закрывающий фары или задний фонарь.

При перевозке груза или буксировке прицепа уменьшите скорость в соответствии с дорожными условиями. Оставляйте больше места для торможения. Груз на багажниках размещайте как можно ниже, чтобы понизить центр тяжести машины.

⚠ ПРЕДОСТЕРЕЖЕНИЕ

При перевозке груза управляемость, устойчивость и тормозной путь мотовездехода изменяются. Очень важно правильно разместить перевозимый груз. Не перегружайте машину, соблюдайте правила перевозки груза и буксировки прицепа. Перед началом движения убедитесь, что груз надёжно закреплён и правильно распределён по багажным площадкам. При перевозке груза или буксировке прицепа уменьшите скорость в соответствии с дорожными условиями. Оставляйте больше места для торможения. Груз на багажниках размещайте как можно ниже, чтобы понизить центр тяжести машины. Пренебрежение следующими рекомендациями может привести к изменению управляемости мотовездехода, что в свою очередь может стать причиной транспортного происшествия.

При транспортировке грузов на мотовездеходе, соблюдайте максимальную грузоподъёмность.

МАКСИМАЛЬНАЯ ГРУЗОПОДЪЁМНОСТЬ, кг			
СУММАРНАЯ ДОПУСТИМАЯ НАГРУЗКА	ОДНОМЕСТНЫЕ МОДЕЛИ	227	Включает вес водителя, пассажира, груза, дополнительного оборудования и принадлежностей
	ДВУХМЕСТНЫЕ МОДЕЛИ	235	
НАГРУЗКА НА ПЕРЕДНЮЮ ЧАСТЬ		45	Груз равномерно распределён
НАГРУЗКА НА ЗАДНЮЮ ЧАСТЬ		90	Груз равномерно распределён. Включая вес заднего багажника, заднего багажного отделения и дышла прицепа

Буксировка прицепа

Во время буксировки прицепа риск опрокидывания мотовездехода, особенно на склонах, существенно возрастает. Сцепные устройства прицепа и мотовездехода должны соответствовать друг другу. Прицеп и мотовездеход должны находиться в одной горизонтальной плоскости. Иногда, чтобы выровнять машину и прицеп, необходимо использовать специальный удлинитель шарового шарнира прицепного устройства. Для повышения надёжности сцепки используйте цепи. Для остановки перевозящего пассажира (двухместные модели) или буксирующего прицеп мотовездехода требуется большее, чем обычно, расстояние, особенно на склоне. Не допускайте заноса или скольжения мотовездехода. При остановке или стоянке, чтобы предотвратить возможное скатывание, блокируйте колеса прицепа. Постоянно контролируйте распределение груза в прицепе. Будьте осторожны при отсоединении прицепа: прицеп или размещённый на нем груз может опрокинуться на вас или других людей. Выполняйте повороты только на малой скорости. Во время буксировки прицепа двигайтесь на малой скорости.

Рабочее применение мотовездехода

Мотовездеход поможет Вам справиться с различными ЛЁГКИМИ работами, например, уборка снега или перевозка груза. У Вашего дилера Can-Am Вы можете купить любые аксессуары для работы с мотовездеходом. Но не требуйте от Вашей машины невозможного. Перегрузка мотовездехода приводит к быстрому выходу из строя его узлов и деталей. Любое дополнительное приспособление должно быть правильно установлено и в дальнейшем использовано в соответствии с назначением и инструкциями изготовителя. Не перенапрягайтесь сами при загрузке и разгрузке мотовездехода. Смотрите рекомендации по использованию мотовездехода для отдыха приведённые ниже.

Прогулки на мотовездеходе

Ваш отдых и развлечения не должны мешать окружающим. Уважайте законные права и интересы других людей. Не выезжайте на трассы для снегоходов, тропы для конных верховых прогулок, гоночные трассы и трассы для горных велосипедов. Не двигайтесь зигзагом, из стороны в сторону. Всегда будьте готовы уступить дорогу встречному транспортному средству.

Вступите в местный клуб любителей ATV. В клубе Вас обеспечат картами местности, опытные водители поделятся информацией, дадут полезные советы. Если такого клуба нет в Вашем районе, организуйте его сами. Групповые поездки и клубные мероприятия интересны и полезны.

Во время движения держитесь на безопасном расстоянии от других транспортных средств. Оцените скорость движения, окружающую обстановку, состояние своего мотовездехода — и это подскажет Вам, какую дистанцию можно считать безопасной в том или ином случае. Помните, что мотовездеход не может остановиться мгновенно. При перевозке пассажира (двухместные модели) управляемость и устойчивость мотовездехода могут ухудшиться, а тормозной путь — увеличиться. При движении с пассажиром снижайте скорость плавно. Оставляйте больше места для торможения.

Отправляясь в дорогу, сообщите своим близким или друзьям, где Вы намерены побывать и когда планируете вернуться.

Если Вы собираетесь долго пробыть в пути, запаситесь дополнительными инструментами, питьевой водой, едой и аварийным оборудованием. Заранее продумайте, где Вы будете заправляться в пути. Будьте готовы к встрече с различными условиями, в которых Вы можете оказаться.

Аптечка первой медицинской помощи	Разводной ключ
Мобильный телефон	Нож
Липкая лента (скотч)	Фонарь
Верёвка	Очки с цветными линзами
Запасные лампы	Карта маршрута
Возимый комплект инструментов	Запас пищи

Окружающая среда

Мотовездеход хорош тем, что даёт Вам возможность уйти с проторенных дорог, побывать в нетронутых уголках дикой природы. Но при этом Ваше отношение к природе должно быть особенно бережным. Не заезжайте в экологически закрытые зоны. Не ездите по полям, не мните кустарник, не валите молодые деревья, не разрушайте слабый покров почвы непрерывной пробуксовкой колёс. Относитесь к окружающей среде бережно.

Во многих странах преследование на мотовездеходах диких животных запрещено законом. Животное, преследуемое моторизованным гонщиком, может погибнуть от истощения. Если Вам в пути встретилось дикое животное, остановитесь и понаблюдайте за ним в тишине. Это впечатление останется с Вами на всю жизнь.

Следуйте правилу: «Что привёз — то и увези». Не оставляйте после себя мусор. Не разводите костры. Если же у Вас есть разрешение на это, то выбирайте места, безопасные в пожарном отношении. Ущерб, нанесённый природе, скажется на Вас и на других людях, как сейчас, так и в будущем.

Уважайте право собственности землевладельцев. Получите разрешение на проезд по частной территории. Берегите посевы, не пугайте домашних животных. Если Вы открыли ворота для проезда, не забудьте закрыть их за собой.

Не засоряйте ручьи, реки, озера. Следите за исправностью своего мотовездехода, и особенно за состоянием двигателя и системы выпуска отработавших газов.

Конструктивные ограничения

Ваш мотовездеход обладает хорошим запасом прочности для машин своего класса, но все же он остаётся лёгким транспортным средством, и возможности его ограничены.

Любое увеличение нагрузки на ту или иную систему немедленно сказывается на эксплуатационных качествах мотовездехода.

Движение по пересечённой местности

Движение по пересечённой местности достаточно опасно. Любая местность, неподготовленная для транспортного движения, всегда непредсказуема (изменение характера почвы, уклоны, перепады высоты и пр.). К походу по незнакомой местности необходимо серьёзно готовиться.

Водитель на незнакомой местности должен постоянно искать самый безопасный путь и следить за тем, что находится впереди мотовездехода. Ни в коем случае нельзя доверять руль слабо подготовленному водителю.

Основные указания по вождению и мерам безопасности

Внимание, осторожность, опыт и умение — вот, что защитит Вас от всех неприятностей.

Если есть хотя бы малейшее сомнение в том, что мотовездеход сможет преодолеть участок пути, отличающийся особой сложностью, лучше сразу поискать объездной маршрут.

Вне дорог главное — мощность, сцепление и тяга, а вовсе не скорость. Выбирайте скоростной режим, соответствующий характеру местности, условиям видимости и Вашему водительскому опыту.

Внимательно смотрите, что ждёт Вас впереди. Любое неожиданное препятствие (камень, пень, яма и пр.) может стать причиной опрокидывания мотовездехода.

При перевозке пассажира (двухместные модели) управляемость и устойчивость мотовездехода могут ухудшиться, а тормозной путь — увеличиться. При движении с пассажиром снижайте скорость плавно. Оставляйте больше места для торможения.

Не отправляйтесь в путь на мотовездеходе с неисправными органами управления.

Во время стоянки или остановки устанавливайте рычаг переключения передач в положение PARK и задействуйте стояночный тормоз. Это особенно важно при остановке на склоне. Колеса гружёного мотовездехода, тем более стоящего на крутом склоне, должны быть заблокированы с помощью камней или кирпичей.

Движение задним ходом

Перед началом движения задним ходом убедитесь, что позади мотовездехода нет никаких препятствий и людей. Двигайтесь медленно, не делайте резких поворотов. Помните, что пассажир может загораживать Вам обзор. При необходимости попросите его сойти с мотовездехода.

Во время движения задним ходом мы рекомендуем занимать на мотовездеходе положение сидя. Не вставайте. Вес Вашего тела переместится вперёд, по направлению к рычагу дроссельной заслонки, что может стать причиной неожиданного ускорения и потери контроля над мотовездеходом.

Движение в гору

В силу своих технических характеристик мотовездеход прекрасно берет подъёмы, но имейте в виду, что опрокидывание может произойти даже при хорошей тяге машины. Например, на крутом склоне в какой-то момент движения центр тяжести машины внезапно оказывается смещённым назад, и мотовездеход опрокидывается. Мотовездеход может легко справиться с такими условиями движения, однако, когда передняя часть достигнет вершины, произойдёт перераспределение веса на заднюю часть мотовездехода и может произойти опрокидывание.

То же самое может произойти, если в склоне холма встретится какой-то залегающий объект, который резко приподнимет переднюю часть мотовездехода. Всегда имейте в запасе обходной маршрут. Постарайтесь сначала узнать, что представляют собой склоны, по которым Вам предстоит двигаться.

Неплохо было бы также знать, что находится по другую сторону холма. Там может оказаться такой обрыв, по которому не удастся съехать.

Движение под гору

При подъёме мотовездеход может преодолеть большую крутизну, чем при спуске. Поэтому важно заранее подумать, взбираясь на холм, как потом спуститься с его вершины.

Торможение при спуске может привести к тому, что Вы покатитесь юзом, как на санях. На спуске держите постоянную скорость и даже чуть ускорьтесь, чтобы не терять контроль над мотовездеходом.

Движение вдоль склона

По возможности избегайте такого маневра. Если же к этому Вас принуждает какая-то необходимость, то будьте внимательны и примите все необходимые меры предосторожности. Перед выполнением маневра попросите пассажира сойти с мотовездехода. На крутом склоне мотовездеход имеет тенденцию к переворачиванию. Кроме этого, на скользком или сыпучем склоне мотовездеход может бесконтрольно скользить вниз. Не пытайтесь во время скольжения развернуть мотовездеход в направлении подошвы холма. Остерегайтесь посторонних предметов, впадин и оседаний грунта, которые могут резко поднять один борт мотовездехода и перевернуть его.

Обрывы

Когда колеса наезжают на пустоту, мотовездеход теряет «почву под ногами» и обычно останавливается. Если провал достаточно крутой и глубокий, то мотовездеход «ныряет» и опрокидывается.

ПРЕДОСТЕРЕЖЕНИЕ

Не пытайтесь преодолевать обрывы. Выберите другой маршрут.

Движение по снежной поверхности

При проведении проверки мотовездехода перед выездом особое внимание обратите на места, где скопление снега и/или льда может стать причиной ухудшения видимости световых приборов и отражателей, засорения вентиляционных отверстий или мешать функционированию органов управления и выключателей. Перед началом движения на мотовездеходе проверьте работоспособность рулевого управления, привода дроссельной заслонки и органов управления тормозной системы (рычагов и педали), убедитесь, что они перемещаются плавно и без заеданий.

При движении мотовездехода по снежной поверхности сцепление шин с покрытием значительно ухудшается и управляемость мотовездехода изменяется. На поверхностях с низким коэффициентом сцепления отклики мотовездехода на движения рулём на так «прозрачны» и точны, длина тормозного пути увеличивается, а динамические свойства ухудшаются. Выезжайте на лёд на малой скорости, не нажимайте резко на рычаг дроссельной заслонки. Это приведёт к пробуксовке шин и, возможно, к заносу мотовездехода. По возможности избегайте экстренных торможений. Это может стать причиной скольжения мотовездехода. Также целесообразно снижать скорость перед выполнением маневра, это позволит предотвратить потерю контроля над мотовездеходом.

Рыхлый снег, поднимаемый мотовездеходом при движении, может оседать (таять) на компонентах мотовездехода, например, тормозных дисках. Вода, снег или лёд могут стать причиной снижения эффективности тормозной системы мотовездехода. Периодически, даже если в настоящий момент снижение скорости движения мотовездехода не требуется, приводите в действие тормозную систему, в целях предотвращения скопления снега или льда и просушки её компонентов (дисков и колодок). Убедившись в безопасности маневра, Вы можете проверить сцепление шин с поверхностью и оценить реакцию мотовездехода на управляющие воздействия. Не допускайте попадания/скопления снега и льда на педали тормоза, подножках, площадках для ног, а также рычагах тормоза и дроссельной заслонки. Регулярно очищайте от снега сиденье, рукоятки и световые приборы.

Крупные камни и пни, скрывающиеся под снегом, а также мокрый снег могут стать причиной застревания мотовездехода. Будьте бдительны, старайтесь заметить видимые признаки, указывающие на наличие таких препятствий. В случае возникновения сомнений объезжайте подозрительные места. Не двигайтесь по замёрзшим руслам рек, предварительно не убедившись, что толщины льда достаточно, чтобы выдержать вес мотовездехода. Помните: толщины льда, достаточной для того, чтобы выдержать снегоход, может оказаться недостаточно для мотовездехода аналогичного веса, потому что суммарная площадь пятна контакта четырёх шин меньше чем у гусеницы и лыж.

Помните, что управляемость и устойчивость мотовездехода при перевозке пассажира (двухместные модели) ухудшается. При перевозке пассажира не выполняйте маневров, которые могут привести к заносу — это может стать причиной опрокидывания/переворачивания мотовездехода и/или падения пассажира.

В целях повышения уровня комфорта и предотвращения обморожения одевайтесь в соответствии с погодными условиями.

По окончании поездки очищайте корпус и все подвижные компоненты мотовездехода (компоненты тормозной системы, рулевого управления, системы привода, а также органы управления и т. п.) от налипшего снега и льда. Мокрый снег со временем превратится в лёд и его будет сложнее удалить в ходе проведения контрольного осмотра мотовездехода перед поездкой.

Техника вождения

Неправильный выбор скорости движения может стать причиной аварии и получения травм. Выбирайте безопасную скорость движения. Статистика свидетельствует, что превышение скорости при выполнении поворота является главной причиной всех происшествий. Помните, что мотовездеход — достаточно тяжёлая машина! Она способна нанести серьёзную травму при опрокидывании.

Конструкцией данного мотовездехода не предусмотрено выполнение прыжков, его конструктивные элементы не в состоянии полностью поглотить большую энергию удара, возникающую при выполнении таких трюков, — часть этой энергии может передаться водителю. Езда на задних колёсах — это верный способ опрокинуть тяжёлую машину на себя, но при этом могут пострадать и посторонние люди. Выполнение любого из этих двух приёмов очень опасно, как для водителя, так и для пассажира (двухместные модели) — следует избегать их.

Вы полностью будете контролировать машину лишь в том случае, если обе Ваши руки держат руль, а все приборы и органы управления находятся в зоне досягаемости. То же справедливо и для ваших ног. Во избежание травм постоянно держите обе ноги на подножках. Не пытайтесь с помощью ног помочь маневрам мотовездехода — это, как правило, заканчивается травмами. При движении пассажир (двухместные модели) должен всегда держаться за поручни, а ноги пассажира всегда должны находиться на подножках.

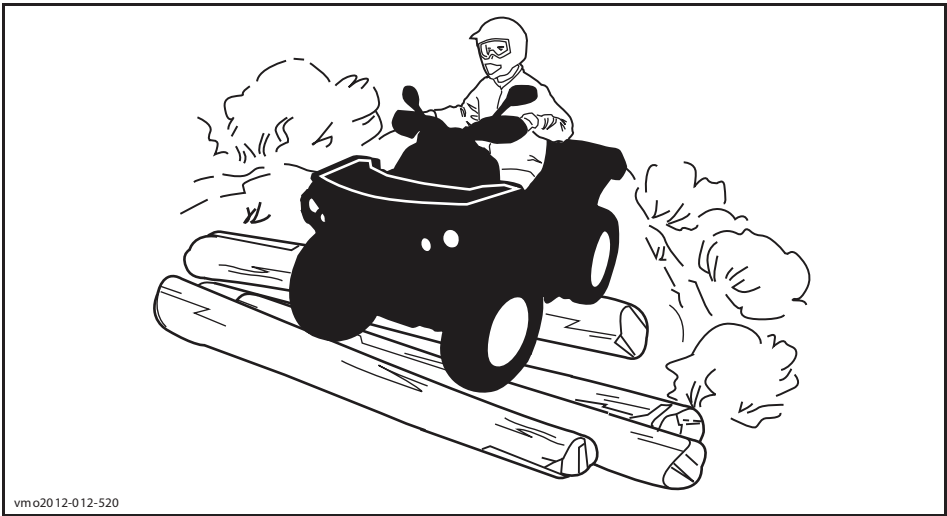

vmo2012-012-520

Мотовездеход имеет хорошую подвеску, тем не менее, тряска во время движения по поверхности, напоминающей стиральную доску, может быть очень неприятной и даже стать причиной травмирования спины. Может потребоваться занять положение стоя или с согнутыми ногами. Снизьте скорость и преодолите подобный участок полустоя — согнутые ноги будут принимать на себя часть энергии ударов.

Данный мотовездеход не предназначен для движения по дорогам с покрытием. Во многих странах это запрещено законом. При движении по дорогам возможно столкновение с другим транспортным средством.

Шины мотовездехода не предназначены для движения по дорогам с покрытием. Кроме того, данный мотовездеход не имеет дифференциала заднего моста (задние колеса всегда вращаются с одинаковой скоростью). Это является причиной значительного ухудшения управляемости при движении по дороге с покрытием.

Передвигаясь по дороге или обочине, Вы можете ввести в заблуждение прочих участников движения, особенно если у Вас включены фары.

Если Вы пересекаете дорогу в составе колонны, то ведущий должен сойти со своего мотовездехода, обеспечить проезд колонны. Затем с помощью замыкающего водителя пройти перекрёсток последним. Не выезжайте на тротуары. Это место только для пешеходов.

Водоём на пути — большая опасность. В глубоком водоёме мотовездеход может всплыть и перевернуться. Проверьте глубину водоёма и скорость потока, прежде чем принять решение о его штурме. Пересечение водоёма допускается лишь в том случае, если уровень воды не поднимается выше подножек мотовездехода. Остерегайтесь подводных камней, растений, ползатопленных брёвен и скользкой поверхности как при движении по водоёму, так и при съезде/выезде из него — это может привести к потере сцепления колёс с дорогой. Это может привести к потере сцепления колёс с опорной поверхностью. Не въезжайте в воду на большой скорости. Вода резко тормозит мотовездеход, и Вы просто можете вылететь со своего водительского места.

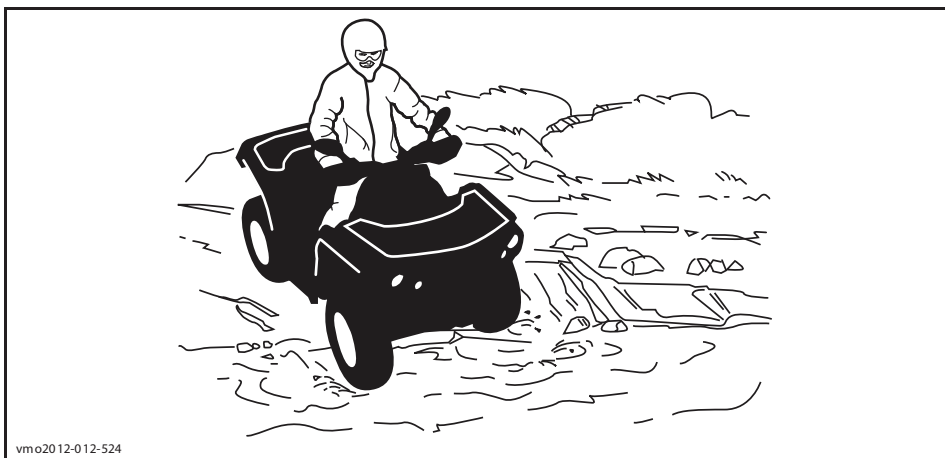

vmo2012-012-524

Попадание воды на тормозные механизмы оказывает неблагоприятное влияние на эффективность тормозной системы. После преодоления водной преграды, движения по грязи или снегу просушите тормозные колодки, несколько раз приведя тормоза в действие. При перевозке пассажира (двухместные модели) плавно снижайте скорость. При движении с пассажиром снижайте скорость плавно. Оставляйте больше места для торможения.

На подходе к водоёму почва обычно бывает топкая, болотистая. Здесь Вас могут ждать разного рода ловушки и провалы. Будьте к этому готовы. Будьте бдительны, остерегайтесь крупных камней, брёвен и т. п, частично скрытых растительностью.

Если Вам предстоит пересечь замёрзший водоём, проверьте толщину и прочность ледяного покрова и примите решение, способен ли он выдержать вес мотовездехода и груза вместе с Вашим собственным весом и весом пассажира (двухместные модели). Если Вы замечаете промоины, то знайте — это верный признак того, что лёд имеет разную толщину. Помните, что водитель отвечает за безопасность пассажира. При малейших сомнениях в прочности льда откажитесь от попытки пересечения замёрзшего водоёма.

На льду управляемость мотовездехода резко ухудшается. Выезжайте на лёд на малой скорости, не нажимайте резко на рычаг дроссельной заслонки. Это приведёт лишь к пробуксовке и возможному опрокидыванию. Избегайте резкого торможения. Это также может привести к неконтролируемому скольжению и переворачиванию мотовездехода, а также к падению пассажира (двухместные модели). Ледяная пыль опасна тем, что она забивает механизмы мотовездехода и лишает его управляемости. Никогда не выезжайте на лёд с пассажиром (двухместные модели). Помните, что при перевозке пассажира управляемость мотовездехода ухудшается, а тормозной путь увеличивается.

Езда по снегу может снижать эффективность торможения. Аккуратно снижайте скорость и оставляйте больше места для торможения. Брызговики для защиты от снега могут вызывать отложения льда или скапливание снега на компонентах тормозной системы или органах управления. Используйте тормоза чаще, чтобы избежать накопления льда или снега. Для получения дополнительной информации о движении по покрытой снегом поверхности см. разделы «БЕЗОПАСНОЕ ВОЖДЕНИЕ».

Езда по песчаным барханам или снежным сугробам может быть очень увлекательной, если Вы будете придерживаться определённых правил безопасности. Когда песок или снег влажный, глубокий или мелкодисперсный, мотовездеход начинает скользить, проваливаться и, в конце концов, может застрять. Если это происходит, найдите более надёжную опорную поверхность. В этой обстановке следует двигаться на малой скорости и внимательно наблюдать за состоянием грунта. Перевозя пассажира (двухместные модели), двигайтесь медленно.

Во время путешествия по песчаным дюнам рекомендуем выставить на мотовездеходе высокий флагшток с предупредительным флагом. Таким образом, Вы обозначите своё присутствие и местоположение другим любителям экзотических прогулок. Если Вы заметите по ходу движения другой такой же флажок, удвойте внимание. В иных обстоятельствах (например, во время поездки в лес) флагшток Вам ни к чему, и его надо снять. Помните, что при перевозке пассажира (двухместные модели) управляемость мотовездехода ухудшается, а тормозной путь увеличивается.

Движение по мелким камням или гравию очень напоминает движение по льду. На таком покрытии мотовездеход может легко заскользить и перевернуться, кроме того, Ваш пассажир может упасть с мотовездехода, особенно на большой скорости. Тормозной путь также становится больше. Имейте в виду, что при ускорении колеса Вашего мотовездехода выбрасывают камни, которые могут ранить других водителей, находящихся позади Вас. Ни при каких обстоятельствах не делайте этого умышленно. Помните, что при перевозке пассажира (двухместные модели) управляемость мотовездехода ухудшается, а тормозной путь увеличивается.

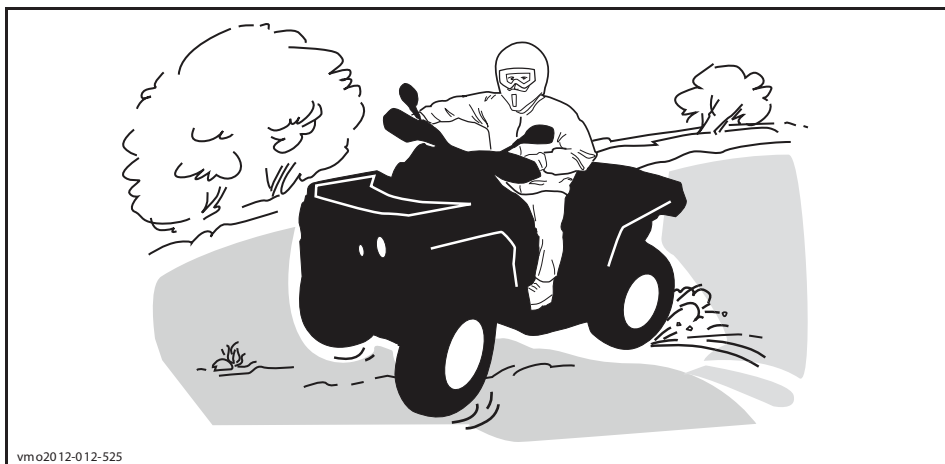

vmo2012-012-525

При заносе или скольжении поверните руль в сторону заноса, чтобы восстановить контроль над машиной. Ни в коем случае не нажимайте на педаль тормоза и не допускайте блокировки колёс.

Следуйте указаниям знаков, которые установлены на трассе. Они установлены на трассе ради Вашей безопасности и безопасности других людей.

Любое препятствие на пути представляет собой опасность и требует повышенного внимания. Это, прежде всего, крупные валуны, поваленные деревья, скользкий или рыхлый грунт, ограды, столбы, насыпи и провалы. По возможности избегайте таких препятствий. Помните, что некоторые препятствия слишком велики или их преодоление слишком опасно — избегайте таких препятствий. Помните, что водитель отвечает за безопасность пассажира (двухместные модели), и в случае возникновения сомнений в безопасности пассажира позвольте ему сойти с мотовездехода. Небольшие камни и поваленные деревья следует переезжать под углом 90°. Привстаньте на подножках, согните ноги в коленях. Выберите подходящую скорость, не ускоряйтесь резко. Крепко возьмитесь за рукоятки руля, а пассажира попросите держаться за поручни. Откиньтесь чуть назад (попросите пассажира сделать то же самое) — и начинайте штурм препятствия. Не пытайтесь оторвать передние колеса от земли. Будьте осторожны, так как препятствие может оказаться скользким или подвижным.

При движении по склону важны два момента: первый — готовность к внезапному изменению характера грунта, появлению препятствия и пр., и второй — правильный выбор положения центра тяжести тела. Помните, что водитель отвечает за безопасность пассажира (двухместные модели), и в случае возникновения сомнений в безопасности пассажира позвольте ему сойти с мотовездехода.

При остановке мотовездехода пользуйтесь стояночным тормозом. Это особенно важно при остановке на склоне. Колеса гружёного мотовездехода, тем более стоящего на крутом склоне, должны быть заблокированы с помощью камней или кирпичей.

Подъём на холм **ОДНОМЕСТНЫЕ МОДЕЛИ**

Перенесите вес тела вперёд, по направлению к вершине холма. Упритесь ногами в подножки. Включите низшую передачу, а затем ускоряйтесь по мере необходи-

мости. Переключение передач следует выполнять очень быстро. Не разгоняйтесь слишком сильно, так как на большой скорости передние колеса могут оторваться от земли. Если склон оказался слишком крут, и Вы чувствуете, что машина может покатиться назад, включите тормоз, но остерегайтесь скольжения. Сойдите с мотовездехода и выполните U- или K-образный разворот (при этом находитесь на стороне, обращённой к вершине холма, руки постоянно держите на рычаге тормоза и медленно разверните мотовездеход так, чтобы его задняя часть была обращена в сторону вершины холма). Всегда сходите с машины в направлении вершины холма, держась подальше от вращающихся колёс. Не пытайтесь удержать мотовездеход, когда он начал опрокидываться. Отойдите в сторону. Не выезжайте на гребень холма на высокой скорости. За ним может оказаться крутой обрыв.



vmo2012-012-526

ДВУХМЕСТНЫЕ МОДЕЛИ

Помните, что водитель отвечает за безопасность пассажира. При необходимости перед въездом на холм попросите его сойти с мотовездехода. Помните, что при перевозке пассажира управляемость мотовездехода ухудшается, а тормозной путь — увеличивается.

Если Вы решили преодолеть подъём вместе с пассажиром, Ваши телодвижения должны быть согласованными.

Перенесите центр тяжести Вашего тела (и попросите пассажира сделать то же самое) вперёд, в направлении вершины холма. Упритесь ногами в подножки. Включите низшую передачу, а затем ускоряйтесь по мере необходимости. Переключение передач следует выполнять очень быстро. Не разгоняйтесь слишком сильно, так как на большой скорости передние колеса могут оторваться от земли. Если склон оказался слишком крут, и Вы чувствуете, что машина может покатиться назад, включите тормоз, но остерегайтесь скольжения. Сначала позвольте пассажиру сойти с мотовездехода, затем сойдите сами и выполните U- или K-образный разворот (при этом находитесь на стороне, обращённой к вершине холма, руки постоянно держите на рычаге тормоза и медленно разверните мотовездеход так, чтобы его задняя часть была обращена в сторону вершины холма). Всегда сходите с машины в направлении вершины холма, держась подальше от вращающихся колёс. Не пытайтесь удерживать мотовездеход, когда он начал опрокидываться. Отойдите в сторону. Не выезжайте на гребень холма на высокой скорости. За ним может оказаться крутой обрыв. Позвольте пассажиру сесть на мотовездеход только тогда, когда он уже развернут Вами.

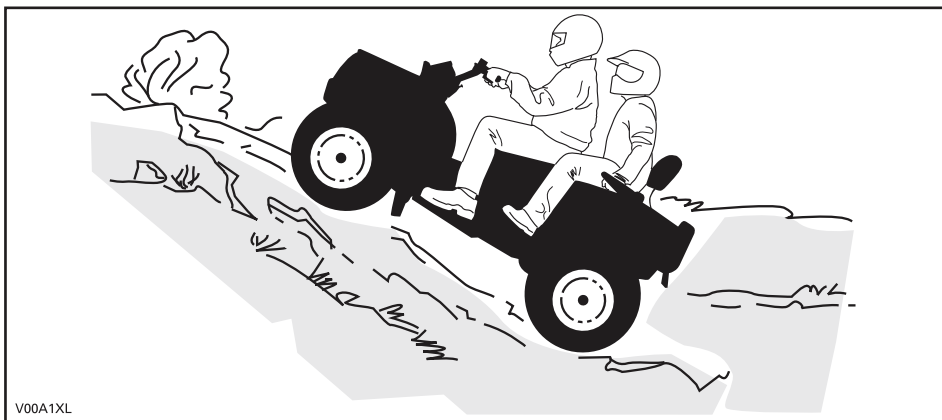

Спуск с холма ОДНОМЕСТНЫЕ МОДЕЛИ

Перенесите вес Вашего тела назад. Чтобы предотвратить скольжение, плавно нажимайте рычаг тормоза. Не скатывайтесь с холма по инерции или на нейтрали.

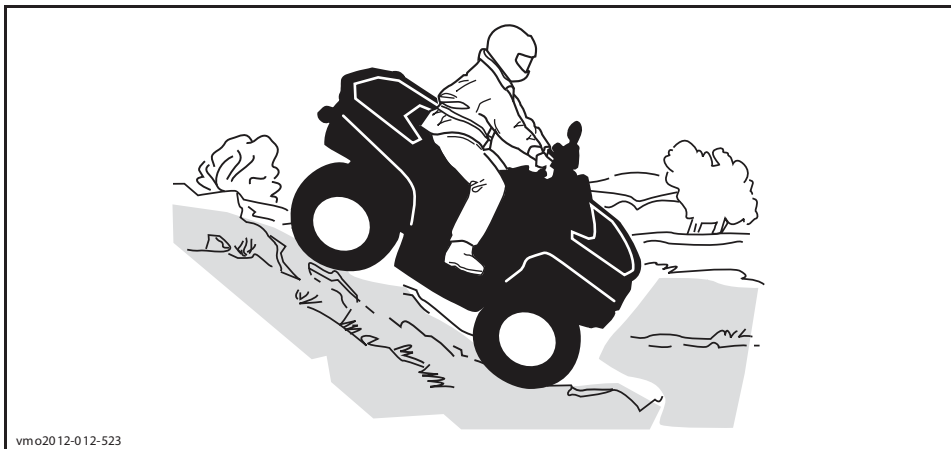

ДВУХМЕСТНЫЕ МОДЕЛИ

Помните, что водитель отвечает за безопасность пассажира. В случае возникновения сомнений в безопасности пассажира позвольте ему сойти с мотовездехода. Помните, что при перевозке пассажира управляемость мотовездехода ухудшается, а тормозной путь — увеличивается.

Если Вы решили преодолеть подъем вместе с пассажиром, Ваши телодвижения должны быть согласованными.

Перенесите центр тяжести Вашего тела (и попросите пассажира сделать то же самое) назад. Чтобы предотвратить скольжение, плавно нажимайте рычаг тормоза. Не скатывайтесь с холма по инерции или на нейтрали.

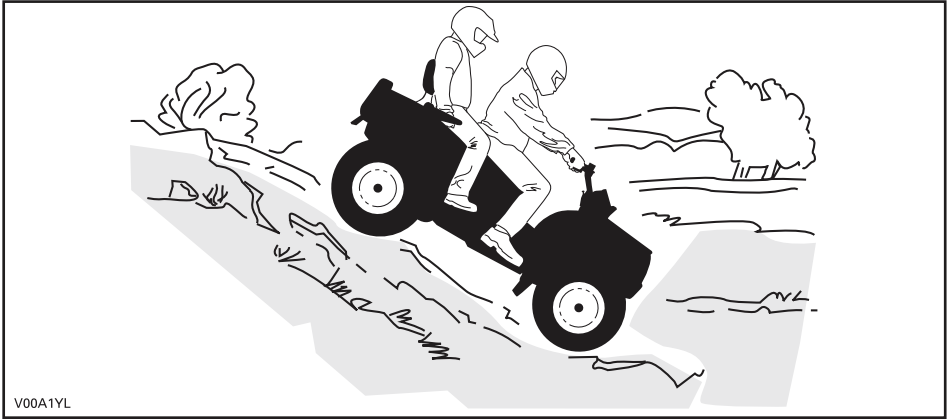

Движение вдоль склона ОДНОМЕСТНЫЕ МОДЕЛИ

Во время движения вдоль склона холма равновесие мотовездехода **очень легко** может быть нарушено. Старайтесь выбирать другие маршруты. Если Вам все же приходится двигаться поперёк склона, то **ПОСТОЯННО** держите своё тело с наклоном в сторону вершины холма... и будьте готовы быстро спрыгнуть с мотовездехода именно в эту сторону в случае опасности. **Не пытайтесь удержать мотовездеход от переворачивания.**



vm02012-012-527

ДВУХМЕСТНЫЕ МОДЕЛИ

Помните, что водитель отвечает за безопасность пассажира. В случае возникновения сомнений в безопасности пассажира позвольте ему сойти с мотовездехода. Помните, что при перевозке пассажира управляемость мотовездехода ухудшается, а тормозной путь — увеличивается.

Если Вы решили преодолеть подъём вместе с пассажиром, Ваши телодвижения должны быть согласованными.

Во время движения вдоль склона холма равновесие мотовездехода **очень легко** может быть нарушено. Старайтесь выбирать другие маршруты. Если Вам все же придется двигаться поперёк склона, то **ПОСТОЯННО** держите своё тело с наклоном в сторону вершины холма... и будьте готовы быстро спрыгнуть с мотовездехода именно в эту сторону в случае опасности. **Не пытайтесь удержать мотовездеход от переворачивания.**

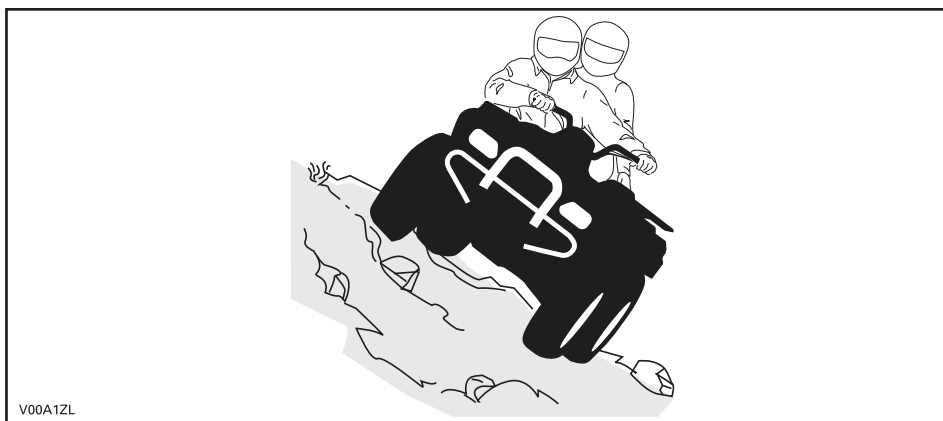

V00A1ZL













ПРЕДУПРЕЖДАЮЩИЕ ТАБЛИЧКИ

Предупреждающие таблички

На корпусе мотовездехода прикреплены таблички с важной информацией, касающейся Вашей безопасности.

Владелец и водитель мотовездехода должны знать и понимать содержание указаний и предупреждений, содержащихся в табличках.

ОДНОМЕСТНЫЕ МОДЕЛИ

<p style="text-align: center;">G</p> <p>МОДЕЛЬ ОБЩЕГО НАЗНАЧЕНИЯ</p> <p>МОТОВЕЗДЕХОД ПРЕДНАЗНАЧЕН ДЛЯ ОТДЫХА И УТИЛИТАРНОГО ИСПОЛЬЗОВАНИЯ</p> <p>ПЕРЕВОЗКА ПАССАЖИРОВ ЗАПРЕЩЕНА</p> <p>ЛИЦА ДО 16 ЛЕТ НЕ ДОПУСКАЮТСЯ К УПРАВЛЕНИЮ МОТОВЕЗДЕХОДОМ</p> <hr/> <p>РЕКОМЕНДОВАНО ПРОХОЖДЕНИЕ КУРСОВ ПО ОБУЧЕНИЮ ВОЖДЕНИЮ МОТОВЕЗДЕХОДА. ОБРАЩАЙТЕСЬ ЗА ИНФОРМАЦИЕЙ К ВАШЕМУ ДИЛЕРУ</p> <hr/> <p>УЗНАЙТЕ У ВАШЕГО ДИЛЕРА ВСЮ ИНФОРМАЦИЮ О ЗАКОНАХ, РЕГЛАМЕНТИРУЮЩИХ ЭКСПЛУАТАЦИЮ МОТОВЕЗДЕХОДОВ</p> <p>НЕ СНИМАТЬ ТАБЛИЧКУ ПРИ ПЕРЕПРОДАЖЕ</p> <p style="text-align: right;">704901859A</p>	<p style="text-align: center;">⚠ ПРЕДОСТЕРЕЖЕНИЕ</p> <p>Нарушение правил эксплуатации приводит к травмам и гибели людей.</p> <table border="0" style="width: 100%;"><tr><td style="text-align: center;"> ВОДИТЕЛЬ ДОЛЖЕН ИМЕТЬ ЗАЩИТНЫЙ ШЛЕМ</td><td style="text-align: center;"> ЗАПРЕЩАЕТСЯ ВЬЕЗЖАТЬ НА ДОРОГИ ОБЩЕГО ПОЛЬЗОВАНИЯ</td><td style="text-align: center;"> ПЕРЕВОЗКА ПАССАЖИРОВ ЗАПРЕЩЕНА</td><td style="text-align: center;"> АЛКОГОЛЬ И НАРКОТИКИ ЗАПРЕЩЕНЫ</td></tr></table> <p>ЗАПРЕЩАЕТСЯ вождение:</p> <ul style="list-style-type: none">• без надлежащей подготовки;• на скорости, не соответствующей опыту водителя и другим обстоятельствам;• по дорогам общего пользования — возможно столкновение с другими транспортными средствами;• с пассажиром — перевозка пассажира является причиной ухудшения устойчивости и управляемости и увеличивает риск потери контроля над мотовездеходом. <p>ВОДИТЕЛЬ ОБЯЗАН:</p> <ul style="list-style-type: none">• знать и правильно применять приемы вождения, избегать опрокидывания машины на склонах и неровной местности;• избегать выезда на поверхности с покрытием, т. к. покрытие сильно ухудшает управляемость и устойчивость мотовездехода. <p style="text-align: center;">ПРОЧИТАЙТЕ РУКОВОДСТВО ПО ЭКСПЛУАТАЦИИ. СТРОГО СЛЕДУЙТЕ ВСЕМ ИНСТРУКЦИЯМ И ПРЕДУПРЕЖДЕНИЯМ.</p>	 ВОДИТЕЛЬ ДОЛЖЕН ИМЕТЬ ЗАЩИТНЫЙ ШЛЕМ	 ЗАПРЕЩАЕТСЯ ВЬЕЗЖАТЬ НА ДОРОГИ ОБЩЕГО ПОЛЬЗОВАНИЯ	 ПЕРЕВОЗКА ПАССАЖИРОВ ЗАПРЕЩЕНА	 АЛКОГОЛЬ И НАРКОТИКИ ЗАПРЕЩЕНЫ
 ВОДИТЕЛЬ ДОЛЖЕН ИМЕТЬ ЗАЩИТНЫЙ ШЛЕМ	 ЗАПРЕЩАЕТСЯ ВЬЕЗЖАТЬ НА ДОРОГИ ОБЩЕГО ПОЛЬЗОВАНИЯ	 ПЕРЕВОЗКА ПАССАЖИРОВ ЗАПРЕЩЕНА	 АЛКОГОЛЬ И НАРКОТИКИ ЗАПРЕЩЕНЫ		

704 901 859 A

ДВУХМЕСТНЫЕ МОДЕЛИ

<div style="text-align: center; border: 1px solid black; padding: 5px;"> <p>G</p> <p>МОДЕЛЬ ОБЩЕГО НАЗНАЧЕНИЯ</p> <p>МОТОВЕЗДЕХОД ПРЕДНАЗНАЧЕН ДЛЯ ОТДЫХА ИЛИ УТИЛИТАРНОГО ИСПОЛЬЗОВАНИЯ.</p> <p>ЛИЦА ДО 16 ЛЕТ НЕ ДОПУСКАЮТСЯ К УПРАВЛЕНИЮ МОТОВЕЗДЕХОДОМ</p> <hr/> <p>РЕКОМЕНДОВАНО ПРОХОЖДЕНИЕ КУРСОВ ПО ОБУЧЕНИЮ ВОЖДЕНИЮ МОТОВЕЗДЕХОДА. ОБРАТИТЕСЬ К ВАШЕМУ ДИЛЕРУ ЗА ИНФОРМАЦИЕЙ. ПРОСМОТРИТЕ ПРИЛАГАЕМЫЙ ВИДЕОФИЛЬМ</p> <hr/> <p>УЗНАЙТЕ У ВАШЕГО ДИЛЕРА ВСЮ ИНФОРМАЦИЮ О ЗАКОНАХ, РЕГЛАМЕНТИРУЮЩИХ ЭКСПЛУАТАЦИЮ МОТОВЕЗДЕХОДОВ</p> <div style="background-color: black; color: white; text-align: center; padding: 2px 5px;"> <p>Не снимать табличку при перепродаже.</p> </div> </div>	<div style="text-align: center; border: 1px solid black; padding: 5px;"> <p>⚠ ПРЕДУПРЕЖДЕНИЕ</p> <p>Нарушение правил эксплуатации приводит к травмам и гибели людей</p> <div style="display: flex; justify-content: space-around; align-items: center;">     </div> <table style="width: 100%; font-size: small; text-align: center;"> <tr> <td>ВОДИТЕЛЬ ДОЛЖЕН ИМЕТЬ ЗАЩИТНЫЙ ШЛЕМ</td> <td>ЗАПРЕЩАЕТСЯ ВЫЕЗЖАТЬ НА ДОРОГУ ОБЩЕГО ПОЛЬЗОВАНИЯ</td> <td>ПЕРЕВОЗКА БОЛЕЕ ЧЕМ 1 ПАССАЖИРА ЗАПРЕЩЕНА</td> <td>АЛКОГОЛЬ И НАРКОТИКИ ЗАПРЕЩЕНЫ</td> </tr> </table> <p>ЗАПРЕЩАЕТСЯ вождение:</p> <ul style="list-style-type: none"> • без надлежащей подготовки; • на скорости, не соответствующей опыту водителя и другим обстоятельствам; • на дорогах общего пользования — возможно столкновение с другими транспортными средствами; • с пассажиром если сиденье водителя не установлено. <p>ВОДИТЕЛЬ ОБЯЗАН:</p> <ul style="list-style-type: none"> • знать и правильно использовать приемы вождения, избегать опрокидывания машины на склонах и неровной местности; • избегать выезда на поверхности с покрытием, так как покрытие сильно ухудшает управляемость и устойчивость мотовездехода; • снижайте скорость и двигайтесь с особой осторожностью при перевозке пассажиров, позвольте пассажиру сойти при необходимости; • ознакомить пассажира со всеми предупреждающими табличками <p style="font-size: x-small; text-align: center;">ПРОЧИТАЙТЕ РУКОВОДСТВО ПО ЭКСПЛУАТАЦИИ. СТРОГО СЛЕДУЙТЕ ВСЕМ ИНСТРУКЦИЯМ И ПРЕДУПРЕЖДЕНИЯМ.</p> <div style="background-color: black; color: white; text-align: center; padding: 2px 5px;"> <p>Не снимать табличку при перепродаже.</p> </div> </div>	ВОДИТЕЛЬ ДОЛЖЕН ИМЕТЬ ЗАЩИТНЫЙ ШЛЕМ	ЗАПРЕЩАЕТСЯ ВЫЕЗЖАТЬ НА ДОРОГУ ОБЩЕГО ПОЛЬЗОВАНИЯ	ПЕРЕВОЗКА БОЛЕЕ ЧЕМ 1 ПАССАЖИРА ЗАПРЕЩЕНА	АЛКОГОЛЬ И НАРКОТИКИ ЗАПРЕЩЕНЫ
ВОДИТЕЛЬ ДОЛЖЕН ИМЕТЬ ЗАЩИТНЫЙ ШЛЕМ	ЗАПРЕЩАЕТСЯ ВЫЕЗЖАТЬ НА ДОРОГУ ОБЩЕГО ПОЛЬЗОВАНИЯ	ПЕРЕВОЗКА БОЛЕЕ ЧЕМ 1 ПАССАЖИРА ЗАПРЕЩЕНА	АЛКОГОЛЬ И НАРКОТИКИ ЗАПРЕЩЕНЫ		

vmo2009-008-012_en

ВСЕ МОДЕЛИ

СВЕДЕНИЯ О ДВИГАТЕЛЕ:

XXXXXX

СЕРТИФИКАТ ERA

NER (НОРМАЛИЗОВАННЫЙ ПОКАЗАТЕЛЬ ВЫБРОСА) = X

ПО ШКАЛЕ ОТ 0 ДО 10 (0 — САМЫЙ ЧИСТЫЙ ВЫХЛОП)

*ПРИ ПРОДАЖЕ ТАБЛИЧКА НЕ СНИМАЕТСЯ



704901107

vmo2006-005-009_en

Расположение предупреждающих табличек

Прочитайте и уясните информацию, содержащуюся на предупреждающих табличках.

Предупреждающие таблички должны рассматриваться как неотъемлемая часть мотовездехода. В случае утери или повреждения наклейки следует заменить. Обратитесь к авторизованному дилеру Can-Am.

ПРИМЕЧАНИЕ: Иллюстрации, приведённые в настоящем Руководстве, дают лишь общее представление. Ваша модель может отличаться.

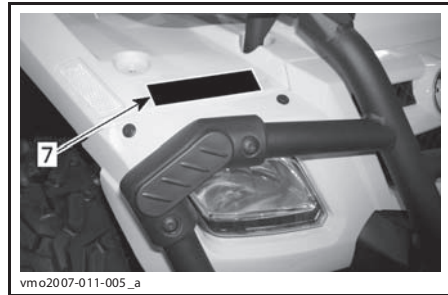
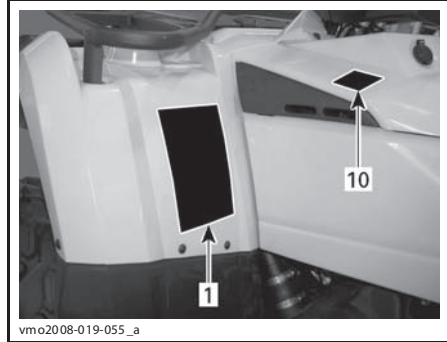
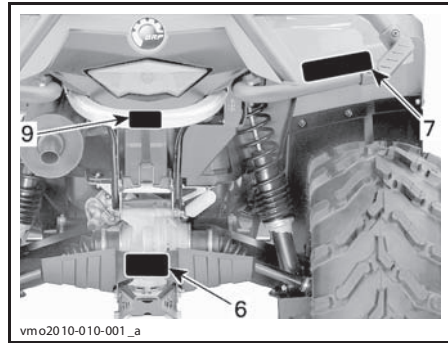
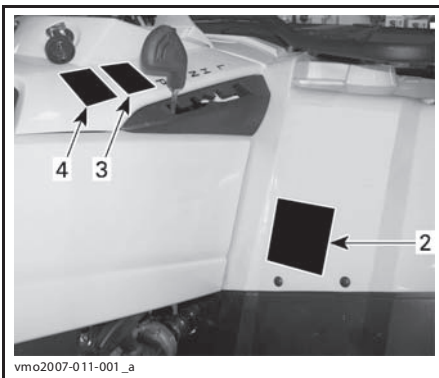
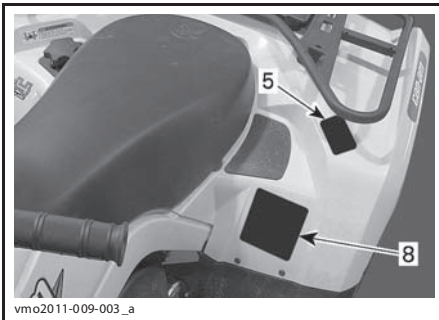

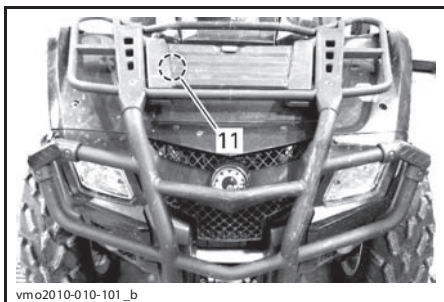

vmo2010-010-101_b

⚠ ПРЕДУПРЕЖДЕНИЕ

Нарушение правил эксплуатации мотовездехода
ОПАСНО ДЛЯ ЖИЗНИ





ВОДИТЕЛЬ ДОЛЖЕН ИМЕТЬ ЗАЩИТНЫЙ ШЛЕМ И ОДЕЖДУ

ЗАПРЕЩАЕТСЯ ВОЖДЕНИЕ:

- без надлежащей подготовки;
- на скорости, не соответствующей опыту водителя и другим обстоятельствам;
- на дорогах общего пользования — возможно столкновение с другими транспортными средствами;
- с пассажиром на борту — устойчивость и управляемость машины ухудшается, возрастает риск совершения аварии.

ВОДИТЕЛЬ ОБЯЗАН:

- знать и правильно использовать приемы вождения, избегать опрокидывания машины на склонах и неровной местности;
- избегать выезда на поверхности с покрытием, так как покрытие сильно ухудшает управляемость и устойчивость мотовездехода

**ПРОЧИТАЙТЕ РУКОВОДСТВО ПО ЭКСПЛУАТАЦИИ.
СТРОГО СЛЕДУЙТЕ ВСЕМ ИНСТРУКЦИЯМ
И ПРЕДУПРЕЖДЕНИЯМ**

vmo2009-003-004_en

ТАБЛИЧКА 1 — ОДНОМЕСТНЫЕ МОДЕЛИ

⚠ ПРЕДУПРЕЖДЕНИЕ

Нарушение правил эксплуатации
приводит к травмам и гибели людей





ВОДИТЕЛЬ И ПАССАЖИР ДОЛЖНЫ ИМЕТЬ ЗАЩИТНЫЕ ШЛЕМЫ

ЗАПРЕЩАЕТСЯ ВЪЕЗЖАТЬ НА ДОРОГИ ОБЩЕГО ПОЛЬЗОВАНИЯ

ПЕРЕВОЗКА БОЛЕЕ ЧЕМ 1 ПАССАЖИРА ЗАПРЕЩЕНА

АЛКОГОЛЬ И НАРКОТИКИ ЗАПРЕЩЕНЫ

ЗАПРЕЩАЕТСЯ ВОЖДЕНИЕ:

- без надлежащей подготовки;
- на скорости, не соответствующей опыту водителя и другим обстоятельствам;
- на дорогах общего пользования — возможно столкновение с другими транспортными средствами;
- с пассажиром если сиденье пассажира не установлено.

ВОДИТЕЛЬ ОБЯЗАН:

- знать и правильно использовать приемы вождения, избегать опрокидывания машины на склонах и неровной местности;
- избегать выезда на поверхности с покрытием, так как покрытие сильно ухудшает управляемость и устойчивость мотовездехода;
- снижайте скорость и двигайтесь с особой осторожностью при перевозке пассажиров, позвольте пассажиру сойти при необходимости;
- ознакомить пассажира со всеми предупреждающими табличками

**ПРОЧИТАЙТЕ РУКОВОДСТВО ПО ЭКСПЛУАТАЦИИ.
СТРОГО СЛЕДУЙТЕ ВСЕМ ИНСТРУКЦИЯМ И ПРЕДУПРЕЖДЕНИЯМ.**

vmo2009-008-011_en

ТАБЛИЧКА 1 — ДВУХМЕСТНЫЕ МОДЕЛИ

⚠ ПРЕДУПРЕЖДЕНИЕ



Управление мотовездеходом лицами моложе
16 лет связано с **РИСКОМ ДЛЯ ЖИЗНИ И
ЗДОРОВЬЯ** как водителя, так и пассажира.

НЕ САДИТЕСЬ за руль мотовездехода, если
Вам не исполнилось 16 лет.

704 900 011

V01M0ZZ

ТАБЛИЧКА 2 — ОДНОМЕСТНЫЕ МОДЕЛИ

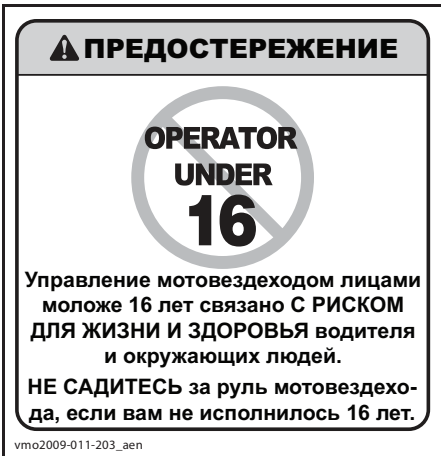

ТАБЛИЧКА 2 — ДВУХМЕСТНЫЕ МОДЕЛИ

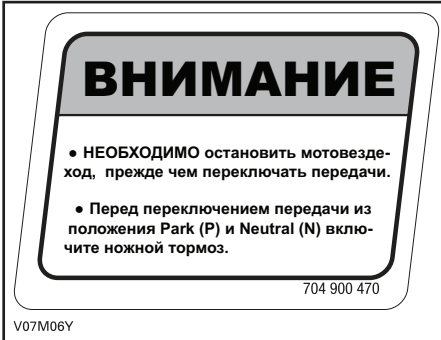

ТАБЛИЧКА 3



ТАБЛИЧКА 4



ТАБЛИЧКА 5 — ОДНОМЕСТНЫЕ МОДЕЛИ

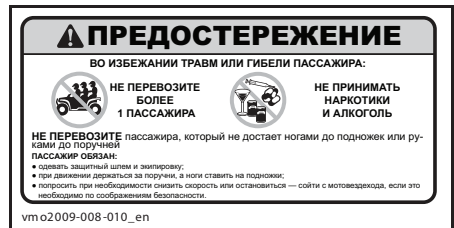

ТАБЛИЧКА 5 — ДВУХМЕСТНЫЕ МОДЕЛИ

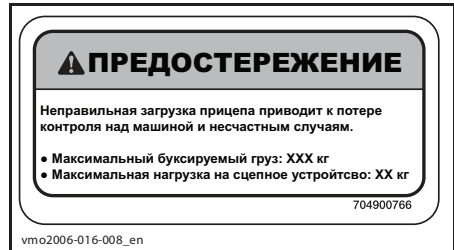

ТАБЛИЧКА 6 — ЗНАЧЕНИЯ ПРИВЕДЕНЫ В РАЗДЕЛЕ «ТЕХНИЧЕСКИЕ ХАРАКТЕРИСТИКИ»



ТАБЛИЧКА 7 — ЗНАЧЕНИЯ ПРИВЕДЕНЫ В РАЗДЕЛЕ «ТЕХНИЧЕСКИЕ ХАРАКТЕРИСТИКИ»

EMISSION CONTROL INFORMATION		
THIS VEHICLE IS CERTIFIED TO OPERATE ON UNLEADED GASOLINE AND MEETS TO [XXXX] U.S. EPA AND CALIFORNIA REGULATIONS FOR ATV SI ENGINES.		
ENGINE FAMILY	XXX XXXXXX	FAMILLE DE MOTEUR
PERMEATION FAMILY	XXX XXXXXX	FAMILLE DE PERMEATION DE LA FAMILLE
CERTIFICATION STANDARD (FEL)	XXX X XXXX XX	LIMITE DES ÉMISSIONS DE LA FAMILLE
ENGINE DISPLACEMENT	XXX XX XXX	CYLINDRÉE
EXHAUST EMISSION CONTROL SYSTEM	XX	SYSTÈME DE CONTRÔLE DES ÉMISSIONS

RENSEIGNEMENTS SUR LE DISPOSITIF ANTIPOLLUTION
 CE VÉHICULE EST CERTIFIÉ POUR FONCTIONNER À L'ESSENCE SANS PLOMB ET IL RÉPOND AUX NORMES [XXXX] DE L'ÉPAA ET RÉGLEMENTATIONS CALIFORNIENNES POUR LES VTT À MOTEUR SI.

SEE OPERATOR'S GUIDE FOR MAINTENANCE SPECIFICATIONS
 VOIR GUIDE DU CONDUCTEUR POUR LES SPÉCIFICATIONS D'ENTRETIEN
BOMBARDIER RECREATIONAL PRODUCTS INC.

704 902 876

ТАБЛИЧКА 8 — ОДНОМЕСТНЫЕ МОДЕЛИ — ЗНАЧЕНИЯ ПРИВЕДЕНЫ В РАЗДЕЛЕ «ТЕХНИЧЕСКИЕ ХАРАКТЕРИСТИКИ»

⚠ ПРЕДОСТЕРЕЖЕНИЕ

НЕ ИСПОЛЬЗУЙТЕ данную рукоятку и дуги багажника для буксировки.

Это может стать причиной опрокидывания мотовездехода.

ВСЕГДА используйте для буксировки тягово-сцепное устройство.

704902005

vm02010-004-002_en

ТАБЛИЧКА 9

⚠ ПРЕДОСТЕРЕЖЕНИЕ

Неправильное давление воздуха в шинах или перегрузка могут привести к аварии с ТЯЖЕЛЫМИ ПОСЛЕДСТВИЯМИ	ГРУЗ	ДАВЛЕНИЕ В ХОЛ. ШИНАХ
	до XXX кг	ПЕРЕДНИЕ: МАКСИМУМ: XX,X кПа МИНИМУМ: XX,X кПа ЗАДНИЕ: МАКСИМУМ: XX,X кПа МИНИМУМ: XX,X кПа

ВСЕГДА поддерживайте указанное давление воздуха в шинах. При перевозке груза доведите давление в шинах до макс. значения.

Давление воздуха в шинах не должно опускаться ниже мин. значения это позволит предотвратить возможность схода шины с обода колеса.

Нагрузка (вес водителя, пассажира, груза, аксессуаров и дышла прицепа) на мотовездеход НЕ ДОЛЖНА превышать максимально допустимого значения.

ПЕРЕВОЗКА И БУКСИРОВКА ГРУЗОВ:

- Перевозимый груз/пассажир или буксируемый груз ухудшают устойчивость и управляемость мотовездехода. Груз должен быть равномерно распределен.
- При перевозке и буксировке грузов:
 - снизьте скорость движения;
 - учтите, что тормозной путь будет больше обычного;
 - избегайте движения по склонам и пересеченной местности.

704801120

vm02006-008-004_aen

ТАБЛИЧКА 8 — ДВУХМЕСТНЫЕ МОДЕЛИ — ЗНАЧЕНИЯ ПРИВЕДЕНЫ В РАЗДЕЛЕ «ТЕХНИЧЕСКИЕ ХАРАКТЕРИСТИКИ»

ДАННЫЙ МОТОВЕЗДЕХОД ЯВЛЯЕТСЯ ВНЕДОРОЖНЫМ ТРАНСПОРТНЫМ СРЕДСТВОМ И ОН НЕ ПРЕДНАЗНАЧЕН ДЛЯ ИСПОЛЬЗОВАНИЯ НА ДОРОГАХ ОБЩЕГО ПОЛЬЗОВАНИЯ.

CE VÉHICULE EST UN VÉHICULE TOUT TERRAIN QUI N'EST PAS DESTINÉ À ÊTRE UTILISÉ SUR LES VOIES PUBLIQUES.

704901438

704 901 438

ТАБЛИЧКА 10



НЕ ОТКРЫВАТЬ, ПОКА ДВИГАТЕЛЬ ГОРЯЧИЙ

vm02010-010-100_a

ТАБЛИЧКА 12

Таблички соответствия

Приведённые ниже таблички удостоверяют соответствие данной модели мототехники требованиям стандартов различных стран.



ПОД СИДЕНЬЕМ НА ВЕРХНЕЙ БАЛКЕ РАМЫ

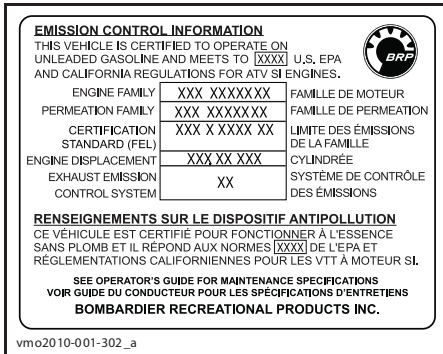

ПОД СИДЕНЬЕМ НА ВЕРХНЕЙ БАЛКЕ РАМЫ



НА ЗАДНЕМ КРЫЛЕ

Таблички с технической информацией

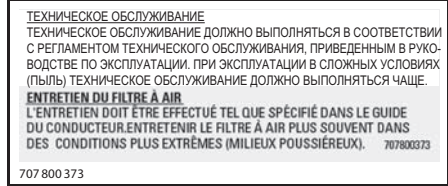

НА КОРПУСЕ ВОЗДУШНОГО ФИЛЬТРА

ИНФОРМАЦИЯ О ТРАНСПОРТНОМ СРЕДСТВЕ

ОРГАНЫ УПРАВЛЕНИЯ/ПРИБОРЫ/ОБОРУДОВАНИЕ

ПРИМЕЧАНИЕ: Некоторые органы управления и приборы поставляются только на заказ и входят в комплект дополнительно приобретаемого оборудования.

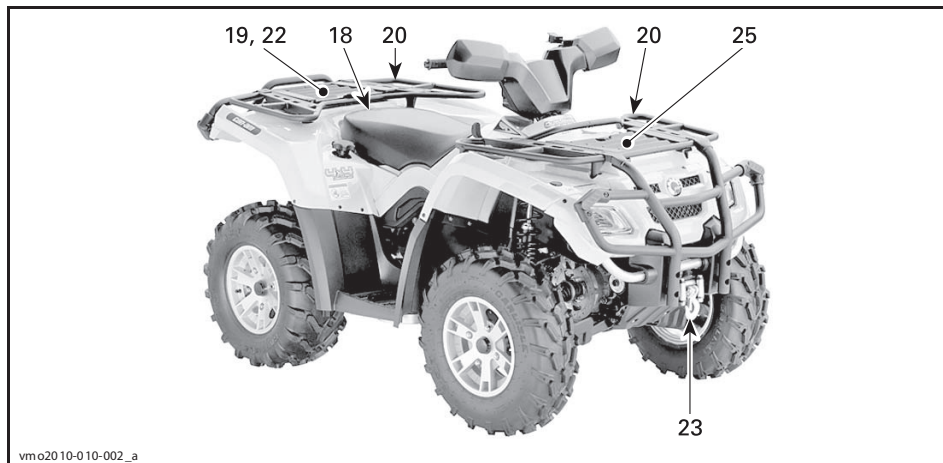

ТИПОВОЙ ВАРИАНТ — ОДНОМЕСТНЫЕ МОДЕЛИ

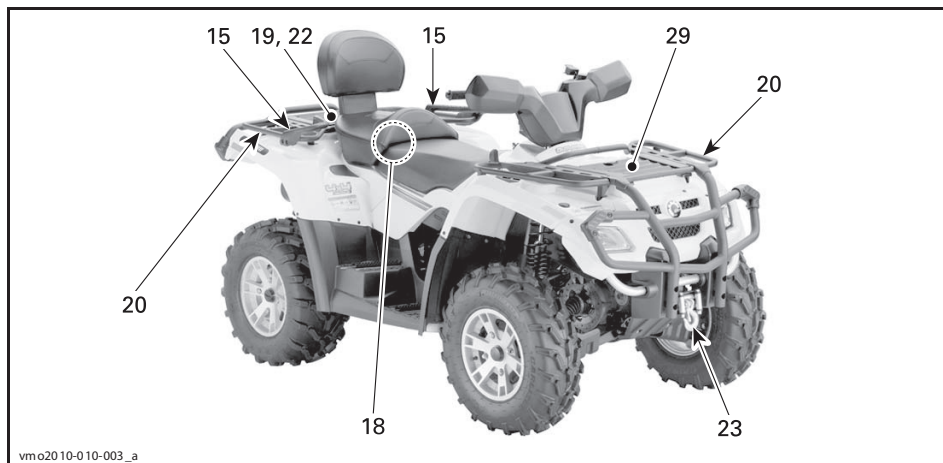

ТИПОВОЙ ВАРИАНТ — ДВУХМЕСТНЫЕ МОДЕЛИ

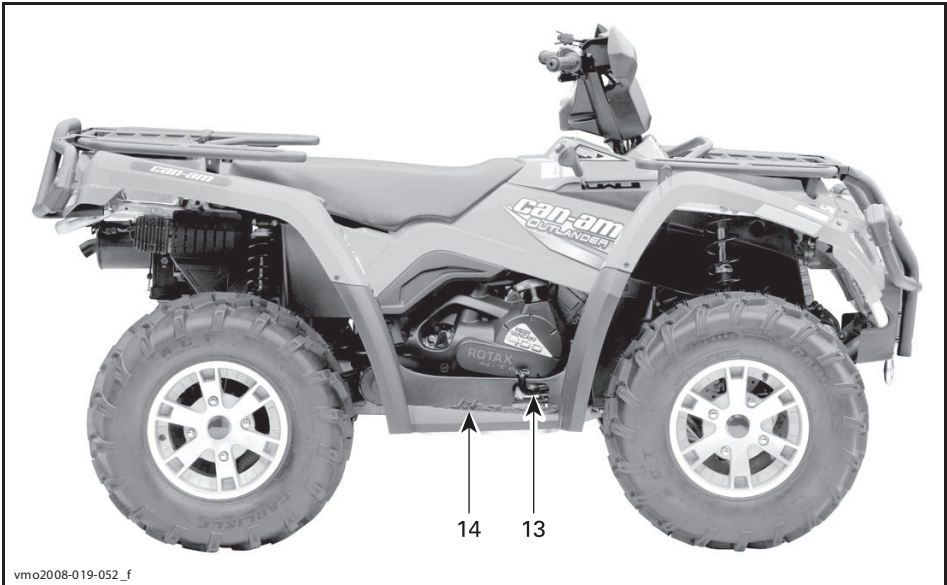

ТИПОВОЙ ВАРИАНТ — ОДНОМЕСТНЫЕ МОДЕЛИ

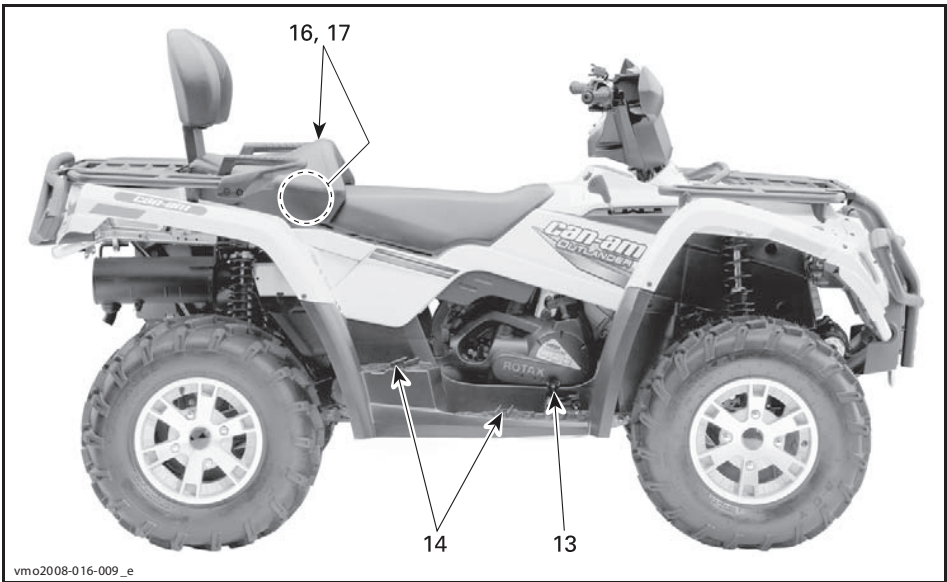

ТИПОВОЙ ВАРИАНТ — ДВУХМЕСТНЫЕ МОДЕЛИ

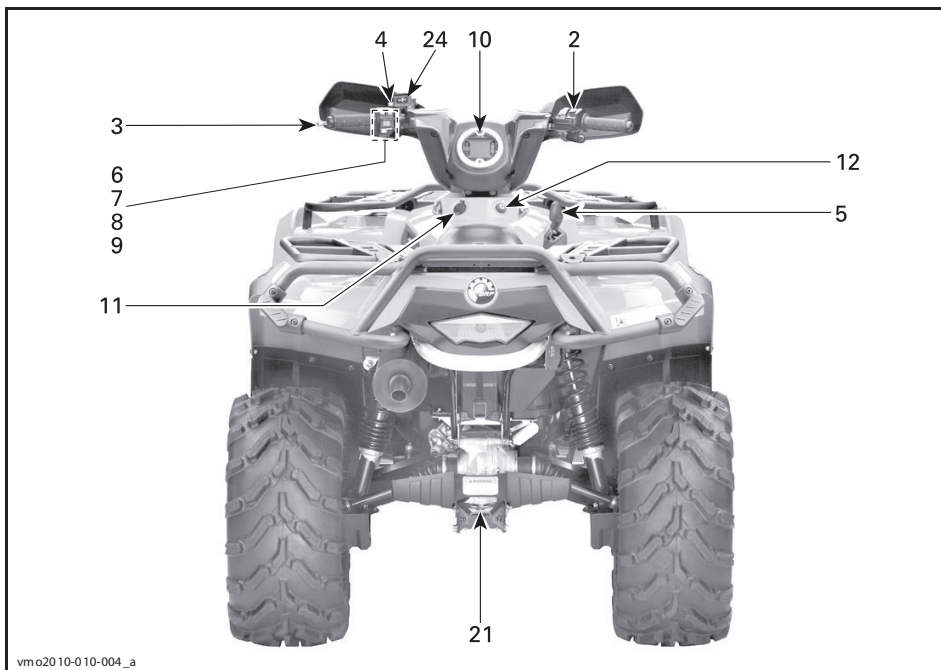

vm02010-010-004_a

ТИПОВОЙ ВАРИАНТ — ВСЕ МОДЕЛИ

1) Рычаг дроссельной заслонки

Рычаг дроссельной заслонки располагается на правой стороне руля.

Нажатие на рычаг вперёд приводит к увеличению оборотов двигателя на выбранной передаче.

При полном отпуске рычага двигатель должен автоматически переходить в режим холостого хода, а скорость мотовездехода должна плавно снижаться.

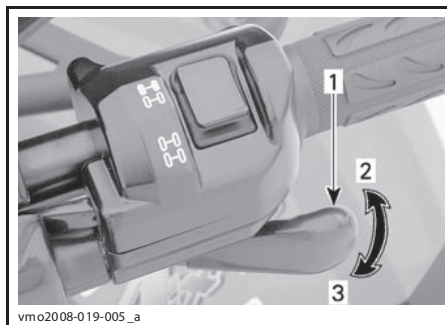

vm02008-019-005_a

ТИПОВОЙ ВАРИАНТ

- 1. Рычаг дроссельной заслонки
- 2. Ускорение
- 3. Замедление

2) Селектор 2WD/4WD

Селектор 2WD/4WD располагается на правой стороне руля.

Селектор служит для переключения режимов работы трансмиссии: 2WD и 4WD.

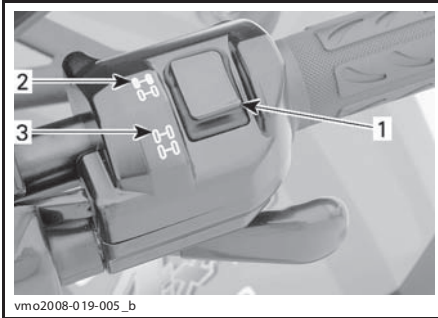

vmo2008-019-005_b

ТИПОВОЙ ВАРИАНТ

1. Селектор
2. Положение 2WD
3. Положение 4WD

ВНИМАНИЕ Переключение режимов работы трансмиссии 2WD/4WD осуществляется только на остановленном мотовездеходе. В противном случае мотовездеходу могут быть причинены серьёзные механические повреждения.

ВНИМАНИЕ Если задние колеса пробуксовывают, отпустите рычаг дроссельной заслонки и дождитесь, когда двигатель перейдёт на холостые обороты, прежде чем включать режим 4WD.

Режим 4WD включается нажатием на нижнюю часть селектора.



V0710DY

РЕЖИМ 4WD

Для отключения режима 4WD нажмите на верхнюю часть селектора 2WD.



V0710EY

РЕЖИМ 2WD

В положении селектора 2WD мотовездеход все время работает с приводом на два колеса.

3) Левый рычаг тормоза

Левый рычаг тормоза располагается на левой стороне руля.

Нажатие на рычаг включает передний и задний тормоза.

При отпускании рычаг тормоза должен автоматически возвращаться в исходное положение.

Эффективность торможения пропорциональна силе нажатия на рычаг.

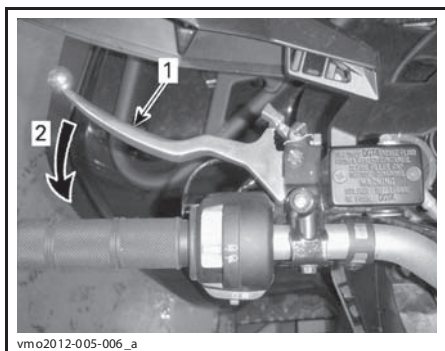

ТИПОВОЙ ВАРИАНТ
1. Рычаг тормоза
2. Включение тормоза

ПРИМЕЧАНИЕ: Как и у любой другой колёсной машины, центр тяжести мотовездехода при торможении стремится сместиться вперёд. Чтобы обеспечить большую эффективность работы тормозов, тормозная система перераспределяет усилие, обеспечивая больший тормозной эффект спереди. Что отражается на управляемости мотовездехода. Примите это во внимание во время торможения.

4) Стояночный тормоз

Рычаг стояночного тормоза располагается на левой стороне руля.

Когда стояночный тормоз включён, движение мотовездехода полностью заблокировано. Стояночный тормоз можно использовать для блокировки тормоза, например, при выполнении К-образного разворота, при транспортировке, или когда мотовездеход не используется.

⚠ ПРЕДОСТЕРЕЖЕНИЕ

Если Вы не пользуетесь мотовездеходом, задействуйте стояночный тормоз и установите рычаг переключения передач в положение «PARK».

⚠ ПРЕДОСТЕРЕЖЕНИЕ

Перед началом движения убедитесь, что стояночный тормоз полностью отключён. Тормоз, заблокированный непрерывными нажатиями на рычаг, может повредить детали тормозной системы или загореться.

При чтении Руководства по эксплуатации необходимо помнить следующее:

⚠ ПРЕДОСТЕРЕЖЕНИЕ

Информирует о потенциально опасных ситуациях, которые могут стать причиной получения серьёзной травмы или привести к летальному исходу.

Включение стояночного тормоза:

Нажмите на рычаг тормоза и, удерживая его, пальцем сдвиньте замок — рычаг остаётся прижатым. В этом положении рычага включены все тормоза.

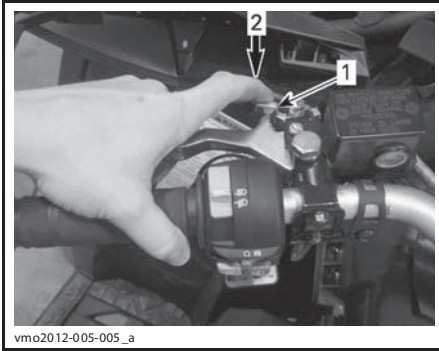

vmo2012-005-005_a

ТИПОВОЙ ВАРИАНТ

1. Рычаг тормоза
2. Нажать для включения стояночного тормоза

ПРИМЕЧАНИЕ: Положение замка рычага тормоза может быть отрегулировано в нескольких позициях.

ВНИМАНИЕ Положение стояночного тормоза может изменяться в зависимости от износа тормозных колодок. Убедитесь, что когда стояночный тормоз задействован, мотовездеход надёжно удерживается на месте.

Отключение стояночного тормоза:

Нажмите рычаг тормоза. Замок должен автоматически вернуться в исходное положение. Рычаг тормоза также должен возвращаться в исходное положение. Перед началом движения не забывайте отключить стояночный тормоз.

5) Рычаг переключения передач

Рычаг переключения передач располагается на правой стороне мотовездехода рядом с рулевой колонкой.

Рычаг переключения передач имеет пять положений: «P», «R», «N», «H» и «L».

Чтобы переключить передачу, полностью остановите мотовездеход, приведите в действие и удерживайте тормоза, сдвиньте рычаг в нужное положение. Не прикладывайте чрезмерных усилий при переключении передачи. Если включить передачу не удастся, несколько раз качните мотовездеход вперёд-назад и повторите попытку.



V07D07Y

РЫЧАГ ПЕРЕКЛЮЧЕНИЯ ПЕРЕДАЧ

ВНИМАНИЕ Перед переключением передачи остановите мотовездеход и включите тормоз.

P: Стоянка

В этом положении рычага трансмиссия заблокирована. Именно в этом положении должен находиться рычаг, когда Вы не пользуетесь мотовездеходом. Возможно, Вам придётся несколько раз качнуть мотовездеход вперёд-назад, чтобы шестерни передачи заняли требуемое положение для включения данной передачи.

R: Задний ход

В этом положении рычага мотовездеход движется назад. Скорость движения задним ходом ограничена.

При чтении Руководства по эксплуатации необходимо помнить следующее:

⚠ ПРЕДОСТЕРЕЖЕНИЕ

Информирует о потенциально опасных ситуациях, которые могут стать причиной получения серьёзной травмы или привести к летальному исходу.

⚠ ПРЕДОСТЕРЕЖЕНИЕ

Перед началом движения задним ходом убедитесь, что позади нет людей и препятствий. Во время движения задним ходом мы рекомендуем занимать на мотовездеходе положение сидя. Не вставайте. Вес Вашего тела переместится вперед, по направлению к рычагу дроссельной заслонки, что может стать причиной неожиданного ускорения и потери контроля над мотовездеходом.

Н: Нейтраль

В этом положении рычага трансмиссия отключена; мотовездеход можно передвигать или буксировать вручную.

Н: Повышающая передача

В этом положении рычага включена повышающая передача. Это самое обычное положение во время движения. На этой передаче мотовездеход может развить максимальную скорость.

L: Понижающая передача

В этом положении рычага включена понижающая передача. Это обычное положение при выполнении различных работ. Мотовездеход движется медленно, но развивает максимальную тягу.

ПРИМЕЧАНИЕ: Включайте понижающую передачу при перевозке грузов и при подъеме на крутой склон.

6) Переключатель света фар

Переключатель света фар располагается на левой стороне руля.

Данный выключатель позволяет переключать свет фар.

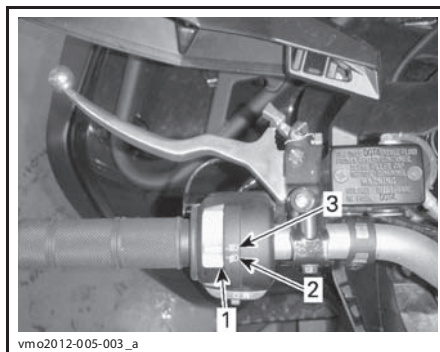

ФУНКЦИИ ПЕРЕКЛЮЧАТЕЛЯ СВЕТА ФАР

1. Переключатель света фар
2. Ближний свет и задний фонарь
3. Дальний свет и задний фонарь

7) Выключатель двигателя

Выключатель двигателя располагается на левой стороне руля.

Выключатель можно использовать для остановки двигателя в экстренной ситуации.

Для остановки двигателя полностью отпустите рычаг дроссельной заслонки, после чего воспользуйтесь выключателем двигателя.

Все водители во время первых выездов на мотовездеходе должны несколько раз проверить выключатель в работе и в дальнейшем пользоваться им для остановки двигателя. Навык выключения двигателя должен быть доведён до автоматизма — это поможет Вам избежать многих опасных ситуаций.



vmo2012-005-001_a

ТИПОВОЙ ВАРИАНТ

1. Выключатель двигателя

8) Кнопка запуска двигателя

Кнопка запуска двигателя располагается на левой стороне руля.

Данная кнопка используется для запуска двигателя.

Чтобы запустить двигатель, нажмите и удерживайте данную кнопку. Как только двигатель начнёт работать, немедленно отпустите кнопку.

Более подробно процедура запуска двигателя см. «ЗАПУСК ДВИГАТЕЛЯ» в разделе «ОСНОВНЫЕ ОПЕРАЦИИ».

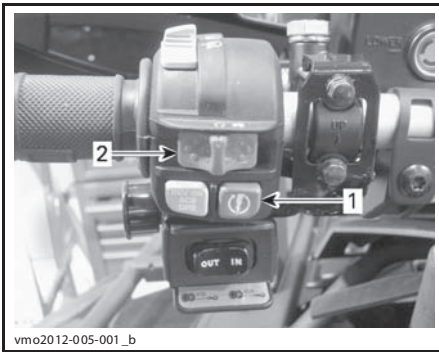

vmo2012-005-001_b

1. Кнопка запуска двигателя

2. Выключатель двигателя

9) Кнопка OVERRIDE

Кнопка OVERRIDE располагается на левой стороне руля.

Данная кнопка используется для снятия ограничения частоты вращения коленчатого вала во время движения задним ходом.

Нажав и удерживая кнопку OVERRIDE, плавно нажимайте рычаг дроссельной заслонки.

ПРИМЕЧАНИЕ: При использовании режима **OVERRIDE** на информационном центре появится сообщение «OVERRIDE», отображаемое в виде бегущей строки, которое подтверждает, что указанный режим активирован.

⚠ ПРЕДОСТЕРЕЖЕНИЕ

Не пользуйтесь кнопкой OVERRIDE, если Вы уже нажали рычаг дросселя, так как это грозит потерей контроля над мотовездеходом.

⚠ ПРЕДОСТЕРЕЖЕНИЕ

При спуске задним ходом в результате действия силы тяжести, скорость движения мотовездехода может превышать установленное ограничение.

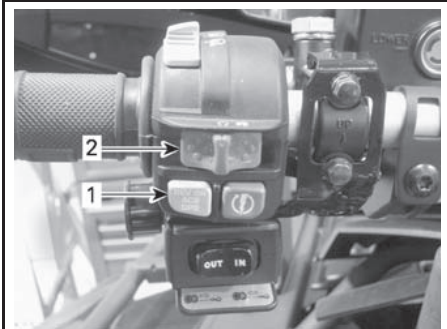

vmo2012-005-001_c

1. Кнопка OVERRIDE

2. Выключатель двигателя

10) Информационный центр

Информационный центр располагается в центральной части руля.

⚠ ПРЕДОСТЕРЕЖЕНИЕ

Изменение режимов индикации многофункционального центра, настроек и режимов работы различных систем допустимо выполнять только когда мотовездеход неподвижен. Выполнение этих действий во время движения мотовездехода не рекомендуется, так как будет отвлекать Ваше внимание от окружающей обстановки.

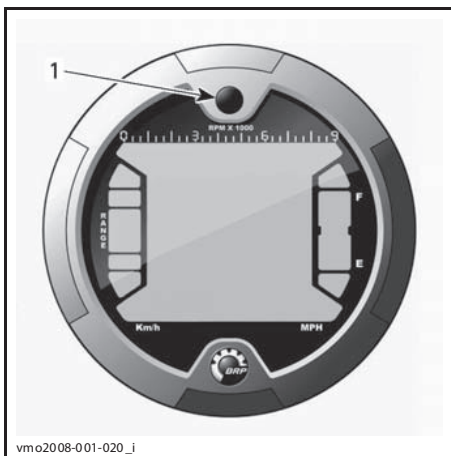
**ТИПОВОЙ ВАРИАНТ**

1. Дисплей 1 (спидометр)
2. Дисплей 2 (в зависимости от режима индикации)
3. Дисплей 3 (в зависимости от выбранного режима индикации/сообщения)
4. Кнопка выбора режимов
5. Тахометр
6. Индикатор выбранной передачи
7. Указатель уровня топлива
8. Сигнальные лампы

Единицы измерения скорости

В заводских условиях многофункциональный информационный центр настроен на показания в метрических единицах измерения, но его можно перенастроить на показания в единицах измерения, принятых в США и Великобритании. Обратитесь к авторизованному дилеру Can-Am.

ПРИМЕЧАНИЕ: Изменение единиц измерения затрагивает показания всех измерительных приборов одновременно.



1. Единицы измерения

Выбор языка отображения информации

Реализована возможность выбора языка отображения информации.

Для изменения языковых настроек информационного центра обращайтесь к авторизованному дилеру Can-Am.

Дисплей 1 (спидометр)

На данном дисплее отображается скорость движения мотовездехода.

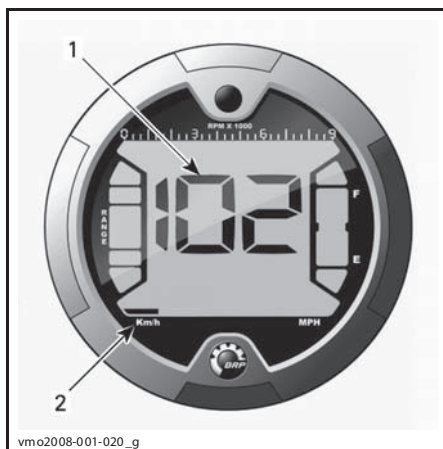
1. Скорость движения мотовездехода
2. Единицы измерения

Дисплей 2 (режим)

Нажатием кнопки выбора могут быть активированы следующие режимы индикации:

- одомер (ODO);
- счётчик пути (TRIP);
- Продолжительность поездки (TRIP TIME)
- счётчик моточасов (ENGINE HOURS)
- отображение частоты вращения коленчатого вала двигателя (RPM);
- часы (CLOCK).

ПРИМЕЧАНИЕ: Условное сокращение выбранного режима индикации (указанное в скобках) будет отображаться на дисплее 3.

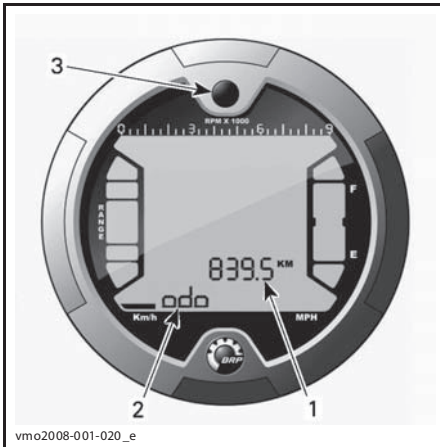

1. Дисплей 2 (в зависимости от режима индикации)
2. Дисплей 3 (в зависимости от выбранного режима индикации/сообщения)
3. Кнопка выбора режима индикации

Одометр

Одометр показывает общее расстояние, пройденное мотовездеходом.

Счётчик пути

Отображает длину пути, пройденного с момента последнего сброса показаний. Для сброса показаний нажмите и удерживайте в нажатом положении кнопку выбора режима.

Счётчик моточасов

Этот счётчик показывает время работы мотовездехода с момента включения электрооборудования. Счётчик можно использовать для измерения времени пути между двумя пунктами.

Для сброса показаний нажмите и удерживайте в нажатом положении кнопку выбора режима.

Счётчик моточасов

Этот счётчик показывает время работы двигателя.

Частота вращения коленчатого вала двигателя

Отображает частоту вращения коленчатого вала двигателя (об/мин).

Часы

Отображают текущее время.

Порядок установки текущего времени

Выведя на дисплей отображение часов, используйте кнопку выбора режимов индикации, чтобы настроить их:



1. Кнопка выбора режимов
2. Время (дисплей 2)
3. AM/PM (12-часовой формат)
4. Сообщение (дисплей 3)

1. Нажмите и УДЕРЖИВАЙТЕ кнопку (на дисплее 3 появится SET TIME).

2. Нажав кнопку, выберите 12-часовой (12Н) или 24-часовой (24Н) формат отображения времени.
3. Если выбран 12-часовой формат, нажимая кнопку, выберите время суток Am («А») или Pm («Р»).
4. Нажмите и УДЕРЖИВАЙТЕ кнопку.
5. Нажимая кнопку, установите первую цифру в позиции часы.
6. Нажмите и УДЕРЖИВАЙТЕ кнопку.
7. Нажимая кнопку, установите вторую цифру в позиции часы.
8. Нажмите и УДЕРЖИВАЙТЕ кнопку.
9. Нажимая кнопку, установите первую цифру в позиции минуты.
10. Нажмите и УДЕРЖИВАЙТЕ кнопку.
11. Нажимая кнопку, установите вторую цифру в позиции минуты.
12. Нажмите кнопку для сохранения настроек (на дисплее 3 отобразится CLOCK).

Дисплей 3 (в зависимости от выбранного режима индикации/сообщения)

На этот дисплей выводятся условные сокращения режима индикации дисплея 2 или — в случае ненормальной работы какой-либо из систем — сообщения, адресованные водителю.

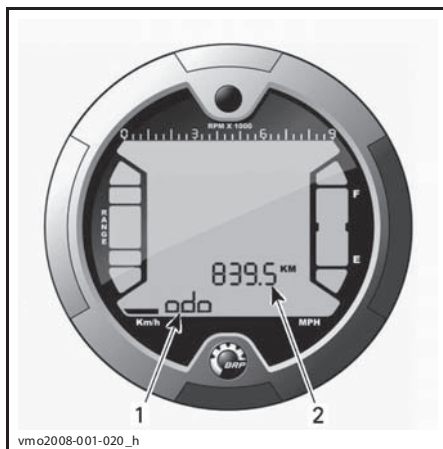

1. Дисплей 3 (в зависимости от выбранного режима индикации/сообщения)
2. Дисплей 2 (в зависимости от режима индикации)

Условные сокращения режимов индикации

- ODO (одометр);
- TRIP (счётчик пробега);
- TRIP TIME (продолжительность поездки);
- ENGINE HOURS (счётчик моточасов);
- RPM (частота вращения коленчатого вала двигателя);
- CLOCK (часы).

Кнопка выбора режимов индикации

Кнопка предназначена для переключения режимов индикации дисплеев или обнуления показаний (в зависимости от выбранного режима).

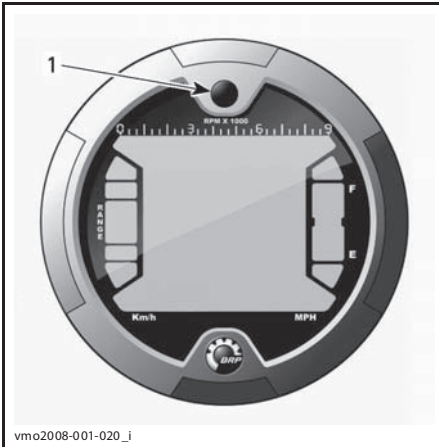

vmo2008-001-020_i

1. Кнопка выбора режима индикации

Тахометр

Прибор измеряет частоту вращения коленчатого вала двигателя (об/мин). Для получения фактического значения показания дисплея необходимо умножить на 1000.

ПРИМЕЧАНИЕ: Показания RPM могут быть также выведены на дисплей 2. См. «ДИСПЛЕЙ 2» в текущем разделе.

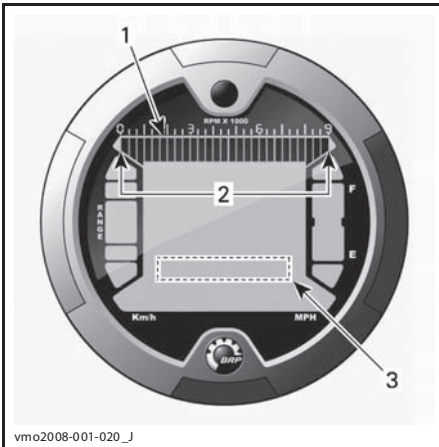

vmo2008-001-020_j

1. Тахометр
2. Рабочий диапазон
3. Показания тахометра на дисплее 2

Индикатор выбранной передачи

На данном индикаторе отображается выбранная передача.

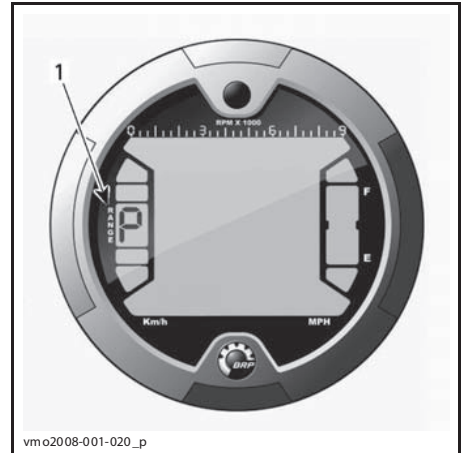

vmo2008-001-020_p

1. Выбранная передача

ОБОЗНАЧЕНИЕ	РЕЖИМ
P	Стоянка
R	Задний ход
N	Нейтраль

ПРИМЕЧАНИЕ: Когда включена передача для движения вперёд, сообщение не отображается. Появление буквы «E» на индикаторе выбранной передачи свидетельствует о неисправности электропроводки. Обратитесь к авторизованному дилеру Can-Am.

Индикатор уровня топлива

Сегментный индикатор непрерывно показывает количество топлива в баке.

Когда на сегментном индикаторе остаётся один светящийся сегмент, загорается сигнальная лампа.

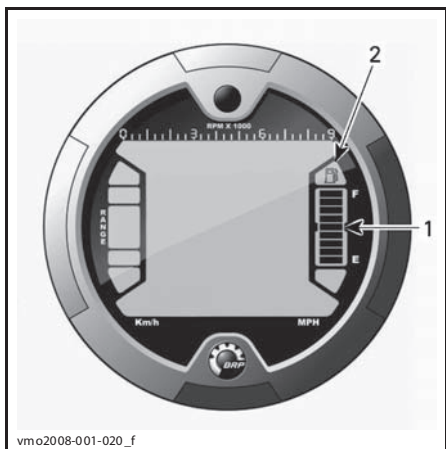

1. Указатель уровня топлива
2. Сигнальная лампа низкого уровня топлива

Сигнальные лампы

ПРИМЕЧАНИЕ: Используются совместно с дисплеем 3 (режим/сообщение). Более подробная информация об отображаемых сообщениях приведена в соответствующей таблице.

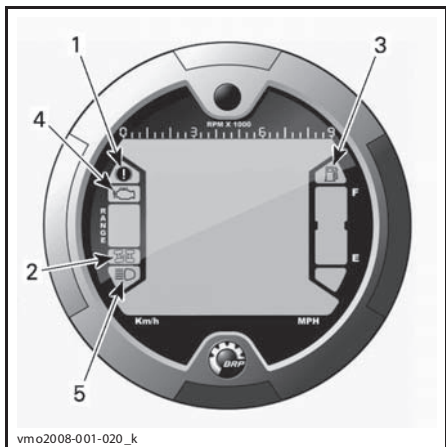

1. Сигнальная лампа стояночного тормоза
2. Сигнальная лампа режима 4WD
3. Сигнальная лампа низкого уровня топлива
4. Сигнальная лампа CHECK ENGINE (проверь двигатель)
5. Сигнальная лампа включения дальнего света фар

ОПИСАНИЕ:



Светящийся индикатор указывает на то, что включён стояночный тормоз.



Светящийся индикатор указывает на то, что активирована система 4WD.



Низкий уровень топлива в баке. Светящийся индикатор указывает на то, что в баке осталось менее 2 л топлива.



Светящийся индикатор указывает на необходимость проверить двигатель и систему DESS.



Светящийся индикатор указывает на то, что включён дальний свет фар.

11) Электрическая розетка (12 В)

Электрическая розетка (12 В) располагается на центральной панели рядом с рулевой колонкой.

Удобная розетка для подключения ручного фонаря и другого переносного оборудования.

Снимите заглушку. После использования установите заглушку на место. Это необходимо для защиты розетки от неблагоприятных погодных условий.

Не подключайте приборы, ток потребления которых выше максимально допустимого. См. раздел «ТЕХНИЧЕСКИЕ ХАРАКТЕРИСТИКИ».

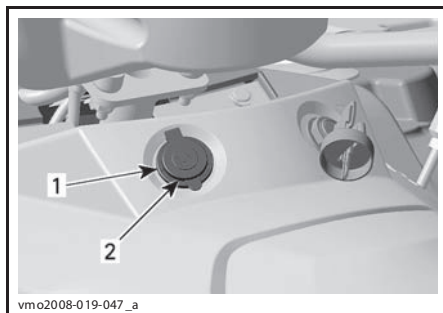

1. Электрическая розетка (12 В)
2. Защитная заглушка

12) Замок зажигания

Замок зажигания располагается на центральной панели рядом с рулевой колонкой. Трехпозиционный замок зажигания, приводимый в действие ключом.



ПОЛОЖЕНИЯ ЗАМКА ЗАЖИГАНИЯ

1. «OFF» (выкл.)
2. Положение «ON with light» (вкл. со светом)
3. Положение ON (вкл. без света)

ПРИМЕЧАНИЕ: Выключатель двигателя отменяет действие замка зажигания. Убедитесь, что выключатель остановки двигателя находится в положении «RUN», обеспечивая, тем самым, подачу напряжения на электрооборудование мотовездехода.

Вставьте ключ в замок зажигания и поверните в нужное положение.

Ключ вынимается только в положении «OFF» (выкл.).

Если ключ установлен в положение «ON со светом», то включаются все осветительные приборы, хотя двигатель может не работать. В этом режиме аккумуляторная батарея быстро разряжается. После остановки двигателя всегда поворачивайте ключ зажигания в положение «OFF» (выкл.).

ПРИМЕЧАНИЕ: Двигатель можно выключить, повернув ключ зажигания в положение «OFF», однако мы рекомендуем останавливать его с помощью выключателя двигателя.

DESS (цифровая кодируемая противоугонная система)

Только модели, предназначенные для рынка США

В ключ зажигания встроена электронная схема с уникальным цифровым кодом.

Ваш ключ зажигания не подойдет к другому мотовездеходу, точно так же, как и ключ другого мотовездехода — к Вашей машине.

Однако система DESS обладает великолепной гибкостью. При желании Вы можете приобрести запасной ключ зажигания и запрограммировать его так, чтобы он годился для Вашего мотовездехода.

Для этого Вам необходимо обратиться к дилеру Can-Am.

13) Педаль тормоза

Педаль тормоза располагается с правой стороны мотовездехода рядом с двигателем.

При чтении Руководства по эксплуатации необходимо помнить следующее:

⚠ ПРЕДОСТЕРЕЖЕНИЕ

Информирует о потенциально опасных ситуациях, которые могут стать причиной получения серьезной травмы или привести к летальному исходу.

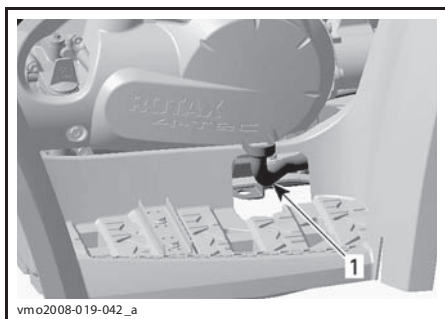

ТИПОВОЙ ВАРИАНТ
1. Педаль тормоза

При нажатии на педаль включается тормоз задних колёс.

При отпускании педаль возвращается в исходное положение.

Эффективность торможения пропорциональна силе нажатия на педаль.

ПРИМЕЧАНИЕ: Включение заднего тормоза также воздействует и на передние колеса через силовую передачу (когда включён режим 4WD).

Педаль включает только задний тормоз. Пользуйтесь педалью заднего тормоза в случае отказа основной тормозной системы.

14) Опорная гребёнка подножки

Опорные гребёнки подножек располагаются с правой и левой сторон рядом с двигателем.

Гребёнки, расположенные на подножках, служат надёжной опорой для ног водителя и пассажира (двухместные модели).

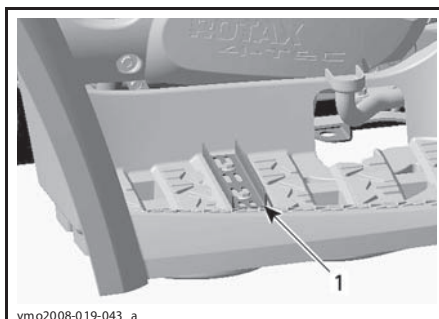

ОДНОМЕСТНЫЕ МОДЕЛИ
1. Опорная гребёнка подножки

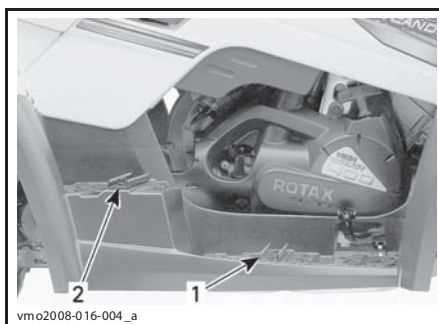

ДВУХМЕСТНЫЕ МОДЕЛИ
1. Подножка для водителя
2. Подножка для пассажира

15) Поручни

Поручни располагаются с правой и левой сторон сиденья пассажира.

ДВУХМЕСТНЫЕ МОДЕЛИ

Поручни нужны для того, чтобы пассажир держался за них при движении.

⚠ ПРЕДОСТЕРЕЖЕНИЕ

Пассажир должен всегда держаться за соответствующие поручни, а не за водителя. Обе его ноги должны надёжно стоять на подножках.

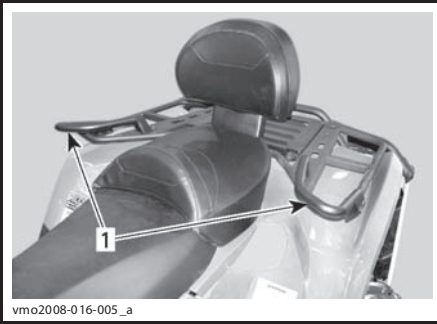

1. Поручни

16) Сиденье пассажира ДВУХМЕСТНЫЕ МОДЕЛИ

⚠ ПРЕДОСТЕРЕЖЕНИЕ

Никогда не эксплуатируйте мотовездеход без правильно установленного пассажирского сиденья.

Пассажирское сиденье спроектировано специально для комфортабельной перевозки ОДНОГО пассажира.

Встроенная спинка сиденья поддерживает спину пассажира при движении.

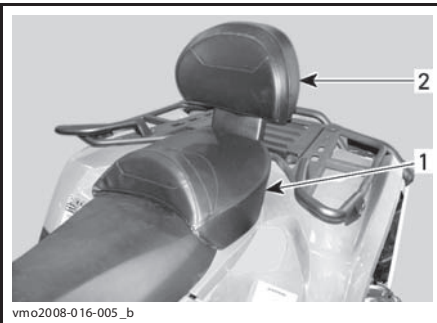

1. Сиденье пассажира
2. Спинка сиденья пассажира

Снятие пассажирского сиденья

Потяните за один из рычагов защёлки пассажирского сиденья. Рычаги расположены под сиденьем справа и слева.

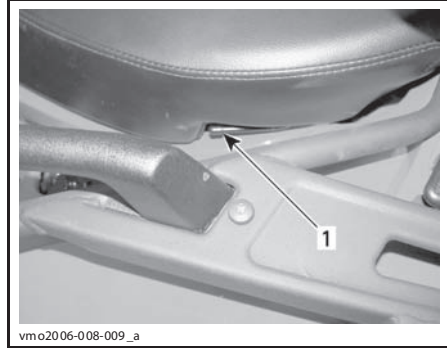

ТИПОВОЙ ВАРИАНТ — ВИД СЛЕВА
1. Защёлка

Осторожно приподнимите заднюю часть сиденья.

Приподнимайте сиденье, пока защёлка не выйдет из зацепления. Снимите сиденье.

Установка пассажирского сиденья

Вставьте штифты сиденья в отверстия в заднем крыле.

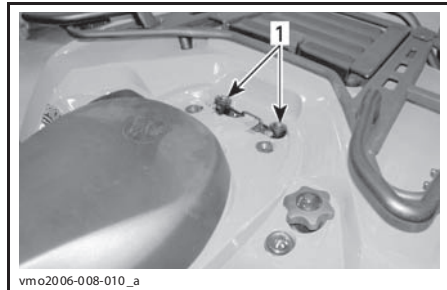

ТИПОВОЙ ВАРИАНТ
1. Отверстие для установки штифтов пассажирского сиденья

Когда сиденье встанет на место, энергично нажмите на его заднюю часть, чтобы зафиксировать защёлку.

ПРИМЕЧАНИЕ: Вы услышите характерный щелчок. Потянув сиденье вверх, убедитесь, что защёлка зафиксировалась.

⚠ ПРЕДОСТЕРЕЖЕНИЕ

Очень важно, для обеспечения безопасности, проверить надёжность установки сиденья, покачав его вперёд-назад несколько раз.

17) Багажное отделение ДВУХМЕСТНЫЕ МОДЕЛИ

⚠ ПРЕДОСТЕРЕЖЕНИЕ

Никогда не эксплуатируйте мотовездеход без правильно установленного багажного отделения.

Установка заднего багажного отделения делает двухместный мотовездеход одноместным, но при этом появляется место для размещения дополнительного груза.

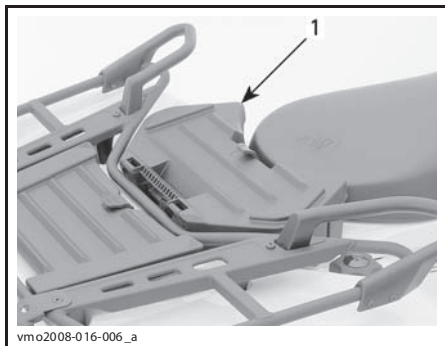

1. Багажное отделение

Процедура установки заднего багажного отделения не сложна. Снимите пассажирское сиденье и вместо него установите заднее багажное отделение.

⚠ ПРЕДОСТЕРЕЖЕНИЕ

Установленное заднее багажное отделение превращает двухместную модель в одноместную. В таком варианте компоновки перевозка пассажира запрещена. Не перевозите пассажира на заднем багажном отделении.

Установка багажного отделения

Снимите пассажирское сиденье, см. «СНЯТИЕ ПАССАЖИРСКОГО СИДЕНЬЯ».

Установите заднее багажное отделение на заднее крыло.

Сильно надавите на отделение сзади, чтобы зафиксировать защёлку.

Чтобы открыть багажное отделение, освободите резиновый фиксатор.

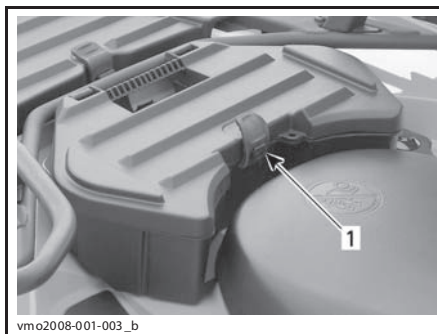

1. Резиновый фиксатор

Установка багажного отделения

Потяните за ремень крепления заднего багажного отделения.

Снимите заднее багажное отделение.

Установите пассажирское сиденье, см. «УСТАНОВКА ПАССАЖИРСКОГО СИДЕНЬЯ».

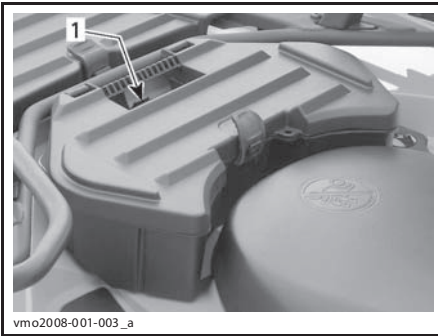

vmo2008-001-003_a

1. Ремень

18) Защёлка сиденья водителя

Защёлка позволяет снять сиденье водителя, чтобы получить доступ в моторный отсек.

ПРИМЕЧАНИЕ: Чтобы снять сиденье водителя (двухместные модели), нужно сначала снять сиденье пассажира.

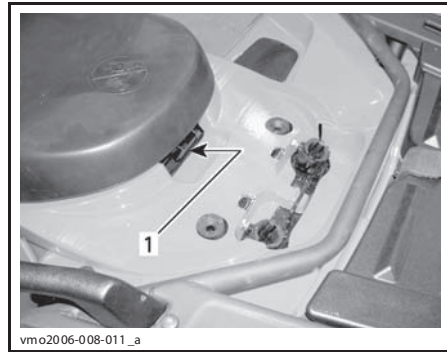

vmo2006-008-011_a

ДВУХМЕСТНЫЕ МОДЕЛИ

1. Защёлка

Снятие сиденья

Нажмите защёлку и аккуратно поднимите заднюю часть сиденья. Потяните сиденье назад. Приподнимайте сиденье, пока передняя защёлка не выйдет из зацепления. Снимите сиденье.

Установка сиденья

Вставьте передние крюки сиденья в петли, расположенные на раме. Когда сиденье встанет на место, энергично нажмите на его заднюю часть, чтобы зафиксировать защёлку.

ПРИМЕЧАНИЕ: Вы услышите характерный щелчок. Потянув сиденье вверх, убедитесь, что защёлка зафиксировалась.

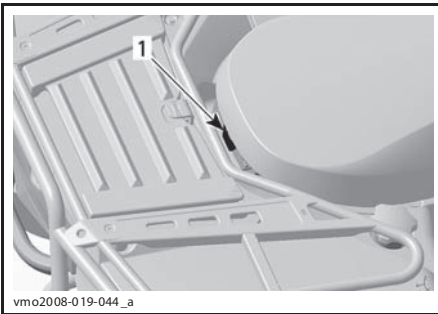

vmo2008-019-044_a

ОДНОМЕСТНЫЕ МОДЕЛИ

1. Защёлка

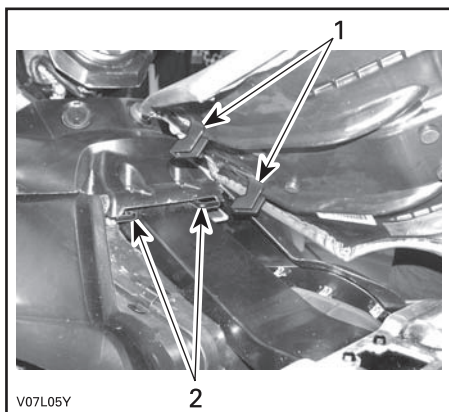

V07L05Y

1. Вставьте эти крюки в петли
2. Петли

⚠ ПРЕДОСТЕРЕЖЕНИЕ

Очень важно, для обеспечения безопасности, проверить надёжность установки сиденья, покачав его вперёд-назад несколько раз.

19) Заднее багажное отделение

Удобное багажное отделение предназначено для перевозки таких вещей, как запасные свечи зажигания, комплект для оказания первой помощи и пр.

Чтобы открыть панель, освободите и поднимите её, а затем снимите полностью, если в этом есть необходимость.

Отделение имеет сливную пробку. При необходимости выверните пробку и слейте воду. После слива воды поставьте пробку на место.

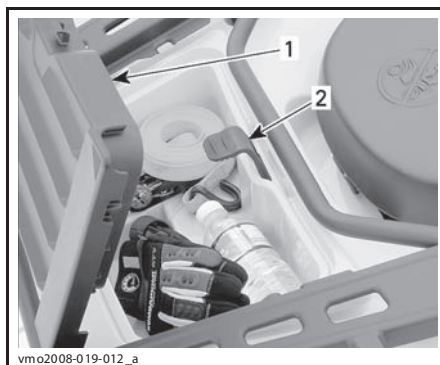

vmo2008-019-012_a

- ТИПОВОЙ ВАРИАНТ — ОДНОМЕСТНЫЕ МОДЕЛИ
1. Крышка заднего багажного отделения
 2. Защёлка

⚠ ПРЕДОСТЕРЕЖЕНИЕ

Если двигатель работает, то перед тем как открыть багажное отделение, включите передачу PARK. Не перевозите в багажном отделении тяжёлые и хрупкие предметы. Перед началом движения проверьте, закрыта ли крышка багажника. Если для перевозки крупногабаритного груза Вам приходится снять крышку, то позаботьтесь, чтобы груз был надёжно закреплён. Двигайтесь на медленной скорости.

20) Грузовые багажные дуги

Багажник является удобным место для перевозки снаряжения и других грузов. Не допускается использовать багажник для перевозки пассажира.

⚠ ПРЕДОСТЕРЕЖЕНИЕ

- **Перевозка пассажира на багажнике запрещена.**
- **Груз не должен ограничивать поле зрения водителя или препятствовать управлению мотовездеходом.**
- **Не перегружайте мотовездеход.**
- **Убедитесь, что груз надёжно закреплён и не выступает за пределы багажников.**

Данные о допустимой нагрузке приведены в разделе «ТЕХНИЧЕСКИЕ ХАРАКТЕРИСТИКИ».

21) Сцепное устройство

Устройство предназначено для установки шарового шарнира при буксировке прицепа. Подберите и установите шаровой шарнир в соответствии с рекомендациями изготовителя. Рекомендации по перевозке и буксировке грузов см. в разделе «ТЕХНИЧЕСКИЕ ХАРАКТЕРИСТИКИ».

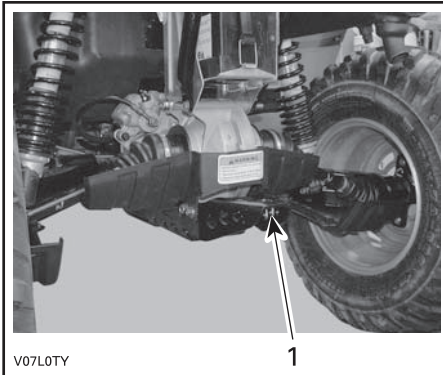

1. Сцепное устройство

⚠ ПРЕДОСТЕРЕЖЕНИЕ

Размер шарового шарнира должен соответствовать параметрам буксируемого груза.

ПРИМЕЧАНИЕ: Чтобы обеспечить правильную установку, следуйте рекомендациям, предоставленным производителем устройства.

22) Возимый комплект инструментов

Комплект инструментов расположен в заднем багажном отделении. В комплект входят инструменты, необходимые для проведения элементарного технического обслуживания, настоящее Руководство и, на моделях ХТ, Руководство по эксплуатации лебёдки.

23) Лебёдка**МОДЕЛИ ХТ**

Более подробная информация приведена в «РУКОВОДСТВЕ ПО ЭКСПЛУАТАЦИИ ЛЕБЁДКИ», входящем в комплект поставки мотовездехода.

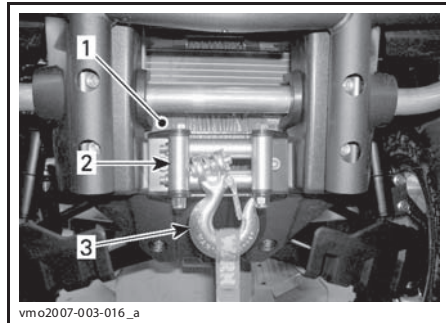

1. Лебёдка
2. Роликовый тросоукладчик
3. Крюк лебёдки

24) Переключатель управления лебёдкой**МОДЕЛИ ХТ**

Переключатель предназначен для управления наматыванием/разматыванием троса лебёдки.

Для разматывания троса лебёдки нажмите на левую грань переключателя (OUT).

Для наматывания троса — на правую грань (IN).

Более подробная информация приведена в Руководстве по эксплуатации лебёдки.

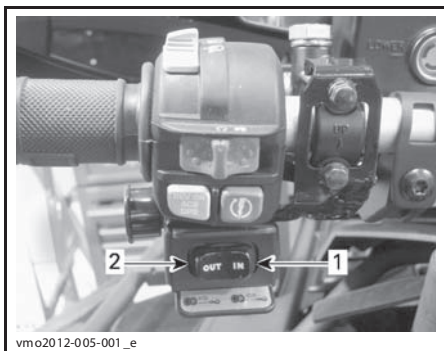

ТИПОВОЙ ВАРИАНТ
1. Наматывание троса
2. Разматывание троса

25) Пульт дистанционного управления лебёдкой МОДЕЛИ XT

Пульт дистанционного управления, облегчающий управление лебёдкой, входит в комплект поставки мотовездехода.

Пульт находится в панели доступа переднего сервисного отсека.

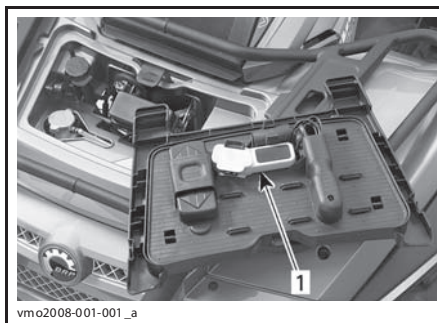

ПАНЕЛЬ ПЕРЕДНЕГО СЕРВИСНОГО ОТСЕКА
1. Пульт дистанционного управления лебёдкой

Чтобы использовать пульт дистанционного управления лебёдкой вместо расположенного на руле переключателя, подсоедините пульт к разъёму.



1. Разъём пульта дистанционного управления лебёдкой

Более подробная информация приведена в Руководстве по эксплуатации лебёдки.

ВНИМАНИЕ Если Вы не пользуетесь пультом дистанционного управления, отсоедините его и храните в надёжном месте.

При чтении Руководства по эксплуатации необходимо помнить следующее:

⚠ ПРЕДОСТЕРЕЖЕНИЕ

Информирует о потенциально опасных ситуациях, которые могут стать причиной получения серьёзной травмы или привести к летальному исходу.

ТОПЛИВО

Рекомендуемое топливо

Пользуйтесь стандартным неэтилированным бензином, который продаётся на автозаправочных станциях, или топливом с кислородными добавками, содержащим не более 10% этилового или метилового спирта. Используемый бензин должен отвечать следующим требованиям по минимальному октановому числу.

МИНИМАЛЬНОЕ ОКТАНОВОЕ ЧИСЛО
92 RON

ВНИМАНИЕ Запрещается экспериментировать с другими сортами топлива. Эксплуатация мотовездехода на нерекомендованных сортах топлива может привести к ухудшению рабочих характеристик машины и выходу из строя ответственных деталей двигателя и системы подачи топлива.

Заправка топливом

⚠ ПРЕДОСТЕРЕЖЕНИЕ

- Прежде чем приступить к заправке топливом, заглушите двигатель. Открывайте крышку топливозаправочной горловины медленно.
- Если в баке присутствует избыточное давление (слышен слабый свист при открывании крышки), то Ваш мотовездеход нуждается в осмотре и, возможно, ремонте. Не пользуйтесь машиной до устранения неисправности.
- Бензин является горючим и взрывоопасным продуктом.
- Не подносите к баку источники открытого огня для проверки уровня топлива.
- Не курите вблизи топливного бака, остерегайтесь попадания искр в бак.
- Заправку топливом производите в хорошо вентилируемом месте.
- Не заправляйте топливный бак полностью, если собираетесь оставить мотовездеход в теплом помещении. При нагреве топлива может вытечь из-под крышки заливной горловины.
- Вытирайте все потеки топлива с корпуса мотовездехода.

ВНИМАНИЕ Не кладите посторонние предметы на крышку топливного бака — Вы можете перекрыть вентиляционное отверстие в крышке, что приведёт к перебоям в работе двигателя.

1. Остановите двигатель.
2. Не позволяйте никому сидеть на мотовездеходе во время заправки.
3. Откройте крышку топливного бака, вращая её против часовой стрелки.
4. Вставьте воронку в заливную горловину топливного бака.

5. Заливайте топливо медленно, чтобы воздух успевал выходить и не происходило разбрызгивание топлива. Будьте внимательны: не допускайте разлива топлива.
6. Прекратите заправку, когда уровень топлива поднимется до нижней кромки заливной горловины. **Не переливайте.**
7. Плотнo заверните крышку по часовой стрелке.

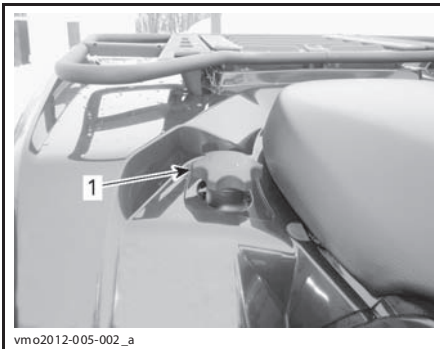

vm02012-005-002_a

1. Крышка топливного бака

ОБКАТКА МОТОВЕЗДЕХОДА

Эксплуатация в период обкатки

Мотовездеход требует обкатки в течение 10 моточасов или 300 км пробега.

По завершении периода обкатки мотовездеход должен пройти осмотр у авторизованного дилера Can-Am. См. раздел «ТЕХНИЧЕСКОЕ ОБСЛУЖИВАНИЕ».

Двигатель

В течение периода обкатки:

- Избегайте полного открытия дроссельной заслонки.
- Не следует открывать дроссельную заслонку более чем на три четверти.
- Избегайте продолжительных ускорений.
- Избегайте продолжительного движения с постоянной скоростью.
- Не допускайте перегрева двигателя.

Однако в обкаточный период полезно давать мотовездеходу кратковременные разгоны и двигаться, постоянно меняя скорость.

Тормозная система

ПРЕДОСТЕРЕЖЕНИЕ

Новые компоненты тормозной системы не обеспечивают максимальной эффективности торможения, пока не пройдут обкатку. Соблюдайте особую осторожность.

Ремень вариатора

Новый ремень вариатора требует обкатки на протяжении 50-километрового пробега.

В течение периода обкатки:

- Избегайте интенсивных ускорений и замедлений.
- Не буксируйте прицеп.
- Избегайте движения с высокой скоростью.

ОСНОВНЫЕ ОПЕРАЦИИ

Запуск двигателя

Рычаг переключения передач должен быть установлен в положение PARK или NEUTRAL.

ПРИМЕЧАНИЕ: Для Вашего удобства, режим OVERRIDE позволяет запустить двигатель при любой включённой передаче. Нажмите и удерживайте рычаг или педаль тормоза, в то время как нажимаете кнопку запуска двигателя.

Вставьте ключ в замок зажигания и поверните его в положение «ON».

Установите выключатель двигателя в положение «RUN».

Нажмите и удерживайте педаль тормоза.

Для запуска двигателя нажмите кнопку запуска двигателя и удерживайте её в этом положении, пока двигатель не запустится.

ВНИМАНИЕ Запрещается держать кнопку пуска двигателя в нажатом положении более 10 секунд. Перед повторной попыткой пуска двигателя дайте стартеру остыть. Не допускайте разряда аккумуляторной батареи.

Как только двигатель заработает, сразу отпустите кнопку запуска двигателя.

ПРИМЕЧАНИЕ: Если аккумуляторная батарея разряжена, то запуск двигателя невозможен. Перезарядите или замените аккумуляторную батарею.

Переключение передач

Задействуйте тормоза и установите рычаг переключения передач в нужное положение.

Выключите стояночный тормоз.

Отключите тормоза.

ВНИМАНИЕ При переключении передач, прежде чем переместить рычаг переключения передач, всегда полностью останавливайте мотовездеход и нажимайте педаль тормоза. В противном случае может произойти повреждение трансмиссии.

Использование режима Override при движении задним ходом

Когда рычаг переключения передач находится в положении REVERSE (задний ход), частота вращения коленчатого вала двигателя ограничивается, благодаря чему ограничивается скорость движения задним ходом, которая может быть задана нажатием на рычаг дроссельной заслонки в нормальных условиях.

ПРЕДОСТЕРЕЖЕНИЕ

При спуске задним ходом в результате действия силы тяжести, скорость движения мотовездехода может превышать установленное ограничение.

Чтобы включить режим Override, нажмите и удерживайте выключатель Override, а затем плавно нажимайте рычаг дроссельной заслонки, чтобы увеличить частоту вращения коленчатого вала двигателя.

Чтобы отключить режим Override, отпустите рычаг дроссельной заслонки, а затем выключатель Override.

ПРЕДОСТЕРЕЖЕНИЕ

Не нажимайте кнопку Override, пока рычаг дроссельной заслонки опущен не полностью — это грозит потерей контроля над мотовездеходом.

Остановка двигателя

ПРЕДОСТЕРЕЖЕНИЕ

Не останавливайтесь на склонах.

Отпустите рычаг дроссельной заслонки и полностью остановите мотовездеход.

Установите рычаг переключения передач в положение PARK.

Задействуйте стояночный тормоз.

Установите выключатель двигателя в положение «STOP».

Переведите ключ в замке зажигания в положение «OFF».

Извлеките ключ из замка зажигания.

СПЕЦИАЛЬНЫЕ ОПЕРАЦИИ

Если в вариатор попала вода

Если имеются признаки того, что в кожухе вариатора скопилась вода, отверните сливную пробку и слейте ее.

ПРИМЕЧАНИЕ: Пробка дренажного отверстия располагается в нижней задней части крышки вариатора.

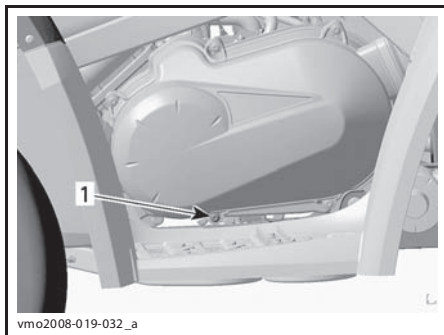

vmo2008-019-032_a

ВИД СЛЕВА

1. Пробка дренажного отверстия

ВНИМАНИЕ Если при эксплуатации мотовездехода в грязи в вариатор попала вода, приостановите эксплуатацию мотовездехода и доставьте его к ближайшему авторизованному дилеру Can-Am, чтобы правильно выполнить операцию чистки вариатора.

Если в корпус воздушного фильтра попала вода

В этом случае необходимо выполнить следующие операции технического обслуживания:

- чистка воздушного фильтра вариатора;
- чистка вариатора;
- замена вентиляции топливного бака;
- проверка состояния и, при необходимости, замена масла (двигатель, коробка передач и задний редуктор);

ВНИМАНИЕ Невыполнение перечисленных выше операций технического обслуживания может привести к серьезным повреждениям следующих компонентов:

- двигателя и коробки передач;
- топливного насоса;
- вариатора;
- задний редуктор.

Если мотовездеход перевернулся

Если мотовездеход опрокинулся или долго оставался наклонённым набок, поставьте его на колеса в нормальное положение и подождите 3–5 минут. Обратитесь к разделу «ТЕХНИЧЕСКОЕ ОБСЛУЖИВАНИЕ» и проверьте следующее:

- не скопилось ли моторное масло в корпусе воздушного фильтра. Если масло обнаружено, очистите воздушный фильтр и корпус воздушного фильтра;
- уровень моторного масла. Долейте, если требуется;
- уровень охлаждающей жидкости. Долейте, если требуется;
- проверьте и, при необходимости, доведите до нормы уровень масла в коробке передач;
- проверьте и, при необходимости, доведите до нормы уровень масла в заднем редукторе;
- запустите двигатель. Если после запуска двигателя индикатор давления масла продолжает гореть, немедленно заглушите двигатель. Обратитесь к авторизованному дилеру Can-Am.

ВНИМАНИЕ При установке панели приборов на корпус воздушного фильтра убедитесь, что вентиляционные шланги проложены над информационным центром.

Если мотовездеход затоплен

Если мотовездеход затоплен, незамедлительно остановите двигатель. Не пользуйтесь лебёдкой или другим электрическим оборудованием затопленного мотовездехода. Мотовез-

деход, пострадавший от затопления, необходимо как можно скорее доставить дилеру Can-Am. **НЕ ЗАПУСКАЙТЕ ДВИГАТЕЛЬ!**

ВНИМАНИЕ Неправильный запуск двигателя может привести к очень серьёзным поломкам.

Сразу после извлечения мотовездехода из воды выполните следующее:

– Слейте воду из вариатора. Описание процедуры приведено в данном разделе.

ВНИМАНИЕ Мотовездеход должен быть незамедлительно доставлен к авторизованному дилеру Can-Am для выполнения соответствующих операций технического обслуживания.

НАСТРОЙКА МОТОВЕЗДЕХОДА

Регулировка подвески

⚠ ПРЕДОСТЕРЕЖЕНИЕ

Регулировка подвески оказывает существенное влияние на управляемость мотовездехода. Всегда уделяйте время для привыкания к поведению мотовездехода после изменения регулировок подвески.

Управляемость и плавность хода мотовездехода зависят от регулировок подвески.

Выбор настроек подвески зависит от веса водителя, личных предпочтений, скорости движения и условий эксплуатации.

Регулировка предварительного натяжения пружин задней подвески

Отрегулируйте предварительное натяжение пружин, вращая регулировочный кулачок ключом, входящим в комплект инструментов.

Поверните регулировочный кулачок по часовой стрелке для увеличения жёсткости пружин (необходимо для движения по неровной местности, перевозке груза или буксировки прицепа).

Поверните регулировочный кулачок против часовой стрелки, если Вы движетесь в благоприятных дорожных условиях и не везёте много груза.

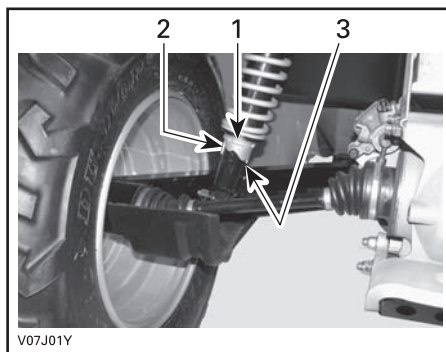

V07J01Y

1. Регулировочные кулачки
2. Уменьшение предварительного натяжения
3. Увеличение предварительного натяжения

⚠ ПРЕДОСТЕРЕЖЕНИЕ

Левый и правый регулировочные кулачки должны всегда устанавливаться в одинаковые положения. Не регулируйте только один кулачок. Это ухудшает управляемость и устойчивость мотовездехода, что может привести к происшествию.

При чтении Руководства по эксплуатации необходимо помнить следующее:

⚠ ПРЕДОСТЕРЕЖЕНИЕ

Информирует о потенциально опасных ситуациях, которые могут стать причиной получения серьёзной травмы или привести к летальному исходу.

ТРАНСПОРТИРОВКА МОТОВЕЗДЕХОДА

Мотовездеход, перевозимый на прицепе или в кузове, должен быть надёжно закреплён с помощью ремней и растяжек. Не рекомендуется использовать для этой цели обычные верёвки.

⚠ ПРЕДОСТЕРЕЖЕНИЕ

Не буксируйте мотовездеход автомобилем или иным транспортным средством. Пользуйтесь прицепом. Не ставьте мотовездеход вертикально. Мотовездеход должен находиться в нормальном рабочем положении (стоять на четырёх колёсах).

Не забудьте:

- прежде чем приступить к транспортировке, разгрузить багажники мотовездехода;
- установить рычаг переключения передач в положение PARK;
- задействуйте стояночный тормоз;
- закрепите переднюю часть мотовездехода за передний бампер, а заднюю — за задний бампер.

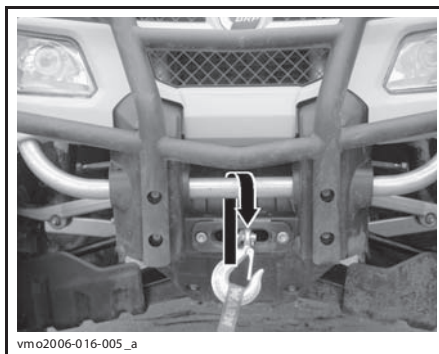

ТИПОВОЙ ВАРИАНТ — МЕСТО КРЕПЛЕНИЯ
В ПЕРЕДНЕЙ ЧАСТИ МОТОВЕЗДЕХОДА

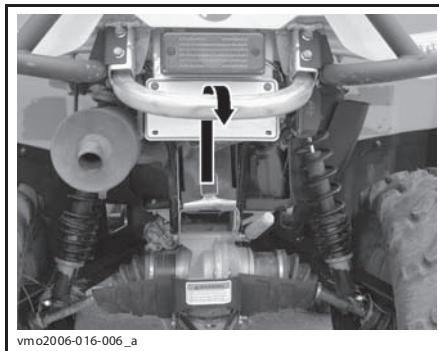

ТИПОВОЙ ВАРИАНТ — МЕСТО КРЕПЛЕНИЯ
В ЗАДНЕЙ ЧАСТИ МОТОВЕЗДЕХОДА

ВНИМАНИЕ Использование других элементов конструкции в качестве точек крепления может привести к повреждению мотовездехода.

ТЕХНИЧЕСКОЕ ОБСЛУЖИВАНИЕ

ОСМОТР МОТОВЕЗДЕХОДА ПОСЛЕ ОБКАТКИ

Ваш мотовездеход нуждается в проведении контрольного осмотра после наработки первых 10 моточасов или 300 км пробега (в зависимости от того, что наступит раньше). Проведение контрольного осмотра очень важно — не следует пренебрегать им.

ПРИМЕЧАНИЕ: Контрольный осмотр мотовездехода после обкатки проводится за счёт владельца.

Мы рекомендуем Вам подтвердить проведение осмотра, заверив его выполнение подписью авторизованного дилера Can-Am.

Дата проведения контрольного осмотра

Подпись авторизованного дилера

Наименование дилера

КОНТРОЛЬНЫЙ ОСМОТР ПОСЛЕ ОБКАТКИ	ЗАМЕНА					
	РЕГУЛИРОВКА					
	ЗАТЯЖКА					
	СМАЗКА					
	ЧИСТКА					
	ОСМОТР					
ДВИГАТЕЛЬ						
Моторное масло и фильтр						X
Зазоры клапанов	X				X	
Состояние уплотнений двигателя	X					
Детали крепления двигателя	X					
Система выпуска отработавших газов	X					
СИСТЕМА ОХЛАЖДЕНИЯ						
Проверка крышки радиатора/проверка герметичности системы охлаждения	X					
Радиатор	X					
СИСТЕМА УПРАВЛЕНИЯ ДВИГАТЕЛЕМ						
Датчики системы управления двигателем	X					
Коды неисправностей системы управления двигателем	X					
СИСТЕМА ПОДАЧИ ТОПЛИВА						
Корпус дроссельной заслонки	X					
Рычаг дроссельной заслонки	X					
Трос привода дроссельной заслонки	X		X		X	
Топливопроводы, топливные рампы, соединения, обратные клапаны и проверка герметичности топливного бака	X					
ЭЛЕКТРООБОРУДОВАНИЕ						
Состояние свечей зажигания и величина межэлектродного зазора	X					
Соединения аккумулятора	X					
Электрические соединения и детали крепления (система зажигания, система запуска, топливные форсунки и пр.)	X					
ТРАНСМИССИЯ (CVT)						
Воздухозаборник вариатора	X					

КОНТРОЛЬНЫЙ ОСМОТР ПОСЛЕ ОБКАТКИ	ЗАМЕНА					
	РЕГУЛИРОВКА					
	ЗАТЯЖКА					
	СМАЗКА					
	ЧИСТКА					
	ОСМОТР					
СИЛОВАЯ ПЕРЕДАЧА						
Механизм включения полного привода	X					
Чехлы и кожухи шарниров приводных валов	X					
Передний дифференциал/задний редуктор (уровень масла, сальники и уплотнители, вентиляционные клапаны)	X					
Задний шарнир карданного вала	X					
КОЛЕСА И ШИНЫ						
Гайки/шпильки крепления колёс	X					
РУЛЕВОЕ УПРАВЛЕНИЕ						
Рулевое управление (рулевая колонка, подшипник, и т. д.)	X					
Регулировка передних колёс	X					
ТОРМОЗНАЯ СИСТЕМА						
Тормозная жидкость	X					

РЕГЛАМЕНТ ТЕХНИЧЕСКОГО ОБСЛУЖИВАНИЯ

Регулярное проведение технического обслуживания очень важно для поддержания мотовездехода в безопасном для эксплуатации состоянии. Должное обслуживание — это обязанность владельца. Обслуживание мотовездехода должно выполняться в соответствии с Регламентом технического обслуживания.

Регулярное выполнение технического обслуживания мотовездехода не отменяет необходимость проведения осмотра мотовездехода перед поездкой.

⚠ ПРЕДОСТЕРЕЖЕНИЕ

Отказ от должного ухода за мотовездеходом в соответствии с Регламентом и процедурами технического обслуживания может сделать его эксплуатацию опасной.

РЕГЛАМЕНТ ТЕХНИЧЕСКОГО ОБСЛУЖИВАНИЯ						
A: Регулировка C: Чистка I: Осмотр L: Смазка R: Замена	25 МОТОЧАСОВ ИЛИ 750 КМ ПРОБЕГА					
	50 МОТОЧАСОВ ИЛИ 1500 КМ ПРОБЕГА					
	100 МОТОЧАСОВ ИЛИ 1 ГОД, ИЛИ 3000 КМ ПРОБЕГА					
	200 МОТОЧАСОВ ИЛИ 2 ГОДА, ИЛИ 6000 КМ ПРОБЕГА					
	ВЫПОЛНЯЕТСЯ					
ДЕТАЛЬ/ОПЕРАЦИЯ						ПРИМЕЧАНИЕ
ДВИГАТЕЛЬ						
Моторное масло и фильтр		R			Владелец	(1) Выполнять чаще при эксплуатации в условиях повышенной запылённости. См. «ОПЕРАЦИИ ТЕХНИЧЕСКОГО ОБСЛУЖИВАНИЯ» в разделе «ВОЗДУШНЫЙ ФИЛЬТР». (2) Нанести масло на предварительный фильтрующий элемент воздушного фильтра.
Зазоры клапанов			I, A		Дилер	
Воздушный фильтр ⁽²⁾	I, C, L ⁽¹⁾		R		Владелец	
Состояние уплотнений двигателя			I		Дилер	
Детали крепления двигателя			I		Дилер	
Система выпуска отработавших газов			I		Дилер	
Искрогаситель			C		Владелец	
СИСТЕМА ОХЛАЖДЕНИЯ						
Охлаждающая жидкость			I ⁽³⁾	R	Дилер/Владелец	(3) Каждые 100 моточасов проверяйте плотность охлаждающей жидкости.
Проверка крышки радиатора/ проверка герметичности системы охлаждения				I	Дилер	

РЕГЛАМЕНТ ТЕХНИЧЕСКОГО ОБСЛУЖИВАНИЯ						
A: Регулировка C: Чистка I: Осмотр L: Смазка R: Замена	25 МОТОЧАСОВ ИЛИ 750 КМ ПРОБЕГА					
	50 МОТОЧАСОВ ИЛИ 1500 КМ ПРОБЕГА					
	100 МОТОЧАСОВ ИЛИ 1 ГОД, ИЛИ 3000 КМ ПРОБЕГА					
	200 МОТОЧАСОВ ИЛИ 2 ГОДА, ИЛИ 6000 КМ ПРОБЕГА					
	ВЫПОЛНЯЕТСЯ					
ДЕТАЛЬ/ОПЕРАЦИЯ					ПРИМЕЧАНИЕ	
СИСТЕМА УПРАВЛЕНИЯ ДВИГАТЕЛЕМ						
Датчики системы управления двигателем			I		Дилер	—
Коды неисправностей системы управления двигателем			I		Дилер	
СИСТЕМА ПОДАЧИ ТОПЛИВА						
Корпус дроссельной заслонки			I, L		Дилер	(4) Выполнять чаще при эксплуатации в условиях пыльной, песчаной, снежной или сильно загрязнённой местности.
Трос привода дроссельной заслонки		I, A, L			Дилер/ Владелец	
Топливопроводы, соединения и проверка герметичности топливного бака			I		Дилер	
Предварительный фильтр топливного насоса				I ⁽⁴⁾	Дилер	
Проверка рабочего давления топливного насоса				I ⁽⁴⁾	Дилер	
Фильтр системы вентиляции топливного бака			R ⁽⁴⁾		Владелец	
ЭЛЕКТРООБОРУДОВАНИЕ						
Свеча зажигания			R ⁽⁵⁾		Владелец	(5) Проверить величину межэлектродного зазора
Соединения аккумулятора		I			Владелец	
Разъёмы ЕСМ (осмотр без отсоединения)			I		Дилер	
Электрические соединения и детали крепления (система зажигания, система запуска, топливные форсунки и пр.)			I		Дилер	
Регулировка света фар			I		Владелец	

РЕГЛАМЕНТ ТЕХНИЧЕСКОГО ОБСЛУЖИВАНИЯ						
A: Регулировка C: Чистка I: Осмотр L: Смазка R: Замена	25 МОТОЧАСОВ ИЛИ 750 КМ ПРОБЕГА					
	50 МОТОЧАСОВ ИЛИ 1500 КМ ПРОБЕГА					
	100 МОТОЧАСОВ ИЛИ 1 ГОД, ИЛИ 3000 КМ ПРОБЕГА					
	200 МОТОЧАСОВ ИЛИ 2 ГОДА, ИЛИ 6000 КМ ПРОБЕГА					
	ВЫПОЛНЯЕТСЯ					
ДЕТАЛЬ/ОПЕРАЦИЯ						ПРИМЕЧАНИЕ
ТРАНСМИССИЯ (CVT)						
Ремень вариатора			I		Дилер	—
Ведущий и ведомый шкивы (включая подшипник одно-стороннего вращения)			I, C, L		Дилер	
Состояние/отсутствие загрязнений впускного и выпускного воздухопроводов вариатора		I, C			Дилер	
СИЛОВАЯ ПЕРЕДАЧА						
Механизм включения полного привода			I		Дилер	(4) Выполнять чаще при эксплуатации в условиях пыльной, песчаной, снежной или сильно загрязнённой местности.
Шарниры приводных валов			I		Дилер	
Задний шарнир карданного вала			I, L ⁽⁴⁾		Дилер	
Передний дифференциал/ задний редуктор (уровень масла, сальники и уплотнители, вентиляционные клапаны)			I	R	Дилер	
КОЛЕСА И ШИНЫ						
Гайки/шпильки крепления колёс			I		Владелец	—
Подшипники колёс			I		Владелец	
РУЛЕВОЕ УПРАВЛЕНИЕ						
Детали крепления руля			I		Дилер	(4) Выполнять чаще при эксплуатации в условиях пыльной, песчаной, снежной или сильно загрязнённой местности.
Рулевое управление (рулевая колонка, подшипник, и т. д.)			I ⁽⁴⁾		Дилер	
Наконечники рулевых тяг			I		Дилер	
Регулировка передних колёс			I, A		Дилер	

РЕГЛАМЕНТ ТЕХНИЧЕСКОГО ОБСЛУЖИВАНИЯ						
A: Регулировка C: Чистка I: Осмотр L: Смазка R: Замена	25 МОТОЧАСОВ ИЛИ 750 КМ ПРОБЕГА					
	50 МОТОЧАСОВ ИЛИ 1500 КМ ПРОБЕГА					
	100 МОТОЧАСОВ ИЛИ 1 ГОД, ИЛИ 3000 КМ ПРОБЕГА					
	200 МОТОЧАСОВ ИЛИ 2 ГОДА, ИЛИ 6000 КМ ПРОБЕГА					
	ВЫПОЛНЯЕТСЯ					
ДЕТАЛЬ/ОПЕРАЦИЯ						ПРИМЕЧАНИЕ
ПОДВЕСКА						
Задние маятниковые рычаги			I		Дилер	—
Подшипники маятниковых рычагов				I	Дилер	
Амортизаторы		I			Дилер	
Передние А-образные рычаги		I, L			Владелец	
Шаровые шарниры	I				Дилер	
ТОРМОЗНАЯ СИСТЕМА						
Тормозная жидкость	I			R ⁽⁶⁾	Дилер/ Владелец	(4) Выполнять чаще при эксплуатации в условиях пыльной, песчаной, снежной или сильно загрязнённой местности.
Тормозные колодки	I ⁽⁴⁾⁽⁶⁾				Дилер	
Тормозная система (тормозные диски, трубки и т. п.)			I ⁽⁴⁾		Владелец	(6) Замена тормозной жидкости, а также ремонт и техническое обслуживание тормозной системы должно выполняться авторизованным дилером Can-Am.
КОРПУС/РАМА						
Крепёжные детали шасси		I			Владелец	—
Рама			I		Дилер	

ОПЕРАЦИИ ТЕХНИЧЕСКОГО ОБСЛУЖИВАНИЯ

В данном разделе приведена информация об основных операциях технического обслуживания. Если вы обладаете требуемой квалификацией и необходимыми инструментами, Вы можете выполнять эти операции самостоятельно. В противном случае, обратитесь к авторизованному дилеру Can-Am.

Другие важные операции Регламента технического обслуживания, являющиеся более сложными и требующими применения специального инструмента, будут лучшим образом выполнены авторизованным дилером Can-Am.

⚠ ПРЕДОСТЕРЕЖЕНИЕ

Выключите двигатель и следуйте указанным процедурам при выполнении технического обслуживания. Если не следовать указанным сервисным процедурам, можно получить травмы от разогретых или подвижных деталей, поражения электрическим током, химическими веществами или другими опасностями.

⚠ ПРЕДОСТЕРЕЖЕНИЕ

Снятые элементы крепежа (например, прижимные лапки, самостопорящийся крепёж и т. д.) должны заменяться новыми.

Воздушный фильтр

Порядок технического обслуживания воздушного фильтра

Как и на других мотовездеходах, своевременное обслуживание воздушного фильтра имеет решающее значение для обеспечения высоких эксплуатационных характеристик двигателя и увеличения срока его службы.

Техническое обслуживание воздушного фильтра должно осуществляться с учётом условий эксплуатации мотовездехода.

При эксплуатации мотовездехода в перенасыщенных ниже условиях следует сократить периодичность техническо-

го обслуживания воздушного фильтра, а также наносить масло на предварительный фильтрующий элемент:

- движение по сухому песку;
- движение по поверхности, покрытой засохшей грязью;
- движение по дорогам с гравийным или аналогичным покрытием.

ПРИМЕЧАНИЕ: Движение в группе, в указанных выше условиях, ещё больше увеличивает необходимость сокращения периодичности технического обслуживания воздушного фильтра. См. «ЧИСТКА ВОЗДУШНОГО ФИЛЬТРА И НАНЕСЕНИЕ МАСЛА».

ПРИМЕЧАНИЕ: Возможно использование дополнительного предварительного фильтра, предназначенного для эксплуатации в условиях повышенной запылённости. Обращайтесь к авторизованному дилеру Can-Am.

Снятие воздушного фильтра

ВНИМАНИЕ Не снимайте какие-либо компоненты и не вносите изменения в конструкцию корпуса воздушного фильтра. В противном случае возможно ухудшение эксплуатационных характеристик двигателя и поломка его компонентов. Двигатель отрегулирован для работы именно с этими компонентами.

Снимите сиденье (-я).

С правой стороны мотовездехода снимите боковые панели.

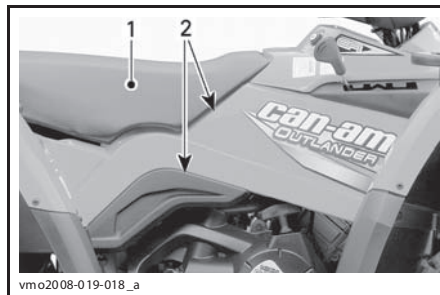

1. Сиденье
2. Боковые панели

Освободите фиксаторы и снимите крышку корпуса воздушного фильтра.

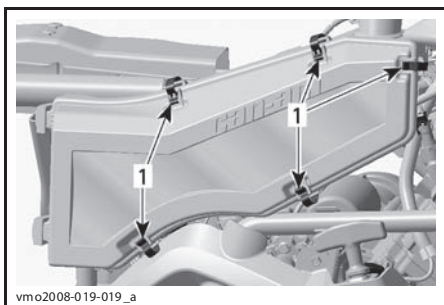

1. Освободите фиксаторы

Отпустите хомут и снимите воздушный фильтр.

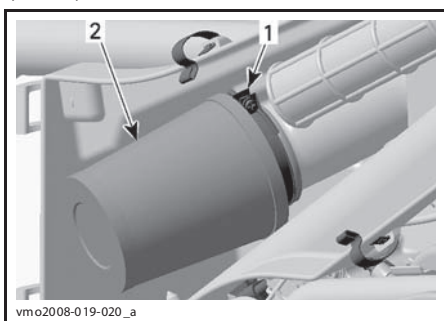

1. Хомут
2. Воздушный фильтр

Осторожно снимите предварительный фильтрующий элемент.

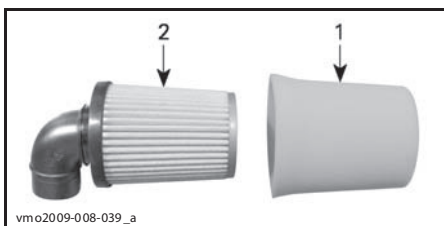

ТИПОВОЙ ВАРИАНТ
1. Предварительный фильтрующий элемент
2. Бумажный фильтрующий элемент

Чистка воздушного фильтра и нанесение масла

▲ ОСТОРОЖНО Всегда используйте средства защиты кожи и глаз. Химические препараты могут стать причиной раздражения кожи и серьёзных травм органов зрения.

Чистка бумажного фильтрующего элемента

1. Убедитесь, что предварительный фильтрующий элемент снят.
2. Лёгкими постукиваниями удалите с воздушного фильтра крупную пыль.

Это позволит удалить грязь и крупную пыль с бумажного фильтрующего элемента.

ПРИМЕЧАНИЕ: Бумажный фильтрующий элемент имеет ограниченный срок службы, если фильтр забит или сильно засорен его необходимо заменить.

ВНИМАНИЕ Не рекомендуется подавать на поверхность воздушного фильтрующего элемента сжатый воздух — это может привести к его повреждению, а так же снижению фильтрующей способности при эксплуатации мотовездехода в условиях повышенной запылённости.

ВНИМАНИЕ Не используйте для очистки бумажного фильтрующего элемента моющий раствор.

Очистка предварительного фильтрующего элемента

1. Нанесите на внутреннюю и наружную поверхности предварительного фильтрующего элемента специальный очиститель AIR FILTER CLEANER (P/N 219 700 341).



219 700 341

ОЧИСТИТЕЛЬ AIR FILTER CLEANER (P/N 219 700 341)

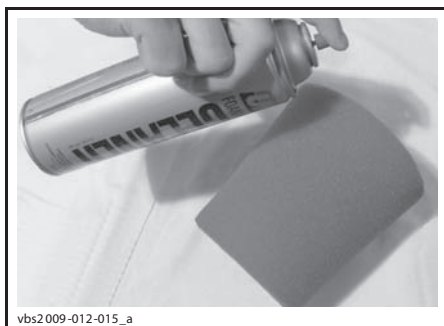

vbs2 009-012-015_a

ТИПОВОЙ ВАРИАНТ — НАНЕСИТЕ НА ВНУТРЕННЮЮ И НАРУЖНУЮ ПОВЕРХНОСТИ ПРЕДВАРИТЕЛЬНОГО ФИЛЬТРУЮЩЕГО ЭЛЕМЕНТА

2. Выждите 3 минуты.
3. Промойте предварительный фильтрующий элемент водопроводной водой.
4. Тщательно просушите предварительный фильтрующий элемент.

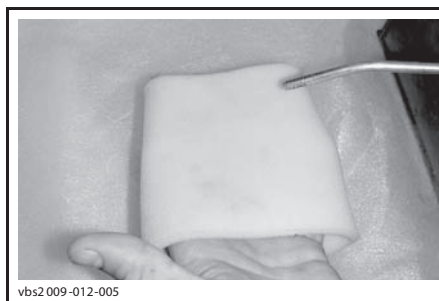

vbs2 009-012-005

ТИПОВОЙ ВАРИАНТ — СУШКА ПРЕДВАРИТЕЛЬНОГО ФИЛЬТРУЮЩЕГО ЭЛЕМЕНТА

ПРИМЕЧАНИЕ: Если фильтр сильно загрязнён, необходимо повторить приведённые выше операции.

Нанесение масла на предварительный фильтрующий элемент

1. Нанесите специальное масло AIR FILTER OIL (P/N 219 700 340) на тщательно просушенный предварительный фильтрующий элемент.



219 700 340

СПЕЦИАЛЬНОЕ МАСЛО AIR FILTER OIL (P/N 219 700 340)



vbs2 009-012-014_a

ТИПОВОЙ ВАРИАНТ — НАНЕСЕНИЕ МАСЛА НА ПРЕДВАРИТЕЛЬНЫЙ ФИЛЬТРУЮЩИЙ ЭЛЕМЕНТ

2. Выждите 3–5 минут.
3. Обернув предварительный фильтрующий элемент впитывающей ветошью и аккуратно отжав, удалите с него излишки масла, которые могут попасть на бумажный фильтрующий элемент. Это также позволит фильтру полностью пропитаться маслом.
4. Установите предварительный фильтрующий элемент на бумажный фильтрующий элемент.

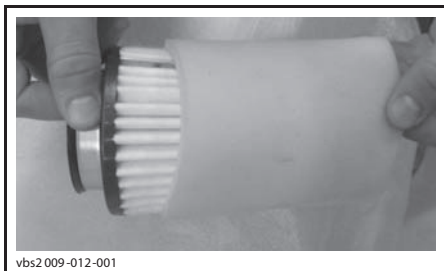

vbs2 009-012-001

ТИПОВОЙ ВАРИАНТ

Установка воздушного фильтра

Установка производится в порядке, обратном снятию.

Корпус воздушного фильтра

Проверка состояния/слив воды из корпуса воздушного фильтра

Регулярно проверяйте сливную трубку корпуса воздушного фильтра и освобождайте её от воды и мусора.

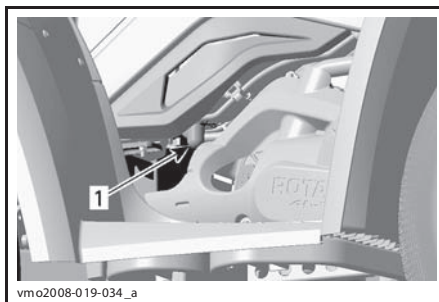

vmo2008-019-034_a

ПРАВАЯ СТОРОНА ДВИГАТЕЛЯ

1. Дренажная трубка

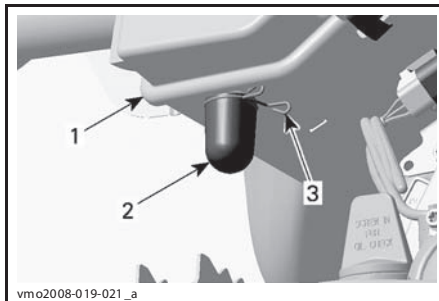

vmo2008-019-021_a

1. Корпус воздушного фильтра
2. Дренажная трубка
3. Хомут

ПРИМЕЧАНИЕ: Если мотовездеход эксплуатируется в условиях повышенной запылённости, следует производить проверку чаще, чем указано в «РЕГЛАМЕНТЕ ТЕХНИЧЕСКОГО ОБСЛУЖИВАНИЯ».

При обнаружении воды/мусора сожмите и снимите хомут. Выньте сливную трубку, слейте воду.

ВНИМАНИЕ Не запускайте двигатель, если в сливной трубке обнаружена вода или мусор.

При обнаружении воды/мусора необходимо проверить и осушить или заменить воздушный фильтр (в зависимости от его состояния).

Снимите воздушный фильтр как указано в разделе «СНЯТИЕ ВОЗДУШНОГО ФИЛЬТРА».

Фильтр системы вентиляции топливного бака

Замена фильтра системы вентиляции топливного бака

1. Снимите сиденье.
2. Определите расположение фильтра вентиляции топливного бака.

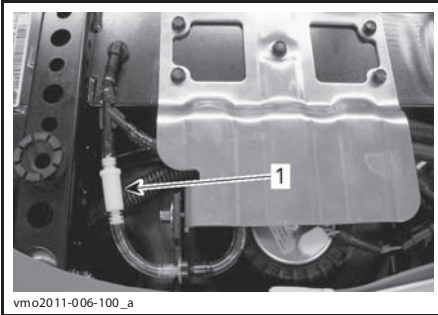

vmo2011-006-100_a

1. Фильтр системы вентиляции топливного бака

3. Снимите фильтр, осторожно разрезав шланги с двух сторон.

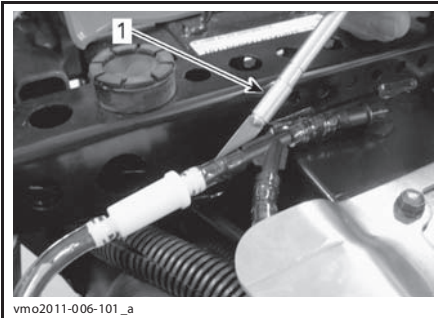

vmo2011-006-101_a

ТИПОВОЙ ВАРИАНТ — ОСТОРОЖНО РАЗРЕЖЬТЕ ШЛАНГ

1. Режущий инструмент

4. Замените оба шланга магистрали вентиляции топливного бака.
5. Установите **новый** фильтр таким образом, чтобы стрелка была направлена за пределы мотовездехода.

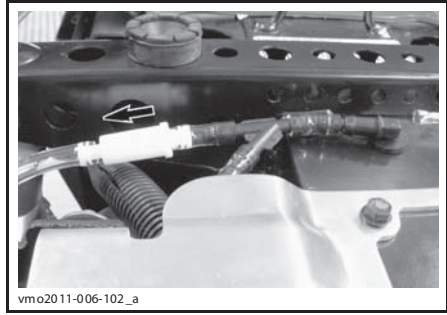

vmo2011-006-102_a

СТРЕЛКА УКАЗЫВАЕТ ЗА ПРЕДЕЛЫ МОТОВЕЗДЕХОДА

ВНИМАНИЕ В целях предотвращения отсоединения убедитесь, что все шланги правильно одеты на фитинги.

6. Установите сиденье на место.

Моторное масло

Уровень моторного масла

ВНИМАНИЕ Постоянно контролируйте и, при необходимости, пополняйте запас масла в системе смазки двигателя. Не переливайте. Недостаток масла в двигателе/коробке передач может привести к серьёзному повреждению деталей двигателя/коробки передач. Вытирайте потеки масла.

ПРИМЕЧАНИЕ: Во время проверки уровня масла, осмотрите моторный отсек на наличие утечек.

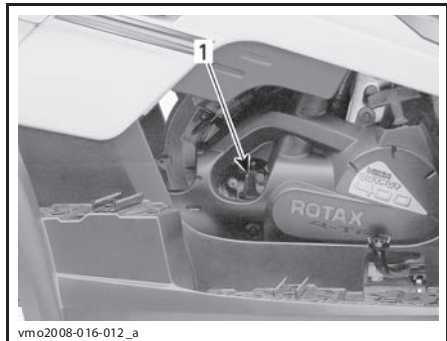

vmo2008-016-012_a

ПРАВАЯ СТОРОНА ДВИГАТЕЛЯ

1. Щуп

Установите мотовездеход на ровной горизонтальной площадке, выключите двигатель и дайте ему остыть. Проверьте уровень масла:

1. Выверните, извлеките и протрите щуп.
2. Вставьте и полностью заверните щуп.
3. Вновь извлеките щуп и проверьте уровень масла. Уровень масла должен располагаться около верхней метки.

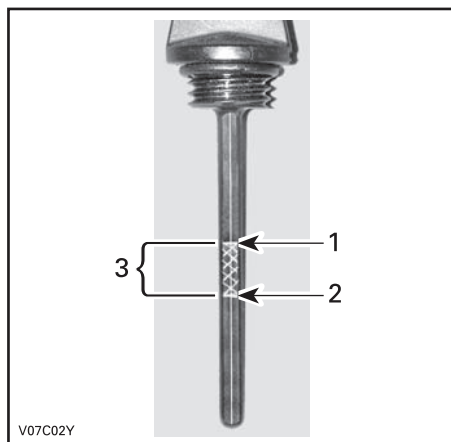

1. Полный
2. Необходимо долить
3. Рабочий диапазон

Для долива масла необходимо вынуть щуп. Вставьте воронку в трубку щупа.

Долейте немного масла и вновь проверьте его уровень.

Повторяя процедуру, доведите уровень масла до верхней метки. **Не переливайте.**

Установите щуп на место и надёжно затяните его.

Рекомендуемое моторное масло

При эксплуатации в летний период используйте XPS 4-STROKE SYNTH. BLEND OIL (SUMMER) (P/N 293 600 121).

Для эксплуатации в зимний период пользуйтесь маслом XPS 4-STROKE SYNTHETIC OIL (ALL CLIMATE) (P/N 293 600 112).

ПРИМЕЧАНИЕ: Масло XPS специально разработано и протестировано для использования в данных двигателях.

При отсутствии указанного моторного масла XPS пользуйтесь одобренным к применению компанией BRP маслом, которое классифицируется как SM, SL или SJ согласно требованиям API. Проверяйте наличие этикетки с аббревиатурой API на упаковке моторного масла. Вязкость масла выбирайте в соответствии с приведённой ниже диаграммой.

Диаграмма вязкости моторных масел

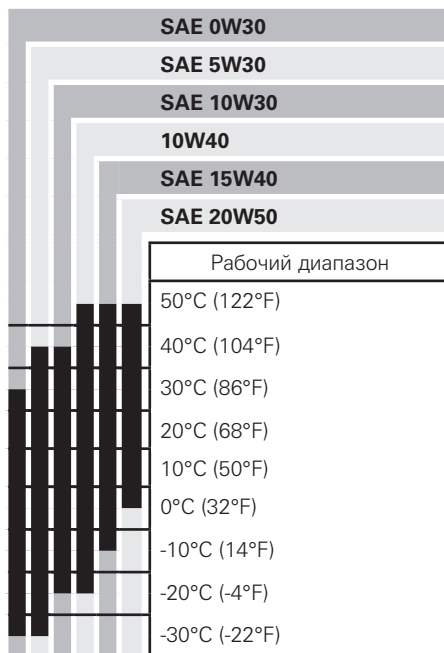

Замена моторного масла

Моторное масло и масляный фильтр заменяются одновременно. Замена масла производится на прогретом двигателе.

▲ ОСТОРОЖНО Моторное масло может быть очень горячим. Во избежание ожогов не отворачивайте пробку слива масла и не снимайте крышку фильтра на горячем двигателе. Подождите, пока двигатель остынет.

Установите мотовездеход на ровной горизонтальной площадке.

Извлеките щуп.

ВНИМАНИЕ Будьте внимательны, следите за тем, чтобы не потерялось уплотнительное кольцо щупа.

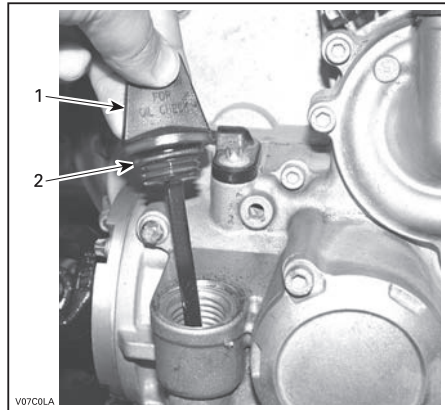

ПРАВАЯ СТОРОНА ДВИГАТЕЛЯ

1. Щуп
2. Уплотнительное кольцо

Очистите поверхность, прилегающую к отверстию для слива масла.

Установите поддон для сбора масла под сливной пробкой.

Отверните пробку отверстия для слива масла.

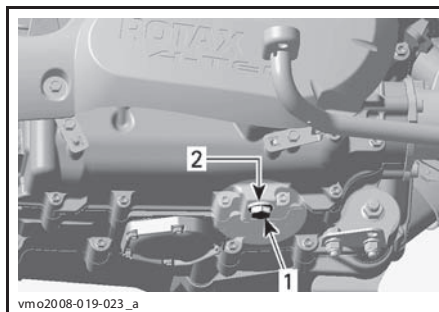

ПРАВАЯ СТОРОНА ДВИГАТЕЛЯ

1. Пробка отверстия для слива масла
2. Уплотнительное кольцо

Ждите, пока масло сольётся из картера двигателя.

Замените уплотнительное кольцо на пробку слива масла.

Предварительно очистив пробку и поверхность, прилегающую к отверстию для слива масла, установите пробку на место.

Затяните пробку моментом $(30 \pm 3,6)$ Н•м.

Замените масляный фильтр.

Залейте моторное масло и доведите его уровень до нормы. Заправочный объём масла (заменяется с фильтром) — 3 л.

Запустите двигатель и дайте ему поработать на оборотах холостого хода в течение нескольких минут. Убедитесь в отсутствие утечек масла в месте установки пробки.

Остановите двигатель.

Выждите некоторое время, пока масло стечёт в картер двигателя, и вновь проверьте его уровень. При необходимости доведите уровень моторного масла до нормы.

Утилизируйте слитое моторное масло в соответствии с действующим природоохранным законодательством.

Масляный фильтр

Замена масляного фильтра

Снимите панель моторного отсека, расположенную с правой стороны мотовездехода.

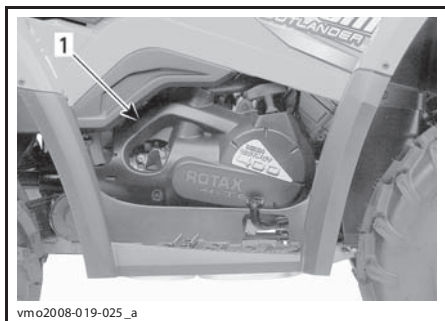

ПРАВАЯ СТОРОНА ДВИГАТЕЛЯ
1. Панель моторного отсека

Снимите крышку масляного фильтра.

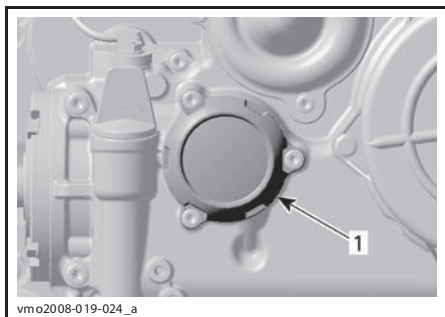

1. Крышка масляного фильтра

Выверните винты, снимите крышку масляного фильтра с уплотнительным кольцом, выньте масляный фильтр.

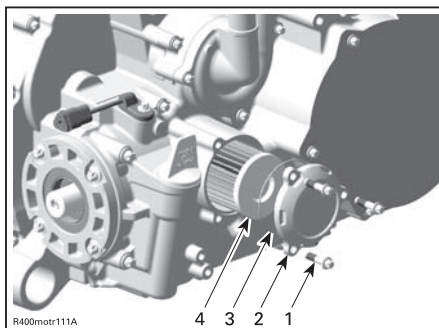

1. Винты масляного фильтра
2. Крышка масляного фильтра
3. Уплотнительное кольцо
4. Масляный фильтр

Проверьте состояние и, при необходимости, замените уплотнительное кольцо крышки.

Осмотрите и, если требуется, очистите впускное и выпускное отверстия масляного фильтра от грязи и мусора.

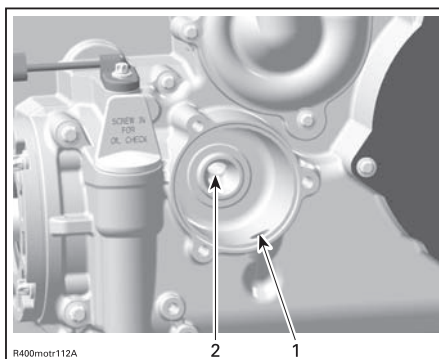

1. Впускное отверстие (из масляного насоса в масляный фильтр)
2. Выпускное отверстие, ведущее в систему смазки двигателя

Удалите подтеки масла с двигателя.

Нанесите моторное масло на резиновый уплотнитель нового масляного фильтра, чтобы правильно установить его.

Установите масляный фильтр.

Установите уплотнительное кольцо на крышку масляного фильтра.

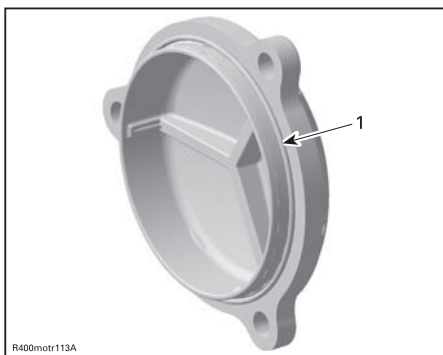

R400motr113A

1. Уплотнительное кольцо установлено по месту

Установите крышку масляного фильтра на место.

Затяните винты моментом $(10 \pm 1,2) \text{ Н}\cdot\text{м}$.

Установите панель моторного отсека.

Радиатор

Проверка состояния и очистка радиатора

Регулярно очищайте область, прилегающую к радиатору.

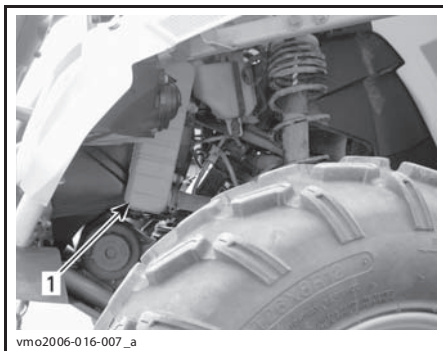

vmo2006-016-007_a

ТИПОВОЙ ВАРИАНТ

1. Радиатор

Осмотрите радиатор и шланги на наличие утечек или повреждений.

Осмотрите пластины радиатора. Они должны быть очищены от грязи, пыли, листьев и другого мусора, препятствующего нормальной работе радиатора.

Вручную удалите мусор с радиатора. Если поблизости есть вода, ополосните радиатор.

Если возможно, промойте радиатор струей воды из садового шланга.

⚠ ОСТОРОЖНО Не мойте горячий радиатор вручную. Прежде чем приступить к мойке радиатора, дайте ему остыть.

ВНИМАНИЕ Будьте осторожны в обращении с пластинами радиатора. Не пользуйтесь инструментами или предметами, которые могут их повредить. Пластины радиатора сделаны тонкими для более эффективного охлаждения. ПРИ МОЙКЕ ПОДАВАЙТЕ ВОДУ ТОЛЬКО ПОД НИЗКИМ ДАВЛЕНИЕМ.

Для проверки работы системы охлаждения обратитесь за помощью к авторизованному дилеру Can-Am.

Охлаждающая жидкость

Уровень охлаждающей жидкости

⚠ ПРЕДОСТЕРЕЖЕНИЕ

Уровень охлаждающей жидкости проверяется на холодном двигателе. Не доливайте охлаждающую жидкость в горячий двигатель.

ПРИМЕЧАНИЕ: Во время проверки уровня антифриза, осмотрите моторный отсек на утечки.

Снимите переднюю панель сервисного отсека.

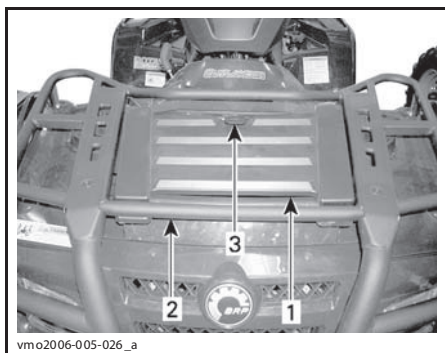

1. Панель переднего сервисного отсека
2. Передние багажные дуги
3. Защёлка

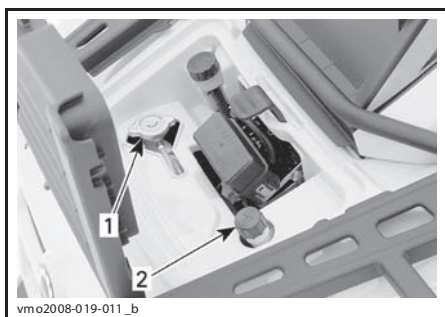

- ТИПОВОЙ ВАРИАНТ — СЕРВИСНЫЙ ОТСЕК
1. Крышка радиатора
 2. Крышка расширительного бачка

Установив мотовездеход на ровной горизонтальной площадке, проверьте уровень охлаждающей жидкости: он должен находиться между метками «MIN» и «MAX».

ПРИМЕЧАНИЕ: При температуре ниже 20 °С уровень охлаждающей жидкости может быть немного ниже метки «MIN».

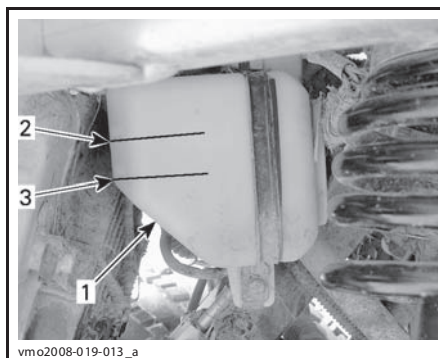

ПОД ЛЕВЫМ ПЕРЕДНИМ КРЫЛОМ

1. Бачок
2. Метка уровня «MAX»
3. Метка уровня «MIN»

Долейте охлаждающую жидкость до метки «MAX».

Во избежание разлива охлаждающей жидкости пользуйтесь воронкой. **Не переливайте.**

Вставьте и затяните пробку заливной горловины.

При доливе жидкости в расширительный бачок проверьте также уровень жидкости в радиаторе.

Установите на место панель доступа.

⚠ ПРЕДОСТЕРЕЖЕНИЕ

Во избежание ожогов не открывайте крышку радиатора на неостывшем двигателе.

ПРИМЕЧАНИЕ: Частая необходимость долива охлаждающей жидкости указывает на наличие утечек или неисправностей двигателя. Обратитесь к авторизованному дилеру Can-Am.

ВНИМАНИЕ Не допускается размещение каких-либо предметов в переднем сервисном отсеке.

Рекомендуемая охлаждающая жидкость

Пользуйтесь этиленгликолевым антифризом, который содержит ингибитор коррозии и специально предназначен для алюминиевых двигателей внутреннего сгорания.

В систему охлаждения следует заливать предварительно смешанную охлаждающую жидкость BRP (P/N 219 700 362) или раствор антифриза в дистиллированной воде (50% дистиллированной воды и 50% антифриза).

Замена охлаждающей жидкости

⚠ ПРЕДОСТЕРЕЖЕНИЕ

Во избежание ожогов не отворачивайте крышку радиатора на неотставшем двигателе.

Откройте панель переднего сервисного отсека и отверните крышку радиатора.

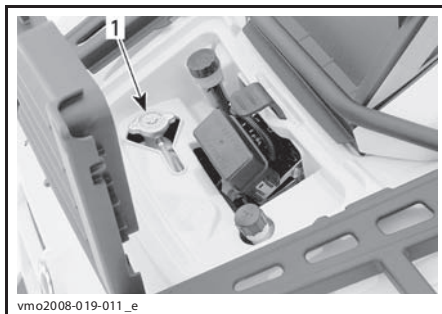

1. Крышка радиатора

ВНИМАНИЕ Не допускается размещение каких-либо предметов в переднем сервисном отсеке.

Снимите сиденье и боковые панели с правой стороны мотовездехода.

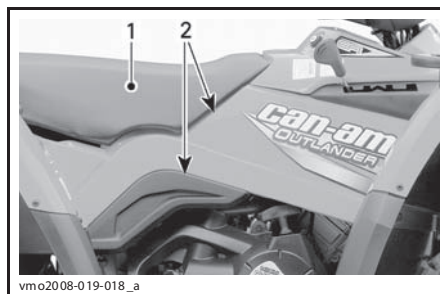

vmo2008-019-018_a

ТИПОВОЙ ВАРИАНТ

1. Сиденье
2. Боковые панели

Снимите правую панель моторного отсека.

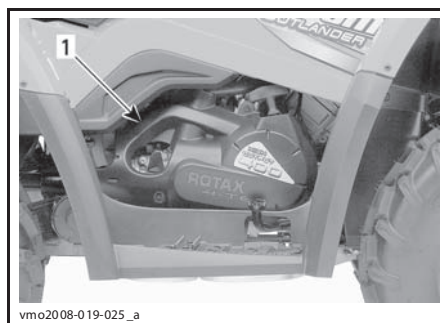

vmo2008-019-025_a

ТИПОВОЙ ВАРИАНТ

1. Панель моторного отсека

Отверните пробку сливного отверстия и слейте охлаждающую жидкость в подходящую ёмкость.

ПРИМЕЧАНИЕ: Не выворачивайте пробку сливного отверстия полностью.

При чтении Руководства по эксплуатации необходимо помнить следующее:

⚠ ПРЕДОСТЕРЕЖЕНИЕ

Информирует о потенциально опасных ситуациях, которые могут стать причиной получения серьёзной травмы или привести к летальному исходу.

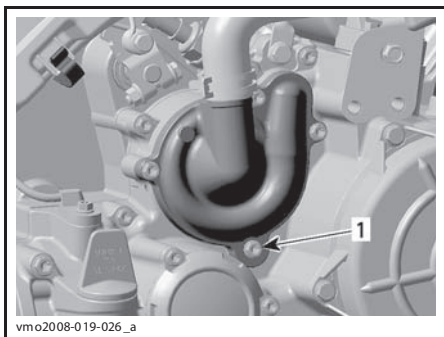

vmo2008-019-026_a

1. Пробка сливного отверстия

Отсоединить электрический разъём датчика температуры.

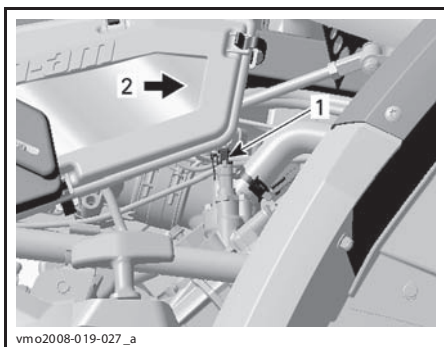

vmo2008-019-027_a

1. Датчик температуры
2. Передняя часть мотовездехода

Выверните винт из отверстия для удаления воздуха, расположенного в верхней части термостата.

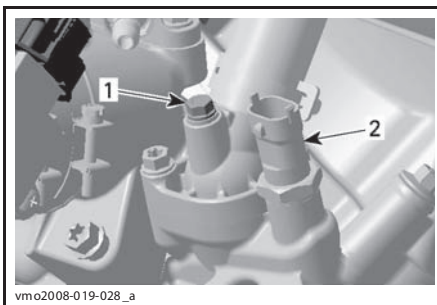

vmo2008-019-028_a

1. Винт отверстия для удаления воздуха
2. Датчик температуры двигателя

Полностью слейте жидкость из системы. Заверните сливную пробку.

МОМЕНТ ЗАТЯЖКИ ПРОБКИ СЛИВНОГО ОТВЕРСТИЯ

(10 ± 1,2) Н•м

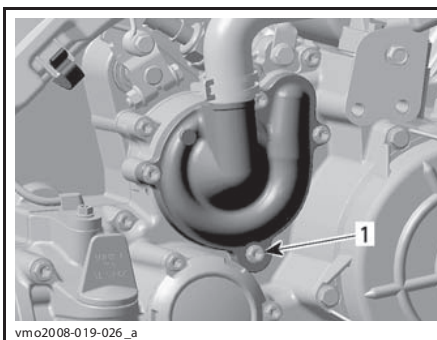

vmo2008-019-026_a

1. Пробка сливного отверстия

Установите большой зажим (или аналогичное приспособление) на шланге между радиатором и корпусом термостата.

ВНИМАНИЕ Не пережимайте шланг прижимными клещами.

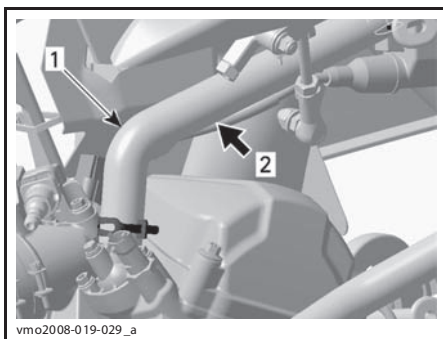

vmo2008-019-029_a

1. Шланг охлаждающей жидкости
2. Установить зажим в этом месте

Заливайте жидкость в радиатор, пока она не польётся из отверстия в корпусе термостата.

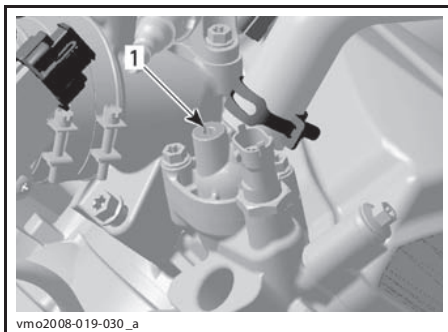

vmo2008-019-030_a

1. Отверстие в корпусе термостата

Установите на место сливной винт.

МОМЕНТ ЗАТЯЖКИ ВИНТА ДЛЯ УДАЛЕНИЯ ВОЗДУХА

$(5 \pm 0,6) \text{ Н} \cdot \text{м}$

Снимите зажим.

Долейте жидкость в радиатор.

Проверьте и, при необходимости, доведите до нормы уровень жидкости в расширительном бачке.

Запустите двигатель и дайте ему поработать на холостом ходу, не закрывая крышку радиатора. При необходимости медленно долейте охлаждающую жидкость.

Подождите, пока двигатель прогреется до рабочей температуры.

Два-три раза нажмите на рычаг дроссельной заслонки. Если требуется, долейте охлаждающую жидкость.

Установите крышку радиатора.

Проверьте все соединения на отсутствие утечек, а также проверьте уровень охлаждающей жидкости в расширительном бачке.

Удалите с двигателя подтеки охлаждающей жидкости.

Отработанная охлаждающая жидкость должна быть утилизирована в соответствии с принятыми правилами.

Искрогаситель

Чистка искрогасителя

Регулярно очищайте глушитель от скопившегося нагара.

⚠ ПРЕДОСТЕРЕЖЕНИЕ

Не запускайте двигатель в закрытом помещении. Не выполняйте эту операцию сразу после выключения долго работавшего двигателя — детали выхлопной системы могут быть очень горячими. Уберите все горючие материалы, находящиеся вблизи мотовездехода. Наденьте защитные очки и перчатки. Во время чистки глушителя не стойте позади мотовездехода. Соблюдайте все нормы и правила, принятые по месту эксплуатации мотовездехода.

Помещение, в котором Вы собираетесь чистить глушитель, должно хорошо проветриваться. Убедитесь, что глушитель остыл.

Переведите рычаг переключения передач в положение «PARK».

Снимите очистную пробку с глушителя.

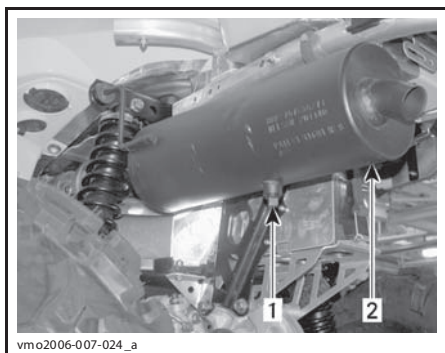

vmo2006-007-024_a

ТИПОВОЙ ВАРИАНТ

1. Очистная пробка
2. Глушитель

Заткните выходное отверстие глушителя ветошью и запустите двигатель.

Несколько раз очень быстро увеличьте обороты двигателя, чтобы удалить из глушителя скопившуюся сажу.

Остановите двигатель и дайте глушителю остыть.

Установите на место очистную пробку.

Трос дроссельной заслонки

Смазка троса дроссельной заслонки

Трос дроссельной заслонки необходимо смазывать смазкой CABLE LUBRICANT (P/N 293 600 041) или аналогичной по смазывающим свойствам.

⚠ ПРЕДОСТЕРЕЖЕНИЕ

Пользуйтесь смазкой на силиконовой основе. Применение других смазок может ухудшить работу рычажно-тросового механизма управления дроссельной заслонкой.

Откройте кожух рычага дроссельной заслонки.

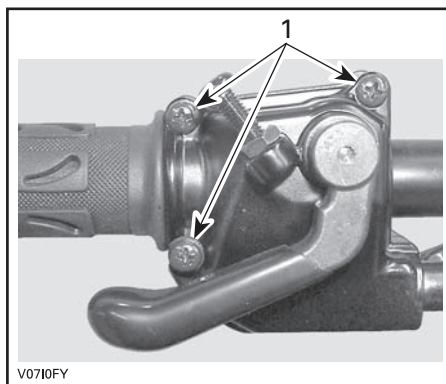

V0710FY

1. Выверните указанные винты

Отделите кожух.

Сдвиньте защитный чехол, чтобы стала видна регулировочная муфта троса.

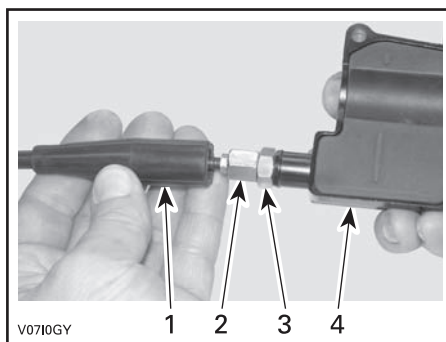

V0710GY

1. Чехол троса
2. Регулировочная муфта троса
3. Контргайка
4. Кожух рычага дроссельной заслонки

Выверните регулировочную муфту, чтобы ослабить натяжение троса.

Удалите внутренний чехол кожуха.

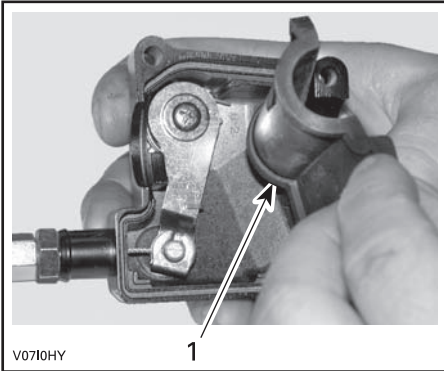

V0710HY

1

1. Внутренний чехол

Удалите трос из кожуха рычага.

ПРИМЕЧАНИЕ: Выведите конец троса из разреза скобы.

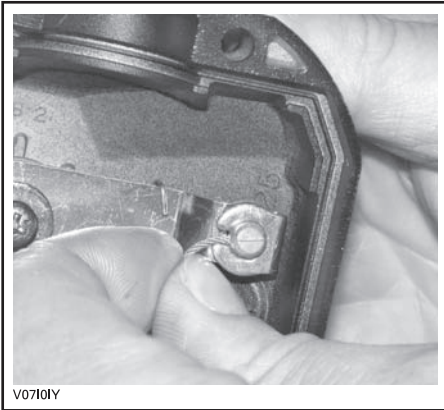

V0710IV

Отсоедините боковую крышку от корпуса дросселя.

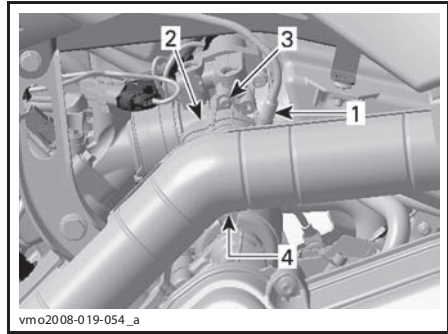

vmo2008-019-054_a

ЛЕВАЯ СТОРОНА ДВИГАТЕЛЯ

1. Трос привода дроссельной заслонки
2. Боковая крышка
3. Вывернуть винт
4. Разомкнуть зажим крышки

Вставьте носик смазки в торец регулировочной муфты троса дроссельной заслонки.

▲ОСТОРОЖНО Всегда используйте средства защиты кожи и глаз. Химические препараты могут стать причиной раздражения кожи и серьезных травм органов зрения.



V0710JY

ТИПОВОЙ ВАРИАНТ

ПРИМЕЧАНИЕ: Оберните ветошью регулировочную муфту троса дросселя во избежание попадания на него смазки.

Вводите смазку, пока она не пройдет через весь трос.

Установите и отрегулируйте трос.

Регулировка троса дроссельной заслонки

Сдвиньте защитный чехол, чтобы стала видна регулировочная муфта троса.

Ослабьте контргайку. Вращая регулировочную муфту, скорректируйте свободный ход рычага дросселя.

ПРИМЕЧАНИЕ: Свободный ход измеряется от конца рычага дроссельной заслонки.

Затяните контргайку, установите на место чехол.

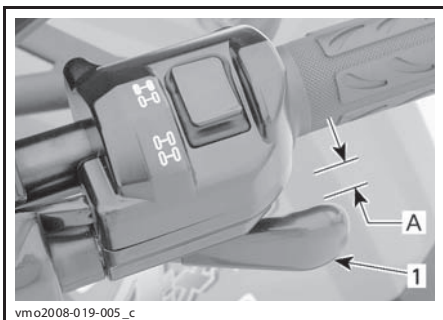

1. Рычаг дроссельной заслонки
A. 3–6 мм

Установите рычаг переключения передач в положение «PARK» и запустите двигатель.

Чтобы проверить регулировку троса, поверните руль до упора вправо и затем до упора влево. Если частота вращения коленчатого вала увеличивается, то свободный ход рычага дросселя требуется отрегулировать заново.

Свеча зажигания

Снятие свечи зажигания

⚠ ПРЕДОСТЕРЕЖЕНИЕ

Перед ремонтом или обслуживанием компонентов электрооборудования поверните ключ зажигания в положение «OFF» (выкл.) (если не указан иной порядок действий).

⚠ ОСТОРОЖНО При работе со сжатым воздухом надевайте защитные очки.

Снимите левую боковую панель.

Отсоедините провод свечи зажигания.

Очистите свечу зажигания и головку цилиндра (если есть возможность, сделайте это с помощью сжатого воздуха).

Полностью выверните и извлеките свечу зажигания.

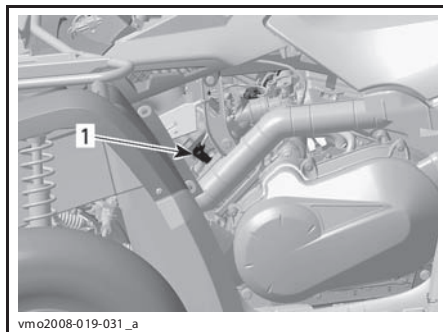

1. Провод свечи зажигания

Установка свечи зажигания

Перед установкой свечи зажигания ещё раз проверьте, хорошо ли очищены контактные поверхности от грязи и нагара.

С помощью щупов отрегулируйте межэлектродный зазор, который должен быть равен 0,7–0,8 мм.

Нанесите смазку, предохраняющую от заедания, на резьбовую часть свечи зажигания.

Вверните свечу зажигания рукой, затем подтяните её динамометрическим торцевым ключом.

МОМЕНТ ЗАТЯЖКИ СВЕЧИ ЗАЖИГАНИЯ

(20 ± 2,4) Н•м

Аккумуляторная батарея

⚠ ПРЕДОСТЕРЕЖЕНИЕ

Перед ремонтом или обслуживанием компонентов электрооборудования поверните ключ зажигания в положение «OFF» (выкл.) (если не указан иной порядок действий).

⚠ ОСТОРОЖНО Не заряжайте аккумуляторную батарею на борту мотовездехода.

На этих моделях мотовездеходов используются аккумуляторные батареи VRLA (свинцово-кислотные батареи с клапанным регулированием). Аккумуляторы этого типа — необслуживаемые, долив дистиллированной воды в процессе эксплуатации не требуется.

ВНИМАНИЕ Никогда не снимайте герметичную крышку аккумуляторной батареи.

Снятие аккумуляторной батареи

⚠ ОСТОРОЖНО Всегда сначала отключайте ЧЁРНЫЙ (-) провод.

Отсоедините ЧЁРНЫЙ (-) провод от аккумуляторной батареи.

Отсоедините КРАСНЫЙ (+) провод от аккумуляторной батареи.

Отстегните ремни крепления и извлеките аккумуляторную батарею из рамы.

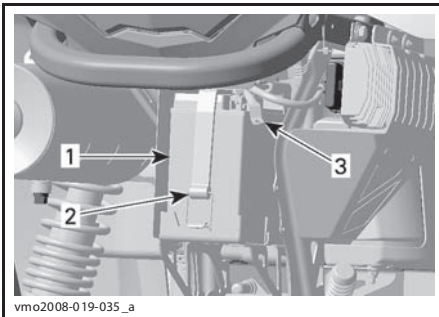

1. Аккумуляторная батарея
2. Ремни крепления
3. ЧЁРНЫЙ (-) провод

Чистка аккумуляторной батареи

Для чистки корпуса и выводов аккумуляторной батареи используйте раствором пищевой соды в воде.

Очистите клеммы проводов и выводы аккумуляторной батареи от следов коррозии проволочной щёткой.

Мягкой щёткой и раствором соды в воде очистите корпус аккумуляторной батареи.

Установка аккумуляторной батареи

Установите аккумуляторную батарею на мотовездеход.

⚠ ОСТОРОЖНО Первым присоединяется КРАСНЫЙ (+) провод, затем — ЧЁРНЫЙ (-).

Предохранители

Осмотр предохранителей

⚠ ОСТОРОЖНО Перед ремонтом или обслуживанием компонентов электрооборудования поверните ключ зажигания в положение «OFF» (выкл.) (если не указан иной порядок действий).

Если предохранитель повреждён, его необходимо заменить предохранителем такого же номинала.

ВНИМАНИЕ Не пользуйтесь предохранителями, рассчитанными на больший ток (большого номинала) — это может привести к серьёзным повреждениям.

Проверьте целостность нити.

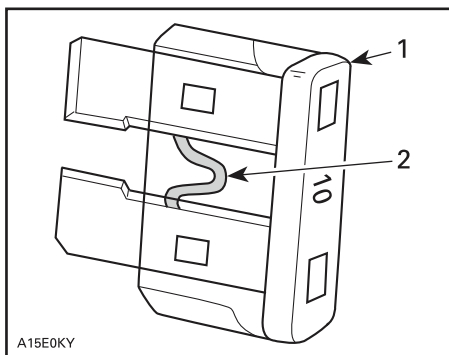

A15E0KY

ТИПОВОЙ ВАРИАНТ

- 1. Предохранитель
- 2. Нить

Расположение предохранителей

Предохранители располагаются в переднем блоке предохранителей и в задней части мотовездехода рядом с аккумуляторной батареей.

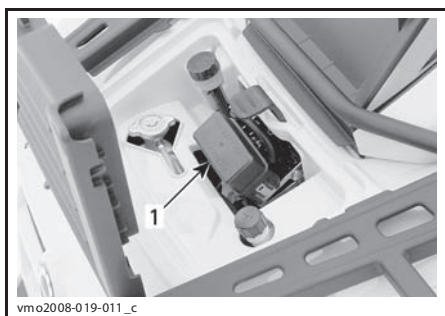

vm02008-019-011_c

- 1. Передний блок предохранителей
- F1: Предохранитель блока ECM (5 A)
- F2: Вентилятор (20 A)
- F3: Предохранитель блока ECM (7,5 A)
- F4: Информационный центр, задний фонарь, диагностический разъём (7,5 A)
- F5: Топливный насос
- F6: Доп. оборудование (20 A)

ВНИМАНИЕ Не допускается размещение каких-либо предметов в переднем сервисном отсеке.

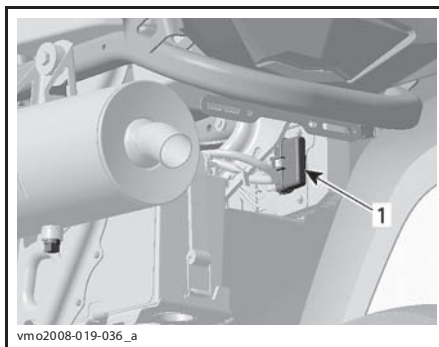

vm02008-019-036_a

ДЕРЖАТЕЛЬ ПРЕДОХРАНИТЕЛЕЙ В ЗАДНЕЙ ЧАСТИ МОТОВЕЗДЕХОДА

- 1. Основной (30 A) (КРАСНЫЙ/СЕРЫЙ провод)
- Доп. оборудование (30 A) (КРАСНЫЙ/ЗЕЛЁНЫЙ провод)

Световые приборы

▲ ОСТОРОЖНО Перед заменой неисправной лампы поверните ключ зажигания в положение «OFF» (выкл.).

После замены перегоревшей лампы обязательно проверьте работоспособность соответствующего светового прибора.

Замена ламп головного света

ВНИМАНИЕ Не прикасайтесь пальцами к колбе галогенной лампы, так как это сокращает срок её службы. Оставленные на лампе следы пальцев сотрите изопропиловым спиртом, который не образует плёнку на её поверхности.

Порядок замены ламп головного света. Выверните винты держателя резинового кожуха фары.

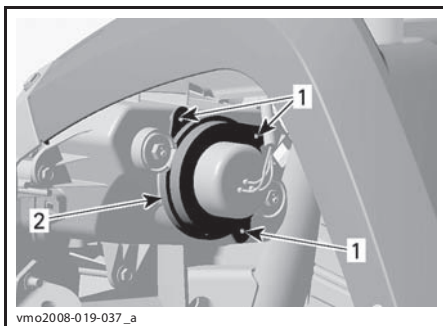

1. Винты
2. Держатель

Снимите защитный резиновый чехол с корпуса фары.

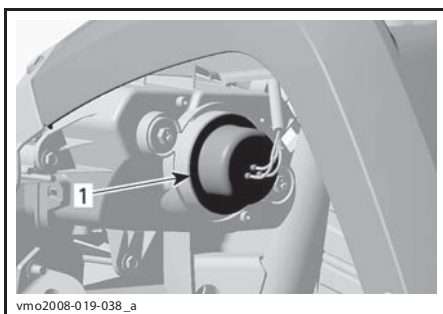

1. Резиновый чехол

Отсоедините разъем фары.

ПРИМЕЧАНИЕ: Нажмите на выступы небольшого зажима и оттяните разъем.

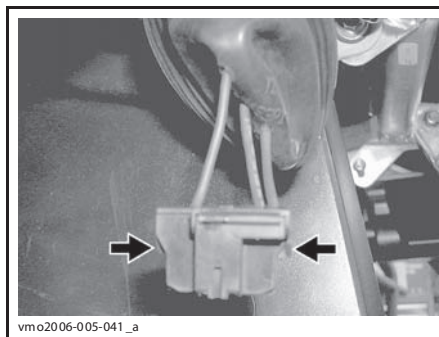

НАДАВИТЕ НА ЗАЖИМ И РАЗБЛОКИРУЙТЕ РАЗЪЕМ

ПРИМЕЧАНИЕ: На приводимых ниже иллюстрациях передняя панель не показана из соображений удобства.

Надавите на фиксатор и отведите его в сторону, чтобы освободить лампы фары.

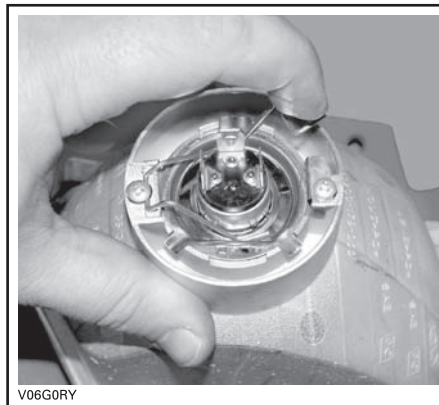

ТИПОВОЙ ВАРИАНТ

Подняв и удерживая фиксатор, извлеките лампу.



V06G05Y

ТИПОВОЙ ВАРИАНТ

Установка производится в порядке, обратном снятию.

Регулировка головной оптики

Отрегулируйте направление луча фары: Вращением винтов отрегулируйте направление светового пучка фары в вертикальной и горизонтальной плоскостях. Обе фары должны быть отрегулированы одинаковым образом.

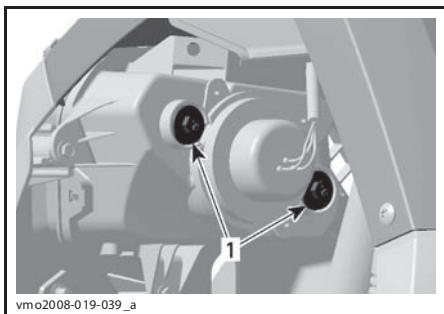

vm02008-019-039_a

1. Регулировочные винты

Замена лампы заднего фонаря

Вытяните рассеиватель фонаря из его резиновых втулок.

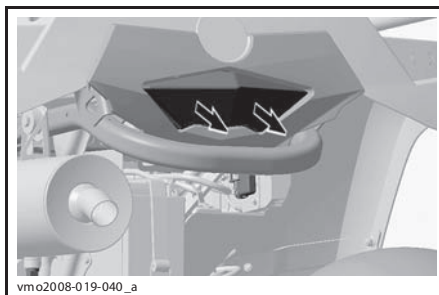

vm02008-019-040_a

Поверните и вытяните патрон с лампой.

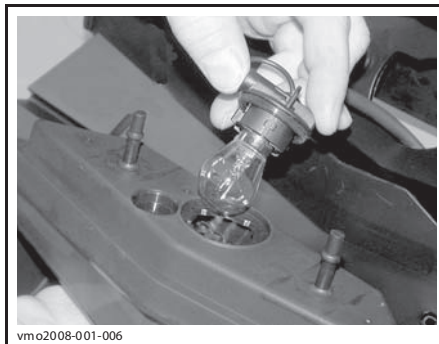

vm02008-001-006

Слегка надавив на лампу, поверните против часовой стрелки и снимите её. Установите новую лампу, надавите и поверните по часовой стрелке.

Установите все снятые детали.

Чехлы и кожухи шарниров приводных валов

Проверка состояния чехлов и кожухов шарниров приводных валов

Проверьте состояние чехлов и кожухов шарниров приводных валов.

Убедитесь в отсутствии повреждений и потёртостей на кожухе около вала.

Проверьте чехлы шарниров приводных валов на наличие трещин, потёртостей и следов утечки смазки на чехлах.

При необходимости отремонтируйте или замените повреждённые детали.

Колеса и шины

Давление в шинах

⚠ ПРЕДОСТЕРЕЖЕНИЕ

Давление воздуха в шинах оказывает значительное влияние на управляемость и устойчивость мотовездехода. Недостаточное давление может привести к проскальзыванию шины на обод, а повышенное — к разрыву шины. Поддерживайте рекомендуемое давление воздуха в шинах. Мотовездеход оснащён шинами низкого давления, поэтому Вы можете пользоваться ручным насосом.

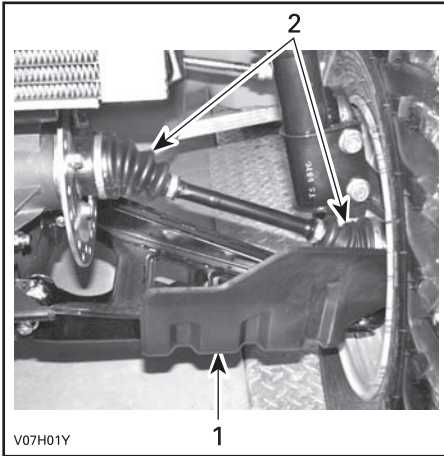

V07H01Y

ПЕРЕДНЯЯ ЧАСТЬ МОТОВЕЗДЕХОДА

1. Кожух приводного вала
2. Чехлы приводных валов

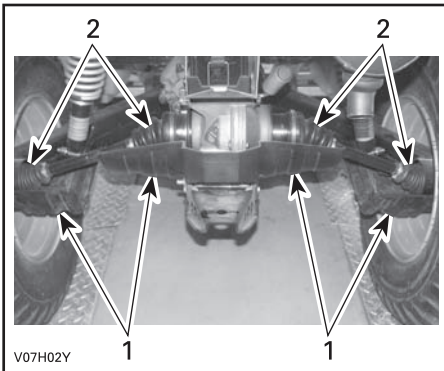

V07H02Y

ЗАДНЯЯ ЧАСТЬ МОТОВЕЗДЕХОДА

1. Кожух приводного вала
2. Чехлы приводных валов

Давление проверяется в «холодных» шинах мотовездехода. Давление зависит от температуры и высоты местности над уровнем моря. При изменении любого из этих условий проверяйте давление в шинах.

Для Вашего удобства комплект возимого инструмента включает в себя манометр.

ДАВЛЕНИЕ ВОЗДУХА В ШИНАХ ОДНОМЕСТНЫЕ МОДЕЛИ

Суммарная допустимая нагрузка		ПЕРЕДНИЕ	ЗАДНИЕ
До 227 кг	Макс.	48 кПа (7 PSI)	48 кПа (7 PSI)
	Мин.	34,5 кПа (5 PSI)	34,5 кПа (5 PSI)

ДАВЛЕНИЕ ВОЗДУХА В ШИНАХ ДВУХМЕСТНЫЕ МОДЕЛИ

Суммарная допустимая нагрузка		ПЕРЕДНИЕ	ЗАДНИЕ
До 235 кг	Макс.	48 кПа (7 PSI)	48 кПа (7 PSI)
	Мин.	34,5 кПа (5 PSI)	34,5 кПа (5 PSI)

Шины специально спроектированы для внедорожных условий, тем не менее, их можно проколоть. Поэтому рекомендуем возить с собой насос и комплект для ремонта шин.

Проверка состояния шин

Проверьте шины и колёсные диски на наличие повреждений.

Проверьте отсутствие повреждений и износа шин. При необходимости замените.

Не меняйте шины местами. Передние и задние шины имеют разные размеры. Шины необходимо устанавливать в соответствии с направлением вращения.

Замена шин

⚠ ПРЕДОСТЕРЕЖЕНИЕ

- При замене шин не ставьте в пару шины с диагональным и радиальным кордом. Такая комбинация ухудшает управляемость и устойчивость мотовездехода.
- Не ставьте на одной оси шины, отличающиеся по размеру и конструкции.
- Пары шин (и передняя, и задняя) должны быть одной модели и одного производителя.
- Шины с направленным рисунком протектора при установке должны быть сориентированы в соответствии с указанным направлением вращения.
- Шины с радиальным кордом должны устанавливаться полным комплектом.

Проверка состояния подшипников колёс

Взявшись за верхнюю часть, покачайте колесо в разные стороны; посмотрите, есть ли люфт.

При обнаружении люфта обратитесь за помощью к авторизованному дилеру Can-Am.

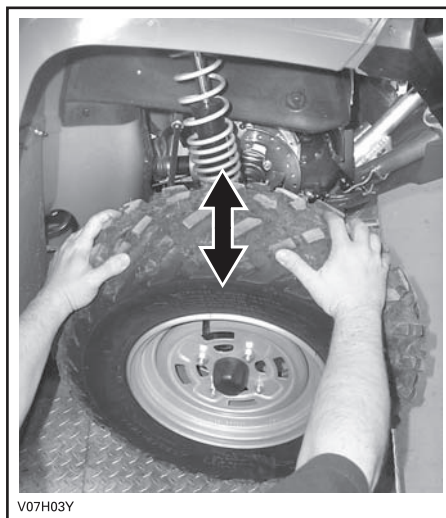

V07H03Y

Снятие/установка колеса

Ослабьте колёсные гайки, поднимите мотовездеход.

Поставьте под мотовездеход опору.

Отверните гайки и снимите колесо.

При установке колёс рекомендуем нанести на резьбу противозадирную смазку.

Подтяните гайки в перекрёстной последовательности. Окончательно затяните гайки требуемым моментом затяжки. См. приведённую ниже табл.

МОМЕНТЫ ЗАТЯЖКИ ГАЕК КРЕПЛЕНИЯ КОЛЕСА

$(100 \pm 10) \text{ Н} \cdot \text{м}$

ПРИМЕЧАНИЕ: Время от времени отворачивайте колёсные гайки и наносите на шпильки противозадирную смазку, чтобы в дальнейшем избежать проблем с демонтажом колёс. Это особенно важно, если приходится часто ездить по грязи или соленой воде. Отворачивайте по одной гайке. Смажьте, установите на место и затяните гайки.

ВНИМАНИЕ Используйте только рекомендованные гайки, соответствующие типу колёс. Использование не рекомендованных гаек может стать причиной повреждения колёсных дисков.

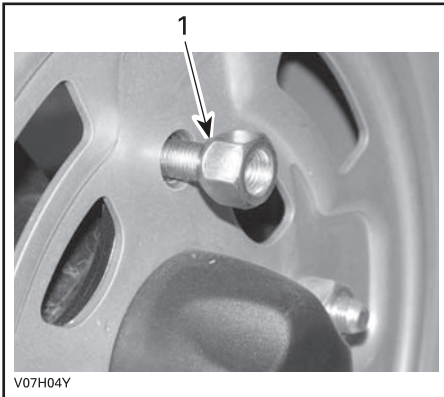

ТИПОВОЙ ВАРИАНТ — СТАЛЬНЫЕ ДИСКИ
1. Коническая сторона гайки (открытая гайка)

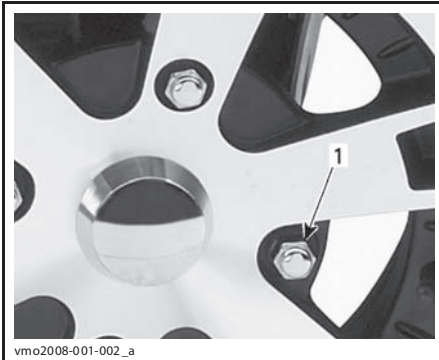

ТИПОВОЙ ВАРИАНТ — АЛЮМИНИЕВЫЕ ДИСКИ
1. Гайка крепления колеса (колпачковая гайка)

Подвеска

Смазка подвески

Смажьте передние А-образные рычаги подвески.

Используйте смазку SUSPENSION GREASE (P/N 293 550 033) или аналогичную.

На каждом А-образном рычаге имеется две пресс-масленки.

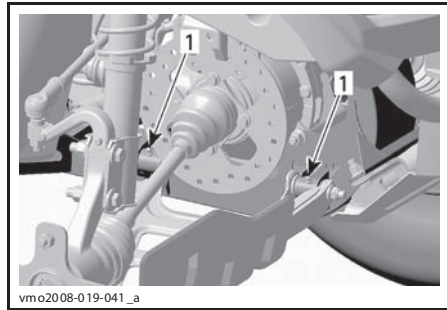

ТИПОВОЙ ВАРИАНТ — ВИД СПРАВА
1. Пресс-масленки

Проверка состояния подвески Амортизаторы

Проверьте амортизаторы на отсутствие утечек масла и повреждений.

Проверьте затяжку крепежных деталей. При необходимости обратитесь к авторизованному дилеру Can-Am.

Передние А-образные рычаги

Проверьте А-образные рычаги на отсутствие трещин, изгибов и других повреждений.

При необходимости обратитесь к авторизованному дилеру Can-Am.

Задние маятниковые рычаги

Проверьте продольные рычаги на отсутствие деформаций, трещин и изгибов.

При необходимости обратитесь к авторизованному дилеру Can-Am.

Тормозная система

⚠ ПРЕДОСТЕРЕЖЕНИЕ

Новые компоненты тормозной системы не обеспечивают максимальной эффективности торможения, пока не пройдут обкатку. Эффективность работы тормозной системы может быть снижена — будьте осторожны.

Уровень тормозной жидкости

ВНИМАНИЕ Доливайте тормозную жидкость DOT 4 только из новой, запечатанной упаковки. Не пользуйтесь тормозной жидкостью, если она хранилась в незапечатанной ёмкости.

Установив мотовездеход на ровной горизонтальной площадке, проверьте уровень тормозной жидкости: он должен находиться выше метки «MIN».

При необходимости долейте тормозную жидкость. **Не переливайте.**

Прежде чем снять крышку компенсационного бачка, её необходимо очистить.

ПРИМЕЧАНИЕ: Низкий уровень тормозной жидкости может указывать на наличие утечек или износ накладок тормозных колодок. Обратитесь к авторизованному дилеру Can-Am.

Бачок для тормозной жидкости

Установите руль прямо, чтобы бачок расположился горизонтально.

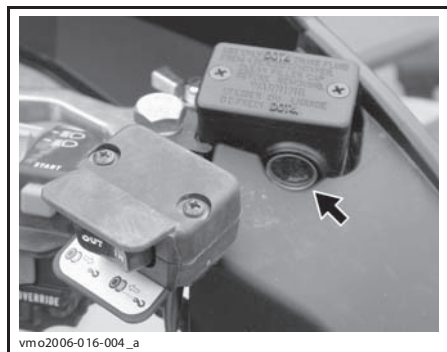

ТИПОВОЙ ВАРИАНТ — НА РУЛЕ

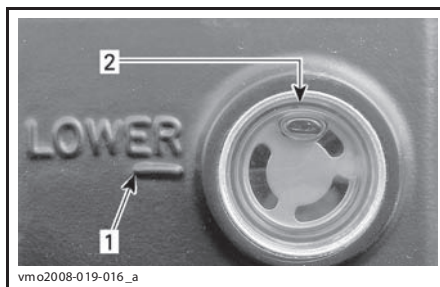

1. Метка «MIN»
2. Метка «MAX»

Осмотрите чехол на рычаге. Чехол не должен иметь трещин и потертостей. При необходимости замените чехол.

Бачок тормозной жидкости для тормоза, приводимого в действие педалью

Снимите переднюю панель сервисного отсека.

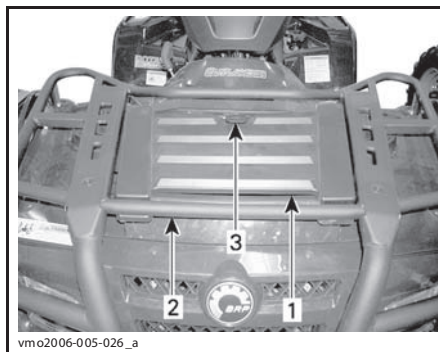

1. Панель переднего сервисного отсека
2. Передние багажные дуги
3. Защёлка

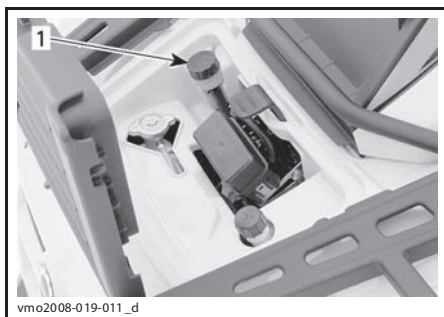

ТИПОВОЙ ВАРИАНТ — СЕРВИСНЫЙ ОТСЕК
1. Бачок

ВНИМАНИЕ Не допускается размещение каких-либо предметов в переднем сервисном отсеке.

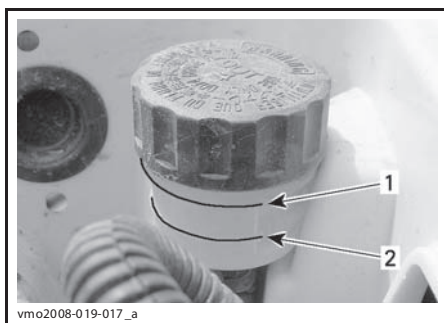

1. Метка «MIN»
2. Метка «MAX»

Рекомендуемая тормозная жидкость

Используйте только тормозную жидкость, отвечающую требованиям DOT 4.

ВНИМАНИЕ Во избежание серьезного повреждения тормозной системы запрещается использование тормозных жидкостей, нерекомендуемых типов, также запрещается смешивать разные типы жидкости для пополнения бачка.

Проверка тормозной системы

Чтобы убедиться в работоспособности тормозов, проверьте:

- уровень тормозной жидкости;
- тормозную систему на отсутствие утечек тормозной жидкости;

- детали тормозов на отсутствие загрязнения;
- пружинящее действие рычагов и педалей;
- тормозные диски на отсутствие чрезмерного износа и повреждений поверхности;
- тормозные накладки на отсутствие износа, повреждений и ослабление крепления.

ПРЕДЕЛЬНЫЕ НОРМЫ ИЗНОСА, мм	
Толщина накладок тормозных колодок	1
Толщина переднего тормозного диска	3,5
Толщина заднего тормозного диска	4,3
Максимальное коробление тормозных дисков	0,3

При любых неполадках тормозной системы обращайтесь к авторизованному дилеру Can-Am.

⚠ ПРЕДОСТЕРЕЖЕНИЕ
Для замены тормозной жидкости или ремонта тормозной системы обращайтесь к авторизованному дилеру Can-Am.

УХОД ЗА МОТОВЕЗДЕХОДОМ

Заключительные операции после поездки

При эксплуатации в солевой атмосфере ежедневное мытье мотовездехода пресной водой является обязательным. Настоятельно рекомендуется смазывать металлические части. Используйте смазку XPS LUBE (P/N 293 600 016). Это необходимо делать в конце каждого дня эксплуатации мотовездехода.

После езды по грязи вымойте мотовездеход, очистите фары и задний фонарь.

ПРИМЕЧАНИЕ: Не ополаскивайте мотовездеход сильной струёй воды. **ПОДАВАЙТЕ ВОДУ ТОЛЬКО ПОД НИЗКИМ ДАВЛЕНИЕМ (как в садовом шланге).** Вода, подаваемая под высоким давлением, может стать причиной повреждения электрических и механических систем.

Чистка и защитная обработка мотовездехода

Не ополаскивайте мотовездеход сильной струёй воды. **ПОДАВАЙТЕ ВОДУ ТОЛЬКО ПОД НИЗКИМ ДАВЛЕНИЕМ (как в садовом шланге).** Вода, подаваемая под высоким давлением, может стать причиной повреждения электрических и механических систем.

В случае повреждения лакокрасочного покрытия, оно должно быть восстановлено для предотвращения развития коррозии.

Если требуется, вымойте корпус мотовездехода теплой водой с мылом (используйте только мягкие моющие вещества). Нанесите неабразивную полировальную пасту.

ВНИМАНИЕ Запрещается использовать агрессивные моющие средства, растворители, обезжириватели, ацетон и пр. для чистки пластмассовых поверхностей.

ХРАНЕНИЕ И ПРЕДСЕЗОННАЯ ПОДГОТОВКА

⚠ ПРЕДОСТЕРЕЖЕНИЕ

Посетите авторизованного дилера Can-Am для проведения проверки системы подачи топлива в соответствии с указаниями, приведёнными в Регламенте технического обслуживания.

Проведите консервацию мотовездехода, если Вы не собираетесь пользоваться им в течение четырёх месяцев.

Обратитесь за помощью к авторизованному дилеру Can-Am.

Мотовездеход, снимаемый с хранения, должен быть надлежащим образом подготовлен к предстоящей эксплуатации.

Обратитесь за помощью к авторизованному дилеру Can-Am.

При чтении Руководства по эксплуатации необходимо помнить следующее:

⚠ ПРЕДОСТЕРЕЖЕНИЕ

Информирует о потенциально опасных ситуациях, которые могут стать причиной получения серьёзной травмы или привести к летальному исходу.

ТЕХНИЧЕСКАЯ ИНФОРМАЦИЯ

ИДЕНТИФИКАЦИОННЫЕ НОМЕРА МОТОВЕЗДЕХОДА

Основные сборочные единицы мотовездехода (двигатель и рама) имеют индивидуальные заводские номера. Эти номера могут потребоваться в гарантийных случаях или для идентификации мотовездехода в случае его кражи. Кроме того, идентификационные номера также необходимы авторизованному дилеру Can-Am для оформления гарантийной заявки и прочей документации. Гарантийные обязательства компании BRP аннулируются, если заводские номера двигателя (EIN) или транспортного средства (VIN) удалены или искажены каким-либо образом. Мы настоятельно рекомендуем записать все идентификационные номера Вашего мотовездехода и передать их регистрирующей организации.

Идентификационный номер транспортного средства (VIN)

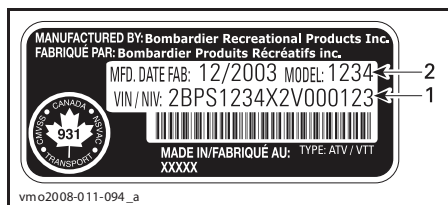

ТИПОВОЙ ВАРИАНТ — НАКЛЕЙКА С ИДЕНТИФИКАЦИОННЫМ НОМЕРОМ ТРАНСПОРТНОГО СРЕДСТВА

1. Идентификационный номер транспортного средства (VIN)
2. Номер модели

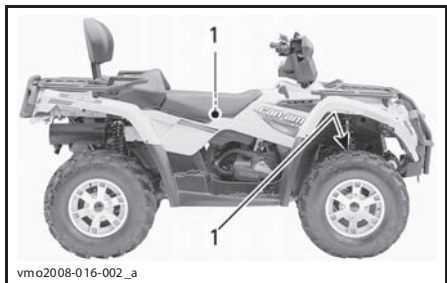

ТИПОВОЙ ВАРИАНТ — ВСЕ МОДЕЛИ
1. Расположение идентификационного номера транспортного средства

Идентификационный номер двигателя (EIN)

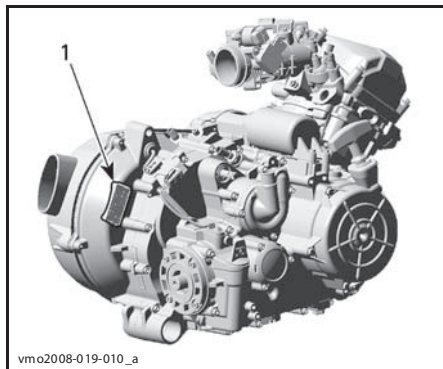

ТИПОВОЙ ВАРИАНТ — ТАБЛИЧКА С СЕРИЙНЫМ НОМЕРОМ ДВИГАТЕЛЯ

1. Идентификационный номер двигателя (EIN)

ТЕХНИЧЕСКИЕ ХАРАКТЕРИСТИКИ

СЕРИЯ OUTLANDER 400			
ДВИГАТЕЛЬ			
Тип двигателя	ROTAX 400, 4-тактный, один распределительный вал верхнего расположения, жидкостное охлаждение		
Число цилиндров	1		
Число клапанов	4, механические толкатели (регулируемые)		
Диаметр цилиндра, мм	91		
Ход поршня, мм	61,5		
Рабочий объём, см ³	400		
Степень сжатия	10,3:1		
Тип декомпрессора	Автоматический		
Частота вращения коленчатого вала, при которой двигатель развивает максимальную мощность, об/мин	7500		
Система смазки	Тип	Мокрый картер, сменный масляный фильтр	
	Масляный фильтр	BRP Rotax бумажный, сменный	
	Моторное масло	Объём (масло заменяется с фильтром)	3 л (двигатель/трансмиссия)
		Рекомендуемое масло	При эксплуатации в летний период используйте XPS 4-STROKE SYNTH. BLEND OIL (SUMMER) (P/N 293 600 121) Для эксплуатации в зимний период пользуйтесь маслом XPS 4-STROKE SYNTHETIC OIL (ALL CLIMATE) (P/N 293 600 112) См. диаграмму вязкости масел.
Система выпуска отработавших газов		Искрогаситель, сертификат USDA	
Воздушный фильтр		Синтетический, бумага и поролон	
КОРОБКА ПЕРЕДАЧ			
Тип		С двумя передачами для движения вперёд (повышающая, понижающая), парковочной, нейтралью и передачей заднего хода	
СИСТЕМА ОХЛАЖДЕНИЯ			
Охлаждающая жидкость	Тип	Смесь этиленгликоля с дистиллированной водой (50 % антифриза, 50 % дистиллированной воды). Пользуйтесь готовым составом BRP (P/N 219 700 362) или охлаждающей жидкостью, специально предназначенной для алюминиевых двигателей.	
	Заправочный объём, л	2,5 л	

СЕРИЯ OUTLANDER 400				
ЭЛЕКТРООБОРУДОВАНИЕ				
Мощность магнето-генератора, Вт		400		
Тип системы зажигания		CDI (разрядный конденсатор)		
Угол опережения зажигания		Не регулируется		
Свеча зажигания	Количество	1		
	Изготовитель, тип	NGK DCPR8E		
	Зазор, мм	0,7–0,8		
Максимальная частота вращения коленчатого вала двигателя, об/мин	Передний ход	8000		
	Задний ход	4000 ± 100		
Аккумуляторная батарея	Тип	Сухая		
	Напряжение, В	12		
	Номинальная ёмкость, А•ч	18		
	Мощность, отдаваемая на стартер, кВт	0,7		
Фары		2 × 35 Вт		
Задний фонарь/стоп-сигнал		8/27 Вт		
Предохранители	Передний блок предохранителей	Доп. оборудование	Питание	20 А
			Диагностика	
			Фары	
			Розетка	
			Лебёдка (ХТ)	
			4 × 4	
	ЕСМ		5 А и 7,5 А	
	Топливный насос		7,5 А	
	Информационный центр			
	Задний фонарь			
	Диагностика		20 А	
	Вентилятор			

СЕРИЯ OUTLANDER 400				
ЭЛЕКТРООБОРУДОВАНИЕ (продолжение)				
Предохранители (продолжение)	Задний блок предохранителей	Главный		30 А
		Доп. оборудование	Вентилятор	30 А
			Аксессуары в блоке пред.	
СИСТЕМА ПОДАЧИ ТОПЛИВА				
Подача топлива		Тип	Электронный впрыск топлива (EFI), Dell'Orto 46 мм корпус дросселя	
Топливный насос		Тип	Bosch	
		Модель	Электрический (в топливном баке)	
Обороты холостого хода, об/мин			1300 ± 50	
Топливо	Тип		Стандартный неэтилированный бензин	
	Минимальное октановое число		92 RON или выше	
Ёмкость топливного бака, л			16,3	
Резервный запас топлива, л			± 2	
СИЛОВАЯ ПЕРЕДАЧА				
Редуктор переднего моста			Привод от вала/самоблокирующийся дифференциал (Visco-Lok)	
Передаточное отношение редуктора переднего моста			3,6:1	
Задняя ось			Привод от вала, редуктор	
Передаточное отношение редуктора заднего моста			3,6:1	
Масло в редукторах мостов	Заправочный объём	Передний	500 мл	
		Задний	300 мл	
	Тип	Передний	XPS SYNTHETIC GEAR OIL (75W 90) (P/N 293 600 043) ИЛИ синтетическое масло 75W 90 API GL5)	
		Задний	XPS SYNTHETIC GEAR OIL (75W 90) (P/N 293 600 043) ИЛИ синтетическое масло 75W 90 API GL5)	
Смазка шарниров равных угловых скоростей			CV joint grease (P/N 293 550 019)	
Смазка карданного вала			XPS synthetic grease (P/N 293 550 010)	

СЕРИЯ OUTLANDER 400		
ТРАНСМИССИЯ		
Тип	Вариатор	
Включение, об/мин	2000 ± 100	
РУЛЕВОЕ УПРАВЛЕНИЕ		
Радиус разворота, м	Одноместные	1,8
	Двухместные	2
Схождение колёс (мотовездеход стоит на земле), мм	0 ± 4	
ПЕРЕДНЯЯ ПОДВЕСКА		
Тип подвески	МакФерсон	
Ход подвески, мм	178	
Регулировка предварительного натяжения	N.A.	
ЗАДНЯЯ ПОДВЕСКА		
Тип подвески	Независимая ТТ1™	
Ход подвески, мм	203	
Амортизатор	Количество	2
	Тип	Масляный
Регулировка предварительного натяжения	5 установок	
ТОРМОЗНАЯ СИСТЕМА		
Передние тормоза	Тип	Гидравлические, два диска
Задний тормоз	Тип	Гидравлический, один диск
Тормозная жидкость	Заправочный объём, мл	180
	Тип	DOT 4
Стояночный тормоз	Гидравлический, блокировка четырёх колёс	
Материал фрикционных накладок	Передние	Органический материал
	Задние	Металл
Минимальная толщина фрикционных накладок, мм	1	
Минимально допустимая толщина тормозного диска, мм	Передние	3,5
	Задний	4,3
Максимально допустимое коробление тормозного диска, мм	0,2	

СЕРИЯ OUTLANDER 400				
ШИНЫ				
Давление воздуха в шинах	Одноместные модели	Передние	Макс.	48 кПа (7 PSI)
			Мин.	34,5 кПа (5 PSI)
		Задние	Макс.	48 кПа (7 PSI)
			Мин.	34,5 кПа (5 PSI)
	Двухместные модели	Передние	Макс.	48 кПа (7 PSI)
			Мин.	34,5 кПа (5 PSI)
		Задние	Макс.	48 кПа (7 PSI)
			Мин.	34,5 кПа (5 PSI)
Минимальная остаточная высота рисунка протектора, мм				3
Размер, дюймы	Передние		25 × 8 × 12	
	Задние		25 × 10 × 12 ХТ: 25 × 11 × 12	
КОЛЕСА				
Размер	Передние		12 × 6	
	Задние		12 × 7,5	
Момент затяжки гаек крепления колеса, Н•м				100
РАЗМЕРЫ				
Общая длина, см	Одноместные		218	
	Двухместные		239	
Общая ширина, см				117
Общая высота, см				114
Колёсная база, см	Одноместные		124	
	Двухместные		145	
Ширина колеи, см	Передняя		96,5	
	Задняя		91,4	
Дорожный просвет, см				23,6

СЕРИЯ OUTLANDER 400		
ВЕС И ГРУЗОПОДЪЁМНОСТЬ		
«Сухая» масса, кг	Одноместные	286
	Двухместные	308
Распределение веса, кг	Передние/задние	Одноместные: 49/51 Двухместные: 46/54
Задний багажный ящик (включая вес задней решётки), кг		10
Багажник, кг	Передний	45
	Задний (включая вес заднего багажного ящика и дышла)	90
Суммарная допустимая нагрузка (включая вес водителя и другой нагрузки и доп. оборудования), кг	Одноместные	227
	Двухместные	235
Полная масса, кг	Одноместные	460
	Двухместные	554
Масса буксируемого груза, кг		500
Нагрузка на дышло (включая вес задних багажников), кг		14

ДИАГНОСТИКА И УСТРАНЕНИЕ НЕИСПРАВНОСТЕЙ

УКАЗАНИЯ ПО ПОИСКУ И УСТРАНЕНИЮ НЕИСПРАВНОСТЕЙ

КОЛЕНЧАТЫЙ ВАЛ ДВИГАТЕЛЯ НЕ ПРОВОРАЧИВАЕТСЯ

- 1. Ключ зажигания находится в положении «OFF» (выкл.).**
 - Поверните ключ зажигания в положение «ON».
- 2. Выключатель двигателя.**
 - Выключатель двигателя должен находиться в положении «RUN».
- 3. Рычаг переключения передач не находится в положении «PARK» или «NEUTRAL».**
 - Установите рычаг переключения передач в положение «NEUTRAL» или «PARK», или нажмите рычаг тормоза.
- 4. Вышел из строя предохранитель.**
 - Проверьте состояние главного предохранителя.
- 5. Аккумуляторная батарея разряжена или ненадёжный электрический контакт.**
 - Проверьте предохранитель системы зарядки аккумулятора.
 - Проверить состояние клемм и выводов аккумуляторной батареи.
 - Проверьте аккумуляторную батарею.
 - Обратитесь к авторизованному дилеру Can-Am.
- 6. Неверный ключ зажигания (на дисплей выводится надпись INVALID KEY).**
 - Используйте ключ зажигания, входящий в комплект поставки мотовездехода.

КОЛЕНЧАТЫЙ ВАЛ ДВИГАТЕЛЯ ПРОВОРАЧИВАЕТСЯ, НО ДВИГАТЕЛЬ НЕ ЗАПУСКАЕТСЯ

- 1. Перелив топлива (свеча зажигания мокрая).**
 - Если двигатель не запускается после нескольких попыток, то, возможно, имеет место перелив топлива. Выполните следующие действия:
 - Вставьте ключ в замок зажигания и поверните его в положение «ON».
 - Полностью выжмите рычаг дросселя и держите его во время пуска двигателя.
 - Нажмите кнопку запуска двигателя.

Проворачивайте коленчатый вал двигателя в течение 20 секунд. Отпустите кнопку запуска двигателя. Отпустите рычаг дросселя и снова выполните процедуру запуска двигателя. Если эти действия не принесли желаемого результата:

 - Очистите поверхность рядом с колпачками свечей зажигания, снимите колпачки.
 - Выверните свечи зажигания (пользуйтесь инструментами, входящими в видимый комплект инструментов).
 - Несколько раз проверните коленчатый вал двигателя.
 - Если есть возможность, установите новые свечи зажигания или очистите и просушите старые.
 - Запустите двигатель, как описано выше.

Если перелив топлива не удаётся устранить, обратитесь к авторизованному дилеру Can-Am.

ПРИМЕЧАНИЕ: В моторном масле не должно быть добавок топлива. В противном случае замените моторное масло.

- 2. Топливо не поступает в двигатель (свеча зажигания сухая).**
 - Проверьте уровень топлива в баке.
 - Возможно, неисправен топливный насос.
 - Обратитесь к авторизованному дилеру Can-Am.

КОЛЕНЧАТЫЙ ВАЛ ДВИГАТЕЛЯ ВРАЩАЕТСЯ, НО ДВИГАТЕЛЬ НЕ ЗАПУСКАЕТСЯ (ПРОДОЛЖЕНИЕ)

3. Неисправна свеча или система зажигания (отсутствует искра).

- Проверьте состояние главного предохранителя.
- Выверните свечу зажигания, наденьте на неё провод высокого напряжения.
- Убедитесь, что ключ зажигания и/или выключатель двигателя находятся в положении «ON» (вкл.).
- Обеспечьте электрическое соединение свечи зажигания с «массой», прижав её к двигателю вдали от отверстия для установки свечи, и осуществите попытку запуска двигателя. Если искра отсутствует, замените свечу.
- Если неисправность продолжает проявляться, обратитесь к авторизованному дилеру Can-Am.

4. На многофункциональном дисплее горит сигнальная лампа CHECK ENGINE (ПРОВЕРИТЬ ДВИГАТЕЛЬ) и высвечивается сообщение — CHECK ENGINE.

- Обратитесь к авторизованному дилеру Can-Am.

5. Включён режим защиты двигателя.

- На многофункциональном дисплее горит сигнальная лампа CHECK ENGINE (ПРОВЕРИТЬ ДВИГАТЕЛЬ) и высвечивается сообщение — CHECK ENGINE; обратитесь к авторизованному дилеру Can-Am.

6. Недостаточная компрессия

- Обратитесь к авторизованному дилеру Can-Am.

ПЛОХАЯ ПРИЁМИСТОСТЬ ДВИГАТЕЛЯ, ДВИГАТЕЛЬ НЕ РАЗВИВАЕТ ПОЛНУЮ МОЩНОСТЬ

1. Загрязнены или неисправны свечи зажигания.

- См. «КОЛЕНЧАТЫЙ ВАЛ ДВИГАТЕЛЯ ВРАЩАЕТСЯ, НО ДВИГАТЕЛЬ НЕ ЗАПУСКАЕТСЯ».

2. Топливо не поступает в двигатель.

- См. «КОЛЕНЧАТЫЙ ВАЛ ДВИГАТЕЛЯ ВРАЩАЕТСЯ, НО ДВИГАТЕЛЬ НЕ ЗАПУСКАЕТСЯ».

3. Перегрев двигателя.

- См. «ДВИГАТЕЛЬ ПЕРЕГРЕВАЕТСЯ».

4. Засорен воздушный фильтр/воздухозаборник.

- Проверьте и, при необходимости, очистите воздушный фильтр.
- Удалите мусор из воздуховода.
- Проверьте положение трубки забора воздуха.

5. Засорен или изношен вариатор (CVT).

- Обратитесь к авторизованному дилеру Can-Am.

6. Включён режим защиты двигателя.

- Проверьте наличие сообщений на информационном центре.
- Если на многофункциональном дисплее горит сигнальная лампа CHECK ENGINE (ПРОВЕРИТЬ ДВИГАТЕЛЬ) и высвечивается сообщение CHECK ENGINE или LIMP HOME (ЩАДЯЩЕЕ ВОЗВРАЩЕНИЕ), обратитесь к авторизованному дилеру Can-Am.

ДВИГАТЕЛЬ ПЕРЕГРЕВАЕТСЯ

- 1. Низкий уровень охлаждающей жидкости в системе охлаждения.**
 - Проверьте уровень охлаждающей жидкости, см. раздел «ТЕХНИЧЕСКОЕ ОБСЛУЖИВАНИЕ».
- 2. Загрязнены пластины радиатора.**
 - Очистите пластины радиатора. См. «РАДИАТОР» в разделе «ТЕХНИЧЕСКОЕ ОБСЛУЖИВАНИЕ».
- 3. Не работает вентилятор охлаждения.**
 - Проверить предохранитель вентилятора системы охлаждения. См. раздел «ТЕХНИЧЕСКОЕ ОБСЛУЖИВАНИЕ». Если предохранитель исправен, обратитесь к авторизованному дилеру Can-Am.

ХЛОПКИ В СИСТЕМЕ ВЫПУСКА ОТРАБОТАВШИХ ГАЗОВ

- 1. Утечка в системе выпуска отработавших газов.**
 - Обратитесь к авторизованному дилеру Can-Am.
- 2. Перегрев двигателя.**
 - См. выше «ПЛОХАЯ ПРИЕМИСТОСТЬ ДВИГАТЕЛЯ, ДВИГАТЕЛЬ НЕ РАЗВИВАЕТ ПОЛНУЮ МОЩНОСТЬ».
- 3. Нарушен угол опережения зажигания или неисправна система зажигания.**
 - Обратитесь к авторизованному дилеру Can-Am.

ПРОПУСКИ ЗАЖИГАНИЯ

- 1. Загрязнены, неисправны или изношены свечи зажигания.**
 - Очистите/проверьте свечи зажигания. Проверьте соответствие тепловой характеристики свечи зажигания норме. Замените при необходимости.
- 2. Наличие воды в топливе.**
 - Опорожните топливную систему. Заправьте бак свежим топливом.

МОТОВЕЗДЕХОД НЕ РАЗВИВАЕТ МАКСИМАЛЬНУЮ СКОРОСТЬ

- 1. Двигатель.**
 - См. выше «ПЛОХАЯ ПРИЕМИСТОСТЬ ДВИГАТЕЛЯ, ДВИГАТЕЛЬ НЕ РАЗВИВАЕТ ПОЛНУЮ МОЩНОСТЬ».
- 2. Стояночный тормоз.**
 - Убедитесь, что стояночный тормоз полностью отключён.
- 3. Засорен воздушный фильтр/воздухозаборник.**
 - Проверьте и, при необходимости, очистите воздушный фильтр.
 - Удалите мусор из воздуховода.
 - Проверьте положение трубки забора воздуха.
- 4. Засорен или изношен вариатор (CVT).**
 - Обратитесь к авторизованному дилеру Can-Am.
- 5. Включён режим защиты двигателя.**
 - Проверьте наличие сообщений на информационном центре.
 - Если на многофункциональном дисплее горит сигнальная лампа CHECK ENGINE (ПРОВЕРИТЬ ДВИГАТЕЛЬ) и высвечивается сообщение CHECK ENGINE или LIMP HOME (ЩАДЯЩЕЕ ВОЗВРАЩЕНИЕ), обратитесь к авторизованному дилеру Can-Am.

ДЛЯ ПЕРЕМЕЩЕНИЯ РЫЧАГА ПЕРЕКЛЮЧЕНИЯ ПЕРЕДАЧ ПРИХОДИТСЯ ПРИКЛАДЫВАТЬ БОЛЬШИЕ УСИЛИЯ

- 1. Шестерни трансмиссии занимают такое положение, которое препятствует нормальному переключению передач.**
 - Откатите мотовездеход вперёд-назад, чтобы сдвинуть шестерни и получить возможность переместить рычаг переключения передач.
- 2. Засорен или изношен вариатор (CVT).**
 - Обратитесь к авторизованному дилеру Can-Am.

ОБОРОТЫ ДВИГАТЕЛЯ УВЕЛИЧИВАЮТСЯ, НО МОТОВЕЗДЕХОД НЕ ТРОГАЕТСЯ С МЕСТА

- 1. Включена передача «PARK» или «NEUTRAL».**
 - Включите передачу «R», «H» или «L».
- 2. Засорен или изношен вариатор (CVT).**
 - Обратитесь к авторизованному дилеру Can-Am.
- 3. Вода в кожухе вариатора (CVT).**
 - Обратитесь к авторизованному дилеру Can-Am.

СООБЩЕНИЯ ИНФОРМАЦИОННОГО ЦЕНТРА

СООБЩЕНИЕ	ГОРИТ СИГНАЛЬНАЯ ЛАМПА	НАЗНАЧЕНИЕ
INVALID KEY	Check engine	Ключ зажигания не подходит к данному мотовездеходу. Вставьте правильный ключ. Возможно, плохой контакт — выньте и протрите ключ зажигания.
PARK BRAKE	Стояночный тормоз	Предупреждение о том, что стояночный тормоз удерживается более 15 секунд (во время движения).
LO BATT	Check engine	Разряжена аккумуляторная батарея. Проверьте напряжение на клеммах батареи и исправность системы зарядки.
HI BATT	Check engine	Высокое напряжение аккумуляторной батареи. Проверьте напряжение на клеммах батареи и исправность системы зарядки.
LOW OIL ⁽¹⁾	Check engine	Низкое давление масла. Немедленно остановите двигатель.
HI TEMP	Check engine	Перегрев двигателя (см. «ПЕРЕГРЕВ ДВИГАТЕЛЯ» в разделе «УСТРАНЕНИЕ НЕИСПРАВНОСТЕЙ»).
LIMP HOME	Check engine	Серьезное повреждение двигателя, нормальная работа двигателя невозможна. Мигает сигнальная лампа двигателя. Для получения дополнительной информации см. «ДИАГНОСТИКА И УСТРАНЕНИЕ НЕИСПРАВНОСТЕЙ».
CHECK ENGINE	Check engine	Неисправность двигателя. Горит сигнальная лампа двигателя. Обратитесь к разделу «ДИАГНОСТИКА И УСТРАНЕНИЕ НЕИСПРАВНОСТЕЙ».
MAINTENANCE SOON	Check engine	Необходимо провести очередное техническое обслуживание мотовездехода. Обратитесь к авторизованному дилеру Can-Am.
NO ECM COMMUNICATION	Check engine	Нарушена электрическая связь между спидометром и блоком управления двигателем (ECM). Обратитесь к авторизованному дилеру Can-Am.

ВНИМАНИЕ ⁽¹⁾ Если сразу после запуска двигателя сигнальная лампа не гаснет, а предупреждающее сообщение не исчезает с дисплея информационного центра, немедленно остановите двигатель. Проверьте уровень моторного масла. При необходимости долейте масло до требуемого уровня. Если масла достаточно, но сообщение о неисправности не исчезает, обратитесь к авторизованному дилеру Can-Am. Эксплуатация мотовездехода до устранения неисправности запрещена.

ГАРАНТИЙНЫЕ ОБЯЗАТЕЛЬСТВА

ОГРАНИЧЕННАЯ ГАРАНТИЯ КОМПАНИИ BRP ДЛЯ ЕВРОПЕЙСКОГО СОЮЗА РОССИИ И ТУРЦИИ: 2013 CAN-AM™ ATV

1) ОБЪЕМ ГАРАНТИЙНЫХ ОБЯЗАТЕЛЬСТВ

Bombardier Recreational Products Inc. (далее BRP)* гарантирует отсутствие дефектов материалов и производственных дефектов в мотовездеходах Can-Am ATV 2013 года, проданных авторизованным дистрибьютором/дилером BRP (дистрибьютором/дилером Can-Am ATV) в странах членах Европейского сообщества, Норвегии, Исландии и Лихтенштейне, в странах Союза Независимых Государств (СНГ) (в состав которого входят Россия и страны бывшего СССР) и Турции, в течение срока, указанного ниже и при условии соблюдения указанных ниже условий.

На подлинные аксессуары Can-Am ATV, установленные уполномоченным дистрибьютором/дилером Can-Am во время продажи нового, неиспользованного мотовездехода 2013 Can-Am ATV, распространяется тот же гарантийный срок, что и на само транспортное средство.

Настоящая ограниченная гарантия не является действительной в случаях: (1) мотовездеход эксплуатировался, в том числе и предыдущим владельцем, в гонках и других соревновательных мероприятиях, или (2) в конструкцию мотовездехода были внесены изменения или произведены модификации, отрицательно повлиявшие на его работу, технические характеристики и надёжность, или такие изменения, которые изменили назначение мотовездехода.

2) ОГРАНИЧЕНИЯ ГАРАНТИЙНЫХ ОБЯЗАТЕЛЬСТВ

В ПРЕДЕЛАХ, УСТАНОВЛЕННЫХ ЗАКОНОМ, ДАННЫЕ ГАРАНТИЙНЫЕ ОБЯЗАТЕЛЬСТВА ЯВЛЯЮТСЯ ИСКЛЮЧИТЕЛЬНЫМИ И НЕ ПРЕДУСМАТРИВАЮТ НИКАКИХ ИНЫХ ГАРАНТИЙНЫХ ОБЯЗАТЕЛЬСТВ, ВЫРАЖЕННЫХ ИЛИ ПОДРАЗУМЕВАЮЩИХСЯ, В ТОМ ЧИСЛЕ ГАРАНТИЙ КОММЕРЧЕСКОЙ ЦЕННОСТИ ИЗДЕЛИЯ ИЛИ ЕГО СООТВЕТСТВИЯ КАКОМУ-ЛИБО ОПРЕДЕЛЁННОМУ ПРЕДНАЗНАЧЕНИЮ. СРОК ДЕЙСТВИЯ ПОДРАЗУМЕВАЮЩИХСЯ ГАРАНТИЙ В ЧАСТИ, НЕ ДОПУСКАЮЩЕЙ ИСКЛЮЧЕНИЯ, ОГРАНИЧЕН СРОКОМ ВЫРАЖЕННЫХ ГАРАНТИЙ. ДАННЫЕ ГАРАНТИЙНЫЕ ОБЯЗАТЕЛЬСТВА НЕ РАСПРОСТРАНЯЮТСЯ НА ЗАКОНОМЕРНЫЙ ИЛИ СЛУЧАЙНЫЙ УЩЕРБ. В ПРЕДЕЛАХ НЕКОТОРЫХ ТЕРРИТОРИАЛЬНЫХ ЕДИНИЦ НЕ ДОЗВОЛЯЕТСЯ ИСКЛЮЧАТЬ ИЛИ ОГРАНИЧИВАТЬ ОТВЕТСТВЕННОСТЬ ПО УКАЗАННЫМ ВЫШЕ ОБСТОЯТЕЛЬСТВАМ, И ПОЭТОМУ ПРИВЕДЁННЫЕ ВЫШЕ ИСКЛЮЧЕНИЯ ИЛИ ОГРАНИЧЕНИЯ МОГУТ НЕ ОТНОСИТЬСЯ К ВАМ ЛИЧНО. ЭТИ ГАРАНТИЙНЫЕ ОБЯЗАТЕЛЬСТВА ДАЮТ ВАМ ОПРЕДЕЛЁННЫЕ ПРАВА, ТАКЖЕ ВЫ МОЖЕТЕ ИМЕТЬ ДРУГИЕ ЗАКОННЫЕ ПРАВА, КОТОРЫЕ МОГУТ МЕНЯТЬСЯ В ЗАВИСИМОСТИ ОТ МЕСТА ПРОЖИВАНИЯ.

Ни дистрибьютор/дилер Can-Am ATV, ни какое-либо иное лицо не уполномочены совершать действия, делать заявления или давать гарантии, отличные от приведенных в настоящих гарантийных обязательствах, и, будучи сделаны, такие действия, заявления или гарантии не будут иметь исковой силы в отношении компании BRP.

BRP оставляет за собой право на изменения данной гарантии в любое время, при этом подразумевается, что такие изменения не могут быть применены к мотовездеходам, проданным на ранее действовавших условиях осуществления гарантийных обязательств.

3) ИСКЛЮЧЕНИЯ, НЕ ПРЕДУСМОТРЕННЫЕ ГАРАНТИЕЙ

Гарантия ни при каких условиях не распространяется на нижеследующие случаи:

- естественный износ узлов и деталей;
- периодическое обслуживание, настройки и регулировки;
- повреждения, связанные пренебрежением или нарушением правил ухода и/или хранения, которые изложены в настоящем Руководстве по эксплуатации;

- повреждения, возникшие в результате снятия компонентов, неквалифицированного ремонта и технического обслуживания, внесения изменений в конструкцию или использования запасных частей или аксессуаров, не произведённых или не одобренных компанией BRP, которые в силу объективных умозаключений, являются либо несовместимыми с изделием, либо оказывают неблагоприятное воздействие на его функционирование, эксплуатационные характеристики и надёжность, или являющиеся результатом ремонта, выполненного неквалифицированными специалистами;
- повреждения, возникшие в результате неправильного или недопустимого использования изделия, участия в гонках и нарушения правил эксплуатации изделия, изложенных в настоящем Руководстве по эксплуатации;
- повреждения, возникшие в результате аварии, затопления, возгорания, попадания снега или воды, хищения, актов вандализма или любых иных непреодолимых обстоятельств;
- повреждения, возникшие вследствие применения не рекомендованных сортов топлива, моторного масла и иных смазочных материалов (см. Руководство по эксплуатации);
- повреждения, возникшие в результате коррозии, окисления или воздействия природных факторов;
- случайный или закономерный ущерб, связанный, но не ограниченный, с буксировкой, затратами на транспортировку, хранением, телефонными вызовами, арендой, использованием такси, выплатой кредитов и страховых взносов, потерей времени, потерей дохода или временными затратами, вызванными перерывами в эксплуатации, в результате проведения технического обслуживания и ремонта.

4) СРОК ДЕЙСТВИЯ ГАРАНТИИ

Гарантийный срок исчисляется со дня доставки изделия первому покупателю или с первого дня эксплуатации изделия, в зависимости от того, что наступит раньше, и устанавливается на период:

ДВАДЦАТЬ ЧЕТЫРЕ (24) ПОСЛЕДОВАТЕЛЬНЫХ МЕСЯЦА, если мотовездеход приобретён для личного использования.

ШЕСТЬ (6) ПОСЛЕДОВАТЕЛЬНЫХ МЕСЯЦЕВ, если мотовездеход приобретён для коммерческого использования или проката.

Считается, что мотовездеход находится в коммерческой эксплуатации, если он используется для получения дохода, выполнения любых работ или сдаётся в аренду в любой период срока гарантийного обслуживания. Мотовездеход также считается находящимся в коммерческой эксплуатации, если в любой момент в течение гарантийного срока, он лицензирован для коммерческого использования.

Ремонт и замена деталей, а также выполнение операций технического обслуживания не являются основанием для продления гарантийного срока. Необходимо иметь в виду, что продолжительность гарантийного периода, как и другие аспекты гарантий, регулируются местным законодательством страны проживания потребителя.

5) УСЛОВИЯ ПРИЗНАНИЯ ГАРАНТИЙНЫХ ОБЯЗАТЕЛЬСТВ

Данная гарантия действительна только при нижеследующих условиях:

- мотовездеход 2013 Can-Am ATV приобретён первым владельцем в новом, не эксплуатировавшемся состоянии у дистрибьютора/дилера Can-Am ATV, уполномоченного распространять изделия Can-Am ATV в стране, где совершена покупка (далее дистрибьютор/дилер Can-Am);

- мотовездеход Can-Am ATV прошёл предпродажную подготовку в соответствии с требованиями BRP, что подтверждено соответствующими документами;
- мотовездеход Can-Am ATV зарегистрирован дистрибьютором/дилером Can-Am в установленном порядке;
- мотовездеход Can-Am ATV должен быть приобретён на территории Европейского Союза лицом постоянно в нем проживающим, на территории СНГ жителями страны, расположенной на его территории, или резидентом Турции на её территории; и
- мотовездеход Can-Am ATV регулярно проходит техническое обслуживание в соответствии с регламентом, приведённым в настоящем Руководстве, что является обязательным условием признания действительности гарантийных обязательств. Компания BRP оставляет за собой право потребовать доказательства надлежащего ухода и выполнения соответствующего обслуживания изделия.

В случае несоблюдения вышеуказанных условий компания BRP не несёт ответственности по гарантийным обязательствам перед любым пользователем. Указанные ограничения вводятся для того, чтобы компания BRP имела возможность гарантировать как безопасность использования своей продукции, так и безопасность потребителей и других людей.

6) УСЛОВИЯ ПРИЗНАНИЯ ПРАВА НА ГАРАНТИЙНОЕ ОБСЛУЖИВАНИЕ В РАМКАХ НАСТОЯЩИХ ГАРАНТИЙНЫХ ОБЯЗАТЕЛЬСТВ

Владелец должен прекратить эксплуатацию своего мотовездехода, с момента обнаружения неполадки. Владелец должен известить авторизованного дистрибьютора/дилера Can-Am ATV о дефекте материала или изготовления в течение двух (2) месяцев с момента обнаружения и предоставить беспрепятственный доступ к изделию с целью ремонта. Владелец также должен представить авторизованному дистрибьютору/дилеру Can-Am ATV доказательство приобретения изделия в новом, неиспользованном состоянии и подписать заявку на ремонт/работы до начала ремонта. Все детали, заменяемые в процессе гарантийного ремонта, переходят в собственность BRP.

Необходимо иметь в виду, что срок уведомления дистрибьютора/дилера BRP о выявленном дефекте устанавливается местным законодательством страны проживания потребителя.

7) ОБЯЗАТЕЛЬСТВА BRP

В пределах, допускаемых законом, в течение гарантийного срока BRP обязуется, по своему усмотрению, бесплатно отремонтировать или заменить через авторизованного дистрибьютора/дилера Can-Am любую подлинную деталь, в которой обнаружен дефект материала или изготовления, на подлинную деталь Can-Am ATV при условии нормальной эксплуатации и технического обслуживания мотовездехода в соответствии с данным Руководством. Ответственность компании BRP ограничена обязанностью выполнения необходимого ремонта или замены частей. Нарушение условий гарантии не может являться основанием для отмены или аннулирования продажи мотовездехода владельцу. Вы можете иметь иные юридические права, которые в различных странах могут отличаться.

В случае необходимости выполнения обслуживания за пределами ЕС, СНГ или Турции владелец обязан нести дополнительные расходы согласно местному законодательству, такие как, но не ограничены, плата за провоз, страховка, налоги, оплата разрешения, налог на импорт и все другие виды материальных расходов, включая налоги, установленные правительством, региональными и районными органами власти и их территориальными агентствами.

BRP оставляет за собой право вносить улучшения или изменения в свою продукцию без обязательства произвести аналогичную модификацию ранее выпущенных изделий.

8) ПЕРЕДАЧА ГАРАНТИЙНЫХ ОБЯЗАТЕЛЬСТВ

В случае перепродажи изделия права на гарантийное обслуживание в течение оставшегося срока переходят к новому владельцу при условии, что компания BRP или авторизованный дистрибьютор/дилер Can-Am в дополнение к координатам нового владельца получает доказательство того, что прежний владелец согласен на передачу прав владения изделием другому лицу.

9) ПОДДЕРЖКА ПОТРЕБИТЕЛЕЙ

1. Споры и разногласия, возникшие в связи с применением данных ограниченных гарантийных обязательств, BRP предлагает разрешать на уровне уполномоченного дистрибьютора/дилера. Рекомендуем обсудить проблему с менеджером или владельцем компании авторизованного дилера.
2. Если Вы не удовлетворены решением по спорному вопросу, обратитесь в Отдел обслуживания потребителей компании-дистрибьютора/дилера.
3. Если спорный вопрос остаётся нерешённым, обратитесь в компанию BRP по адресу:

Для Европейских стран, Турции, СНГ и России, пожалуйста, обращайтесь в наш Европейский офис:

BRP EUROPE N.V.

Customer Assistance Center
Skaldenstraat 125
9042 Gent
Belgium
Tel.: + 32 9 218 26 00

Координаты Вашего дистрибьютора/дилера Can-Am вы можете найти на сайте:

www.brp.com

* На территории Европейского Экономического союза продукция распространяется BRP European Distribution S.A. и другими подразделениями компании BRP.
© 2012 Bombardier Recreational Products Inc. Все права защищены.
™ Торговая марка компании Bombardier Recreational Products Inc. или её филиалов.

ИНФОРМАЦИЯ ДЛЯ ВЛАДЕЛЬЦА

КОНФИДЕНЦИАЛЬНАЯ ИНФОРМАЦИЯ

Все предоставленные Вами сведения личного характера будут использованы с целью обеспечения Вашей безопасности и для того, чтобы компания BRP могла выполнить свои гарантийные обязательства. Однако компания BRP и её филиалы могут использовать данные о покупателях для распространения маркетинговой и рекламной информации о компании BRP и её продуктах.

Чтобы реализовать своё право на получения консультаций или для внесения изменений в данные, а также для удаления Ваших данных из листа рассылки, обращайтесь в компанию BRP.

ПО E-MAIL: **privacyofficer@brp.com**

ПО ПОЧТЕ: **BRP**
Senior Legal Counsel-Privacy Officer
726 St-Joseph
Valcourt QC Canada
J0E 2L0

ИЗМЕНЕНИЕ АДРЕСА ВЛАДЕЛЬЦА ИЛИ ПЕРЕПРОДАЖА

В случае изменения адреса владельца или, если Вы являетесь новым владельцем мотовездехода, заполните приведённую ниже карту и отправьте авторизованному дилеру Can-Am.

– Необходимо уведомить авторизованного дилера Can-Am.

В случае перепродажи мотовездехода приложите также к карте доказательство того, что прежний владелец не против перепродажи.

Это необходимо сделать, прежде всего, из соображений Вашей безопасности, независимо от того, истёк срок гарантии или нет. Компания BRP свяжется с Вами, когда возникнет необходимость внесения каких-либо изменений в конструкцию мотовездехода.

В СЛУЧАЕ ХИЩЕНИЯ: В случае кражи мотовездехода Вы должны сообщить об этом уполномоченному дилеру Can-Am и в компанию BRP. Сообщите Вашу фамилию, номер телефона, заводской номер транспортного средства и дату кражи.

В других странах мира

BRP EUROPEAN DISTRIBUTION

Warranty Department
Chemin de Messidor 5-7
1006 Lausanne
Switzerland

СЕРВИСНАЯ КНИЖКА

Место для вклейки Гарантийного талона



Код модели

ГАРАНТИЙНЫЙ ТАЛОН

Код Талона

Наименование

Серийный номер

Дата продажи

число

месяц

год

Использование

личное

коммерческое

демонстрация

Данные о владельце

Фамилия

Имя

Отчество

Название организации
владельца (если владелец
юридическое лицо)

ИНН

Адрес

Регион

Район

Населенный пункт

Страна

Индекс

Телефон

Факс

Адрес
электронной почты

■ Настоящим подтверждаю, что мне предоставлена в полном объеме информация об изделии в соответствии со ст. 10 Закона РФ "О защите прав потребителей", в том числе: об основных потребительских свойствах изделия, о работе всех систем и органов управления изделия; о правилах эффективного и безопасного использования изделия.

■ Я ознакомлен с "Гарантийными обязательствами изготовителя", которые являются неотъемлемой частью договора купли-продажи изделия, с обязанностями владельца в части соблюдения правил эксплуатации изделия, установленного регламента технического обслуживания и инструкций по уходу за изделием; с порядком регистрации и учета технического обслуживания.

■ Я ознакомлен с комплектацией приобретаемого мной изделия и подтверждаю факт покупки изделия в данном исполнении и в данной комплектации. Претензий к качеству и комплектации изделия не имею.

■ Руководство по эксплуатации на русском языке получил.

Подпись владельца

Название
официального дилера BRP

ФИО и подпись
представителя официального дилера BRP

can-am



SEALDO



ski-doo



LYNX



EVINRUDE



ОТМЕТКИ О ПРОХОЖДЕНИИ РЕГЛАМЕНТНЫХ РАБОТ

Проведение регулярного и квалифицированного технического обслуживания транспортного средства является очень важным фактором для поддержания его в технически исправном и безопасном для эксплуатации состоянии. Периодически проверяйте техническое состояние транспортного средства и следуйте указаниям, приведённым в разделе «ТЕХНИЧЕСКОЕ ОБСЛУЖИВАНИЕ». Невыполнение регулярного технического обслуживания приведёт к отказу производителя от гарантийных обязательств. Условия гарантийного обслуживания приведены в разделе «ГАРАНТИЙНЫЕ ОБЯЗАТЕЛЬСТВА».

Предпродажная подготовка

Дата:
Пробег: км
Наработка: моточасы
Дилер:
Сервис-менеджер:
Подпись:
Рекомендации:
.....

М.П.

Следующее техническое обслуживание:

Дата: Пробег: км Наработка: моточасы

Контрольный осмотр после окончания обкатки

Дата:
Пробег: км
Наработка: моточасы
Дилер:
Сервис-менеджер:
Подпись:
Рекомендации:
.....

М.П.

Следующее техническое обслуживание:

Дата: Пробег: км Наработка: моточасы

Консервация

Дата:
Пробег: км
Наработка: моточасы
Дилер:
Сервис-менеджер:
Подпись:
Рекомендации:
.....

М.П.

Следующее техническое обслуживание:

Дата: Пробег: км Наработка: моточасы

Техническое обслуживание <input type="checkbox"/>
Консервация <input type="checkbox"/>
Предсезонная подготовка <input type="checkbox"/>

Дата:
Пробег: КМ
Наработка: Моточасы
Дилер:
Сервис-менеджер:
Подпись:
Рекомендации:
.....

М.П.

Следующее техническое обслуживание:

Дата:
Пробег: КМ
Наработка: Моточасы
(в зависимости от того, что наступит раньше)

Техническое обслуживание <input type="checkbox"/>
Консервация <input type="checkbox"/>
Предсезонная подготовка <input type="checkbox"/>

Дата:
Пробег: КМ
Наработка: Моточасы
Дилер:
Сервис-менеджер:
Подпись:
Рекомендации:
.....

М.П.

Следующее техническое обслуживание:

Дата:
Пробег: КМ
Наработка: Моточасы
(в зависимости от того, что наступит раньше)

Техническое обслуживание <input type="checkbox"/>
Консервация <input type="checkbox"/>
Предсезонная подготовка <input type="checkbox"/>

Дата:
Пробег: КМ
Наработка: Моточасы
Дилер:
Сервис-менеджер:
Подпись:
Рекомендации:
.....

М.П.

Следующее техническое обслуживание:

Дата:
Пробег: КМ
Наработка: Моточасы
(в зависимости от того, что наступит раньше)

Техническое обслуживание <input type="checkbox"/>
Консервация <input type="checkbox"/>
Предсезонная подготовка <input type="checkbox"/>

Дата:
Пробег: КМ
Наработка: Моточасы
Дилер:
Сервис-менеджер:
Подпись:
Рекомендации:
.....

М.П.

Следующее техническое обслуживание:

Дата:
Пробег: КМ
Наработка: Моточасы
(в зависимости от того, что наступит раньше)

Техническое обслуживание	<input type="checkbox"/>
Консервация	<input type="checkbox"/>
Предсезонная подготовка	<input type="checkbox"/>
Дата:	
Пробег: КМ	
Наработка: моточасы	
Дилер:	
Сервис-менеджер:	
Подпись:	
Рекомендации:	
.....	
 <p>М.П.</p>	
Следующее техническое обслуживание:	
Дата:	
Пробег: КМ	
Наработка: моточасы	
(в зависимости от того, что наступит раньше)	

Техническое обслуживание	<input type="checkbox"/>
Консервация	<input type="checkbox"/>
Предсезонная подготовка	<input type="checkbox"/>
Дата:	
Пробег: КМ	
Наработка: моточасы	
Дилер:	
Сервис-менеджер:	
Подпись:	
Рекомендации:	
.....	
 <p>М.П.</p>	
Следующее техническое обслуживание:	
Дата:	
Пробег: КМ	
Наработка: моточасы	
(в зависимости от того, что наступит раньше)	

Техническое обслуживание	<input type="checkbox"/>
Консервация	<input type="checkbox"/>
Предсезонная подготовка	<input type="checkbox"/>
Дата:	
Пробег: КМ	
Наработка: моточасы	
Дилер:	
Сервис-менеджер:	
Подпись:	
Рекомендации:	
.....	
 <p>М.П.</p>	
Следующее техническое обслуживание:	
Дата:	
Пробег: КМ	
Наработка: моточасы	
(в зависимости от того, что наступит раньше)	

Техническое обслуживание	<input type="checkbox"/>
Консервация	<input type="checkbox"/>
Предсезонная подготовка	<input type="checkbox"/>
Дата:	
Пробег: КМ	
Наработка: моточасы	
Дилер:	
Сервис-менеджер:	
Подпись:	
Рекомендации:	
.....	
 <p>М.П.</p>	
Следующее техническое обслуживание:	
Дата:	
Пробег: КМ	
Наработка: моточасы	
(в зависимости от того, что наступит раньше)	

ИЗМЕНЕНИЕ АДРЕСА

ИЗМЕНЕНИЕ ВЛАДЕЛЬЦА



ИДЕНТИФИКАЦИОННЫЙ НОМЕР ТРАНСПОРТНОГО СРЕДСТВА

--	--	--	--	--	--	--	--	--	--	--	--	--	--	--	--	--	--	--	--

МОДЕЛЬ

НОМЕР ТРАНСПОРТНОГО СРЕДСТВА

СТАРЫЙ АДРЕС/
ПРЕЖНИЙ ВЛАДЕЛЕЦ:

Ф.И.О.

СТРАНА

ПОЧТОВЫЙ ИНДЕКС

ГОРОД

УЛИЦА

№ ДОМА

№ КВАРТИРЫ

ТЕЛЕФОН

НОВЫЙ АДРЕС/
НОВЫЙ ВЛАДЕЛЕЦ:

Ф.И.О.

СТРАНА

ПОЧТОВЫЙ ИНДЕКС

ГОРОД

УЛИЦА

№ ДОМА

№ КВАРТИРЫ

ТЕЛЕФОН

V00A2F

ИЗМЕНЕНИЕ АДРЕСА

ИЗМЕНЕНИЕ ВЛАДЕЛЬЦА



ИДЕНТИФИКАЦИОННЫЙ НОМЕР ТРАНСПОРТНОГО СРЕДСТВА

--	--	--	--	--	--	--	--	--	--	--	--	--	--	--	--	--	--	--	--

МОДЕЛЬ

НОМЕР ТРАНСПОРТНОГО СРЕДСТВА

СТАРЫЙ АДРЕС/
ПРЕЖНИЙ ВЛАДЕЛЕЦ:

Ф.И.О.

СТРАНА

ПОЧТОВЫЙ ИНДЕКС

ГОРОД

УЛИЦА

№ ДОМА

№ КВАРТИРЫ

ТЕЛЕФОН

НОВЫЙ АДРЕС/
НОВЫЙ ВЛАДЕЛЕЦ:

Ф.И.О.

СТРАНА

ПОЧТОВЫЙ ИНДЕКС

ГОРОД

УЛИЦА

№ ДОМА

№ КВАРТИРЫ

ТЕЛЕФОН

V00A2F

ИЗМЕНЕНИЕ АДРЕСА

ИЗМЕНЕНИЕ ВЛАДЕЛЬЦА



ИДЕНТИФИКАЦИОННЫЙ НОМЕР ТРАНСПОРТНОГО СРЕДСТВА

--	--	--	--	--	--	--	--	--	--	--	--	--	--	--	--	--	--	--	--	--

МОДЕЛЬ

НОМЕР ТРАНСПОРТНОГО СРЕДСТВА

СТАРЫЙ АДРЕС/
ПРЕЖНИЙ ВЛАДЕЛЕЦ:

Ф.И.О.

СТРАНА

ПОЧТОВЫЙ ИНДЕКС

ГОРОД

УЛИЦА

№ ДОМА

№ КВАРТИРЫ

ТЕЛЕФОН

НОВЫЙ АДРЕС/
НОВЫЙ ВЛАДЕЛЕЦ:

Ф.И.О.

СТРАНА

ПОЧТОВЫЙ ИНДЕКС

ГОРОД

УЛИЦА

№ ДОМА

№ КВАРТИРЫ

ТЕЛЕФОН

V00A2F

ИЗМЕНЕНИЕ АДРЕСА

ИЗМЕНЕНИЕ ВЛАДЕЛЬЦА



ИДЕНТИФИКАЦИОННЫЙ НОМЕР ТРАНСПОРТНОГО СРЕДСТВА

--	--	--	--	--	--	--	--	--	--	--	--	--	--	--	--	--	--	--	--	--

МОДЕЛЬ

НОМЕР ТРАНСПОРТНОГО СРЕДСТВА

СТАРЫЙ АДРЕС/
ПРЕЖНИЙ ВЛАДЕЛЕЦ:

Ф.И.О.

СТРАНА

ПОЧТОВЫЙ ИНДЕКС

ГОРОД

УЛИЦА

№ ДОМА

№ КВАРТИРЫ

ТЕЛЕФОН

НОВЫЙ АДРЕС/
НОВЫЙ ВЛАДЕЛЕЦ:

Ф.И.О.

СТРАНА

ПОЧТОВЫЙ ИНДЕКС

ГОРОД

УЛИЦА

№ ДОМА

№ КВАРТИРЫ

ТЕЛЕФОН

V00A2F

ТРАНСПОРТНОЕ СРЕДСТВО

МОДЕЛЬ № _____

ТРАНСПОРТНОЕ СРЕДСТВО

ИДЕНТИФИКАЦИОННЫЙ НОМЕР (VIN) _____

ДВИГАТЕЛЬ

ИДЕНТИФИКАЦИОННЫЙ НОМЕР (EIN) _____

Владелец: _____

Ф.И.О.

СТРАНА

ПОЧТОВЫЙ ИНДЕКС

ГОРОД

УЛИЦА

№ ДОМА

№ КВАРТИРЫ

Дата продажи: _____

ГОД

МЕСЯЦ

ДЕНЬ

Дата истечения

гарантийного срока: _____

ГОД

МЕСЯЦ

ДЕНЬ

Заполняется дилером при продаже

ШТАМП ДИЛЕРА

Рекомендуем проверить у дилера регистрацию Вашего изделия в компании BRP.

Напоминаем, что в тексте Руководства важная информация выделена следующим образом:

⚠ ПРЕДОСТЕРЕЖЕНИЕ**Текст в рамке содержит инструкции, нарушение которых может привести к авариям, несчастным случаям, травмам или гибели людей.**