

**CZ**  
**PL**  
**EL**  
**RU**  
**EN**

Automatická pračka  
Instrukcja obsługi  
Οδηγίες χρήσεως  
Инструкция по эксплуатации  
User instructions

# CB 634 XT

**CANDY**

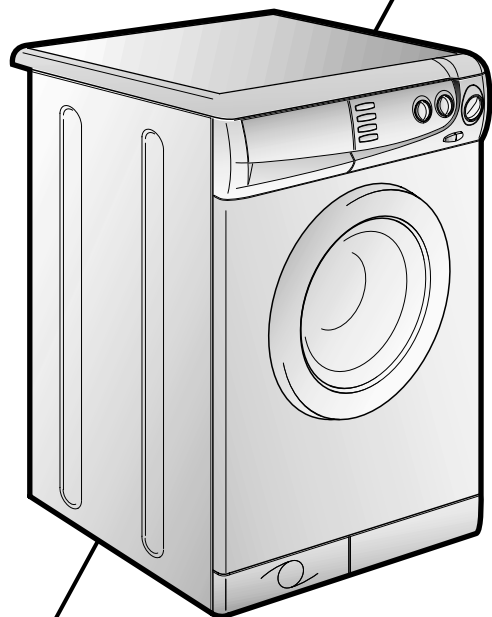

## ÚVOD

Vážený zákazníku,

Děkujeme Vám, že jste si zakoupil výrobek společnosti CANDY ČR s.r.o. Před prvním použitím výrobku si pozorně přečtete přiložený český návod, který firma CANDY ČR s.r.o. dodává, a důsledně se jím řiďte. Návod, který jste k výrobku obdržel, vychází z všeobecné výrobové řady a z tohoto důvodu může dojít k situaci, že některé funkce, ovládací prvky a příslušenství nejsou určeny pro Váš výrobek. Děkujeme za pochopení.

## GRATULACJE

Kupując sprzęt AGD firmy Candy dowiadaś, że nie akceptujesz kompromisów i chcesz mieć to co najlepsze.

Firma Candy ma przyjemność przedstawić nową pralkę automatyczną, która jest rezultatem lat poszukiwań i doświadczeń nabytych w bezpośrednim kontakcie z konsumentem. Wybrałeś jakość, trwałość i wysoką sprawność - cechy charakteryzujące pralkę Candy.

Firma Candy oferuje także szeroki asortyment innych urządzeń AGD, takich jak: zmywarki do naczyń, pralko-suszarki, kuchenki, kuchenki mikrofalowe, tradycyjne piecyki i kuchenki, a także lodówki i zamrażarki.

Poproś Twojego sprzedawcę o kompletny katalog produktów firmy Candy.

Przeczytaj uważnie niniejszą instrukcję, gdyż zawiera ona wskazówki dotyczące bezpiecznej instalacji, użytkowania i konserwacji, oraz kilka praktycznych porad pozwalających zoptymalizować sposób użytkowania pralki.

Zachowaj niniejszą instrukcję w celu późniejszej konsultacji.

Kontaktując się z firmą Candy, lub z punktami serwisowymi, zawsze podawaj model i numer, oraz ewentualnie numer G urządzenia (Jeśli taki istnieje). Praktycznie wszystkie informacje są obwiedzione ramką narysunku obok

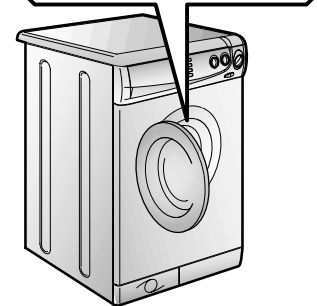
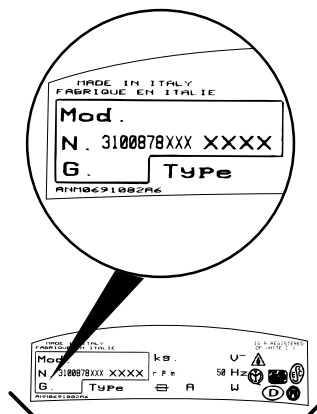
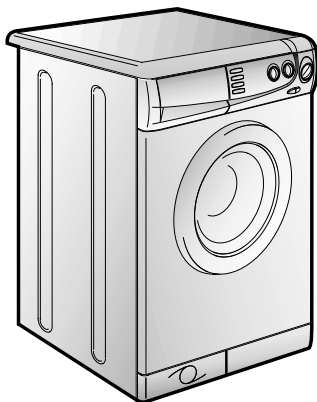

## Συγχαρητήρια

Με την αγορά αυτής της οικιακής συσκευής Candy, έχετε δείξει ότι δεν δέχεστε συμβιβασμούς: θέλετε μόνο το καλύτερο.

Η Candy με χαρά σας παρουσιάζει το νέο πλυντήριο ρούχων, αποτέλεσμα χρόνων έρευνας και εμπειρίας στην αγορά μέσω άμεσης επαφής με τους καταναλωτές. Έχετε διαλέξει την ποιότητα, διάρκεια και υψηλή απόδοση που προσφέρει αυτό το πλυντήριο ρούχων.

Η Candy σας προσφέρει επίσης μια μεγάλη ποικιλία από ηλεκτρικές συσκευές: πλυντήρια ρούχων, πλυντήρια πιάτων, πλυντήρια - στεγνωτήρια, κουζίνες, φούρνους μικροκυμάτων, φουρνάκια και ηλεκτρικές εστίες, ψυγεία και καταψύκτες.

Ζητήστε από τον πωλητή σας έναν πλήρη κατάλογο των προϊόντων Candy.

Σας παρακαλούμε διαβάστε αυτό το φυλλάδιο προσεκτικά, καθώς προσφέρει σημαντικές οδηγίες για ασφαλή εγκατάσταση, χρήση και συντήρηση και χρήσιμες συμβουλές για άριστα αποτελέσματα κατά την χρήση του πλυντηρίου.

Φυλάξτε αυτό το φυλλάδιο, καθώς μπορεί να χρειαστεί να το συμβουλευτείτε μελλοντικά

Κάθε φορά που έρχεστε σε επαφή με την Candy ή κάποια υπηρεσία εξυπηρέτησης πελατών μην ξεχνάτε να αναφέρετε το Μοντέλο, Νούμερο και Νούμερο G (εάν αναγράφεται στη συσκευή - κοιτάξτε στο πλαίσιο).

## ПОЗДРАВЛЯЕМ!

Приобретя эту стиральную машину Канди. Вы решили не идти на компромисс: Вы пожелали лучшее.

Фирма Канди рада предложить Вам эту новую стиральную машину - плод многолетних научно-исследовательских работ и приобретенного на рынке, в тесном контакте с потребителем, опыта.

Вы выбрали качество, долговечность и широкие возможности, которые Вам предоставляет эта стиральная машина.

Кроме того Канди предлагает Вам широкую гамму электробытовой: стиральные машины, посудомоечные машины, стиральные машины с сушкой, кухонные плиты, микроволновые печи, духовки, варочные панели, холодильники, морозильники.

Спросите у Вашего продавца полный каталог продукции фирмы Канди.

Просим Вас внимательно ознакомиться с предупреждениями, содержащимися в этой книжке, которые дадут Вам важные сведения, касающиеся безопасности, установки, эксплуатации и обслуживания, некоторые полезные советы по лучшему использованию машины.

Бережно храните эту книжку инструкций для последующих консультаций.

При общении с фирмой Канди или с ее специалистами по техническому обслуживанию постоянно ссылайтесь на модель и номер G (если таковой имеется). Практически, ссылайтесь на все, что содержится в таблице.

## OUR COMPLIMENTS

With the purchase of this Candy household appliance, you have shown that you will not accept compromises: you want only the best.

Candy is happy to present their new washing machine, the result of years of research and market experience through direct contact with Consumers. You have chosen the quality, durability and high performance that this washing machine offers.

Candy is also able to offer a vast range of other household appliances: washing machines, dishwashers, washer-dryers, cookers, microwave ovens. Traditional ovens and hobs, refrigerators and freezers.

Ask your local retailer for the complete catalogue of Candy products.

Please read this booklet carefully as it provides important guide lines for safe installation, use and maintenance and some useful advice for best results when using your washing machine.

Keep this booklet in a safe place for further consultation.

When contacting Candy or a Customer Services Centre always refer to the Model, No., and G number (if applicable of the appliance see panel).

<b>CZ</b> OBSAH :	<b>PL</b> SPIS TREŚCI	ΚΑΠΙΤΟΛΑ ROZDZIAŁ ΚΕΦΑΛΑΙΟ ΠΑΡΑΓΡΑΦ CHAPTER	<b>EL</b> <i>Περιεχόμενα</i>	<b>RU</b> ОГЛАВЛЕНИЕ	<b>EN</b> INDEX
Úvod	Wstęp		<i>Εισαγωγή</i>	Введение	Introduction
Všeobecné pokyny při převzetí výrobku	Uwagi ogólne dotyczące dostawy	1	<i>Γενικές σημειώσεις κατά την παράδοση</i>	Общие сведения по эксплуатации	General points on delivery
Záruka	Gwarancja	2	<i>Εγγύηση</i>	Гарантия	Guarantee
Pokyny pro bezpečné používání pračky	Środki bezpieczeństwa	3	<i>Μέτρα ασφαλείας</i>	Меры безопасности	Safety Measures
Technické údaje	Dane techniczne	4	<i>Τεχνικά στοιχεία</i>	Технические характеристики	Technical Data
Ustavení a instalace	Instalacja pralki	5	<i>Εγκατάσταση και σύνδεση</i>	Установка	Setting up and Installation
Popis ovládacího panelu	Opis panelu sterującego	6	<i>Περιγραφή στοιχείων λειτουργίας</i>	Описание команд	Control Description
Zásobník pracích prostředků	Szufłada na proszek	7	<i>Συρτάρι απορρυπαντικού</i>	Контейнер для моющих средств	Detergent drawer
Volba programů	Wybór programu	8	<i>Επιλογή</i>	Выбор программ	Selection
Prádlo	Produkt	9	<i>Το προϊόν</i>	Тип белья	The Product
Tabulka programů	Tabela programów	10	<i>Πίνακας προγραμμάτων πλυσίματος</i>	Таблицы выбора программ	Table of Programmes
Praní	Pranie	11	<i>Πλύσιμο</i>	Стирка	Washing
Čištění a běžná údržba	Czyszczenie i rutynowa konserwacja pralki	12	<i>Καθαρισμός και συντήρηση</i>	Чистка и уход за машиной	Cleaning and routine maintenance
Než zavoláte odborný servis	Lokalizacja usterek	13	<i>Ανίχνευση σφαλμάτων</i>	Возможные неисправности	Faults Search

## KAPITOLA 1

VŠEOBECNÉ  
POKYNY PŘI  
PŘEVZETÍ  
VÝROBKU.

Při dodání a převzetí výrobku zkontrolujte pečlivě, zda bylo dodáno následující standardní příslušenství:

- A) NÁVOD K OBSLUZE
- B) SEZNAM S ADRESAMI ODBORNÝCH SERVISNÍCH STŘEDIŠEK
- C) ZÁRUČNÍ LIST
- D) ŠROUBY PRO PŘIPEVNĚNÍ ZADNÍHO KRYTU
- E) KRYCÍ ZÁTKY
- F) DRŽÁK ODTOKOVÉ HADICE, TVARU "U"
- G) NÁDOBKA NA TEKUTÉ PRACÍ PROSTŘEDKY
- H) DÁVKOVACÍ NÁDOBKA PRAŠKU PRO 32 MIN. PROGRAM

Z PRAKTICKÝCH  
DŮVODŮ PŘÍSLUŠENSTVÍ  
UCHOVÁVEJTE NA  
BEZPEČNÉM MÍSTĚ.

Při převzetí vybalenou pračku pečlivě zkontrolujte, zda nebyla během přepravy jakkoliv poškozena. Pokud ano, reklamujte škody u Vašeho prodejce.

## ROZDZIAŁ 1

UWAGI OGÓLNE  
DOTYCZĄCE  
DOSTAWY

W momencie dostawy sprawdź, czy poniższe elementy zostały dostarczone wraz z pralką:

- A) INSTRUKCJA UŻYTKOWANIA
- B) KARTA GWARANCYJNA
- C) WYKAZ PUNKTÓW SERWISOWYCH (na karcie gwarancyjnej)
- D) ŚRUBY SŁUŻĄCE DO MOCOWANIA PANELU TYLNEGO
- E) ZATYCZKI
- F) KOLANKO WEŻA WYLEWOWEGO
- G) POJEMNIK NA PŁYN DO PRANIA
- H) "32 - MINUTOWA" MIARKA

PRZECHOWUJ JE W  
BEZPIECZNYM MIEJSCU

Sprawdź, czy pralka i wyposażenie jest w dobrym stanie i nie uległa uszkodzeniu w czasie transportu. W przypadku zauważenia uszkodzeń skontaktuj się ze sklepem, w którym nabyłeś urządzenie.

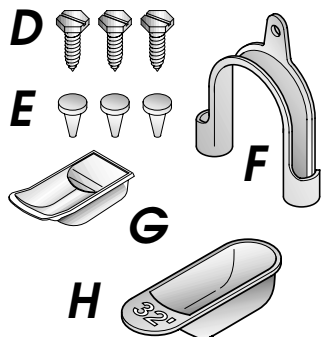
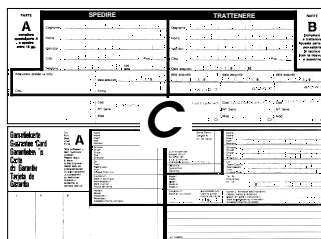
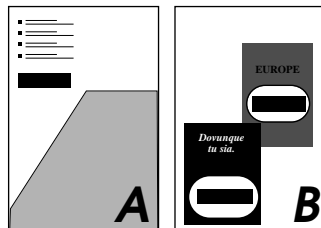
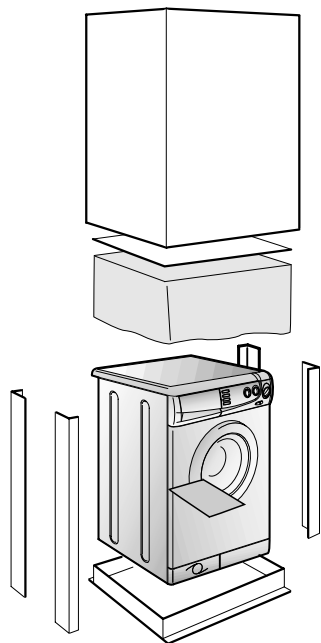

## ΚΕΦΑΛΑΙΟ 1

Γενικές σημειώσεις  
κατά την παράδοση

Κατά την παράδοση, βεβαιωθείτε ότι μαζί με το πλυντήριο περιέχονται και τα εξής:

- A) ΕΓΧΕΙΡΙΔΙΟ ΟΔΗΓΙΩΝ ΧΡΗΣΕΩΣ
- B) ΔΙΕΥΘΥΝΣΗ ΤΟΥ ΤΜΗΜΑΤΟΣ ΕΞΥΠΗΡΕΤΗΣΗΣ ΠΕΛΑΤΩΝ
- Γ) ΠΙΣΤΟΠΟΙΗΤΙΚΟ ΕΓΓΥΗΣΕΩΣ
- Δ) ΒΙΔΕΣ ΓΙΑ ΤΗ ΣΥΝΑΡΜΟΛΟΓΗΣΗ ΤΟΥ ΟΠΙΣΘΙΟΥ ΤΟΙΧΩΜΑΤΟΣ
- E) ΚΑΛΥΜΜΑΤΑ
- ΣΤ) ΠΛΑΣΤΙΚΟ ΑΓΚΙΣΤΡΟ ΓΙΑ ΤΗ ΣΥΓΚΡΑΤΗΣΗ ΤΟΥ ΣΩΛΗΝΑ ΕΚΡΟΗΣ
- Z) ΘΗΚΗ ΥΓΡΟΥ ΑΠΟΡΡΥΠΑΝΤΙΚΟΥ
- H) ΔΟΣΟΜΕΤΡΗΤΗΣ ΑΠΟΡΡΥΠΑΝΤΙΚΟΥ ΠΡΟΓΡΑΜΜΑ 32'

ΚΡΑΤΗΣΤΕ ΤΑ ΣΕ  
ΑΣΦΑΛΕΣ ΜΕΡΟΣ

Βεβαιωθείτε ότι το πλυντήριο δεν υπέστη καμία ζημιά κατά την μεταφορά. Σε αυτή την περίπτωση επικοινωνήστε με την πλησιέστερη αντιπροσωπία της Candy.

## ПАРАГРАФ 1

ОБЩИЕ  
СВЕДЕНИЯ

При покупке убедитесь, чтобы с машиной были:

- A) ИНСТРУКЦИЯ ПО ЭКСПЛУАТАЦИИ НА РУССКОМ ЯЗЫКЕ;
- B) АДРЕСА СЛУЖБ ТЕХНИЧЕСКОГО ОБСЛУЖИВАНИЯ;
- C) СЕРТИФИКАТ ГАРАНТИИ;
- D) ВИНТЫ КРЕПЛЕНИЯ ЗАДНЕЙ СТЕНКИ;
- E) ЗАГЛУШКИ;
- F) ЖЕСТКОЕ УСТРОЙСТВО ДЛЯ ЗАГИБА СЛИВНОЙ ТРУБЫ;
- G) ВАННОЧКА ДЛЯ МОЮЩИХ ЖИДКОСТЕЙ.
- H) ВАННОЧКА ДЛЯ МОЮЩИХ СРЕДСТВ СПЕЦИАЛЬНО ДЛЯ 32-МИНУТНОЙ ПРОГРАММЫ.

ХРАНИТЕ ИХ

Проверьте отсутствие повреждений машины при транспортировке. При наличии повреждений обратитесь в центр техобслуживания Канди.

## CHAPTER 1

GENERAL POINTS  
ON DELIVERY

On delivery, check that the following are included with the machine:

- A) INSTRUCTION MANUAL
- B) CUSTOMER SERVICE ADDRESSES
- C) GUARANTEE CERTIFICATES
- D) SCREWS FOR ASSEMBLY OF REAR PANEL
- E) CAPS
- F) BEND FOR OUTLET TUBE
- G) LIQUID DETERGENT COMPARTMENT
- H) 32 MINUTE PROGRAMME DOSING SCOOP

KEEP THEM IN A SAFE  
PLACE

Check that the machine has not incurred damage during transport. If this is the case, contact your nearest Candy Centre.

## KAPITOLA 2

ZÁRUKA

Pro poskytnutí kvalitního záručního a pozáručního servisu uschovejte všechny doklady o koupi a případných opravách výrobku. Doporučujeme Vám po dobu záruční doby uchovat původní obaly k výrobku. Než budete kontaktovat servisní středisko, pečlivě prostudujte záruční podmínky v záručním listě. Obracejte se pouze na autorizovaná servisní střediska.

## ROZDZIAŁ 2

GWARANCJA

*Niniejsze urządzenie jest dostarczane z kartą gwarancyjną pozwalającą bezpłatnie korzystać z pomocy technicznej i serwisu w okresie gwarancyjnym.*

*Część B karty gwarancyjnej winna być wysłana do Candy Polska przez sprzedawcę w ciągu 10 dni od daty sprzedaży.*

*Część A karty gwarancyjnej powinna zostać wypełniona i przechowywana w celu ewentualnego okazania technikom z punktu serwisowego w przypadku naprawy. Należy także zachować fakturę potwierdzającą zakup urządzenia.*



## ΚΕΦΑΛΑΙΟ 2

Εγγύηση

*Η συσκευή συνοδεύεται από εγγύηση η οποία σας παρέχει δωρεάν τις υπηρεσίες του Service, εκτός από την χρέωση για την επίσκεψη, για μια περίοδο ενός έτους από την ημέρα της αγοράς.*

*Το έντυπο της εγγύησης θα πρέπει να κρατηθεί και να συμπληρωθεί από εσάς ώστε να το δείξετε στον Τεχνικό όταν σας ζητηθεί.*

*Επίσης, θα πρέπει να κρατήσετε και την αποδειξη αγοράς (Αποδείξη Λιανικής Πώλησης, Τιμολογίο κ.λ.π.)*

## ПАРАГРАФ 2

ГАРАНТИЯ

Стиральная машина снабжена гарантийным сертификатом, который позволяет Вам пользоваться услугами технического сервиса, за исключением оплаты за вызов, в течение 1 года со дня покупки.

Не забудьте отправить часть **A** гарантийного сертификата для необходимой регистрации в течение 10 дней со дня покупки.

часть **B** гарантийного сертификата должна храниться у Вас и быть заполнена соответствующим образом для предъявления вместе с чеком или квитанцией, выданной продавцом, службе технического обслуживания при необходимости произвести ремонт.

## CHAPTER 2

GUARANTEE

The appliance is supplied with a guarantee certificate which allows free use of the Technical Assistance Service, apart from a fixed call out charge, for a period of one year from the date of purchase.

Remember to post part **B** of the guarantee certificate within 10 days of the purchase date.

Part **A** should be filled in and kept by you to be shown if necessary to the technician from the Technical Assistance Service. The sales receipt should also be kept.

## KAPITOLA 3

POKYNY PRO  
BEZPEČNÉ  
POUŽÍVÁNÍ  
PRAČKY

POZORI NÍŽE UVEDENÉ  
POKYNY PLATÍ PRO  
JAKÝKOLIV DRUH  
ČISTĚNÍ A ÚDRŽBY

- Vytáhněte vidlici el.šňůry ze zásuvky el.sítě
- Uzavřete kohout přívodu vody
- Všechny el.spotřebiče zn.CANDY jsou zemněny. Zajistěte, aby napájecí el.sít' umožňovala ochranu zemněním. V případě pochybnosti nechte prověřit pracovníkem odborné firmy.

**CE** Toto zařízení odpovídá Směrnici EHS 89/336 a 73/23 a následným změnám.

- Nedotýkejte se pračky mokřými či vlhkými rukama nebo nohama
- Nepoužívejte pračku jste-li bosí.
- Nevyšší pozornost věnujte používání různých adaptérů, rozdívek a prodlužovacích šňůr v místnostech jako jsou koupelny nebo v místnostech se sprchou. **Je-li to možné, vyhněte se jejich používání vůbec.**

**UPOZORNĚNÍ:  
BĚHEM CYKLU PRANÍ  
MŮŽE VODA  
DOSÁHNOUT TEPLoty  
AŽ 90°C**

- Před otevřením pračky se ujistěte, že v bubnu není žádná voda

## ROZDZIAŁ 3

ŚRODKI  
BEZPIECZEŃSTWA

**UWAGA:  
PRZED PRZYSTAPIENIEM  
DO JAKIEJKOLWIEK  
CZYNNOŚCI  
CZYSZCZENIA LUB  
KONSERWACJI  
URZĄDZENIA NALEŻY**

- Wyjąć wtyczkę z gniazdka sieciowego.
- Zakrećić kran odpowiadający za dopływ wody.
- Firma CANDY wyposaża w uziemienie wszystkie produkowane u siebie urządzenia. Upewnij się, że gniazdko zasilające pralkę posiada prawidłowo podłączony kabel uziemiający. W przeciwnym przypadku wezwij wykwalifikowanego elektryka.

**CE** Urządzenie niniejsze zgodne jest z dyrektywami Unii Europejskiej 89/336/CEE, 73/23/CEE, z uwzględnieniem późniejszych poprawek.

- Nie wolno dotykać urządzenia mokrymi lub wilgotnymi rękami lub nogami.
- Nie wolno mieć z nim kontaktu gdy stoimy boso na posadzce.
- Nie wolno używać przedłużaczy do doprowadzenia energii elektrycznej.

**OSTRZEŻENIE:  
W CZASIE PRANIA  
WODA W PRALCE  
MOŻE OSIAGNAĆ  
TEMPERATURĘ 90°C**

- Przed otwarciem drzwiczek pralki należy sprawdzić, czy w bębnie nie ma wody.

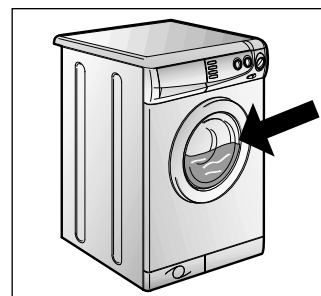
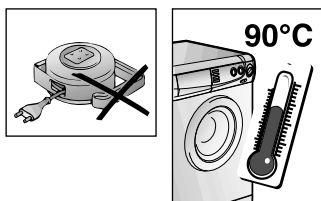
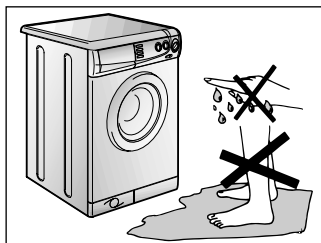
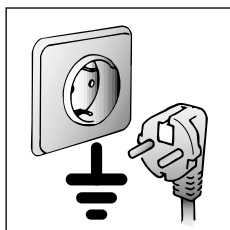
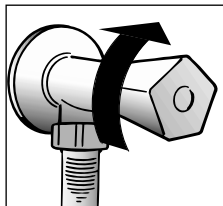
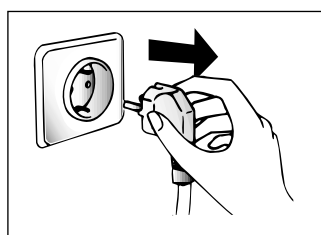

## ΚΕΦΑΛΑΙΟ 3

## Μέτρα ασφαλείας

**ΠΡΟΣΟΧΗ:  
ΚΑΤΑ ΤΟΝ ΚΑΘΑΡΙΣΜΟ  
ΚΑΙ ΤΗΝ ΣΥΝΤΗΡΗΣΗ**

- Βγάλτε την πρίζα.
- Κλείστε τον διακόπτη παροχής του νερού.
- Όλες οι συσκευές της Candy είναι γειωμένες. Βεβαιωθείτε ότι το κεντρικό ηλεκτρικό κύκλωμα είναι γειωμένο αλλιώς ζητήστε τη βοήθεια ειδικού ηλεκτρολόγου.

**CE** Αυτή η συσκευή είναι σύμφωνη με την Οδηγία 89/336/ΕΕΚ, 73/23/ΕΕΚ και τις επακόλουθες αλλαγές.

- Μην αγγίζετε το πλυντήριο με βρεγμένα ή υγρά χέρια ή πόδια.
- Μην χρησιμοποιείτε το πλυντήριο με γυμνά πόδια.
- Ιδιαίτερη προσοχή χρειάζεται σε περίπτωση που χρησιμοποιείτε μπαλαντζά στο μπάνιο, αν και καλό θα ήταν να αποφεύγεται η χρήση τέτοιων συσκευών.

**ΠΡΟΣΟΧΗ: ΚΑΤΑ ΤΗ  
ΔΙΑΡΚΕΙΑ ΤΟΥ  
ΠΛΥΣΙΜΑΤΟΣ Η  
ΘΕΡΜΟΚΡΑΣΙΑ ΤΟΥ  
ΝΕΡΟΥ ΜΠΟΡΕΙ ΝΑ  
ΦΤΑΣΕΙ ΣΤΟΥΣ 90C**

- Πριν ανοίξετε την πόρτα του πλυντηρίου βεβαιωθείτε ότι δεν υπάρχει νερό στον κάδο.

## ПАРАГРАФ 3

МЕРЫ  
БЕЗОПАСНОСТИ

**ВНИМАНИЕ!  
ПРИ ЛЮБЫХ  
ОПЕРАЦИЯХ ЧИСТКИ  
И ТЕХНИЧЕСКОГО  
ОБСЛУЖИВАНИЯ  
СТИРАЛЬНОЙ  
МАШИНЫ:**

- отключите стиральную машину от сети и выдерните штепсель из розетки;
- перекройте кран подачи воды;
- Канди оснащает все свои машины кабелем с заземлением. Убедитесь в том, что электросеть имеет заземленный провод. В случае его отсутствия, необходимо обращаться к квалифицированному персоналу.

**CE** Аппаратура фирмы Канди соответствует нормам ЕЭС N 89/336, 73/23 на электрооборудование;

- не касайтесь стиральной машины влажными руками и ногами;
- не работайте со стиральной машиной босиком;
- не применяйте удлинители во влажных и сырых помещениях (ванная, душевая комната).

**ВНИМАНИЕ!  
ТЕМПЕРАТУРА ВОДЫ  
ВО ВРЕМЯ СТИРКИ  
МОЖЕТ ДОСТИГАТЬ 90°C.**

- прежде чем открыть крышку загрузочного люка, убедитесь в отсутствии воды в барабане.

## CHAPTER 3

## SAFETY MEASURES

**IMPORTANT:  
FOR ALL CLEANING  
AND MAINTENANCE  
WORK**

- Remove the plug
- Turn off the water inlet tap.
- All Candy appliances are earthed. Ensure that the main electricity circuit is earthed. Contact a qualified electrician if this is not the case.

**CE** This appliance complies with Directives 89/336/EEC, 73/23/EEC and following changes.

- Do not touch the appliance with wet or damp hands or feet.
- Do not use the appliance when bare-footed.
- Extreme care should be taken if extension leads are used in bathrooms or shower rooms. Avoid this where possible.

**WARNING: DURING THE  
WASHING CYCLE, THE  
WATER CAN REACH A  
TEMPERATURE OF 90°C.**

- Before opening the washing machine door, ensure that there is no water in the drum.

**CZ**

● Nepoužívejte adaptéry nebo vícenásobné zásuvky.

● Nedovolte, aby přístroj používaly děti nebo nekompetentní osoby bez dozoru.

● Při odpojování ze sítě neťahajte pouze za síťovou šňůru, ale vytáhněte zástrčku ze zásuvky

● Nenechávejte přístroj vystaven atmosférickým vlivům (déšť, slunce atd.)

● Při přemístění přístroje jej nezvedejte za ovládací knoflíky nebo zásuvku na prášek.

● Při převozu neopírejte pračku dvířky o vozík.

#### Důležité!

Pokud umístíte přístroj na koberec, zkontrolujte, zda nejsou ohroženy ventily ve spodní části pračky.

● Přístroj zvedejte v páru podle obr.

● V případě poruchy nebo nesprávné činnosti vypněte pračku, uzavřete přívod vody a neodborně s přístrojem nemanipulujte. Kontaktujte Servisní centrum Candy a žádejte originální náhradní díly. Nedodržení těchto podmínek by mohlo ohrozit bezpečný provoz spotřebiče.

● Pokud by došlo k poškození přírodní šňůry, musí být nahrazena jinou originální dodávanou servisními centry Candy.

**PL**

● Nie wolno używać adapterów, ani rozgałęziaczy elektrycznych.

● Urządzenie nie powinno być obsługiwane przez dzieci oraz osoby nie zaznajomione z urządzeniem.

● W celu wyjęcia wtyczki z gniazdka sieciowego nie należy ciągnąc za kabel zasilający ani pociągając samego urządzenia.

● Nie wolno narażać urządzenia na działanie czynników atmosferycznych (deszcz, słońce itp. ...)

● Podczas przenoszenia pralki nie wolno chwycić jej za pokrętła ani za pojemnik na środek do prania.

● Podczas transportu nie powinno się opierać drzwiczek pralki o wózek.

#### Ważne!

W przypadku instalacji urządzenia na podłozu pokrytym dywanem, chodnikiem, itp., należy sprawdzić czy nie są zatkane otwory wentylacyjne znajdujące się w dolnej części pralki.

● Pralka powinna być zawsze podnoszona przez dwie osoby, tak jak to pokazane jest to na rysunku.

● W przypadku awarii czy też nieprawidłowego działania wyjąć pralkę, zakręć kran doprowadzający wodę i staraj się jej nie dotykać. Skontaktuj się z autoryzowanym punktem serwisowym Candy. Nieprzeszrzeganie powyższych zaleceń może negatywnie wpłynąć na bezpieczeństwo użytkowania urządzenia.

● W przypadku gdyby przewód zasilający (główny kabel) został uszkodzony jego wymiana na dobry może być wykonana tylko przez punkt serwisowy.

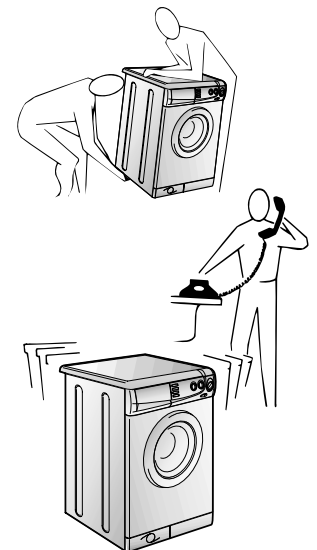
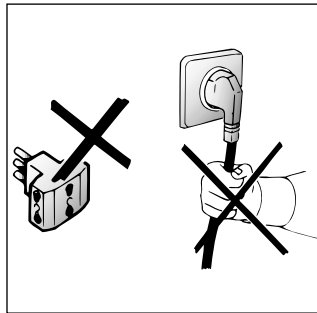
**EL**

● Μη χρησιμοποιείτε μετασχηματιστές ή πολλαπλές πρίζες.

● Μη επιτρέπετε σε παιδιά ή σε άτομα με μειωμένες ικανότητες να χρησιμοποιούν το πλυντήριο χωρίς την επίβλεψη σας.

● Μη τραβάτε το καλώδιο ή το ίδιο το πλυντήριο για να βγάλετε την πρίζα.

● Μη αφήνετε το πλυντήριο εκτεθειμένο σε ατμοσφαιρικούς παράγοντες (βροχή, ήλιος κλπ.).

● Σε περίπτωση μεταφοράς μην σηκώνετε το πλυντήριο από τα κουμπιά ή το συρτάρι του απορρυπαντικού.

● Σε περίπτωση μεταφοράς μην τοποθετείτε το πορτάκι προς την πλευρά του τρόλλεϊ μεταφοράς.

#### Προσοχή!

Σε περίπτωση που το πλυντήριο τοποθετείται πάνω σε χαλί, βεβαιωθείτε ότι δεν φράσσονται τα κάτω ανοίγματα.

● Σηκώνετε το πλυντήριο με τη βοήθεια δεύτερου ατόμου (όπως φαίνεται στην εικόνα).

● Σε περίπτωση λάθους και / ή κακού χειρισμού, διακόψτε τη λειτουργία του πλυντηρίου και κλείστε τον διακόπτη παροχής του νερού. Μην προσπαθείσετε να διορθώσετε μόνοι σας τη βλάβη, αλλά επικοινωνήστε με την υπηρεσία τεχνικής βοήθειας της Candy και ζητήστε γνώσια ανταλλακτικά Candy, εφόσον χρειαστούν. Στην αντίθετη περίπτωση θέτετε σε κίνδυνο την ασφάλεια του πλυντηρίου σας.

● Εάν ο σωλήνας παροχής έχει χαλάσει θα πρέπει να αντικατασταθεί από έναν ειδικό σωλήνα, διαθέσιμο στο Service της Gias.

**RU**

● не пользуйтесь тройниками и переходниками;

● не позволяйте детям, инвалидам пользоваться машиной без Вашего наблюдения;

● не тяните за кабель машины и саму машину для отключения ее от электросети;

● не оставляйте машину в условиях атмосферных воздействий (дождь, солнце и т.п.);

● при транспортировке не опирайте машину ее люком на тележку;

#### Важно!

В случае установки машины на полу, покрытом ковром или ворсистым покрытием, необходимо обратить внимание на то, чтобы вентиляционные отверстия расположенные снизу машины, не были закрыты ворсом.

● поднимайте машину вдвоем, как показано на рисунке;

● в случае неисправности или плохой работы машины, отключите ее, закройте кран подачи воды и не пользуйтесь ею. Для возможного ремонта обращайтесь только в центр техобслуживания Канди и требуйте использования оригинальных запчастей.

**Несоблюдение этих норм может привести к нарушению безопасности машины;**

● Если кабель питания поврежден, необходимо заменить его специальным кабелем, который можно найти в службе технического обеспечения.

**EN**

● Do not use adaptors or multiple plugs.

● Do not allow the appliance to be used by children or the incompetent without due supervision.

● Do not pull the mains lead or the appliance itself to remove the plug from the socket.

● Do not leave the appliance exposed to atmospheric agents (rain, sun etc.)

● In the case of removal, never lift the appliance by the knobs or detergent drawer.

● During transportation do not lean the door against the trolley.

#### Important!

When the appliance location is on carpet floors, attention must be paid so as to ensure that there is no obstruction to the bottom vents.

● Lift the appliance in pairs as illustrated in the diagram.

● In the case of failure and/or incorrect operation, turn the washing machine off, close the water inlet tap and do not tamper with the appliance. Contact a Candy Technical Assistance Centre for any repairs and ask for original Candy spare parts. Avoidance of these norms may compromise the safety of the appliance.

● Should the supply cord (mains cable) be damaged, this is to be replaced by a specific cable available from the after sales service centre.

CZ

## KAPITOLA 4

PL

## ROZDZIAŁ 4

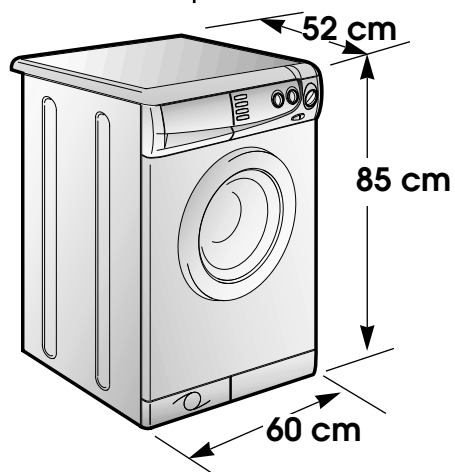

EL

## ΚΕΦΑΛΑΙΟ 4

RU

## ПАРАГРАФ 4

EN

## CHAPTER 4

MAX. HMOTNOST SUCHÉHO PRÁDLA	CIĘŻAR PRANIA SUCHEGO	kg	5
NORMÁLNÍ HLADINA VODY	POZIOM NORMALNY WODY	l	10÷15
MAX.PŘÍKON	MAKSYMALNY POBÓR MOCY	W	2300
SPOTŘEBA ENERGIE PŘI PROG.1	ZUŽYCIE ENERGII (PROG. 1)	kWh	1,9
JÍŠTĚNÍ	BEZPIECZNIK OBWODU ZASILANIA	A	10
OTÁČKY PŘI ODSTŘEDĚNÍ (ot./min.)	OBROTY WIRÓWKI (obr./min.)	giri/min.	600
TLAK VODY	CÍSNIE WODY W SIECI	MPa	min. 0,05 max. 0,8
NAPÁJECÍ NAPĚTÍ	NAPIĘCIE ZASILANIA	V	230

ΜΕΓΙΣΤΗ ΠΟΣΟΤΗΤΑ ΣΤΕΓΝΩΝ ΡΟΥΧΩΝ	Загрузка (сухого белья)	MAXIMUM WASH LOAD DRY
ΚΑΝΟΝΙΚΗ ΠΟΣΟΤΗΤΑ ΝΕΡΟΥ	Нормальный уровень воды	NORMAL WATER LEVEL
ΠΑΡΟΧΗ ΡΕΥΜΑΤΟΣ	Потребляемая мощность	POWER INPUT
ΚΑΤΑΝΑΛΩΣΗ ΡΕΥΜΑΤΟΣ (ΠΡΟΓΡΑΜΜΑ 1)	Потребление энергии (программа 1)	ENERGY CONSUMPTION (PROG. 1)
ΕΝΤΑΣΗ ΡΕΥΜΑΤΟΣ	эл. предохранитель	POWER CURRENT FUSE AMP
ΤΑΧΥΤΗΤΑ ΣΤΙΨΙΜΑΤΟΣ (στροφές / λεπτό)	Скорость вращения центрифуги (об/мин)	SPIN r.p.m.
ΠΙΕΣΗ ΝΕΡΟΥ	Давление в гидравлической системе	WATER PRESSURE
ΤΑΣΗ ΡΕΥΜΑΤΟΣ	Напряжение в сети	SUPPLY VOLTAGE

## UVEDENÍ DO PROVOZU INSTALACE

Odstraňte ochrannou podložku z pěnového polystyrénu (součást obalu) a pračku umístěte nedaleko místa trvalého používání.

Opatrně prostříhněte plastovou sponu upevňující odpadovou hadici a přívodní šňůru s vidlicí.

Odšroubujte 2 šrouby a odejměte zadní kryt pračky.

Odšroubujte 4 šrouby z levé přepravní vzpěry a tyto součásti odložte.

Odšroubujte 4 šrouby z pravé přepravní vzpěry a tyto součásti odložte.

Odšroubujte 4 šrouby ze spodní přepravní vzpěry a tyto součásti odložte.

Namontujte zpět zadní kryt tak, že jeho horní hranu zasunete na správné místo a zašroubujte 2 ks dřívě povolených šroubů. Pak zašroubujte 4 šrouby, které jsou přiloženy k vybavě pračky.

Zbývající otvory uzavřete pomocí 6 krycích zátek, přiložených k vybavě.

**POZOR:**  
ODSTRAŇTE ZBYTKY  
OBALU Z DOŠAHU DĚTÍ,  
MOHLY BY BÝT  
ZDROJEM NEBEZPEČÍ.

## INSTALACJA PRALKI

Ustawić pralkę bez opakowania w miejscu przeznaczenia.

Przeciąć taśmy przytrzymujące węże i przewody.

Wykręcić dwie śruby i podnieść tylny panel.

Wykręcić cztery śruby lewej klamry i zdjąć klamrę.

Wykręcić cztery śruby prawej klamry i zdjąć klamrę.

Wykręcić cztery śruby dolnej klamry i zdjąć klamrę.

Zamocować powtórnie tylny panel wsuwając na miejsce jego górną część. Przykręć 2 uprzednio wykręcone śruby i cztery śruby dotychczas do koperty z instrukcją.

Zatkaj sześć otworów zatyczkami dostarczonymi wraz z pralką.

**UWAGA:**  
NIE NALEŻY  
POZOSTAWIAĆ  
ELEMENTÓW  
OPAKOWANIA W  
ZASIĘGU DZIECI, GDYŻ  
MOŻE TO  
SPOWODOWAĆ ICH  
ZAGROŻENIE

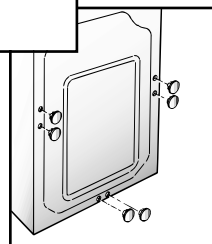
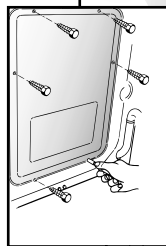
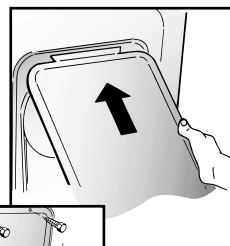
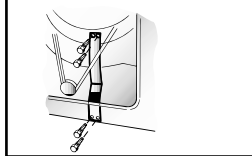
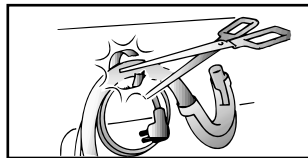
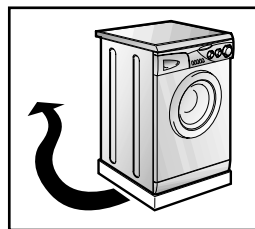

## Εγκατάσταση και συνδεση

Μεταφέρετε το πλυντήριο κοντά στη μόνιμη θέση του χωρίς το πλαίσιο μεταφοράς.

Κόψτε τις ταινίες που είναι δεμένες οι σωλήνες.

Ξεβιδώστε τις 2 βίδες και αφαιρέστε το οπίσθιο κάλυμμα.

Ξεβιδώστε τις 4 βίδες και αφαιρέστε τον αριστερό σύνδεσμο.

Ξεβιδώστε τις 4 βίδες και αφαιρέστε το δεξιό σύνδεσμο.

Ξεβιδώστε τις 4 βίδες και αφαιρέστε τον κάτω σύνδεσμο.

Ξανατοποθετείστε το οπίσθιο κάλυμμα, εισάγωντας την προεξοχή που βρίσκεται στην επάνω πλευρά στην αντίστοιχη εσοχή. Βιδώστε τις 2 βίδες που είχατε βγάλει προηγουμένως καθώς και τις 4 που περιέχονται στο σακουλάκι με τις οδηγίες.

Καλύψτε τις 6 τρύπες με τα καλύμματα που σας παρέχονται.

**ΠΡΟΣΟΧΗ: ΚΡΑΤΗΣΤΕ  
ΜΑΚΡΙΑ ΑΠΟ ΤΑ  
ΠΑΙΔΙΑ ΤΟ ΠΕΡ  
ΙΕΧΟΜΕΝΟ ΤΟΥ  
ΠΑΚΕΤΟΥ. ΜΠΟΡΕΙ  
ΝΑ ΙΝΔΥΝΕΥΣΟΥΝ.**

## УСТАНОВКА И ПОДГОТОВКА К ЭКСПЛУАТАЦИИ

Поместите машину без основания упаковки неподалеку от места ее эксплуатации.

Снимите ленту, временно крепящую трубки.

Отверните 2 винта и снимите заднюю панель.

Отверните 4 винта левой скобы и снимите ее.

Отверните 4 винта правой скобы и снимите ее.

Отверните 4 винта нижней скобы и снимите ее.

Закройте заднюю панель, вводя ее верхнее крепление в соответствующую зону, заверните 2 винта, отвернутых при снятии стенки, и 4 винта, находящиеся в пакете с книжкой инструкций.

Закройте 6 отверстий прилагаемыми к машине заглушками.

**Внимание!**  
Не оставляйте элементы упаковки машины в месте, доступном для детей. Эти элементы являются потенциальным источником опасности.

## SETTING UP INSTALLATION

Move the machine near its permanent position without the packaging base.

Cut tube-holding straps.

Unscrew the 2 screws and remove the back panel.

Unscrew the 4 screws on the left bracket and remove.

Unscrew the 4 screws on the right bracket and remove.

Unscrew the 4 screws on the lower bracket and remove.

Remount the back panel by slotting the upper edge in place. Screw in the 2 screws removed previously and the 4 screws from the instruction envelope.

Cover the 6 holes with the caps provided.

**WARNING:**  
DO NOT LEAVE THE  
PACKAGING IN THE  
REACH OF CHILDREN  
AS IT IS A POTENTIAL  
SOURCE OF DANGER.

CZ

Upevněte ke dnu pračky přiložený profilukový štít z vlnitého materiálu podle obrázku.

Hadici přívodu vody připevněte k vodovodnímu kohoutu koncem s pojistným ventilem (Water stop system).

Připojte napouštěcí hadici k vodovodnímu kohoutku.

Spotřebič musí být připojen k přívodu vody novou hadicí, která je součástí výbavy spotřebiče. Staré hadice nesmějí být znovu používány.

**DŮLEŽITÉ:  
V TĚTO FÁZI  
NEPOUŠTĚJTE VODU.**

Opřete konec odtokové hadice o vanu a dbejte na to, aby na hadici nevznikly zlomy nebo ohnutí. Odtoková hadice má být umístěna ve výšce min. 50 cm.

Je lepší použijete-li pevného odpadu o větším průměru, než je průměr odtokové hadice, tím umožníte průchod vzduchu. Pokud je potřeba, použijte pevný U-držák k upevnění hadice.

Případné prodloužení odtokové hadice může zavinit poruchy v chodu odtokového čerpadla a filtru, zejména v případě, je-li delší než 1 m.

PL

Umieścić wyciszający materiał tak jak pokazano na rysunku.

Podłączyć do kranu wąż doprowadzający wodę.

Urządzenie musi być podłączone do sieci wodociągowej za pomocą nowego zestawu węży gumowych. Nie należy używać starego zestawu.

**UWAGA:  
NIE ODKRECAĆ  
JESZCZE KRANU**

Przysunąć urządzenie do ściany. Zawiesić wąż odpływowy na krawędzi wanny, uważając aby nie miał on załamania i aby był drożny na całej swej długości. Wskazanym jest dołączenie węża odprowadzającego wodę do stałego odpływu o średnicy większej niż wąż odprowadzający wodę z pralki i znajdującą się na wysokości co najmniej 50 cm. W miarę potrzeby należy użyć usztywniającego kolanka, dostarczonego w komplecie

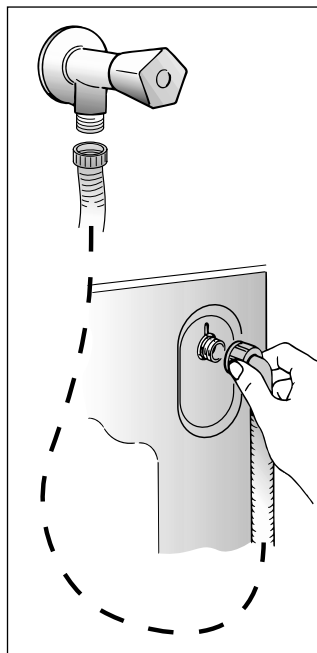
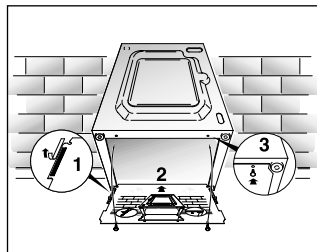

EL

Τοποθετείστε το φύλλο από "κυμματώδες υλικό" στον πυθμένα, όπως φαίνεται στην εικόνα.

Συνδέστε το σωλήνα του νερού με τη βρύση.

Η συσκευή πρέπει να συνδεθεί στο δίκτυο ύδρευσης χρησιμοποιώντας το νέο set σωλήνων παροχής. Το παλιό set σωλήνων παροχής δεν θα πρέπει να χρησιμοποιηθεί.

**ΠΡΟΣΟΧΗ: ΜΗΝ  
ΑΝΟΙΞΕΤΕ ΤΗ ΒΡΥΣΗ  
ΤΩΡΑ**

Τοποθετήστε το πλυντήριο κοντά στον τοίχο. Κρεμάστε τον σωλήνα εκροής του πλυντηρίου στην άκρη της μπανιέρας, προσέχοντας ιδιαίτερα να μην υπάρχουν τσακίσματα καθ' όλο το μήκος του σωλήνα.

Είναι προτιμότερο να ενώσετε τον σωλήνα εκροής του πλυντηρίου με τον σωλήνα της αποχέτευσης, διαμέτρου μεγαλύτερης από τη διάμετρο του σωλήνα εκροής του πλυντηρίου και σε ύψος 50 εκατοστών τουλάχιστον από το έδαφος. Εάν είναι αναγκαίο, χρησιμοποιήστε το ειδικό πλαστικό άγκιστρο που σας παρέχεται.

RU

Закрепите лист гофрированного материала на дне, как показано на рисунке.

Присоедините трубу к водопроводному крану и к машине.

Прибор должен быть подсоединен к водопроводу при помощи новых соединительных шлангов. Не используйте старые шланги и соединения.

**Внимание!  
Не открывайте  
водопроводный кран.**

Придвиньте машину к стене, обращая внимание на то, чтобы отсутствовали перегибы, зажимы труб, закрепите сливную трубу на борту раковины или лучше к канализационной трубе с минимальной высотой над уровнем пола 50 см и диаметром больше диаметра сливной трубки.

В случае необходимости используйте жесткое устройство для сгиба сливной трубы.

EN

Fix the sheet of corrugated material on the bottom as shown in picture.

Connect the fill hose to the tap.

The appliance must be connected to the water mains using new hose-sets. The old hose-sets should not be reused.

**IMPORTANT:  
DO NOT TURN THE  
ON AT THIS TIME.**

Position the washing machine next to the wall. Hook the outlet tube to the edge of the bath tub, paying attention that there are no bends or contractions along the tube.

It is better to connect the discharge hose to a fixed outlet of a diameter greater than that of the outlet tube and at a height of min. 50 cm. If is necessary to use the plastic sleeve supplied.

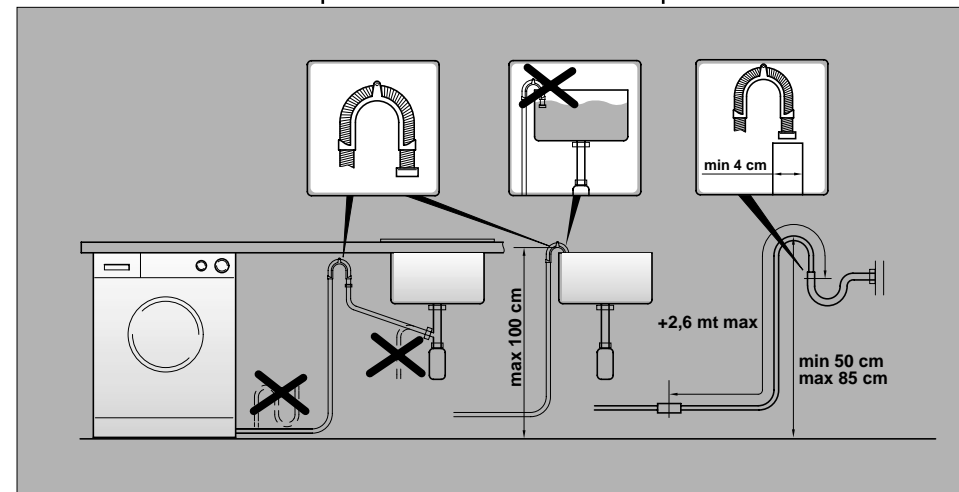
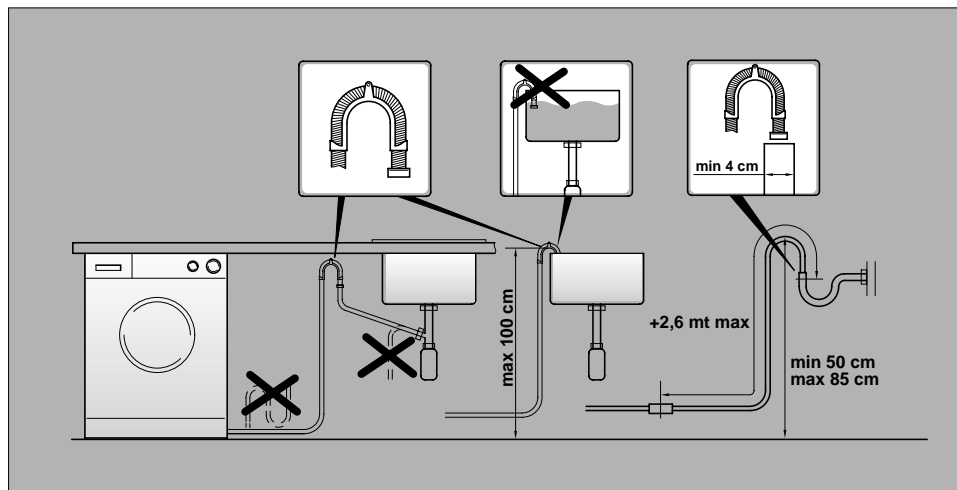

CZ

Pračka má 2 pohyblivé nožičky, kterými lze vyrovnat vodorodnou polohu pračky.

**a)** Otáčejte maticí šroubu po směru hod. ručiček a pak můžete přizpůsobit výšku nožičky.

**b)** Otáčením snižujte nebo zdvihejte nožičku, dokud perfektně nepřilne k podlaze.

**c)** Upevněte polohu nožičky otočením matice šroubu proti směru hod. ručiček.

Ujistěte se, že všechny knoflíky (ovládací prvky) jsou v pozici "0" a dvířka jsou zavřená.

Zapojte zástrčku do sítě.

Po instalaci spotřebiče se ujistěte, že spotřebič je umístěn tak, aby byla snadno přístupná zásuvka.

Stiskněte tlačítko START (C). Rozsvítí se dioda N. Pokud se nerozsvítí, najděte si kapitolu Poruchy.

PL

Wypoziomować pralkę manipulując jej przednimi nóżkami.

**a)** Przekręcić w kierunku zgodnym z kierunkiem wskazówek zegara nakrętkę blokującą nóżkę pralki.

**b)** Przekręcić nóżkę podnosząc ją lub opuszczając, tak aby uzyskać doskonałe przyleganie do podłoża.

**c)** Zablokować nóżkę przykręcając nakrętkę w kierunku przeciwnym do ruchu wskazówek zegara, aż będzie przylegająca do dna pralki.

Upewnij się, że przycisk włączający pralkę (C) nie jest wciśnięty.

Upewnij się, że wszystkie pokrętki są ustawione w pozycji „0”, a drzwiczki pralki są zamknięte.

Włożyć wtyczkę kabla zasilającego do gniazda sieciowego.

Po zainstalowaniu, urządzenie należy ustawić w pozycji zapewniającej swobodny dostęp do kontaktu (wtyczki).

Wciśnij przycisk włączający pralkę (C). Spowoduje to zapalenie się lampki sygnalizującej zasilanie (N). Jeśli kontrolka nie zapali się należy poszukać przyczyny na liście podanej w rozdziale „Lokalizacja usterek”.

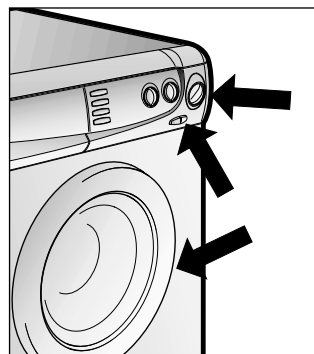
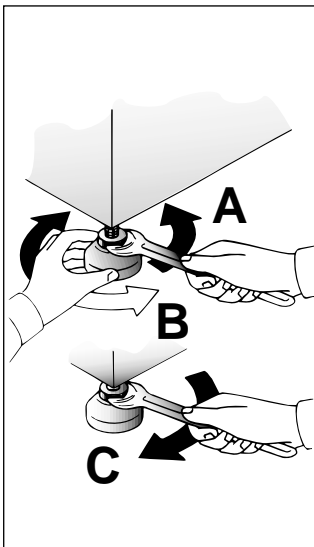

EL

Χρησιμοποιήστε τα μπροστινά πέλματα για να φέρετε το πλυντήριο σε οριζόντιο επίπεδο.

**α)** Στρίψτε το παξιμάδι της βίδας δεξιόστροφα ώστε να απελευθερώσετε τον βιδωτό ρυθμιστή ύψους του πέλματος.

**β)** Περιστρέφοντας το πέλμα, ψηλώστε το ή κοντύνετε το έως ότου στέκεται σταθερά στο έδαφος.

**γ)** Σταθεροποιήστε το πέλμα σε αυτή τη θέση, στρίβοντας το παξιμάδι της βίδας αριστερόστροφα, έως ότου φτάσει στο κάτω μέρος του πλυντηρίου.

Βεβαιωθείτε ότι το κουμπί ένδειξης λειτουργίας ON / OFF ( C ) δεν είναι πατημένο.

Βεβαιωθείτε ότι όλοι οι ρυθμιστές βρίσκονται στη θέση <O> και ότι η πόρτα είναι κλειστή.

Βάλτε την πρίζα.

Μετά την εγκατάσταση, βεβαιωθείτε ότι η συσκευή είναι σε τέτοια θέση ώστε να υπάρχει πρόσβαση στην πρίζα.

Πατήστε το κουμπί έναρξης λειτουργίας START (C). Το λαμπάκι ένδειξης λειτουργίας POWER ( N ) θα ανάψει.

Εάν δεν ανάψει κοιτάξτε στο κεφάλαιο Αναζήτησης Σφαλμάτων.

RU

Установите машину по уровню с помощью передних ножек.

**a)** поверните по часовой стрелке гайку, чтобы разблокировать винт ножки.

**b)** вращая ножку, поднимите или опустите машину до хорошей ее опоры на пол.

**c)** заблокируйте винт ножки, затянув гайку против часовой стрелки до упора.

Убедитесь в том, чтобы клавиша вкл/выкл C не была нажата.

Убедитесь в том, чтобы все ручки находились в положении O, а люк закрыт.

Включите вилку в розетку.

После подсоединения прибор должен быть расположен таким образом, чтобы розетка была доступной.

Нажмите на клавишу (C) вкл/выкл, при этом загорится индикатор работы N. Если индикатор не загорится, ищите неисправность.

EN

Use front feet to level the machine with the floor.

**a)** Turn the nut clockwise to release the screw adjuster of the foot.

**b)** Rotate foot to raise or lower it until it stands firmly on the ground.

**c)** Lock the foot in position by turning the nut anti-clockwise until it comes up against the bottom of the machine.

Ensure that the Off/On button (C) is not pressed.

Ensure that all the knobs are on the "0" position and that the door is closed.

Insert the plug.

After installation, the appliance must be positioned so that the plug is accessible.

Press the START (C) button. The power on (N) light will light up. If this does not light up see faults search.

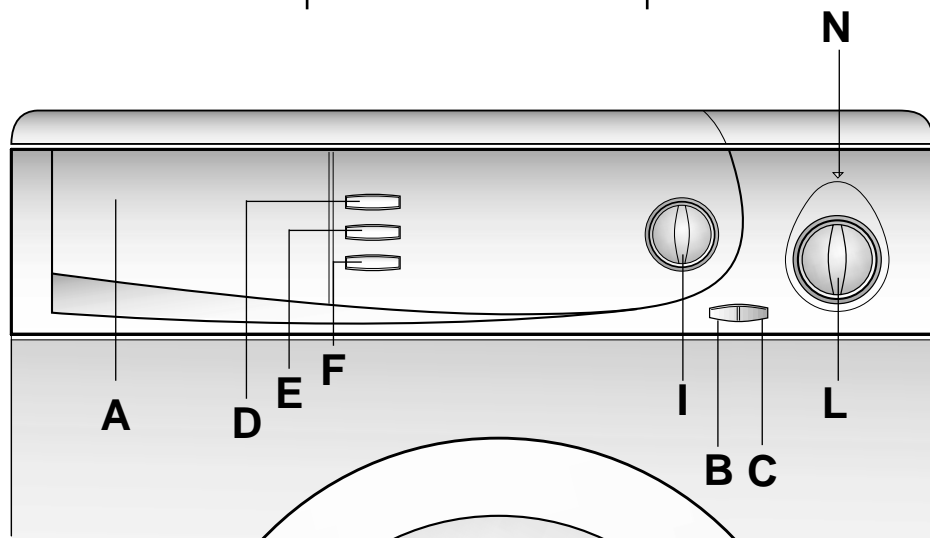

## OVLÁDACÍ PRVKY

Zásobník pracích prostředků

Tlačítko otevírání dveří

Tlačítko START/STOP

Tlačítko pro zastavení máchání

Tlačítko "Super Máchání"

Tlačítko pro vyloučení ždímní

Vollč teploty (Termostat)

Vollč programů

Indikátor START/STOP

OPIS ELEMENTÓW  
PANELU STEROWANIA

Szufflada na proszek

Przycisk odblokowujący  
drzwiczkiPrzycisk włączający/  
wyłączającyPrzycisk "zatrzymanie  
płukania"Przycisk dodatkowego  
płukaniaPrzycisk wyłączający  
wirowaniePokrętło regulacji  
temperatury prania

Pokrętło programatora

Lampka kontrolna zasilania

A

B

C

D

E

F

I

L

N

## Στοιχεία λειτουργίας

Συρτάρι απορρυπαντικού

Κουμπί για το άνοιγμα της  
πόρταςΚουμπί ενάρξεως  
λειτουργίας OFF/ONΚουμπί σταματήματος νερού  
μέσα στον κάδοΚουμπί για επιπλέον  
ξέβγαλμαΠλήκτρο για πλύσιμο χωρίς  
στίψιμοΡυθμιστής θερμοκρασίας  
πλυσίματοςΡυθμιστής προγραμμάτων  
πλυσίματοςΛαμπάκι ενδείξεως  
λειτουργίας (OFF / ON)

## Описание команд

Контейнер для моющих  
средств

Клавиша открывания люка

Клавиша вкл/выкл

Клавиша остановки машины  
с водой в барабане

Клавиша "экстра полоскания"

Клавиша отключения  
центрифугиРучка регулировки  
температуры стирки

Ручка программ стирки

Светящийся индикатор  
"машина вкл"

## CONTROLS

Detergent drawer

Door open button

Off/On button



Rinse hold button



Super rinse button

No spin button

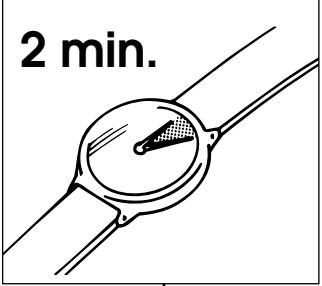
Wash control temperature  
knobTimer knob for wash  
programmes

Off/On indicator light

<p align="center">CZ</p> <p align="center">POPIŠ OVLÁDACÍCH PRVKŮ</p>	<p align="center">PL</p> <p align="center">OPIS ELEMENTÓW PANELU STEROWANIA</p>			<p align="center">EL</p> <p align="center">Περιγραφή στοιχείων λειτουργίας</p>	<p align="center">RU</p> <p align="center">НАЗНАЧЕНИЕ КНОПОК</p>	<p align="center">EN</p> <p align="center">DESCRIPTION OF CONTROL</p>
<p>Tlačítko otevírání dveří</p> <div style="border: 1px solid black; padding: 5px; margin-top: 10px;"> <p><b>POZOR:</b> SPECIÁLNÍ POJISTKA ZABRANUJE OTEVŘENÍ DVÍŘEK PRAČKY IHNED PO SKONČENÍ PRÁNÍ. JAKMILE SKONČÍ ŽDÍMÁNÍ, VYČEKTE 2 MINUTY A POTOM TEPRVE DVÍŘKA OTEVŘETE.</p> </div>	<p>PRZYCISK ODBLOKOWUJĄCY DRZWICZKI</p> <div style="border: 1px solid black; padding: 5px; margin-top: 10px;"> <p><b>UWAGA:</b> URZĄDZENIE JEST WYPOSAŻONE W SPECJALNY SYSTEM ZABEZPIEZAJĄCY, KTÓRY ZAPOBIEGA NATYCHMIASTOWEMU OTWARCIU DRZWICZEK TUŻ PO ZAKOŃCZENIU PRANIA, PO JEGO ZATRZYMANIU LUB PO ZAKOŃCZENIU WIROWANIA. PRZED OTWARCIEM DRZWICZEK NALEŻY ODCZEKAĆ 2 MINUTY.</p> </div>	<p><b>B</b></p> <p>2 min.</p> 		<p>Κουμπί για το άνοιγμα της πόρτας.</p> <div style="border: 1px solid black; padding: 5px; margin-top: 10px;"> <p><b>ΠΡΟΣΟΧΗ:</b> ΤΟ ΠΛΥ-ΝΗΡΙΟ ΔΙΑΘΕΤΕΙ ΕΙΔΙΚΟ ΣΥΣΤΗΜΑ ΠΟΥ ΔΕΝ ΕΠΙΤΡΕΠΕΙ ΣΤΗΝ ΠΟΡΤΑ ΝΑ ΑΝΟΙΞΕΙ ΑΜΕΣΩΣ ΜΕΤΑ ΤΟ ΤΕΛΟΣ ΤΟΥ ΠΛΥΣΙΜΑΤΟΣ ΚΑΙ ΣΤΙΨΙΜΑΤΟΣ. ΜΕΤΑ ΤΟ ΤΕΛΟΣ ΤΟΥ ΣΤΙΨΙΜΑΤΟΣ ΠΕΡΙΜΕΝΕΤΕ 2 ΛΕΠΤΑ ΠΡΙΝ ΑΝΟΙΞΕΤΕ ΤΗΝ ΠΟΡΤΑ.</p> </div>	<p>Кнопка открывания загрузочного люка</p> <div style="border: 1px solid black; padding: 5px; margin-top: 10px;"> <p><b>Внимание!</b> Специальное устройство безопасности не позволяет немедленно открыть люк в конце стирки. В конце фазы отжима центрифугой следует подождать 2 минуты, прежде чем открыть люк.</p> </div>	<p>DOOR OPEN BUTTON</p> <div style="border: 1px solid black; padding: 5px; margin-top: 10px;"> <p><b>IMPORTANT:</b> A SPECIAL SAFETY DEVICE PREVENTS THE DOOR FROM OPENING AT THE END OF THE WASH/SPIN CYCLE. AT THE END OF THE SPIN PHASE WAIT UP TO 2 MINUTES BEFORE OPENING THE DOOR.</p> </div>
<p>TLAČÍTKO START/STOP</p>	<p>PRZYCISK WŁĄCZAJĄCY/WYŁĄCZAJĄCY</p>	<p><b>C</b></p>		<p>ΚΟΥΜΠΙ ΕΝΑΡΞΕΩΣ ΛΕΙΤΟΥΡΓΙΑΣ OFF / ON</p>	<p>Кнопка Вкл/Выкл</p>	<p>OFF/ON BUTTON</p>
<p>TLAČÍTKO PRO ZASTAVENÍ MÁCHANI</p> <p>Pokud stisknete toto tlačítko, pračka se zastaví, když v ní bude napuštěna poslední voda na máchání prádla - pro smíšené tkaniny a vlnu. Takto zůstanou látky namočené ve vodě a můžete zabránit jejich pomáčkání, ke kterému by došlo při ždímání. Pokud tlačítko uvolníte, program se ukončí vypuštěním vody a jemným odstředěním. Pokud budete chtít pouze vypustit vodu bez odstředění, stiskněte tlačítko START/STOP, zvolte "Z" a uvolníte tlačítko D. Znovu stiskněte START/STOP a voda se vypustí.</p>	<p>PRZYCISK ZATRZYMANIE PŁUKANIA</p> <p>Użycie przycisku przy programach dla tkanin mieszanych i delikatnych powoduje zatrzymanie się pralki z wodą w zbiorniku po ostatnim płukaniu. Dzięki temu bielizna pozostaje zanurzona w wodzie co chroni ją przed powstawaniem zagnieceń. Zwolnienie przycisku powoduje odpompowanie wody i delikatne odwirowanie. Możliwe jest również tylko odpompowanie wody (bez odwirowania). W tym celu należy wyłączyć pralkę przyciskiem (C), obrócić programator do pozycji (Z) i ponownie włączyć pralkę.</p>	<p><b>D</b></p> 		<p>ΚΟΥΜΠΙ ΣΤΑΜΑΤΗΜΑΤΟΣ ΤΟΥ ΝΕΡΟΥ ΜΕΣΑ ΣΤΟΝ ΚΑΔΟ</p> <p>Πιέζοντας το πλήκτρο αυτό, η συσκευή σταματά μετά το τελευταίο ξέβγαλμα κρατώντας το νερό μέσα στο τύμπανο. Αυτό είναι χρήσιμο κατά το πλύσιμο ευαίσθητων ή μάλλινων ρούχων, επειδή τα ρούχα αφήνονται να μουλιάσουν στο νερό και αποφεύγονται τσαλακώματα τα οποία είναι δύσκολο να απομακρυνθούν. Απελευθερώνοντας το πλήκτρο αυτό (πιέζοντας το ξανά), η συσκευή τελειώνει το πρόγραμμα αδειάζοντας το νερό και εκτελώντας ένα απαλό στίψιμο. Αν θέλετε να αδειάσετε το νερό μόνο (χωρίς να εκτελεστεί το στίψιμο), σβήστε τη συσκευή απελευθερώνοντας το πλήκτρο ON/OFF (πιέζοντας το ξανά), επιλέξτε τη θέση HZΘ με την λαβή του επιλογέα προγραμμάτων, απελευθερώστε το πλήκτρο Τελευταίου Ξεβγάλματος (πιέζοντας το ξανά) και πιέστε πάλι το πλήκτρο ON/OFF. Τότε η συσκευή θα εκτελέσει την αποχέτευση του νερού μόνο.</p>	<p>Клавиша остановки машины с водой в барабане</p> <p>При нажатой клавише последний цикл полоскания заканчивается без слива воды из барабана для смешовых тканей и для изделий из шерсти. Таким образом, белье остается погруженным в воду, что препятствует образованию трудноудаляемых заматостей и сваливанию поверхности изделий. При отпущенной клавише цикл стирки заканчивается сливом воды из барабана и деликатным отжимом. При желани только слить воду из барабана необходимо установить ручку программатора в положение Z (после выключения машины клавишей "вкл/выкл") и включить машину клавишей "вкл/выкл".</p>	<p>RINSE HOLD BUTTON</p> <p>When this button is selected, the machine stops with the final rinse water in the drum for mixed fabrics and wool. In this way, the fabrics are left immersed in the water, preventing them from creasing, should you be unavailable to remove them after spinning. When the button is released, the programme finishes by emptying the water and giving a delicate spin. If you just want to empty the water (i.e. without the spin), release the On/Off button, select "Z" and release the Rinse Hold Button. Press the On/Off button again to drain the water.</p>

<p><b>CZ</b></p> <p><b>SUPER MÁCHÁNÍ</b></p> <p>Stisknutím tohoto tlačítka bude do každého máchání přidáno více vody. To je zvlášt důležité pro osoby citlivou pokožkou.</p>	<p><b>PL</b></p> <p><b>PRZYCISK DODATKOWEGO PŁUKANIA</b></p> <p><i>Naciśnięcie tego przycisku spowoduje dodanie dodatkowej ilości wody do każdego płukania. Funkcja ta jest szczególnie ważna dla ludzi z bardzo wrażliwą skórą.</i></p>	<p><b>E</b></p>		<p><b>EL</b></p> <p><b>ΚΟΥΜΠΙ ΓΙΑ ΕΠΙΠΛΕΟΝ ΞΕΒΓΑΛΜΑ</b></p> <p><i>Πιέζοντας αυτό το κουμπί έχετε περισσότερο νερό σε κάθε ξέβγαλμα. Αυτό είναι ιδιαίτερα σημαντικό για τους ανθρώπους με ευαίσθητο δέρμα.</i></p>	<p><b>RU</b></p> <p>Клавиша “экстра полоскания”</p> <p>Нажав на эту клавишу, можно увеличить уровень воды при полоскании для лучшего удаления моющих средств из стираемого белья, что особенно важно для людей с чувствительной кожей и страдающих аллергией.</p>	<p><b>EN</b></p> <p><b>SUPER RINSE BUTTON</b></p> <p>By pressing this button more water will be added at every rinse. This is especially important for people with delicate skins.</p>
<p><b>TLAČÍTKO PRO VYLOUČENÍ ŽDÍMÁNÍ</b></p> <p>Stisknutím tohoto tlačítka je možno vyloučit ždímnání u všech programů. Činnost je možná pro programy na 90 a 60°C pro tkaniny se speciální úpravou (plisé, aj.) a pro směsné tkaniny.</p>	<p><b>PRZYCISK WYŁĄCZAJĄCY WIROWANIE</b></p> <p><i>Naciśnięcie tego przycisku pozwala wyeliminować wirowanie we wszystkich programach. Jest to szczególnie ważne w programach 90°C i 60°C, w przypadku prania materiałów, które zostały poddane specjalnym procesom (cottonova, permanent press), lub materiałów delikatnych i z włókien mieszanych.</i></p>	<p><b>F</b></p>		<p><b>ΠΛΗΚΤΡΟ ΓΙΑ ΠΛΥΣΙΜΟ ΧΩΡΙΣ ΣΤΙΨΙΜΟ</b></p> <p><i>Πιέζοντας αυτό το κουμπί μπορείτε να περιορίσετε το στίψιμο σε όλα τα προγράμματα. Η διαδικασία αυτή είναι ιδανική για τα προγράμματα στους 90C και 60C, σε περίπτωση υφασμάτων με ειδική επεξεργασία ή μεικτών ευαίσθητων υφασμάτων.</i></p>	<p>Клавиша отключения центрифуги</p> <p>Нажав на эту клавишу, Вы отключите все программы отжима белья. Эта операция полезна на программах стирки с температурой 90°C и 60°C белья, прошедшего особую отделку (плиссе, гофре и пр.) или изделий из смесовых синтетических волокон.</p>	<p><b>NO SPIN BUTTON</b></p> <p>By pressing this button it is possible to eliminate the spin-drying on all programmes. This operation is suitable for programmes at 90°C and at 60°C in case of special treated fabrics (cottonova or permanent press) or for mixed delicate fabrics.</p>

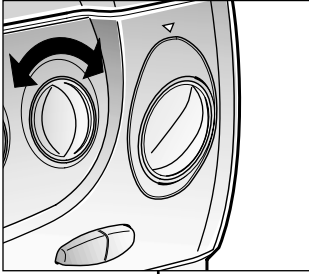
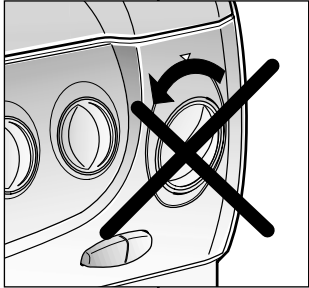
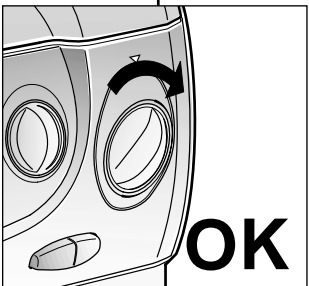
<p><b>CZ</b></p> <p>Volič teploty (termostat)</p> <p><b>OTÁČÍ SE V OBOU SMĚRECH.</b></p> <p>Můžete jím snížit nebo zvýšit teplotu při pracích cyklech. Tabulka programů uvádí maximální teplotu doporučenou při každém cyklu.</p> <p><b>POZOR: DOPORUČENÁ TEPLOTA SE NESMÍ PŘEKROČIT.</b></p>	<p><b>PL</b></p> <p>POKREŹŁO REGULACJI TEMPERATURY PRANIA</p> <p><b>POKREŹŁO TO MOŹE OBRACAĆ SIĘ W OBYDWU KIERUNKACH</b></p> <p><i>PokreŹło to pozwala zmniejszyć, lecz nie zwiększyć temperaturę danego programu prania. Tabela programów podaje maksymalną temperaturę zalecaną dla każdego typu prania.</i></p> <p><b>UWAGA: TEMPERATURY TEJ NIE WOLNO W ŹADNYM PRZYPADKU PRZEKRACZAĆ</b></p>	<p><b>I</b></p> <p><b>T°C</b></p> 	<p><b>EL</b></p> <p>ΡΥΘΜΙΣΤΗΣ ΘΕΡΜΟΚΡΑΣΙΑΣ ΠΛΥΣΙΜΑΤΟΣ</p> <p><b>ΓΥΡΙΖΕΙ ΚΑΙ ΠΡΟΣ ΤΙΣ ΔΥΟ ΚΑΤΕΥΘΥΝΣΕΙΣ</b></p> <p><i>Με τον ρυθμιστή αυτό μπορείτε να μειώσετε, αλλά όχι να αυξήσετε, την θερμοκρασία της πλύσεως. Στον πίνακα με τα προγράμματα αναγράφονται οι μέγιστες συνιστώμενες θερμοκρασίες για κάθε τύπο πλύσης.</i></p> <p><b>ΠΡΟΣΟΧΗ: ΠΟΤΕ ΜΗΝ ΞΕΠΕΡΝΑΤΕ ΤΗ ΘΕΡΜΟΚΡΑΣΙΑ ΑΥΤΗ</b></p>	<p><b>RU</b></p> <p>Ручка регулировки температуры стирки</p> <p><b>Допускается вращение в обоих направлениях.</b></p> <p>Эти машины имеют регулятор температуры воды, выбранной Вами для стирки. Таблица программ стирки указывает максимальную температуру, рекомендуемую для данного вида стирки.</p> <p><b>Внимание! Температура, выбираемая Вами, не должна превышать максимальную температуру, рекомендуемую программой стирки.</b></p>	<p><b>EN</b></p> <p>WASH TEMPERATURE CONTROL KNOB</p> <p><b>ROTATES IN BOTH DIRECTIONS</b></p> <p>With this device it is possible to reduce, but no increase washing cycle temperature. The table of programmes indicate the maximum temperature advised for each type of wash.</p> <p><b>WARNING: THIS TEMPERATURE MUST NEVER BE EXCEEDED</b></p>
<p><b>VOLIČ PROGRAMŮ</b></p> <p><b>DŮLEŽITÉ: TLAČÍTKEM VŽDY OTÁČEJTE PO SMĚRU HODINOVÝCH RUČÍČEK, NIKDY OPAČNĚ. TLAČÍTKO C-START STISKNĚTE AŽ PO NAVOLENÍ PROGRAMU.</b></p> <p>V tabulkách jsou uvedeny prací programy podle čísel nebo symbolů.</p>	<p><b>POKREŹŁO PROGRAMATORA PRANIA</b></p> <p><b>UWAGA: NIGDY NIE WOLNO PRZEKRACAĆ POKREŹŁA PROGRAMATORA W KIERUNKU PRZECIWNYM DO RUCHU WSKAZÓWEK ZEGARA: POKREŹŁEM NALEŹY TW KIERUNKU RUCHU WSKAZÓWEK ZEGARA I NIGDY NIE NALEŹY WCISKAĆ PRZYCISKU WŁĄCZANIA (C) PRZED WYBRANIEM PROGRAMU.</b></p> <p><i>Tabele pokazują, któremu programowi prania odpowiadają wybrane numery i symbole.</i></p>	<p><b>L</b></p>   <p><b>OK</b></p>	<p><b>ΡΥΘΜΙΣΤΗΣ ΠΡΟΓΡΑΜΜΑΤΩΝ ΠΛΥΣΙΜΑΤΟΣ</b></p> <p><b>ΠΡΟΣΟΧΗ: ΣΤΡΕΦΕΤΕ ΠΑΝΤΑ ΤΟΝ ΡΥΘΜΙΣΤΗ ΑΥΤΟ ΔΕΞΙΟΣΤΡΟΦΑ ΚΑΙ ΠΟΤΕ ΑΡΙΣΤΕΡΟΣΤΡΟΦΑ. ΜΗΝ ΠΙΕΖΕΤΕ ΤΟ ΠΛΗΚΤΡΟ ΕΝΑΡΞΕΩΣ ΛΕΙΤΟΥΡΓΙΑΣ ON (C) ΠΡΙΝ ΤΗΝ ΕΠΙΛΟΓΗ ΤΟΥ ΠΡΟΓΡΑΜΜΑΤΟΣ.</b></p> <p><i>Κάθε νούμερο ή σύμβολο του ρυθμιστή αναλογεί σε διαφορετικό πρόγραμμα του πίνακα πλύσιματος.</i></p>	<p>Ручка программ стирки</p> <p><b>Внимание! Не вращайте ручку против часовой стрелки, а только по часовой стрелке и не нажимайте клавишу вкл/выкл (C) до выбора и установки программы.</b></p> <p>Таблицы описывают программу стирки на основе выбранных цифры или символа.</p>	<p><b>TIMER KNOB FOR WASH PROGRAMMES</b></p> <p><b>IMPORTANT: ALWAYS ROTATE THE KNOB IN A CLOCKWISE DIRECTION, NEVER IN AN ANTI-CLOCKWISE DIRECTION. DO NOT PRESS THE "ON" BUTTON (C) BEFORE SELECTING THE PROGRAMME</b></p> <p>The tables describe the washing programme on the basis of the number or symbol chosen.</p>
<p><b>INDIKÁTOR START/STOP</b></p>	<p><b>LAMPKA KONTROLNA ZASILANIA</b></p>	<p><b>N</b></p>	<p><b>ΛΑΜΠΑΚΙ ΕΝΔΕΙΞΕΩΣ ΛΕΙΤΟΥΡΓΙΑΣ ON / OFF</b></p>	<p>Светящийся индикатор "машина вкл"</p>	<p><b>ON/OFF INDICATOR LIGHT</b></p>

CZ

## UŽITEČNÉ RADY PRO UŽIVATELE

Při používání vašeho spotřebiče dbejte zásad ochrany životního prostředí a ekonomického provozu.

**Maximalizujte velikost náplně**  
Nejlepších výsledků při využití elektrické energie, vody, pracích prostředků i času dosáhnete tím, že budete využívat maximální doporučené dávky pro praní jednotlivých druhů prádla. Až 50% energie ušetříte, když vyperete jednu plnou dávku prádla místo dvou polovičních náplní.

### Potřebujete vždy přeдеpraní prádla ?

Pouze pro silně zašpiněné prádlo !  
Pokud nebudete používat přeдеpraní u mírně nebo středně zašpiněného prádla, ušetříte mezi 5 až 15% pracích prostředků, času, vody a elektrické energie.

### Je praní na 90°C nezbytné ?

Ještěže skvrny na prádle předem odstraníte vhodným předpíracím prostředkem nebo odstraňovačem skvrn, není nutné prát při 90°C. Při pracím programu na 60°C ušetříte až 50% energie.

PL

## PORADY DLA KLIENTA

Kilka wskazówek dotyczących ekonomicznego i przyjaznego środowiska użycia urządzenia.

### MAKSYMALNE ZWIĘKSZENIE WIELKOŚCI ZAŁADUNKU

Najlepsze wykorzystanie energii, wody, środków piorących i czasu przez użycie rekomendowanej, maksymalnej wielkości załadunku.  
Można zaoszczędzić do 50% energii piorąc jeden pełny załadunek zamiast prac dwa razy połówę wsadu.

### CZY JEST POTRZEBNE PRANIE WSTĘPNE?

Tylko dla bardzo zabrudzonej bielizny.  
Można zaoszczędzić środek piorący, czas, wodę i zmniejszyć od 5 do 15% zużycie energii nie wybierając Prania Wstępnego dla lekko i normalnie zabrudzonej bielizny.

### CZY JEST POTRZEBNE PRANIE W GORĄCEJ WODZIE?

Można przed praniem polać plamy wybielaczem lub namoczyć bieliznę w wodzie, aby nie używać programu dla prania w gorącej wodzie.  
Można zaoszczędzić do 50% energii używając programu do prania w 60°C.

EL

## ΧΡΗΣΙΜΕΣ ΠΛΗΡΟΦΟΡΙΕΣ ΓΙΑ ΤΟΥΣ ΧΡΗΣΤΕΣ

Σύντομες συμβουλές για την καλή χρήση της συσκευής σε σχέση με την προστασία του περιβάλλοντος και με τη μέγιστη οικονομία.

### ΠΛΗΡΗΣ ΦΟΡΤΩΣΗ ΤΟΥ ΠΛΥΝΤΗΡΙΟΥ

Για την ελαχιστοποίηση πιθανής σπατάλης ενέργειας, νερού ή απορρυπαντικού, σας συστήνουμε, όπου είναι εφικτό, να χρησιμοποιείτε την μέγιστη δυνατότητα φόρτωσης του πλυντηρίου σας. Με τον τρόπο αυτό είναι εφικτή η οικονομία ενέργειας έως και 50% συγκρίνοντας μία μόνο πλύση με πλήρες φορτίο με δύο πλυσίματα Μισού Φορτίου.

### ΠΟΤΕ ΠΡΑΓΜΑΤΙΚΑ ΧΡΕΙΑΖΕΤΑΙ Η ΠΡΟΠΛΥΣΗ ?

Μόνο για ρούχα ιδιαίτερα λερωμένα !  
Εχετε από 5 έως 15% οικονομία ενέργειας με την αποφυγή της πρόπλυσης για ρούχα όχι πολύ λερωμένα.

### ΠΟΙΑ ΘΕΡΜΟΚΡΑΣΙΑ ΓΙΑ ΤΟ ΠΛΥΣΙΜΟ ΝΑ ΔΙΑΛΕΞΩ ?

Η χρήση ειδικών καθαριστικών ρούχων πριν το πλύσιμο στο πλυντήριο ελαχιστοποιεί την ανάγκη πλυσίματος σε θερμοκρασία άνω των 60°C. Είναι εφικτή η οικονομία μέχρι και 50% όταν χρησιμοποιείτε την θερμοκρασία πλυσίματος των 60°C.

RU

## Как наиболее экономно использовать Вашу машину.

### ИСПОЛЬЗУЙТЕ ПОЛНУЮ ЗАГРУЗКУ БЕЛЬЯ

Доводя загрузку белья до максимально рекомендованной, Вы наиболее эффективно используете стиральный порошок, электроэнергию и воду.  
При стирке одной полностью загруженной машины экономится до 50% электроэнергии по сравнению с двумя половинными загрузками.

### НУЖНА ЛИ ВАМ ПРЕДВАРИТЕЛЬНАЯ СТИРКА?

Только для сильно загрязнённого белья!  
СЭКОНОМЬТЕ стиральный порошок, время, воду и от 5 до 15% электроэнергии НЕ используя программу предварительной стирки для слабо и нормально загрязнённого белья.

### НУЖНА ЛИ ВАМ СТИРКА С ВЫСОКОЙ ТЕМПЕРАТУРОЙ ВОДЫ?

Для снижения количества таких стирок можно обработать перед стиркой пятна с пятновыводителем и размочить засохшие пятна в воде.  
При стирке с температурой воды в 60 C экономится до 50% электроэнергии.

EN

## CUSTOMER AWARENESS

A guide environmentally friendly and economic use of your appliance.

### MAXIMISE THE LOAD SIZE

Achieve the best use of energy, water, detergent and time by using the recommended maximum load size.  
Save up to 50% energy by washing a full load instead of 2 half loads.

### DO YOU NEED TO PRE-WASH?

For heavily soiled laundry only!  
SAVE detergent, time, water and between 5 to 15% energy consumption by NOT selecting Prewash for slight to normally soiled laundry.

### IS A HOT WASH REQUIRED?

Pretreat stains with stain remover or soak dried in stains in water before washing to reduce the necessity of a hot wash programme.  
Save up to 50% energy by using a 60°C wash programme.

## KAPITOLA 7

ZÁSObNÍK PRACÍCH  
PROSTŘEDKŮ

Zásobník pracích prostředků je rozdělen do čtyř částí:

- První část, označená "I", je určena pro prací prostředky na předpraní nebo na 32 minutový rychlý program.
- druhá část pro prací prášek na hlavní praní

K pračce je dodávána speciální vložka do komory pro hlavní praní, která je určena pro používání tekutých pracích prostředků.

**DŮLEŽITÉ:**  
PAMÁTEJTE, ŽE NĚKTERÉ PRACÍ PRÁŠKY SE ŠPATNĚ ODSTRANUJÍ (ROZPOUŠTĚJÍ). V TAKOVÉM PŘÍPADĚ DOPORUČUJEME POUŽITÍ SPECIÁLNÍCH NÁDOBKŮ A JEJICH VLOŽENÍ DO PRACÍHO BUBNU.

- třetí  část se používá pro bělicí prostředky.

**DŮLEŽITÉ:**  
TŘETÍ A ČTVRTOU ČÁST MŮŽETE PLNIT POUZE TEKUTÝMI PROSTŘEDKY.

- čtvrtá část se používá pro speciální přídatné prostředky  změkčovače, škrob, aviváž, bělicí prostředky, vůně aj.

## ROZDZIAŁ 7

SZUFLADA NA  
PROSZEK

Szuflada na proszek jest podzielona na 4 przegródki:

- przeznaczona "I" jest na środek do prania wstępного lub na środek piorący do programu szybkiego prania, trwającego 32 minuty.
- Druga przegródka II jest przeznaczona na proszek do prania zasadniczego.

Używając środków płynnych można skorzystać ze specjalnego pojemniczka dołączonego do pralki, kt ąry można włożyć do szuflady (patrz rysunek).

**UWAGA:**  
PAMIĘTAJ, ŻE NIKTÓRE ŚRODKI PIORĄCE SĄ TRUDNE DO USUNIĘCIA; W TAKIM PRZYPADKU ZALECA SIĘ UŻYĆCIE POJEMNICZKA ZE ŚRODKIEM PIORĄCYM WŁĄDANEGO BEZPOŚREDNIO DO BĘBNA PRALKI

- trzecia  przegródka szuflady jest przeznaczona na wybielacz

**UWAGA:**  
TRZECIA I CZWARTA PRZEGRÓDKA PRZEZNACZONE SĄ WYŁĄCZNIE NA PRODUKTY PŁYNNE

- czwarta  przegródka jest przeznaczona na specjalne dodatki do prania; środki zmiękczające wodę, zapachowe, krochmal, wybielacze.

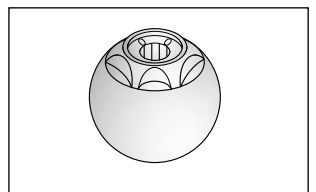
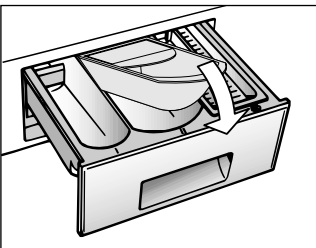
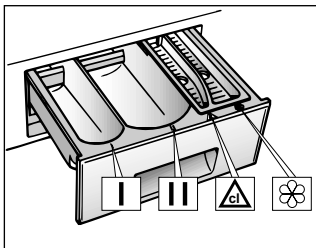

## ΚΕΦΑΛΑΙΟ 7

Συρτάρι  
απορρυπαντικού

Το συρτάρι του απορρυπαντικού είναι χωρισμένο σε 4 τμήματα:

- Στην πρώτη θήκη που μαρκάρεται με το σύμβολο "I" μπαίνει το απορρυπαντικό της πρόπλυσης ή το απορρυπαντικό του ΓΡΗΓΟΡΟΥ προγράμματος των 32 λεπτών.
- το δεύτερο II για το απορρυπαντικό της κύριας πλύσης

Το πλυντήριο διαθέτει ειδική θήκη για τη χρήση απορρυπαντικού σε υγρή μορφή, η οποία τοποθετείται μέσα στο συρτάρι (βλέπε εικόνα).

**ΠΡΟΣΟΧΗ: ΣΑΣ ΘΥΜΙΖΟΥΜΕ ΟΤΙ ΜΕΡΙΚΑ ΑΠΟΡΡΥΠΑΝΤΙΚΑ ΠΑΡΟΥΣΙΑΖΟΥΝ ΔΥΣΚΟΛΙΕΣ ΚΑΤΑ ΤΟ ΑΔΕΙΑΣΜΑ ΤΟΥΣ ΑΠΟ ΤΟ ΣΥΡΤΑΡΙ. ΣΕ ΑΥΤΕΣ ΤΙΣ ΠΕΡΙΠΤΩΣΕΙΣ ΣΑΣ ΣΥΜΒΟΥΛΕΥΟΥΜΕ ΝΑ ΧΡΗΣΙΜΟΠΟΙΕΙΤΕ ΤΟ ΕΙΔΙΚΟ ΚΥΠΕΛΟ ΠΟΥ ΤΟΠΟΘΕΤΕΙΤΑΙ ΑΠ' ΕΥΘΕΙΑΣ ΣΤΟΝ ΚΑΔΟ ΤΟΥ ΠΛΥΝΤΗΡΙΟΥ.**

- το τρίτο  για το λευκαντικό

**ΠΡΟΣΟΧΗ: ΣΤΟ ΤΡΙΤΟ ΚΑΙ ΤΕΤΑΡΤΟ ΤΜΗΜΑ ΤΟΠΟΘΕΤΕΙΤΕ ΜΟΝΟ ΥΓΡΑ ΠΡΟΪΟΝΤΑ.**

- το τέταρτο  για ειδικά προϊόντα, όπως: μαλακτικά, προϊόντα προστασίας των χρωμάτων, προϊόντα για κολλάρισμα κλπ.

## ПАРАГРАФ 7

ΚΟΝΤΕΪΝΕΡ  
ДЛЯ ΜΟΪΟΨΙΧ  
СРЕДСТВ

Контейнер для моющих средств поделен на четыре отделения.

- Первое, со знаком "I", предназначено для моющего средства предварительной стирки, либо для моющего средства 32 – минутной сверхбыстрой стирки.
- II отделение служит для порошка или жидкости для нормальной стирки.

При использовании жидкости для стирки необходимо вставить во II отделение прилагаемую к машине ванночку.

**Внимание!**  
Помните, что некоторые порошки удаляются с трудом. В этом случае рекомендуем использовать специальный контейнер, который помещают с порошком непосредственно в барабан (продается с мощным средством).

- III отделение  служит для отбеливателя.

**Внимание!**  
В III и IV отделения заливают только жидкие моющие средства.

- IV отделение  служит для специальных добавок: смягчители, ароматические, синька, крахмал и т.п.

## CHAPTER 7

DETERGENT  
DRAWER

The detergent drawer is divided into 4 compartments:

- the first, labelled "I", is for prewash detergent or for 32 minute rapid programme detergent
- The second II for the main wash detergent

A special container is supplied for use with liquid detergent. This can be placed inside the draw as shown in fig.

**IMPORTANT:**  
REMEMBER THAT SOME DETERGENT ARE DIFFICULT TO REMOVE. IN THIS CASE WE ADVISE THE USE OF THE SPECIAL CONTAINER TO BE USED INSIDE THE DRUM.

- The third  bleach compartment

**IMPORTANT:**  
ONLY INTRODUCE LIQUID PRODUCTS IN THE THIRD AND FOURTH COMPARTMENTS.

- The fourth  is for special additives, softeners, perfumes, starches, whiteners, etc.

## KAPITOLA 8

## VOLBA PROGRAMŮ

Pro různé typy tkaniny s různým stupněm zašpinění má pračka 2 okruhy programů rozdělených podle druhu praní, teploty a doby praní (viz tabulka programů).

## 1. ODOLNÉ TKANINY

Tyto programy byly navrženy tak, aby se dosáhlo nejlepších výsledků praní a máchání. Krátké odstřed'ování zařazené po každém máchání zajišť'uje dokonale vymáchání prádla. Závěrečné odstřed'ování zajišť'uje vyšší účinnost při odstraňování vody z prádla.

## 2. SMĚSNÉ A JEMNÉ TKANINY

U hlavního praní je dosahováno nejlepších výsledků díky proměnlivým rytmickým otáčkám pracího bubnu a výšce hladiny napouštěné vody. Jemné odstřed'ování zamezí nadměrnému pomačkání prádla.

## ROZDZIAŁ 8

## WYBÓR PROGRAMU

Pračka posiada dwie różne grupy programów stosowane w zależności od rodzaju materiału i jego stopnia zabrudzenia. Programy te różnią się rodzajem prania, temperaturą i długością cyklu prania (patrz tabela programów prania).

## 1 Materiały wytrzymałe

Programy zostały opracowane w celu maksymalnego rozwinięcia fazy prania i płukania, przerywanych fazami wirowania, co zapewni doskonałe efekty. Końcowe wirowanie zapewni skuteczne usunięcie wody.

## 2 Materiały z włókien mieszanych i delikatne

Doskonale efekty prania zapewnia zoptymalizowany rytm obrotów bębna oraz płukanie w dużej ilości wody. Delikatne odwirowanie zmniejsza ryzyko pognioczenia pranych tkanin.

TO	SIMBOLO ETICHETTA	PROGRAMMA PER	CARICO MAX kg
lini	95°	Molto sporca Lentuzia, lavaggio a colori salati e bianchi, asciugamani bianchi	5
linara	95°	PROGRAMMA RAPIDO Molto sporca Lentuzia, lavaggio a colori salati, bianchi, asciugamani bianchi	5
liscia	60°	Sporca normale Biancheria colorata, cotone, vestaglie, maglie, lenzuola	5
liscia	60°	PROGRAMMA RAPIDO Sporca normale Biancheria colorata, cotone, vestaglie, maglie, lenzuola	5
liscia	60°	Biancheria colorata, mediamente sporca	3,5
liscia	40°	Biancheria di colore sfingente, blue jeans	5
		Macchie organiche	-
		Risciacqui energici	5



## ΚΕΦΑΛΑΙΟ 8

## Επιλογή προγράμματος

Για τα διάφορα είδη υφασμάτων και το βαθμό που αυτά είναι λερωμένα, το πλυντήριο διαθέτει 2 διαφορετικά προγράμματα που διαφέρουν ως προς: τον τύπο του προγράμματος, την θερμοκρασία και την διάρκεια του προγράμματος (βλέπε πίνακα με τα προγράμματα).

## 1 Ανθεκτικά υφάσματα

Τα προγράμματα έχουν εξελιχθεί ώστε να επιτυγχάνουν το καλύτερο αποτέλεσμα πλύσης και τα ξεβγάλματα με φάσεις στίψιματος εξασφαλίζουν το τέλειο ξεβγάλμα.

## 2 Μικτά και ευαίσθητα υφάσματα

Η κυρίως πλύση και το ξεβγάλμα δίνουν καλύτερα αποτελέσματα χάριν στους ρυθμούς περιστροφής του κάδου και τα επίπεδα νερού. Ένα ευαίσθητο στίψιμο θα είναι λιγότερο σαλακωμένα.

## ПАРАГРАФ 8

## ВЫБОР

Для различных типов тканей и степени загрязнения эта стиральная машина имеет 2 группы программ, в соответствии с которыми выбирает цикл стирки, температуру и продолжительность стирки (см. таблицу программ стирки).

## 1. Прочные ткани

Этот набор программ разработан для максимально интенсивной стирки и полоскания с промежуточными циклами отжима для наилучшего качества полоскания. Заключительный отжим удаляет воду более интенсивно, чем другие программы стирки.

## 2. Смесовые и деликатные ткани

Основная стирка и полоскание дают отличные результаты благодаря тщательно подобранной скорости вращения барабана и уровню воды. Деликатный отжим гарантирует, что белье будет меньше сминаться.

## CHAPTER 8

## SELECTION

For the various types of fabrics and various degrees of dirt the washing machine has 2 different programme bands according to: wash cycle, temperature and length of cycle (see table of washing cycle programmes).

## 1 Resistant Fabrics

The programmes have been designed for a maximum wash and the rinses, with spin intervals, ensure perfect rinsing. The final spin gives more efficient removal of water.

## 2 Mixed and Delicates Fabrics

The main wash and the rinse gives best results thanks to the rotation rhythms of the drum and to the water levels. A gentle spin will mean that the fabrics become less creased.

## KAPITOLA 9

## PRÁDLO

**DŮLEŽITÉ:**

Při praní těžkých pokrývek, přehozů nebo jiných těžkých předmětů doporučujeme nepoužívat odstředění.

Pokud mají být v pračce prány vlněné obleky nebo jiné předměty z vlny, musí mít označení "Machine Washable" (možno prát v pračce).

**DŮLEŽITÉ:****Při třídění prádla:**

- zjistěte, zda v něm nejsou kovové předměty (žabky, spínací špendlíky, špendlíky, kancelářské sponky, mince apod.)
- zjistěte, zda povlaky polštářů, zipy a háčky na oblečení jsou zapnuté
- ze záclon odstraňte žabky
- věnujte pozornost štitkům na oblečení
- pokud najdete zaschlé skvrny na oblečení, měly by být odstraněny speciálním prostředkem (doporučeným na štitku).

## ROZDZIAŁ 9

## PRODUKT

**WAŻNE:**

*Cieężkich pledów, narzut na łóżka lub innych cieężkich wyrobów nie należy odwirowywać.*

*Odzież lub inne wyroby z wełny można prać w pralce, jeśli na metce umieszczony jest odpowiedni symbol "Pure new wool" i informacja "nie filcuje się" lub "można prać w pralce"*

**UWAGA:****Przy sortowaniu odzieży przed praniem należy dopilnować, aby:**

- nie wrzucać do pralki razem z odzieżą metalowych przedmiotów (np. broszek, agrafek, spinek, monet itp.);
- powłoczki na poduszki zapięte były na guziki, zapięte również rzamki błyskawiczne i haftki, natomiast luźne paski i długie tasiemki przy sukniach zawiązane były w węzłki;
- zdjąć pozostałe ewentualnie żabki do firanek;
- zapoznać się z treścią wszytych w odzież metek;
- uporczywe plamy usunąć przed praniem specjalną pastą lub środkiem do plam.

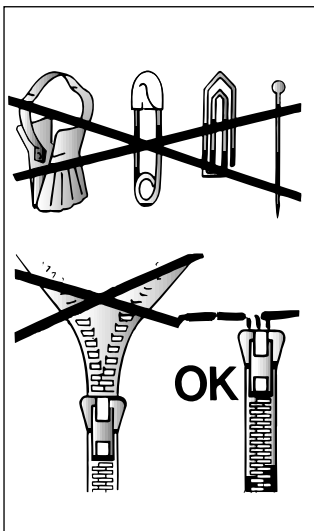

## ΚΕΦΑΛΑΙΟ 9

## Το προϊόν

**ΠΡΟΣΟΧΗ:**

*Όταν πλένετε χαλιά, καλύμματα ή άλλα βαριά κομμάτια, σας συμβουλευόμαστε να μην τα στίβετε.*

*Πριν βάλετε στο πλυντήριο μάλλινα ρούχα, σιγουρευτείτε ότι αναγράφεται στην ετικέτα ότι επιτρέπεται το πλύσιμο στο πλυντήριο.*

**ΠΡΟΣΟΧΗ:****Όταν βάξετε τα ρούχα στο πλυντήριο βεβαιωθείτε ότι:**

- δεν υπάρχουν στα ρούχα μεταλλικά αντικείμενα (όπως καρφίτσες, παραμάνες, κέρματα κλπ.)
- όπου υπάρχουν κουμπιά να είναι κουμπωμένα, τα φερμουάρ να είναι κλεισμένα, ζώνες ή μακριές λωρίδες υφάσματος να είναι δεμένες σε κόμπο.
- τα πιαστράκια από τις κουρτίνες να έχουν απομακρυνθεί
- προσέξτε τις ταμπέλες των ρούχων
- δύσκολοι λεκέδες στα ρούχα είναι προτιμότερο να καθαρίζονται με ειδικά προϊόντα, που υποδεικνύεται στην ετικέτα τους, πριν τα βάλετε στο πλυντήριο

## ПАРАГРАФ 9

## ТИП БЕЛЬЯ

**ВНИМАНИЕ.**

Если Вы хотите стирать коврики, покрывала и другие тяжелые изделия, лучше исключить фазу отжима.

Шерстяные изделия, которые можно стирать в стиральной машине, должны иметь на изнанке символ "Чистая шерсть" и, кроме этого, символ "можно стирать в стиральной машине".

**ВНИМАНИЕ:****При сортировке белья для стирки:**

- убедитесь в отсутствии металлических предметов (скрепки, булавки, монеты и т.д.) в белье.д
- застегните пуговицы, молнии, крючки на изделиях, завяжите длинные пояса и длинные полы халатов.
- снимите, если вы их используете, кольца или крючки крепления занавесок к карнизам.
- внимательно осмотрите этикетки на тканях.
- если при сортировке белья вы заметите трудновыводимые пятна, удалите их специальными средствами.

## CHAPTER 9

## THE PRODUCT

**IMPORTANT:**







When washing heavy rugs, bed spreads and other heavy articles, it is advisable not to spin.

To be machine-washed, woollen garments and other articles in wool must bear the "Machine Washable Label".

**IMPORTANT: When sorting articles ensure that:**

- there are no metal objects in the washing (e.g. brooches, safety pins, pins, coins etc.).
- cushion covers are buttoned, zips and hooks are closed, loose belts and long tapes on dressing gowns are knotted.
- runners from curtains are removed.
- attention is paid to garment labels.
- when sorting, any tough stains should be removed prior to washing using stain removers only recommended on label.

## KAPITOLA 10

DRUH TKANINY	PROGRAM PRO	MAX. NÁPLŇ kg	OZNAČENÍ PROGRAMU	VOLBA TEPLoty °C	NÁSYPKA PRACÍCH PROSTŘEDKŮ			
					I	II	△	☼
<b>Odolné tkaniny</b> <i>Bavlna, len</i>	Intenzivní praní - silně zašpiněné	5	1	Do 90°		●	●	●
<i>Bavlna, směsné odolné</i>	Normálně zašpiněné <sup>1)</sup>	5	2	Do 90°		●	●	●
<i>Bavlna, směsné</i>	Barevné odolné	3,5	3	Do 60°		●	●	●
	Jemné Barevné	3,5	4	Do 40°		●	●	●
<i>Bavlna</i>	Máchání	-		-				●
<i>Bavlna, len</i>	Konečná úprava, aviváž, parfémování	-		-				●
	Intenzivní odstředění	-		-				
<b>Směsné a jemné tkaniny</b> <i>Směsné odolné</i>	Silně zašpiněné <sup>1)</sup>	2	5	Do 60°		●		●
<i>Bavlna, směsné a syntetické tkaniny</i>	UNIVERZÁLNÍ program	2	6	Do 50°		●		●
<i>Syntetické tkaniny (silon, perlon), směsná bavlna</i>	Jemné barevné	2	7	Do 40°		●		●
<i>Vlněné látky Syntetické (dralon, akryl, trevíra)</i>	 Vlna vhodná pro praní v pračkách <sup>1)</sup>	1	8	Do 40°		●		●
	Máchání	-		-				●
<i>Směsné, jemné syntetické vlna</i>	Jemné odstředění	-		-				
<b>Speciální</b>	Rychlý cyklus <span style="float: right;">■</span>	2	32'	Do 40°	●			
	Organické skvrny, bělení	5	△	-			●	
<i>Pro tkaniny, které nemohou být odstřed'ovány</i>	Pouze vypouštění vody	-	Z	-				

## Prosím, přečtěte si tyto poznámky:

Při praní velmi zašpiněného prádla doporučujeme prát max. náplň 3 kg.

U programů uvedených v tabulce s tečkou u násypky pro bělení △ proběhne v pracím cyklu automaticky bělení prádla, pokud nadávkuje tekuť bělicí prostředek do komory označené △.

1. Programy podle evropské normy IEC 456.

## ■ Rychlý program 32 minut

Tento program umožňuje dokončení úplného pracího cyklu přibližně za 30 minut při maximální náplni 2 kg suchého prádla a teplotě praní do 40°C. Teplota může být dále snížena pomocí knoflíku (I) pro volbu teploty. Pokud zvolíte "32 minutový rychlý program", použijte pouze 20% doporučeného množství pracího prostředku. Prací prostředek se musí vložit do komory pro "32 minutový rychlý program" I.

**Tento 32 minutový program je možné použít také pro předepraní silně zašpiněného prádla před nastavením hlavního pracího programu.**

## Jak dosáhnout nejlepších výsledků s Vaší novou pračkou Candy?

Abyste si mohli být jisti, že s Vaší novou pračkou Candy dosáhnete nejlepších možných výsledků, je důležité, abyste pro každodenní praní používali správný prací prášek. Na trhu je k dostání široká řada pracích prášků a vybrat si ten vhodný bývá často složité.

V Candy pravidelně testujeme různé typy pracích prášků, abychom mohli určit ten, který v našich pračkách podává ty nejlepší výsledky. Zjistili jsme, že pouze jedna značka odpovídá našemu vysokému standardu - značka, díky které bude Vaše prádlo dokonale čisté a beze skvrn, a se kterou bude zároveň Vaše prádlo vypadat dobře i po mnoha vypráních. Proto získal Ariel oficiální doporučení od firmy Candy.



ROZDZIAŁ 10

TABELA PROGRAMÓW

MATERIAŁ	PROGRAM DLA MATERIAŁÓW	MAKS. ŁADUNEK kg	PROG.	TEMP. °C.	ŚRODEK PIORAĄCY			
					I	II	△	☼
<b>Materiały wytrzymałe</b> bawełna, len	<b>Intensywny - Bardzo zabrudzone</b>	5	1	Do 90°		●	●	●
bawełna, len mieszane wytrzymałe	<b>Normalnie zabrudzone</b> <sup>1)</sup>	5	2	Do 90°		●	●	●
bawełna mieszane wytrzymałe	<b>Trwałe kolory</b>	3,5	3	Do 60°		●	●	●
	<b>Nietrwałe kolory</b>	3,5	4	Do 40°		●	●	●
bawełna	Płukanie	-		-				●
bawełna, len	Zmiękczenie, Środki zapachowe	-		-				●
	Energiczne odwirowanie	-		-				●
<b>Materiały mieszane i delikatne</b> mieszane, wytrzymałe	<b>Bardzo zabrudzone</b> <sup>1)</sup>	2	5	Do 60°		●		●
bawełna, materiały mieszane, syntetyczne	<b>Program UNIWERSALNY</b>	2	6	Do 50°		●		●
Syntetyczne (nylon, perlon), bawełniane mieszana	<b>Kolory nietrwałe</b>	2	7	Do 40°		●		●
wełniane syntetyczne (dralon, akryl, trevira)	<b>WEŁNIANE "do prania w pralce"</b> <sup>1)</sup>	1	8	Do 40°		●		●
	Płukanie	-		-				●
mieszane, delikatne syntetyczne, wełna	Delikatne odwirowanie	-		-				●
<b>Programy specjalne</b>	<b>Program szybki</b> ■	2	32'	Do 40°	●			
	<b>Odblamlanie</b>	5	△	-			●	
materiały, które nie mogą być odwirowywane	Odpompowanie wody	-	Z	-				

Uwagi:

W przypadku bardzo zabrudzonej bielizny zaleca się załadowanie do pralki maksymalnie 3 kg bielizny.

W programach, zgodnie z tabelą możliwe jest automatyczne wybielanie po nalaniu płynnego wybielacza do przegródki szuflady oznaczonej symbolem ( △ ).

<sup>1)</sup> Programy, zgodnie z normą IEC 456.

■ **32-Minutowy program szybki**

32-minutowy Program Szybki umożliwia wykonanie pełnego cyklu prania w 30 minut, przy maksymalnym załadunku do 2 kg i temperaturze nie wyższej niż 40°C. Temperatura prania może być zmniejszona przez użycie pokrętki kontrolnego I. Gdy wybieramy "32-minutowy program szybki" wysypujemy tylko 20% normalnej ilości proszku.

Proszek należy umieścić w szufladzie na środek piorący, w przegrodzie do prania dla "32-minutowy program szybki" (oznaczonej I).

**32-minutowy program szybki może być również użyty jako cykl prania wstępnego, w przypadku bardzo zabrudzonej odzieży, przed wybraniem głównego programu piorącego.**

**Jak osiągnąć najlepsze rezultaty z nową pralką Candy**

Jęśli chcesz osiągnąć doskonale wyniki prania w nowej pralce Candy pamiętaj, że ważny jest wybór odpowiedniego proszku do każdego prania. Na rynku jest bardzo wiele proszków, dlatego wybór pośród ich oferty może być nietatwy.

Producent pralek Candy przeprowadza badania wielu proszków, aby ocenić które zapewniają najlepsze efekty prania w naszych pralkach. Udato nam się znaleźć tylko jeden proszek, który spełnia nasze wymagania; zapewnia nieskazitelną czystość usuwając różnorodne plamy i zabrudzenia, a przy tym w dużym stopniu chroni tkaniny. Dlatego właśnie Candy oficjalnie rekomenduje Ariela.



**ΚΕΦΑΛΑΙΟ 10**

**Πίνακας προγραμμάτων**

ΤΥΠΟΣ ΥΦΑΣΜΑΤΟΣ	ΠΡΟΓΡΑΜΜΑ ΓΙΑ	MAX ΒΑΡΟΣ (kg)	ΕΠΙΛΟΓΗ ΠΡΟΓΡ	ΕΠΙΛΟΓΗ ΘΕΡΜ. (C)	ΠΟΣΟΤΗΤΑ ΑΠΟΡΡΥΠΑΝΤΙΚΟΥ			
					I	II	Δ	☼
<b>Ανθεκτικά υφάσματα</b> Βαμβακερά, λινά	Πολύ – έντονα λερωμένα	5	1	Μέχρι 90°		●	●	●
Βαμβακερά, μικτά, ανθεκτικά	Μέτρια λερωμένα <sup>1)</sup>	5	2	Μέχρι 90°		●	●	●
Βαμβακερά, μικτά	Χρωματιστά ανθεκτικά	3,5	3	Μέχρι 60°		●	●	●
	Ευαίσθητα χρώματα	3,5	4	Μέχρι 40°		●	●	●
Βαμβακερά	Ξεβγάλματα	-		-				●
Βαμβακερά, λινά	Μαλακτικό, άρωμα	-		-				●
	Γρήγορο στίψιμο	-		-				●
<b>Μικτά και ευαίσθητα υφάσματα</b> Μικτά, ανθεκτικά	Πολύ λερωμένα <sup>1)</sup>	2	5	Μέχρι 60°		●		●
Βαμβακερά, μικτά υφάσματα, συνθετικά	Προγραμμα UNIVERSAL	2	6	Μέχρι 50°		●		●
Ευαίσθητα συνθετικά	Ευαίσθητα χρωματιστά	2	7	Μέχρι 40°		●		●
Συνθετικά (ακρυλικά) Μάλλινα	Μάλλινα "ΠΟΥ ΠΛΕΝΟΝΤΑΙ στο ΠΛΥΝΤΗΡΙΟ" <sup>1)</sup>	1	8	Μέχρι 40°		●		●
	Ξεβγάλματα	-		-				●
Μικτά, ευαίσθητα συνθετικά, μάλλινα	Απαλό στίψιμο	-		-				●
<b>Ειδικά προγράμματα</b>	Πολύ γρήγορος κύκλος	2	32	Μέχρι 40°	●			
	Λεύκανση	5		-			●	
Υφάσματα που δεν πρέπει να στίβονται	Αδειασμα του νερού	-	Z	-				

**Σας παρακαλούμε διαβάστε αυτές τις σημειώσεις**

- Για πολύ λερωμένα εσώρουχα μην ξεπερνάτε την ποσότητα των 3 κιλών.
- Στα προγράμματα 1 – 2 – 3 – 4 γίνεται αυτομάτως λεύκανση των ρούχων, εφόσον έχετε βάλει λευκαντικό στο τμήμα του συρταριού του απορρυπαντικού με την ένδειξη

<sup>1</sup> Προγράμματα σύμφωνα με οδηγίες IEC 456.

**■ Γρήγορο Πρόγραμμα 32 λεπτών**

Το Γρήγορο πρόγραμμα των 32 λεπτών, επιτρέπει την πραγματοποίηση σε περίπου 30 λεπτά ενός πλήρους κύκλου πλυδύματος για μέγιστο φορτίο ρούχων 2 κιλών και σε θερμοκρασία έως 40°C. Η θερμοκρασία πλυσίματος μπορεί να ελαττωθεί (κάτω των 40°C) με χρήση του ρυθμιζόμενου θερμοστάτη I.

Όταν επιλέγετε το "Γρήγορου Προγράμματος 32 λεπτών", θα συνιστούσαμε να χρησιμοποιείτε μόνο το 20 % των συνιστώμενων ποσοτήτων απορρυπαντικού που αναγράφεται πάνω στο κουτί.

Το απορρυπαντικό πρέπει να τοποθετείται στο τμήμα απορρυπαντικού του "Γρήγορου Προγράμματος 32 λεπτών" (τμήμα – θήκη I του συρταριού της σαπυνοθήκης).

Το Γρήγορο Πρόγραμμα 32 λεπτών μπορεί επίσης να χρησιμοποιείται και ως κύκλος πρόπλυσης, σε περιπτώσεις ιδιαίτερα λερωμένων ρούχων και ο οποίος θα ακολουθηθεί στη συνέχεια από ένα κύριο πρόγραμμα πλυσίματος.

**ΕΞΑΣΦΑΛΙΣΤΕ ΤΑ ΚΑΛΥΤΕΡΑ ΑΠΟΤΕΛΕΣΜΑΤΑ ΑΠΟ ΤΟ ΝΕΟ ΣΑΣ ΠΛΥΝΤΗΡΙΟ CANDY**

Για να εξασφαλίσετε τα καλύτερα αποτελέσματα από το νέο σας πλυντήριο Candy, είναι σημαντικό να χρησιμοποιείτε το κατάλληλο απορρυπαντικό στο καθημερινό σας πλύσιμο. Στα ράφια των σουπερμάρκετ υπάρχουν σήμερα πολλά απορρυπαντικά γι αυτό και η επιλογή κάποιου από αυτά είναι συχνά δύσκολη.

Εμείς στην Candy, δοκιμάζουμε τακτικά πολλά διαφορετικά απορρυπαντικά, για να εκτιμήσουμε ποια προσφέρουν τα καλύτερα αποτελέσματα πλύσης στα πλυντήριά μας. Ανακαλύψαμε μόνο μία μάρκα που ανταποκρίνεται πάντα στις υψηλές προδιαγραφές που έχουμε θέσει και καθαρίζει εξαιρετικά πολλούς διαφορετικούς λεκέδες, παρέχοντας συγχρόνως υψηλού επιπέδου προστασία για τα ρούχα. Για το λόγο αυτό, η Candy έδωσε στο Ariel την επίσημη σφραγίδα έγκρισής της.



**ПАРАГРАФ 10**

**ТАБЛИЦА ПРОГРАММ СТИРКИ**

Ткань,	Программа стирки для	Макс. загрузка, кг	Програм-ма	Темпера-тура	Загрузка моющих средств			
					I	II	△	☼
<b>Прочные ткани</b> Хлопок, лен	Интенсивная - сильно загрязненное белье	5	1	До 90°		●	●	●
Хлопок, смесовые прочные ткани	Умерено загрязненное белье <sup>1)</sup>	5	2	До 90°		●	●	●
Хлопок, смесовые ткани	Цветные нелиняющие ткани	3,5	3	До 60°		●	●	●
	Цветные линяющие ткани	3,5	4	До 40°		●	●	●
Хлопок	Полоскание	-		-				●
Хлопок, лен	Кондиционирование, ароматизация	-		-				●
	Энергичный отжим	-		-				
<b>Смесовые и деликатные ткани</b> смесовые прочные ткани	Сильно загрязненное белье <sup>1)</sup>	2	5	До 60°		●		●
Хлопок, смесовые синтетика	Универсальная программа	2	6	До 50°		●		●
Синтетич. ткани (нейлон, перлон)	Цветные линяющие ткани	2	7	До 40°		●		●
Шерсть Синтетические (дралон, акрил, тревир)	Шерсть для машинной стирки <sup>1)</sup>	1	8	До 40°		●		●
	Полоскание	-		-				●
Смесовые, деликатн. синтетич., шерсть	Деликатный отжим	-		-				
<b>Специальные программы</b>	Скоростной цикл <span style="float:right">■</span>	2	32'	До 40°	●			
	Пятна органического происхождения	5	△	-			●	
Для белья без отжима	Только слив	-	Z	-				

**Примите во внимание!**

В случае стирки сильно загрязненного белья рекомендуется снизить загрузку до 3 кг сухого белья.

На программх, отмеченных в таблице, можно автоматически отбеливать белье, налив отбеливатель в отделение **△**.

1) Программы соответствуют "IEC" Директиве 456.

**■ Сверхбыстрая программа 32 мин.**

Сверхбыстрая программа 32 мин. позволяет совершить полный цикл стирки приблизительно за 30 мин. при максимальной загрузке 2 кг и температуре до 40°C.

Температура стирки может быть уменьшена с помощью кнопки I.

При выборе Сверхбыстрой программы 32 минуты помните, что мы рекомендуем использовать только 20% от количества моющего средства, рекомендованного его производителем для одного цикла стирки (обычно указано на упаковке).

Поместите моющие средства в контейнер "Сверхбыстрая программа 32 мин.", помеченный (I).

32-минутная скоростная программа может быть также использована как предварительная стирка в случае сильного загрязнения белья перед основной программой стирки.

**КАК СДЕЛАТЬ СТИРКУ В ВАШЕЙ НОВОЙ СТИРАЛЬНОЙ МАШИНЕ SANDY НАИБОЛЕЕ ЭФФЕКТИВНОЙ**

Чтобы стирка в вашей новой стиральной машине каждый день приносила наилучший результат, очень важно уметь правильно выбрать стиральный порошок.

Мы, специалисты компании Candy, регулярно тестируем различные виды стиральных порошков, представленных на рынке, чтобы оценить, какие из них отстирывают наиболее эффективно в наших стиральных машинах.

Проведенные исследования показали, что один порошок всегда соответствует нашим высоким стандартам и обеспечивает великолепное отстирывание, в том числе удаление практически всех видов пятен. Кроме того, при стирке с этим порошком одежда сохраняет свой внешний вид надолго. Это объясняет, почему именно стиральный порошок Ariel получил официальное одобрение компании Candy.



**CHAPTER 10**

**TABLE OF PROGRAMMES**

FABRIC	PROGRAM FOR	WEIGHT MAX kg	SELECT PROG.	SELECT TEMP. °C	CHARGE DETERGENT			
					I	II	△	☼
<b>Resistants fabrics</b> Cotton, linen	<b>Intensive - Heavily soiled</b>	5	1	Up to 90°		●	●	●
Cotton, mixed resistants	<b>Normally soiled</b> 1)	5	2	Up to 90°		●	●	●
Cotton, mixed	<b>Coloureds fast</b>	3,5	3	Up to 60°		●	●	●
	<b>Coloureds non fast</b>	3,5	4	Up to 40°		●	●	●
Cotton	Rinsing	-	△	-				●
Cotton, linen	Conditioner, fragrance, softener	-	☼	-				●
	Fast spin	-	◎	-				
<b>Mixed fabrics and delicates</b> Mixed, resistants	<b>Heavily soiled</b> 1)	2	5	Up to 60°		●		●
Cotton, mixed fabrics, synthetics	<b>UNIVERSAL programme</b>	2	6	Up to 50°		●		●
Synthetics (nylon, perlon), mixed cotton	<b>Non fast coloureds</b>	2	7	Up to 40°		●		●
Wollens Synthetics (Dralon, Acryl, Trevira)	<b>WOOLLENS "machine washable"</b> 1)	1	8	Up to 40°		●		●
	Rinsing	-	△	-				●
Mixed, delicate synthetics, wool	Slow spin	-	◎	-				
<b>Specials</b>	<b>Rapid cycle</b> ■	2	32'	Up to 40°	●			
	<b>Organic stains bleaching</b>	5	△	-			●	
For fabrics that should not be spin	Drain only	-	Z	-				

**Please, read these notes**

In case of very dirty underwear, a 3 kg maximum load is advised.

In the programs as shown in the table, automatic bleaching is possible by pouring the liquid bleach into the detergent draw △.

1) Programmes according to IEC directives 456.

**■ 32 Minute Rapid Programme**

The 32 minute rapid programme allows a complete washing cycle to be carried out in approximately 30 minutes, with up to a maximum load of 2 kg and a the temperature of up to 40°C. The washing temperature can be reduced by using the control knob I.

When selecting the "32 minute rapid programme", please note that we recommend you use only 20% of the recommended quantities shown on the detergent pack.

The detergent must be placed in the "32 minute rapid programme" compartment (marked I) in the detergent dispenser.

**The 32 minute rapid programme can also be used as a prewash cycle in the case of heavily soiled garments, before selecting the main wash programme.**

**Get the best results from your new Candy machine**

To ensure you get the best results from your new Candy machine it is important to use the right detergent in your everyday wash. There are many detergents available in the market and making a choice from the wide range available can often be confusing.

At Candy we regularly test many different types of detergent to assess which give the best wash results in our machines. We found only one brand always lives up to our exacting standards and provides outstanding cleaning across a broad range of dirt and stains, as well as providing high levels of fabric care. That's why Candy gave Ariel their official seal of approval.



## PRANÍ

Předpokládáme, že prádlo se skládá z velmi zašpiněných bavlněných oděvů (zaschlé skvrny by měly být odstraněny speciálními prostředky).

Pokud skvrny, které vyžadují odbarvení, má několik kusů prádla, předběžně můžete odbarvit prádlo v pračce. Nalijte odbarvovač do určené části v zásobníku pracích prostředků, tlačítko (L) nastavte na speciální program "předpírka - odstranění skvrn" .

Po dokončení této fáze dodejte zbytek prádla a pokračujte v běžném praní dle vhodného zvoleného programu.

Doporučujeme neprát dohromady dávku věcí pouze z tkanin, které absorbují vodu, dávka v pračce by mohla být po namočení příliš těžká. Maximální hmotnost těžkých tkanin je 5 kg, zatímco v případě jemných tkanin nedoporučujeme překračovat 2 kg (respektive 1 kg při programu "čistá vlna"), abyste předešli zmačkání tkanin, které by se pak špatně žehlily. Pro praní zvláště jemných tkanin byste měli použít speciální síťku (sáček).

## PRANIE

Zatóżmy, że pranie składa się z MOCNO ZABRUDZONEJ BAWĘŁNY (trudne do usunięcia plamy mogą być usunięte za pomocą wybielacza). Jeśli tylko niektóre rzeczy mają plamy wymagające potraktowania wybielaczem, możliwe jest wstępne usunięcie plam w prałce.

Wlej wybielacz do specjalnej przegródki w szufladzie na proszek i ustaw pokrętkę (L) na specjalnym programie „WSTEPNE USUWANIE PLAM” (PRE-WASH STAIN REMOVAL) . Po zakończeniu tej fazy dodaj resztę prania i przystąp do normalnego prania za pomocą najbardziej odpowiedniego programu. Nie zaleca się komponowania prania całkowicie składającego się z materiałów typu ręcznikowego, które wchłaniają dużo wody i stają się zbyt ciężkie.

Maksymalny ładunek dla materiałów wytrzymałych to 5 kg, zaś w przypadku materiałów delikatnych zaleca się nie przekraczanie 2 kg (1 kg w przypadku rzeczy z wełny nadającej się do prania mechanicznego), co pozwoli uniknąć marszczenia się materiałów i trudności przy prasowaniu. W przypadku szczególnie delikatnych materiałów powinna być używana specjalna siateczka.

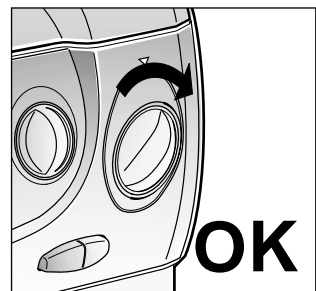
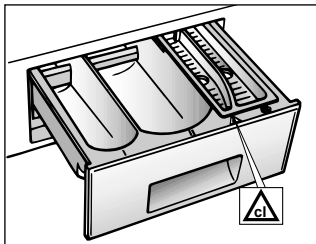

## Πλύσιμο

Ας υποθέσουμε ότι η πλύση περιλαμβάνει πολύ λερωμένα βαμβακερά (ιδιαίτερα δύσκολοι λεκέδες πρέπει να καθαρίζονται ξεχωριστά με ειδική κρέμα). Εφόσον μικρός αριθμός από άπλυτα έχουν λεκέδες και απαιτούν καθάρισμα με υγρό λευκαντικό, αυτό μπορεί να γίνει στο πλύσιμο πριν από την κυρίως πλύση. Βάλτε το λευκαντικό στο ειδικό τμήμα που υπάρχει γι αυτό στο στυράρι του απορρυπαντικού και γυρίστε τον ρυθμιστή προγράμματος (L) στο ειδικό πρόγραμμα με ΠΡΟΠΛΥΣΗ ΓΙΑ ΚΑΘΑΡΙΣΜΟ ΛΕΚΕΔΩΝ . Όταν τελειώσει αυτή η φάση της πλύσης, βάζετε και τα υπόλοιπα ρούχα στο πλυντήριο και προχωρείτε σε κανονική πλύση επιλέγοντας το κατάλληλο πρόγραμμα. Σας συμβουλεύουμε να μην πλένετε μαζί πολλές πετσέτες, διότι απορροφούν πολύ νερό και επιβαρύνουν υπερβολικά το πλυντήριο. Η μέγιστη ποσότητα ρούχων από ανθεκτικά υφάσματα είναι 5 κιλά, ενώ για την περίπτωση των ευαίσθητων ρούχων είναι 2 κιλά (καλό είναι να μην ξεπερνάτε το 1 κιλό εφόσον πλένετε κομμάτια από αγνό παρθένο μαλλί) ώστε να αποφεύγεται το υπερβολικό τσαλάκωμα που δυσκολεύει το σιδέρωμα. Ιδιαίτερα ευαίσθητα ρούχα μπορείτε να τα βάζετε μέσα σε δίχτυακι.

## СТИРКА

Предположим, что необходимо стирать сильно загрязненную ткань (если на ней имеются трудноудаляемые пятна, удалите их специальной пастой). Если лишь некоторые изделия загрязнены пятнами, кото рые требуют отбеливания жидкими отбеливателями, их предварительно можно обработать в машине. Для этого в отделение залить отбеливатель и установить ручку программ L на специальную программу . Обработав белье на этой программе, загрузить барабан остальным бельем и стирать по выбранной программе.

**Внимание!**

Не рекомендуется загружать только махровые ткани, которые впитывают много воды, становятся слишком тяжелыми.

Допустимая загрузка для прочих тканей - 5 кг. Для деликатных тканей рекомендуется загрузка не больше 2 кг (1 кг из чистой шерсти, "стираемой в машине"), во избежание образования замятостей, трудных для разглаживания. Для очень деликатных тканей рекомендуется использовать сетчатый мешок.

## WASHING

Let us suppose that the washing consists of HEAVILY SOILED COTTON (tough stains should be removed with suitable stain removal). When only a limited number of articles have stains which require treatment with liquid bleaching agents, preliminary removal of stains can be carried out in the washing machine.

Pour the bleach into the special compartment and set the knob (L) on the special programme "PRE-WASH STAIN REMOVAL" . When this phase has terminated add the rest of the washing and proceed with a normal wash on the most suitable programme. It is advisable not to wash a load made up entirely of articles in towelling fabric which absorb a lot of water and become too heavy.

The maximum load for heavy fabrics is 5 kg, while, in the case of delicate fabrics, it is advisable not to exceed 2 kg (1 kg in the case of machine washable articles in "Machine Washable Woolens") so as to avoid the formation of creases which may be difficult to iron. A net bag should be used for particularly delicate fabrics.

CZ

**ПŘÍKLAD:**  
Doporučení CANDY podle tabulky programů praní:

- Zjistěte, zda šifky na oblečení mají označení 60°C.
- Otevřete dvířka stiskem tlačítka B.
- Naplňte buben pračky max. 5 kg prádla.
- Zavřete dvířka.

**DŮLEŽITÉ:**  
PŘI NASTAVOVÁNÍ PROGRAMU ZKONTROLUJTE, ZDA TLAČÍTKO START/STOP NENÍ ZAPNUTÉ.

Vyberte program 2: Program zvolíte otáčením tlačítka po směru hodinových ručiček tak, až je číslo programu proti značce.

- Nastavte teplotu pomocí termostatu na max. 60°C
- Otevřete zásobník pracích prostředků A.

PL

**PRZYKŁAD:**  
Spójrz na tabelę programów i stosuj zalecenia firmy Candy

- Upewnij się, że na metkach pranych rzeczy podano temperaturę 60°C.
- Otwórz drzwiczki naciskając przycisk (B).
- Załaduj do bębna pralki maksymalnie 5 kg suchego prania.
- Zamknij drzwiczki.

**UWAGA:**  
UPEWNIJ SIĘ, ŻE W TRAKCIE USTAWIANIA PROGRAMU PRZYCIŚK WŁĄCZAJĄCY PRALKĘ NIE JEST WCISNIĘTY.

Wybierz program 2 przekręcając pokrętkę (L) w kierunku zgodnym z ruchem wskazówek zegara tak, aby numer programu na pokrętkę zgadzał się z symbolem.

- Ustaw pokrętkę temperatury (I) maksymalnie na 60°C.
- Otwórz szufladę na proszek (A).

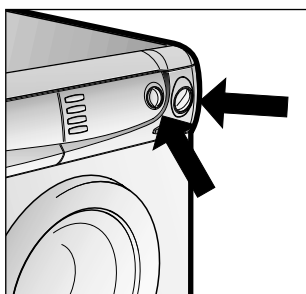
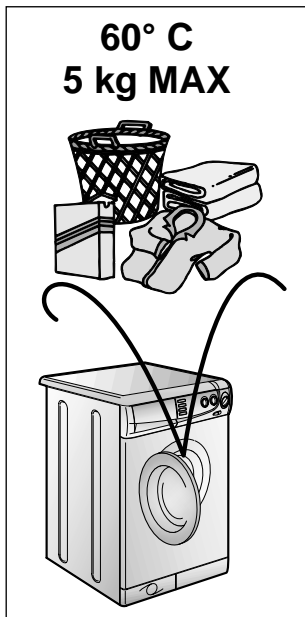

EL

**ΠΑΡΑΔΕΙΓΜΑ:**  
Συμβουλευτείτε τον πίνακα με τα προγράμματα που σας προτείνει η Candy:

- Βεβαιωθείτε ότι στα ρούχα υπάρχει ένδειξη για πλύσιμο στους 60C.
- Ανοίξτε το πορτάκι πιέζοντας το πλήκτρο (B)
- Γεμίστε τον κάδο του πλυντηρίου με το πολύ 5 κιλά στεγνών ρούχων
- Κλείστε το πορτάκι

**ΠΡΟΣΟΧΗ:**  
ΟΤΑΝ ΕΠΙΛΕΓΕΤΕ ΤΟ ΠΡΟΓΡΑΜΜΑ ΒΕΒΑΙΩΘΕΙΤΕ ΟΤΙ ΤΟ ΠΛΗΚΤΡΟ ΛΕΙΤΟΥΡΓΕΙΑΣ ON / OFF ΔΕΝ ΕΙΝΑΙ ΠΑΤΗΜΕΝΟ.

Επιλογή προγράμματος 2: Για να διαλέξετε το πρόγραμμα γυρίστε τον ρυθμιστή (L) δεξιόστροφα φέροντας σε αντιστοιχία τον αριθμό που αναγράφεται στον ρυθμιστή με τον αριθμό της πλακέτας.

- Γυρίστε το ρυθμιστή θερμοκρασίας (I) σε θερμοκρασία όχι μεγαλύτερη από 60C.
- Ανοίξτε το συρτάρι του απορρυπαντικού (A).

RU

**Пример ИСПОЛЬЗОВАНИЯ**  
Посмотрите таблицу программ стирки. Вы увидите как Канди рекомендует себя вести.

- Убедитесь, что на этикетках изделий имеется надпись "60°C".
- Откройте люк, нажав на клавишу B.
- Загрузите барабан максимально 5 кг сухого белья.
- Закройте люк.

**Внимание!**  
При установке программ убедитесь, что клавиша вкл/выкл не нажата.

Выбор программы 2: Программа выбирается вращением ручки L по часовой стрелке до совмещения указателя с номером программы.

- Установите ручку регулировки температуры I максимум на 60°C.
- Выдвиньте контейнер для моющих средств A.

EN

**EXAMPLE:**  
The advice of Candy is set out in the washing programme table:

- Ensure that article labels carry the indication 60°C.
- Open the door by pressing button (B).
- Load the drum with a maximum of 5 kg of dry washing.
- Close the door

**IMPORTANT:**  
WHEN SETTING THE PROGRAMME ENSURE THAT THE ON/OFF BUTTON IS NOT TURNED ON.

Select programme 2: Choose the programme by rotating the knob (L) in a CLOCKWISE DIRECTION and make the number of the programme coincide with the sign.

- Move the temperature knob (I) to maximum 60° C.
- Open the detergent drawer (A).

CZ

● Nasypejte cca 60 g prášku do části zásobníku II.

● Do části pro bělicí prostředky vlijte cca 100 cm<sup>3</sup>.

● Do poslední části vlijte cca 50 cm<sup>3</sup> požadované aviváže.

● Zasuňte zásuvku s pracími prostředky A.

● Zkontrolujte, zda máte puštěnou vodu a zda odtoková hadice je na místě.

● Stiskněte tlačítko C - "START". Rozsvítí se zelené světlo N. Pračka zahájí vámi zvolený program.

● Po ukončení programu stiskněte tlačítko C - "STOP". Světlo zhasne.

● Otevřete dvířka pračky a vyjměte prádlo.

U VŠECH TYPŮ PROGRAMŮ SE PODÍVEJTE DO TABULKY PROGRAMŮ A NÁSLEDUJTE ČINNOSTI, KTERÉ JSOU ZDE POPSÁNY.

PL

● Wsyp 60g proszku do drugiej przegródki szuflady.

● Wlej 100 cc wybielacza do przegródki na wybielacz.

● Wlej 50 cc wybranego środka do przegródki na dodatki.

● Zamknij szufladę na proszek (A).

● Upewnij się, że kran doprowadzający wodę jest odkręcony.

● oraz, że wąż odprowadzający jest na swoim miejscu.

● Naciśnij przycisk ON (C). Zapali się kontrolka (N). Pračka wykona ustawiony program.

● Po zakończeniu programu naciśnij przycisk wyłącznika (C). Kontrolka zasilania zgaśnie.

● Otwórz drzwiczki i wyjmij uprane rzeczy.

DLA KAŻDEGO RODZAJU PRANIA SPRAWDŹ TABELĘ PROGRAMÓW I POSTĘPUJ WE WSKAZANY SPOSÓB.

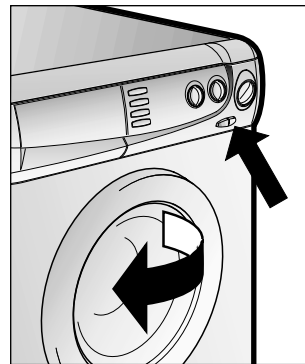
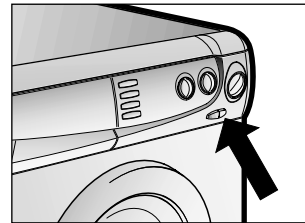
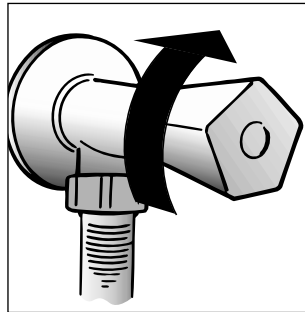
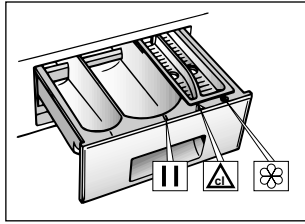

EL

● Βάλτε 60 γραμμάρια απορρυπαντικού στο τμήμα II για την κυρίως πλύση.

● Βάλτε 100 κ.εκατοστά λευκαντικό στο τμήμα Δ για το λευκαντικό.

● Βάλτε 50 κ.εκατοστά από κάποιο πρόσθετο καθαριστικό εάν επιθυμείτε στο τμήμα με την ένδειξη.

● Κλείστε το συρτάρι του απορρυπαντικού (Α).

● Βεβαιωθείτε ότι η παροχή του νερού είναι ανοιχτή.

● Βεβαιωθείτε ότι ο σωλήνας εκροής βρίσκεται στη θέση του.

● Πιέστε το πλήκτρο έναρξης λειτουργίας ON (C). Το λαμπάκι (N) θα ανάψει. Το πλυντήριο θα ολοκληρώσει το πρόγραμμα που έχετε επιλέξει.

● Μετά το τέλος του προγράμματος πιέστε το πλήκτρο παύσεως λειτουργίας OFF(C). Το λαμπάκι θα σβήσει.

● Ανοίξτε την πόρτα και αδειάστε το πλυντήριο.

ΓΙΑ ΟΛΟΥΣ ΤΟΥΣ ΤΥΠΟΥΣ ΠΛΥΣΙΜΑΤΟΣ ΣΥΜΒΟΥΛΕΥΤΕΙΤΕ ΤΟΝ ΠΙΝΑΚΑ ΜΕ ΤΑ ΠΡΟΓΡΑΜΜΑΤΑ ΚΑΙ ΑΚΟΛΟΥΘΕΙΤΕ ΤΙΣ ΔΙΑΔΙΚΑΣΙΕΣ ΜΕ ΤΗ ΣΕΙΡΑ ΠΟΥ ΔΙΝΟΝΤΑΙ.

RU

● Насыпьте в отделение II порошок (60 г) для 5 кг белья.

● Налейте 100 г отбеливателя в отделение для 5 кг белья.

● Налейте 50 г желаемой добавки в отделение для 5 кг белья.

● Задвиньте контейнер А.

● Убедитесь, что водопроводный кран открыт.

● Убедитесь, что трубка слива воды закреплена правильно.

● Нажмите на клавишу (С) вкл/выкл, загорится индикатор N. Стиральная машина выполнит заданную программу.

● По окончании программы нажмите клавишу (С) вкл/выкл, машина выключится, светящийся индикатор погаснет.

● Откройте люк и извлеките белье.

Перед любой стиркой консультируйтесь с таблицей программ и соблюдайте последовательность операций, рекомендованную этой таблицей.

EN

● Put 60 g in the second II wash compartment .

● Put 100 cc of bleach in the bleach compartment. Δ

● Put 50 cc of the desired additive in the additives compartment.

● Close the detergent drawer (A).

● Ensure that the water inlet tap is turned on.

● And that the discharge tube is in place.

● Press the "ON" button (C). The light (N) will come on. The washing machine will carry out the set programme.

● At the end of the programme, press the On/Off button (C). The light will go out.

● Open the door and remove the washed articles.

FOR ALL TYPES OF WASH CONSULT THE PROGRAMME TABLE AND FOLLOW THE OPERATIONS IN THE ORDER INDICATED.

## KAPITOLA 12

## ČIŠTĚNÍ A ÚDRŽBA

K čištění zevnějšku pračky nepoužívejte abrazivní prostředky, alkohol a rozpouštědla. Vystačí použít vlhký hadr.

Pračka vyžaduje jen minimální údržbu:

- Čištění zásobníku pracích prostředků.
- Čištění filtru.
- Odpojení při dlouhodobém nepoužívání pračky.

## Čištění dávkovače pracích prostředků:

Ačkoli to není nezbytně nutné, doporučujeme občas vyčistit zásobník prášku na praní, bělicích prostředků a aviváže následovně:

- použitím mírné síly vytáhneme celou zásuvku, omyjeme ji vodou, osušíme a nasuneme zpět.

## ROZDZIAŁ 12

CZYSZCZENIE I RUTYNOWA KONSERWACJA PRAŁKI

*Do czyszczenia zewnętrznej obudowy pralki nie używaj środków żrących, spirytusów ani rozpuszczalników. Wystarczy użyć zmoczonej szmatki.*

*Pralka wymaga konserwacji w bardzo niewielkim stopniu. Jest to:*

- czyszczenie przegródek szuflady na proszki,
- czyszczenia filtra.
- a także przy przewożeniu lub po długim postoju.

CZYSZCZENIE PRZEGRÓDEK SZUFLADY NA PROSZKI

*Pomimo, że nie jest to konieczne zaleca się czyszczenie od czasu do czasu przegródek na proszek, wybielacz i dodatki.*

*Delikatnie ciągnąc wyjmij przegródki.*

*Czyść za pomocą wody.*

*Włóż przegródki z powrotem na swoje miejsce.*

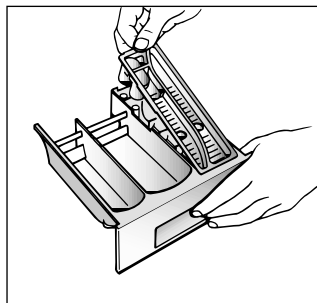
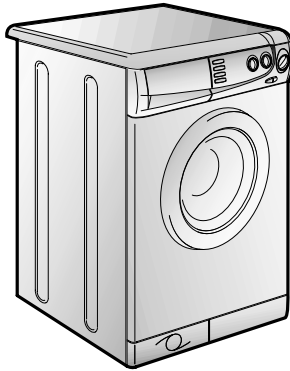

## ΚΕΦΑΛΑΙΟ 12

Καθαρισμός και συνήθης συντήρηση

Μην χρησιμοποιείτε σύρμα, οινόπνευμα ή διαλυτικό για να καθαρίσετε την εξωτερική επιφάνεια του πλυντηρίου. Αρκεί το καθάρισμα με υγρό πανί.

Για τη συντήρηση του πλυντηρίου δε χρειάζεται παρά να:

- καθαρίσετε το συρτάρι του απορρυπαντικού
- καθαρίσετε το φίλτρο
- μεταφορά ή μεγάλες περιόδους μη χρήσεως του πλυντηρίου

ΚΑΘΑΡΙΣΜΟΣ ΤΟΥ ΣΥΡΤΑΡΙΟΥ ΑΠΟΡΡΥΠΑΝΤΙΚΟΥ

Παρόλο που η διαδικασία αυτή δεν είναι αυστηρώς απαραίτητη, σας συμβουλεύουμε να καθαρίζετε τις θήκες του απορρυπαντικού, του λευκαντικού και των υπολοίπων καθαριστικών περιστασιακά.

Ξεπλύνετε με νερό.

Ξαναβάλτε τις θήκες στη θέση τους.

## ПАРАГРАФ 12

ЧИСТКА И УХОД ЗА МАШИНОЙ

Для внешней чистки машины не пользуйтесь абразивными средствами, спиртом и/или растворителями. Для этого достаточно протереть машину влажной салфеткой.

Машина требует небольшого ухода:

- очистки ванночек (отделений) контейнера для мощных средств
- очистки фильтра
- при перемещении или длительной остановке машины.

Очистка контейнера моющих средств

Рекомендуется время от времени очищать отделения для отбеливателя и смягчителя.

Для этого необходимо без особых усилий вынуть ванночки из контейнера.

Промойте контейнер и ванночки струей воды.

Снова поставьте все на место.

## CHAPTER 12

CLEANING AND ROUTINE MAINTENANCE

Do not use abrasives, spirits and/or diluents on the exterior of the appliance. It is sufficient to use a damp cloth.

The washing machine requires very little maintenance:

- Cleaning of drawer compartments.
- Filter cleaning

- Removals or long periods when the machine is left standing.

CLEANING OF DRAWER COMPARTMENTS

Although not strictly necessary, it is advisable to clean the detergent and additives compartments occasionally.

Remove the compartments by pulling gently.

Clean with water.

Put the compartments back into place

## ČIŠTĚNÍ FILTRU

Pračka je vybavena speciálním filtrem, který zachycuje větší předměty, které by mohly upchat odtokovou hadici, např. mince, knoflíky, atd. Ty pak mohou být vyňaty následujícím způsobem:

● Uvolněte kryt zobrazeným způsobem na obrázku.

● Kryt použijte jako nádobu na vodu vytékající z filtru.

● Odšroubujte šroubek, kterým je filtr upevněn.

● Otočte filtr proti směru hodin tak, aby zůstal ve svislé poloze.

● Odejměte jej a očistěte.

● Po vyčištění jej připevněte zpět po směru hodin. Pak postupujte opačně než při demontáži.

## PŘEMÍSTĚNÍ NEBO DLOUHODOBÉ NEPOUŽÍVÁNÍ PRAČKY:

Pokud pračku přemístíte nebo nepoužijete delší dobu a zejména stojí-li pračka v nevytápěné místnosti, je nutné předem vypustit veškerou vodu z hadic. Přístroj musí být odpojen ze sítě a vypnut.

Uvolněte konec odpadové hadice a nechte odtéct všechnu vodu do připravené nádoby. Potom hadici upevněte do původní polohy.

Stejně postupujte i při vypouštění napouštěcí hadice.

## CZYSZCZENIE FILTRA

*Pralka jest wyposażona w specjalny filtr, którego zadaniem jest zatrzymywanie dużych ciał obcych, które mogłyby zatkać węże odpływowe, takich jak drobne monety, guziki itp. Przedmioty te mogą być łatwo odzyskane. Procedura czyszczenia filtra wygląda następująco:*

● *Łatwo zdejmowana obudowa, jak pokazano na rys.*

● *Wykorzystaj pokrywę do zebrania wody znajdującej się w filtrze.*

● *Odkręć śrubę przytrzymującą filtr.*

● *Przekręć filtr w kierunku przeciwnym do wskazówek zegara, aż zatrzyma się w pozycji pionowej.*

● *Wyjmij i oczyść filtr.*

● *Po oczyszczeniu załóż filtr na miejsce wykonując podane wyżej czynności w odwrotnej kolejności.*

## PRZEPROWADZKI I OKRESY DŁUŻSZEGO POSTOJU PRAČKI

*Przy przeprowadzce lub okresie dłuższego przestoju pralki w nieogrzewanych pomieszczeniach wąż odprowadzający powinien zostać opróżniony z resztek wody.*

*Urządzenie powinno zostać wyłączone i odłączone od sieci.*

*Odtłącz od odpływu wąż odprowadzający wodę i opuść go do miski, aby cała woda mogła wypłynąć.*

*Powtórz operację z węzłem doprowadzającym wodę.*

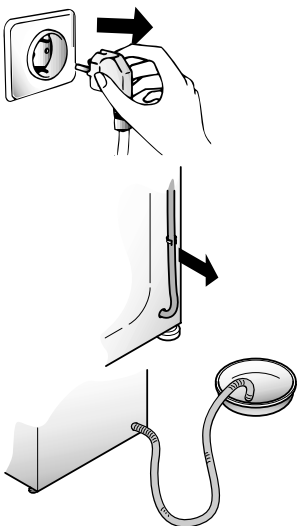
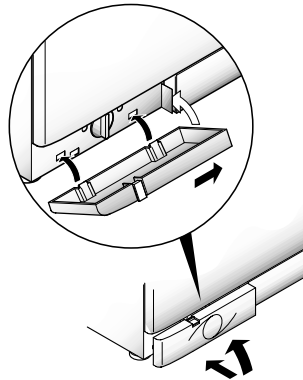
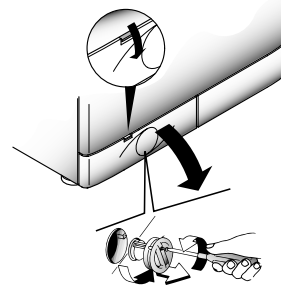

## ΚΑΘΑΡΙΣΜΟΣ ΦΙΛΤΡΟΥ

Το πλυντήριο διαθέτει ειδικό φίλτρο που συγκρατεί μεγάλα αντικείμενα (πχ. κέρματα, κουμπιά κλπ.) εμποδίζοντας με αυτό τον τρόπο την απόφραξη της αποχέτευσης. Η διαδικασία καθαρισμού του φίλτρου έχει ως εξής:

● Βγάλετε την ποδιά όπως βλέπετε στο σχήμα.

● Χρησιμοποιήστε το κάλυμμα αυτό σαν δίσκο για να συλλέξετε κάποια ποσότητα νερού που έχει απομείνει στο φίλτρο.

● Χαλαρώστε τη βίδα που συγκρατεί το φίλτρο.

● Ξεβιδώστε το φίλτρο, στρίβοντας αριστερόστροφα, έως ότου σταματήσει σε κάθετη θέση.

● Βγάλετε το φίλτρο και καθαρίστε το.

● Μετά τον καθαρισμό, βάλτε το φίλτρο στη θέση του γυρίζοντας την εγκοπή που βρίσκεται στη βάση του δεξιόστροφα. Ακολουθείστε τις διαδικασίες που περιγράφονται παραπάνω κατά την αντίθετη σειρά.

## ΜΕΤΑΦΟΡΑ Η ΜΕΓΑΛΕΣ ΠΕΡΙΟΔΟΙ ΜΗ ΧΡΗΣΕΩΣ ΤΟΥ ΠΛΥΝΤΗΡΙΟΥ

Όταν το πλυντήριο πρόκειται να μεταφερθεί ή εάν πρόκειται να μείνει αχρησιμοποίητο για μεγάλο χρονικό διάστημα σε χώρο που δε θερμαίνεται, ο σωλήνας εκροής πρέπει να αδειάζεται τελείως.

Το πλυντήριο πρέπει να είναι κλειστό και η πρίζα να έχει βγει. Φέρτε μια λεκάνη. Τραβήξτε τον σωλήνα εκροής ώστε να απελευθερωθεί από το άγκιστρο, και αφήστε τον χαμηλά πάνω από τη λεκάνη έως ότου αδειάσει όλο το νερό.

Επαναλάβετε την ίδια διαδικασία με τον σωλήνα παροχής νερού.

## Очистка фильтра

В машине установлен специальный фильтр, задерживающий крупные частицы, предметы, очесы, которые могут засорить слив воды (монеты, пуговицы и т.д.) и их легко извлечь из фильтра.

Для этого необходимо:

● Откройте поддон, как показано на рисунке.

● воспользуйтесь цоклем для сбора остатков воды в гнезде фильтра;

● ослабьте винт, фиксирующий фильтр;

● поверните фильтр по часовой стрелке до его останова в вертикальном положении;

● извлеките фильтр и очистите его;

● после очистки фильтра осмотрите его и поставьте на место, следуя обратному порядку операций, описанных выше.

## Перемещение или остановка машины на длительный период

При возможном перемещении машины или остановке ее на длительный период в неотопляемом помещении, необходимо полностью слить воду из машины и трубки слива.

Для этого необходимо отсоединить вилку от розетки, сливную трубку освободить из зажимов, опустить ее до пола, слить воду.

Освободив машину от воды, закрепите сливную трубку в фиксаторе. В завершение выполните операцию в обратном порядке.

## FILTER CLEANING

The washing-machine is equipped with a special filter to retain large foreign matter which could clog up the drain, such as coins, buttons, etc. These can, therefore, easily be recovered. The procedures for cleaning the filter are as follows:

● Ease off the base as shown in fig.

● Use the base as a tray to collect leftover water in filter.

● Loosen the screw holding the filter.

● Turn the filter anticlockwise till it stops in vertical position.

● Remove and clean.

● After cleaning, replace by turning the notch on the end of the filter clockwise. Then follow all procedures described above in reverse order.

## REMOVALS OR LONG PERIODS WHEN THE MACHINE IS LEFT STANDING

For eventual removals or when the machine is left standing for long periods in unheated rooms, the drain hose should be emptied of all remaining water.

The appliance must be switched off and unplugged. A bowl is needed. Detach the drainage hose from the clamp and lower it over the bowl until all the water is removed.

Repeat the same operation with the water inlet hose.

ZÁVADA	PŘÍČINA	ODSTRANĚNÍ
1. NEFUNGUJE ŽÁDNÝ PROGRAM	zástrčka není v zásuvce	zasuňte zástrčku
	není zapnutý hlavní spínač	zapněte hlavní spínač
	výpadek el. proudu	zkontrolujte
	porucha el. fáze	zkontrolujte
	otevřená dvířka pračky	zavřete dvířka
2. PRAČKA NENAPOUŠTÍ VODU	viz příčina 1	zkontrolovat
	uzavření přívod vody	otevřít přívod vody
	špatně nastavený programátor	nastavte správně programátor
3. PRAČKA NEVYPOUŠTÍ VODU	ohnutá odtoková hadice	narovnejte odtokovou hadici
	Ucpaný filtr	Zkontrolujte, vyčistěte filtr
4. VODA NA ZEMI V OKOLÍ PRAČKY	z pračky vytéká pěna	snížit dávku prac. prášku
5. PRAČKA NEODSTŘEDUJE	pračka ještě nevypustila vodu	vyčkejte několik minut, pračka vypustí vodu
	stisknuto tlačítko pro vyloučení odstředění	vypněte tlačítko pro vyloučení odstředění
6. SILNÉ OTŘESY PŘI ŽDÍMÁNÍ	pračka nestojí rovně	nastavit nožičky pračky
	nebyly odstraněny fix. vložky	odstraňte fixační vložky
	prádlo nerovnoměr. rozložené	rozložte rovnoměrně prádlo

Pokud závada přetrvává, obraťte se na servisní organizaci. Uveďte vždy typ pračky (najdete jej buď na zadní stěně spotřebiče nebo na záručním listě).

#### Důležité:

1 Použití ekologických bezfosfátových pracích prášků může mít vliv na:

- Odtékající voda po máchání může být chladnější díky přítomnosti zeolitů ve směsi. Neovlivní to účinnost máchání.
- Na závěr praní se na prádle může objevit bílý prášek (zeolity), který však na něm nezůstane a také neovlivní barvu prádla.
- Ve vodě vypouštěné po posledním máchání se může objevit pěna, která neznamená, že by prádlo bylo nedokonale vymáčáno.
- Nelonizující povrch - aktivní částice, součást pracích prášků, se často odstraňují hůře a někdy se objevují jako zbytky pěny na prádle. Další máchání je neodstraní.

2 Pokud pračka nefunguje a závady uvedené v tabulce nelze odstranit, obraťte se na odborný Candy servis.

#### LOKALIZACJA USTEREK

USTERKA	PRZYCZYNA	SPOSÓB USUNIĘCIA
1. Pralka nie działa na żadnym programie	Kabel zasilający nie podłączony do sieci	Włóż wtyczkę do gniazodka
	Włacznik nie został wciśnięty	Wciśnij włącznik
	Brak zasilania	Sprawdź sieć
	Przepalony bezpiecznik sieciowy.	Sprawdź bezpiecznik
	Drzwiczki pralki otwarte	Zamknij drzwiczki
2. Pralka nie nabiera wody.	Patrz przyczynę 1.	Sprawdź
	Kran doprowadzający wodę zakręcony.	Odkręć kran.
	Pokręto programatora źle ustawione.	Ustaw prawidłowo pokręto.
3. Pralka nie usuwa wody.	Zagięty wąż odprowadzający wodę.	Wyprostuj wąż.
	Kawałek materiału blokuje filtr.	Sprawdź filtr.
4. Woda na podłodze wokół pralki.	Wyciek ze złącza kranu z węžem doprowadzającym wodę.	Przesuń pralkę i zaciśnij wąż na kranie.
5. Nie działa wirówka.	Pralka nie wylała jeszcze wody.	Zaczekaj kilka minut, aż pralka wyleje wodę.
	Ustawienie „bez wirówki” (niektóre modele)	Przełącz program na wirówkę.
6. W czasie wirowania odczuwalne znaczne wibracje.	Pralka nie została dokładnie wypoziomowana.	Wyreguluj specjalne nóżki.
	Nie zostały zdjęte klamry transportowe.	Zdejmij klamry.
	Źle rozłożony ładunek bębna.	Rozłóż równomiernie pranie w bębnie.

Jeśli usterka nie znika skontaktuj się z serwisem technicznym firmy Candy. Aby uzyskać odpowiednią i szybką usługę podaj model pralki, który możesz odczytać z tabliczki umieszczonej w otworze drzwiczek, lub na karcie gwarancyjnej.

#### Uwaga:

- Użyte przyjaznych dla środowiska proszków do prania pozbawionych fosforanów może dać następujący efekt:
  - Woda z płukania może być mętna z uwagi na obecność zawieszony zeolitów. Nie wpływa to na skuteczność samego płukania.
  - Obecność białego proszku (zeolitów) na praniu po zakończeniu cyklu. Nie przyczepia się on do materiału, ani nie wpływa na kolor.
  - Obecność piany w wodzie z ostatniego płukania, co nie musi oznaczać złego płukania.
  - Niejonowe powierzchniowo-czynne substancje obecne w składzie proszków do prania są często trudne do usunięcia z prania i nawet w małych ilościach mogą powodować powstawanie piany.
  - W takim przypadku dodatkowe płukanie nie jest uzasadnione.
- Jeśli Twoja pralka przestanie działać, przed zwróceniem się do serwisu Candy wykonaj powyższe sprawdzenia.

ΠΡΟΒΛΗΜΑ	ΑΙΤΙΑ	ΛΥΣΗ
1. Δεν λειτουργεί κανένα πρόγραμμα	Δεν έχετε βάλει την πρίζα	Βάλτε την πρίζα
	Δεν έχετε ανοίξει τον κεντρικό διακόπτη	Ανοίξτε τον κεντρικό διακόπτη (ON/OFF)
	Δεν τροφοδοτείται με ρεύμα	Ελέγξτε
	Έχει πέσει η ασφάλεια	Ελέγξτε
	Η πόρτα του πλυντηρίου είναι ανοικτή	Κλείστε την πόρτα του πλυντηρίου
2. Δεν παίρνει νερό	Αίτια κατηγορίας (1)	Ελέγξτε
	Η βρύση παροχής νερού είναι κλειστή	Ανοίξτε τη βρύση παροχής νερού
	Ο χρονοδιακόπτης δεν βρίσκεται στη σωστή θέση	Βάλτε το χρονοδιακόπτη στη σωστή θέση
3. Δεν αδειάζει νερό	Ο σωλήνας εκροής έχει τσακίσει	Ισιώστε το σωλήνα εκροής
	Κάποιο αντικείμενο έχει φράξει το φίλτρο	Ελέγξτε το φίλτρο
4. Νερά στο πάτωμα γύρω από το πλυντήριο	Διαρροή στο σημείο σύνδεσης της βρύσης με το σωλήνα παροχής νερού	Μετακινήστε το πλυντήριο και σφίξτε το σωλήνα στη βρύση
5. Δεν στίβει	Το πλυντήριο δεν έχει αδειάσει το νερό	Περιμένετε έως ότου αδειάσει το νερό
	Έχετε πατήσει το πλήκτρο ΟΧΙ ΣΤΙΨΙΜΟ (δεν υπάρχει σε όλα τα μοντέλα)	Γυρίστε το ρυθμιστή προγράμματος στην ένδειξη για στίψιμο
6. Δυνατή δόνηση κατά το στίψιμο	Το πλυντήριο δεν είναι τελείως οριζοντιωμένο	Προσαρμόστε τα ειδικά πέλματα
	Οι σύνδεσμοι μεταφοράς δεν έχουν αφαιρεθεί	Αφαιρέστε τους συνδέσμους μεταφοράς
	Τα ρούχα δεν είναι ομοιόμορφα κατανεμημένα	Κατανέμετε ομοιόμορφα τα ρούχα στον κάδο

Εάν το πρόβλημα συνεχίζει να υφίσταται, επικοινωνήστε με το κέντρο τεχνικής βοήθειας της Candy. Για πιο γρήγορη εξυπηρέτηση δώστε τον αριθμό του μοντέλου του πλυντηρίου, που θα βρείτε σε ειδική ταμπέλα στο εσωτερικό του ανοίγματος της πόρτας του πλυντηρίου ή στο πιστοποιητικό της εγγύησης.

#### Προσοχή

- 1 Η χρήση απορρυπαντικών που είναι φιλικά προς το περιβάλλον και δεν περιέχουν φωσφορικά άλατα μπορεί να έχει ως αποτέλεσμα:
- Το νερό κατά το ξέβγαλμα μπορεί να είναι πιο θολό λόγω λευκών υπολειμμάτων του απορρυπαντικού
  - Το γεγονός αυτό δεν επηρεάζει την αποτελεσματικότητα του ξεβγάλματος.
  - Παρουσία λευκών υπολειμμάτων στα ρούχα κατά το τέλος της πλύσης. Τα υπολείμματα αυτά δεν ενσωματώνονται στο ύφασμα και δεν επηρεάζουν τα χρώματα.
  - Παρουσία αφρού κατά το τελευταίο ξέβγαλμα, δεν σημαίνει απαραίτητα ατελές ξέβγαλμα.
  - Μη ιονικοί επιφανειακοί ενεργητικοί παράγοντες που περιέχονται στα απορρυπαντικά πλυντηρίων είναι δύσκολο να αφαιρεθούν από τα ρούχα και έστω και σε μικρές ποσότητες, μπορούν να κάνουν ορατό το σχηματισμό αφρού.
  - Στις περιπτώσεις αυτές, τα επιπλέον ξεβγάλματα δεν προσφέρουν κανένα αποτέλεσμα.

2 Εάν το πλυντήριο δε λειτουργεί, ελέγξτε τις περιπτώσεις που αναγράφονται παραπάνω προτού ειδοποιήσετε την υπηρεσία τεχνικής βοήθειας της Candy.

Ο κατασκευαστής δε φέρει καμία ευθύνη για τυχόν λάθη κατά την εκτύπωση του φυλλαδίου αυτού. Ο κατασκευαστής έχει επίσης το δικαίωμα να προβεί σε τροποποιήσεις των προϊόντων χωρίς βεβαίως να αλλάξει τα βασικά χαρακτηριστικά τους.

#### НЕИСПРАВНОСТИ, ПРИЧИНЫ И ИХ УСТРАНЕНИЕ

НЕИСПРАВНОСТИ	ПРИЧИНЫ	УСТРАНЕНИЕ
1. Машина не работает ни на одной программе	Вилка плохо включена в розетку.	Включить вилку в розетку.
	Не нажата кнопка вкл/выкл.	Нажать кнопку вкл/выкл.
	Отсутствует электроуэнергия.	Проверить напряжение.
	Перегорели предохранители (пробки) электросети.	Проверить
	Открыт загрузочный люк.	Заккрыть люк.
2. Стиральная машина не заполняется водой	См. 1 причину.	Проконтролировать.
	Закрыт кран подачи воды.	Открыть кран.
	Неправильно установлена ручка L выбора программ стирки.	Проверить установку ручки L выбора программ стирки.
3. Стиральная машина не сливает воду	Засорился фильтр.	Прочистить фильтр.
	Перегнута трубка слива.	Выпрямить трубку слива.
4. Наличие воды на полу вокруг машины	Вода проникает через прокладку между краном и трубкой подачи воды.	Заменить прокладку и затянуть соединение.
5. Стиральная машина не отжимает белье	Еще не слита вода.	Подождать несколько минут, пока машина сольет воду.
	Режим отжима выключен.	Включите режим отжима.
6. Сильные вибрации во время отжима	Машина неровно установлена на полу.	Выровнить при помощи регулируемых ножек.
	Не сняты транспортировочные скобы.	Снять транспортировочные скобы.
	Белье неравномерно распределилось в барабане.	Равномерно распределить белье.

Если не удастся устранить причины плохой работы машины, обратитесь в центр техобслуживания Канди, сообщив модель машины, указанную на табличке или в гарантийном талоне. Предоставив эти данные, Вы быстро и эффективно получите соответствующую услугу.

#### Внимание!

Если Ваша машина не работает, то, прежде чем обращаться в центр техобслуживания, попытайтесь устранить неисправность сами, используя вышеуказанную таблицу.

## CHAPTER 13

FAULT	CAUSE	REMEDY
1. Does not function on any programme	Mains plug not plugged in	Insert plug
	Mains switch not on	Turn on mains switch
	No power	Check
	Electric circuit fuses failure	Check
	Load door open	Close load door
2. Does not load water	See cause 1	Check
	Inlet tap turned off	Turn on water inlet tap
	Timer not set correctly	Set timer on correct position
3. Does not discharge water	Discharge tube bent	Straighten discharge tube
	Odd material blocking filter	Check filter
4. Water on floor around washing machine	Leak from the washer between the tap and inlet tube	Replace washer and tighten the tube on the tap
5. Does not spin	The washing machine has not discharged water	Wait a few minutes until the machine discharges water
	"No spin" setting (some models only)	Turn the programme dial onto spin setting
6. Strong vibrations during spin	Washing machine not perfectly level	Adjust special feet
	Transport bracket not removed	Remove transport bracket
	Washing load not evenly distributed	Distribute the washing evenly

If the fault should persist, contact a Candy Technical Assistance Centre. For prompt servicing, give the model of the washing machine, to be found on the label placed on the cabinet inside of the porthole or on the guarantee certificate.

**Important****1 The use of environment friendly detergives without phosphates may produce the following effects:**

- The discharge rinse water may result cloudier due to the presence of zeolites in suspension. This does not compromise the efficiency of the rinses.
- The presence of white powder (zeolites) on the washing at the end of the washing cycle. This does not remain incorporated in the fabric and does not alter the colour.
- The presence of foam in the last rinse water which is not necessarily a sign of inadequate rinsing.
- The non-ionic surface-active agents present in the composition of washing machine detergives are often difficult to remove from the washing itself and, even in small quantities, may produce visible signs of the formation of foam.
- Carrying out further rinses, in cases such as this, is not useful.

**2 If your washing machine fails to function, carry out the above-mentioned checks before calling the Candy Technical Assistance Service.**

Výrobce se omlouvá za případné tiskové chyby v tomto návodě k použití.

Dále si výrobce vyhrazuje právo provést potřebné změny na svých výrobcích, které nemají vliv na jejich základní charakteristiku.

Z zastrzeženiem prawa do modyfikacji technicznych i ewentualnych błędów drukarskich.

Фирма-изготовитель не несет никакой ответственности за ошибки печати,, содержащиеся в данных инструкциях, и оставляет за собой право улучшения качества собственных изделий, оставляя неизменными основные технические характеристики.

The manufacturer declines all responsibility in the event of any printing mistakes in this booklet. The manufacturer also reserves the right to make appropriate modifications to its products without changing the essential characteristics.

# CANDY



АЯ 46

Уважаемые господа, сообщаем Вам, что наша продукция сертифицирована на соответствие требованиям безопасности согласно "Закону о защите прав потребителей РФ" московским органом по сертификации "Ростест-Москва" (регистрационный номер АЯ 46).

Сведения о номере сертификата и сроке его действия Вы можете получить в магазине, где приобрели изделие.



CZ

PL

EL

RU

EN

02.05 - 41004842- Printed in Italy - Imprimé en Italie