

SL  
PL  
UKR  
RU  
EN

Navodilo za uporabo  
Instrukcja obsługi  
Інструкція з експлуатації  
Инструкция по эксплуатации  
User instructions

# CB 813 TR

**CANDY**



SL

## ČESTITAMO

Z nakupom našega stroja ste dokazali, da ne iščete kompromisnih rešitev in da ste kupec, ki hoče le najboljše.

Z velikim zadovoljstvom vam ponujamo nov pralni stroj, rezultat dolgoletnih raziskovanj in izkušenj, ki smo jih pridobili na tržišču v neposrednem stiku s kupci. Izbrali ste kvalifeto, vzdržljivost in zanimivo obliko.

Razen stroja, ki ste ga izbrali, pa imamo na izbiro še: pomivalne in sušilne stroje, štedilnike, kuhalne plošče, hladilnike in zamrzovalnike.

Pri svojem prodajalcu zahtevajte najnovejši Candyjev katalog.

Uporaba tega novega pralnega stroja je enostavna, vendar pa vas prosimo, da skrbno prečitate NAVODILO ZA UPORABO in ga v celoti upoštevate. V navodilu so namreč navedene vse pomembne informacije v zvezi s priključitvijo, vzdrževanjem in uporabo stroja.

Priporočamo, da skrbno shranite to knjižico z navodili, da jo boste lahko prečitali tudi kdaj kasneje, če bo to potrebno.

Kadar boste zaradi morebitne okvare pralnega stroja morali poklicati enega od naših serviserjev, mu obvezno sporočite oznako modela, št. stroja in št G. Če je navedena na ploščici s tehničnimi podatki, ki je pritrjena na stroju.

PL

## GRATULACJE

Kupując sprzęt AGD firmy Candy dowiodłeś, że nie akceptujesz kompromisów i chcesz mieć to co najlepsze.

Firma Candy ma przyjemność przedstawić nową pralkę automatyczną, która jest rezultatem lat poszukiwań i doświadczeń nabytych w bezpośrednim kontakcie z konsumentem. Wybrałeś jakość, trwałość i wysoką sprawność - cechy charakteryzujące pralkę Candy.

Firma Candy oferuje także szeroki asortyment innych urządzeń AGD, takich jak: zmywarki do naczyń, pralko-suszarki, kuchenki, kuchenki mikrofalowe, tradycyjne piecyki i kuchenki, a także lodówki i zamrażarki.

Poproś Twojego sprzedawcę o kompletny katalog produktów firmy Candy.

Przeczytaj uważnie niniejszą instrukcję, gdyż zawiera ona wskazówki dotyczące bezpiecznej instalacji, użytkowania i konserwacji, oraz kilka praktycznych porad pozwalających zoptymalizować sposób użytkowania pralki.

Zachowaj niniejszą instrukcję w celu późniejszej konsultacji.

Kontaktując się z firmą Candy, lub z punktami serwisowymi, zawsze podawaj model i numer, oraz ewentualnie numer G urządzenia (Jeśli taki istnieje). Praktycznie wszystkie informacje są obwiedzione ramką narysunku obok

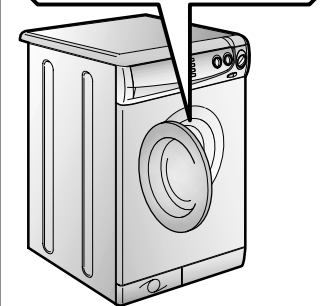
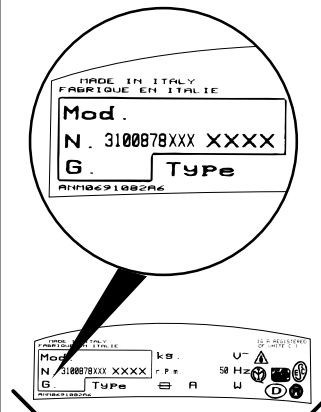
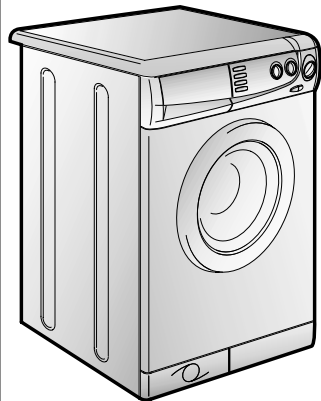

UKR

## ПОЗДОРОВЛЯЄМО !

Купивши цю пральну машину "Канді", Ви вирішили не йти на компроміс: Ви побажали найкраще.

Фірма "Канді" рада запропонувати Вам цю нову пральну машину - здобуток багаторічних науково-дослідних робіт і досвіду, набутого на ринку завдяки тісному контакту із споживачем.

Ви обрали якість, довговічність і широкі можливості, які Вам надає ця пральна машина.

Крім цього, фірма "Канді" рада запропонувати Вам широку гаму електропобутових приладів: пральні машини, посудомийні машини, прально-сушильні машини, сушильні машини, мікрохвильові печі, холодильники та морозильники.

Запитайте у Вашого Продавця повний каталог виробів фірми "Канді".

Просимо Вас уважно ознайомитися з цією інструкцією, оскільки вона дає Вам важливу інформацію, яка стосується безпеки, установки, експлуатації та обслуговування, а також деякі корисні поради щодо користування машиною.

Дбайливо зберігайте цю інструкцію для наступних консультацій.

При звертанні до фірми "Канді" або до одного з її центрів з технічного обслуговування, вкажіть Модель та G-номер (якщо такий є).

RU

## ПОЗДРАВЛЯЕМ!

Приобретя эту стиральную машину Канди, Вы решили не идти на компромисс: Вы желали лучшее.

Фирма Канди рада предложить Вам эту новую стиральную машину - плод многолетних научно-исследовательских работ и приобретенного на рынке, в тесном контакте с потребителем, опыта.

Вы выбрали качество, долговечность и широкие возможности, которые Вам предоставляет эта стиральная машина.

Кроме того Канди предлагает Вам широкую гамму электробытовой: стиральные машины, посудомоечные машины, стиральные машины с сушкой, кухонные плиты, микроволновые печи, духовки, варочные панели, холодильники, морозильники.

Спросите у Вашего продавца полный каталог продукции фирмы Канди.

Просим Вас внимательно ознакомиться с предупреждениями, содержащимися в этой книжке, которые дадут Вам важные сведения, касающиеся безопасности, установки, эксплуатации и обслуживания, некоторые полезные советы по лучшему использованию машины.

Бережно храните эту книжку инструкций для последующих консультаций.

При общении с фирмой Канди или с ее специалистами по техническому обслуживанию постоянно ссылайтесь на модель и номер G (если таковой имеется). Практически, ссылайтесь на все, что содержится в табличке.

EN

## OUR COMPLIMENTS

With the purchase of this Candy household appliance, you have shown that you will not accept compromises: you want only the best.

Candy is happy to present their new washing machine, the result of years of research and market experience through direct contact with Consumers. You have chosen the quality, durability and high performance that this washing machine offers.

Candy is also able to offer a vast range of other household appliances: washing machines, dishwashers, washer-dryers, cookers, microwave ovens. Traditional ovens and hobs, refrigerators and freezers.

Ask your local retailer for the complete catalogue of Candy products.

Please read this booklet carefully as it provides important guide lines for safe installation, use and maintenance and some useful advice for best results when using your washing machine.

Keep this booklet in a safe place for further consultation.

When contacting Candy or a Customer Services Centre always refer to the Model, No., and G number (if applicable of the appliance see panel).

<b>(SL)</b>	<b>(PL)</b>		<b>(UKR)</b>	<b>(RU)</b>	<b>(EN)</b>
<u>KAZALO</u>	<u>SPIS TREŚCI</u>	<b>POGLAVJE ROZDZIAŁ РОЗДІЛ ПАРАГРАФ CHAPTER</b>	<u>ЗМІСТ</u>	<u>ОГЛАВЛЕНИЕ</u>	<u>INDEX</u>
<i>Uvod</i>	Wstęp		Вступ	Введение	Introduction
<i>Spošna opozorila in nasveti ob prevzemu aparata</i>	Uwagi ogólne dotyczące dostawy	<b>1</b>	Загальні відомості	Общие сведения по эксплуатации	General points on delivery
<i>Garancija</i>	Gwarancja	<b>2</b>	Гарантії	Гарантия	Guarantee
<i>Varnostni predpisi</i>	Środki bezpieczeństwa	<b>3</b>	Заходи безпеки	Меры безопасности	Safety Measures
<i>Tehnični podatki</i>	Dane techniczne	<b>4</b>	Технічні характеристики	Технические характеристики	Technical Data
<i>Namestitev in priključitev stroja</i>	Instalacija pralki	<b>5</b>	Підготовка до експлуатації	Установка	Setting up and Installation
<i>Opis stikalne plošče</i>	Opis panelu sterującego	<b>6</b>	Панель керування	Описание команд	Control Description
<i>Predal za pralna sredstva</i>	Szufłada na proszek	<b>7</b>	Контейнер для мийних засобів	Контейнер для моющих средств	Detergent drawer
<i>Izbiranje programov</i>	Wybór programu	<b>8</b>	Вибір програми	Выбор программ	Selection
<i>Priprava perila in nasveti za pranje</i>	Produkt	<b>9</b>	Вироби, призначені для прання	Тип белья	The Product
<i>Razpredelnica programov pranja</i>	Tabela programów	<b>10</b>	Таблиця програм	Таблицы выбора программ	Table of Programmes
<i>Pranje</i>	Pranie	<b>11</b>	Прання	Стирка	Washing
<i>Čiščenje in vzdrževanje</i>	Czyszczenie i rutynowa konserwacja pralki	<b>12</b>	Чищення та догляд	Чистка и уход за машиной	Cleaning and routine maintenance
<i>Ugotavljanje motenj pri delovanju</i>	Lokalizacja usterek	<b>13</b>	Пошук несправностей	Возможные неисправности	Faults Search

## POGLAVJE 1

SPLOŠNA  
OPOZORILA IN  
VASVETI OB  
PREVZEMU  
APARATA

Ob izdaji aparata vam mora trgovec izročiti naslednje dokumente in pribor:

- A) NAVODILO ZA UPORABO
- B) SPISEK POOBLAŠČENIH SERVISOV
- C) GARANCIJSKI LIST
- D) POKROVČEK
- E) UKRIVLJENI NOSILEC ODTOČNE CEVI
- F) POSODICO ZA TEKOČA PRALNA SREDSTVA
- G) POSEBNO MERICO ZA "REKORDNO HITRI, 32-MINUTNI PROGRAM"

**PROSIMO, DA VSE  
NAŠTETO SKRBNO  
SHRANITE**

Kupec mora stroj pregledati ob prevzemu pri trgovcu in preveriti, če njem ni vidnih poškodb!

## ROZDZIAŁ 1

UWAGI OGÓLNE  
DOTYCZĄCE  
DOSTAWY

W momencie dostawy sprawdź, czy poniższe elementy zostały dostarczone wraz z pralką:

- A) INSTRUKCJA UŻYTKOWANIA
- B) KARTA GWARANCYJNA
- C) WYKAZ PUNKTÓW SERWISOWYCH (na karcie gwarancyjnej)
- D) ZATYCZKA
- E) KOLANKO WĘŻA WYLEWOWEGO
- F) POJEMNIK NA PŁYN DO PRANIA
- G) "32 - MINUTOWA" MIARKA

**PRZECHOWUJ JE W  
BEZPIECZNYM MIEJSCU**

Sprawdź, czy pralka i wyposażenie jest w dobrym stanie i nie uległa uszkodzeniu w czasie transportu. W przypadku zauważenia uszkodzeń skontaktuj się ze sklepem, w którym nabyłeś urządzenie.

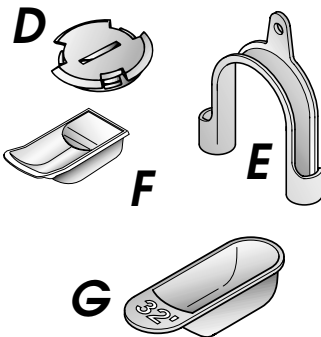
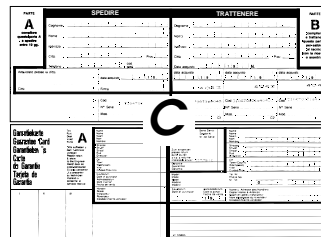
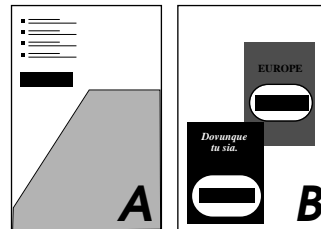
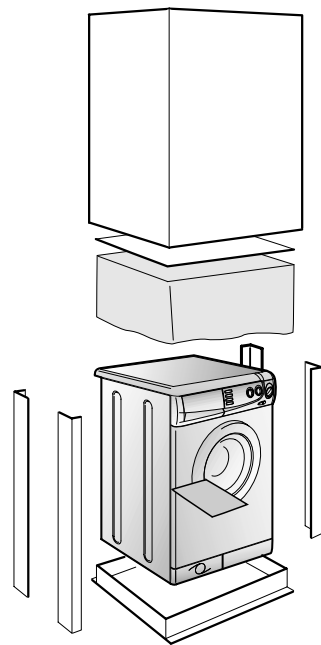

## РОЗДІЛ 1

ЗАГАЛЬНІ  
ВІДОМОСТІ ЩОДО  
ЕКСПЛУАТАЦІЇ

При купівлі переконайтеся, аби з машиною були:

- A) ІНСТРУКЦІЯ З ЕКСПЛУАТАЦІЇ УКРАЇНСЬКОЮ МОВОЮ;
- B) АДРЕСИ СЛУЖБ ТЕХНІЧНОГО ОБСЛУГОВУВАННЯ;
- C) СЕРТИФІКАТ (ТАЛОН) ГАРАНТІЇ;
- D) ЗАГЛУШКА;
- E) ЖОРСТКИЙ ПРИСТРІЙ ДЛЯ ЗАГИНУ ЗЛИВНОЇ ТРУБИ;
- F) ВАННОЧКА ДЛЯ МИЙНИХ ЗАСОБІВ
- G) СОВОК ДЛЯ ДОЗУВАННЯ ДЛЯ 32-ОХ ХВИЛИННОЇ ПРОГРАМИ

**ЗБЕРІГАЙТЕ ВСЕ ЦЕ**

Перевірте відсутність ушкоджень машини при транспортуванні. За наявності ушкоджень звертайтеся в центр технічного обслуговування "КАНДІ".

## ПАРАГРАФ 1

ОБЩИЕ  
СВЕДЕНИЯ

При покупке убедитесь, чтобы с машиной были:

- A) ИНСТРУКЦИЯ ПО ЭКСПЛУАТАЦИИ НА РУССКОМ ЯЗЫКЕ;
- B) АДРЕСА СЛУЖБ ТЕХНИЧЕСКОГО ОБСЛУЖИВАНИЯ;
- C) СЕРТИФИКАТ ГАРАНТИИ;
- D) ЗАГЛУШКА;
- E) ЖЕСТКОЕ УСТРОЙСТВО ДЛЯ ЗАГИБА СЛИВНОЙ ТРУБЫ;
- F) ВАННОЧКА ДЛЯ МОЮЩИХ ЖИДКОСТЕЙ.
- G) ВАННОЧКА ДЛЯ МОЮЩИХ СРЕДСТВ СПЕЦИАЛЬНО ДЛЯ 32-МИНУТНОЙ ПРОГРАММЫ.

**ХРАНИТЕ ИХ**

Проверьте отсутствие повреждений машины при транспортировке. При наличии повреждений обратитесь в центр техобслуживания Канди.

## CHAPTER 1

GENERAL POINTS  
ON DELIVERY

On delivery, check that the following are included with the machine:

- A) INSTRUCTION MANUAL
- B) CUSTOMER SERVICE ADDRESSES
- C) GUARANTEE CERTIFICATES
- D) CAP
- E) BEND FOR OUTLET TUBE
- F) LIQUID DETERGENT COMPARTMENT
- G) 32 MINUTE PROGRAMME DOSING SCOOP

**KEEP THEM IN A SAFE  
PLACE**

Check that the machine has not incurred damage during transport. If this is the case, contact your nearest Candy Centre.

GARANCIJA

Ob nakupu aparata vam mora prodajalec izdati izpolnjen in potrjen garancijski list.

N osnovi potrjenega garancijskega lista in računa imate v roku enega leta od dneva nakupa pravico do brezplačnega servisiranja vašega aparata s strani naše tehnične službe, oziroma naših pooblaščenih serviserjev pod pogoji, ki so navedeni v garancijskem listu.

Poleg garancijskega lista vam mora trgovec izročiti tudi spisec naših pooblaščenih serviserjev, ki so edini pristojni za popravila Candy-jevih aparatov v garancijskem roku.

GWARANCJA

*Niniejsze urządzenie jest dostarczane z kartą gwarancyjną pozwalającą bezpłatnie korzystać z pomocy technicznej i serwisu w okresie gwarancyjnym.*

*Część B karty gwarancyjnej winna być wystana do Candy Polska przez sprzedawcę w ciągu 10 dni od daty sprzedaży.*

*Część A karty gwarancyjnej powinna zostać wypełniona i przechowywana w celu ewentualnego okazania technikom z punktu serwisowego w przypadku naprawy. Należy także zachować fakturę potwierdzającą zakup urządzenia.*

ГАРАНТІЇ

Пральна машина має гарантійний сертифікат, який дає Вам право безкоштовно (за винятком оплати за виклик спеціаліста) користуватися послугами технічного обслуговування протягом одного року від дня купівлі.

Не забудьте відправити частину **A** гарантійного сертифіката для необхідної реєстрації протягом 10 днів від дня купівлі.

Частина **B** сертифіката повинна зберігатися у Вас і повинна бути заповнена відповідним чином для пред'явлення разом з чеком або квитанцією, виданою продавцем, службі технічного обслуговування у випадку необхідності зробити ремонт.

ГАРАНТИЯ

Стиральная машина снабжена гарантийным сертификатом, который позволяет Вам пользоваться услугами технического сервиса, за исключением оплаты за вызов, в течение 1 года со дня покупки.

Не забудьте отправить часть **A** гарантийного сертификата для необходимой регистрации в течение 10 дней со дня покупки.

часть **B** гарантийного сертификата должна храниться у Вас и быть заполнена соответствующим образом для предъявления вместе с чеком или квитанцией, выданной продавцом, службе технического обслуживания при необходимости произвести ремонт.

GUARANTEE

The appliance is supplied with a guarantee certificate which allows free use of the Technical Assistance Service, apart from a fixed call out charge, for a period of one year from the date of purchase.

Remember to post part **B** of the guarantee certificate within 10 days of the purchase date.

Part **A** should be filled in and kept by you to be shown if necessary to the technician from the Technical Assistance Service. The sales receipt should also be kept.

## POGLAVJE 3

VARNOSTNI  
PREDPISI

**POMEMBNO!  
PRED PRICETKOM  
ČIŠČENJA ALI  
VZDRŽEVANJA PRALNEGA  
STROJA OBVEZNO  
UPOŠTEVAJTE NASLEDNJE  
VARNOSTNE PREDPISE**

- Iztaknite vtič iz vtičnice.
- Zaprite pipo za dotok vode.
- Vsi Candyjevi gospodinjski aparati so opremljeni z ozemljitvenim kablom. Preverite, če je vaša električna napeljava pravilno napelje strokovnjak!

**CE** Aparat je izdelan v skladu z normami 89/336 CEE, 73/23 CEE in nadaljnjimi spremembami.

- Ne dotikajte se aparata če imate vlažne roke ali noge.
- Ne uporabljajte aparata, če ste bosi.
- Ne uporabljajte podaljškov za priključitev stroja na električno omrežje, če je stroj nameščen v kopalnici ali drugem vlažnem prostoru.

**OPOZORILO:  
MED PRANJEM SE  
VODA V STROJU  
LAHKO SEGREJE TUDI  
DO 90°C.**

- Pred odpiranjem vrat stroja, se prepričajte, če v bobnu stroja ni vode.

## ROZDZIAŁ 3

ŚRODKI  
BEZPIECZEŃSTWA

**UWAGA:  
PRZED PRZYSTAPIENIEM  
DO JAKIEJKOLWIEK  
CZYNNOŚCI  
CZYSZCZENIA LUB  
KONSERWACJI  
URZĄDZENIA NALEŻY**

- Wyjąć wtyczkę z gniazdka sieciowego.
- Zakreślić kran odpowiadający za dopływ wody.
- Firma CANDY wyposaża w uziemione wszystkie produkowane u siebie urządzenia. Upewnij się, że gniazdko zasilające pralkę posiada prawidłowo podłączony kabel uziemiający. W przeciwnym przypadku wezwij wykwalifikowanego elektryka.

**CE** Urządzenie niniejsze zgodne jest z dyrektywami Unii Europejskiej 89/336/CEE, 73/23/CEE, z uwzględnieniem późniejszych poprawek.

- Nie wolno dotykać urządzenia mokrymi lub wilgotnymi rękami lub nogami.
- Nie wolno mieć z nim kontaktu gdy stoimy boso na posadzce.
- Nie wolno używać przedłużaczy do doprowadzenia energii elektrycznej.

**OSTRZEŻENIE:  
W CZASIE PRANIA  
WODA W PRALCE  
MOŻE OSIĄGNAĆ  
TEMPERATURĘ 90°C**

- Przed otwarciem drzwiczek pralki należy sprawdzić, czy w bębnie nie ma wody.

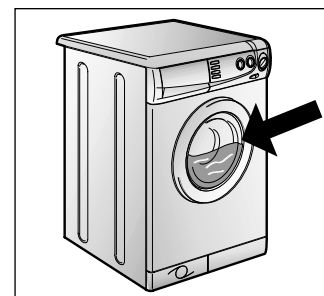
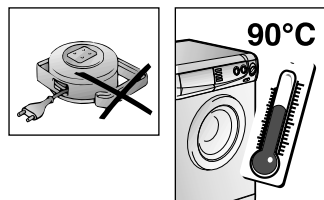
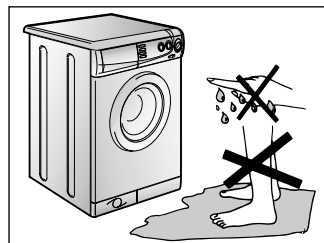
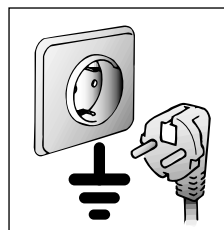
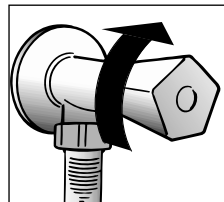
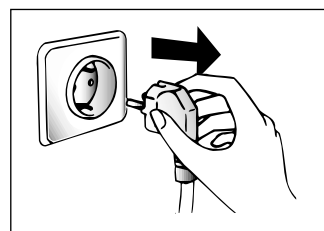

## РОЗДІЛ 3

## ЗАХОДИ БЕЗПЕКИ

**УВАГА! ПРИ  
БУДЬ-ЯКИХ ОПЕРАЦІЯХ  
ЧИЩЕННЯ ТА  
ТЕХНІЧНОГО  
ОБСЛУГОВУВАННЯ  
ПРАЛЬНОЇ МАШИНИ:**

- відключіть вилку від мережі;
- закрийте кран подачі води;
- "Канді" оснащує всі свої машини кабелем із заземленням. Переконайтеся, що електромережа має заземлений провід. В разі його відсутності необхідно звернутися до кваліфікованого спеціаліста.

**CE** Апаратура фірми "Канді" відповідає нормам ЄЕС 89/336/ЄЕС та 73/23/ЄЕС на електрообладнання.

- не торкайтеся машини мокрими руками, ногами.
- не користуйтеся машиною роззутими.
- не застосовуйте продовжувачі в вологих та сирих приміщеннях (ванна, духова кімната).

**УВАГА! ПРИ ПРАННІ  
ВОДА МОЖЕ  
НАГРІВАТИСЯ ДО 90°C.**

- перш ніж відкрити кришку, переконайтеся у відсутності води в баці.

## ПАРАГРАФ 3

МЕРЫ  
БЕЗОПАСНОСТИ

**ВНИМАНИЕ!  
ПРИ ЛЮБЫХ  
ОПЕРАЦИЯХ ЧИСТКИ  
И ТЕХНИЧЕСКОГО  
ОБСЛУЖИВАНИЯ  
СТИРАЛЬНОЙ  
МАШИНЫ:**

- отключите стиральную машину от сети и выдерните штепсель из розетки;
- перекройте кран подачи воды;
- Канди оснащает все свои машины кабелем с заземлением. Убедитесь в том, что электросеть имеет заземленный провод. В случае его отсутствия, необходимо обращаться к квалифицированному персоналу.

**CE** Апаратура фирмы Канди соответствует нормам ЕЭС N 89/336, 73/23 на электрооборудование;

- не касайтесь стиральной машины влажными руками и ногами;
- не работайте со стиральной машиной босиком;
- не применяйте удлинители во влажных и сырых помещениях (ванная, душевая комната).

**ВНИМАНИЕ!  
ТЕМПЕРАТУРА ВОДЫ  
ВО ВРЕМЯ СТИРКИ  
МОЖЕТ ДОСТИГАТЬ 90°C.**

- прежде чем открыть крышку загрузочного люка, убедитесь в отсутствии воды в барабане.

## CHAPTER 3

## SAFETY MEASURES

**IMPORTANT:  
FOR ALL CLEANING  
AND MAINTENANCE  
WORK**

- Remove the plug
- Turn off the water inlet tap.
- All Candy appliances are earthed. Ensure that the main electricity circuit is earthed. Contact a qualified electrician if this is not the case.

**CE** This appliance complies with Directives 89/336/EEC, 73/23/EEC and following changes.

- Do not touch the appliance with wet or damp hands or feet.
- Do not use the appliance when bare-footed.
- Extreme care should be taken if extension leads are used in bathrooms or shower rooms. Avoid this where possible.

**WARNING: DURING THE  
WASHING CYCLE, THE  
WATER CAN REACH A  
TEMPERATURE OF 90°C.**

- Before opening the washing machine door, ensure that there is no water in the drum.

● Priključitve stroja na električno omrežje preko različnih pretvornikov ali razdelilcev ne priporočamo.

● Ne dovolite, da uporabljajo otroci ali neodgovorne osebe stroj brez nadzora.

● Ne vlečite priključnega kabla ali celo aparata samega, če želite iztakniti vtič iz vtičnice.

● Električni aparati ne smejo biti izpostavljeni različnim atmosferskim vplivom kot so npr.: dež, sonce ipd.

● Pazite, da stroja ob premeščanju ali prevažanju ne dvignete na strani kjer so nameščene stikalne tipke in gumbi oziroma na strani, kjer je nameščena posodica za detergent.

● Med prevažanjem nikoli ne naslonite sprednje strani stroja (tj., strani, kjer so nameščena vrata) na voziček.

#### Pomembno!

Če postavite stroj na pod, ki je prekrit z itisonom ali tapisonom, skrbno preverite, če vlakna take talne obloge ne zapirajo odprtih zažračenja, ki so nameščene na spodnjem robu stroja.

● Stroj morata dvigniti vedno dve osebi, tako kot je prikazano na skici.

● V primeru okvare ali nepravilnega delovanja takoj izklopite stroj in iztaknite vtič iz vtičnice ter zaprite pipo za dotok vode do stroja. Nato pokličite neega od pooblaščenih Candy-jevih serviserjev, da vam stroj popravi. Ob morebitni zamenjavi vgradnih delov vedno zahtevajte vgradnjo originalnih Candyjevih rezervnih delov. Neupoštevanje gornjih navodil lahko vpliva na varno in pravilno delovanje stroja.

● Če se priključni kabel poškoduje, ga morate zamenjati s POSEBNIM PRIKLJUCNIM KABLOM, ki ga lahko nabavite kot rezervni del pri pooblaščenem prodajalcu.

● Nie wolno używać adapterów, ani rozgaźniaczy elektrycznych.

● Urządzenie nie powinno być obsługiwane przez dzieci oraz osoby nie zaznajomione z urządzeniem.

● W celu wyjęcia wtyczki z gniazdka sieciowego nie należy ciągnąć za kabel zasilający ani pociągnać samego urządzenia.

● Nie wolno narażać urządzenia na działanie czynników atmosferycznych (deszcz, słońce itp. ...)

● Podczas przenoszenia pralki nie wolno chwycić jej za pokrętła ani za pojemnik na środek do prania.

● Podczas transportu nie powinno się opierać drzwiczek pralki o wózek.

#### Ważne!

W przypadku instalacji urządzenia na podłożu pokrytym dywanem, chodnikiem, itp., należy sprawdzić czy nie są zatkane otwory wentylacyjne znajdujące się w dolnej części pralki.

● Pralka powinna być zawsze podnoszona przez dwie osoby, tak jak to pokazane jest to na rysunku.

● W przypadku awarii czy też nieprawidłowego działania wyłącz pralkę, zakręć kran doprowadzający wodę i staraj się jej nie dotykać. Skontaktuj się z autoryzowanym punktem serwisowym Candy. Nieprzestrzeganie powyższych zaleceń może negatywnie wpłynąć na bezpieczeństwo użytkownika urządzenia.

● W przypadku gdyby przewód zasilający (główny kabel) został uszkodzony jego wymiana na dobry może być wykonana tylko przez punkt serwisowy.

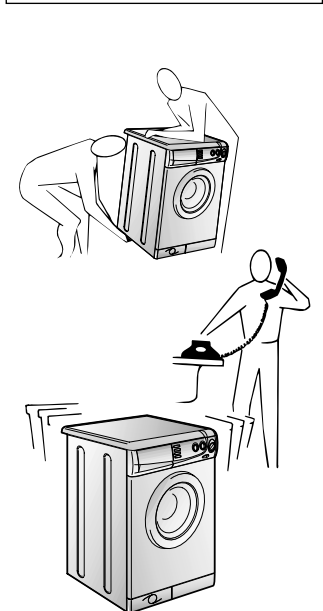
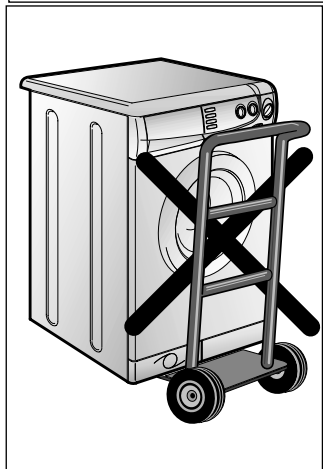
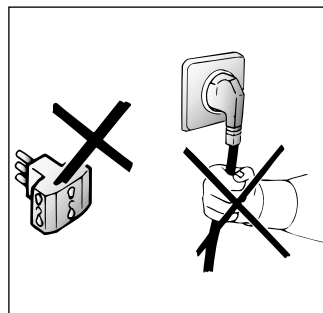

● не користуйтеся трійниками та перехідниками;

● не дозволяйте дітям та некомпетентним особам користуватися машиною за Вашу відсутність;

● не тягніть за кабель машини та за саму машину при відключенні вилки від розетки;

● не залишайте машину в умовах атмосферних дій (під дощем, під сонцем тощо);

● у випадку пересування машини не піднімайте її за ручки керування чи за контейнер для мийних засобів.

● при перевезенні машини не кладіть її люком на візок.

#### УВАГА!

У випадку встановлення машини на підлозі з килимовим чи ворсистим покриттям, необхідно звернути увагу на те, щоб вентиляційні отвори, які знаходяться внизу машини, не були закриті ворсом.

● піднімайте машину удвох, як показано на малюнку.

● в разі несправності чи поганої роботи машини відключіть її, закрийте кран на подачі води та не користуйтеся машиною. З питань ремонту звертайтеся тільки в уповноважений Сервісний центр "Канді" та вимагайте використання тільки оригінальних запчастин. Недотримання цих норм може призвести до порушення безпеки машини.

● Якщо кабель живлення ушкоджений, необхідно замінити його спеціальним кабелем, який можна знайти в службі технічного забезпечення.

● не пользуйтесь тройниками и переходниками;

● не позволяйте детям, инвалидам пользоваться машиной без Вашего наблюдения;

● не тяните за кабель машины и саму машину для отключения ее от электросети;

● не оставляйте машину в условиях атмосферных воздействий (дождь, солнце и т.п.);

● при транспортировке не опирайте машину ее люком на тележку;

#### Важно!

В случае установки машины на полу, покрытом ковром или ворсистым покрытием, необходимо обратить внимание на то, чтобы вентиляционные отверстия расположенные снизу машины, не были закрыты ворсом.

● поднимайте машину вдвоем, как показано на рисунке;

● в случае неисправности или плохой работы машины, отключите ее, закройте кран подачи воды и не пользуйтесь ею. Для возможного ремонта обращайтесь только в центр техобслуживания Канди и требуйте использования оригинальных запчастей.

**Несоблюдение этих норм может привести к нарушению безопасности машины.;**

● Если кабель питания поврежден, необходимо заменить его специальным кабелем, который можно найти в службе технического обеспечения.

● Do not use adaptors or multiple plugs.

● Do not allow the appliance to be used by children or the incompetent without due supervision.

● Do not pull the mains lead or the appliance itself to remove the plug from the socket.

● Do not leave the appliance exposed to atmospheric agents (rain, sun etc.)

● In the case of removal, never lift the appliance by the knobs or detergent drawer.

● During transportation do not lean the door against the trolley.

#### Important!

When the appliance location is on carpet floors, attention must be paid so as to ensure that there is no obstruction to the bottom vents.

● Lift the appliance in pairs as illustrated in the diagram.

● In the case of failure and/or incorrect operation, turn the washing machine off, close the water inlet tap and do not tamper with the appliance. Contact a Candy Technical Assistance Centre for any repairs and ask for original Candy spare parts. Avoidance of these norms may compromise the safety of the appliance.

● Should the supply cord (mains cable) be damaged, this is to be replaced by a specific cable available from the after sales service centre.

SL

POGLAVJE 4

PL

ROZDZIAŁ 4

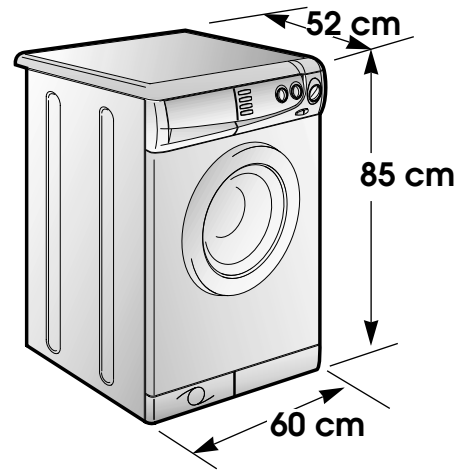

UKR

РОЗДІЛ 4

RU

ПАРАГРАФ 4

EN

CHAPTER 4

KOLIČINA SUHEGA PERILA ZA ENO POLNJENJE	CIĘŻAR PRANIA SUCHEGO	kg	5
KOLIČINA VODE PRI OBIČAJNEM PRANJU	POZIOM NORMALNY WODY	l	10÷15
SKUPNA PRIKLJUČNA MOČ	MAKSYMALNY POBÓR MOCY	W	2300
PORABA ELEKTRIČNE ENERGIJE (PROG. 1)	ZUŻYCIE ENERGII (PROG. 1)	kWh	1,9
MOČ VAROVALKE	BEZPIECZNIK OBWODU ZASILANIA	A	10
ŠT. VRTLJ. CENTRIFUGE (Vrtlj./min.)	OBROT Y WIRÓWKI (obr./min.)	giri/min.	800
DOVOLJENI PPRITISK VODE V VODOVODNEM OMREŽJU	CIŚNIENIE WODY W SIECI	MPa	min. 0,05 max. 0,8
NAPETOST V OMREŽJU	NAPIĘCIE ZASILANIA	V	230

Завантаження сухої білизни	Загрузка (сухого белья)	MAXIMUM WASH LOAD DRY
Нормальний рівень води	Нормальный уровень воды	NORMAL WATER LEVEL
Максимальна споживана потужність	Потребляемая мощность	POWER INPUT
Споживання електроенергії (програма 1)	Потребление энергии (программа 1)	ENERGY CONSUMPTION (PROG. 1)
Плавкий запобіжник	эл. предохранитель	POWER CURRENT FUSE AMP
Швидкість обертання центрифуги (об/хв)	Скорость вращения центрифуги (об/мин)	SPIN r.p.m.
Тиск у гідравлічній системі	Давление в гидравлической системе	WATER PRESSURE
Напруга в мережі	Напряжение в сети	SUPPLY VOLTAGE

## POGLAVJE 5

NAMESTITEV IN  
PRIKLJUČITEV  
STROJA

Stroj brez podstavka postavite v bližino mesta, kjer bo stalno priključen.

Prerežite objemko, s katero je prevezana odtočna cev.

Najprej odvijte osrednji vijak "A", nato odvijte 4 stranske vijake "B" in odstranite prečno letev (C).

Stroj nagnite naprej in potegnite navzdol 2 plastični vrečki napolnjeni s stiroporom. Vrečki sta nameščeni na bočnih straneh stroja.

Zaprte odprtino na zadnji steni stroja s pokrovčkom, ki je priložen v vrečki s priborom.

**OPOZORILO:**  
DELOV EMBALAŽE NE SMETE PUŠČATI NA DOSEGU OTROK, KER JE LAHKO ZANJE NEVARNA.

## ROZDZIAŁ 5

INSTALACJA  
PRALKI

Ustawić pralkę w miejscu przeznaczenia bez opakowania.

Przeciąć taśmy przytrzymujące węże i przewody.

Wykręcić środkową śrubę (A), 4 boczne (B) po czym zdemontować blokadę.

Pochylić pralkę do przodu i wyciągnąć dwie wkładki styropianowe.

Zatkaj otwór w tylnym panelu zatyczką dostarczoną wraz z pralką.

**UWAGA:**  
NIE NALEŻY POZOSTAWIĆ ELEMENTÓW OPAKOWANIA DO ZABAWY DZIECIOM, GDYŻ ELEMENTY TE MOGĄ STANOWIĆ POTENCJALNE ŹRÓDŁO NIEBEZPIECZEŃSTWA.

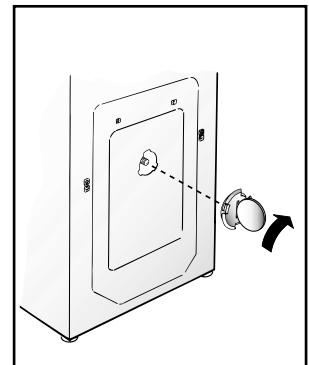
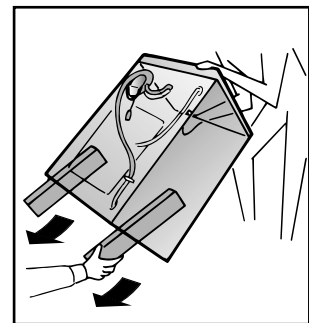
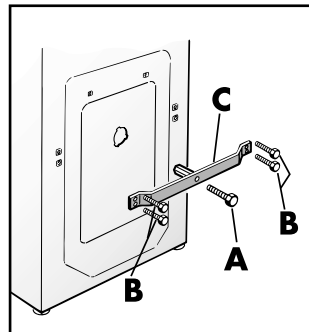
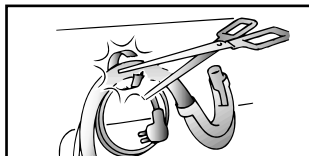
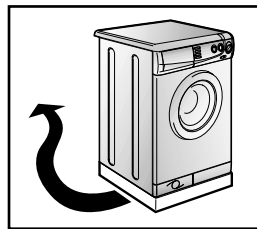

## РОЗДІЛ 5

ПІДГОТОВКА ДО  
ЕКСПЛУАТАЦІЇ

Розташуйте машину неподалік від місця її експлуатації, зніміть її з піддону.

Зріжте стрічки, які тимчасово кріплять трубки.

Виверніть центральний гвинт (A), виверніть 4 бокових гвинти (B) і потім зніміть скобу (C).

Нахиліть машину вперед і звільніть її від поліетиленового мішка, витягніть полістиролові прокладки, розташовані з боків корпусу.

Вверніть заглушку (яка знаходиться в спеціальному пакету разом з інструкцією) в отвір на задній кришці машини.

**УВАГА ! НЕ ЗАЛИШАЙТЕ ЕЛЕМЕНТИ УПАКОВКИ МАШИНИ В МІСЦІ, ДОСТУПНОМУ ДЛЯ ДІТЕЙ. ЦІ ЕЛЕМЕНТИ Є ПОТЕНЦІЙНИМ ДЖЕРЕЛОМ НЕБЕЗПЕКИ.**

## ПАРАГРАФ 5

УСТАНОВКА

Поместите машину вблизи места ее использования без подставки и упаковки.

Отрежьте ленты, крепящие шланг.

Открутите центральный болт (A), 4 боковых болта (B) и отсоедините траверсу (C).

Наклоните машину вперед и вытащите два пластиковых пакета, содержащих два защитных элемента из полистирола, потянув вниз.

Закройте отверстие пробкой, которая находится в пакете с инструкцией.

**ВНИМАНИЕ!**  
НЕ ОСТАВЛЯЙТЕ ЭЛЕМЕНТЫ УПАКОВКИ ДЕТЯМ ДЛЯ ИГР.

## CHAPTER 5

SETTING UP  
INSTALLATION

Move the machine near its permanent position without the packaging base.

Cut tube-holding straps.

Unscrew the central screw (A); unscrew the 4 lateral screws (B) and remove the cross piece (C).

Lean the machine forward and remove the plastic bags containing the two polystyrene blocks at the sides, pulling downwards.

Press the plug (to be found in the envelope with the instructions) into the hole.

**WARNING:**  
DO NOT LEAVE THE PACKAGING IN THE REACH OF CHILDREN AS IT IS A POTENTIAL SOURCE OF DANGER.

SL

Izolacijsko ploščo iz valovitega kartona namestite na dno stroja tako, kot je prikazano na skici.

Dotično cev za vodo privijte na pipo.

Aparat smete priključiti na vodovodno omrežje izključno z novimi, priloženimi cevmi. Starih dovodnih cevi ne smete uporabiti.

**OPOZORILO:**  
PIPE NE ODPRITE!

Stroj potisnite k steni in pri tem pazite, da dotična in odtočna cev za vodo nista zviti. Odtočno cev za vodo obesite nato preko robu kadi.

Mnogo bolje pa je, če v vodovodni napeljavi predvidite stalni odtok, ki mora imeti nekoliko večji premer, kot je premer odtočne cevi, namestiti pa ga morate v višini najmanj 50 cm od tal.

Če je potrebno, namestite na konec odtočne cevi še čvrsto nosilno koleno, ki je priloženo v vrečki s priborom.

PL

Umieścić wyciszający materiał tak jak pokazano na rysunku.

Podłączyć do kranu wąż doprowadzający wodę.

Urządzenie musi być podłączone do sieci wodociągowej za pomocą nowego zestawu węży gumowych. Nie należy używać starego zestawu.

**UWAGA:**  
NIE ODKRECAĆ  
JESZCZE KRANU

Przysunąć urządzenie do ściany. Zawiesić wąż odpływowy na krawędzi wanny, uważając aby nie miał on zatamania i aby był drożny na całej swej długości. Wskazany jest dołączenie węża odprowadzającego wodę do stałego odpływu o średnicy większej niż wąż odprowadzający wodę z pralki i znajdującego się na wysokości co najmniej 50 cm. W miarę potrzeby należy użyć usztywniającego kolanka, dostarczonego w komplecie wraz z pralką.

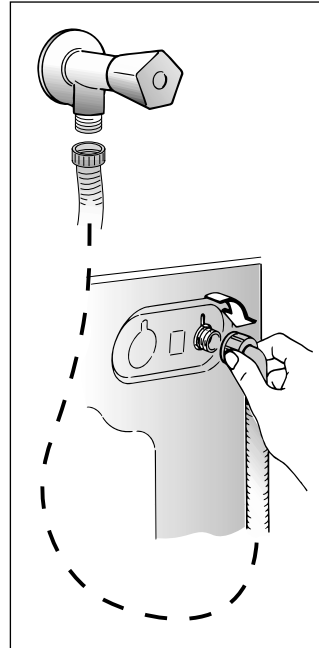
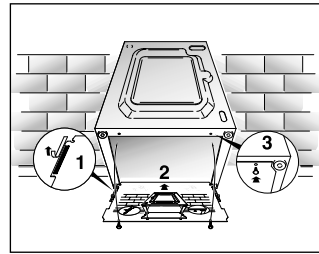

UKR

Зафіксуйте поліхлоридову прокладку на основі машини, як це показано на малюнку.

Приєднайте трубку набору води до водопровідного крану.

Прилади повинні бути під'єднані до водної мережі за допомогою нового шлангу. Старий шланг повторно використовувати заборонено.

**УВАГА! НЕ  
ВІДКРИВАЙТЕ КРАН В  
ЦЕЙ МОМЕНТ.**

Присуньте пральну машину до стіни. Закріпіть зливний шланг на краю ванни, слідкуючи, аби трубки не перегиналися та не перекручувалися.

Краще приєднати зливний шланг безпосередньо до каналізаційної труби з мінімальною висотою над рівнем підлоги 50 см і діаметром більшим за діаметр зливної труби машини. Якщо необхідно, використовуйте жорсткий пристрій для загинання зливної труби.

RU

Закрепите лист гофрированного материала на дне, как показано на рисунке.

Присоедините трубу к водопроводному крану и к машине.

Прибор должен быть подсоединен к водопроводу при помощи новых соединительных шлангов. Не используйте старые шланги и соединения.

**Внимание!**  
Не открывайте  
водопроводный кран.

Придвиньте машину к стене, обращая внимание на то, чтобы отсутствовали перегибы, зажимы труб, закрепите сливную трубу на борту раковины или лучше к канализационной трубе с минимальной высотой над уровнем пола 50 см и диаметром больше диаметра сливной трубки.

В случае необходимости используйте жесткое устройство для сгиба сливной трубы.

EN

Fix the sheet of corrugated material on the bottom as shown in picture.

Connect the fill hose to the tap.

The appliance must be connected to the water mains using new hose-sets. The old hose-sets should not be reused.

**IMPORTANT:**  
DO NOT TURN THE TAP  
ON AT THIS TIME.

Position the washing machine next to the wall. Hook the outlet tube to the edge of the bath tub, paying attention that there are no bends or contractions along the tube.

It is better to connect the discharge hose to a fixed outlet of a diameter greater than that of the outlet tube and at a height of min. 50 cm. If is necessary to use the plastic sleeve supplied.

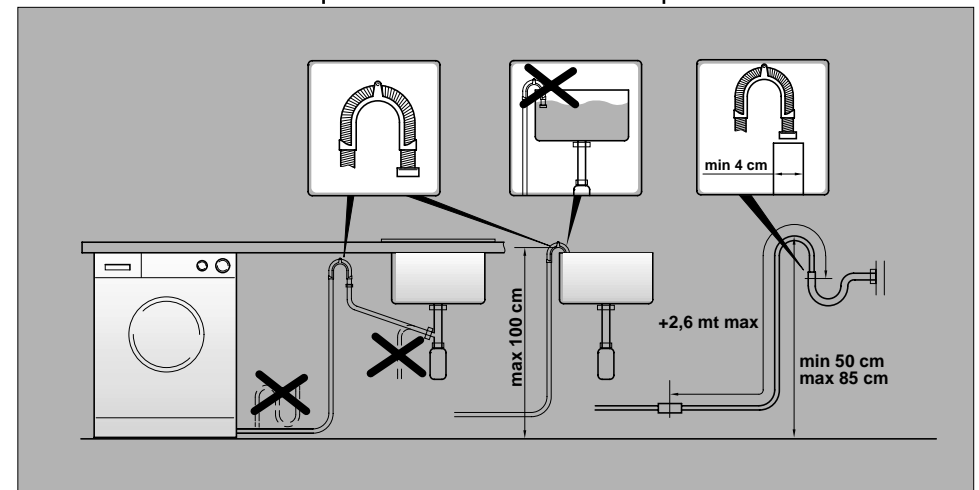
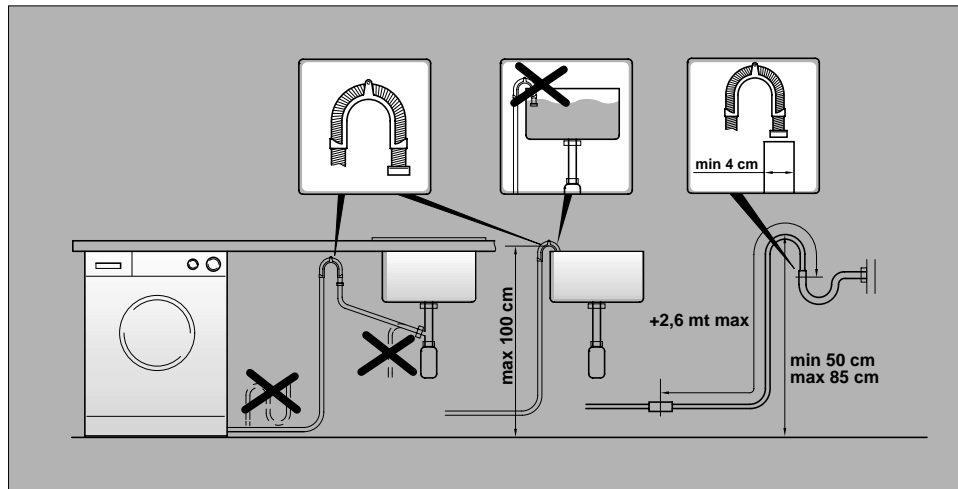

SL

Izravnajte višino stroja s sprednjima vrtljivima nožicama.

**a)** Matico, s katero je pričvrščena nogica sprostite tako, da jo odvijete z ustreznim ključem.

**b)** Nogico z obračanjem zvišujte ali znižujte toliko časa, dokler se ne bo povsem prilegala tlem.

**c)** Po končanem izravnavanju nogico ponovno pričvrstite tako, da jo z ustreznim ključem privijate v smeri gibanja urinih kazalcev dokler se povsem ne prileže dnu stroja.

Prepričajte se, če tipka (C) za VKLOP/IZKLOP stroja ni pritisnjena.

Preglejte, če je gumb programatorja na položaju "0", če so vse tipke izključene, in če so vrata stroja zaprta.

Vtaknite vtič v vtičnico.

Aparat morate namesti tako, da boste lahko vtičnico dosegli tudi po končani priključitvi in namestitvi.

Nato pritisnite tipko (C) VKLOP/IZKLOP in prižgala se bo kontrolna lučka delovanja (N), ki kaže, da je stroj priključen na električno omrežje. Če se lučka ne prižge, preverite vzrok v poglavju 13.

PL

Wypoziomować pralkę manipulując jej przednimi nożkami.

**a)** Przekręcić w kierunku zgodnym z kierunkiem wskazówek zegara nakrętkę blokującą nożkę pralki.

**b)** Przekręcić nożkę podnosząc ją lub opuszczając, tak aby uzyskać doskonałe przyleganie do podłoża.

**c)** Zablokować nożkę przykręcając nakrętkę w kierunku przeciwnym do ruchu wskazówek zegara, aż będzie przylegata do dna pralki.

Upewnij się, że przycisk włączający pralkę (C) nie jest wciśnięty.

Upewnij się, że wszystkie pokręta są ustawione w pozycji „0”, a drzwiczki pralki są zamknięte.

Włożyć wtyczkę kabla zasilającego do gniazda sieciowego.

Po zainstalowaniu, urządzenie należy ustawić w pozycji zapewniającej swobodny dostęp do kontaktu (wtyczki).

Wciśnij przycisk włączający pralkę (C). Spowoduje to zapalenie się lampki sygnalizującej zasilanie (N). Jeśli kontrolka nie zapali się należy poszukać przyczyny na liście podanej w rozdziale „Lokalizacja usterek”.

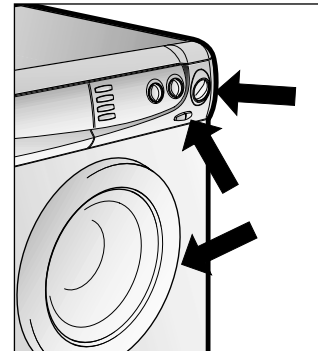
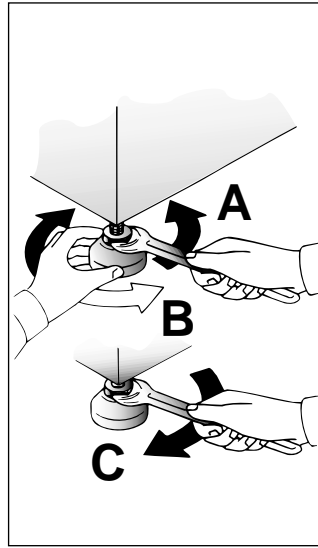

UKR

Установіть машину по рівню за допомогою передніх ніжок.

**A.** поверніть за годинниковою стрілкою гайку, аби розблокувати гвинт ніжки;

**B.** обертаючи ніжку, підніміть чи опустіть машину до доброї її опори на підлогу;

**C.** заблокуйте гвинт ніжки, затягнувши гайку проти годинникової стрілки до упору.

Переконайтеся в тому, що клавіша (C) "вкл/выкл" не натиснута.

Переконайтеся в тому, що всі ручки перебувають в положенні "0", а люк - закритий.

Увімкніть вилку до розетки.

Після встановлення, прилад повинен бути розташований так, щоб штепсельна вилка та розетка електропостачання були легко доступні.

Натисніть на клавішу (C) "START", при цьому засвітиться індикатор роботи (N). Якщо індикатор не засвітиться, шукайте несправність.

RU

Установите машину по уровню с помощью передних ножек.

**a)** поверните по часовой стрелке гайку, чтобы разблокировать винт ножки.

**b)** вращая ножку, поднимите или опустите машину до хорошей ее опоры на пол.

**c)** заблокируйте винт ножки, затянув гайку против часовой стрелки до упора.

Убедитесь в том, чтобы клавиша вкл/выкл C не была нажата.

Убедитесь в том, чтобы все ручки находились в положении 0, а люк закрыт.

Включите вилку в розетку.

После подсоединения прибор должен быть расположен таким образом, чтобы розетка была доступной.

Нажмите на клавишу (C) вкл/выкл, при этом загорится индикатор работы N. Если индикатор не загорится, ищите неисправность.

EN

Use front feet to level the machine with the floor.

**a)** Turn the nut clockwise to release the screw adjuster of the foot.

**b)** Rotate foot to raise or lower it until it stands firmly on the ground.

**c)** Lock the foot in position by turning the nut anti-clockwise until it comes up against the bottom of the machine.

Ensure that the Off/On button (C) is not pressed.

Ensure that all the knobs are on the "0" position and that the door is closed.

Insert the plug.

After installation, the appliance must be positioned so that the plug is accessible.

Press the START (C) button. The power on (N) light will light up. If this does not light up see faults search.

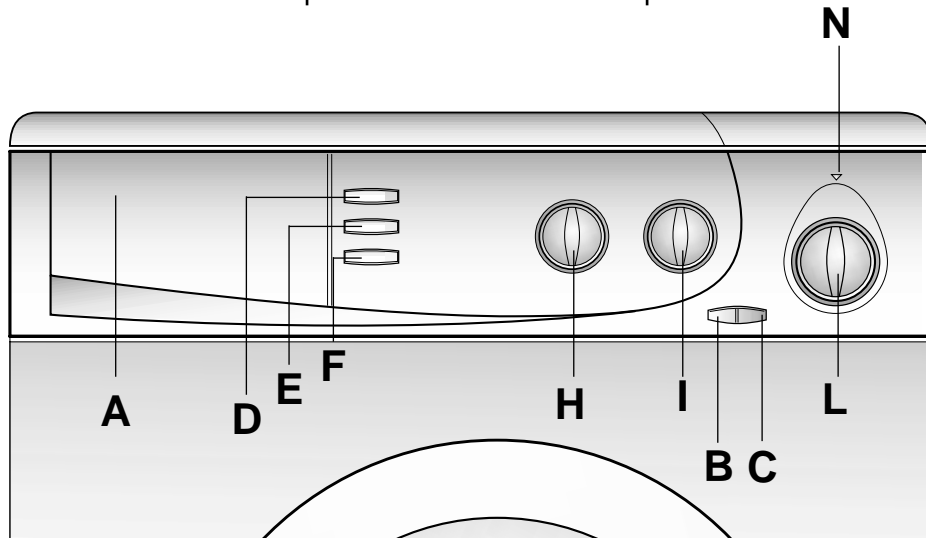

OPIS STIKALNE PLOŠČE

Predal za pralna sredstva  
 Tipka za odpranje vrat  
 Tipka za VKLOP/IZKLOP stroja  
 Tipka "Stop-voda v bobnu"  
 Tipka za nastavitve števila vrtinjev centrifuge 800/400  
 Tipka izklop centrifuge  
 Gumb za nastavitve temperature pranja-nastavitvi termostat  
 Gumb "Super pranje"  
 Gumb za nastavitve programov pranja  
 Kontrolna lučka delovanja-sveti, ko je stroj vključen

OPIS ELEMENTÓW PANELU STEROWANIA

Szuffada na proszek  
 Przycisk odblokowujący drzwi  
 Przycisk włączający/wyłączający  
 Przycisk "zatrzymanie płukania"  
 Przycisk 800/400  
 Przycisk wyłączający wirowanie  
 Pokrętko regulacji temperatury prania  
 Tarcza Prania Super  
 Pokrętko programatora  
 Lampka kontrolna zasilania

A  
 B  
 C  
 D  
 E  
 F  
 H  
 I  
 L  
 N

ПАНЕЛЬ КЕРУВАННЯ



Контейнер для мийних засобів  
 Клавiша відкриття люка  
 Клавiша "вкл/вкл"  
 Клавiша відключення полоскання  
 Клавiша 400/800 об/мин  
 Клавiша вимкнення центрифуги (віджиму)  
 Ручка регулювання температури прання  
 Супер регулятор прання  
 Ручка встановлення програм прання  
 Світний індикатор "вкл/вкл"

Описание команд

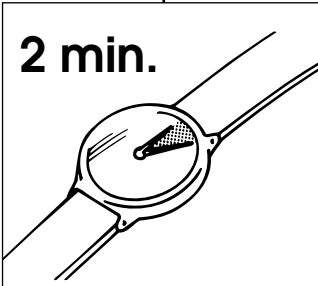

Контейнер для моющих средств  
 Клавiша открывания люка  
 Клавiша вкл/выкл  
 Клавiша остановки машины с водой в барабане  
 Клавiша 400/800 об/мин  
 Клавiша отключения центрифуги  
 Ручка регулировки температуры стирки  
 Регулятор супер стирки  
 Ручка программ стирки  
 Светящийся индикатор "машина вкл"

CONTROLS

Detergent drawer  
 Door open button  
 Off/On button  
 Rinse hold button  
 Button 800/400  
 No spin button  
 Wash control temperature knob  
 Super wash dial  
 Timer knob for wash programmes  
 Off/On indicator light

<p style="text-align: center;">(SL)</p> <p><u>OPIS POSAMEZNIH TIPK</u></p>	<p style="text-align: center;">(PL)</p> <p><u>OPIS ELEMENTÓW PANELU STEROWANIA</u></p>		
<p>TIPKA - ODPIRANJE VRAT</p> <div style="border: 1px solid black; padding: 5px;"> <p>STROJ IMA VGRAJENO POSEBNO VARNOSTNO NAPRAVO, KI PREPREČUJE ODPIRANJE VRAT TAKOJ PO KONČANEM PRANJU. PO KONČANEM CENTRIFUGIRANJU POČAKAJTE ŠE PRIBLIŽNO 2 MIN., DA SE VARNOSTNA NAPRAVA SPROSTI, NATO PA ODPRITE VRATA STROJA S PRITISKOM NA TIPKO "B".</p> </div>	<p>PRZYCIISK ODBLOKOWUJĄCY DRZWICZKI</p> <div style="border: 1px solid black; padding: 5px;"> <p><b>UWAGA:</b> URZĄDZENIE JEST WYPOSAŻONE W SPECJALNY SYSTEM ZABEZPIEZAJĄCY, KTÓRY ZAPOBIEGA NATYCHMIASTOWEMU OTWARCIU DRZWICZEK TUŻ PO ZAKOŃCZENIU PRANIA, PO JEGO ZATRZYMANIU LUB PO ZAKOŃCZENIU WIROWANIA. PRZED OTWARCIEM DRZWICZEK NALEŻY ODCZEKAĆ 2 MINUTY.</p> </div>	<p><b>B</b></p> <div style="border: 1px solid black; padding: 10px; text-align: center;"> <p><b>2 min.</b></p>  </div>	
<p>TIPKA - VKLOP/IZKLOP</p>	<p>PRZYCIISK WŁĄCZAJĄCY/WYŁĄCZAJĄCY</p>	<p><b>C</b></p>	
<p>TIPKA STOP - VODA V BOBNU</p> <p>Če pritisnete to tipko, stroj po začnjem izpiranju vode ne izčrpa in centrifuga se ne vključi. Perilo ostane v zadnji vodi za izpiranje. Ta dodatna funkcija preprečuje, da bi se perilo mečkalo. To je posebej pomembno, kadar perete občutljivo perilo, ki se zelo mečka. Ko tipko STOP izključite, stroj izčrpa vodo, nato pa perilo kratkotrajno, nežno scentrifugira. Če perila ne želite centrifugirati, naravnajte gumb programatorja na PROGRAM "Z" in stroj bo vodo iz bobna le izčrpal. Preden naravnate gumb programatorja na PROGRAM "Z", morate obvezno izključiti gumb O/I za VKLOP/IZKLOP stroja, ravno tako pa morate izključiti tipko STOP.</p>	<p>PRZYCIISK ZATRZYMANIE PŁUKANIA</p> <p><i>Użycie przycisku przy programach dla tkanin mieszanych i delikatnych powoduje zatrzymanie się pralki z wodą w zbiorniku po ostatnim płukaniu. Dzięki temu bielizna pozostaje zanurzona w wodzie co chroni ją przed powstawaniem zagnieceń. Zwolnienie przycisku powoduje odpompowanie wody i delikatne odwirowanie. Możliwe jest również tylko odpompowanie wody (bez odwirowania). W tym celu należy wyłączyć pralkę przyciskiem (C), obrócić programator do pozycji (Z) i ponownie włączyć pralkę.</i></p>	<p><b>D</b></p>	

<p style="text-align: center;">(UKR)</p> <p><u>ПРИЗНАЧЕННЯ КНОПОК</u></p>	<p style="text-align: center;">(RU)</p> <p><u>НАЗНАЧЕНИЕ КНОПОК</u></p>	<p style="text-align: center;">(EN)</p> <p><u>DESCRIPTION OF CONTROL</u></p>
<p>Клавіша відкриття люка</p> <div style="border: 1px solid black; padding: 5px;"> <p><b>Увага!</b> Спеціальний пристрій безпеки не дозволяє негайно відкрити люк по закінченні прання. По закінченні фази віджиму центрифугою слід зачекати 2 хвилини, перш ніж відкрити люк.</p> </div>	<p>Кнопка открывания загрузочного люка</p> <div style="border: 1px solid black; padding: 5px;"> <p><b>Внимание!</b> Специальное устройство безопасности не позволяет немедленно открыть люк в конце стирки. В конце фазы отжима центрифугой следует подождать 2 минуты, прежде чем открыть люк.</p> </div>	<p>DOOR OPEN BUTTON</p> <div style="border: 1px solid black; padding: 5px;"> <p><b>IMPORTANT:</b> A SPECIAL SAFETY DEVICE PREVENTS THE DOOR FROM OPENING AT THE END OF THE WASH/SPIN CYCLE. AT THE END OF THE SPIN PHASE WAIT UP TO 2 MINUTES BEFORE OPENING THE DOOR.</p> </div>
<p>Клавіша "вкл/викл"</p>	<p>Кнопка Вкл/Выкл</p>	<p>OFF/ON BUTTON</p>
<p>Клавіша відключення полоскання</p> <p>При натисканні цієї клавіші машина зупиняється з водою останнього полоскання в барабані для сумішних тканин та бавовни. Тканини знаходяться в воді, завдяки чому не утворюються складки, які важко розпрасувати. Коли клавіша відтиснута, програма завершується зливом води і легким віджимом. Якщо Ви бажаєте злити воду (без віджиму), відпустіть клавішу "вкл/викл", оберіть режим Z і відпустіть клавішу відключення полоскання. Натисніть клавішу "вкл/викл" ще раз для того, щоб злити воду.</p>	<p>Клавіша остановки машины с водой вбарабане</p> <p>При нажатой клавише последний цикл полоскания заканчивается без слива воды из барабана для смесовых тканей и для изделий из шерсти. Таким образом, белье остается погруженным в воду, что препятствует образованию трудноудаляемых загрязнений и сваливанию поверхности изделий. При отпущенной клавише цикл стирки заканчивается сливом воды из барабана и деликатным отжимом. При желани только слить воду из барабана необходимо установить ручку программатора в положение Z (после выключения машины клавишей "вкл/выкл") и включить машину клавишей "вкл/выкл".</p>	<p>RINSE HOLD BUTTON</p> <p>When this button is selected, the machine stops with the final rinse water in the drum for mixed fabrics and wool. In this way, the fabrics are left immersed in the water, preventing them from creasing, should you be unavailable to remove them after spinning. When the button is released, the programme finishes by emptying the water and giving a delicate spin. If you just want to empty the water (i.e. without the spin), release the On/Off button, select "Z" and release the Rinse Hold Button. Press the On/Off button again to drain the water.</p>

<p><b>SL</b></p> <p><b>TIPKA - 800/400</b></p> <p>Pri programih za pranje obstojnih tkanin se prične vrteti končna centrifuga s hitrostjo 400 vrtlj./min. in se nato postopoma zvišuje dokler ne doseže največje predvidene hitrosti. Z vklopom te tipke izključite visoko centrifuge in jih znižate na 400 vrtlj./min. Pri programih za pranje občutljivih tkanin, se centrifuga vrtil vedno le s hitrostjo 400 vrtlj./min.</p>	<p><b>PL</b></p> <p><b>PRZYCIISK "800/400"</b></p> <p>W programach dla tkanin wytrzymałych pralka stopniowo zwiększa obroty wirowania od 400 obr/min do możliwie najwyższego poziomu (maks. 800 obr.). Wciśnięcie przycisku ogranicza prędkość wirowania do 400 obr/min.</p>	<p><b>E</b></p>		<p><b>UKR</b></p> <p><b>Клавіша 400/800 об/хв</b></p> <p>На останній фазі віджиму міцних тканин центрифугою віджим здійснюється на двох швидкостях: 400 об/хв і 800 об/хв. На швидкості 400 об/хв віджим триває 3 хвилини. Також 3 хвилини триває віджим і на одній з підвищених швидкостей. При натисканні на клавішу 400/800 вимикається віджим на високих обертах центрифуги.</p>	<p><b>RTU</b></p> <p><b>Клавиша 400/800 об/мин</b></p> <p>В программах для прочных тканей стиральная машина постепенно увеличивает окончательную скорость отжима от 400 об/мин до максимально возможной. Нажатием этой кнопки вы ограничиваете скорость отжима 400-ми об/мин.</p>	<p><b>EN</b></p> <p><b>BUTTON 800/400</b></p> <p>In the programmes for resistant fabrics the machine gradually increases the final spin speed from 400 r.p.m. to the maximum possible speed. The button reduces spin speed to 400 r.p.m.</p>
<p><b>TIPKA IZKLOP CENTRIFUGE</b></p> <p>Če vklopite to tipko, izklopite tako vmesno, kot končno centrifugiranje pri programih pranja pri 90°C, kot tudi pri 60°C. Izklop centrifuge priporočamo pri pranju tkanin, ki se težko likajo (npr. indijski bombaž, lanene tkanine, permanent press itd.) in pri občutljivih tkaninah iz mešanih vlaken</p>	<p><b>PRZYCIISK WYŁĄCZAJĄCY WIROWANIE</b></p> <p>Naciśnięcie tego przycisku pozwala wyeliminować wirowanie we wszystkich programach. Jest to szczególnie ważne w programach 90°C i 60°C, w przypadku prania materiałów, które zostały poddane specjalnym procesom (cottonova, permanent press), lub materiałów delikatnych i z włókien mieszanych.</p>	<p><b>F</b></p>		<p><b>Клавіша вимкнення центрифуги (віджиму)</b></p> <p>Коли ця клавіша натиснута, то режим віджиму білизни вимикається. Ця операція корисна для програм прання при 90° C та 60°C, якщо білизна має бути оброблена спеціальними розчинами; для білизни з делікатних сумішних тканин.</p>	<p><b>Клавиша отключения центрифуги</b></p> <p>Нажав на эту клавишу, Вы отключите все программы отжима белья. Эта операция полезна на программах стирки с температурой 90°C и 60°C белья, прошедшего особую отделку (плиссе, гофре и пр.) или изделий из смесовых синтетических волокон.</p>	<p><b>NO SPIN BUTTON</b></p> <p>By pressing this button it is possible to eliminate the spin-drying on all programmes. This operation is suitable for programmes at 90°C and at 60°C in case of special treated fabrics (cottonova or permanent press) or for mixed delicate fabrics.</p>

SL

**GUMB ZA NASTAVITEV  
TEMPERATURE PRANJA -  
NASTAVLJIVI TERMOSTAT**

**OBRACATE GA LAHKO V  
OBE SMERI**

Z nastavljivim termostatom lahko nastavljate temperaturo pranja glede na trenutne potrebe. Temperature navedene v tabeli programov, so najvišje temperature, ki so primerne za posamezni program pranja.

**POMEMBNO OPOZORILO!  
TEMPERATUR, KI SO  
NAVEDENE PRI  
POSAMEZNEM PROGRAMU  
PRANJA NE SMETE NIKOLI  
PREKORACITI!**

PL

**POKRETLŃO REGULACJI  
TEMPERATURY PRANIA**

**POKRETLŃO TO MOŹE  
OBRACAC SIĘ W  
OBYDWU KIERUNKACH**

*Pokreślę to pozwala zmniejszyc, lecz nie zwiększyc temperaturę danego programu prania. Tabela programów podaje maksymalnę temperaturę zalecanę dla kaŹdego typu prania.*

**UWAGA: TEMPERATURY TEJ  
NIE WOLNO W ŹADNYM  
PRZYPADKU PRZEKRACZAC**

H

°C

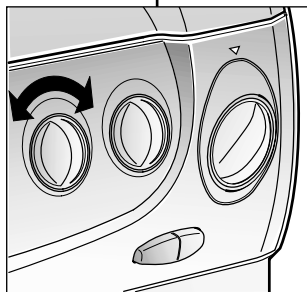

UKR

**Ручка регулювання  
температури прання**

**Обертання ручки  
припускається в обох  
напрямах.**

За допомогою цієї ручки можна зменшити, але не збільшити температуру прання. Таблиця програм прання наводить максимальні температури, які рекомендуються для того чи іншого виду прання.

**Увага! Ця температура  
не повинна  
перевищуватис**

RU

**Ручка регулировки  
температуры стирки**

**Допускается  
вращение в обоих  
направлениях.**

Эти машины имеют регулятор температуры воды, выбранной Вами для стирки. Таблица программ стирки указывает максимальную температуру, рекомендуемую для данного вида стирки.

**Внимание!  
Температура,  
выбираемая Вами, не  
должна превышать  
максимальную  
температуру,  
рекомендуемую  
программой стирки.**

EN

**WASH TEMPERATURE  
CONTROL KNOB**

**ROTATES IN BOTH  
DIRECTIONS**

With this device it is possible to reduce, but no increase washing cycle temperature. The table of programmes indicate the maximum temperature advised for each type of wash.

**WARNING: THIS  
TEMPERATURE MUST  
NEVER BE EXCEEDED**

**GUMB "Super Pranje"**

**Pomembno opozorilo!  
Nikoli ne obračajte gumba  
"super pranje" v smeri  
nasprotni od gibanja urinih  
kazalcev, pač pa vedno le v  
smeri gibanja urinih kazalcev!**

Z uravnavanjem tega gumba lahko dodatno povečate učinkovitost pranja. Rezultati pranja z vključenim gumbom "super pranje", so enakovredni najvišjim rezultatom, ki so predvideni z evropskimi normami. Gumb lahko naravnate tudi na vmesne vrednosti. Trajanje pranja pa se spreminja glede na izbrano jakost pranja. Po končanem pranju se gumb "super pranje" vrne v začetni položaj.

**TARCZA PRANIA SUPER**

**UWAGA:  
NIGDY NIE NALEŹY  
PRZEKRACAC POKRETLŃA  
W KIERUNKU  
PRZECIWNYM DO  
RUCHU WSKAZŃWEK  
ZEGARA**

Przez obrócenie niniejszę tarczę wydajnoř prania pralki zwiększa się, osięgajęc najwiŹszy poziom wydajnoři prania oparty na Europejskich Normach Klas Energocłonořci. Tarcza moŹe byc nastawiana na poziom pořredni, a czas cyklu prania moŹe się zmieniac w zaleŹnořci od wybranego na tarczy poziomu. Pod koniec cyklu prania tarcza powróci na swoję pozycję wyjřciowę.

I

°C

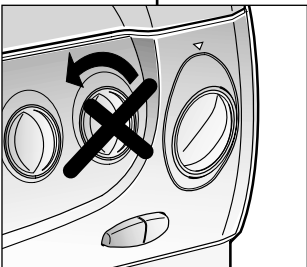
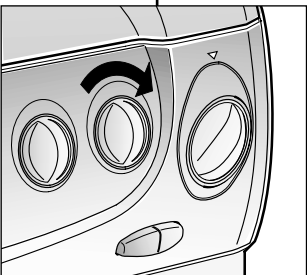

**Супер регулятор прання**

**увага: ніколи не повертайте  
регулятор проти  
годинникової стрілки,  
завжди тільки за  
годинниковою стрілкою.**

При повертанні цього регулятора підвищується ефективність прання та досягається її найвищий рівень. Регулятор може бути встановлений на проміжні рівні, а також час прального циклу може бути змінений в залежності від рівня вибраного режиму. Наприкінці прального циклу регулятор повертається у початкове положення.

**Регулятор Супер Стирки.**

**Внимание: Никогда не  
поворачивайте регулятор  
против часовой стрелки, только  
по часовой.**

Поворачивая этот регулятор, Вы увеличиваете степень отстирывания белья, вплоть до максимально высокого показателя, соответствующего европейским стандартам маркировки стиральных машин. Регулятор можно использовать на промежуточных уровнях. Продолжительность цикла стирки может изменяться в зависимости от выбранного Вами уровня. В конце цикла стирки регулятор вернется в свое первоначальное положение.

**SUPER WASH DIAL**

**CAUTION:  
NEVER TURN KNOB  
ANTI-CLOCKWISE, BUT  
ALWAYS CLOCKWISE.**

By turning this dial the wash performance of this washing machine will increase, achieving the highest levels of wash performance based on the European Energy Labelling Regulations. The dial can be regulated on intermediate levels and the duration of the wash cycle may change depending on the level selected on the dial. At the end of the wash cycle the dial will return to its original position.

SL

GUMB ZA NASTAVITEV PROGRAMOV PRANJA - GUMB PROGRAMATORJA

POMEMBNO OPOZORILO! NIKOLI NE OBRACAJTE GUMBA PROGRAMATORJA V SMERI NASPROTNI OD GIBANJA URINIH KAZALCEV, PAČ PA VEDNO LE V SMERI GIBANJA URINIH KAZALCEVI TIPKO "C" ZA VKLOP/IZKLOP PRALNEGA STROJA SMETE PRITISNITI SELE, KO Z GUMBOM PROGRAMATORJA IZBERETE USTREZNI PROGRAM PRANJA!

Posamezni programi pranja so opisani v razpredelnici programov. Zeleni program izberete z gumbom programatorja na osnovi številke ali simbola, ki je naveden v razpredelnici.

PL

POKRĘTŁO PROGRAMATORA PRANIA

**UWAGA: NIGDY NIE WOLNO PRZEKREĆAĆ POKRĘTŁA PROGRAMATORA W KIERUNKU PRZECIWNYM DO RUCHU WSKAZÓWEK ZEGARA: POKRĘTŁEM NALEŻY TW KIERUNKU RUCHU WSKAZÓWEK ZEGARA I NIGDY NIE NALEŻY WCISKAĆ PRZYCISKU WŁĄCZANIA (C) PRZED WYBRANIEM PROGRAMU.**

*Tabele pokazują, któremu programowi prania odpowiadają wybrane numery i symbole.*

L

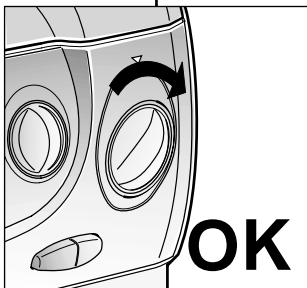
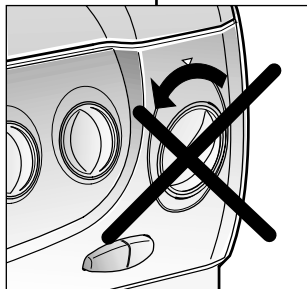

UKR

Ручка програм прання

**Увага! Не обертайте ручку проти годинникової стрілки і не натискайте клавішу "вкл/викл" (C) до встановлення обраної програми.**

Таблиці описують програму прання у відповідності з обраним номером чи символом.

RU

Ручка программ стирки

**Внимание! Не вращайте ручку против часовой стрелки, а только по часовой стрелке и не нажимайте клавишу вкл/выкл (C) до выбора и установки программы.**

Таблицы описывают программу стирки на основе выбранных цифры или символа.

EN

TIMER KNOB FOR WASH PROGRAMMES

**IMPORTANT: ALWAYS ROTATE THE KNOB IN A CLOCKWISE DIRECTION, NEVER IN AN ANTI-CLOCKWISE DIRECTION. DO NOT PRESS THE "ON" BUTTON (C) BEFORE SELECTING THE PROGRAMME**

The tables describe the washing programme on the basis of the number or symbol chosen.

KONTROLNA LUČKA DELOVANJA - SVETI, KO JE STROJ VKLJUČEN

LAMPKA KONTROLNA ZASILANIA

N

Світний індикатор "вкл/викл"

Светящийся индикатор "машина вкл"

ON/OFF INDICATOR LIGHT

## POGLAVJE 7

## PREDAL ZA PRALNA SREDSTVA

Predal za pralna sredstva je razdeljen na 4 predelke, ki jih polnite z naslednjimi pralnimi sredstvi:

- prvi predelek I z detergentom za predpranje in
- drugi predelek II z detergentom za glavno pranje

Če perete s tekočimi detergenti vstavite v 2. predelek posebno priloženo posodico tako, kot je prikazano na sliki!

**OPOZORILO!**  
PRIPOMINJAMO, DA SO NEKATERI DETERGENTI TEŽJE TOPLJIVI IN SE OB STIKU Z VODO ZLEPIJO, ZATO JIH VODA NE MORE SPRATI IZ PREDELKA ZA DETERGENT. ČE PERETE S TAKIMI DETERGENTI PRIPOROČAMO, DA JIH STRESETE V POSEBNO PLASTIČNO POSODICO, KI JO NATO VLOŽITE DIREKTNO V BOBEN STROJA MED PERILO. TAKE POSODICE LAHKO KUPITE V SPECIALIZIRANIH TRGOVINAH S ČISTILI.

- Tretji predelek "▲" je namenjen za belila.

**OPOZORILO!**  
3. IN 4. PREDELEK LAHKO POLNITE LE S TEKOČIMI SREDSTVI!

- Četrti predelek ☼ je namenjen za sredstva za oplemenitenje perila, kot so: mehčalci, dišave, škrobila, plavila itd.

## ROZDZIAŁ 7

## SZUFLADA NA PROSZEK

Szuflada na proszek jest podzielona na 4 przegródki:

- Pierwsza przegródka I jest przeznaczona na środek do prania 32-MINUTOWY PROGRAM SZYBKII.
- Druga przegródka II jest przeznaczona na proszek do prania zasadniczego.

Używając środków płynnych można skorzystać ze specjalnego pojemniczka dołączonego do pralki, którą można włożyć do szuflady (patrz rysunek).

**UWAGA:**  
PAMIĘTAJ, ŻE NIEKTÓRE ŚRODKI PIORĄCE SĄ TRUDNE DO USUNIĘCIA; W TAKIM PRZYPADKU ZALECA SIĘ UŻYĆCIE POJEMNICZKA ZE ŚRODKIEM PIORĄCYM WKŁADANEGO BEZPOŚREDNIO DO BĘBNA PRALKI

- trzecia ▲ przegródka szuflady jest przeznaczona na wybielacz

**UWAGA:**  
TRZECIA I CZWARTA PRZEGRÓDKA PRZEZNACZONE SĄ WYŁĄCZNIE NA PRODUKTY PŁYNNNE

- czwarta ☼ przegródka jest przeznaczona na specjalne dodatki do prania; środki zmiękczające wodę, zapachowe, krochmal, wybielacze.

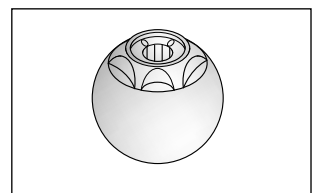
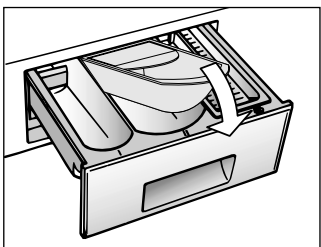
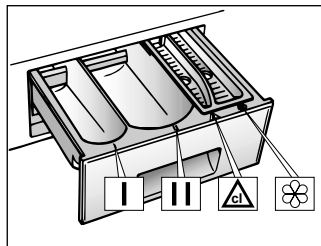

## РОЗДІЛ 7

## КОНТЕЙНЕР ДЛЯ МИЙНИХ ЗАСОБІВ

Контейнер для мийних засобів поділений на чотири відділення.

- I відділення служить для порошку для "над швидкого прання 32 хвилини".
- II відділення служить для порошку чи рідини для нормального прання.

При використанні рідини необхідно вставити в II відділення ванночку, яка додається до машини.

**Увага!**  
Пам'ятайте, що деякі порошки важко видаляються. В такому випадку рекомендуємо застосовувати спеціальний контейнер, який заповнюється порошком і розташовується безпосередньо в барабані (продається з мийним засобом).

- III відділення ▲ служить для вибілювача.

**Увага!**  
В III та IV відділення заливають тільки рідкі мийні засоби.

- IV відділення ☼ служить для спеціальних добавок: зм'якшувачів, ароматизаторів, крохмалю, синьки тощо.

## ПАРАГРАФ 7

## КОНТЕЙНЕР ДЛЯ МОЮЩИХ СРЕДСТВ

Контейнер для моющих средств поделен на четыре отделения.

- I отделение служит для порошка "сверхбыстрой программы стирки 32 минуты".
- II отделение служит для порошка или жидкости для нормальной стирки.

При использовании жидкости для стирки необходимо вставить во II отделение прилагаемую к машине ванночку.

**Внимание!**  
Помните, что некоторые порошки удаляются с трудом. В этом случае рекомендуем использовать специальный контейнер, который помещают с порошком непосредственно в барабан (продается с моющим средством).

- III отделение ▲ служит для отбеливателя.

**Внимание!**  
В III и IV отделения заливают только жидкие средства.

- IV отделение ☼ служит для специальных добавок: смягчители, ароматические, синька, крахмал и т.п.

## CHAPTER 7

## DETERGENT DRAWER

The detergent drawer is divided into 4 compartments:

- The first I for the 32 MINUTE RAPID PROGRAMME detergent
- The second II for the main wash detergent

A special container is supplied for use with liquid detergent. This can be placed inside the draw as shown in fig.

**IMPORTANT:**  
REMEMBER THAT SOME DETERGENT ARE DIFFICULT TO REMOVE. IN THIS CASE WE ADVISE THE USE OF THE SPECIAL CONTAINER TO BE USED INSIDE THE DRUM.

- The third ▲ bleach compartment

**IMPORTANT:**  
ONLY INTRODUCE LIQUID PRODUCTS IN THE THIRD AND FOURTH COMPARTMENTS.

- The fourth ☼ is for special additives, softeners, perfumes, starches, whiteners, etc.

## IZBIRANJE PROGRAMOV

Pralni stroj ima 3 skupine programov, ki omogočajo pranje različno umazanega perila, kot seveda tudi pranje različnih vrst tkanin. Programi pranja se med seboj razlikujejo po načinu pranja, temperaturah in po trajanju (gl. razpredelnico programov pranja).

### 1 Obstoje tkanine

Stroj pere in izpira perilo na teh programih z intenzivno močjo. Po vsakem vmesnem izpiranju stroj perilo tudi kratkotrajno scentrifugira, kar zagotavlja popolno izpiranje.

Končno centrifugiranje s povečanim številom vrtljajev pa perilo temeljito ožame.

### 2 Tkanine iz mešan in sintetičnih vlaken - "občutljive tkanine"

Pranje in izpiranje teh tkanin je, zaradi optimalnega števila vrtljajev bobna in pravilno določenega nivoja vode na teh programih, še posebej učinkovito. Nežno centrifugiranje pa preprečuje mečkanje perila.

### 3 Zelo občutljive tkanine

Za pranje zelo občutljivih tkanin smo razvili popolnoma nov postopek pranja perila. Perilo se izmenično namaka in pere. Ta način pranja je posebej primeren za pranje zelo občutljivih tkanin, kot so npr. volna in svila za strojno pranje. Da se perilo ne bi mečkalo, in da bi bilo čim lepše oprano, je nivo vode je tako med pranjem, kot tudi med izpiranjem visok.

## WYBÓR PROGRAMU

Pralka posiada trzy różne grupy programów stosowane w zależności od rodzaju materiału i jego stopnia zabrudzenia. Programy te różnią się rodzajem prania, temperaturą i długością cyklu prania (patrz tabela programów prania).

### 1 Materiały wytrzymałe

Programy zostały opracowane w celu maksymalnego rozwinięcia fazy prania i płukania, przerywanych fazami wirowania, co zapewni doskonałe efekty. końcowe wirowanie zapewnia skuteczne usunięcie wody.

### 2 Materiały z włókien mieszanych i syntetycznych

Doskonałe efekty prania zapewnia zoptymalizowany rytm obrotów bębna oraz płukanie w dużej ilości wody. Delikatne odwirowanie zmniejsza ryzyko pogniczenia pranych tkanin.

### 3 Materiały wyjątkowo delikatne

Jest to nowy rodzaj prania, który łączy w sobie na przemian pranie i namaczanie, i jest szczególnie zalecany w przypadku bardzo delikatnych materiałów, takich jak wyroby wełniane dopuszczonych do prania mechanicznego. Aby zapewnić najlepsze wyniki pranie i płukanie odbywa się w dużej ilości wody.

NO	SIMBOLO ETICHETTA	PROGRAMMA PER	CARICO MAX kg
M	95°	<b>Molto sporca</b> Lenuola, tovaglie a colori solidi e bianchi, asciugamani bianchi	5
M	95°	<b>PROGRAMMA RAPIDO Molto sporca</b> Lenuola, tovaglie a colori solidi e bianchi, asciugamani bianchi	5
M	60°	<b>Sporca normale</b> Biancheria colorata, camicie, vestiti, maglie, lenzuola	5
M	60°	<b>PROGRAMMA RAPIDO Sporca normale</b> Biancheria colorata, camicie, vestiti, maglie, lenzuola	5
M	60°	<b>Sporca colorata, medicamente sporca</b>	3,5
M	40°	Biancheria al colore stingente, blue jeans	5
		Macchie organiche	-
		Risciacqui energici	5



## ВИБІР ПРОГРАМ

Для прання різних типів тканин різного ступеня забруднення машина має і групи програм, які різняться за циклами прання, температурою, тривалістю циклу (див. "Таблиця програм").

### 1. Стійкі тканини

Програми призначені для максимального ступеня прання. Вони передбачають полоскання з проміжними циклами віджиму, забезпечуючи високу якість полоскання. Останній віджим забезпечує ефективне видалення залишків вологи.

### 2. Сумішні та синтетичні тканини

Основне прання та полоскання дають найкращі результати завдяки різним ритмам обертання барабана та рівням води. Делікатний віджим забезпечує найменший ступінь зібгання тканин.

### 3. Спеціальні делікатні тканини

Цей новий режим прання, який чергує прання та замочування, особливо рекомендується для прання делікатних тканин — таких, як чиста вовна. Прання та полоскання у великому обсязі води забезпечують найкращий результат.

## ВЫБОР

Для различных типов тканей и степени загрязнения эта стиральная машина имеет 3 группы программ, в соответствии с которыми выбирает цикл стирки, температуру и продолжительность стирки (см. таблицу программ стирки).

### 1. Прочные ткани

Этот набор программ разработан для максимальной интенсивной стирки и полоскания с промежуточными циклами отжима для наилучшего качества полоскания. Заключительный отжим удаляет воду более интенсивно, чем другие программы стирки.

### 2. Смесовые и синтетические ткани

Основная стирка и полоскание дают отличные результаты благодаря тщательно подобранной скорости вращения барабана и уровню воды. Делikatный отжим гарантирует, что белье будет меньше сминаться.

### 3. Особо delicate ткани

Это новый цикл программ, который чередует стирку и замачивание. Эти программы рекомендуются для очень delicate тканей, типа чистой шерсти для машинной стирки. Стирка и полоскание выполняются при высоком уровне воды для обеспечения наилучших результатов.

## SELECTION

For the various types of fabrics and various degrees of dirt the washing machine has 3 different programme bands according to: wash cycle, temperature and length of cycle (see table of washing cycle programmes).

### 1 Resistant Fabrics

The programmes have been designed for a maximum wash and the rinses, with spin intervals, ensure perfect rinsing. The final spin gives more efficient removal of water.

### 2 Mixed and Synthetic Fabrics

The main wash and the rinse gives best results thanks to the rotation rhythms of the drum and to the water levels. A gentle spin will mean that the fabrics become less creased.

### 3 Special Delicate Fibres

This is a new wash cycle which alternates washing and soaking and is particularly recommended for very delicate fabrics such as Pure Machine Washable Wool. The wash cycle and rinses are carried out with high water levels to ensure best results.

## POGLAVJE 9

PRIPRAVA PERILA  
IN NASVETI ZA  
PRANJE

## POMEMBNA OPOZORILA

Priporočamo, da ne vključite centrifuge, kadar v pralnem stroju perete manjše preproge, posteljna preprinjala ali težja oblačila.

V pralnem stroju smete prati le taka volnena oblačila in perilo, ki imajo poleg nalepke "ČISTA RUNSKA VOLNA" še oznako "se ne krči" ali "dovoljeno pranje v pralnem stroju".

## OPOZORILO

Pred pričetkom pranja razvrstite perilo in vsak kos posebej skrbno pregledjte, kar velja še posebej za žepa, ter istočasno naredite oziroma pregledjte še:

- če na oz. v perilu, ki ga želite oprati ni kovinskih predmetov kot npr. priponk, varnostnih zaponk, kovancev ipd.);
- zapnite gumbe na posteljlini, zaprite zadrga, sponke, stiskače in podobno, zavežite pasove in dolge trakove na haljah;
- z zaves odstranite drsnike;
- skrbno pregledjte etikete na perilu;
- če med razvrščanjem opazite na posameznih kosih perila madeže, jih odstranite pred pričetkom pranja s posebnimi detergenti za odstranjevanje madežev.

## ROZDZIAŁ 9

## PRODUKT

## WAŻNE:

*Ciężkich pleców, narzut na tożka lub innych ciężkich wyrobów nie należy odwirowywać.*

*Odzież lub inne wyroby z wełny można prać w pralce, jeśli na metce umieszczony jest odpowiedni symbol "Pure new wool" i informacja "nie filcuje się" lub "można prać w pralce"*

## UWAGA:

*Przy sortowaniu odzieży przed praniem należy dopilnować, aby:*

- nie wrzucać do pralki razem z odzieżą metalowych przedmiotów (np. broszek, agrafek, spinek, monet itp.);
- powłoczki na poduszki związane być na guziki, związane również rzamki błyskawiczne i haftki, natomiast luźne paski i długie tasiemki przy sukniach związane być w węzłki;
- zdjąć pozostałe ewentualnie żabki do firanek;
- zapoznać się z treścią wszytych w odzież metek;
- uporczywe plamy usunąć przed praniem specjalną pastą lub środkiem do plam.

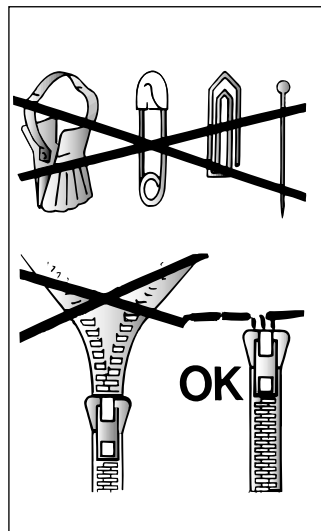

## РОЗДІЛ 9

ВИРОБИ,  
ПРИЗНАЧЕНІ  
ДЛЯ ПРАННЯ

## Увага!

Якщо необхідно прати килими, покривала чи інші важкі вироби, то краще не віджимати їх. Не слід віджимати вироби, які містять гуму, пір'їну, стебані вироби чи делікатні тканини типу вовни, шовку. Вироби з вовни можна прати в машині за наявності символів та написів на етикетках "не утворюють фетрової поверхні", "можливе машинне прання".

## Увага!

Під час сортування виробів переконайтеся, аби:

- у виробках, призначених для прання, були відсутні металеві предмети (наприклад: скріпки, шпильки, монети тощо);
- були застебнуті підодіяльники, застебнуті блискавки, гапlickи, відсутні ремені, та зав'язані довгі стрічки одягу;
- спороті з завісок ролики;
- виконувались рекомендації, вказані на етикетках;
- якщо під час сортування виявлені застарілі забруднення у вигляді плям, видалить їх спеціальними плямовидалювачами відповідно до рекомендацій на етикетці.

## ПАРАГРАФ 9

## ТИП БЕЛЬЯ

## ВНИМАНИЕ.

Если Вы хотите стирать коврики, покрывала и другие тяжелые изделия, лучше исключить фазу отжима.

Шерстяные изделия, которые можно стирать в стиральной машине, должны иметь на изнанке символ "Чистая шерсть" и, кроме этого, символ "можно стирать в стиральной машине".

## ВНИМАНИЕ:

При сортировке белья для стирки:

- убедитесь в отсутствии металлических предметов (скрепки, булавки, монеты и т.д.) в белье;
- застегните пуговицы, молнии, крючки на изделиях, завяжите длинные пояса и длинные полы халатов.
- снимите, если вы их используете, кольца или крючки крепления занавесок к карнизам.
- внимательно осмотрите этикетки на тканях.
- если при сортировке белья вы заметите трудновыводимые пятна, удалите их специальными средствами.

## CHAPTER 9

## THE PRODUCT

## IMPORTANT:

When washing heavy rugs, bed spreads and other heavy articles, it is advisable not to spin.

To be machine-washed, woollen garments and other articles in wool must bear the "Machine Washable Label".

IMPORTANT:  
When sorting articles  
ensure that:

- there are no metal objects in the washing (e.g. brooches, safety pins, pins, coins etc.).
- cushion covers are buttoned, zips and hooks are closed, loose belts and long tapes on dressing gowns are knotted.
- runners from curtains are removed.
- attention is paid to garment labels.
- when sorting, any tough stains should be removed prior to washing using stain removers only recommended on label.

**POGLAVJE 10**

VRSTA TKANINE	PROGRAM	KOLIČINA MAX. kg	NASTAVITEV PROGRAMA	TEMP. V °C	PRALNA SREDSTVA			
					I	II	△	☼
<b>Obstojne tkanine</b> Bombaž, lan, juta	Intenzivni - zelo umazano perilo <sup>1)</sup>	5	1	do 90°		●	●	●
Bombaž, lan, obstojne tkanine iz mešanih vlaken	Običajno umazano perilo	5	2	do 60°		●	●	●
Bombaž, tkanine iz mešanih vlaken	Malo umazano perilo in tkanine neobstojevalnih barv	3	3	do 40°		●	●	●
Bombaž	Intenzivna izpiranja	-		-				●
Bombaž, lan	Končno izpiranje	-		-				●
	Centrifugiranje	-		-				
<b>Tkanine iz mešanih in sintetičnih vlaken</b> Obstojne mešanice	Zelo umazano perilo <sup>1)</sup>	2	4	do 60°		●		●
Občutljive mešanice iz bombaža in sintetične	Običajno umazano perilo	2	5	do 50°		●		●
	Občutljive pisane tkanine	2	6	do 40°		●		●
Mešanice, občutljiva sintetična	Nežna izpiranje	-		-				●
	Končno izpiranje	-		-				●
	Centrifugiranje	-		-				
<b>Zelo občutljive tkanine</b> Volno perilo, sintetična (dralon, akril, trevira)	VOLNA ZA STROJNO PRANJE <sup>1)</sup>	1	7	do 40°		●		●
Mešanice, občutljiva sintetična, volna	Nežna izpiranja	-		-				●
	Končno izpiranje	-		-				●
	Centrifugiranje	-		-				
Za perilo, ki ne sme biti centrifugirano	<b>"REKORDNO HITRI, 32-MINUTNI PROGRAM"</b> <sup>2)</sup>	2	32'	do 50°	●			
	Beljenje	5	△	-			●	
	Samo črpanje vode	-	Z	-				

**Pomembne opombe:**

Če je perilo zelo umazano, perite naenkrat le 3 kg. perila.

Na programih, ki so označeni s trikotnikom "△" lahko avtomatično belite perilo tako, da v posodico "C" vlijete tekoče belilno sredstvo.

<sup>1)</sup> Programi, ki so označeni s št. 1 so primerljivi s programi po EN normah št. 60456.

**2) Rekordno hitri, 32-minutni program**

Na rekordno hitrem, 32-minutnem programu, lahko pri temperaturi pranja do 50°C, operete v približno 30 minutah do 2 kg. perila. Temperaturo pranja lahko znižate z gumbom termostata H.

Za pranje na REKORDNO HITREM, 32-MINUTEM PROGRAMU dodajte v stroj detergent s posebno priloženo merico v prvi prekat (prekat za predpranje) predalčka za detergent. REKORDNO HITRI, 32-MINUTNI PROGRAM, lahko uporabljate tudi za PREDPRANJE zelo umazanega perila. Po končanem ciklusu predpranja izberite ustrezen glavni program pranja.

**Dosežite najboljše rezultate pranja z Vašim novim pralnim strojem Candy**

Da bi bili rezultati pranja z Vašim novim pralnim strojem Candy kar najboljši, je pomembno, da pri vsakodnevnem pranju uporabljate pravo pralno sredstvo. V prodaji je mnogo različnih pralnih sredstev in izbiranje primernega Vas lahko dostikrat spravi v zadrego.

Pri Candyju redno preizkušamo številna različna pralna sredstva, saj se želimo prepričati, s katerimi so rezultati pranja v naših pralnih strojih najboljši. Ugotovili smo, da našim zahtevnim standardom vedno zadošča le ena blagovna znamka, ki izjemno dobro odstrani celo vrsto različnih madežev in umazanije, obenem pa zagotavlja visoko raven nege tkanin. Candy je zato svojo uradno odobritev podelil Arielu.



## ROZDZIAŁ 10

## TABELA PROGRAMÓW

MATERIAŁ	PROGRAM DLA MATERIAŁÓW	MAKS. MASA kg	PROG.	TEMP. °C.	ŚRODEK PIORĄCY			
					I	II	△	☼
<b>Materiały wytrzymałe</b> bawełna, len	<b>Intensywny - Bardzo zabrudzone</b> <sup>1)</sup>	5	1	Do 90°	●	●	●	●
bawełna, len mieszane wytrzymałe	<b>Normalnie zabrudzone</b>	5	2	Do 60°	●	●	●	●
bawełna mieszane wytrzymałe	<b>Lekko zabrudzone - kolorowe farbujące</b>	3	3	Do 40°	●	●	●	●
bawełna	Energiczne płukanie	-		-				●
bawełna, len	Ostatnie płukanie	-		-				●
	Wirowanie	-		-				
<b>Materiały mieszane i syntetyczne</b> mieszane, wytrzymałe	<b>Bardzo zabrudzone</b> <sup>1)</sup>	2	4	Do 60°	●			●
bawełna, materiały mieszane, syntetyczne	<b>Normalnie zabrudzone</b>	2	5	Do 50°	●			●
	<b>Kolorowe farbujące</b>	2	6	Do 40°	●			●
mieszane, delikatne syntetyczne	Delikatne płukanie	-		-				●
	Ostatnie płukanie	-		-				●
	Wirowanie	-		-				
<b>Bardzo delikatne materiały</b> wełniane	<b>Wełniane, do prania w pralce</b> <sup>1)</sup>	1	7	Do 40°	●			●
syntetyczne (dralon, akryl, trevira)	Delikatne płukanie	-		-				●
mieszane, delikatne syntetyczne, wełna	Ostatnie płukanie	-		-				●
	Wirowanie	-		-				
	<b>Program szybki</b> <sup>2)</sup>	2	32'	Do 50°	●			
	Odblaskanie	5	△	-			●	
materiały, które nie mogą być odwirowywane	Odpompowanie wody	-	Z	-				

**Uwagi:**

W przypadku bardzo zabrudzonej bielizny zaleca się załadowanie do pralki maksymalnie 3 kg bielizny.

W programach, zgodnie z tabelą możliwe jest automatyczne wybielanie po nalaniu płynnego wybielacza do przegródki szuflady oznaczonej symbolem (△).

1) Programy zgodne z normą EN 60456.

**2) 32-Minutowy program szybki**

32-minutowy Program Szybki umożliwia wykonanie pełnego cyklu prania w 30 minut, przy maksymalnym załadunku do 2 kg i temperaturze nie wyższej niż 50°C. Temperatura prania może być zmniejszona przez użycie pokrętki kontrolnego H.

Maksymalna ilość środka piorącego jaka może być użyta jest oznaczona na załączonej "32-minutowej" miarce.

Proszek należy umieścić w szufladzie na środek piorący, w przegrodzie do prania dla "32-minutowy program szybki" (oznaczonej I).

32-minutowy program szybki może być również użyty jako cykl prania wstępnego, w przypadku bardzo zabrudzonej odzieży, przed wybraniem głównego programu piorącego.

**Jak osiągnąć najlepsze rezultaty z nową pralką Candy**











Jésli chcesz osiągnąć doskonałe wyniki prania w nowej pralce Candy pamiętaj, że ważny jest wybór odpowiedniego proszku do każdego prania. Na rynku jest bardzo wiele proszków, dlatego wybór spośród ich oferty może być nietatwy.

Producent pralek Candy przeprowadza badania wielu proszków, aby ocenić które zapewniają najlepsze efekty prania w naszych pralkach. Udato nam się znaleźć tylko jeden proszek, który spełnia nasze wymagania; zapewnia nieskazitelną czystość usuwając różnorodne plamy i zabrudzenia, a przy tym w dużym stopniu chroni tkaniny. Dlatego właśnie Candy oficjalnie rekomenduje Ariela.





## РОЗДІЛ 10

## ТАБЛИЦЯ ПРОГРАМ

Тип тканини	Програма прання	Макс. завантаження, кг	Програма	Температура, °C
Бавовна, льон	Інтенсивна - дуже забруднений одяг <sup>1)</sup>	5	1	90°
Бавовна, міцні сумішні	Середня забрудненість	5	2	30°/60°
Бавовна, сумішні тканини	Легке забруднення, делікатні кольорові тканини	3	3	30°/40°
Бавовна	Полоскання	-		-
	останнє Полоскання	-		-
Бавовна, льон	Центрифуга	-		-
Сумішні міцні тканини	Дуже забруднений одяг <sup>1)</sup>	2	4	60°
Бавовна, сумішні, синтетика	Середня забрудненість	2	5	30°/50°
Синтетика (нейлон, перлон), сумішні бавовняні	Делікатні кольорові тканини	2	6	30°/40°
Сумішні, синтетичні, делікатні	Полоскання	-		-
	останнє Полоскання	-		-
	Центрифуга	-		-
Делікатна синтетика (акрил, древір, тревір), вовна	 Бавовна, яку можна прати у пральній машині <sup>1)</sup>	1	7	40°
	Полоскання	-		-
Сумішні, делікатні синтетичні, вовна	останнє Полоскання	-		-
	Центрифуга	-		-
Для білизни без віджиму	Швидкий цикл <sup>2)</sup>	2	32'	50°
	Відбілювання	5		-
	Тільки злив	-	Z	-

## Завантаження мийних засобів

I	II		
	●	●	●
	●	●	●
	●	●	●
			●
			●
			●
	●		●
	●		●
	●		●
			●
			●
●			
		●	

Приміть до уваги!

У випадку прання дуже забрудненої білизни рекомендується знизити завантаження до 3 кг сухої білизни.

Як зазначено у таблиці, в програмах можна автоматично відбілювати білизну, наливши відбілювач у відділення .

1) Програми відповідають нормам EN 60456.

2) 32-ох хвилинна швидка програма

32-ох хвилинна швидка програма дозволяє провести повний цикл прання приблизно за 30 хвилин з максимальним завантаженням до 2 кг та температурою до 50 градусів.

Температура прання може бути знижена за допомогою регулятора контролю H.

Максимальна кількість пральної речовини, що може бути використана, зазначена в доданій інструкції для 32-ох хвилинної швидкої програми.

Пральна речовина повинна бути розташована у відділенні "над швидкої програми 32 хвилини" (позначеному I) у диспенсорі пральної речовини.

32-ох хвилинна швидка програма також може бути використана як передпральний цикл у разі, якщо одяг дуже забруднений, та перед використанням головної пральної програми.

**ПАРАГРАФ 10**
**ТАБЛИЦА ПРОГРАММ СТИРКИ**

Ткань,	Программа стирки для	Макс. загрузка, кг	Програм-ма	Темпера тура
<b>прочные ткани</b> Хлопок, лен	Интенсивная - сильно загрязненное белье <sup>1)</sup>	5	1	До 90°
Хлопок, смесовые прочные ткани	Умеренно загрязненное белье	5	2	До 60°
Хлопок, смесовые ткани	Слабо загрязненное белье, цветное линяющее белье	3	3	До 40°
Хлопок	Полоскания	-		-
	Последнее Полоскание	-		-
Хлопок, лен	Центрифуга	-		-
<b>СМЕСОВЫЕ И СИНТЕТИЧЕСКИЕ ТКАНИ</b> смесовые прочные ткани	Сильно загрязненное белье <sup>1)</sup>	2	4	До 60°
Хлопок, смесовые синтетика	Умеренно грязное белье	2	5	До 50°
Синтетич. ткани (нейлон, перлон)	Цветное линяющее белье	2	6	До 40°
Смесовые, синтетич. деликатные	Полоскания	-		-
	Последнее Полоскание	-		-
	Центрифуга	-		-
<b>очень деликатные ткани</b> Шерсть Синтетические (дралон, акрил, тревир)	Шерсть для машинной стирки <sup>1)</sup>	1	7	До 40°
	Полоскания	-		-
	Последнее Полоскание	-		-
Смесовые, деликатн. синтетич., шерсть	Центрифуга	-		-
	Скоростной цикл <sup>2)</sup>	2	32'	До 50°
	Пятна органического происхождения	5		-
Для белья без отжима	Только слив	-	Z	-

**Загрузка моющих средств**

I	II		
	●	●	●
	●	●	●
	●	●	●
			●
			●
			●
	●		●
	●		●
	●		●
			●
			●
●			
		●	

**Примите во внимание!**

В случае стирки сильно загрязненного белья рекомендуется снизить загрузку до 3 кг сухого белья.

На программх, отмеченных в таблице, можно автоматически отбеливать белье, налив отбеливатель в отделение .

1) Программы соответствуют "EN" Директиве 60456.

2) **Сверхбыстрая программа 32 мин.**

Сверхбыстрая программа 32 мин. позволяет совершить полный цикл стирки приблизительно за 30 мин. при максимальной загрузке 2 кг и температуре до 50°C.

Температура стирки может быть уменьшена с помощью кнопки H. Максимальное количество моющего средства отмечено на специальной ванночке для этой программы, которая входит в комплект. Поместите моющие средства в контейнер "Сверхбыстрая программа 32 мин.", помеченный (I).

32-минутная скоростная программа может быть также использована как предварительная стирка в случае сильного загрязнения белья перед основной программой стирки.

**КАК СДЕЛАТЬ СТИРКУ В ВАШЕЙ НОВОЙ СТИРАЛЬНОЙ МАШИНЕ SANDY НАИБОЛЕЕ ЭФФЕКТИВНОЙ**

Чтобы стирка в вашей новой стиральной машине каждый день приносила наилучший результат, очень важно уметь правильно выбрать стиральный порошок.

Мы, специалисты компании Candy, регулярно тестируем различные виды стиральных порошков, представленных на рынке, чтобы оценить, какие из них отстирывают наиболее эффективно в наших стиральных машинах. Проведенные исследования показали, что один порошок всегда соответствует нашим высоким стандартам и обеспечивает великолепное отстирывание, в том числе удаление практически всех видов пятен. Кроме того, при стирке с этим порошком одежда сохраняет свой внешний вид надолго. Это объясняет, почему именно стиральный порошок Ariel получил официальное одобрение компании Candy.



**CHAPTER 10**

**TABLE OF PROGRAMMES**

FABRIC	PROGRAM FOR	WEIGHT MAX kg	SELECT PROG.	SELECT TEMP. °C
<b>Resistants fabrics</b> Cotton, linen	<b>Intensive - Heavily soiled</b> <sup>1)</sup>	5	1	Up to 90°
Cotton, mixed resistants	<b>Normally soiled</b>	5	2	Up to 60°
Cotton, mixed	<b>Lightly soiled - Delicates colours</b>	3	3	Up to 40°
Cotton	Energetic rinsing	-		-
Cotton, linen	Final rinse	-		-
	Spin	-		-
<b>Mixed fabrics and synthetics</b> Mixed, resistants	<b>Heavily soiled</b> <sup>1)</sup>	2	4	Up to 60°
Cotton, mixed fabrics, synthetics	<b>Normal soiling</b>	2	5	Up to 50°
Synthetics (nylon, perlon), mixed cotton	<b>Colour fast</b>	2	6	Up to 40°
Mixed, delicate synthetics	Delicate rinsing	-		-
	Final rinse	-		-
	Spin	-		-
<b>Very delicate fabrics</b> Wollens Synthetics (Dralon, Acryl, Trevira)	<b>"MACHINE WASHABLE" woollens</b> <sup>1)</sup>	1	7	Up to 40°
Mixed, delicate synthetics, wool	Delicate rinsing	-		-
	Final rinse	-		-
	Spin	-		-
	<b>rapid cycle</b> <sup>2)</sup>	2	32'	Up to 50°
	Organic stains bleaching	5		-
For fabrics that should not be spin	Drain only	-	Z	-

CHARGE DETERGENT			
I	II		
	●	●	●
	●	●	●
	●	●	●
			●
	●		●
	●		●
	●		●
			●
	●		●
●			
		●	

**Please, read these notes**

In case of very dirty underwear, a 3 kg maximum load is advised.

In the programs as shown in the table, automatic bleaching is possible by pouring the liquid bleach into the detergent draw .

<sup>1)</sup> Programmes according to directives EN 60456.

**2) 32 Minute Rapid Programme**

The 32 minute rapid programme allows a complete washing cycle to be carried out in approximately 30 minutes, with up to a maximum load of 2 kg. and a the temperature of up to 50°C. The washing temperature can be reduced by using the control knob H.

The maximum quantity of detergent that can be used is marked on the enclosed 32 minute gauge. The detergent must be placed in the " 32 minute rapid programme" compartment (marked I) in the detergent dispenser.

**The 32 minute rapid programme can also be used as a prewash cycle in the case of heavily soiled garments, before selecting the main wash programme.**

**Get the best results from your new Candy machine**

To ensure you get the best results from your new Candy machine it is important to use the right detergent in your everyday wash. There are many detergents available in the market and making a choice from the wide range available can often be confusing.

At Candy we regularly test many different types of detergent to assess which give the best wash results in our machines. We found only one brand always lives up to our exacting standards and provides outstanding cleaning across a broad range of dirt and stains, as well as providing high levels of fabric care. That's why Candy gave Ariel their official seal of approval.



## PRANJE

## SPREMENLJIV NIVO VODE

Pralni stroj je izdelan tako, da avtomatično prilagodi nivo vode vrsti in količini perila, ki ga vložite v stroj. Za sistem omogoča, da je vsako pranje povsem individualno tudi, kar zadeva porabo energije, saj se pri pranju manjih količin perila bistveno zniža poraba vode, s tem pa tudi poraba električne energije; skrajša pa se tudi čas pranja.

Kadar morate oprati zelo umazano bombažno perilo, na katerem so tudi trdovratni madeži, je najbolje, da take madeže odstranite s perila z ustreznimi detergenti za odstranjevanje madežev že pred pričetkom pranja.

Če pa so madeži, ki jih želite odstraniti le na nekaterih kosih perila, se lahko pred pričetkom pranja odločite za avtomatično strojno odstranjevanje madežev. Za odstranjevanje madežev uporabljajte vedno le ustrezna tekoča, nevnetljiva sredstva. Sredstvo za odstranjevanje madežev vlijte v predelek "▲" ali pa direktno v boben stroja, nato pa naravnajte gumb programatorja pranja "L" na program "odstranjevanje madežev pred pranjem" "▲". Po končanem programu vložite v stroj še ostalo perilo in perite dalje na ustreznem izbranem programu, kot običajno.

Svetujemo vam, da napolnite stroj z različnimi vrstami perila in ne le z eno, npr. frotijem. Perilo iz frotirja vpija veliko vlage in postane zato pretežko.

V pralnem stroju smete prati naenkrat največ: 5 kg obstojnih tkanin ali, 2 kg občutljivih tkanin in le 1 kg zelo občutljivih tkanin (volne za strojno pranje, zavese ipd.) S tem boste preprečili mečkanje perila. Priporočamo tudi, da vložite zelo občutljivo perilo v posebno mrežasto vrečko in šele nato v stroj.

## PRANIE

## ZMIENNY POZIOM WODY

Pralka automatycznie dostosowuje poziom wody do typu i ilości pranej bielizny. W ten sposób możliwe jest uzyskanie „indywidualizowanego” prania z punktu widzenia zużycia energii. System ten pozwala zmniejszyć zużycie energii oraz znacznie skrócić czas prania.

Założmy, że pranie składa się z MOCNO ZABRUDZONEJ BAWELNY (trudne do usunięcia plamy mogą być usunięte za pomocą wybielacza). Jeśli tylko niektóre rzeczy mają plamy wymagające potraktowania wybielaczem, możliwe jest wstępne usunięcie plam w pralce.

Wlej wybielacz do specjalnej przegródki w szufladzie na proszek i ustaw pokrętko (L) na specjalnym programie „WSTEPNE USUWANIE PLAM” (PRE-WASH STAIN REMOVAL) ▲

Po zakończeniu tej fazy dodaj resztę prania i przystąp do normalnego prania za pomocą najbardziej odpowiedniego programu. Nie zaleca się komponowania prania całkowicie składającego się z materiałów typu ręcznikowego, które wchłaniają dużo wody i stają się zbyt ciężkie.

Maksymalny ładunek dla materiałów wytrzymałych to 5 kg, zaś w przypadku materiałów delikatnych zaleca się nie przekraczanie 2 kg (1 kg w przypadku rzeczy z wetny nadającej się do prania mechanicznego), co pozwoli uniknąć marszczenia się materiałów i trudności przy prasowaniu. W przypadku szczególnie delikatnych materiałów powinna być używana specjalna siateczka.

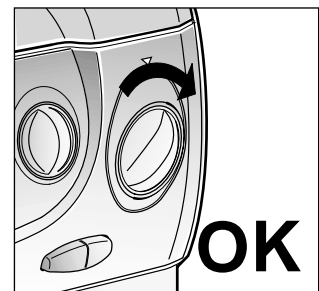
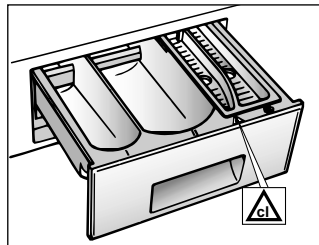

## ПРАННЯ

## Змінні можливості

Ваша пральна машина автоматично адаптує рівень води в залежності від типу тканини та кількості білизни. Таким чином, здійснюється "індивідуальне" прання. Це приводить до економії електроенергії та скороченню часу прання.

Припустимо, що необхідно прати дуже брудну білизну (якщо вона має плями, які важко видалюються, видалить їх спеціальною пастою). Якщо лише деякі вироби забруднені плямами, які потребують вибілювання рідкими вибілювачами, їх попередньо можна обробити в машині. Для цього налийте вибілювач у відділення і установіть ручку програм (L) на спеціальну програму ▲. Обробивши білизну за цією програмою, завантажте барабан білизною, що залишилася, і періть за обраною програмою.

## Увага!

Рекомендується не завантажувати машину лише мохнатими виробами, які, убираючи багато води, стають занадто важкими.

Припустиме завантаження для міцних тканин - 5 кг. Для делікатних тканин рекомендується завантаження не більше 2 кг (1 кг для виробів із чистої вовни, придатних для машинного прання). Цих рекомендацій слід дотримуватися, аби уникнути утворення зібгань, які буде важко випрасувати. Особливо делікатні тканини рекомендується прати в сітковому мішку.

## СТИРКА

## Варьируемые возможности

Ваша стиральная машина автоматически адаптирует уровень воды в зависимости от типа ткани и количества белья. Таким образом осуществляется "индивидуальная" стирка. Это ведет к экономии электроэнергии и сокращению времени стирки.

Предположим, что необходимо стирать сильно загрязненную ткань (если на ней имеются трудноудаляемые пятна, удалите их специальной пастой). Если лишь некоторые изделия загрязнены пятнами, кото рые требуют отбеливания жидкими отбеливателями, их предварительно можно обработать в машине. Для этого в отделение залейте отбеливатель и установите ручку программ L на специальную программу ▲. Обработав белье на этой программе, загрузите барабан остальным бельем и стирайте по выбранной программе.

## Внимание!

Не рекомендуется загружать только махровые ткани, которые впитывая много воды, становятся слишком тяжелыми.

Допустимая нагрузка для прочих тканей - 5 кг. Для деликатных тканей рекомендуется нагрузка не больше 2 кг (1 кг из чистой шерсти, "стираемой в машине"), во избежание образования заматостей, трудных для разглаживания. Для очень деликатных тканей рекомендуется использовать сетчатый мешок.

## WASHING

## VARIABLE CAPACITY

This washing machine automatically adapts the level of the water to the type and quantity of washing. In this way it is also possible to obtain a "personalized" wash from an energy saving point of view. This system gives a decrease in energy consumption and a sensible reduction in washing times.

Let us suppose that the washing consists of HEAVILY SOILED COTTON (tough stains should be removed with suitable stain removal). When only a limited number of articles have stains which require treatment with liquid bleaching agents, preliminary removal of stains can be carried out in the washing machine.

Pour the bleach into the special compartment and set the knob (L) on the special programme "PRE-WASH STAIN REMOVAL" ▲. When this phase has terminated add the rest of the washing and proceed with a normal wash on the most suitable programme. It is advisable not to wash a load made up entirely of articles in towelling fabric which absorb a lot of water and become too heavy.

The maximum load for heavy fabrics is 5 kg, while, in the case of delicate fabrics, it is advisable not to exceed 2 kg (1 kg in the case of machine washable Woolens") so as to avoid the formation of creases which may be difficult to iron. A net bag should be used for particularly delicate fabrics.

(SL)

**PRIMER UPORABE:**

Pri pranju upoštevajte nasvete, ki smo jih navedli v razpredelnici programov.

● Prepričajte se, če je na etiketah na posameznih kosih perila navedeno, da lahko perete perilo pri temperaturah do 60°C.

● Odprite vrata stroja tako, da pritisnete na tipko (B).

● V stroj vložite največ 5 kg. suhega perila.

● Zaprite vrata stroja.

**POMEMBNO OPOZORILO: PRI NASTAVLJANJU GUMBA PROGRAMATORJA NA POSAMEZEN PROGRAM, MORA BITI TIPKA O/I - VKLOP/IZKLOP OBVEZNO IZKLJUČENA!**

Izberite program 1: Program izberete tako, da obračate gumb programatorja pranja (L) v SMERI GIBANJA URINIH KAZALCEV, dokler se izbrana številka na gumbu programatorja ne ujema s črtilco, ki je narisana na stikalni plošči ob programatorju.

● Z gumbom za nastavitve temperature (H) izberite ustrezno temperaturo pranja in sicer 60°C.

● Odprite predal za pralna sredstva (A).

(PL)

**PRZYKŁAD:**

*Spójrz na tabelę programów i stosuj zalecenia firmy Candy*

● Upewnij się, że na metkach pranych rzeczy podano temperaturę 60°C.

● Otwórz drzwiczki naciskając przycisk (B).

● Załaduj do bębna pralki maksymalnie 5 kg suchego prania.

● Zamknij drzwiczki.

**UWAGA: UPEWNIJ SIĘ, ŻE W TRAKCIE USTAWIANIA PROGRAMU PRZYCIŚK WŁACZAJĄCY PRALKĘ NIE JEST WCIŚNIĘTY.**

*Wybierz program 1 przekręcając pokrętkę (L) w kierunku zgodnym z ruchem wskazówek zegara tak, aby numer programu na pokrętkę zgadzał się z symbolem.*

● Ustaw pokrętkę temperatury (H) maksymalnie na 60°C.

● Otwórz szufladę na proszek (A).

**60° C  
5 kg MAX**

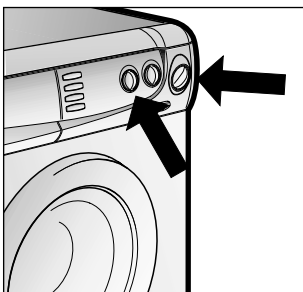
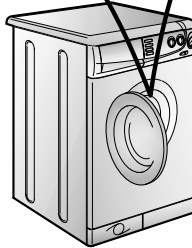

(UKR)

**ПРИКЛАД КОРИСТУВАННЯ**

Подивіться таблицю програм прання. Ви побачите, як "КАНДІ" рекомендує користуватися пральною машиною.

● переконайтеся, що на етикетках білизни вказано "60°C";

● відкрийте люк, натиснувши кнопку В;

● завантажте барабан максимум 5 кг сухої білизни;

● закрийте люк.

**Увага !** При встановленні програми переконайтеся в тому, що клавіша "вкл/выкл" (С) не натиснута.

**ВИБІР ПРОГРАМИ 1** Програма встановлюється обертанням ручки L за годинниковою стрілкою до збігу риски з номером програми.

● встановіть ручку регулювання температури H максимум на 60°C;

● висуньте контейнер для мийних засобів А.

(RU)

**Пример ИСПОЛЬЗОВАНИЯ**

Посмотрите таблицу программ стирки. Вы увидите как **Канди** рекомендует себя вести.

● Убедитесь, что на этикетках изделий имеется надпись "60°C".

● Откройте люк, нажав на клавишу В.

● Загрузите барабан максимально 5 кг сухого белья.

● Закройте люк.

**Внимание!** При установке программ убедитесь, что клавиша вкл/выкл не нажата.

**Выбор программы 1:** Программа выбирается вращением ручки L по часовой стрелке до совмещения указателя с номером программы.

● Установите ручку регулировки температуры H максимум на 60°C.

● Выдвиньте контейнер для моющих средств А.

(EN)

**EXAMPLE:**

The advice of Candy is set out in the washing programme table:

● Ensure that article labels carry the indication 60°C.

● Open the door by pressing button (B).

● Load the drum with a maximum of 5 kg. of dry washing.

● Close the door

**IMPORTANT: WHEN SETTING THE PROGRAMME ENSURE THAT THE ON/OFF BUTTON IS NOT TURNED ON.**

**Select programme 1:** Choose the programme by rotating the knob (L) in a **CLOCKWISE DIRECTION** and make the number of the programme coincide with the sign.

● Move the temperature knob (H) to maximum 60°C.

● Open the detergent drawer (A).

**SL**

● V drugi predelek predalčka II za detergent vsujte 60 gr. detergenta za glavno pranje.

● V tretji predelek predalčka vlijte 100 cc tekočega belila "△". Ta količina ustreza za beljenje 5 kg. perila.

● V četrti predelek predalčka pa vlijte približno 50 cc. ☼ enega od dodatkov za oplemenitenje perila npr. mehčalec, škrob ali pa dišave.

● Zaprite predalček za detergent "A".

● Preverite, če je pipa za dotok vode odprta.

● Preverite, če je odtočna cev pravilno nameščena.

● Vključite stroj s pritiskom na tipko (C) O/I - VKLOP/IZKLOP. Ob tem se prižge kontrolna lučka delovanja (N). Pralni stroj bo opral perilo po izbranem programu.

● Po končanem pranju izključite stroj s pritiskom na tipko "C" O/I - VKLOP/IZKLOP. Pri tem ugasne tudi kontrolna lučka delovanja.

● Odprite vrata stroja in vzamite iz njega perilo.

**PRED IZBIRO PROGRAMA ZA PRANJE POSAMEZNIH VRST PERILA, PREGLEJTE VEDNO RAZPREDELNICO PROGRAMOV TER UPOŠTEVAJTE ZGORAJ NAVEDENI VRSTNI RED OPRAVIL.**

**PL**

● Wsyp 60g proszku do drugiej przegródki szuflady.

● Wlej 100 cc wybielacza do przegródki na wybielacz △.

● Wlej 50 cc wybranego środka do przegródki na dodatki ☼.

● Zamknij szufladę na proszek (A).

● Upewnij się, że kran doprowadzający wodę jest odkręcony.

● oraz, że wąż odprowadzający jest na swoim miejscu.

● Naciśnij przycisk ON (C). Zapali się kontrolka (N). Pralka wykona ustawiony program.

● Po zakończeniu programu naciśnij przycisk wyłączenia (C). Kontrolka zasilania zgaśnie.

● Otwórz drzwiczki i wyjmij uprane rzeczy.

**DLA KAŻDEGO RODZAJU PRANIA SPRAWDŹ TABELĘ PROGRAMÓW I POSTĘPUJ WE WSKAZANY SPOSÓB.**

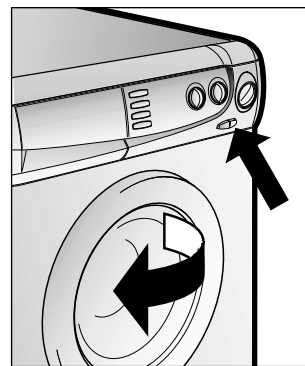
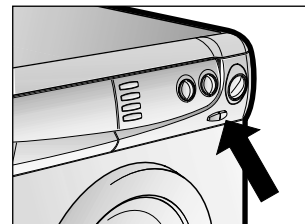
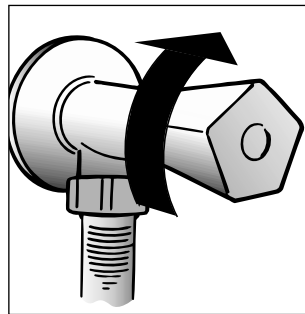
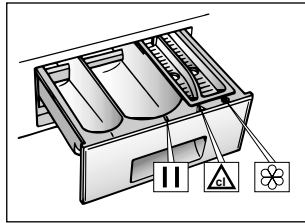
**UKR**

● засипте у відділення II порошок (60 грамів) для 5 кг білизни;

● налейте 100 г вибілювача у відділення △ ;

● налейте 50 г бажаної добавки у відділення ☼ ;

● засуньте контейнер для мийних засобів А;

● переконайтеся в тому, що водопровідний кран відкритий;

● переконайтеся в тому, що зливний шланг закріплений вірно;

● натисніть клавішу С "вкл/выкл", засвітиться індикатор N. Пральна машина виконає задану програму прання;

● по закінченні програми натисніть клавішу С "вкл/выкл", машина вимкнеться, світний індикатор погасне;

● відкрийте люк і вивантажте білизну.

**Увага!**  
Перед будь-яким пранням консультуйтеся з таблицею програм і дотримуйтеся послідовності операцій, рекомендованої цією таблицею.

**RU**

● Насыпьте в отделение II порошок (60 г) для 5 кг белья.

● Налейте 100 г отбеливателя в отделение для 5 кг белья.

● Налейте 50 г желаемой добавки в отделение ☼ для 5 кг белья.

● Задвиньте контейнер А.

● Убедитесь, что водопроводный кран открыт.

● Убедитесь, что трубка слива воды закреплена правильно.

● Нажмите на клавишу (C) вкл/выкл, загорится индикатор N. Стиральная машина выполнит заданную программу.

● По окончании программы нажмите клавишу (C) вкл/выкл, машина выключится, светящийся индикатор погаснет.

● Откройте люк и извлеките белье.

**Перед любой стиркой проконсультируйтесь с таблицей программ и соблюдайте последовательность операций, рекомендованную этой таблицей.**

**EN**

● Put 60 g in the second II wash compartment .

● Put 100 cc of bleach in the bleach compartment. △

● Put 50 cc of the desired additive in the additives compartment ☼ .

● Close the detergent drawer (A).

● Ensure that the water inlet tap is turned on.

● And that the discharge tube is in place.

● Press the "ON" button (C). The light (N) will come on. The washing machine will carry out the set programme.

● At the end of the programme, press the On/Off button (C). The light will go out.

● Open the door and remove the washed articles.

**FOR ALL TYPES OF WASH CONSULT THE PROGRAMME TABLE AND FOLLOW THE OPERATIONS IN THE ORDER INDICATED.**

## POGLAVJE 12

ČIŠČENJE IN  
VZDRŽEVANJE  
STROJA

Ohišje pralnega stroja obrišite vedno le z vlažno krpo. Ohišja stroja ne smete čistili, alkoholom in/ali toplili.

Vzdrževanje stroja je zelo enostavno, pomembno pa je, da redno čistite naslednje dele:

- Predalček za detergent.
- Filter.

Oziroma, da pripravite stroj v primeru:

- Selitve ali daljšega mirovanja.

ČIŠČENJE PREDALČA ZA  
DETERGENT

Priporočamo, da občasno očistite predalček za pralna sredstva, saj se v njem sčasoma naberejo ostanki le-teh.

Predalček izvlcite iz stroja. Potegniti ga morate malo močneje.

Predalček sperite nato pod tekočo vodo.

Po končanem čiščenju ga ponovno vstavite v ohišje stroja in ga potisnite povsem do konca, da se zapre.

## ROZDZIAŁ 12

CZYSZCZENIE I  
RUTYNOWA  
KONSERWACJA  
PRALKI

*Do czyszczenia zewnętrznej obudowy pralki nie używaj środków żrących, spirytusów ani rozpuszczalników. Wystarczy użyć zmoczonej szmatki.*

*Pralka wymaga konserwacji w bardzo niewielkim stopniu. Jest to:*

- czyszczenie przegródek szuflady na proszki,
- czyszczenia filtra.

- a także przy przewożeniu lub po długim postoju.

CZYSZCZENIE PRZEGRÓDEK  
SZUFLADY NA PROSZKI

*Pomimo, że nie jest to konieczne zaleca się czyszczenie od czasu do czasu przegródek na proszek, wybielacz i dodatki.*

*Delikatnie ciągnąc wyjmij przegródki.*

*Czyść za pomocą wody.*

*Włóż przegródki z powrotem na swoje miejsce.*

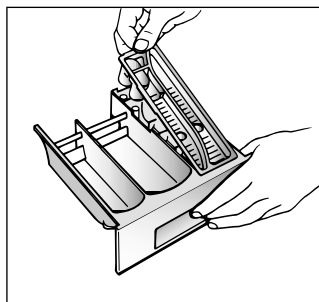
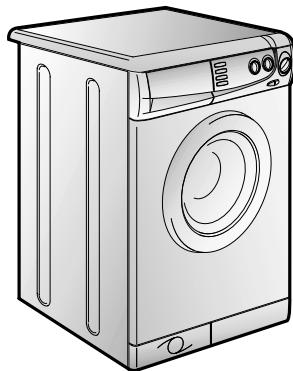

## РОЗДІЛ 12

ЧИЩЕННЯ ТА  
ДОГЛЯД

Для чищення зовнішньої поверхні машини не користуйтеся абразивними засобами, спиртом чи розчинниками. Досить протерти машину вологою серветкою.

Машина потребує невеликого догляду:

- чищення ванночек (відділень) контейнера для мийних засобів;
- чищення фільтра;

- при пересуванні чи тривалій зупинці машини.

Чищення відділень  
контейнера для мийних  
засобів

Рекомендується час від часу чистити відділення для порошків, вибілювача та зм'якшувача. Для цього:

без особливих зусиль витягніть ванночки з контейнера;

промойте контейнер і ванночки струменем води;

установте все на місце.

## ПАРАГРАФ 12

ЧИСТКА  
И УХОД ЗА  
МАШИНОЙ

Для внешней чистки машины не пользуйтесь абразивными средствами, спиртом и/или растворителями. Для этого достаточно протереть машину влажной салфеткой.

Машина требует небольшого ухода:

- очистки ванночек (отделений) контейнера для моющих средств
- очистки фильтра

- при перемещении или длительной остановке машины.

Очистка контейнера моющих  
средств

Рекомендуется время от времени очищать отделения для отбеливателя и смягчителя.

Для этого необходимо без особых усилий вынуть ванночки из контейнера.

Промойте контейнер и ванночки струей воды.

Снова поставьте все на место.

## CHAPTER 12

CLEANING AND  
ROUTINE  
MAINTENANCE

Do not use abrasives, spirits and/or diluents on the exterior of the appliance. It is sufficient to use a damp cloth.

The washing machine requires very little maintenance:

- Cleaning of drawer compartments.
- Filter cleaning

- Removals or long periods when the machine is left standing.

CLEANING OF DRAWER  
COMPARTMENTS

Although not strictly necessary, it is advisable to clean the detergent, bleach and additives compartments occasionally.

Remove the compartments by pulling gently.

Clean with water.

Put the compartments back into place

## ČIŠČENJE FILTRA

Pralni stroj ima vgrajen filter, ki zadrži vse večje delce (npr. kovance, gumbe ipd.), ki bi lahko preprečili izčrpavanje vode. Priporočamo, da filter občasno očistite in sicer takole:

- Snemite okrasno podnožje tako, kot je prikazano na sliki.
- Podnožje uporabite za zbiranje vode, ki bo stekla iz filtra.
- Odvijte vijak, s katerim je pričvrščen filter.
- Primate filter za ročaj in ga obrnite v smeri nasprotni od gibanja urinih kazalcev tako, da bo stal ročaj navpično.
- Izvlecite filter in ga očistite.
- Po končanem čiščenju filter ponovno vstavite v stroj. Pri namestitvi bodite pozorni na mali zatič, ki je na notranji strani oboda odprtine filtra. Filter in okrasno podnožje namestite nazaj v obratnem vrstnem redu, kot ste ga sneli.

## PRIPRAVA STROJA ZA SELITEV ALI DALJŠE MIROVANJE

Če bi se mogoče selili, ali pa bi morali stroj za daljše obdobje postaviti v neogrevan prostor, morate iz stroja in cevi iztočiti vso vodo.

Najprej iztaknite vtičnik iz vtičnice, nato pa iztaknite še odtočno cev iz objemke na hrbtni strani stroja. Cev upognite navzdol in počakajte, da iz nje izteče vsa voda, nato pa jo namestite nazaj v objemko.

## CZYSZCZENIE FILTRA

Pralka jest wyposażona w specjalny filtr, którego zadaniem jest zatrzymywanie dużych ciał obcych, które mogłyby zatkąć węże odpływowe, takich jak drobne monety, guziki itp. Przedmioty te mogą być łatwo odzyskane. Procedura czyszczenia filtra wygląda następująco:

- Łatwo zdejmowana obudowa, jak pokazano na rys.
- Wykorzystaj pokrywę do zebrania wody znajdującej się w filtrze.
- Odkręć śrubę przytrzymującą filtr.
- Przekręć filtr w kierunku przeciwnym do wskazówek zegara, aż zatrzyma się w pozycji pionowej.
- Wyjmij i oczyść filtr.
- Po oczyszczeniu załóż filtr na miejsce wykonując podane wyżej czynności w odwrotnej kolejności.

## PRZEPROWADZKI I OKRESY DŁUŻSZEGO POSTOJU PRALKI

Przy przeprowadzce lub okresie dłuższego przestoju pralki w nieogrzewanych pomieszczeniach wąż odprowadzający powinien zostać opróżniony z resztek wody.

Urządzenie powinno zostać wyłączone i odłączone od sieci.

Odłącz od odpływu wąż odprowadzający wodę i opuść go do miski, aby cała woda mogła wypłynąć.

Powtórz operację z węzłem doprowadzającym wodę.

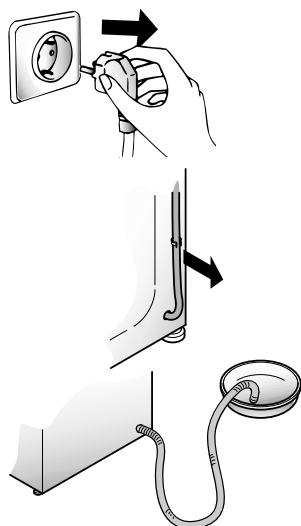
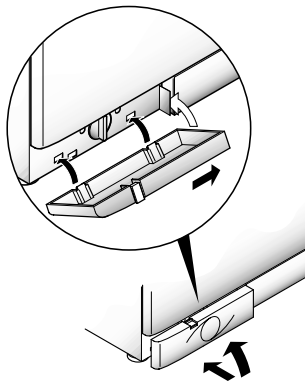
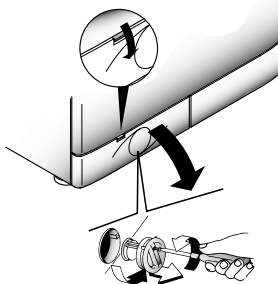

## Чищення фільтра

В машині встановлений фільтр, що затримує великі частки, сміття, предмети, які можуть захаарити злив води (монети, гудзики тощо). Їх легко витягти з фільтра.

Послідовність дій чищення фільтра така:

- Віатисніть і зніміть цокольную панель, як зображено на малюнку.
- використовуйте цокольную панель для збору залишків води у фільтрі;
- послабте гвинт, який фіксує фільтр;
- поверніть фільтр проти годинникової стрілки до його зупинки у вертикальному положенні;
- витягніть фільтр і очистіть його;
- після чищення фільтра огляньте його і поставте на місце, виконуючи зазначені вище операції в зворотному порядку.

## Пересування машини чи її тривала зупинка

При можливих пересуваннях чи тривалому простою машини в неопалюваних приміщеннях необхідно повністю злити з трубок та машини залишки води.

Для цього вийміть вилку з розетки, вивільніть шланг зливу з фіксатора, опустіть його долу, помістивши кінець шланга в ємність для збору води, та злийте воду.

Звільнивши машину від води, закріпіть зливний шланг у фіксаторі.

У завершення виконайте зазначені вище операції у зворотному порядку.

## Очистка фильтра

В машине установлен специальный фильтр, задерживающий крупные частицы, предметы, которые могут засорить слив воды (монеты, пуговицы и т.д.) и их легко извлечь из фильтра.

Для этого необходимо:

- Откройте поддон, как показано на рисунке.
- воспользуйтесь цоколем для сбора остатков воды в гнезде фильтра;
- ослабте винт, фиксирующий фильтр;
- поверните фильтр по часовой стрелке до его остановки в вертикальном положении;
- извлеките фильтр и очистите его;
- после очистки фильтра осмотрите его и поставьте на место, следуя обратному порядку операций, описанных выше.

## Перемещение или остановка машины на длительный период

При возможном перемещении машины или остановке ее на длительный период в неотапливаемом помещении, необходимо полностью слить воду из машины и трубки слива.

Для этого необходимо отсоединить вилку от розетки, сливную трубку освободить из зажимов, опустить ее до пола, слить воду.

Освободив машину от воды, закрепите сливную трубку в фиксаторе.

В завершение выполните операцию в обратном порядке.

## FILTER CLEANING

The washing-machine is equipped with a special filter to retain large foreign matter which could clog up the drain, such as coins, buttons, etc. These can, therefore, easily be recovered. The procedures for cleaning the filter are as follows:

- Ease off the base as shown in fig.
- Use the base as a tray to collect leftover water in filter.
- Loosen the screw holding the filter.
- Turn the filter anticlockwise till it stops in vertical position.
- Remove and clean.
- After cleaning, replace by turning the notch on the end of the filter clockwise. Then follow all procedures described above in reverse order.

## REMOVALS OR LONG PERIODS WHEN THE MACHINE IS LEFT STANDING

For eventual removals or when the machine is left standing for long periods in unheated rooms, the drain hose should be emptied of all remaining water.

The appliance must be switched off and unplugged. A bowl is needed. Detach the drainage hose from the clamp and lower it over the bowl until all the water is removed.

Repeat the same operation with the water inlet hose.

MOTNJE	MOREBITNI VZROK	KAKO MOTNJO ODPRAVITE
1. Stroj ne deluje na nobenem programu	Stroja niste priključili na električno omrežje	Vtaknite vtičač v vtičnico
	Stroja niste vklopili	Pritisnite tipko za vklop/izklop stroja
	Ni električne napetosti	Preverite
	Varovalka je pregorela	Zamenjajte varovalko
	Vrata stroja niso zaprta	Zaprte vrata
2. Voda ne priteka v stroj	Preglejte vzroke pod točko 1	Preverite
	Pipa za odtok vode je zaprta	Odprite pipo
	Gumb programatorja ni pravilno nastavljen	Gumb nastavite točno na ustrezni program
3. Stroj ne izčrpa vode	Odtočna cev je zavita ali upognjena	Zravnajte odtočno cev
	V filtru so tujki	Preglejte filter
4. Na tleh okrog stroja je voda	Pri tesnilu med pipo in odtočno cevjo uhaja voda	Zamenjajte tesnilo
5. Stroj ne centrifugira	Stroj še ni izčrpal vode	Počakajte nekaj minut in stroj bo vodo izčrpal
	Vključena je tipka "IZKLOP CENTRIFUGE". Ta tipka je vgrajena samo pri nekaterih modelih	Izklopite tipko "IZKLOP CENTRIFUGE"
6. Stroj se med centrifugiranjem močno trese	Stroj ne stoji popolnoma vodoravno	Izravnajte stroj z reguliranimi nogicami
	Transportne zaščite niste odstranili	Odstranite transportno zaščito
	Perilo v bobnu ni enakomerno razporejeno	Porazdelite perilo enakomerno po bobnu

Če pralni stroj ne deluje kot bi moral, ne kličite takoj servisne službe, temveč preverite morebitne vzroke za motnje, ki smo jih navedli v zgornji razpredelnici in skušajte napake odpraviti. Če pa napake ne uspete odpraviti, vas prosimo, da pokličete enega od naših pooblaščenih serviserjev. Serviserju obvezno sporočite oznako stroja, (navedena je na ploščici, ki je pritrjena na stroju in na garancijskem listu) in mu opišite vrsto okvare. S temi informacijami boste serviserju olajšali delo, vaš stroj pa bo hitreje popravljen.

#### OPOZORILO

1. Pranje z ekološkimi detergenti brez fosfatov lahko povzroči naslednje stranske učinke:

- Voda, ki med izpiranjem izteka iz stroja, lahko zaradi prisotnosti zeolitov izgleda motna, vendar to ne vpliva na kvaliteto izpiranja.
- Zeoliti, ki se po končanem pranju pojavljajo na perilu kot bel prah, ne prodrejo v tkanine in tudi ne vplivajo na obstojnost barv.
- Če se voda med zadnjim izpiranjem peni, to še ne pomeni, da perilo ni dobro izplaknjeno
- Aktivne anione, ki so prisotni v detergentih brez fosfatov, voda le stežka izpere iz perila, zato se voda pri izpiranju peni tudi pri minimalnih ostankih teh učinkovlin.

#### LOKALIZACJA USTEREK

USTERKA	PRZYCZYNA	SPOSÓB USUNIĘCIA
1. Pralka nie działa na żadnym programie	Kabel zasilający nie podłączony do sieci	Włóż wtyczkę do gniazdka
	Włącznik nie został wciśnięty	Wciśnij włącznik
	Brak zasilania	Sprawdź sieć
	Przepalony bezpiecznik sieciowy.	Sprawdź bezpiecznik
	Drzwiczki pralki otwarte	Zamknij drzwiczki
2. Pralka nie nabiera wody.	Patrz przyczynę 1.	Sprawdź
	Kran doprowadzający wodę zakręcony.	Odkręć kran.
	Pokrętło programatora źle ustawione.	Ustaw prawidłowo pokrętło.
3. Pralka nie usuwa wody.	Zagięty wąż odprowadzający wodę.	Wyprostuj wąż.
	Kawatek materiału blokuje filtr.	Sprawdź filtr.
4. Woda na podłodze wokół pralki.	Wyciek ze złącza kranu z wężem doprowadzającym wodę.	Przesuń pralkę i zaciśnij wąż na kranie.
5. Nie działa wirówka.	Pralka nie wylata jeszcze wody.	Zaczekaj kilka minut, aż pralka wyleje wodę.
	Ustawienie „bez wirówki” (niektóre modele)	Przełącz program na wirówkę.
6. W czasie wirowania odczuwalne znaczne wibracje.	Pralka nie została dokładnie wypoziomowana.	Wyreguluj specjalne nóżki.
	Nie zostały zdjęte klamry transportowe.	Zdejmij klamry.
	Źle rozłożony ładunek bębna.	Rozłóż równomiernie pranie w bębnie.

Jeśli usterka nie znika skontaktuj się z serwisem technicznym firmy Candy. Aby uzyskać odpowiednią i szybką usługę podaj model pralki, który możesz odczytać z tabliczki umieszczonej w otworze drzwiczek, lub na karcie gwarancyjnej.

#### Uwaga:

1. Użycie przyjaznych dla środowiska proszków do prania pozbawionych fosforanów może dać następujący efekt:
  - Woda z płukaniami może być mętna z uwagi na obecność zawiesziny zeolitów. Nie wpływa to na skuteczność samego płukania.
  - Obecność białego proszku (zeolitów) na praniu po zakończeniu cyklu. Nie przyklepia się on do materiału, ani nie wpływa na kolor.
  - Obecność piany w wodzie z ostatniego płukania, co nie musi oznaczać złego płukania.
  - Niejonowe powierzchniowo-czynne substancje obecne w składzie proszków do prania są często trudne do usunięcia z prania i nawet w małych ilościach mogą powodować powstawanie piany.
  - W takim przypadku dodatkowe płukanie nie jest uzasadnione.
2. Jeśli Twoja pralka przestanie działać, przed zwróceniem się do serwisu Candy wykonaj powyższe sprawdziany.

## МОЖИВІ НЕСПРАВНОСТІ, ЇХ ПРИЧИН ТА УСУНЕНН

НЕСПРАВНОСТІ	ПРИЧИНИ	УСУНЕННЯ
1. Машина не працює на жодній програмі	Машина не підключена до електромережі	Підключіть машину
	Машина не увімкнена	Натисніть кнопку "вкл/выкл"
	Відсутня електроенергія	Перевірте
	Перегоріли запобіжники	Перевірте
	Відкритий завантажувальний люк	Закрийте завантажувальний люк
2. Пральна машина не наповнюється водою	Див. причини п. 1	Перевірте
	Закритий кран подачі води	Відкрийте кран
	Невірно встановлена ручка L вибору програм прання	Перевірте положення ручки L вибору програм прання
3. Пральна машина не зливає воду	Захаращений фільтр	Очистіть фільтр
	Перегнутий шланг зливу	Випрямте шланг зливу
4. Наявність води на підлозі навколо машини	Вода проникає крізь прокладку між краном і трубкою подачі води	Замініть прокладку та затягніть з'єднання
5. Пральна машина не віджимає білизну	Машина ще не злила воду	Зачекайте, доки машина зіллє воду
	Режим віджиму виключений	Включіть режим віджиму
6. Сильні вібрації під час віджиму	Машина нерівно встановлена на підлозі	Вирівняйте машину, обертаючи ніжки
	Не зняті транспортні дужки	Зніміть транспортні дужки
	Білизна нерівномірно розподілилася в барабані	Рівномірно розподіліть білизну

## Увага!

Якщо Ваша машина не працює, перш ніж звернутися до центру технічного обслуговування "КАНДІ", спробуйте усунути несправність самотужки, використовуючи вищенаведену таблицю.

Якщо самотужки усунути несправність не вдається, зверніться в центр техобслуговування "КАНДІ", повідомивши тип моделі, який вказаний на табличці з внутрішнього боку дверцят або в гарантійному сертифікаті (талоні). Повідомивши цю інформацію, Ви швидко та ефективно отримаєте відповідну послугу.

## НЕИСПРАВНОСТИ, ПРИЧИНЫ И ИХ УСТРАНЕНИЕ

НЕИСПРАВНОСТИ	ПРИЧИНЫ	УСТРАНЕНИЕ
1. Машина не работает ни на одной программе	Вилка плохо включена в розетку.	Включить вилку в розетку.
	Не нажата кнопка вкл/выкл.	Нажать кнопку вкл/выкл.
	Отсутствует электроэнергия.	Проверить напряжение.
	Перегорели предохранители (пробки) электросети.	Проверить
	Открыт загрузочный люк.	Закрыть люк.
2. Стиральная машина не заполняется водой	См. 1 причину.	Проконтролировать.
	Закрит кран подачи воды.	Открыть кран.
	Неправильно установлена ручка L выбора программ стирки.	Проверить установку ручки L выбора программ стирки.
3. Стиральная машина не сливает воду	Засорился фильтр.	Прочистить фильтр.
	Перегнута трубка слива.	Выпрямить трубку слива.
4. Наличие воды на полу вокруг машины	Вода проникает через прокладку между краном и трубкой подачи воды.	Заменить прокладку и затянуть соединение.
5. Стиральная машина не отжимает белье	Еще не слита вода.	Подождать несколько минут, пока машина сольет воду.
	Режим отжима выключен.	Включите режим отжима.
6. Сильные вибрации во время отжима	Машина неровно установлена на полу.	Выровнить при помощи регулируемых ножек.
	Не сняты транспортировочные скобы.	Снять транспортировочные скобы.
	Белье неравномерно распределилось в барабане.	Равномерно распределить белье.

Если не удается устранить причины плохой работы машины, обратитесь в центр техобслуживания Канди, сообщив модель машины, указанную на табличке или в гарантийном талоне. Предоставив эти данные, Вы быстро и эффективно получите соответствующую услугу.

## Внимание!

Если Ваша машина не работает, то, прежде чем обращаться в центр техобслуживания, попытайтесь устранить неисправность сами, используя вышеуказанную таблицу.

FAULT	CAUSE	REMEDY
1. Does not function on any programme	Mains plug not plugged in	Insert plug
	Mains switch not on	Turn on mains switch
	No power	Check
	Electric circuit fuses failure	Check
	Load door open	Close load door
2. Does not load water	See cause 1	Check
	Inlet tap turned off	Turn on water inlet tap
	Timer not set correctly	Set timer on correct position
3. Does not discharge water	Discharge tube bent	Straighten discharge tube
	Odd material blocking filter	Check filter
4. Water on floor around washing machine	Leak from the washer between the tap and inlet tube	Replace washer and tighten the tube on the tap
5. Does not spin	The washing machine has not discharged water	Wait a few minutes until the machine discharges water
	"No spin" setting (some models only)	Turn the programme dial onto spin setting
6. Strong vibrations during spin	Washing machine not perfectly level	Adjust special feet
	Transport bracket not removed	Remove transport bracket
	Washing load not evenly distributed	Distribute the washing evenly

If the fault should persist, contact a Candy Technical Assistance Centre. For prompt servicing, give the model of the washing machine, to be found on the label placed on the cabinet inside of the porthole or on the guarantee certificate.

#### Important

- 1 The use of environment friendly detergents without phosphates may produce the following effects:
- The discharge rinse water may result cloudier due to the presence of zeolites in suspension. This does not compromise the efficiency of the rinses.
  - The presence of white powder (zeolites) on the washing at the end of the washing cycle. This does not remain incorporated in the fabric and does not alter the colour.
  - The presence of foam in the last rinse water which is not necessarily a sign of inadequate rinsing.
  - The non-ionic surface-active agents present in the composition of washing machine detergents are often difficult to remove from the washing itself and, even in small quantities, may produce visible signs of the formation of foam.
  - Carrying out further rinses, in cases such as this, is not useful.
- 2 If your washing machine fails to function, carry out the above-mentioned checks before calling the Candy Technical Assistance Service.

## KORISTNI NASVETI ZA UPORABNIKE

V nadaljevanju navajamo nekaj nasvetov za uporabo gospodinjskih aparatov, ki vam bodo pomagali, da boste čim manj onesnaževali okolje, obenem pa čimveč prihranili.

### PRALNI STROJ NAPOLNITE NAJVEČJO DOVOLJENO KOLIČINO PERILA

Priporočamo, da vsakokrat napolnite stroj z največjo določeno količino perila, saj lahko na ta način pri enem pranju prihranite do 50% električne energije v primerjavi s pranjem polovičnih količin perila. Največja dovoljena količina perila, ki jo lahko vložite v boben pralnega stroja pri posameznem programu pranja, je navedena v razpredelnici programov pranja.

### KDAJ MORATE OPRTI PERILO NA PROGRAMU PREDPRANJE?

Predpranje perila priporočamo samo v primeru, ko je perilo izjemno umazano! Če perete običajno umazano perilo brez programa predpranje, lahko prihranite od 5 do 15% energije.

### IZBIRA TEMPERATURE ZA PRANJE

Če pred pranjem s perila odstranite madeže z ustreznimi sredstvi za odstranjevanje madežev, perila ni potrebno prati pri temperaturah višjih od 60° C, pač pa lahko naravnate gumb termostata na temperaturo do 60° C in lahko na ta način prihranite do 50% električne energije.

## PORADY DLA KLIENTA

Kilka wskazówek dotyczących ekonomicznego i przyjaznego środowisku użycia urządzenia.

### MAKSYMALNE ZWIĘKSZENIE WIELKOŚCI ZAŁADUNKU

Najlepsze wykorzystanie energii, wody, środków piorących i czasu przez użycie rekomendowanej, maksymalnej wielkości załadunku. Można zaoszczędzić do 50% energii piorąc jeden pełny załadunek zamiast prac dwa razy połowę wsadu.

### CZY JEST POTRZEBNE PRANIE WSTĘPNE?

Tylko dla bardzo zabrudzonej bielizny. Można zaoszczędzić środek piorący, czas, wodę i zmniejszyć od 5 do 15% zużycie energii nie wybierając Prania Wstępnego dla lekko i normalnie zabrudzonej bielizny.

### CZY JEST POTRZEBNE PRANIE W GORĄCEJ WODZIE?

Można przed praniem polać płomy wybielaczem lub namoczyć bieliznę w wodzie, aby nie używać programu dla prania w gorącej wodzie. Można zaoszczędzić do 50% energii używając programu do prania w 60°C.

## CUSTOMER AWARENESS

A guide environmentally friendly and economic use of your appliance.

### MAXIMISE THE LOAD SIZE

Achieve the best use of energy, water, detergent and time by using the recommended maximum load size. Save up to 50% energy by washing a full load instead of 2 half loads.

### DO YOU NEED TO PRE-WASH?

For heavily soiled laundry only! SAVE detergent, time, water and between 5 to 15% energy consumption by NOT selecting Prewash for slight to normally soiled laundry.

### IS A HOT WASH REQUIRED?

Pretreat stains with stain remover or soak dried in stains in water before washing to reduce the necessity of a hot wash programme. Save up to 50% energy by using a 60°C wash programme.

# CANDY



АЯ 46

Уважаемые господа, сообщаем Вам, что наша продукция сертифицирована на соответствие требованиям безопасности согласно "Закону о защите прав потребителей РФ" московским органом по сертификации "Ростест-Москва" (регистрационный номер АЯ 46).

Сведения о номере сертификата и сроке его действия Вы можете получить в магазине, где приобрели изделие.



SL

PL

UKR

RU

EN

Splošno opozorilo!

Candyjevi gospodinjski aparati so izdelani izključno za uporabo v gospodinjstvu. Če želite uporabljati katerikoli Candyjev aparat za profesionalne namene, se predhodno posvetujte z dobaviteljem. Aparat uporabljajte le v skladu z navodili.

Candy in Tehnunion

Za morebitne tiskovne napake se opravičujemo! Pridržujemo si pravico do tehničnih sprememb, ki ne bodo bistveno spremenile lastnosti proizvoda.

Z zastrzeženiem prawa do modyfikacji technicznych i ewentualnych błędów drukarskich.

Фірма-виробник не несе ніякої відповідальності за помилки друку, що містяться в цих інструкціях, і залишає за собою право поліпшення якості власних виробів, зберігаючи незмінними основні технічні характеристики.

The manufacturer declines all responsibility in the event of any printing mistakes in this booklet. The manufacturer also reserves the right to make appropriate modifications to its products without changing the essential characteristics.

Фирма-изготовитель не несет никакой ответственности за ошибки печати, содержащиеся в данных инструкциях, и оставляет за собой право улучшения качества собственных изделий, оставляя неизменными основные технические характеристики.

The manufacturer declines all responsibility in the event of any printing mistakes in this booklet. The manufacturer also reserves the right to make appropriate modifications to its products without changing the essential characteristics.

01.07 - 91500778-A - Printed in Italy - Imprimé en Italie