

SL  
RU  
DA  
NO  
EN

Navodilo za uporabo  
Инструкция по эксплуатации  
Brugsanvisning  
Bruksanvisning  
User instructions

# CBD 120

**CANDY**



**ČESTITAMO!**

Z nakupom našega stroja ste pokazali, da ne iščete kompromisnih rešitev in da ste kupec, ki hoče le najboljše.

Z velikim zadovoljstvom vam ponujamo nov pralni stroj, rezultat dolgoletnih raziskovanj in izkušenj, ki smo jih pridobili na tržišču v neposrednem stiku s kupci. Izbrali ste kakovost, vzdržljivost in zanimivo obliko.

Razen stroja, ki ste ga izbrali, pa imamo na izbiro še pomivalne in sušilne stroje, prostostoječe štedilnike, kuhalne plošče, mikrovalovne peči, vgradne peči in štedilnike ter hladilnike in zamrzovalnike.

Pri svojem prodajalcu zahtevajte najnovejši Candyjev katalog.

Uporaba tega novega pralnega stroja je enostavna, vendar pa vas prosimo, da skrbno preberete NAVODILO ZA UPORABO in ga v celoti upoštevate. V navodilu so navedene vse pomembne informacije v zvezi s priključitvijo, vzdrževanjem in uporabo stroja.

Priporočamo, da skrbno shranite to knjižico z navodili, da jo boste lahko prebrali tudi kdaj kasneje, če bo potrebno.

Kadar boste morali zaradi morebitne okvare pralnega stroja poklicati enega od naših servisierjev mu obvezno sporočite oznako modela, št. stroja in št. G, če je navedena na ploščici s tehničnimi podatki, ki je pritrjena na stroju..

**ПОЗДРАВЛЯЕМ!**

Приобретя эту стиральную машину **Канди**, Вы решили не идти на компромисс: Вы пожелали лучшее.

Фирма **Канди** рада предложить Вам эту новую стиральную машину - плод многолетних научно-исследовательских работ и приобретенного на рынке, в тесном контакте с потребителем, опыта.

Вы выбрали качество, долговечность и широкие возможности, которые Вам предоставляет эта стиральная машина.

Кроме того Канди предлагает Вам широкую гамму электробытовой техники: стиральные машины, посудомоечные машины, стиральные машины с сушкой, кухонные плиты, микроволновые печи, духовки, варочные панели, холодильники, морозильники.

Спросите у Вашего продавца полный каталог продукции фирмы Канди.

Просим Вас внимательно ознакомиться с предупреждениями, содержащимися в этой инструкции, которые дадут Вам важные сведения, касающиеся безопасности, установки, эксплуатации и обслуживания, некоторые полезные советы по лучшему использованию машины.

Бережно храните эту книжку инструкций для последующих консультаций.

При общении с фирмой Канди или с ее специалистами по техническому обслуживанию постоянно ссылайтесь на модель и номер G (если таковой имеется). Практически, ссылайтесь на все, что содержится в табличке.

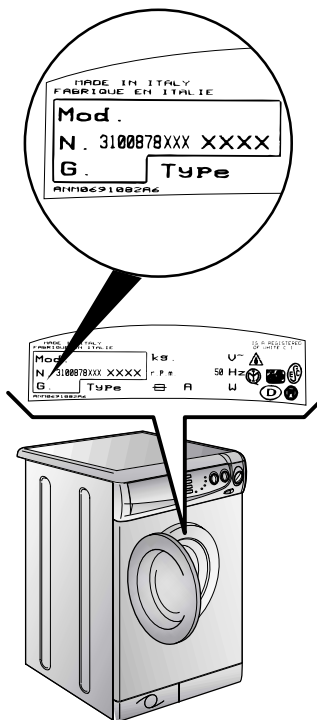
**TILLYKKE**

Med Deres nye maskine. Denne vaskemaskine er resultatet af mange års forskning og udvikling, en udvikling der i meget høj grad er foregået i samarbejde med brugerne.

Med en Candy har De valgt kvaliteten og fordelene ved en maskine der teknologisk er på forkant med udviklingen.

Candy's produktprogram omfatter: opvaskemaskiner, vaske/tørremaskiner, mikrobølgeovne, køleskabe og fryser.

Spørg hos Deres lokale forhandler efter Candy's produktkatalog.

Læs nøje denne instruktionsbog, inden maskinen tages i brug. Instruktionsbogen giver vigtig information vedr. Installation, brug og vedligeholdelse af maskinen.

Gem denne instruktionsbog, den er god at have ved fremtidige tvivls spørgsmål.

Ved kontakt til Candy's Servicecenter, bedes De venligst opgive maskinens Model. Nr. og G. Nr. Disse numre findes på typeskiltet, (se tegn.).

**GRATULERER**

Ved å kjøpe en maskin fra Candy, har du vist at bare det beste er godt nok for deg.

Candy er stolte over å kunne presentere denne nye vaskemaskinen, resultatet av årelang forskning og markederfaring i direkte kontakt med kundene. Denne maskinen gir deg kvalitet, driftssikkerhet og høy ytelse.

Candy kan også tilby et stort utvalg av andre hvitevarer: vaskemaskiner, oppvaskmaskiner, vaskemaskiner med tørketrommel, komfyrer, mikrobølgeovner, tradisjonelle stekeovner og komfyrtopper, kjøleskap og frysebokser.

Be din lokale forhandler om den komplette katalogen over Candy-produkter.

Les denne bruksanvisningen nøye, da den inneholder viktige opplysninger om sikker installasjon, og nyttig informasjon om bruk og vedlikehold av vaskemaskinen for å få best mulig resultat.

Ta godt vare på denne bruksanvisningen slik at du lett kan finne den senere.

Når du tar kontakt med oss eller et av våre servicecentre, oppgi alltid modellnummeret og Gnummeret (hvis dette finnes) for apparatet, se typeskiltet.

**OUR COMPLIMENTS**

With the purchase of this Candy household appliance, you have shown that you will not accept compromises: you want only the best.

Candy is happy to present their new washing machine, the result of years of research and market experience through direct contact with Consumers. You have chosen the quality, durability and high performance that this washing machine offers.

Candy is also able to offer a vast range of other household appliances: washing machines, dishwashers, washer-dryers, cookers, microwave ovens. Traditional ovens and hobs, refrigerators and freezers.

Ask your local retailer for the complete catalogue of Candy products.

Please read this booklet carefully as it provides important guide lines for safe installation, use and maintenance and some useful advice for best results when using your washing machine.

Keep this booklet in a safe place for further consultation.

When contacting Candy or a Customer Services Centre always refer to the Model, No., and G number (if applicable of the appliance see panel).

KAZALO

Uvod  
 Splošna opozorila in nasveti ob prevzemu aparata  
 Garancija  
 Varnostni predpisi  
 Tehnični podatki  
 Namestitvev in priključitev stroja  
 Opis stikalne plošče  
 Predal za pralna sredstva  
 Izbiranje programov in temperatur  
 Priprava perila na pranje  
 Razpredelnica programov pranja  
 Nekaj koristnih nasvetov za pranje in primer uporabe  
 Čiščenje in vzdrževanje stroja  
 Ugotavljanje motenj pri delovanju

ОГЛАВЛЕНИЕ

Введение  
 Общие сведения по эксплуатации  
 Гарантия  
 Меры безопасности  
 Технические характеристики  
 Установка  
 Описание команд  
 Контейнер для моющих средств  
 Выбор программ  
 Тип белья  
 Таблицы выбора программ пранья  
 Стирка  
 Чистка и уход за машиной  
 Возможные неисправности

1  
 2  
 3  
 4  
 5  
 6  
 7  
 8  
 9  
 10  
 11  
 12  
 13

INHALT

Introduktion.  
 Modtagelse og udpakning.  
 Garantibestemmelser.  
 Sikkerhedsregler .  
 Tekniske data.  
 Opstilling og Installation.  
 Beskrivelse af funktioner.  
 Sæbe skuffen.  
 Valg af program  
 Gode råd vedr. vask  
 Program oversigt.  
 Sådan bruges maskinen.  
 Vedligeholdelse og rengøring.  
 Fejl søgnings skema.

INNHold

Innledning  
 Generelt om levering  
 Garanti  
 Sikkerhetsregler  
 Tekniske data  
 Montering og oppstarting  
 Bruksanvisning  
 Beholder for vaskemiddel  
 Valg av program/temperatur  
 Produktet  
 Tabell over vaskeprogrammer  
 Vasking  
 Rengjøring og rutinemessig vedlikehold  
 Feilsøking

INDEX

Introduction  
 General points on delivery  
 Guarantee  
 Safety Measures  
 Technical Data  
 Setting up and Installation  
 Control Description  
 Detergent drawer  
 Selection  
 The Product  
 Table of Programmes  
 Washing  
 Cleaning and routine maintenance  
 Faults Search

## POGLAVJE 1

SPLOŠNA  
OPOZORILA IN  
NASVETI OB  
PREVZEMU  
APARATA

Ob prevzemu aparata vam mora trgovec izročiti naslednje dokumente in pribor:

- A) NAVODILO ZA UPORABO
- B) SPISEK POOBLAŠČENIH SERVISOV
- C) GARANCIJSKI LIST
- D) POKROVČEK
- E) UKRIVLJENI NOSILEC ODTOČNE CEVI
- F) POSODICO ZA TEKOČA PRALNA SREDSTVA

**PROSIMO, DA VSE  
NAŠTETO SKRBN  
SHRANITE!**

*Kupec mora stroj pregledati ob prevzemu pri trgovcu in preveriti, če na njem ni vidnih poškodb!*

## ПАРАГРАФ 1

ОБЩИЕ  
СВЕДЕНИЯ

При покупке убедитесь, чтобы с машиной были:

- A) ИНСТРУКЦИЯ ПО ЭКСПЛУАТАЦИИ НА РУССКОМ ЯЗЫКЕ;
- B) АДРЕСА СЛУЖБ ТЕХНИЧЕСКОГО ОБСЛУЖИВАНИЯ;
- C) СЕРТИФИКАТ ГАРАНТИИ;
- D) ЗАГЛУШКА;
- E) ЖЕСТКОЕ УСТРОЙСТВО ДЛЯ ЗАГИБА СЛИВНОЙ ТРУБЫ;
- F) ВАННОЧКА ДЛЯ МОЮЩИХ СРЕДСТВ.

**ХРАНИТЕ ИХ**

Проверьте отсутствие повреждений машины при транспортировке. При наличии повреждений обратитесь в центр техобслуживания **Канди**.

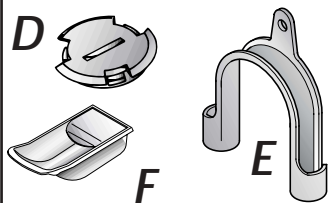
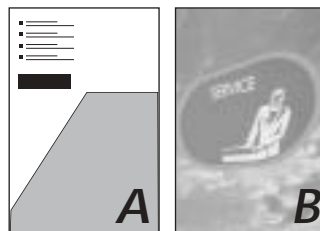
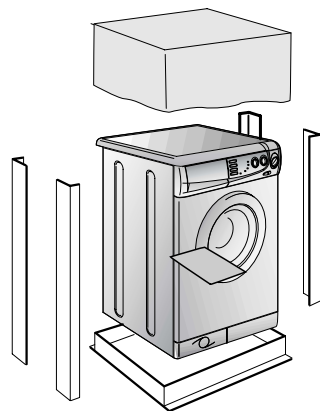

## KAPITEL 1

MODTAGELSE OG  
UDPAKNING.

Ved modtagelse af maskinen bør De kontrollere at følgende dele medfølger:

- A) INSTRUKTIONSBOG
- B) ADRESSE OG TELEFON NUMMER PÅ CANDY SERVICE. (STÅR I INSTRUKTIONSBOKEN).
- C) GARANTI CERTIFIKATER. (SKAL IKKE BRUGES I DK).
- D) DÆKPLADE.
- E) BØJNING FOR AFLØBSSLANGE.
- F) BEHOLDER FOR FLYDENDE SÆBE.

**GEM DISSE TING**

Kontroller at maskinen ikke er beskadiget under transport, hvis dette er tilfældet, kontakt da omgående forhandler eller importør.

## KAPITTEL 1

GENERELT OM  
LEVERING

Ved levering, kontroller at det følgende er inkludert:

- A) BRUKSANVISNING
- B) ADRESSER FOR KUNDESERVICE
- C) GARANTIBEVIS
- D) PLUGG
- E) RØR TIL UTLØPSSLUK
- F) BEHOLDER FOR FLYTENDE VASKEMIDDEL

**OPPBEVAR DISSE PÅ ET  
TRYGT STED**

Kontroller også at maskinen ikke har blitt skadet under transporten. Hvis dette har skjedd, ta kontakt med nærmeste Candy-senter.

## CHAPTER 1

GENERAL POINTS  
ON DELIVERY

On delivery, check that the following are included with the machine:

- A) INSTRUCTION MANUAL
- B) CUSTOMER SERVICE ADDRESSES
- C) GUARANTEE CERTIFICATES
- D) CAP
- E) BEND FOR OUTLET TUBE
- F) LIQUID DETERGENT COMPARTMENT

**KEEP THEM IN A SAFE  
PLACE**

Check that the machine has not incurred damage during transport. If this is the case, contact your nearest Candy Centre.

## POGLAVJE 2

GARANCIJA

Ob nakupu aparata vam mora prodajalec izdati izpolnjen in potrjen garancijski list.

Na osnovi potrjenega garancijskega lista in računa imate v roku enega leta od dneva nakupa pravico do brezplačnega servisiranja vašega aparata s strani naše tehnične službe, oziroma naših pooblaščenih serviserjev pod pogoji, ki so navedeni v garancijskem listu.

Poleg garancijskega lista vam mora trgovec izročiti tudi spisek naših pooblaščenih serviserjev, ki so edini pristojni za popravila Candyjevih aparatov v garancijskem roku.

## ПАРАГРАФ 2

ГАРАНТИЯ

Стиральная машина снабжена гарантийным сертификатом, который позволяет Вам бесплатно пользоваться услугами технического сервиса, за исключением оплаты за вызов, в течение 1 года со дня покупки.

## KAPITEL 2

GARANTI  
BESTEMMELSER.

Denne maskine er omfattet af et års fabriksgaranti.

## KAPITTEL 2

GARANTI

Maskinen leveres med et garantibevis som gir deg rett til å gjøre gratis bruk av vår tekniske assistanse.

## CHAPTER 2

GUARANTEE

The appliance is supplied with a guarantee certificate which allows free use of the Technical Assistance Service.

## POGLAVJE 3

VARNOSTNI  
PREDPISIPRED ZAČETKOM  
ČIŠČENJA ALI  
VZDRŽEVANJA  
PRALNEGA STROJA  
OBVEZNO UPOŠTEVAJTE  
NASLEDNJE VARNOSTNE  
PREDPISE.

- Iztaknite vtič iz vtičnice.
- Zaprite pipo za dotok vode.
- Vsi Candyjevi gospodinjiski aparati so opremljeni z ozemljitvenim kablom. Preverite, če je vaša električna napeljava pravilno ozemljena! Če ni, naj vam napeljavo pred priključitvijo pravilno napelje strokovnjak!
- CE Aparat je izdelan v skladu z normama CEE št. 89/336 in 73/23 CEE in njunimi nadaljnjimi spremembami.
- Z vlažnimi rokami ali nogami se aparata ne dotikajte. Ne uporabljajte pomivalnega stroja bosonogi.
- Ne uporabljajte podaljškov za priključitev stroja na električno omrežje, če je stroj nameščen v kopalnici ali drugem vlažnem prostoru.

OPOZORILO!  
MED PRANJEM SE  
VODA V STROJU  
LAHKO SEGREJE TUDI  
DO 90°C.

- Pred odpiranjem vrat stroja se prepričajte, če v bobnu stroja ni vode.

## ПАРАГРАФ 3

МЕРЫ  
БЕЗОПАСНОСТИВНИМАНИЕ!  
ПРИ ЛЮБЫХ  
ОПЕРАЦИЯХ ЧИСТКИ  
И ТЕХНИЧЕСКОГО  
ОБСЛУЖИВАНИЯ  
СТИРАЛЬНОЙ  
МАШИНЫ:

- отключите стиральную машину от сети и выдерните штепсель из розетки;
- перекройте кран подачи воды;
- Канди оснащает все свои машины кабелем с заземлением. Убедитесь в том, что электросеть имеет заземленный провод. В случае его отсутствия, необходимо обращаться к квалифицированному персоналу.

CE Аппаратура фирмы  
Канди соответствует нормам  
ЭС N 89/336, 73/23 на  
электрооборудование;

- не касайтесь стиральной машины влажными руками и ногами;
- не работайте со стиральной машиной босиком;
- не применяйте удлинители во влажных и сырых помещениях (ванная, душевая комната).

ВНИМАНИЕ!  
ТЕМПЕРАТУРА ВОДЫ  
ВО ВРЕМЯ СТИРКИ  
МОЖЕТ ДОСТИГАТЬ 90°C.

- прежде чем открыть крышку загрузочного люка, убедитесь в отсутствии воды в барабане.

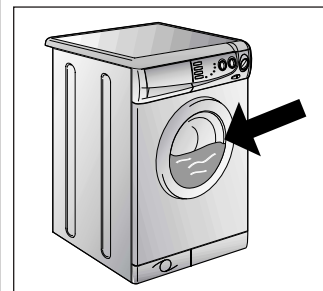
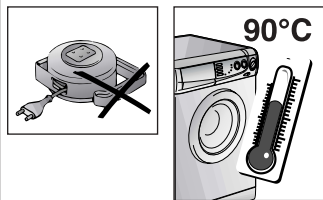
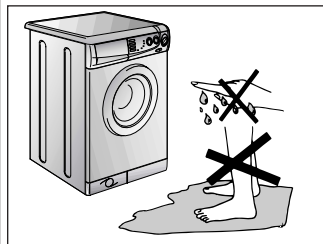
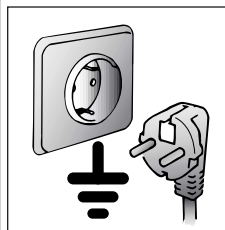
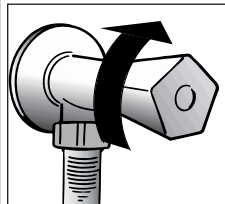
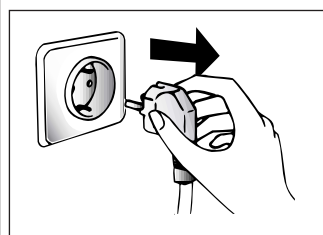

## KAPITEL 3

SIKKERHEDS  
REGLER.VIGTIGT:  
VEDR. RENGØRING OG  
VEDLIGEHOLDELSE

- Fjern stikket fra kontakten, eller afbryd kontakten. Hvis kontakten ikke kan afbrydes, afbrydes strømmen på hovedkontakten, ved måleren.
- Luk for maskinens vandtilførsel.
- Alle elektriske apparater skal jordforbindes, jævnfør stærk strøms reglementet. Forvis Dem om at Deres apparat er jordforbundet. Skulle det ikke være tilfældet, kontakt da en Aut. EI-Installatør.

## MEGET VIGTIGT

Det stik der er monteret fra fabrikken, skal udskiftes med et trebenet stik, der indeholder jord, eller kobles direkte til jordet afbryder. Maskinen skal tilkobles af aut. EI-Installatør. Fabrikant og Importør kan ikke drages til ansvar for skader, opstået som følge af forkert opstilling eller tilslutning.

CE Denne maskine opfylder EEC Direktiv 89/336, 73/23 med efterfølgende ændringer.

- Maskinen må ikke udsættes for vandstænk eller fugt.
- Brug ikke forlængerledninger i fugtige rum.

ADVARSEL:  
UNDER VASK KAN  
VANDET BLIVE OP TIL 90  
GRADER VARMT.

- Før lågen åbnes, bør det kontrolleres at der ikke er vand i maskinen.

## KAPITTEL 3

## SIKKERHETSREGLER

VIKTIG: MÅ FØLGES VED  
ALL RENGJØRING OG ALT  
VEDLIKEHOLD

- Trekk ut støpselet.
- Skru av vanntilførselen.
- Alle Candy-maskiner er jordet. Påse at maskinen tilkoples jordet kontakt. Tilkall en autorisert elektriker for å ordne tilkoplingen hvis dette ikke er mulig.

CE Dette apparatet oppfylder betingelsene i direktiv 89/336/EEC, 73/23/EEC med senere endringer

- Ta ikke på maskinen med våte eller fuktige hender eller føtter.
- Bruk ikke maskinen hvis du er barføtt.
- Unngå om mulig å bruke skjøteledninger i våtrom, og vis ekstrem forsiktighet hvis dette ikke er til å unngå.

ADVARSEL: UNDER  
VASKPROGRAMMET  
KAN VANNET NÅ EN  
TEMPERATUR PÅ OPPTIL  
90 °C.

- Før du åpner døren til vaskemaskinen, påse at det ikke er vann igjen i trommelen.

## CHAPTER 3

## SAFETY MEASURES

IMPORTANT:  
FOR ALL CLEANING  
AND MAINTENANCE  
WORK

- Remove the plug
- Turn off the water inlet tap.
- All Candy appliances are earthed. Ensure that the main electricity circuit is earthed. Contact a qualified electrician if this is not the case.

CE This appliance complies with Directives 89/336/EEC, 73/23/EEC and following changes.

- Do not touch the appliance with wet or damp hands or feet.
- Do not use the appliance when bare-footed.
- Extreme care should be taken if extension leads are used in bathrooms or shower rooms. Avoid this where possible.

WARNING: DURING THE  
WASHING CYCLE, THE  
WATER CAN REACH A  
TEMPERATURE OF 90°C.

- Before opening the washing machine door, ensure that there is no water in the drum.

**SL**

● Odsvetujemo priključitev stroja na električno omrežje preko različnih pretvornikov ali razdelilnikov.

● Ne dovolite, da otroci ali neodgovorne osebe stroj uporabljajo nenadzorovani.

● Ne vlecite priključnega kabla ali celo aparata samega, če želite iztakniti vtič iz vtičnice.

● Električni aparati ne smejo biti izpostavljeni različnim atmosferskim vplivom kot so npr. dež, sonce ipd.

● Pazite, da stroja ob premeščanju ali prevažanju ne dvigajte na strani, kjer so nameščene stikala in gumbi, oziroma na strani, kjer je nameščena posodica za detergent.

● Med prevažanjem nikoli ne naslonite sprednje strani stroja (tj., strani, kjer so nameščena vrata) na voziček.

#### POMEMBNO!

Če postavite stroj na pod, ki je prekrit s tekstilnimi oblogami, skrbno preverite, če vlakna take talne obloge ne zapirajo odprtin za zračenje, ki so nameščene na spodnjem robu stroja.

● Stroj morata dvigniti vedno dve osebi, tako kot je prikazano na skici.

● V primeru okvare ali nepravilnega delovanja stroja, stroj takoj izklopite in iztaknite vtič iz vtičnice ter zaprite pipo za dotok vode do stroja. Nato pokličite enega od pooblaščenih Candyjevih serviserjev, da vam stroj popravi. Ob morebitni zamenjavi vgradnih delov vedno zahtevajte vgradnjo originalnih Candyjevih rezervnih delov. Neupoštevanje gornjih navodil lahko vpliva na varno in pravilno delovanje stroja.

● Če se poškoduje priključni kabel, ga morate zamenjati s POSEBNIM PRIKLJUCNIM KABLOM, ki ga lahko nabavite kot rezervni del pri pooblaščenem prodajalcu.

**RU**

● не пользуйтесь тройниками и переходниками;

● не позволяйте детям, инвалидам пользоваться машиной без Вашего наблюдения;

● не тяните за кабель машины и саму машину для отключения ее от электросети;

● не оставляйте машину в условиях атмосферных воздействий (дождь, солнце и т.п.);

● при транспортировке не опирайте машину ее люком на тележку;

#### Важно!

В случае установки машины на полу, покрытом ковром или ворсистым покрытием, необходимо обратить внимание на то, чтобы вентиляционные отверстия, расположенные снизу машины, не были закрыты ворсом.

● поднимайте машину вдвоем, как показано на рисунке;

● в случае неисправности или плохой работы машины, отключите ее, закройте кран подачи воды и не пользуйтесь ею. Для возможного ремонта обращайтесь только в центр техобслуживания Канди и требуйте использования оригинальных запчастей.

Несоблюдение этих норм может привести к нарушению безопасности машины.;

● Если кабель питания поврежден, необходимо заменить его специальным кабелем, который можно найти в службе технического обеспечения.

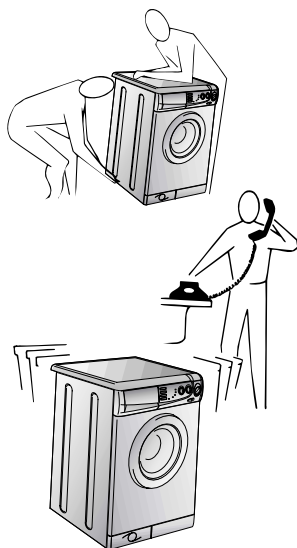
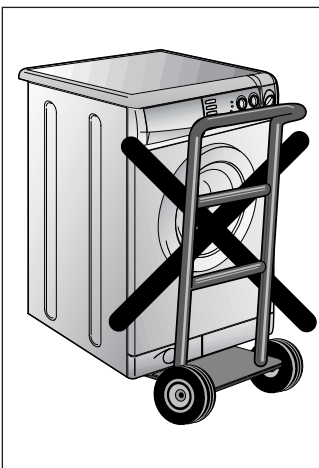
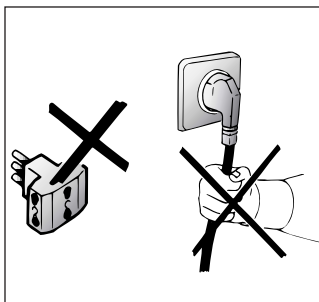
**DA**

● Brug ikke adaptere, eller multistik.

● Lad ikke børn betjene maskinen, uden behørigt opsyn.

● Træk aldrig i apparatets ledning, hverken for at trække stikket ud af kontakten, eller for at flytte maskinen.

● Efterlad ikke maskinen udsat for regn, eller direkte sol.

● Hvis apparatet skal flyttes, løft da aldrig i knapper og sæbeskuffe.

● Ved transport, læn da ikke maskinens front imod sækkevogn. el. lign.

#### Vigtig:

Hvis maskinen skal stå på et tæppe, pas da på ikke at blokere for ventilation under maskinen.

● Hvis maskinen skal flyttes eller løftes, sørg da for at være to personer, som vist på ill.

● Hvis maskinen går i stå eller ikke virker korrekt. Følg instruktionerne i afsnittet Fejlsøgning. Hvis dette ikke hjælper kontakt de Aut. Candy Service. Reparationer skal altid udføres af Aut. Candy Service center. Candy Service center. Anvend altid originale reservedele. I modsat fald bortfalder enhver form for garanti fra Fabrikant og Importør.

● Hvis ledningen (til strømnettet) beskadiges, skal den erstattes med en bestemt ledning, som kan købes hos et autoriseret servicecenter.

**NO**

● Bruk ikke adaptere eller "tjuvkontakter".

● Maskinen må ikke brukes av barn eller ukyndige uten nødvendig tilsyn.

● Trekk alltid i selve støpselet, ikke i ledningen eller vaskemaskinen.

● La ikke vaskemaskinen bli utsatt for regn, sol eller andre værpåvirkninger.

● Løft aldri vaskemaskinen etter knappene eller vaskemiddelbeholderen.

● Ved transport må ikke vaskemaskinens dør lenes mot transporttrallen.

#### Viktig!

Hvis vaskemaskinen plasseres oppå et teppegulv, må man påse at luftventilene i bunnen ikke blir blokkert.

● Vær alltid to personer ved løfting av vaskemaskinen, som vist på tegningen.

● Hvis vaskemaskinen er defekt, eller ikke virker som den skal, slå av maskinen, steng vanntilførselen og gjør ingen inngrep i maskinen. Ta kontakt med en Candy-representant ved eventuelle reparasjoner, og bruk originale Candy-reservedeler. Hvis ikke, kan sikkerheten ved maskinen bli redusert.

● Dersom strømledningen (til strømnettet) skades, må den erstattes med en bestemt ledning som kan fåes hos et autorisert.

**EN**

● Do not use adaptors or multiple plugs.

● Do not allow the appliance to be used by children or the incompetent without due supervision.

● Do not pull the mains lead or the appliance itself to remove the plug from the socket.

● Do not leave the appliance exposed to atmospheric agents (rain, sun etc.)

● In the case of removal, never lift the appliance by the knobs or detergent drawer.

● During transportation do not lean the door against the trolley.

#### Important!

When the appliance location is on carpet floors, attention must be paid so as to ensure that there is no obstruction to the bottom vents.

● Lift the appliance in pairs as illustrated in the diagram.

● In the case of failure and/or incorrect operation, turn the washing machine off, close the water inlet tap and do not tamper with the appliance. Contact a Candy Technical Assistance Centre for any repairs and ask for original Candy spare parts. Avoidance of these norms may compromise the safety of the appliance.

● Should the supply cord (mains cable) be damaged, this is to be replaced by a specific cable available from the after sales service centre.

SL

POGLAVJE 4

RU

ПАРАГРАФ 4

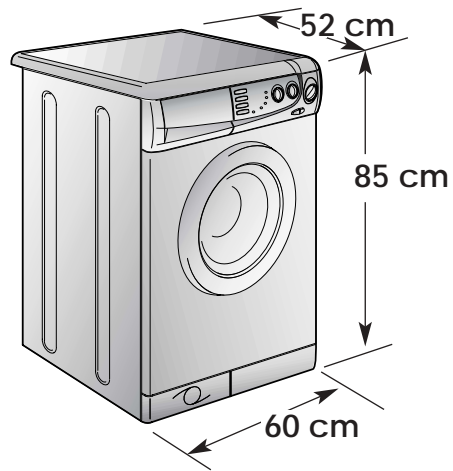

DA

KAPITEL 4

NO

KAPITTEL 4

EN

CHAPTER 4

TEHNIČNI PODATKI	Технические характеристики		
NAJVEČJA KOLIČINA SUHEGA PERILA ZA ENO PRANJE	Загрузка (сухого белья)	kg	5
KOLIČINA VODE PRI OBIČAJNEM PRANJU	Нормальный уровень воды	l	6÷15
SKUPNA PRIKLJUČNA MOČ	Потребляемая мощность	W	2150
PORABA ELEKTRIČNE ENERGIJE (PROGRAM ZA PRANJE PRI 90°C)	Потребление энергии (программа 90°C)	kWh	1,8
MOČ VAROVALKE	эл. предохранитель	A	10
ŠTEVILO VRTLJAJEV CENTRIFUGE	Скорость вращения центрифуги	giri/min.	1200
DOVOLJENI TLAK VODE V VODOVODNEM OMREŽJU	Давление в гидравлической системе	MPa	min. 0,05 max. 0,8
NAPETOST	Напряжение в сети	V	230

TEKNISKE DATA	TEKNISKE DATA	TECHNICAL DATA
KAPACITET	MAX VASKEMENGDEN TØRRVASK	MAXIMUM WASH LOAD DRY
VANDSTAND NORMAL	NORMALT VANNIVÅ	NORMAL WATER LEVEL
TILSLUTNINGS	FULL EFFEKT	POWER INPUT
ENERGI FORBRUG (PROG. 90°)	STRØMFORBRUK (PROG. 90°)	ENERGY CONSUMPTION (PROG. 90°C)
FORSIKRING (Amp.)	SIKRING I STRØMTILFØRSEL-SKRETSEN AMPERE	POWER CURRENT FUSE AMP
CENTRIFUGERINGS HASTIGHED (Omd/min)	OMDREININGSTALL SENTERIFUGE (omdr./min.)	SPIN r.p.m.
VANDTRYK.	VANNTRYKK	WATER PRESSURE
DRIFT SPÆNDING	STRØMSPENNINGEN	SUPPLY VOLTAGE

## POGLAVJE 5

NAMESTITEV IN  
PRIKLJUČITEV  
STROJA

Stroj brez podstavka postavite v bližino mesta, kjer bo stalno priključen.

Prerežite objemko, s katero je prevezana odtočna cev.

Odvijte osrednji vijak "A" in 4 stranske vijake "B" ter odstranite prečno letev "C".

Nagnite stroj proti sprednji strani in povlecite navzdol plastični vrečki s stiroporom, ki sta nameščeni na bočnih straneh stroja.

S čepom, ki je priložen v vrečki z originalnimi navodili, zatesnite odprtino v hrbtni strani stroja.

**OPOZORILO!**  
**DELOV EMBALAŽE NE SMETE PUŠČATI NA DOSEGU OTROK, KER JE ZANJE LAHKO ZELO NEVARNA! PROSIMO, DA EMBALAŽO ODLOŽITE V SKLADU Z VELJAVNIMI OKOLJEVARNOSTNIMI PREDPISI!**

## ПАРАГРАФ 5

## УСТАНОВКА

Поместите машину вблизи места ее использования без подставки и упаковки.

Отрежьте ленты, крепящие шланг.

Открутите центральный болт (A), 4 боковых болта (B) и отсоедините траверсу (C).

Наклоните машину вперед и вытащите два пластиковых пакета, содержащих два защитных элемента из полистирола, потянув вниз.

Закройте отверстие пробкой, которая находится в пакете с инструкцией.

**ВНИМАНИЕ!**  
**НЕ ОСТАВЛЯЙТЕ ЭЛЕМЕНТЫ УПАКОВКИ ДЕТЯМ ДЛЯ ИГР.**

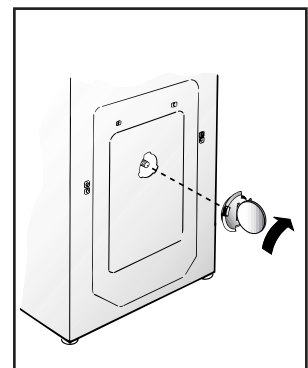
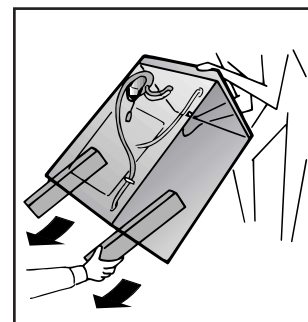
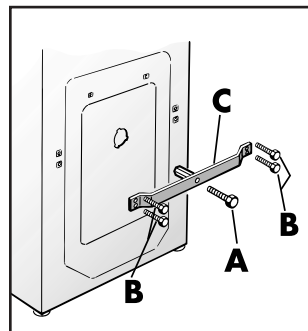
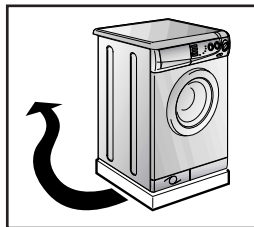

## KAPITEL 5

OPSTILLING OG  
TILSLUTNING.

Flyt maskinen tæt til dens endelige placering, uden transportkasse.

Klip binderen der holder slangerne over.

Afmonter centerskruen (A), Afmonter de fire skruer (B), og fjern tvær stiveren (C).

Læn maskinen fremover, og fjern de to plastik poser der indeholder polystyren blokkene, ved at tage fat og trække nedad.

Monter dækpladen i hullet bag på maskinen, som vist på tegningen. Dækpladen findes i konvoluttten inden i maskinen.

**ADVARSEL:**  
**INDPAKNINGSMATERIA-  
LER PLASTIK - FOLIE -  
POLYSTYREN O.S.V. KAN  
VÆRE FARLIGT FOR  
MINDRE BØRN, OG BØR  
FJERNES UMIDDELbart  
EFTER UDPAKNING.**

## KAPITTEL 5

MONTERING OG  
OPPSTARTING

Flyt maskinen tæt til dens Flytt maskinen uten transportsikringen til et sted nær der hvor den skal stå.

Kutt klemmene som fester røret.

Skru ut skruen i midten (A), de 4 skruene på siden (B) og fjern tverstykket (C).

Vippmaskinen litt forover. Trekk av plastposene som inneholder de to isoporblokkene på siden ved å trekke dem nedover.

Lukk åpningen ved hjelp av pluggen som følger med i posen med bruksanvisningen.

**ADVARSEL:**  
**EMBALLASJEN MÅ  
OPPBEVARES  
UTILGJENGELIG FOR  
BARN, DA DEN KAN  
VÆRE FARLIG.**

## CHAPTER 5

SETTING UP  
INSTALLATION

Move the machine near its permanent position without the packaging base.

Cut tube-holding straps.

Unscrew the central screw (A); unscrew the 4 lateral screws (B) and remove the cross piece (C).

Lean the machine forward and remove the plastic bags containing the two polystyrene blocks at the sides, pulling downwards.

Press the plug (to be found in the envelope with the instructions) into the hole.

**WARNING:**  
**DO NOT LEAVE THE  
PACKAGING IN THE  
REACH OF CHILDREN  
AS IT IS A POTENTIAL  
SOURCE OF DANGER.**

**SL**

Izolacijsko ploščo iz valovitega kartona namestite na dno stroja tako, kot je prikazano na sliki.

Dotočno cev za vodo privijte na pipo.

Aparat smete priključiti na vodovodno omrežje izključno z novimi, priloženimi dovodnimi cevmi. Starih cevi ne smete uporabiti.

**OPOZORILO!**  
**PIPE ZA VODO ŠE NE**  
**ODPRITE!**

Stroj potisnite k steni in pri tem pazite, da dotočna in odtočna cev za vodo nista zviti ali stisnjeni. Odtočno cev za vodo obesite nato preko robu kadi.

Mnogo boljše pa je, če v vodovodni napeljavi predvidite stalni odtok, ki mora biti enakega premera kot je odtočna cev, namestiti pa ga morate v višini najmanj 50 cm od tal.

Če je potrebno, namestite na konec odtočne cevi še čvrsto nosilno koleno, ki je priloženo v vrečki s priborom.

**RU**

Закрепите лист гофрированного материала на дне, как показано на рисунке.

Присоедините трубу к водопроводному крану и к машине.

Прибор должен быть подсоединен к водопроводу при помощи новых соединительных шлангов. Не используйте старые шланги и соединения.

**Внимание!**  
**Не открывайте**  
**водопроводный кран.**

Придвиньте машину к стене, обращая внимание на то, чтобы отсутствовали перегибы, зажимы труб, закрепите сливную трубу на борту раковины или лучше к канализационной трубе с минимальной высотой над уровнем пола 50 см и диаметром больше диаметра сливной трубы.

В случае необходимости используйте жесткое устройство для сгиба сливной трубы.

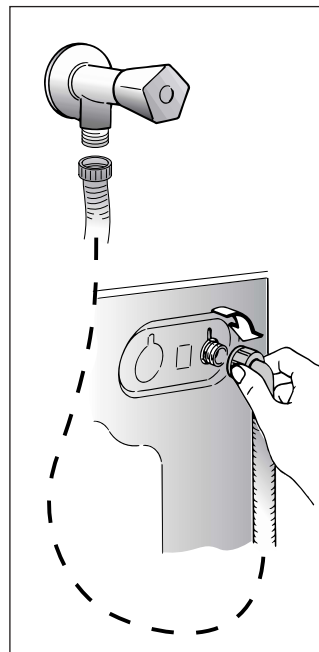
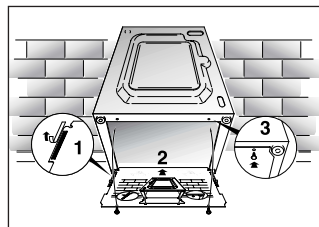
**DA**

Montér den porøse bundplade som vist på tegningen.

Forbind tilgangs slangen til hanen.

Når maskinen opstilles, anbefaler vi at De anvender den med leverede nye vand tilslutnings slange, i stedet for den gamle slange som sad på Deres gamle apparat.

**VIGTIGT:**  
**LUK IKKE OP FOR**  
**HANEN.**

Placer maskinen der hvor den permanent skal stå. Placer afløbs slangen over kanten på vasken eller badekarret, pas på at slangen ikke vrider eller er knækket sammen.

Det er endnu bedre at forbinde afløbet til en fast installation. Røret som slangen skal hægtes i skal have en diameter der er større end selve afløbs slangen. Højden på den faste installation skal være min. 60 cm over sulvet. For at undgå at slangen knækker, kan denne monteres i den

**NO**

Fest den korrugerte bunnplaten som vist på figuren.

Kopl vannrøret til kranen.

Når maskinen skal oppstilles anbefaler vi at De bruker den leverte nye vanntilslutningsslangen, i stedet for den gamle tilslutningsslangen som satt på det gamle apparatet.

**VIKTIG: SKRU IKKE PÅ**  
**VANNET.**

Plasser vaskemaskinen opp mot veggen. Hekt utløpsrøret til kanten av badekaret, og påse at det ikke er noen knekker eller innsnevringar på røret.

Det er best å kople utløpsrøret til et fast utløp med større diameter enn utløpsrøret og en høyde på minst 50 cm. Bruk om nødvendig plastrøret som følger med.

**EN**

Fix the sheet of corrugated material on the bottom as shown in picture.

Connect the fill hose to the tap.

The appliance must be connected to the water mains using new hose-sets. The old hose-sets should not be reused.

**IMPORTANT:**  
**DO NOT TURN THE TAP**  
**ON AT THIS TIME.**

Position the washing machine next to the wall. Hook the outlet tube to the edge of the bath tub, paying attention that there are no bends or contractions along the tube.

It is better to connect the discharge hose to a fixed outlet of a diameter greater than that of the outlet tube and at a height of min. 50 cm. If is necessary to use the plastic sleeve supplied.

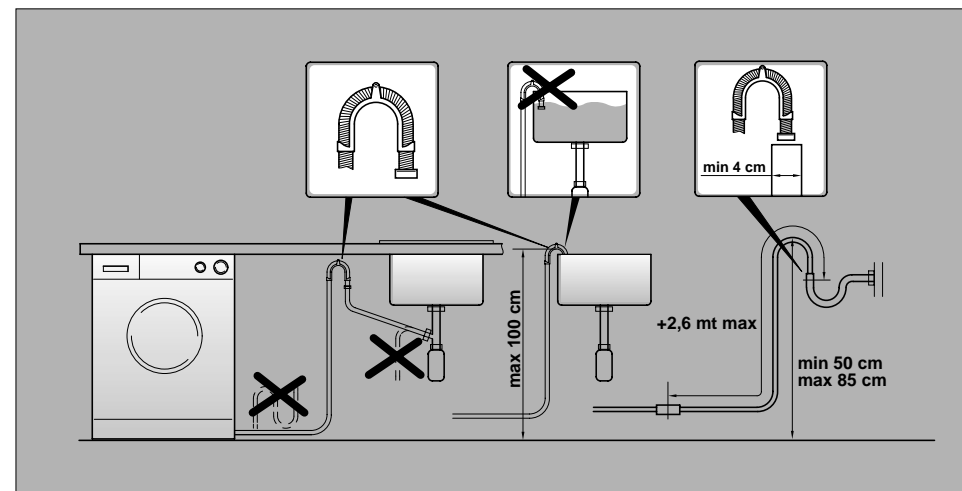
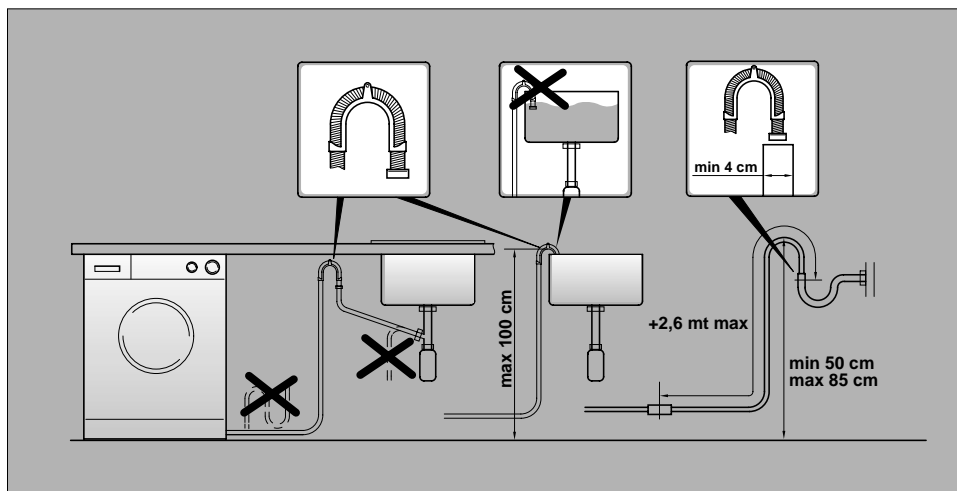

**SL**

Izravnajte višino stroja s sprednjima vrtljivima nožicama:

**a)** Matico, s katero je pritrjena nogica sprostite tako, da jo odvijete v desno z ustreznim ključem.

**b)** Nogico z obračanjem zvišujte ali znižujte toliko časa, dokler se ne bo povsem prilegala tlor.

**c)** Po končanem izravnavanju nogico ponovno pritržite tako, da jo z ustreznim ključem privijate v smeri nasprotni od smeri vrtenja urinih kazalcev, dokler se povsem ne prileže dnu stroja.

Prepričajte se, da tipka START za vklop/izklop ni pritisnjena.

Prepričajte se, da je gumb programatorja v izklopljenem položaju in da so vrata stroja zaprta.

Vtaknite vtič v vtičnico.

Stroj mora biti nameščen tako, da lahko vtičnico dosežete v vsakem trenutku.

**RU**

Установите машину по уровню с помощью передних ножек.

**a)** поверните по часовой стрелке гайку, чтобы разблокировать винт ножки.

**b)** вращая ножку, поднимите или опустите машину до хорошей ее опоры на пол.

**c)** заблокируйте винт ножки, затянув гайку против часовой стрелки до упора.

Убедитесь в том, что кнопка СТАРТ не нажата.

Убедитесь, что переключатель программ находится в положении ВЫКЛ и загрузочный люк закрыт.

Включите вилку в розетку.

После подсоединения прибор должен быть расположен таким образом, чтобы розетка была доступной.

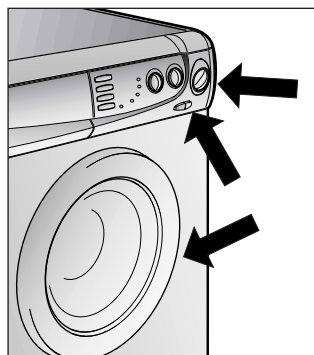
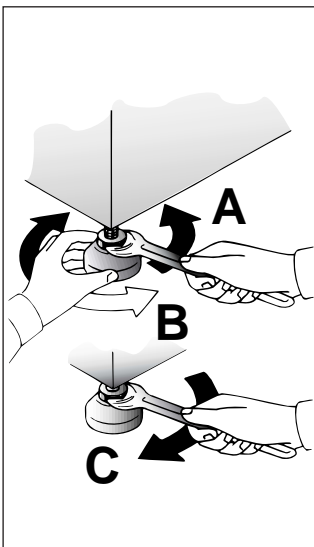

**DA**

Juster maskinen med de forreste ben.

**a)** Contra møtrikken løsnes.

**b)** Drej de justerbare ben indtil maskinen står plant og fast.

**c)** Spænd contra møtrikken igen.

Kontroller at start knappen ikke er trykket ind.

Kontroller at programvælger knappen står på OFF og at lågen er lukket.

Forbind maskinen til El-Installation.

Maskinens elektriske tilslutning bør foretages til en stikkontakt eller tilslutnings dåse som er tilgængelig uden at det er nødvendigt at fjerne maskinen først.

**NO**

Reguler føttene foran slik at maskinen står jevnt.

**a)** Drei mutteren med urviserne for å løse justeringsskruen.

**b)** Drei foten for å heve eller senke den til den står solid på gulvet.

**c)** Lås foten i stilling ved å skru fast igjen mutteren ved å dreie mot urviserne.

Kontroller at start knappen ikke er trykket inn.

Kontroller at programvelger knappen står på OFF og at luken er lukket.

Sett støpselet i kontakten.

Den elektriske tilslutningen til maskinen bør være til en stikkontakt eller skøteledning som er tilgjengelig uten at man behøver å fjerne maskinen først.

**EN**

Use front feet to level the machine with the floor.

**a)** Turn the nut clockwise to release the screw adjuster of the foot.

**b)** Rotate foot to raise or lower it until it stands firmly on the ground.

**c)** Lock the foot in position by turning the nut anti-clockwise until it comes up against the bottom of the machine.

Ensure that the START button is not pressed.

Ensure that the knob is on the "OFF" position and the load door is closed

Insert the plug.

After installation, the appliance must be positioned so that the plug is accessible.

SL

POGLAVJE 6

RU

ПАРАГРАФ 6

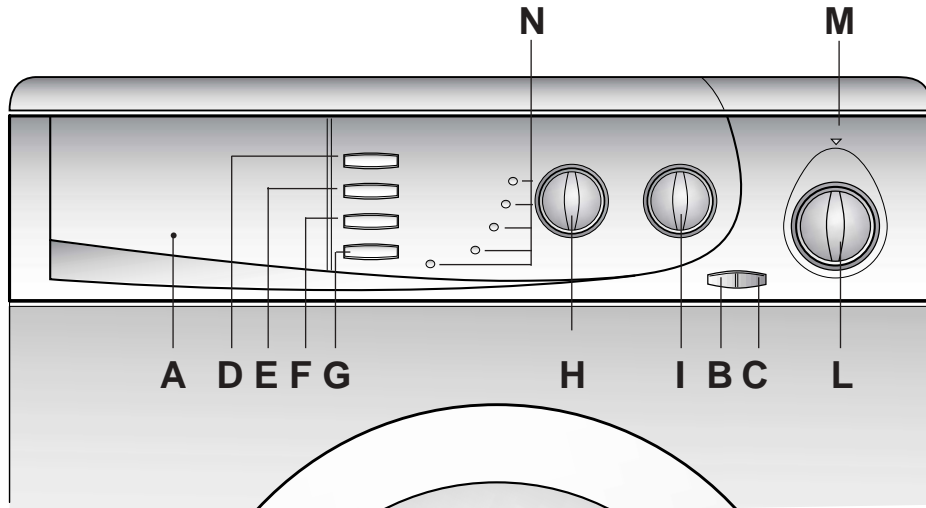

OPIS STIKALNE PLOŠČE

PREDAL ZA PRALNA SREDSTVA

TIPKA ZA ODPIRANJE VRAT

TIPKA ZA VKLOP

TIPKA ZA HITRO PRANJE

TIPKA ZA PREPREČEVANJE MEČKANJA PERILA

TIPKA ZA IZPIRANJE 'AKTIVA'

TIPKA ZA INTENZIVNO PRANJE

GUMB ZA ZAMIK VKLOPA

GUMB ZA NASTAVITEV ŠTEVILA VRTLJAJEV CENTRIFUGE

GUMB ZA NASTAVITEV PROGRAMOV PRANJA – GUMB PROGRAMATORJA S POLOŽAJEM 'IZKLOPLJENO – OFF'

KONTROLNA LUČKA VKLOPLJENO/IZKLOPLJENO

PRIKAZOVALNIK ZA PRIKAZ POTEKA PROGRAMA

Описание команд

Контейнер для моющих средств

Клавиша открывания люка

Клавиша "START"

Кнопка Супер Скорость

Кнопка БЕЗ СКЛАДОК

Клавиша суперполоскания "АКТИВА"

кнопка ИНТЕНСИВНОЙ СТИРКИ

Ручка ЗАДЕРЖКИ СТАРТА

Регулятор скорости

ПЕРЕКЛЮЧАТЕЛЬ ПРОГРАММ С ОТМЕТКОЙ ВЫКЛ.

Светящийся индикатор "машина вкл"

Индикаторы фаз программ

A

B

C

D

E

F

G

H

I

L

M

N

DA

KAPITEL 6

FUNKTIONS OVERSIGT

Sæbe skuffe

Knap for lågeåbning

Start knap

Lynvask-knap

Anti krøl knappen

Activa skyllesystem

Intensiv vask knappen

Knapen til forskudt startid kan drejes i begge retninger

Knap for variabel centrifugerings hastighed

Timer knap for valg af program med OFF position

Kontrol lampe for drift

Indikatorlamper der viser programforløbet

NO

KAPITTEL 6

KONTROLLPANEL

Beholder for vaskemiddel

Knapp for åpning av dør

"Start"-knapp

Lynvask-knapp

Antikrøll knappen

Activa skyllesystem

Intensiv vask knappen

Knappen til utsatt startid kan dreies i begge retninger

Regulering av sentrifugeringshastighet

Tidsur for vaskeprogrammer med OFF position

Varsellampe for "på"

Indikatorlamper som viser programforløpet

EN

CHAPTER 6

CONTROLS

Detergent drawer

Door open button

START button

Super Rapid button

Crease guard button

ACTIVA RINSE button

Intensive wash button

Delay Start Knob

Spin speed control

Timer knob for wash programmes with OFF position

Off/On indicator light

Indicator lights showing which phase the programme is in

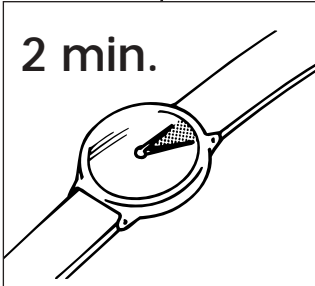
<p style="text-align: center;">(SL)</p> <p style="text-align: center;"><u>OPIS POSAMEZNIH TIPK IN GUMBOV</u></p>	<p style="text-align: center;">(RU)</p> <p style="text-align: center;"><u>НАЗНАЧЕНИЕ КНОПОК</u></p>		<p style="text-align: center;">(DA)</p> <p style="text-align: center;"><u>BESKRIVELSE AF FUNKTIONER</u></p>	<p style="text-align: center;">(NO)</p> <p style="text-align: center;"><u>OVERSIKT OVER KONTROLLER</u></p>	<p style="text-align: center;">(EN)</p> <p style="text-align: center;"><u>DESCRIPTION OF CONTROL</u></p>
<p>TIPKA ZA ODPIRANJE VRAT</p> <div style="border: 1px solid black; padding: 5px; margin-top: 10px;"> <p><b>POMEMBNO: POSEBNA VARNOSTNA NAPRAVA PREPREČUJE ODPIRANJE VRAT TAKOJ PO KONČANEM PRANJU. PO KONČANEM CENTRIFUGIRANJU POČAKAJTE ŠE PRIBLIŽNO 2 MIN., DA SE VARNOSTNA NAPRAVA SPROSTI, ŠELE NATO LAHKO ODPRETE VRATA STROJA.</b></p> </div>	<p>Кнопка открывания загрузочного люка</p> <div style="border: 1px solid black; padding: 5px; margin-top: 10px;"> <p><b>Внимание! Специальное устройство безопасности не позволяет немедленно открыть люк в конце стирки. В конце фазы отжима центрифугой следует подождать 2 минуты, прежде чем открыть люк.</b></p> </div>	<p><b>B</b></p> <div style="border: 1px solid black; padding: 10px; display: inline-block;"> <p><b>2 min.</b></p>  </div>	<p>KNAP FOR LÅGEÅBNING</p> <div style="border: 1px solid black; padding: 5px; margin-top: 10px;"> <p><b>VIGTIGT: EN SPECIEL SIKKERHEDS ANORDNING FORHINDRER LÅGEÅBNING UMIDDELBART EFTER PROGRAM AFSLUTNING. EFTER AFSLUTNING VENT I CA 2 MIN FØR LÅGEN KAN ÅBNES.</b></p> </div>	<p>KNAPP FOR ÅPNING AV DØR</p> <div style="border: 1px solid black; padding: 5px; margin-top: 10px;"> <p><b>VIKTIG: DØREN ER UTSTYRT MED EN SPESIELL SIKRING SOM GJØR AT DEN IKKE ÅPNER SEG STRAKS VASKINGEN/SENTRIFU- GERINGEN ER FERDIG. ETTER SENTRIFUGERING, VENT OPPTIL 2 MINUTTER FØR DU ÅPNER DØREN.</b></p> </div>	<p>DOOR OPEN BUTTON</p> <div style="border: 1px solid black; padding: 5px; margin-top: 10px;"> <p><b>IMPORTANT: A SPECIAL SAFETY DEVICE PREVENTS THE DOOR FROM OPENING AT THE END OF THE WASH/SPIN CYCLE. AT THE END OF THE SPIN PHASE WAIT UP TO 2 MINUTES BEFORE OPENING THE DOOR.</b></p> </div>
<p>TIPKA START</p> <p>Pritisnite na tipko za želeni program (zasveti ustrezna lučka za izbrani program).</p> <div style="border: 1px solid black; padding: 5px; margin-top: 10px;"> <p><b>OPOZORILO: PO ZAGONU PROGRAMA S PRITISKOM NA TIPKO START LAHKO PRETEČE PAR SEKUND PREDEN ZAČNE STROJ DELOVATI.</b></p> </div> <p>SPREMINJANJE NASTAVITEV PO ZAČETKU PRANJA (PAVZA) Ko se izbrani program začne, lahko nastavitve spremenite le na naslednji način: Sprostite tipko START. Utripati začne ena od lučk prikazovalnika. Vnesite zelene spremembe in še enkrat pritisnite na tipko START.</p>	<p>КНОПКА СТАРТ</p> <p>Если программа выбрана, то прежде чем нажать клавишу START, дождитесь, пока не начнет мерцать индикатор "STOP".</p> <p>Нажмите на кнопку СТАРТ для запуска выбранной программы. В зависимости от выбранной программы загорится соответствующий индикатор.</p> <div style="border: 1px solid black; padding: 5px; margin-top: 10px;"> <p><b>ПРИМЕЧАНИЕ: ПОСЛЕ НАЖАТИЯ КНОПКИ СТАРТ ДО НАЧАЛА РАБОТЫ МОЖЕТ ПРОЙТИ НЕСКОЛЬКО СЕКУНД.</b></p> </div> <p>изменение параметров программы после начала цикла (пауза) После начала работы выбранной программы изменения в ее параметры можно вносить следующим образом: Отожмите кнопку СТАРТ. Индикатор начнет мигать. Внесите Ваши изменения и нажмите еще раз кнопку СТАРТ.</p>	<p><b>C</b></p>	<p>START KNAP</p> <p>Når du har valgt et program, skal indikatoren STOP blinke, inden du trykker på knappen START.</p> <p>Tryk startknappen ind (kontrollampen vil lyse ud for det valgte program)</p> <div style="border: 1px solid black; padding: 5px; margin-top: 10px;"> <p><b>MASKINEN GÅR I GANG FÅ SEKUNDER EFTER, DER ER TRYKKET PÅ START.</b></p> </div> <p>ÆNDRING I DET VALGTE PROGRAM EFTER START, PAUSE I PROGRAMMET Tryk startknappen ud igen. Stop kontrollampen vil lyse, man kan nu trykke på de ønskede funktions knapper og derefter trykke på start knappen igen.</p>	<p>START KNAP</p> <p>Mens et program velges, må du vente til "STOPP"-lampen blinker før du trykker på START-knappen.</p> <p>Trykk startknappen inn (kontrollampen vil lyse ved det valgte program)</p> <div style="border: 1px solid black; padding: 5px; margin-top: 10px;"> <p><b>MASKINEN STARTER FÅ SEKUNDER ETTER AT MAN TRYKKER PÅ START.</b></p> </div> <p>ENDRING I DET VALGTE PROGRAM ETTER START, PAUSE I PROGRAMMET Trykk startknappen ut igen. Stop kontrollampen vil lyse, man kan nå trykke på de ønskede funktions knapper for så å trykke på start knappen igen.</p>	<p>START BUTTON</p> <p>When a programme is selecting, wait for the "STOP" indicator light to flash before pressing the START button.</p> <p>Press to start the selected cycle (according to the selected cycle one indicator lights will go on) .</p> <div style="border: 1px solid black; padding: 5px; margin-top: 10px;"> <p><b>NOTE: WHEN THE START BUTTON HAS BEEN PRESSED, THE APPLIANCE CAN TAKE FEW SECONDS BEFORE STARTS WORKING.</b></p> </div> <p>CHANGING THE SETTINGS AFTER THE PROGRAMMES HAS STARTED (PAUSE) Once the programme has started the settings can only altered by pressing the relevant buttons. Release the START button. One indicator lights will flash, make your changes and press the START button once more.</p>

SL

Če med pranjem želite v boben dodati ali iz njega vzeti kakšen kos perila, pritisnite na tipko START in počakajte DVE minuti, da se sprosti varnostna zapora vrat. Nato znova zaprite vrata stroja in pritisnite na tipko START. Stroj bo s pranjem nadaljeval tam, kjer ste ga prekinili.

**PREKLIC IZBRANEGA PROGRAMA**

V vsakem trenutku lahko potekajoči program pranja prekličete. Sprostite tipko START, obrnite gumb programatorja najprej na oznako OFF in nato z nje. Počakajte približno 5 sekund. Stroj je zdaj pripravljen za drugi program ali za izklop.

**POZOR:  
VRAT NE MORETE  
ODPRETI, ČE PREJ NE  
PRITISNETE NA TIPKO  
START.**

RU

Если Вы хотите доложить или вынуть белье в процессе стирки, отождмите кнопку СТАРТ и подождите 2 минуты, пока устройство безопасности разблокирует загрузочный люк. Сделайте необходимую Вам операцию, закройте загрузочный люк и нажмите кнопку СТАРТ. Машина продолжит цикл с того момента, на котором он был прерван.

**Отмена выбранной программы**

Программа может быть отменена в любой удобный Вам момент. Для этого: Отождмите кнопку СТАРТ. Проверните переключатель программ через отметку ВЫКЛ и подождите 5 секунд. После этого машина будет готова к выбору другой программы или отключению.

**ВНИМАНИЕ:  
ЗАГРУЗОЧНЫЙ ЛЮК НЕ  
ОТКРОЕТСЯ, ДО ТЕХ ПОР  
ПОКА НАЖАТА КНОПКА  
СТАРТ.**

DA

Hvis man har behov for at stoppe programmet for at tage tøj ud eller ind, skal man trykke start knappen ud og vente 2 minutter indtil sikkerheds dørlåsen er udløst. Åben lugen og tag det aktuelle tøj ud eller ind. Tryk start knappen ind igen og programmet vil fortsætte i sit forløb.

**ANNULLERING AF ET PROGRAM**

Programmet kan når som helst stoppes eller annulleres. Tryk start knappen ud og drej programvælger knappen hen på OFF, derefter drejes knappen væk fra OFF Og vent i 5 sekunder, nu kan der vælges et andet program eller annullering ved at dreje tilbage på OFF.

**PS. LÅGEN KAN IKKE  
ÅBNES FØR START  
KNAPPEN ER TRYKKET  
UD OG VENTET I 2  
MINUTTER.**

NO

Hvis man har behov for å stoppe programmet for å ta tøy ut eller legge inn mer tøy, skal man trykke start knappen ut og vente 2 minutter inntil sikkerhets dørlåsen er utløst. Åpn opp luken og ta det aktuelle tøy ut eller legg inn tøy. Trykk start knappen inn igjen og programmet vil fortsette i sitt forløp.

**ANNULLERING AV ET PROGRAM**

Programmet kan når som helst stoppes eller annulleres. Trykk start knappen ut og drei programvælger knappen til OFF, derefter dreies knappen bort fra OFF Og vent i 5 sekunder, nå kan det velges et annet program eller annullering ved at dreie tilbake på OFF.

**PS. LOKKET KAN IKKE  
ÅPNES FØR START  
KNAPPEN ER TRYKKET  
UT OG VENTET I 2  
MINUTTER.**

EN

If you wish to add or remove items during washing, release the START button and wait 2 minutes until the safety device unlocks the door. When you have carried out the manoeuvre, close the door, press START button and the appliance will continue working where it left off.

**CANCELLING A SELECTED PROGRAMME**

The programme can be cancelled at any time in the following way: Release the START button Turn the selector knob first to the OFF position and then away from it Wait around 5 seconds The machine will be ready for another programme or to be switched off.

**ATTENTION:  
THE DOOR CANNOT BE  
OPENED UNTIL THE  
START BUTTON HAS BEEN  
RELEASED**

**TIPKA ZA HITRO PRANJE**

S pritisnom na to tipko skrajšate čas pranja na največ 50 minut, odvisno od izbranega programa in nastavljenе temperature. Hitro pranje lahko s pomočjo te tipke izberete za pranje od 1 do 5 kg perila. (Ta možnost je na voljo samo za pranje s programi za bombaž in sintetično.)

**Кнопка Супер Скорость**

Нажатием этой кнопки время программы стирки сокращается на 10-50 минут в зависимости от выбранной программы и температуры. Функция Супер Скорости может быть использована при загрузке машины от 1 до 5 кг.

Эта кнопка может быть использована только в программах для хлопковых и синтетических тканей.

D



**LYNVASK-KNAP**

Hvis du trykker på knappen "Lynvask", reduceres vaskeprogrammets varighed med maksimalt 50 minutter, alt afhængig af hvilket program og hvilken temperatur, du har valgt. Knappen "Lynvask" kan bruges til vasketøjsmængder fra 1 til 5 kg. (Denne mulighed kan kun bruges på bomulds programmer og syntetiske programmer).

**LYNVASK-KNAPP**

Hvis du trykker på knappen "Lynvask", blir vaskeprogrammets varighet redusert med maksimum 50 minutter avhengig av hvilket program og hvilken temperatur du har valgt. Knappen "Lynvask" kan brukes til vasketøymengder fra 1 til 5 kg. (Denne muligheten kan kun brukes på bomullsprogram og syntetiske program).

**SUPER RAPID BUTTON**

By pushing this button the time of the wash programme is reduced to a maximum of 50 minutes depending on the programme and the temperature selected. The super rapid button can be used for washing loads of 1 to 5 kg. (This button can be utilised only on cottons and synthetic programmes).

## TIPKA ZA PREPREČEVANJE MEČKANJA PERILA

Če želite, da je perilo kar najmanj zmečkano, vklopite to funkcijo. Ta edinstveni sistem za preprečevanje mečkanja perila je prilagojen posebnim vrstam tkanin.

**Tkanine iz mešanice vlaken** – voda se med zadnjima dvema fazama izpiranja postopoma ohlaja brez centrifugiranja; sledi nežno centrifugiranje, kar zagotavlja, da perilo ne bo zmečkano.

**Občutljive tkanine** – zadnji dve fazi izpiranja sta brez centrifugiranja, po končanem pranju pa ostane perilo v vodi, dokler ga ne želite pobrati iz stroja.

Takrat pritisnete na tipko za preprečevanje mečkanja perila in šele takrat bo stroj izčrpal vodo in ožel perilo.

**Manj občutljive tkanine in volna** – po zadnjem izpiranju ostane perilo v vodi, dokler ga ne želite pobrati iz stroja.

Takrat pritisnete na tipko za preprečevanje mečkanja perila in šele takrat bo stroj izčrpal vodo in ožel perilo.

Če pa ne želite, da bi stroj perilo ožel, lahko vklopite samo izčrpavanje vode:

- sprostiti tipko START.
- Obrniti gumb programatorja na oznako OFF.
- Izberite program za izčrpavanje vode.
- Počakajte približno 5 sekund. 𐀀
- Vključite stroj – znova pritisnite na tipko START

## Кнопка БЕЗ СКЛАДОК

Эта функция позволяет свести до минимума образование складок на одежде в процессе стирки путем выбора программы стирки и типа стираемого белья.

Например, для **смешанного** типа белья эффект достигается таким образом: постепенное уменьшение температуры воды, при смене воды барабан не вращается, очень деликатный отжим – все это позволяет обойтись без глажения белья после стирки.

Для **деликатного** белья, за исключением изделий из шерсти, фазы стирки следуют в том же порядке, что и при стирке смешанного белья, только уже без постепенного уменьшения температуры воды, да еще добавляется фаза отстоя воды в барабане после последнего полоскания.

При выборе программы стирки **"шерсть"** эта кнопка позволяет оставить белье в воде после последнего полоскания, чтобы волокна хорошенько расправились.

По окончании циклов стирки "деликатное" и "шерсть" можно выполнять следующие операции:

- Отжать кнопку БЕЗ СКЛАДОК чтобы остановить программу после слива воды или отжима.
- Если Вы не хотите отжимать вещи, и только слить воду, то:
  - отожмите кнопку СТАРТ
  - поверните переключатель программ в положение ВЫКЛ.
  - выберите программу СЛИВ 𐀀
  - подождите 5 секунд
  - включите машину кнопкой СТАРТ



## ANTI KRØL KNAPPEN

I normal vaskeprogrammets slutning vil det varme vaskevand blive tilsat koldt vand, og ved udpumpningen vil tromlen stå stille, herefter vil maskinen centrifugere let. Hermed mindskes krøllningen væsentligt, idet tøjet krøller nemt i varmt vand men ikke i koldt, og den lette centrifugering sikrer at sæberesterne kommer ud af tøjet.

I **skåne** vaskeprogrammer stopper programmet med vand i maskinen og den lette centrifugering udelukkes.

I **uldprogrammet** vil anti krøl knappen kun medføre at programmet stopper med vand i maskinen.

Efter **skåne-** og **uld** programmet kan udtømningen foretages ved at frakoble anti krøl knappen og programmet vil afslutte normalt, eller ved at vælge program 𐀀 som alene pumper vandet ud. Hvis vasketøjet ikke skal centrifugeres :

- Tryk start knappen ud
- Drej programvælger knappen hen på OFF
- Drej programvælger knappen hen på program "tømning" 𐀀
- Vent 5 sekunder
- Tryk start knappen ind igen.

## ANTI KRØLL KNAPPEN

I slutten av normale vaskeprogrammer vil det varme vaskevannet bli tilsatt kaldt vann. Ved utpumpingen vil trommelen stå stille, og maskinen vil sentrifugere lett. Hermed minskes krøllningen vesentlig, da tøyet krøller lett i varmt vann men ikke i kaldt, og den lette sentrifugeringen sikrer at såperestene kommer ut av tøyet.

I **skåne** vaskeprogrammer stopper programmet med vann i maskinen og den lette sentrifugeringen utelukkes.

I **ullprogrammet** vil antikrøll knappen kun medføre at programmet stopper med vann i maskinen.

Etter **skåne-** og **ull** programmet kan utømmingen foretas ved å frakoble antikrøll knappen og programmet vil avslutte normalt, eller ved å velge program 𐀀 som alene pumper vannet ut. Hvis vasketøyet ikke skal sentrifugeres :

- Trykk start knappen ut
- Drei programvelger knappen til OFF
- Drei programvelger knappen til program "tømming" 𐀀
- Vent 5 sekunder
- Trykk start knappen inn igjen.



## CREASE GUARD BUTTON

The Crease Guard function minimizes creases as much as possible with a uniquely designed anti-crease system that is tailored to specific fabrics.

**MIXED FABRICS** - the water is gradually cooled throughout the final two rinses with no spinning and then a delicate spin assures the maximum relaxation of the fabrics.

**DELICATE FABRICS** – final two rinses with no spinning and then the fabrics are left in water until it is time to unload. When you are ready to unload, press the Crease Guard button – this will drain and spin ready for emptying **WOOLLENS** - after the final rinse, the fabrics are left in water until it is time to unload. When you are ready to unload, press the Crease Guard button – this will drain and spin ready for emptying. If you do not want to spin the clothes and activate drain only:

- release the START button
- turn the selector knob to the OFF position
- select programme drain
- wait around 5 seconds 𐀀
- switch on the appliance again by pressing the START button

<p style="text-align: center;"><b>SL</b></p> <p><b>Tipka za izpiranje 'ACTIVA'</b></p> <p>Zahvaljujoč novemu elektronskemu sistemu Activa lahko stroj opravi tudi novo, posebno fazo izpiranja v večji količini vode, združeno s spremenljivim vrtenjem bobna in dovajanjem in izčrpavanjem vode, kar zagotavlja popolno izpiranje sledi praška iz perila. Ta funkcija je predvsem namenjena osebam z nežno občutljivo kožo, pri katerih bi lahko tudi najmanjše sledi pralnih sredstev povzročale alergije. Primerna je tudi za pranje zelo umazanega perila, ki zahteva večjo količino detergenta, ter za pranje frotrirja, iz katerega se detergent najtežje izpere. Ta funkcija ni na voljo pri programih za pranje volne.</p>	<p style="text-align: center;"><b>RU</b></p> <p><b>Клавиша суперполоскания "АКТИВА"</b></p> <p>Благодаря новой электронной системе "АКТИВА" при нажатии данной клавиши возможно выполнить новый специальный цикл полоскания. Большое количество воды на стадии полоскания и новая комбинация циклов вращения барабана с заливом и сливом воды позволяет получить исключительные результаты полоскания. Данная функция разработана для людей с нежной и чувствительной кожей, для которых даже малейшие остатки моющих средств могут вызвать раздражение и аллергическую реакцию. Выбор данной клавиши также рекомендуется для стирки детского и сильно загрязненного белья, при которой расходуются большие количества моющего средства, или при стирке полотенца, волокна которых имеют высокую способность удерживать в себе моющие средства. Данная клавиша не работает в программах стирки шерстяных тканей.</p>	<p style="text-align: center;"><b>F</b></p> <div style="text-align: center;"></div>	<p style="text-align: center;"><b>DA</b></p> <p><b>ACTIVA SKYLLESYSTEM</b></p> <p>Takket være det nye elektroniske ACTIVA system, er det muligt at gøre skyllingerne endnu mere effektive. Systemet tilsætter væsentlig mere vand til skyllingerne under tøjets rotation i tromlen og under udpumpning. Systemet er udviklet specielt for folk med allergi over for sæberester i tøjet. Ligeledes er det særligt egnet, hvis man har været nød til at tilsætte meget sæbe, fordi tøjet er utroligt beskidt (børnetøj, sportstøj). Kan også bruges med fordel, når man vasker mange håndklæder, idet disse har en kedelig evne til at holde på sæberester. Tilvalgsknappen kan ikke bruges sammen med uldprogrammerne.</p>	<p style="text-align: center;"><b>NO</b></p> <p><b>ACTIVA SKYLLESYSTEM</b></p> <p>Takket være det nye, elektroniske ACTIVA skyllesystemet er det mulig å gjøre skyllingene enda mer effektive. Systemet tilsetter betydelig mer vann til skyllingene mens tøyet roterer i trommelen og under tømning. Systemet er utviklet spesielt for personer med allergi mot såperester i tøyet. På samme måte er det særlig godt egnet hvis du har vært nødt til å tilsette ekstra mye såpe når tøyet er ekstra skittent (barnetøy, treningstøy). Kan også med fordel brukes når man vasker mange håndklær, siden disse har en lei evne til å holde på såperester. Denne knappen er ikke tilgjengelig sammen med ullprogrammene.</p>	<p style="text-align: center;"><b>EN</b></p> <p><b>ACTIVA RINSE button</b></p> <p>Thanks to the new electronic system ACTIVA, acting on the button is possible to effect a new special rinse cycle. The addition of a lot of more water and the new action combined of cycles of rotation of the drum with load and unloading of water, allow to get laundry perfectly rinsed. This function has been studied for the people with delicate and sensitive skin, for which also a least residue of detergent can cause irritations or allergies. It advises to also use this function for the children items and in case of washings of very dirty items, for which it is due to use a lot of detergent, or in the washing of towelling items whose fibers mostly have the tendency to hold the detergent. This button is not available in the Wool programmes.</p>
<p><b>TIPKA ZA INTENZIVNO PRANJE</b></p> <p>To funkcijo lahko vklopite pri vseh programih za pranje bombaža in je primerna za pranje zelo umazanega perila. Konstantna temperatura v vseh fazah pranja in podaljšano delovanje stroja zagotavljata zelo učinkovito odstranjevanje nečistoče.</p>	<p><b>кнопка ИНТЕНСИВНОЙ СТИРКИ</b></p> <p>При выборе этой функции, работающей только при стирке белья из прочных тканей, первоначально заданная температура воды на различных этапах стирки остается неизменной. Эта особенность, в сочетании с активным механическим воздействием, позволяет отстирывать даже сильно загрязненное белье из прочных тканей.</p>	<p style="text-align: center;"><b>G</b></p> <div style="text-align: center;"></div>	<p style="text-align: center;"><b>INTENSIV VASK KNAPPEN</b></p> <p>Når denne knap aktiveres vil vaske vandet opretholde den valgte temperatur i hele vaskeforløbet og dermed give vaskepulveret bedre tid til at virke på særligt snavset vasketøj.</p>	<p style="text-align: center;"><b>INTENSIV VASK KNAPPEN</b></p> <p>Når denne knappen aktiveres vil vaske vannet opprettholde den valgte temperaturen i hele vaskeforløpet og dermed gi vaskepulveret bedre tid til å virke på særlig skittent vasketøy.</p>	<p style="text-align: center;"><b>INTENSIVE WASH BUTTON</b></p> <p>This function which is available on all cotton programmes is very useful for heavy soiling. The temperature is kept constant throughout all the wash phases and the programme is extended to ensure an extra deep cleaning performance.</p>

**SL****GUMB ZA ZAMIK VKLOPA****GUMB SE VRTI V OBE SMERI!**

Začetek pranja lahko zamaknete za do 12 ur.

To morate storiti pred pritiskom na gumb za vklop.

Če nastavljate krajši časovni zamik (1 ali 2 uri), priporočamo, da gumb obrnete najprej do konca (na 12 ur) in nato nazaj na zeleno vrednost.

**OPOMBA:**

Med čakanjem na vklop utripajo indikatorji faz, ki tvorijo program. Če pride do izpada električne energije, se odštevanje nadaljuje, ko je stroj spet pod napetostjo. Če želite preklicati nastavljeni časovni zamik, zavrtite gumb za nastavljanje časovnega zamika nazaj na simbol ure in nato  pritisknite na gumb za vklop.

**RU****РУЧКА ЗАДЕРЖКИ СТАРТА****ВРАЩАЕТСЯ В ОБОИХ НАПРАВЛЕНИЯХ**

Ручка задержки старта используется чтобы отложить выполнение программы в пределах до 12 часов.

Эта операция должна быть выполнена заблаговременно, до нажатия кнопки START

При установке коротких интервалов задержки (1 или 2 часа) рекомендуется сначала повернуть ручку задержки старта в крайнее положение (12 часов), а после этого повернуть назад, установив необходимый интервал времени задержки старта.

**ВАЖНО**

В период "Задержки старта" индикаторы цикла стирки мигают

В случае отключения подачи напряжения питания функция задержки старта приостанавливается и продолжает работу после возобновления подачи питания.

Чтобы отменить задержку старта, нужно повернуть ручку задержки старта в положение "" , а затем нажать кнопку START.

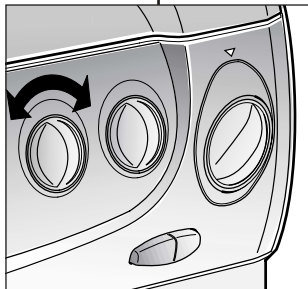
**H****DA****KNAPEN TIL FORSKUDT STARTID KAN DREJES I BEGGE RETNINGER****KNAPPEN KAN DREJES I BEGGE RETNINGER**

Forskudt start bruges til at udskyde starten af et program i op til 12 timer.

Denne funktion skal aktiveret FØR programmet startes på START knappen.

Når der er tale om meget kort forsinket start (1 el. 2 timer) anbefales det at, knappen til forskudt tid drejes helt op på sidste position (12 timer) og derefter sættes til den ønskede tid.

Under en "forskudt start programmering" vil indikatoren for vaskeprogrammet blinke.

I tilfælde af strømafbrydelse, vil forskudt start funktionen genstarte med samme tid som resterende før strømafbrydelsen når strømmen vender tilbage.

Hvis du ønsker, at annullere forskudt start funktionen. Drejes forskudt start knappen til " " Position og der trykkes på START.

**NO****KNAPPEN TIL UTSATT STARTID KAN DREIES I BEGGE RETNINGER****ROTETER I BEGGE RETNINGER**

Utsatt start brukes til å forsinke starten av et program i opp til 12 timer.

Denne funksjon skal aktiveres FØR programmet startes på START knappen.

Når der er tale om meget kort forsinket start (1 el. 2 timer) anbefales det at, knappen til utsatt tid dreies helt opp på sidste position (12 timer) og derefter settes til den ønskede start tid.

Når det er snakk om en kort forsinket start vil indikatoren for vaskeprogrammet blinke.

I tilfælde av strømbrydd vil utsatt start funksjonen, starte på nytt, med samme tid som resterende før strømvbrytelsen, når strømmen vender tilbake.

Hvis du ønsker å annullere start funksjonen. Drejes utsatt start knappen til " " Position og det trykkes på START.

**EN****DELAY START KNOB****ROTATES IN BOTH DIRECTIONS**

Delay start knob is used to postpone the start of programmes by up to 12 hours.

This operation must be done before pressing the START button

When setting very short delay times (1 or 2 hours) it is advisable to turn the knob to the last position (12 h) and then move it back to the required times.

**N.B.**

During the "Delay start" period, the indicators of the wash phase flash

In case of power failure, the delay start function re-starts with the delay time at the same value just before the power failure.

In the case where we wish to cancel the delay start, rotate the Delay Start knob to the " " position then press START.

**GUMB ZA NASTAVITEV HITROSTI CENTRIFUGIRANJA****GUMB SE VRTI V OBE SMERI!**

Hitrost centrifuge lahko prilagodite svojim potrebam. Z nastavljenimi nižjimi vrednostmi lahko znižate maksimalno hitrost centrifuge na minuto. Centrifugo lahko tudi izključite – gumb obrnete na oznako  .

**OPOMBA:**

TA MODEL JE OPREMLJEN S POSEBNO ELEKTRONSKO NAPRAVO, KI ONEMOGOČA CENTRIFUGIRANJE, ČE JE PERILO V BOBNU NEENAKOMERNO RAZPOREJENO, KAR POMAGA PRI OMEJEVANJU VIBRACIJ, ZAGOTAVLJA TI, JE DELOVANJE IN PODALJ, A ŽIVLJENJSKO DOBO STROJA.

**Регулятор скорости****Можно вращать как по часовой, так и против часовой стрелки.**

Цикл отжима является очень важным для подготовки к хорошей сушке выстиранного белья, поэтому машина имеет максимальную гибкость в удовлетворении этих потребностей. Вращая ручку, можно снизить скорость отжима центрифуги с максимума до ее полного отключения (положение ручки " ").

Примечание. Машина имеет электронное устройство, которое препятствует включению центрифуги (отжима), если белье в барабане разместилось неравномерно. Это позволяет снизить вибрацию машины, снизить шум и сохранить прочность белья.

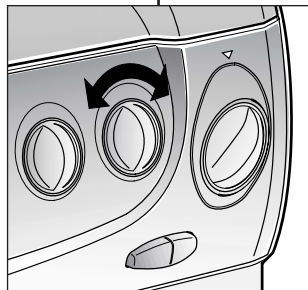
**I****KNAP FOR VARIABEL CENTRIFUGERINGS HASTIGHED****KNAPPEN KAN DREJES I BEGGE RETNINGER**

Centrifugerings fasen er beregnet til at fjerne så meget vand så muligt fra vasketøjet, uden at beskadige tøjet fibre. Centrifugerings hastigheden kan justeres, og dermed tilpasses de forskellige behov. Det er muligt at reducere centrifugerings hastigheden, og hvis det ønskes kan centrifugering helt udlades ved at stille kontrol knappen på  .

**BEMÆRK:**

DENNE MASKINE ER Udstyret med Elektronisk Centrifugerings Kontrol. Det betyder at hvis tøjet i maskinen er i ubalance nedsættes Centrifugerings Hastigheden Automatisk, og på den måde hindre at vibrationer skal skade maskinen.

**REGULERING AV SENTRIFUGERINGS HASTIGHET****ROTETER I BEGGE RETNINGER**

Sentrifugeringen er svært viktig for å fjerne så mye vann fra vasketøyet som mulig uten å skade tekstilene. Du kan justere maskinens sentrifugeringshastighet etter behov ved hjelp av denne kontrollknappen. Du kan redusere den maksimale sentrifugeringshastigheten, eller du kan hoppe helt over sentrifugeringen hvis du ønsker det ved å sette den på  .

**MERK:**











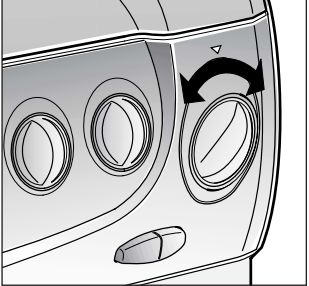









MASKINEN ER UTSTYRT MED EN ELEKTRONISK FØLER SOM STOPPER SENTRIFUGERINGEN HVIS VASKETØYET ER SKJEVT FORDELT. DETTE REDUSERER STØY OG VIBRASJONER OG FORLENGER MASKINENS LEVETID.

**SPIN SPEED CONTROL****ROTATES IN BOTH DIRECTIONS**

The spin cycle is very important to remove as much water as possible from the laundry without damaging the fabrics. You can adjust the spin speed of the machine to suit your needs. By adjusting the control, it is possible to reduce the maximum speed, and if you wish, the spin cycle can be cancelled altogether position  .

**NOTE:**

THE MACHINE IS FITTED WITH A SPECIAL ELECTRONIC DEVICE, WHICH PREVENTS THE SPIN CYCLE SHOULD THE LOAD BE UNBALANCED. THIS REDUCES THE NOISE AND VIBRATION IN THE MACHINE AND SO PROLONGS THE LIFE OF YOUR MACHINE.

<p><b>SL</b></p> <p><b>GUMB PROGRAMATORJA ZA IZBIRANJE PROGRAMOV IN OZNAKO OFF (IZKLOPLJENO)</b></p> <div style="border: 1px solid black; padding: 5px; margin: 10px 0;"> <p><b>OBRAČATE GA LAHKO V OBE SMERI. KADAR NI V POLOŽAJU OFF (IZKLOPLJENO), GORI KONTROLNA LUČKA.</b></p> </div> <p>Posamezni programi pranja so opisani v razpredelnici programov.</p> <p>Želeni program izberete z gumbom programatorja na osnovi številke ali simbola, ki je naveden v razpredelnici.</p> <div style="border: 1px solid black; padding: 5px; margin: 10px 0;"> <p><b>ČE ŽELITE, DA KONTROLNA LUČKA UGASNE, MORATE OBRNITI GUMB PROGRAMATORJA NA OZNAKO OFF (IZKLOPLJENO).</b></p> </div>	<p><b>RU</b></p> <p><b>ПЕРЕКЛЮЧАТЕЛЬ ПРОГРАММ С ОТМЕТКОЙ ВЫКЛ.</b></p> <div style="border: 1px solid black; padding: 5px; margin: 10px 0;"> <p><b>ВРАЩАЕТСЯ В ОБЕ СТОРОНЫ, ЗАГОРАЕТСЯ ИНДИКАТОР ВКЛ/ВЫКЛ ЧЕРЕЗ НЕСКОЛЬКО СЕКУНД НАЧНЕТ МЕРЦАТЬ ИНДИКАТОР “STOP”.</b></p> </div> <p>Для того, чтобы найти описание программы по ее символу или номеру, обращайтесь к таблице программ.</p> <p>Программа выполняется при неизменном положении селектора программ до завершения цикла.</p> <p>Выключите машину, отжав кнопку СТАРТ и повернув переключатель программ в положение ВЫКЛ.</p> <div style="border: 1px solid black; padding: 5px; margin: 10px 0;"> <p><b>ПРИМЕЧАНИЕ: ДЛЯ ВЫКЛЮЧЕНИЯ СВЕТОВОГО ИНДИКАТОРА ПОВЕРНИТЕ ПЕРЕКЛЮЧАТЕЛЬ ПРОГРАММ В ПОЛОЖЕНИЕ ВЫКЛ.</b></p> </div>	<p><b>L</b></p> 	<p><b>DA</b></p> <p><b>PROGRAMVÆLGER KNAP MED OFF POSITION.</b></p> <div style="border: 1px solid black; padding: 5px; margin: 10px 0;"> <p><b>KNAPPEN KAN DREJES I BEGGE RETNINGER OG ON/OFF KONTROLLAMPEN VIL LYSE NÅR DER DREJES VÆK FRA OFF.</b></p> </div> <p>Oversigts tabellen viser de forskellige vaskeprogrammer med numre og symboler.</p> <p>Programvælgeren bliver stående på det valgte program hele vaskprocessen.</p> <p><i>Sluk maskinen ved at trykke startknappen ud og drej programvælger knappen hen på OFF.</i></p>	<p><b>NO</b></p> <p><b>PROGRAMVELGER KNAP MED OFF POSITION.</b></p> <div style="border: 1px solid black; padding: 5px; margin: 10px 0;"> <p><b>KNAPPEN KAN DREIES I BEGGE RETNINGER OG ON/OFF KONTROLLAMPEN VIL LYSE NÅR DET DREIES BORT FRA OFF.</b></p> </div> <p>Oversikts tabellen viser de forskjellige vaskeprogrammer med nummer og symboler.</p> <p>Programvelgeren blir stående på det valgte program hele vaskeprosessen.</p> <p>Skrü av maskinen ved å trykke startknappen ut og drei programvelger knappen til OFF.</p>	<p><b>EN</b></p> <p><b>PROGRAMME SELECTOR WITH OFF POSITION</b></p> <div style="border: 1px solid black; padding: 5px; margin: 10px 0;"> <p><b>ROTATES IN BOTH DIRECTIONS. THE ON/OFF INDICATOR LIGHT WILL GO ON</b></p> </div> <p>The tables describe the washing programme on the basis of the number or symbol chosen.</p> <p>The programme carries out with the programme selector stationary on the selected programme till cycle ends. Switch off the washing machine by pressing the START button and turning the selector to OFF.</p> <div style="border: 1px solid black; padding: 5px; margin: 10px 0;"> <p><b>N.B. TO SWITCH OFF THE INDICATOR LIGHT MOVE THE PROGRAMME SELECTOR TO THE OFF POSITION</b></p> </div>
<p><b>KONTROLNA LUČKA ON/OFF (VKLOPLJENO/IZKLOPLJENO)</b></p>	<p>Светящийся индикатор “машина вкл”</p>	<p><b>M</b></p>	<p><b>KONTROL LAMPE FOR DRIFT</b></p>	<p><b>VARSELLAMPE “PÅ”</b></p>	<p><b>ON/OFF INDICATOR LIGHT</b></p>
<p><b>PRIKAZ POTEKA PROGRAMA</b></p> <p> = Predpranje</p> <p> = Glavno pranje</p> <p> = Izpiranje</p> <p> = Centrifugiranje</p>	<p><b>Индикаторы фаз программ</b></p> <p> = предварительной стиркой</p> <p> = стирка</p> <p> = Полоскание</p> <p> = отжима</p>	<p><b>N</b></p>	<p><b>INDIKATORLAMPER DER VISER PROGRAMFORLØBET</b></p> <p> = forvask</p> <p> = hovedvasken</p> <p> = skylninger</p> <p> = centrifugering</p>	<p><b>INDIKATORLAMPER SOM VISER PROGRAMFORLØPET</b></p> <p> = forvask</p> <p> = vasking</p> <p> = skylninger</p> <p> = sentrifugering</p>	<p><b>INDICATOR LIGHTS SHOWING WHICH PHASE THE PROGRAMME IS IN</b></p> <p> = prewash</p> <p> = main wash</p> <p> = rinse</p> <p> = spin</p>

## POGLAVJE 7

## PREDAL ZA PRALNA SREDSTVA

Predal za pralna sredstva ima 4 predelke, ki jih polnite z naslednjimi pralnimi sredstvi:

- prvi predelek "I" je namenjen za detergent za predpranje in
- drugi predelek "II", ki je namenjen za detergent za glavno pranje.

Če želite prati s tekočimi detergenti, morate vstaviti v II. predelek predalčka za detergent posebno priloženo kadičo za tekoče detergente tako, kot je prikazano na sliki! Ta zagotavlja, da bo stroj vzela ustrezno količino detergenta ob trenutku, ko bo to potrebno.

**OPOZORILO! PRIPOMINJAMO, DA SO NEKATERI DETERGENTI TEŽJE TOPLJIVI IN SE OB STIKU Z VODO ZLEPIJO, ZATO JIH VODA NE MORE SPRATI IZ PREDELKA ZA DETERGENT. PRIPOROČAMO, DA TAKE DETERGENTE STREŠETE V POSEBNO PLASTIČNO POSODICO, KI JO NATO VLOŽITE DIREKTNO V BOBEN STROJA MED PERILO. TAKE POSODICE LAHKO KUPITE V SPECIALIZIRANIH TRGOVINAH S CISTILI.**

- Tretji predelek, ki je označen s "▲", je namenjen za belila. Stroj avtomatsko vzame belila med prvim izpiranjem na programih za pranje bombažnih tkanin.

**OPOZORILO! 3. IN 4. PREDELEK LAHKO POLNITE LE S TEKOČIMI SREDSTVI!**

- Četrty predelek, ki je označen z znakom "☼" je namenjen za sredstva za oplemenitenje perila - mehčalce, dišave, škrobila itd.

## ПАРАГРАФ 7

## КОНТЕЙНЕР ДЛЯ МОЮЩИХ СРЕДСТВ

Контейнер для моющих средств поделен на четыре отделения.

- I отделение служит для порошка предварительной стирки.
- II отделение служит для порошка или жидкости для нормальной стирки.

При использовании жидкости для стирки необходимо вставить во II отделение прилагаемую к машине ванночку.

**Внимание!** Помните, что некоторые порошки удаляются с трудом. В этом случае рекомендуем использовать специальный контейнер, который помещают с порошком непосредственно в барабан (продается с моющим средством).

- III отделение ▲ служит для отбеливателя.

**Внимание!** В III и IV отделения заливают только жидкие средства.

- IV отделение ☼ служит для специальных добавок: смягчители, ароматические, синька, крахмал и т.п.

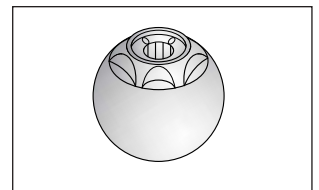
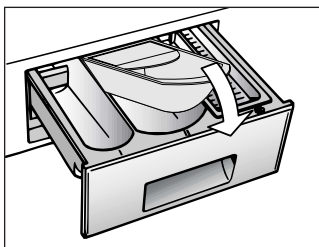
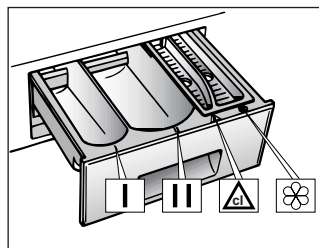

## KAPITEL 7

## SÆBE SKUFFEN

Sæbeskuffen er opdelt i fire rum.

- Den første mærket "I" er til forvask
- Andet vaskerum, mærket "II", er til hovedvasken.

En speciel beholder til flydende vaskemiddel medfølger maskinen. Denne kan anbringes i sæbeskuffen som vist på tegningen.

**VIGTIGT: HUSK PÅ AT NOGLE FLYDENDE VASKEMIDLER KAN VÆRE MEGET SVÆRE AT SKYLLE UD AF BEHOLDEREN. I SÅDANNE TILFÆLDE ANBEFALES DET I STEDET AT ANVEND VASKEBOLD**

- Det tredje rum ▲ er til blegemiddel.

**VIGTIGT: BRUG KUN FLYDENDE MIDLER I RUM TRE OG FIRE. DET ANBEFALES AT FORTYNDE KONCENTREDE MIDLER**

- Det fjerde rum ☼ er til skyllemiddel.

## KAPITTEL 7

## BEHOLDER FOR VASKEMIDDEL

Beholderen for vaskemiddel har fire skuffer:

- Den første som er merket "I" er til forvask
- Andre vaskerum, merket "II", er til hovedvasken.

En egen beholder for flytende vaskemiddel følger med. Denne kan plasseres i skuffen som vist på figuren.

**VIKTIG: HUSK AT EN DEL VASKEMIDLER ER VANSKELIGE Å FJERNE. I SLIKE TILFELLER ANBEFALER VI AT DU BRUKER VASKEBALL FOR PlassERING DIREKTE I TROMMELEN.**

- Den tredje skuffen ▲ for blekemiddel.

**VIKTIG: I DEN TREDJE OG FJERDE SKUFFEN MÅ DET BARE BRUKES FLYTENDE STOFFER.**

- Den fjerde skuffen ☼ er for spesielle tilsetningsstoffer, tøymyknere, parfymen, stivelse osv.

## CHAPTER 7

## DETERGENT DRAWER

The detergent drawer is divided into 4 compartments:

- The first I for the prewash detergent
- The second II for the main wash detergent

A special container is supplied for use with liquid detergent. This can be placed inside the draw as shown in fig.

**IMPORTANT: REMEMBER THAT SOME DETERGENT ARE DIFFICULT TO REMOVE. IN THIS CASE WE ADVISE THE USE OF THE SPECIAL CONTAINER TO BE USED INSIDE THE DRUM.**

- The third ▲ bleach compartment

**IMPORTANT: ONLY INTRODUCE LIQUID PRODUCTS IN THE THIRD AND FOURTH COMPARTMENTS.**

- The fourth ☼ is for special additives, softeners, perfumes, starches, whiteners, etc.

## POGLAVJE 8

IZBIRANJE  
PROGRAMOV IN  
TEMPERATUR

Pralni stroj ima 4 skupine programov, ki omogočajo pranje različno umazanega perila, kot seveda tudi pranje različnih vrst tkanin. Programi pranja se med seboj razlikujejo po načinu pranja, temperaturah in po trajanju (gl. razpredelnico programov pranja).

## 1. OBSTOJNE TKANINE

Stroj pere in izpira perilo na teh programih z intenzivno močjo. Po vsakem vmesnem izpiranju stroj perilo tudi ožame, kar zagotavlja popolno izpiranje. Končno centrifugiranje perilo temeljito ožame.

2. TKANINE IZ MEŠANIH IN  
SINTETIČNIH VLAKEN

Ritem vrtenja bobna in nivo vode zagotavljata najboljše rezultate pranja in izpiranja. Nežno ožemanje prepreči, da bi se perilo preveč zmečkalo.

## 3. ZELO OBCUTLJIVE TKANINE

To je nov program pranja, pri katerem se izmenjujeta fazi pranja in namakanja in ga pripravljamo za pranje zelo občutljivih tkanin, kot so to volnena oblačila iz čiste runske volne, primerna za pranje v stroju. Pranje in izpiranje poteka v veliki količini vode, kar zagotavlja najboljše rezultate.

## ПАРАГРАФ 8

## ВЫБОР ПРОГРАММ

Для различных типов тканей и степени загрязнения эта стиральная машина имеет 4 группы программ, в соответствии с которыми выбирает цикл стирки, температуру и продолжительность стирки (см. таблицу программ стирки).

## 1. Прочные ткани

Этот набор программ разработан для максимально интенсивной стирки и полоскания с промежуточными циклами отжима для наилучшего качества полоскания. Заключительный отжим удаляет воду более интенсивно, чем другие программы стирки.

## 2. Смесовые и синтетические ткани

Основная стирка и полоскание дают отличные результаты благодаря тщательно подобранной скорости вращения барабана и уровня воды. Деликатный отжим гарантирует, что белье будет меньше сминаться.

## 3. Особо delicate ткани

Это новый цикл программ, который чередует стирку и замачивание. Эти программы рекомендуются для очень delicate тканей, типа чистой шерсти для машинной стирки. Стирка и полоскание выполняются при высоком уровне воды для обеспечения наилучших результатов.

TIPO	SIMBOLO ETICHETTA	PROGRAMMA PER	CARICO MAX kg
bianchi	95°	Molto sporca Lenzuola, tovaglie o colori scuri e bianchi, asciugamani bianchi.	5
grigi	95°	PROGRAMMA RAPIDO Molto sporca Lenzuola, tovaglie o colori scuri bianchi, asciugamani bianchi.	5
tristi	60°	Sporca normale Biancheria colorata, camicie, vestiti, maglie, lenzuola.	5
colorati	60°	PROGRAMMA RAPIDO Sporca normale Biancheria colorata, camicie, vestiti, maglie, lenzuola.	5
sterili	60°	Biancheria colorata, particolarmente sporca.	3,5
scuri	40°	Biancheria di colore stringente, blue jeans.	5
		Macchie organiche	-
		Risciacqui energici	5



## KAPITEL 8

VALG AF  
PROGRAM

Til at behandle de forskellige tekstiltyper, og forskellige tilsmudsningsgrader, har denne maskine 4 forskellige program-områder. (se programoversigt).

## 1 normal vask - kogevaske - normale tekstiler

Dette program er udviklet for at give de bedste vaskeresultater. Skyl og mellemcentrifuge sikrer perfekt skylning, der effektivt fjerner alle sæberester. Trinvis afkøling af vandet sikrer at tøjet ikke krøller. En afsluttende kraftig centrifugering sikrer en lille restfugtighed.

## 2 finvask - syntetisk vask

Under finvask arbejder maskinen med skåne vaskebevægelser, der er meget nøje afstemt til de syntetiske stoffer. De tre skyl med ekstra høj vandstand, giver tøjet en meget skånsom behandling, og et meget fint vaskeresultat.

3 Ekstra fin vask -  
uldprogram

Dette program præsenterer et helt nyt koncept for vask. Vaskebevægelser og opblødningsfaser er afstemt, specielt for meget sarte tekstiler. Feks. MASKINVASKBAR ULD.

## KAPITTEL 8

## VALG

For å kunne behandle forskjellige typer tekstiler og forskjellige typer smuss best mulig, har denne vaskemaskinen 4 forskjellige programvalg for vaskeprogram, temperatur og varighet (se tabell over vaskeprogrammer).

## 1 Solide stoffer

Programmene gir maksimal vaskeeffekt og skylling med mellomcentrifugering gir optimal skylling av tøyet. En gradvis reduksjon av vaskevannets temperatur gir dessuten maksimal beskyttelse mot krølling, og den avsluttende sentrifugeringen sikrer best mulig tørking.

## 2 Blandede og syntetiske stoffer

Hovedvask gir best resultat takket være trommelens reverserende bevegelser. Skylling med høy vannstand gir skånsom behandling og best resultat.

## 3 Særlig ømfintlige stoffer

Denne nye vaskesyklusen, med vekslende mellom vasking og bløtlegging, er spesielt anbefalt for særlig ømfintlige stoffer som ren ull. Vasking og skylling skjer med høy vannstand for å sikre de beste resultater.

## CHAPTER 8

## SELECTION

For the various types of fabrics and various degrees of dirt the washing machine has 4 different programme bands according to: wash cycle, temperature and length of cycle (see table of washing cycle programmes).

## 1 Resistant Fabrics

The programmes have been designed for a maximum wash and the rinses, with spin intervals, ensure perfect rinsing. The final spin gives more efficient removal of water.

## 2 Mixed and Synthetic Fabrics

The main wash and the rinse gives best results thanks to the rotation rhythms of the drum and to the water levels. A gentle spin will mean that the fabrics become less creased.

## 3 Special Delicate Fibres

This is a new wash cycle which alternates washing and soaking and is particularly recommended for very delicate fabrics such as Pure Machine Washable Wool. The wash cycle and rinses are carried out with high water levels to ensure best results.

SL

#### 4. POSEBNI PROGRAMI

##### 'Ročno pranje' 30

Vaš novi pralni stroj omogoča tudi zelo nežno pranje, primerno za tisto perilo, pri katerem je na etiketi z navodili za vzdrževanje predpisano ročno pranje (Hand Wash only). Pranje poteka pri temperaturi 30° C, sledi dvakratno izpiranje, program pa se zaključí s počasnim centrifugiranjem.

##### PROGRAM ZA LOČENO IZPIRANJE

Stroj perilo trikrat izpere in nato centrifugira z 800 vrt./min. Ta program je namenjen npr. izpiranju na roke opranega perila ne glede na vrsto tkanine.

##### PROGRAM ZA HITRO CENTRIFUGIRANJE

Stroj perilo centrifugira pri 1200 vrt./min.

##### IZČRPVANJE VODE

Pri tem programu stroj samo izčrpa vodo iz stroja.

RU

#### 4. Специальные программы

##### ПРОГРАММА "РУЧНАЯ СТИРКА" 30°

Ваша стиральная машина оснащена также деликатной программой "Ручная стирка". Эта программа осуществляет полный цикл стирки изделий, помеченных значком "Только для ручной стирки" ("Hand Wash only"). Эта программа стирает всего при 30°C, имеет 2 цикла полоскания и медленный деликатный отжим.

##### Специальная программа "полоскание".

Программа "полоскание" осуществляет три полоскания белья с "деликатной" центрифугой на 800 оборотов. Применяется при полоскании любых типов тканей, например, после ручной стирки.

##### Специальная программа "интенсивный отжим"

Программа "интенсивный отжим" запускает центрифугу на скорости 1200 оборотов в минуту.

##### Только слив

Программа Только слив осуществляет слив воды.



DA

#### 4. Speciel programmer

##### HÅNDVASK 30°

Vaskemaskinen har også et "håndvaske program" som kan anvendes hvis tøjets vaskeanvisning viser "kun Håndvask". Programmet indeholder svag vask ved 30 grader efterfulgt af 2 skånsomme skylninger med en svag centrifugering.

##### TILLÆGSPROGRAM "SKYL"

Dette program udfører tre skyl afsluttet med en skånecentrifugering på 800 omdr./min. Programmet kan anvendes til alle typer tekstiler. Praktisk til skyl af tøj vasket i hånden.

##### TILLÆGSPROGRAM "CENTRIFUGERING"

Udfører en kraftig centrifugering ved 1200 omdr./min.

##### UDPUMPNING ALENE

Dette program vil alene pumpe vandet ud af tromlen.

NO

#### 4. Spesial programmer

##### HÅNDVASK 30°

Vaskemaskinen har også et "håndvaske program" som kan anvendes hvis tøyets vaskeanvisning viser "kun Håndvask". Programmet inneholder skånsom vask ved 30 grader etterfulgt av 2 skånsomme skyllinger med en svag sentrifugering.

##### TILLEGSPROGRAM "SKYLLING"

Dette programmet utfører tre skyllinger avsluttet med en skånesentrifugering på 800 omdr./min. Programmet kan brukes til alle tekstiltyper. Praktisk til skylling av plagg som er vasket for hånd.

##### TILLEGSPROGRAM "SENTRIFUGERING"

Utfører en kraftig sentrifugering på 1200 omdr./min.

##### KUN TØMMING

Dette programmet vil kun tømme vannet ut av trommelen.

EN

#### 4. Specials

##### HAND WASH 30°

This washing machine also has a gentle Hand Wash programme cycle. This programme allows a complete washing cycle for garments specified as "Hand Wash only" on the fabric care label. The programme has a temperature of 30°C and concludes with 2 rinses and a slow spin.

##### SPECIAL "RINSE" PROGRAMME

The programme carries out three rinses with a spin at 800 rpm. It can be used for rinsing any type of fabric, eg. use after hand-washing.

##### SPECIAL "FAST SPIN" PROGRAMME

Programme "fast spin" carries out a spin at 1200 rpm.

##### DRAIN ONLY

This programme drains out the water.

SL

**PROGRAM "MIX & WASH SYSTEM" 40**

Ekološki sistem pranja, ki omogoča, da skupaj perete različne vrste tkanin.

**'32-MINUTNI HITRI' PROGRAM**

Če izberete ta program, bo perilo oprano v pribl. 30 minutah; perete lahko največ 2 kg perla hkrati, pranje pa poteka pri temperaturi 50°C.

Priporočamo, da odmerite le 20% priporočene količine detergenta za običajno pranje.

RU

**"MIX & WASH SYSTEM" ПРОГРАММА 40°**

Система экологичной стирки, которая позволяет стирать вместе изделия из различных типов тканей.

**СВЕРХБЫСТРАЯ ПРОГРАММА 32 МИНУТЫ 50°**

Сверхбыстрая программа 32 минуты позволяет совершить полный цикл стирки приблизительно за 32 минуты при максимальной загрузке в 2 кг и температуре 50°C.

При выборе программы "32 МИНУТЫ", пожалуйста, обратите внимание, что мы рекомендуем использовать только 20% количества моющих средств от того количества, что указано на упаковке.

M&W

32'

DA

**"MIX & WASH SYSTEM" PROGRAM 40°**

Et økologisk vaskesystem der gør det muligt at vaske forskellige tekstiltyper på samme tid.

**32 MINUTTER HURTIG PROGRAM 50°**

32 minutter programmet indeholder et komplet vaskeprogram for max. 2 kg og for max. 50 grader .

Når De vælger "32 minutter hurtig program anbefaler vi, at De kun bruger 20 % af det af vaskepulver fabrikanten anviste.

NO

**"MIX & WASH SYSTEM" PROGRAM 40°**

*Et økologisk vaskesystem som gjør det mulig å vaske ulike tekstiltyper samtidig.*

**32 MINUTTER HURTIG PROGRAM 50°**

32 minutter programmet inneholder et komplet vaskeprogram for max. 2 kg og for max. 50 grader.

Når De velger "32 minutter hurtig program, anbefaler vi at De kun bruker 20% av den mengde vaskepulver fabrikanten foreslår.

EN

**"MIX & WASH SYSTEM" PROGRAMME 40°**

An ecological wash system which permits different types of fabric to be washed together.

**32 MINUTE RAPID PROGRAMME 50°**

The 32 minute rapid programme allows a complete washing cycle to be carried out in approximately 30 minutes, with up to a maximum load of 2 kg and a temperature of 50°C.

When selecting the "32 minute rapid" programme, please note that we recommend you use only 20% of the recommended quantities shown on the detergent pack.

## POGLAVJE 9

PRIPRAVA PERILA  
NA PRANJE

**OPOZORILO!**  
**PRIPOROČAMO, DA**  
**IZKLOPITE CENTRIFUGO,**  
**KADAR V PRALNEM STROJU**  
**PERETE MANJŠE PREPROGE,**  
**POSTELJNA PREGRNJALA ALI**  
**TEŽJA OBLAČILA.**

V pralnem stroju smete prati le taka volnena oblačila in perilo, pri katerih je na etiketi z navodili za vzdrževanje navedeno "MOŽNO PRANJE V PRALNEM STROJU".

**OPOZORILO:**  
**Pred začetkom**  
**pranja razvrstite**  
**perilo in vsak no**  
**posebej skrbno**  
**preglejte, kar velja še**  
**posebej za žepe, ter**  
**istočasno naredite**  
**oziroga preglejte še**  
**naslednje:**

- če na oz. v perilu, ki ga želite oprati ni kovinskih predmetov kot npr. priponk, varnostnih zaponk, kovancev ipd.),
- zapnite gumbe na posteljnini, zaprite zadrga, sponke, stiskače in podobno, zavežite pasove in dolge trakove na haljah,
- z zaves odstranite drsnike, skrbno preglejte etikete na perilu,
- če med razvrščanjem opazite na posameznih kosih perila madeže, jih odstranite pred pričetkom pranja s posebnimi detergenti za odstranjevanje madežev.

## ПАРАГРАФ 9

## ТИП БЕЛЬЯ

**ВНИМАНИЕ.**

Если Вы хотите стирать коврики, покрывала и другие тяжелые изделия, лучше исключить фазу отжима.

Шерстяные изделия, которые можно стирать в стиральной машине, должны иметь на изнанке символ "Чистая шерсть" и, кроме этого, символ "можно стирать в стиральной машине".

**ВНИМАНИЕ:****При сортировке белья для стирки:**

- убедитесь в отсутствии металлических предметов (скрепки, булавки, монеты и т.д.) в белье.
- застегните пуговицы, молнии, крючки на изделиях, завяжите длинные пояса и длинные полы халатов.
- снимите, если вы их используете, кольца или крючки крепления занавесок к карнизам.
- внимательно осмотрите этикетки на тканях.
- если при сортировке белья вы заметите трудновыводимые пятна, удалите их специальными средствами.

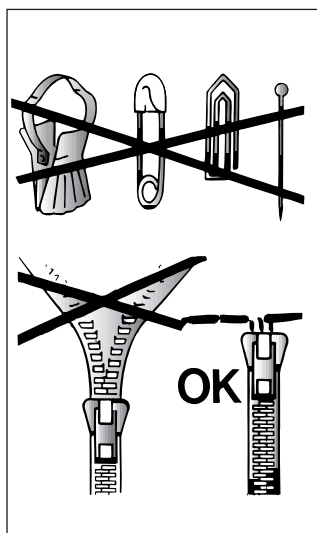

## KAPITEL 9

GODE RÅD VEDR.  
VASK.**VIGTIGT:**

Af hensyn til en bedre fordeling af tøjet under centrifugering, er det en god ide at iblande mindre tøjstykker når der vaskes store stykker tekstiler, sengetøj eller andre tunge ting. Evt. kan centrifugering undlades ved at trykke knappen for udeladelse af centrifugering ind.

Ved uldvask skal det kontrolleres at tøjet er mærket uld eller "MACHINE WASHABLE" "MASKINVASK" "TÅLER MASKINVASK" "VASKBAR I MASKINE"

**VIGTIGT:**

Se efter symbolerne i tøjet, og læs fabrikantens vaske anvisninger. Opdel tøjet i følgende hovedgrupper

- Kogevask
  - Normal vask
  - Kulørt vask
  - Fin vask
  - Uld vask
- Hvidt og kulørt tøj bør vaskes hver for sig, for at undgå farveafsmitning. Det kan anbefales at kulørt tøj vaskes separat første gang det vaskes, da nyt tøj ofte afgiver farve. Når vasketøjet sorteres, er det vigtigt at kontrollere følgende:
- Kontroller at alle lommer er tomte
  - at der ikke er metalgenstande på tøjet Badges - nåle - mønter o.s.v.
  - Løse stropper/bælter i sengetøj, kjoler e.t.c. bindes sammen.
  - Lommer er knappet eller lynet.
  - Løbere fra gardiner er fjernet.
- Ved vask af tøj med meget kraftige pletter, er det en god ide at lade tøjet ligge i blød, eller anvende speciel pletfjerner, før tøjet vaskes.

## KAPITTEL 9

## PRODUKTET

**VIKTIG:**

Ved vasking av tunge tepper, sengetepper og andre tunge artikler, bør sentrifugering ikke brukes.

For å kunne maskinvaskes må ullplagg og andre artikler i ull være merket med "ren ny ull".

**VIKTIG:****Ved sortering før vasking, påse at:**

- det ikke er noen metallgjenstander i vasken (f.eks. smykker, sikkerhetsnåler, nåler, mynter osv.).
- eventuelle knapper i putetrekk knappes sammen, glidelåser og hekker lukkes, løse belter og lange band på f.eks. morgenkåper knyttes.
- kroker fjernes fra gardiner.
- vaskeinstruksene på plagget blir fulgt.
- eventuelle vanskelige flekker blir behandlet ved sorteringen før vaskingen. Bruk bare flekkfjerningsmidler som er anbefalt i merkingen.

## CHAPTER 9

## THE PRODUCT

**IMPORTANT:**













When washing heavy rugs, bed spreads and other heavy articles, it is advisable not to spin.

To be machine-washed, woollen garments and other articles in wool must bear the "Machine Washable Label".

**IMPORTANT:****When sorting articles ensure that:**

- there are no metal objects in the washing (e.g. brooches, safety pins, pins, coins etc.).
- cushion covers are buttoned, zips and hooks are closed, loose belts and long tapes on dressing gowns are knotted.
- runners from curtains are removed.
- attention is paid to garment labels.
- when sorting, any tough stains should be removed prior to washing using stain removers only recommended on label.

**POGLAVJE 10**

VRSTA TKANIN	PROGRAMI PRANJA ZA	MAX. TEŽA kg	PRO-GRAM	TEMP. V °C	POLNENJE POSODICE ZA DETERGENT			
					I	II	△	☼
<b>Tkanine iz obstojnih vlaken</b>  Bombaž, lan	Belo perilo	5	90	90°		●	●	●
	Belo perilo s predpranjem	5	60 P	60°	●	●	●	●
	Obstojne barve (*)	5	60	60°		●	●	●
	Obstojne barve	5	40	40°		●	●	●
Bombaž, mešanice Bombaž	Neobstojne barve	5	30	30°		●		●
	Neobstojne barve, pranje s hladno vodo	5		-		●		●
	Obstojne barve s predpranjem	2	60 P	60°	●	●		●
<b>Tkanine iz mešanih in sintetičnih vlaken</b>  Obstojne mešanice Mešanice iz bombaža in sintetičke Sintetika (nylon, perlon), bombažne mešanice Mešanice, občutljiva sintetička	Obstojne barve (*)	2	60	60°		●		●
	Obstojne barve	2	50	50°		●		●
	Neobstojne barve	2	40	40°		●		●
	Neobstojne barve	2	30	30°		●		●
	Neobstojne barve, pranje s hladno vodo	2		-		●		●
<b>Zelo občutljive tkanine</b>  Mešanice, občutljiva sintetička, volna	Nežni program (*)	1,5	40	40°		●		●
	 Volna za strojno pranje	1	30	30°		●		●
	 Volna za strojno pranje	1		-			●	
<b>Posebni programi</b>	Ročno pranje	1		30°		●		●
	Izpiranje	-		-				●
	Običajno centrifugiranje	-		-				
	Samo črpanje vode	-		-				
	Sistem "Mix & Wash"	5	M&W	40°		●		●
	HITRI 32-MINUTNI PROGRAM	2		50°		●		

**Opombe:**

Če je perilo zelo umazano, perite naenkrat le 3 kg perila.













Na označenih programih lahko avtomatično belite perilo tako, da v posodico "△" vlijete tekoče belilno sredstvo.

Hitrost centrifugiranja lahko znižate in jo prilagodite vrsti tkanine oz. Priporočilom, navedenim na etiketah z navodili za vzdrževanje na posameznih oblačilih. Pri zelo občutljivim tkaninah povsem izklopite centrifugo - to vam omogoča tipka za nastavljanje hitrosti centrifugiranja.

\*) Programi pranja v skladu z normami CENELE EN 60456.



ПАРАГРАФ 10

ТАБЛИЦА ПРОГРАММ СТИРКИ

Ткань,	Программа стирки для	Макс. загрузка, кг	Програм-ма	Темпера тура °С	Загрузка моющих средств			
					I	II	△	☼
 <b>прочные ткани</b> Хлопок, лен	Белые ткани	5	90	90°		●	●	●
	Белые ткани с предварительной стиркой	5	60 P	60°	●	●	●	●
Хлопок, смесовые прочные ткани	Цветные нелиняющие ткани (*)	5	60	60°		●	●	●
	Цветные нелиняющие ткани	5	40	40°		●	●	●
	Цветные линяющие ткани	5	30	30°		●		●
Хлопок	Цветные линяющие ткани стирка в холодной воде	5		-		●		●
 <b>смесовые и синтетические ткани</b> смесовые прочные ткани	Цветные линяющие ткани с предварительной стиркой	2	60 P	60°	●	●		●
	Цветные нелиняющие ткани (*)	2	60	60°		●		●
Хлопок, смесовые синтетика	Цветные нелиняющие ткани	2	50	50°		●		●
	Цветные линяющие ткани	2	40	40°		●		●
Синтетич. ткани (нейлон, перлон)	Цветные линяющие ткани	2	30	30°		●		●
	Цветные линяющие ткани стирка в холодной воде	2		-		●		●
Смесовые, синтетич. деликатные	Деликатные ткани (*)	1,5	40	40°		●		●
	 Шерсть с пометкой "Для машинной стирки"	1	30	30°		●		●
 <b>очень деликатные ткани</b>	 Шерсть с пометкой "Для машинной стирки"	1		-		●		●
	Программа "Ручная стирка"	1		30°		●		●
Специальные программы	Полоскание	-		-				●
	Нормальный отжим	-		-				
	Только слив	-		-				
	"MIX & WASH SYSTEM" Программа	5	M&W	40°		●		●
	Сверхбыстрая программа 32 минуты	2		50°		●		

Примите во внимание!

В случае стирки сильно загрязненного белья рекомендуется снизить загрузку до 3 кг сухого белья.















На программах, отмеченных в таблице, можно  автоматически отбеливать белье, налив отбеливатель в отделение .

Скорость отжима также можно регулировать в соответствии с рекомендованными параметрами на лейблах изделий, либо включать отжим вообще при стирке особо деликатных изделий.

\*) Программы соответствуют EN Директиве 60456.

**KAPITEL 10**

**PROGRAM OVERSIGT**

TEKSTIL ART	Vaskeprogrammer:	FYLDNING MAX kg	PRO- GRAM NR	TEMPE- RATUR	FYLDNING I SÆBESKUFFE			
					I	II	△	☼
<b>Køgevask</b> <b>Normal Vask</b>  Bomuld Linned	Hvid vask	5	90	90°		●	●	●
	Hvid vask med forvask	5	60 P	60°	●	●	●	●
	Kulørt vask farveægte (*)	5	60	60°		●	●	●
	Kulørt vask farveægte	5	40	40°		●	●	●
Bomuld, Blandet, Kraftigt	Kulørt vask ikke farveægte	5	30	30°		●		●
	Kulørt vask ikke farveægte med forvask	5		-		●		●
	Kulørt vask farveægte med forvask	2	60 P	60°	●	●		●
<b>Skånevask</b> <b>Syntetiske Stoffer</b>  Nylon, Perlon, Blandet, Bomuld	Kulørt vask farveægte (*)	2	60	60°		●		●
	Kulørt vask farveægte	2	50	50°		●		●
Bomuld Blandet, Syntetisk	Kulørt vask ikke farveægte	2	40	40°		●		●
	Kulørt vask ikke farveægte	2	30	30°		●		●
	Kulørt vask ikke farveægte med forvask	2		-		●		●
<b>Ekstra Finvask</b> ULD vask  	Skånevask (*)	1,5	40	40°		●		●
	 Uldvask	1	30	30°		●		●
	 Uldvask	1		-			●	
<b>Speciel</b>	Håndvask	1		30°		●		●
	Skylninger	-		-				●
	Normal centrifugering	-		-				
	Udpumpning	-		-				
	“Mix & Wash System” program	5	M&W	40°		●		●
	32 minutter quick vask	2		50°		●		

**Vigtige noter:**

Hvis der er tale om usædvanligt snævset Tøj, anbefales det kun at fylde maskinen med 3 kg.













På programmerne som er vist i program oversigten, kan automatisk blegning opnås ved at komme flydende blegemiddel i sæbeskuffens rum .

Centrifugerings hastigheden kan ligeledes vælges frit, og kan også udelades helt, især til de sarte vaske programmer.

\*) Programmer efter CENELEC EN 60456.

**KAPITTEL 10**

**TABEL OVER VASKEPROGRAMMER**

STOFF	Vaskeprogrammer:	MAKS. VEKT kg	VELG PROG.	VELG TEMP °C	BRUK AV VASKEMIDDEL			
					I	II	△	☼
<b>Motstandskytige stoffer</b> Bomull, lin 	<b>Hvit vask</b>	5	90	90°		●	●	●
	<b>Hvit vask med forvask</b>	5	60 P	60°	●	●	●	●
	<b>Kulørt vask fargeekte</b> (*)	5	60	60°		●	●	●
	<b>Kulørt vask fargeekte</b>	5	40	40°		●	●	●
Bomull, blandet	<b>Kulørt vask ikke fargeekte</b>	5	30	30°		●		●
	<b>Kulørt vask ikke fargeekte med forvask</b>	5		-		●		●
	<b>Kulørt vask fargeekte med forvask</b>	2	60 P	60°	●	●		●
Blandete og syntetiske stoffer  (nylon, perlon), blandet bomull	<b>Kulørt vask fargeekte</b> (*)	2	60	60°		●		●
	<b>Kulørt vask fargeekte</b>	2	50	50°		●		●
Bomull, blandete og syntetiske stoffer	<b>Kulørt vask ikke fargeekte</b>	2	40	40°		●		●
	<b>Kulørt vask ikke fargeekte</b>	2	30	30°		●		●
Blandete, ømtålige syntetiske stoffer	<b>Kulørt vask ikke fargeekte med forvask</b>	2		-		●		●
	<b>Skånevask</b> (*)	1,5	40	40°		●		●
Svært ømtålige stoffer  Ull  Syntetiske stoffer (dralon, akryl, trevira)	<b>Ullvask</b>	1	30	30°		●		●
	<b>Ullvask</b>	1		-		●		●
Spesial	<b>Håndvask</b>	1		30°		●		●
	<b>Skylninger</b>	-		-				●
	<b>Normal sentrifugering</b>	-		-				
	<b>Utpumping</b>	-		-				
	<b>"Mix &amp; Wash System" program</b>	5	M&W	40°		●		●
	<b>32 minutter hurtigvask</b>	2		50°		●		

**Merk**

Ved svært skittent undertøy bør man ikke ha i mer enn maks. 3 kg.













I programmene 1-2-3-4 kan man få automatisk bleiking ved å tømme flytende blekemiddel i vaskemiddelbeholderen  .

Sentrifugeringshastigheten kan på samme måte velges fritt, og kan også helt utelukkes, især til de sarte vaskeprogrammene.

\*) Program ifølge EN 60456

CHAPTER 10

TABLE OF PROGRAMMES

FABRIC	PROGRAM FOR	WEIGHT MAX Kg	PROG.	TEMP. °C	CHARGE DETERGENT			
					I	II	△	☼
<b>Resistant fabrics</b>  Cotton, linen	Whites	5	90	90°		●	●	●
Cotton, mixed resistant	Whites with Prewash	5	60 P	60°	●	●	●	●
Cotton, mixed	Fast coloureds (*)	5	60	60°		●	●	●
	Fast coloureds	5	40	40°		●	●	●
	Non fast coloureds	5	30	30°		●		●
Cotton	Non fast coloureds cold wash	5		-		●		●
<b>Mixed fabrics and synthetics</b>  Mixed, resistant	Fast coloureds with Prewash	2	60 P	60°	●	●		●
Cotton, mixed fabrics, synthetics	Fast coloureds (*)	2	60	60°		●		●
	Fast coloureds	2	50	50°		●		●
	Non fast coloureds	2	40	40°		●		●
Synthetics (nylon, perlon), mixed cotton	Non fast coloureds	2	30	30°		●		●
	Non fast coloureds cold wash	2		-		●		●
Mixed, delicate synthetics	Delicates (*)	1,5	40	40°		●		●
	 "MACHINE WASHABLE" woollens	1	30	30°		●		●
	 "MACHINE WASHABLE" woollens	1		-		●		●
<b>Very delicate fabrics</b> 	Hand wash	1		30°		●		●
	Rinse	-		-				●
	Normal spin	-		-				
	Drain only	-		-				
	"Mix & Wash systems" programme	5	M&W	40°		●		●
	Rapid 32 minute	2		50°		●		

Please read these notes

When washing heavily soiled laundry it is recommended the load is reduced to 3 kg maximum.

In programmes shown in the wash guide, automatic bleaching is possible by pouring the liquid bleach into the detergent draw △.

\* Programmes according to CENELEC EN 60456.

The spin speed may also be reduced, to match any guidelines suggested on the fabric label, or for very delicate fabrics cancel the spin completely this option is available with a spin speed selector.

## POGLAVJE 11

### NEKAJ KORISTNIH NASVETOV

V nadaljevanju vam navajamo nekaj koristnih, da boste lahko vaš pralni stroj uporabljali dobro, varčno in v skladu z varovanjem okolja.

#### PRIPOROČENA KOLIČINA PERILA

Če želite preprečiti nepotrebno trošenje energije, vode in pralnih sredstev, priporočamo, da perete poln stroj perila, vendar pa ne prekoračite predpisanih največjih količin. Pri pranju polnega stroja perila boste prihranili do 50% energije.

#### KDAJ JE PREDPRANJE V RESNICI POTREBNO?

Predpranje je potrebno samo takrat, kadar je perilo res zelo umazano. Če opustite predpranje, kadar perilo ni zelo umazano, zmanjšate porabo pralnih sredstev, časa, vode in od 5 do 15% energije.

#### JE PRANJE PRI VISOKIH TEMPERATURAH NUJNO?

Uporaba belil in sredstev za odstranjevanje madežev zmanjšuje potrebo po pranju pri visokih temperaturah. S pranjem pri temperaturi 60°C lahko prihranite do 50% energije.

## PRANJE

### PRILAGODLJIVA ZMOGLJIVOST POLNJENJA

Ta pralni stroj avtomatsko prilagodi nivo vode vrsti in količini v stroj vložnega perila. Ta sistem omogoča, da pranje prilagodite svojim željam in potrebam, obenem pa ustrezno zmanjšate tako porabo vode, energije in detergenta. Prilagodljiva zmogljivost zmanjšuje porabe energije in občutno skrajšuje trajanje pranja.

## ПАРАГРАФ 11

### Как наиболее экономно использовать Вашу машину.

#### ИСПОЛЬЗУЙТЕ ПОЛНУЮ ЗАГРУЗКУ БЕЛЬЯ

Доводя загрузку белья до максимально рекомендованной, Вы наиболее эффективно используете стиральный порошок, электроэнергию и воду. При стирке одной полностью загруженной машины экономится до 50% электроэнергии по сравнению с двумя половинными нагрузками.

#### НУЖНА ЛИ ВАМ ПРЕДВАРИТЕЛЬНАЯ СТИРКА?

Только для сильно загрязнённого белья! СЭКОНОМЬТЕ стиральный порошок, время, воду и от 5 до 15% электроэнергии НЕ используя программу предварительной стирки для слабо и нормально загрязнённого белья.

#### НУЖНА ЛИ ВАМ СТИРКА С ВЫСОКОЙ ТЕМПЕРАТУРОЙ ВОДЫ?

Для снижения количества таких стирок можно обработать перед стиркой пятна с пятновыводителем и размочить засохшие пятна в воде. При стирке с температурой воды в 60°C экономится до 50% электроэнергии.

## СТИРКА

### Варьируемые возможности

Ваша стиральная машина автоматически адаптирует уровень воды в зависимости от типа ткани и количества белья. Таким образом осуществляется "индивидуальная" стирка. Это ведет к экономии электроэнергии и сокращению времени стирки.

## KAPITEL 11

### FORBRUGER- INFORMATION

Gode ideer til optimal udnyttelse af energien og minimal påvirkning af miljøet.

#### Udnyttelse af kapaciteten

Ved at fylde maskinen helt, opnås den bedste udnyttelse af vand, el og sæbe. Såfremt man kun fylder maskinen halvt, vil forbruget af vand, el og sæbe ikke blive halveret, men kun nedsat med ca. 20%.

#### Er forvask nødvendigt?

Vaskemaskinens programmer er udviklet til optimal effekt uden forvask. Kun i særlige tilfælde, hvor vasketøjet er meget snavset med olie pletter og lign. vil det være en fordel at benytte forvasken. Man kan evt. læggetøjet i blød dagen før, og laden sæbe gøre arbejdet.

#### Er kogevaske nødvendig?

Vaskemaskinens programmer er udviklet til optimal effekt ved lave temperaturer. Man opnår derfor ikke større vaskeeffekt ved at benytte høje temperaturer. Kun i særlige tilfælde har man behov for kogevaske f.eks. ved antiseptiske vaske.

### SÅDAN BRUGES MASKINEN

#### VARIABEL KAPACITET.

Denne vaskemaskine justerer selv vand niveau, i henhold til tekstil art, og mængde. Dette system betyder en reduktion af vand og energiforbrug, selv om maskinen ikke er fyldt helt op.

## KAPITTEL 11

### FORBRUKER- INFORMASJON.

Gode ideer til optimal utnyttelse og minimal innvirkning på miljøet.

#### UTNYTTELSE AV KAPASITETEN.

Ved å fylle maskinen helt, oppnås den beste utnyttelsen av vann, elektrisitet, og såpe. Så sant man kun fyller maskinen halvt, vil ikke forbruket av vann, elektrisitet og såpe bli halvert, men kun redusert med ca. 20%.

#### ER FORVASK NØDVENDIG?

Vaskemaskinens programmer er utviklet til optimal effekt uten forvask. Kun i spesielle tilfeller, hvor vasketøyet er meget skittent med oljeflekker eller lignende, vil det være en fordel å bruke forvask.

#### ER KOKEVASK NØDVENDIG?

I dag er langt på vei de fleste vaskemidler utviklet til maksimal effekt ved lave temperaturer. Man oppnår derfor ikke bedre vaskeeffekt ved å bruke høye temperaturer. Kun i spesielle tilfeller har man behov for kokevaske, for eksempel ved antiseptisk vask.

## VASKING

### VARIABEL KAPASITET

Denne vaskemaskinen tilpasser automatisk vannmengden til hva og hvordan det skal vaskes. På denne måten er det også mulig å få en "personlig" og energisparende vasking. Systemet gir redusert vannforbruk og en fornuftig reduksjon i vasketiden.

## CHAPTER 11

### CUSTOMER AWARENESS

A guide environmentally friendly and economic use of your appliance.

**MAXIMISE THE LOAD SIZE**  
Achieve the best use of energy, water, detergent and time by using the recommended maximum load size. Save up to 50% energy by washing a full load instead of 2 half loads.

**DO YOU NEED TO PRE-WASH?**  
For heavily soiled laundry only! SAVE detergent, time, water and between 5 to 15% energy consumption by NOT selecting Prewash for slight to normally soiled laundry.

**IS A HOT WASH REQUIRED?**  
Pretreat stains with stain remover or soak dried in stains in water before washing to reduce the necessity of a hot wash programme. Save up to 50% energy by using a 60°C wash programme.

## WASHING

### VARIABLE CAPACITY

This washing machine automatically adapts the level of the water to the type and quantity of washing. In this way it is also possible to obtain a "personalized" wash from an energy saving point of view. This system gives a decrease in energy consumption and a sensible reduction in washing times.

**SL**

Naenkrat smete prati do 5 kg obstojnih tkanin, kadar perete občutljive tkanine, pa priporočamo, da ne prekoračite količine 2 kg (če perete v stroju "čisto runsko volno", pa vložite v stroj le 1 kg volnenega perila). S tem preprečite mečkanje perila in likanje bo lažje. Priporočamo tudi, da vložite zelo občutljivo perilo v posebno mrežasto vrečko in šele nato v stroj.

Kadar morate oprati zelo umazano bombažno perilo, na katerem so tudi trdovratni madeži, je najbolje, da take madeže odstranite s perila z ustreznimi detergenti za odstranjevanje madežev že pred začetkom pranja.

Svetujemo vam, da napolnite stroj z različnimi vrstami perila in ne le z eno, npr. frotirjem. Perilo iz frotirja vpija veliko vlage in postane zato pretežko.

#### PRIMER UPORABE:

- Pri pranju upoštevajte navšte, ki smo jih navedli v razpredelnici programov. Odprite vrata stroja tako, da pritisnete na tipko (B).

- V stroj vložite do največ 5 kg suhega perila.

- Zaprite vrata stroja.

- Odprite predal za pralna sredstva (A).

- V drugi predelek predalčka II za detergent vsujte 120 g detergenta za glavno pranje.

- V predelek predalčka "❁" vlijte približno 50 ml enega od dodatkov za oplemenitenje perila, npr. mehčalec.

**RU**

Допустимая загрузка для прочных тканей - 5 кг. Для деликатных тканей рекомендуется загрузка не больше 2 кг (1 кг из чистой шерсти, "стираемой в машине"), во избежание образования замятостей, трудных для разглаживания. Для очень деликатных тканей рекомендуется использовать сетчатый мешок.

Предположим, что необходимо стирать сильно загрязненную ткань (если на ней имеются трудноудаляемые пятна, удалите их специальной пастой).

#### Внимание!

Не рекомендуется загружать только махровые ткани, которые впитывая много воды, становятся слишком тяжелыми.

#### Пример ИСПОЛЬЗОВАНИЯ

- Откройте люк, нажав на клавишу B.

- Загрузите барабан максимально 5 кг сухого белья.

- Закройте люк.

- Выдвиньте контейнер для моющих средств A.

- Насыпьте в отделение II порошок (120 г)

- Налейте 50 г желаемой добавки в отделение "❁".

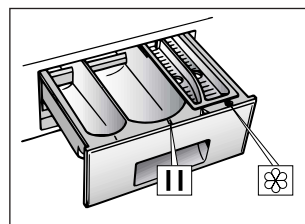
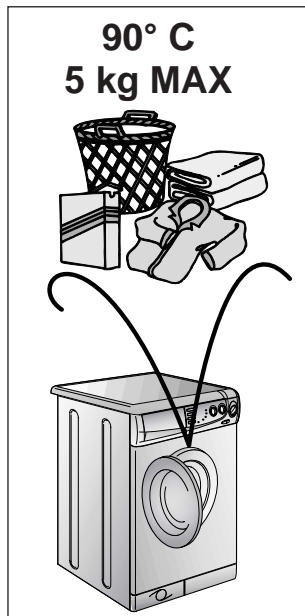
**DA**

Maskinens kapacitet for en normal vask er 5 Kg. På finvask anbefales det ikke at komme mere end 2 Kg. i maskinen. Maskinvaskbar Uld anbefales det kun at komme 1 Kg. i maskinen.

Hvis en vask består af meget snavset bomuld bør særligt snavsede pletter forbehandles.

Hvis kun en del af tøjet har pletter der kræver behandling med specielle blegemidler, kan dette gøres i maskinen. Sæmmensæt ikke en vask udelukkende med meget sugende tekstiler. (frotté e.c.t.), da disse stoffer suger meget vand, og derfor bliver meget tunge.

#### EKSEMPEL:

- Åben lågen ved at trykke på knap (B).

- Fyld maskinen med max 5 Kg. tørt tøj.

- Luk lågen.

- Åben sæbeskuffen (A).

- Kom ca. 120 g sæbemiddel i rum II til klarvask.

- Kom ca. 50 ml skyllemiddel i rum "❁".

**NO**

Maksimal belastning med solide stoffer er 5 kg. Ved vasking av ømtålige stoffer bør man ikke overstige 2 kg (1 kg ved maskinvaskbar ull) for å unngå at det danner seg skrucker som kan være vanskelige å få ut. Ved spesielt ømtålige stoffer er det en fordel å bruke et vaskenett.

La oss for eksempelets skyld anta at du skal vaske SVÆRT SKITTENT BOMULLSTØY (hardnakkede flekker bør først behandles med flekkfjerner).

Du bør ikke vaske en hel maskin full av frottéstoff, da dette trekker til seg mye vann og blir svært tungt.

#### EKSEMPEL

- Åpn døren ved å trykke på knappen (B).

- Legg maks. 5 kg tørt tøy i maskinen.

- Lukk døren.

- Åpn beholderen for vaskemiddel.

- Hell 120 g vaskemiddel i den andre skuffen II.

- Hell 50 cm<sup>3</sup> av det ønskede tilsetningsstoffet i skuffen "❁" for tilsetningsstoffer.

**EN**

The maximum load for heavy fabrics is 5 kg, while, in the case of delicate fabrics, it is advisable not to exceed 2 kg (1 kg in the case of machine washable articles in "Machine Washable Woolens") so as to avoid the formation of creases which may be difficult to iron. A net bag should be used for particularly delicate fabrics.

Let us suppose that the washing consists of HEAVILY SOILED COTTON (tough stains should be removed with suitable stain removal).

It is advisable not to wash a load made up entirely of articles in towelling fabric which absorb a lot of water and become too heavy.

#### EXAMPLE:

- Open the door by pressing button (B).

- Load the drum with a maximum of 5 kg of dry washing.

- Close the door

- Open the detergent drawer (A).

- Put 120 g in the second II wash compartment .

- Put 50 ml of the desired additive in the additives compartment "❁".

SL

- Zaprite predalček za detergent "A".
- Prepričajte se, da je pipa za dotok vode odprta.
- Prepričajte se, da je cev za odtok vode pravilno nameščena.

### IZBIRANJE PROGRAMOV

Upošteвайте navodila v razpredelnici programov pranja in izberite ustrezen program. Gumb programatorja obrnite na črko, ki ustreza izbranemu programu.

S pritiskom na tipko START aktivirate izbrani program pranja. Gumb programatorja se med pranjem ne obrača.

**Opozorilo:** Če med pranjem zmanjka električne energije, se izbrani program shrani v pomnilnik in se na mestu, kjer je bil prekinjen, ponovno vklopi, ko je električna energija na voljo.

- Ko se cikl zaključi, zasveti kontrolna lučka 'Konec pranja'.
- Stroj izklopite tako, da pritisnete na tipko START in obrnete gumb programatorja na oznako OFF.
- Odprite vrata in poberite perilo iz stroja.

**PRED IZBIRO PROGRAMA ZA PRANJE POSAMEZNIH VRST PERILA, PREGLEJTE VEDNO RAZPREDELNICO PROGRAMOV TER UPOŠTEVAJTE ZGORAJ NAVEDENI VRSTNI RED OPRAVIL.**

RU

- Задвиньте контейнер А.
- Убедитесь, что водопроводный кран открыт.
- Убедитесь, что трубка слива воды закреплена правильно.

### ВЫБОР ПРОГРАММ

Обратитесь к таблице выбора программ, чтобы выбрать наиболее подходящую для Вас программу. Поворотом ручки селектора программ активируется выбранная программа. Дождитесь, пока не начнет мерцать индикатор "STOP", после этого нажмите клавишу START. При нажатии клавиши START машина запускает рабочую последовательность.

Программа выполняется при неизменном положении селектора программ до завершения цикла.

Внимание: Даже при сбое в электросети во время работы машине, специальное устройство памяти запоминает выбранную программу и момент ее прерывания. При восстановлении электропитания машина продолжает работу с момента остановки.

- По окончании программы загорается индикатор "Конец цикла" ("end cycle")
- Выключите машину, отжав кнопку СТАРТ и повернув переключатель программ в положение ВЫКЛ.
- Откройте люк и извлеките белье.

**Перед любой стиркой консультируйтесь с таблицей программ и соблюдайте последовательность операций, рекомендованную этой таблицей.**

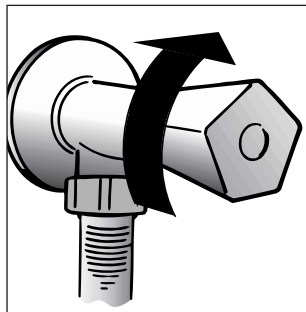

DA

- Luk sæbeskuffen.
- Kontroller at der er åbnet for vandtilførsel.
- Kontroller at afløbs slangen ikke er knækket.

### PROGRAMVÆLGEREN

Se programvejledningen for at vælge det mest velegnede program. Når valgknappen drejes, aktiveres det ønskede program. Vent, indtil indikatoren STOP blinker. Tryk derefter på knappen START. Når knappen START er aktiveret, starter maskinen vaskeprogrammet.

Programvælgeren bliver stående på det valgte program hele vaskprocessen.

**PS.** Hvis der kommer en strøm afbrydelse under vaskeforløbet, vil maskinen "huske" hvor den stoppede og fortsætte igen når strømmen kommer tilbage.

- Når programmet er slut vil Slut kontrollampen lyse.
- Sluk maskinen ved at trykke startknappen ud og drej programvælger knappen hen på OFF.
- Åben lågen ved at trykke på knap (B).

**FOR ALLE TYPEP AF VASK - SE I PROGRAM OVERSIGTEN, OG FØLG OVERSIGTENS ANVISNINGER.**

NO

- Lukk beholderen for vaskemiddel (A).
- Se etter at vanntilførselen er skrudd på.
- Se også etter at utløpsrøret er på plass.

### PROGRAMVELGEREN

Se programtabellen for å velge det best egnede programmet. Ved å vri på programvelgeren aktiverer du ønsket program. Vent til "STOPP"-lampen begynner å blinke. Trykk deretter på START-knappen. Når du trykker på START, settes maskinen i bevegelse.

Programvelgeren blir stående på det valgte program hele vaskeprosessen.

**PS.** Hvis det kommer et strøbrudd under vaskeforløbet, vil maskinen "huske" hvor den stoppet og fortsette igjen når strømmen kommer tilbake.

- Når programmet er ferdig vil ferdig kontrollampen lyse.
- Skru av maskinen ved å trykke startknappen ut og drej programvelger knappen til OFF.
- Ta ut døren og ta ut de vaskede plaggene.

**SE ETTER I PROGRAMTABELLEN VED ALLE TYPER VASK, OG GÅ FRAM I DEN REKKEFØLGEN SOM ER NEVNT OVENFOR.**

EN

- Close the detergent drawer (A).
- Ensure that the water inlet tap is turned on.
- And that the discharge tube is in place.

### PROGRAMME SELECTION

Refer to the programme guide to select the most suitable programme. Turning the selector knob the required programme is activate. Wait for the "STOP" indicator light to flash and then press the START button.

When the START button is pressed the machine sets the working sequence in motion.

The programme carries out with the programme selector stationary on the selected programme till cycle ends.

**Warning:** If there is any break in the power supply while the machine is operating, a special memory stores the selected programme and, when the power is restored, it continues where it left off.

- At the end of the programme the indicator light "end cycle" will go on.
- Switch off the washing machine by pressing the START button and turning the selector to OFF.
- Open the door and remove the washed articles.

**FOR ALL TYPES OF WASH CONSULT THE PROGRAMME TABLE AND FOLLOW THE OPERATIONS IN THE ORDER INDICATED.**

## POGLAVJE 12

ČIŠČENJE IN  
VZDRŽEVANJE  
STROJA

Ohišje pralnega stroja obrišite vedno le z vlažno krpo. Ohišja stroja ne smete čistiti, alkoholom in/ali topili.

Vzdrževanje stroja je zelo enostavno, pomembno pa je, da redno čistite naslednje dele:

- Predalček za detergent.
- Filter.

Oziroma, da pripravite stroj v primeru:

- Selitve ali daljšega mirovanja.

ČIŠČENJE PREDALČA ZA  
DETERGENT

Priporočamo, da občasno očistite predalček za pralna sredstva, saj se v njem sčasoma naberejo ostanki le-teh.

Predalček izvlomite iz stroja. Potegniti ga morate malo močneje.

Predalček sperite nato pod tekočo vodo.

Po končanem čiščenju ga ponovno vstavite v ohišje stroja in ga potisnite povsem do konca, da se zapre.

## ПАРАГРАФ 12

ЧИСТКА  
И УХОД ЗА  
МАШИНОЙ

Для внешней чистки машины не пользуйтесь абразивными средствами, спиртом и/или растворителями. Для этого достаточно протереть машину влажной салфеткой.

Машина требует небольшого ухода:

- очистки ванночек (отделений) контейнера для моющих средств
- очистки фильтра

- при перемещении или длительной остановке машины.

Очистка контейнера моющих средств

Рекомендуется время от времени очищать отделения для отбеливателя и смягчителя.

Для этого необходимо без особых усилий вынуть ванночки из контейнера.

Промойте контейнер и ванночки струей воды.

Снова поставьте все на место.

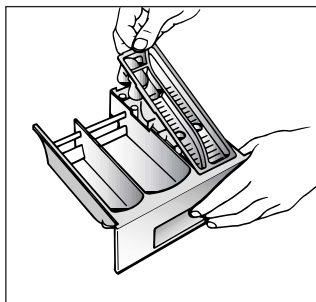

## KAPITEL 12

RENGØRING OG  
VEDLIGEHOLDELSE

Brug aldrig slibemidler, aggressive midler, sure midler eller blegemidler. Rengør maskinen udvendigt med en opvredet klud, evt. kan der anvendes en lille smule alm. rengøringsmiddel.

Deres vaskemaskine kræver et minimum af rengøring og vedligeholdelse, dog bør følgende jævnligt udføres.:

- Rengøring af sæbeskuffe.
- Rensning af filter.
- Hvis maskinen skal flyttes, eller efterlades ubrugt for en længere periode.

RENGØRING AF SÆBESKUFFE

Selv om det ikke er absolut nødvendigt, anbefales det jævnligt at rengøre sæbe skuffen.

Sæbeskuffen fjernes ved at åbne denne, og yderligere give et let ryk udad.

Rengør sæbeskuffen med en børste og rindende vand.

Anbring sæbeskuffen igen.

## KAPITTEL 12

RENGJØRING OG  
RUTINEMESSIG  
VEDLIKEHOLD

Bruk ikke skuremidler, alkohol og/eller løsemidler utvendig på vaskemaskinen/tørketrommelen. Det er tilstrekkelig å bruke en fuktig klut.

Vaskemaskinen trenger svært lite vedlikehold:

- Rengjøring av skuffene i beholderen for vaskemiddel.
- Rengjøring av filteret.
- Ved flytting eller hvis maskinen ikke skal brukes over lengre tid.

RENGJØRING AV SKUFFENE

Selv om det ikke er strengt tatt nødvendig, anbefaler vi å rengjøre skuffene i beholderen for vaskemiddel fra tid til annen.

Trekkbeholderen forsiktig ut.

Skyllunder rennende vann.

Sett beholderen tilbake på plass.

## CHAPTER 12

CLEANING AND  
ROUTINE  
MAINTENANCE

Do not use abrasives, spirits and/or diluents on the exterior of the appliance. It is sufficient to use a damp cloth.

The washing machine requires very little maintenance:

- Cleaning of drawer compartments.
- Filter cleaning
- Removals or long periods when the machine is left standing.

CLEANING OF DRAWER  
COMPARTMENTS

Although not strictly necessary, it is advisable to clean the detergent, bleach and additives compartments occasionally.

Remove the compartments by pulling gently.

Clean with water.

Put the compartments back into place

**SL****ČIŠČENJE FILTRA**

Pralni stroj ima vgrajen filter, ki zadrži vse večje delce (npr. kovance, gumbe ipd.), ki bi lahko preprečili izčrpavanje vode. Priporočamo, da filter občasno očistite in sicer takole:

- Snemite okrasno podnožje tako, kot je prikazano na sliki.
- Podnožje uporabite za zbiranje vode, ki bo stekla iz filtra.
- Primate filter za ročaj in ga obrnite v smeri nasproti od gibanja urinih kazalcev tako, da bo stal ročaj navpično.
- Izvlecite filter in ga očistite.
- Po končanem čiščenju filter ponovno vstavite v stroj. Pri namestitvi bodite pozorni na mali zatič, ki je na notranji strani oboda odprtine filtra. Filter in okrasno podnožje namestite nazaj v obratnem vrstnem redu, kot ste ga sneli.

**PRIPRAVA STROJA ZA SELITEV ALI DALJŠE MIROVANJE**

Če bi se mogoče selili, ali pa bi morali stroj za daljše obdobje postaviti v neogrevan prostor, morate iz stroja in cevi iztočiti vso vodo.

Najprej iztaknite vtičnik iz vtičnice, nato pa iztaknite še odtočno cev iz objemke na hrbtni strani stroja. Cev upognite navzdol in počakajte, da iz nje izteče vsa voda, nato pa jo namestite nazaj v objemko.

**RU****Очистка фильтра**

В машине установлен специальный фильтр, задерживающий крупные частицы, предметы, очесы, которые могут засорить слив воды (монеты, пуговицы и т.д.) и их легко извлечь из фильтра.

Для этого необходимо:

- Откройте поддон, как показано на рисунке.
- воспользуйтесь цоколем для сбора остатков воды в гнезде фильтра;
- поверните фильтр по часовой стрелке до его остановки в вертикальном положении;
- извлеките фильтр и очистите его;
- после очистки фильтра осмотрите его и поставьте на место, следуя обратному порядку операций, описанных выше.

**Перемещение или остановка машины на длительный период**

При возможном перемещении машины или остановке ее на длительный период в неотапливаемом помещении, необходимо полностью слить воду из машины и трубки слива.

Для этого необходимо отсоединить вилку от розетки, сливную трубку освободить из зажимов, опустить ее до пола, слить воду.

Освободив машину от воды, закрепите сливную трубку в фиксаторе. В завершение выполните операцию в обратном порядке.

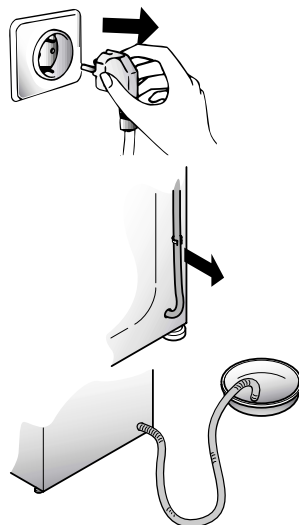
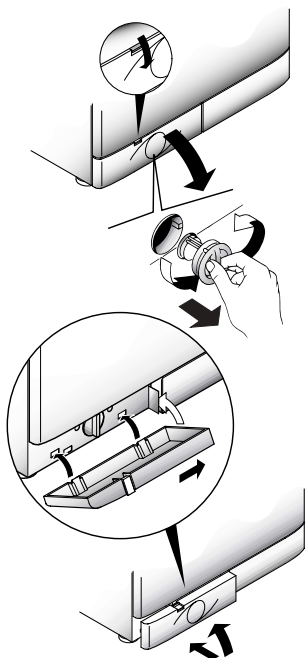
**DA****RENGØRING AF FILTER.**

Maskinen er udstyret med et selvrensende filter, der opsamler større ting så som mønter knapper o.s.v. men tillader trævler at passerer. Filteret er meget nemt at rense, og det anbefales jævnligt at kontrollere dette.

- Frigør fodsparket ved at presse det lidt ned, og træk det ud foroven og bøj det ned, som vist på tegningen. Drej filterhåndtaget mod uret, træk derefter filteret ud og rens det.
- Brug panelet til at opsamle evt. overskydende vand i filteret.
- Efter rengøring monteres filteret igen i modsat rækkefølge.

**HVIS MASKINEN SKAL FLYTTES; ELLER SKAL STÅ UBRUGT FOR EN LÆNGERE PERIODE**

Hvis maskinen ikke skal bruges i en længere periode, hvis maskinen kan blive udsat for frost, eller hvis maskinen skal transporteres, skal maskinen tømmes helt for vand.

Afbryd for strøm og vand. Afmonter afløbs slangen og placer denne på gulvet, således at alt vandet i maskinen kan løbe ud.

Gentag denne fremgangsmåde for tilløbs slangen.

**NO****RENGJØRING AV FILTERET**

Vaskemaskinen er utstyrt med et spesielt filter som fanger opp fremmedlegemer som ellers kunne stoppe til avløpet, som mynter, knapper osv. Disse kan da også lett hentes ut av filteret. Slik går man fram ved rengjøring av filteret:

- Frigjør sparkeplaten ved å presse litt ned, og trekk ut forover og bøy det ned, som viat på tegningen. Vri filterhåndtaket mot uret, trekk deretter filteret ut og rens det.
- Bruk bunnen av vaskemaskinen som et brett til å samle opp overflødig vann i filteret.
- Etter rengjøring setter du filteret på plass igjen ved å sørge for at sporet på filteret dreies med urviserne. Gå deretter fram i omvendt rekkefølge av det som er beskrevet ovenfor.

**VED FLYTTING ELLER HVIS MASKINEN IKKE SKAL BRUKES OVER LENGRE TID**

Ved eventuell flytting eller hvis maskinen skal stå ubrukt over lengre tid i uoppvarmede rom, må slangene tømmes fullstendig for alt vann.

Vaskemaskinen må slås av og støpselet trekkes ut. Plasser utløpsrøret i et vaskevannsfat til alt vannet har rent ut.

Gjenta det samme med tilførselsrøret for vann.

**EN****FILTER CLEANING**

The washing-machine is equipped with a special filter to retain large foreign matter which could clog up the drain, such as coins, buttons, etc. These can, therefore, easily be recovered. The procedures for cleaning the filter are as follows:

- Ease off the base as shown in fig.
- Use the base as a tray to collect leftover water in filter.
- Turn the filter anticlockwise till it stops in vertical position.
- Remove and clean.
- After cleaning, replace by turning the notch on the end of the filter clockwise. Then follow all procedures described above in reverse order.

**REMOVALS OR LONG PERIODS WHEN THE MACHINE IS LEFT STANDING**

For eventual removals or when the machine is left standing for long periods in unheated rooms, the drain hose should be emptied of all remaining water.

The appliance must be switched off and unplugged. A bowl is needed. Detach the drainage hose from the clamp and lower it over the bowl until all the water is removed.

Repeat the same operation with the water inlet hose.

MOTNJA	MOREBITNI VZROK	KAKO JO ODPRAVITE
1. Stroj ne deluje na nobenem programu	Stroja niste priključili na električno omrežje	Vtaknite vtičač v vtičnico
	Stroja niste vklopili	Vklopite stroj
	Ni električne napetosti	Preverite
	Varovalka je pregorela	Preverite
	Vrata stroja so odprta	Zaprte vrata stroja
2. Voda ne priteka v stroj	Preglejte vzroke pod točko 1	Preverite
	Pipa za dotok vode je zaprta	Odpriete pipo za dotok vode
	Nastavljen je zamik vklopa	Počakajte, da preteče nastavljeni časovni zamik
3. Stroj ne izčrpa vode	Odočna cev je zvita ali upognjena	Zravajte odočno cev
	V filtru so tujki	Preglejte filter
4. Na tleh okrog stroja je voda	Pri tesnilu med pipo in odočno cevjo uhaja voda	Zamenjajte tesnilo in dobro privijte cev na pipo
5. Se ne vključi centrifuge	Stroj še ni izčrpal vode	Počakajte nekaj trenutkov in stroj bo vodo izčrpal
	Centrifuga je izklopljena	Nastavite hitrost centrifugiranja
6. Stroj se med centrifugiranjem močno vibrira	Stroj ne stoji popolnoma vodoravno	Izravajte stroj z regularnimi nogicami
	Transportne zaščite niste odstranili	Odstranite transportno zaščito
	Perilo v bobnu ni enakomerno razporejeno	Prerazporedite in razrahljajte perilo v bobnu

Če se napaka ponavlja, se obrnite na najbližji pooblaščen servis. Pri tem navedite vrsto okvare in model stroja, ki je naveden na ploščici s podatki na ohišju znotraj odprtine za vrat ali na garancijskem listu.

#### OPAZORIL!

1. Pranje z ekološkimi detergenti brez fosfatov lahko povzroči naslednje stranske učinke:

- Voda, ki med izpiranjem izteka iz stroja, lahko izgleda zaradi prisotnosti zeolitov motna, vendar pa to ne vpliva na kakovost izpiranja.
- Zeoliti, ki se po končanem pranju pojavljajo na perilu kot bel prah ne prodrejo v tkanine in tudi ne vplivajo na obstojnost barv.
- Če se voda med zadnjim izpiranjem peni, to še ne pomeni, da ni dobro izplaknjeno.
- Aktivne anione, ki so prisotni v detergentih brez fosfatov, voda le stežka izpere iz perila, zato se voda peni tudi pri minimalnih ostankih teh učinkovin.
- Tudi nadaljnja izpiranja v takih primerih stanja ne izboljšajo.

2. Če opazite motnjo v delovanju vašega pralnega stroja, najprej s pomočjo zgoraj podanih navodil poskusite sami odpraviti nepravilnost. Šele če vam to ne uspe, poiščite pomoč pri najbližjem pooblaščenem servisu Candy.

Za morebitne tiskovne napake se opravičujemo! Pridržujemo si pravico do tehničnih sprememb, ki ne bodo bistveno spremenile lastnosti proizvoda.

Vse pravice pridržane. Noben del te izdaje ne sme biti reproduciran ali prepisan v katerikoli obliki oz. na katerikoli način bodisi mehansko, s fotokopiranjem ali kako drugače, brez privoljenja lastnikov avtorskih pravic.

#### Splošno opozorilo!

Candyjevi gospodinjski aparati so namenjeni izključno uporabi v gospodinjstvu. Aparat uporabljajte le v skladu z navodili!

#### НЕИСПРАВНОСТИ, ИХ ПРИЧИНЫ И УСТРАНЕНИЕ

НЕИСПРАВНОСТИ	ПРИЧИНЫ	УСТРАНЕНИЕ
1. Машина не работает ни на одной программе	Вилка плохо включена в розетку.	Включить вилку в розетку.
	Не нажата кнопка вкл/выкл.	Нажать кнопку вкл/выкл.
	Отсутствует электроэнергия.	Проверить напряжение.
	Перегорели предохранители (пробки) электросети.	Проверить
	Открыт загрузочный люк.	Закрыть люк.
2. Стиральная машина не заполняется водой	См. 1 причину.	Проконтролировать.
	Закрыт кран подачи воды.	Открыть кран.
	Неправильно установлена ручка L выбора программ стирки.	Проверить установку ручки L выбора программ стирки.
3. Стиральная машина не сливает воду	Засорился фильтр.	Прочистить фильтр.
	Перегнута трубка слива.	Выпрямить трубку слива.
4. Наличие воды на полу вокруг машины	Вода проникает через прокладку между краном и трубкой подачи воды.	Заменить прокладку и затянуть соединение.
5. Стиральная машина не отжимает белье	Еще не слита вода.	Подождать несколько минут, пока машина сольет воду.
	Режим отжима выключен.	Включите режим отжима.
6. Сильные вибрации во время отжима	Машина неровно установлена на полу.	Выровнять при помощи регулируемых ножек.
	Не сняты транспортировочные скобы.	Снять транспортировочные скобы.
	Белье неравномерно распределилось в барабане.	Равномерно распределить белье.

Если не удается устранить причины плохой работы машины, обратитесь в центр техобслуживания Канди, сообщив модель машины, указанную на табличке или в гарантийном талоне. Предоставив эти данные, Вы быстро эффективно получите соответствующую услугу.

#### Внимание!

Если Ваша машина не работает, то, прежде чем обращаться в центр техобслуживания, попытайтесь устранить неисправность сами, используя вышеуказанную таблицу.

## FEJL OG KONTROL LISTE

Hvis Deres CANDY vaskemaskine ikke fungerer til deres tilfredshed, kontroller da følgende punkter inden De tilkalder service teknikker:

FEJL	MULIG ÅRSAG	FEJL RETNING
1. Maskinen starter ikke. Ingen lys i kontrol lampe	Maskinen er ikke tændt eller stikket ikke sat i	Sæt stikket i, og tænd
	STOP/START knappen er ikke trykket ind	Tryk på STOP/START knappen
	Ingen strøm til maskine	Kontroller måler
	Sikring sprunget	Kontroller Sikring
	Lågen ikke lukket	Kontroller
2. Der kommer ikke vand i maskinen	Se punkt 1	Kontroller punkt 1
	Programvælger stillet forkert	Vælg program igen
3. Maskinen pumper ikke vandet ud	Afløbs slange bøjet eller knækket sammen	Kontroller slange
	Filter stoppet	Kontroller filter
	Der kan være valgt et program med flydestop	Vælg program til udpumpning (Z)
4. Maskine står stille	Vandopvarming	Vent 20 - 30 min.
5. Der løber vand ud på gulvet	Vandtilslutning ulæet	Kontroller hane
	Forket sæbe Højtskummende	Kontroller sæbe og mængde
6. Maskinen centrifugerer ikke	Se punkt 3	Kontroller
	Alt vandet er ikke pumpet ud	Vent 5 min.
	Nogle modeller har knap for fravalg af cent	Kontroller om knappen er aktiv
7. Maskinen står uroligt, under centrifugering	Maskinen står ikke vandret eller står ikke fast	Juster forreste stilbare ben.
	Transportbeslag er ikke afmonteret	Afmonteret transportbesla
	Vasketøj er klumpet sammen	Kontroller sammen sætning og mængde
8. Vandet løber ud, mens maskinen fyldes	Hævertvirkning	Kontroller afløbs slange, højde min 50 cm.

Hvis maskinen stadig ikke virker. Afbryd strøm og vand. Tilkald Aut. Candy service. For hurtig service opgiv da maskinens typenummer og serienummer, disse findes på typeskiltet bag lågerammen.

Brug af økologiske vaskemidler "uden fosfater" kan have følgende effekt:

1 Under skyl ser vandet en smule grumset ud, uden at dette dog har nogen betydning for skylleeffekten, og udvaskning af sæberester.

2 En tynd hvid hinde kan opstå på vasketøjet, dette er imidlertid på ingen måde skadeligt for tekstiler eller farver.

FEIL	ÅRSAK	ÅTGÅRDER
1. Virker ikke på noe program	Støpselet ikke satt i	Sett i støpselet
	Vaskemaskinen ikke slått på	Slå på bryteren
	Strømmen gått	Kontroller
	Sikring gått	Kontroller
	Døren i vaskemaskinen åpen	Lukk døren
2. Vann kommer ikke inn i vaskemaskinen	Se årsakene under feil 1	Kontroller
	Tilførselskranen skrudd av	skru på kranen
	Tidsuret feil innstilt	Still inn tidsuret riktig
3. Vann kommer ikke ut av vaskemaskinen	Utløpsrøret bøyd	Rett ut utløpsrøret
	Fremmedlegemer blokkerer filteret	Kontroller filteret
4. Vann på gulvet rundt vaskemaskinen	Lekkasje fra pakningen mellom kranen og tilførselsslagen	Skift pakningen og trekk slangen godt til på kranen
5. Sentrifugerer ikke	Maskinen er ikke ferdig med å tappe ut vannet	Vent noen minutter til maskinen har tappet ut vannet
	Innstilt på "ingen sentrifugering" (gjelder enkelte modeller)	Velg en innstilling med sentrifugering
6. Kraftige vibrasjoner under sentrifugering	Vaskemaskinen står ikke jevnt	Juster føttene på vaskemaskinen
	Transportsikringen ikke fjernet	Fjern transportsikringen
	Tøyet ikke jevnt fordelt	Fordel tøyet jevnt

Hvis feilen fortsetter, ta kontakt med et av Candys servicesentre. For best mulig service ber vi deg oppgi vaskemaskinens modellnummer som finnes på typeskiltet eller garantibeviset.

**Viktig**

1 **Bruk av miljøvennlige vaskemidler uten fosfater kan gi følgende virkninger:**

- Avløpsvannet kan bli mer grumsete som følge av at det er zeolitt i vannet. Dette påvirker ikke effektiviteten til skyllingen.
- Det kan være et hvitt pulver (zeolitt) på tøyet når vaskeprogrammet er over.
- Dette trenger ikke inn i stoffet og påvirker ikke fargen.
- Det kan være skum i det siste skyllevannet. Dette betyr ikke nødvendigvis at skyllingen ikke har vært tilstrekkelig.
- De ikke-ioniske overflateaktive stoffene som finnes i vaskepulvere er ofte vanskelige å fjerne fra tøyet, og kan selv i små mengder gi tydelige tegn på skumdannelse.
- Det har ingen hensikt å gjennomføre flere skyllinger i slike tilfeller.

2 Hvis vaskemaskinen ikke fungerer, gå gjennom kontrollene i feilsøkingstabellen før du tar kontakt med et Candy-servicesenter.

## CHAPTER 13

FAULT	CAUSE	REMEDY
1. Does not function on any programme	Mains plug not plugged in	Insert plug
	Mains switch not on	Turn on mains switch
	No power	Check
	Electric circuit fuses failure	Check
	Load door open	Close load door
2. Does not load water	See cause 1	Check
	Inlet tap turned off	Turn on water inlet tap
	Timer not set correctly	Set timer on correct position
3. Does not discharge water	Discharge tube bent	Straighten discharge tube
	Odd material blocking filter	Check filter
4. Water on floor around washing machine	Leak from the washer between the tap and inlet tube	Replace washer and tighten the tube on the tap
5. Does not spin	The washing machine has not discharged water	Wait a few minutes until the machine discharges water
	"No spin" setting (some models only)	Turn the programme dial onto spin setting
6. Strong vibrations during spin	Washing machine not perfectly level	Adjust special feet
	Transport bracket not removed	Remove transport bracket
	Washing load not evenly distributed	Distribute the washing evenly

If the fault should persist, contact a Candy Technical Assistance Centre. For prompt servicing, give the model of the washing machine, to be found on the label placed on the cabinet inside of the porthole or on the guarantee certificate.

**Important****1 The use of environment friendly detergents without phosphates may produce the following effects:**

- The discharge rinse water may result cloudier due to the presence of zeolites in suspension. This does not compromise the efficiency of the rinses.
- The presence of white powder (zeolites) on the washing at the end of the washing cycle. This does not remain incorporated in the fabric and does not alter the colour.
- The presence of foam in the last rinse water which is not necessarily a sign of inadequate rinsing.
- The non-ionic surface-active agents present in the composition of washing machine detergents are often difficult to remove from the washing itself and, even in small quantities, may produce visible signs of the formation of foam.
- Carrying out further rinses, in cases such as this, is not useful.

**2 If your washing machine fails to function, carry out the above-mentioned checks before calling the Candy Technical Assistance Service.**

Proizvajalec in prodajalec dopuščata možnost napak pri tisku te knjižice, za kar ne odgovarjata. Proizvajalec si pridržuje pravico do sprememb podatkov brez vnaprejšnjega opozorila, če spremembe ne vplivajo na osnovne značilnosti stroja.

Фирма-изготовитель не несет никакой ответственности за ошибки печати, содержащиеся в данных инструкциях, и оставляет за собой право улучшения качества собственных изделий, оставляя неизменными основные технические характеристики.

Fabrikanten fralægger sig ethvert ansvar for evt. trykfejl i nærværende instruktions bog.

Produsent og importør fraskriver seg ethvert ansvar for trykkfeil i bruksanvisningen. Produsenten forbeholder seg retten til å foreta modifiseringer av produkter uten nærmere varsel om dette.

The manufacturer declines all responsibility in the event of any printing mistakes in this booklet. The manufacturer also reserves the right to make appropriate modifications to its products without changing the essential characteristics.

# CANDY



## АЯ 46

Уважаемые господа, сообщаем Вам, что наша продукция сертифицирована на соответствие требованиям безопасности согласно “Закону о защите прав потребителей РФ” московским органом по сертификации “Ростест-Москва” (регистрационный номер АЯ 46).  
Сведения о номере сертификата и сроке его действия Вы можете получить в магазине, где приобрели изделие.



04.10 - 41010748.A - Printed in Italy - Imprimé en Italie

