

RU
IT
CZ
PL
UKR

Инструкция по эксплуатации
Istruzioni per l'uso
Automatická pračka
Instrukcja obsługi
Інструкція з експлуатації

CSNE 82 T

CANDY



ПОЗДРАВЛЯЕМ!

Приобретя эту стиральную машину **Канди**, Вы решили не идти на компромисс: Вы пожелали лучшее.

Фирма **Канди** рада предложить Вам эту новую стиральную машину - плод многолетних научно-исследовательских работ и приобретенного на рынке, в тесном контакте с потребителем, опыта.

Вы выбрали качество, долговечность и широкие возможности, которые Вам предоставляет эта стиральная машина.

Кроме того **Канди** предлагает Вам широкую гамму электробытовой: стиральные машины, посудомоечные машины, стиральные машины с сушкой, кухонные плиты, микроволновые печи, духовки, варочные панели, холодильники, морозильники.

Спросите у Вашего продавца полный каталог продукции фирмы **Канди**.

Просим Вас внимательно ознакомиться с предупреждениями, содержащимися в этой книжке, которые дадут Вам важные сведения, касающиеся безопасности, установки, эксплуатации и обслуживания, некоторые полезные советы по лучшему использованию машины.

Бережно храните эту книжку инструкций для последующих консультаций.

При общении с фирмой **Канди** или с ее специалистами по техническому обслуживанию постоянно ссылайтесь на модель и номер **G** (если таковой имеется). Практически, ссылайтесь на все, что содержится в табличке.

COMPLIMENTI

Con l'acquisto di questo elettrodomestico Candy: Lei ha dimostrato di non accettare compromessi: Lei vuole il meglio.

Candy é lieta di proporLe questa nuova lavatrice frutto di anni di ricerche e di esperienze maturate sul mercato, a contatto diretto con i Consumatori. Lei ha scelto la qualità, la durata e le elevate prestazioni che questa lavatrice Le offre.

Candy Le propone inoltre una vasta gamma di elettrodomestici: lavatrici, lavastoviglie, lavasciuga, cucine, forni a microonde, forni e piani di cottura, frigoriferi e congelatori.

Chieda al Suo Rivenditore il catalogo completo dei prodotti Candy

La preghiamo di leggere attentamente le avvertenze contenute nel presente libretto in quanto forniscono importanti indicazioni riguardanti la sicurezza di installazione, d'uso, di manutenzione e alcuni utili consigli per il migliore utilizzo della lavatrice.

Conservi con cura questo libretto per ogni ulteriore consultazione.

Quando comunica con la Candy o con i suoi centri di assistenza citi sempre il Modello, il n° e il numero G (se c'è). Praticamente tutto ciò che é citato nel riquadro.

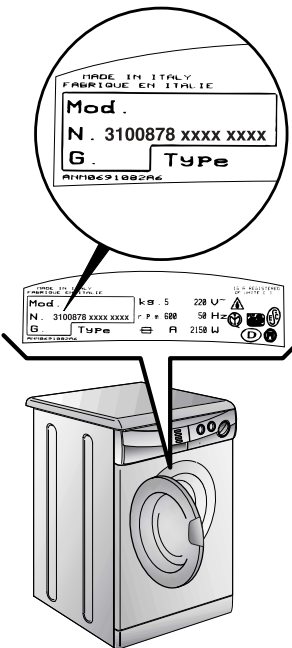
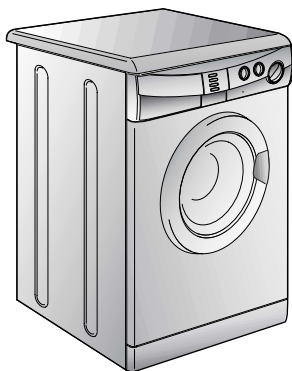
**ÚVOD**

Vážený zákazníku,

Děkujeme Vám, že jste si zakoupil výrobek společnosti **CANDY ČR s.r.o.** Před prvním použitím výrobku si pozorně přečtěte přiložený český návod, který firma **CANDY ČR s.r.o.** dodává, a důsledně se jím řiďte. Návod, který jste k výrobku obdržel, vychází z všeobecné výrozkové řady a z tohoto důvodu může dojít k situaci, že některé funkce, ovládací prvky a příslušenství nejsou určeny pro Váš výrobek. Děkujeme za pochopení.

GRATULACJE

Kupując sprzęt AGD firmy Candy dowiódłeś, że nie akceptujesz kompromisów i chcesz mieć to co najlepsze.

Firma Candy ma przyjemność przedstawić nową pralkę automatyczną, która jest rezultatem lat poszukiwań i doświadczeń nabytych w bezpośrednim kontakcie z konsumentem. Wybrałeś jakość, trwałość i wysoką sprawność - cechy charakteryzujące pralkę Candy.

Firma Candy oferuje także szeroki asortyment innych urządzeń AGD, takich jak: zmywarki do naczyń, pralko-suszarki, kuchenki, kuchenki mikrofalowe, tradycyjne piecyki i kuchenki, a także lodówki i zamrażarki.

Poproś Twojego sprzedawcę o kompletny katalog produktów firmy Candy.

Przeczytaj uważnie niniejszą instrukcję, gdyż zawiera ona wskazówki dotyczące bezpiecznej instalacji, użytkowania i konserwacji, oraz kilka praktycznych porad pozwalających zoptymalizować sposób użytkowania pralki.

Zachowaj niniejszą instrukcję w celu późniejszej konsultacji.

Kontaktując się z firmą Candy, lub z punktami serwisowymi, zawsze podawaj model i numer, oraz ewentualnie numer G urządzenia (Jeśli taki istnieje). Praktycznie wszystkie informacje są obwiedzione ramką narysunku obok

ПОЗДОРОВЛЯЄМО !

Купивши цю пральну машину **"Канді"**, Ви вирішили не йти на компроміс: Ви побажали найкраще.

Фірма **"Канді"** рада запропонувати Вам цю нову пральну машину - здобуток багаторічних науково-дослідних робіт і досвіду, набутого на ринку завдяки тісному контакту із споживачем.

Ви обрали якість, довговічність і широкі можливості, які Вам надає ця пральна машина.

Крім цього, фірма **"Канді"** рада запропонувати Вам широкі гаму електрообутових приладів: пральні машини, посудомийні машини, прально-сушильні машини, сушильні машини, мікрохвильові печі, холодильники та морозильники.

Запитайте у Вашого Продавця повний каталог виробів фірми **"Канді"**.

Просимо Вас уважно ознайомитися з цією інструкцією, оскільки вона дає Вам важливу інформацію, яка стосується безпеки, установки, експлуатації та обслуговування, а також деякі корисні поради щодо користування машиною.

Дбайливо зберігайте цю інструкцію для наступних консультацій.

При звертанні до фірми **"Канді"** або до одного з її центрів з технічного обслуговування, вкажіть Модель та G-номер (якщо такий є).

RU	IT		CZ	PL	UKR
ОГЛАВЛЕНИЕ	INDICE	ПАРАГРАФ CAPITOLO KAPITOLA ROZDZIAŁ РОЗДІЛ	OBSAH :	SPIS TREŚCI	ЗМІСТ
Введение	<i>Prefazione</i>		Úvod	<i>Wstęp</i>	Вступ
Общие сведения по эксплуатации	<i>Note generali alla consegna</i>	1	Všeobecné pokyny při převzetí výrobku	<i>Uwagi ogólne dotyczące dostawy</i>	Загальні відомості
Гарантия	<i>Garanzia</i>	2	Záruka	<i>Gwarancja</i>	Гарантії
Меры безопасности	<i>Prescrizioni di sicurezza</i>	3	Pokyny pro bezpečné používání pračky	<i>Środki bezpieczeństwa</i>	Заходи безпеки
Технические характеристики	<i>Dati tecnici</i>	4	Technické údaje	<i>Dane techniczne</i>	Технічні характеристики
Установка	<i>Messa in opera, installazione</i>	5	Ustavení a instalace	<i>Instalacja pralki</i>	Підготовка до експлуатації
Описание команд	<i>Descrizione comandi</i>	6	Popis ovládacího panelu	<i>Opis panelu sterującego</i>	Панель керування
Контейнер для моющих средств	<i>Cassetto detersivo</i>	7	Zásobník pracích prostředků	<i>Szufflada na proszek</i>	Контейнер для мийних засобів
Выбор программ	<i>Selezione</i>	8	Volba programů	<i>Wybór programu</i>	Вибір програми
Тип белья	<i>Il prodotto</i>	9	Prádlo	<i>Produkt</i>	Вироби, призначені для прання
Таблицы выбора программ	<i>Tabella programmi</i>	10	Tabulka programů	<i>Tabela programów</i>	Таблиця програм
Стирка	<i>Lavaggio</i>	11	Praní	<i>Pranie</i>	Прання
Чистка и уход за машиной	<i>Pulizia e manutenzione ordinaria</i>	12	Čištění a běžná údržba	<i>Czyszczenie i rutynowa konserwacja pralki</i>	Чищення та догляд
Возможные неисправности	<i>Ricerca guasti</i>	13	Než zavoláte odborný servis	<i>Lokalizacja usterek</i>	Пошук несправностей

ПАРАГРАФ 1

ОБЩИЕ
СВЕДЕНИЯ

При покупке убедитесь, чтобы с машиной были:

- A) ИНСТРУКЦИЯ ПО ЭКСПЛУАТАЦИИ НА РУССКОМ ЯЗЫКЕ;
- B) АДРЕСА СЛУЖБ ТЕХНИЧЕСКОГО ОБСЛУЖИВАНИЯ;
- C) СЕРТИФИКАТ ГАРАНТИИ;
- D) ЗАГЛУШКИ;
- E) ЖЕСТКОЕ УСТРОЙСТВО ДЛЯ ЗАГИБА СЛИВНОЙ ТРУБЫ;

ХРАНИТЕ ИХ

Проверьте отсутствие повреждений машины при транспортировке. При наличии повреждений обратитесь в центр техобслуживания **Канди**.

CAPITOLO 1

NOTE GENERALI
ALLA CONSEGNA

Alla consegna controlli che con la macchina ci siano:

- A) MANUALE D'ISTRUZIONE
- B) INDIRIZZI DI ASSISTENZA
- C) CERTIFICATI DI GARANZIA
- D) TAPPI
- E) CURVA PER TUBO SCARICO

CONSERVATELI

e controlli che non abbia subito danni durante il trasporto, in caso contrario chiami il centro Candy più vicino.

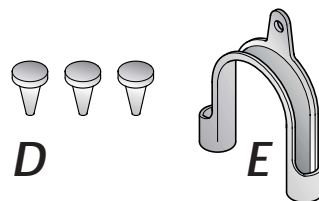
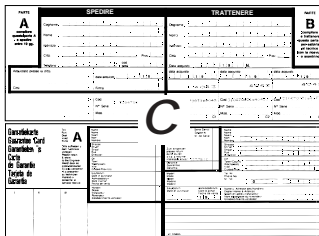
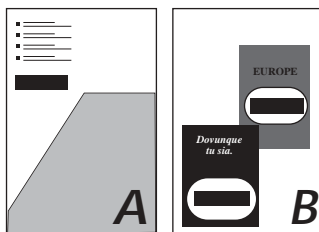
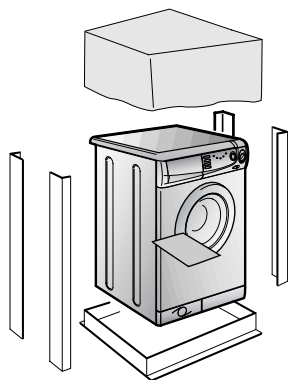

KAPITOLA 1

VŠEOBECNĚ
POKYNY PŘI
PŘEVZETÍ
VÝROBKU.

Při dodání a převzetí výrobku zkontrolujte pečlivě, zda bylo dodáno následující standardní příslušenství:

- A) NÁVOD K OBSLUZE
- B) SEZNAM S ADRESAMI ODBORNÝCH SERVISNÍCH STŘEDIŠEK
- C) ZÁRUČNÍ LIST
- D) KRYCÍ ZÁTKY
- E) DRŽÁK ODTOKOVÉ HADICE, TVARU "U"

Z PRAKTICKÝCH
DŮVODŮ PŘÍSLUŠENSTVÍ
UCHOVÁVEJTE NA
BEZPEČNÉM MÍSTĚ.

Při převzetí vybalenou pračku pečlivě zkontrolujte, zda nebyla během přepravy jakkoliv poškozena. Pokud ano, reklamujte škodu u Vašeho prodejce.

ROZDZIAŁ 1

UWAGI OGÓLNE
DOTYCZĄCE
DOSTAWY

W momencie dostawy sprawdź, czy poniższe elementy zostały dostarczone wraz z pralką:

- A) INSTRUKCJA UŻYTKOWANIA
- B) KARTA GWARANCYJNA
- C) WYKAZ PUNKTÓW SERWISOWYCH (na karcie gwarancyjnej)
- D) ZATYCZKI
- E) KOLANKO WĘŻA WYLEWOWEGO

PRZECHOWUJ JE W
BEZPIECZNYM MIEJSCU

Sprawdź, czy pralka i wyposażenie jest w dobrym stanie i nie uległa uszkodzeniu w czasie transportu. W przypadku zauważenia uszkodzeń skontaktuj się ze sklepem, w którym nabyłeś urządzenie.

РОЗДІЛ 1

ЗАГАЛЬНІ
ВІДОМОСТІ ЩОДО
ЕКСПЛУАТАЦІЇ

При купівлі переконайтеся, аби з машиною були:

- A) ІНСТРУКЦІЯ З ЕКСПЛУАТАЦІЇ УКРАЇНСЬКОЮ МОВОЮ;
- B) АДРЕСИ СЛУЖБ ТЕХНІЧНОГО ОБСЛУГОВУВАННЯ;
- C) СЕРТИФІКАТ (ТАЛОН) ГАРАНТІЇ;
- D) ЗАГЛУШКИ;
- E) ЖОРСТКИЙ ПРИСТРІЙ ДЛЯ ЗАГИНУ ЗЛИВНОЇ ТРУБИ;

ЗБЕРІГАЙТЕ ВСЕ ЦЕ

Перевірте відсутність ушкоджень машини при транспортуванні. За наявності ушкоджень звертайтеся в центр технічного обслуговування "КАНДІ".

ПАРАГРАФ 2

ГАРАНТИЯ

Стиральная машина снабжена гарантийным сертификатом, который позволяет Вам пользоваться услугами технического сервиса, за исключением оплаты за вызов, в течение 1 года со дня покупки.

CAPITOLO 2

GARANZIA

L'apparecchio é corredato da un certificato di garanzia che Le permette di usufruire gratuitamente del Servizio di Assistenza Tecnica.

SERVIZIO ASSISTENZA TECNICA



199.123.123

KAPITOLA 2

ZÁRUKA

Pro poskytnutí kvalitního záručního a pozáručního servisu uschovejte všechny doklady o koupi a případných opravách výrobku. Doporučujeme Vám po dobu záruční doby uchovat původní obaly k výrobku. Než budete kontaktovat servisní středisko, pečlivě prostudujte záruční podmínky v záručním listě. Obracejte se pouze na autorizovaná servisní střediska.

ROZDZIAŁ 2

GWARANCJA

Niniejsze urządzenie jest dostarczane z kartą gwarancyjną pozwalającą bezpłatnie korzystać z pomocy technicznej i serwisu w okresie gwarancyjnym.

РОЗДІЛ 2

ГАРАНТІЇ

Пральна машина має гарантійний сертифікат, який дає Вам право безкоштовно (за винятком оплати за виклик спеціаліста) користуватися послугами технічного обслуговування протягом одного року від дня купівлі.

ПАРАГРАФ 3

МЕРЫ
БЕЗОПАСНОСТИВНИМАНИЕ!
ПРИ ЛЮБЫХ
ОПЕРАЦИЯХ ЧИСТКИ
И ТЕХНИЧЕСКОГО
ОБСЛУЖИВАНИЯ
СТИРАЛЬНОЙ
МАШИНЫ:

- отключите стиральную машину от сети и выдерните штепсель из розетки;
- перекройте кран подачи воды;
- Канди оснащает все свои машины кабелем с заземлением. Убедитесь в том, что электросеть имеет заземленный провод. В случае его отсутствия, необходимо обратиться к квалифицированному персоналу.

CE Аппаратура фирмы Канди соответствует нормам ЕЭС N 89/336, 73/23 на электрооборудование;

- не касайтесь стиральной машины влажными руками и ногами;
- не работайте со стиральной машиной босиком;
- не применяйте удлинители во влажных и сырых помещениях (ванная, душевая комната).

ВНИМАНИЕ!
ТЕМПЕРАТУРА ВОДЫ
ВО ВРЕМЯ СТИРКИ
МОЖЕТ ДОСТИГАТЬ 90°C.

- прежде чем открыть крышку загрузочного люка, убедитесь в отсутствии воды в барабане.

CAPITOLO 3

PRESCRIZIONI DI
SICUREZZAATTENZIONE:
PER QUALSIASI
INTERVENTO DI PULIZIA
E MANUTENZIONE
DELLA LAVATRICE

- Tolga la spina.

- Chiuda il rubinetto dell'acqua.

- La Candy correda tutte le sue macchine di messa a terra. Si assicuri che l'impianto elettrico sia provvisto di messa a terra in caso contrario richieda l'intervento di personale qualificato.

CE Apparecchio conforme alle Direttive Europee 89/336/CEE, 73/23/CEE e successive modifiche.

- Non tocchi l'apparecchio con mani, piedi bagnati o umidi.

- Non usi l'apparecchio a piedi nudi.

- Non usi, se non con particolare cautela, prolunghie in locali adibiti a bagno o doccia.

ATTENZIONE:
DURANTE IL LAVAGGIO
L'ACQUA PUO' ANDARE
A 90°C.

- Prima di aprire l'oblò si assicuri che non vi sia acqua nel cestello.

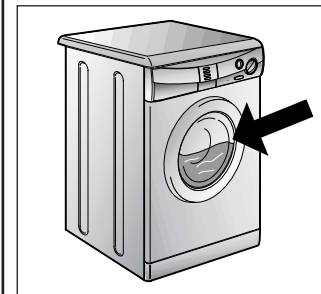
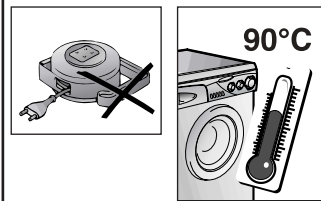
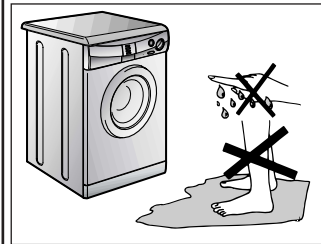
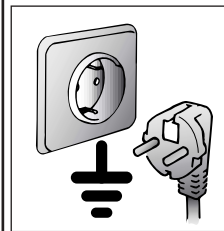
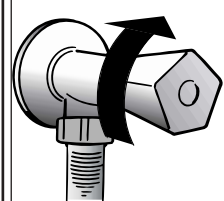
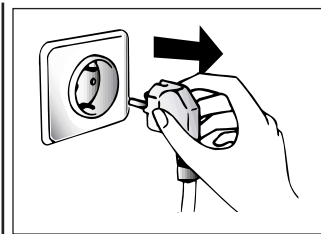

KAPITOLA 3

POKYNY PRO
BEZPEČNÉ
POUŽÍVÁNÍ
PRAČKYPOZOR! NIŽE UVEDENÉ
POKYNY PLATÍ PRO
JAKÝKOLIV DRUH
ČISTĚNÍ A ÚDRŽBY

- Vytáhněte vidlici el.šňůry ze zásuvky el.sítě
- Uzavřete kohout přívodu vody
- Všechny el.spotřebiče zn.CANDY jsou zemněny. Zajistěte, aby napájecí el.sít' umožňovala ochranu zemněním. V případě pochybnosti nechte prověřit pracovníkem odborné firmy.

CE Toto zařízení odpovídá Směrnicím EHS 89/336 a 73/23 a následným změnám.

- Nedotýkejte se pračky mokřma či vlhkýmá rukama nebo nohama
- Nepoužívejte pračku jste-li bosí.
- Nevyšší pozornost věnujte používání různých adaptérů, rozdvojek a prodlužovacích šňůr v místnostech jako jsou koupelny nebo v místnostech se sprchou. Je-li to možné, vyhněte se jejich používání vůbec.

UPOZORNĚNÍ:
BĚHEM CYKLU PRANÍ
MŮŽE VODA
DOSÁHNOUT TEPLoty
AŽ 90°C

- Před otevřením pračky se ujistěte, že v bubnu není žádná voda

ROZDZIAŁ 3

ŚRODKI
BEZPIECZEŃSTWAUWAGA:
PRZED PRZYSTAPIENIEM
DO JAKIEJKOLWIEK
CZYNNOŚCI
CZYSZCZENIA LUB
KONSERWACJI
URZĄDZENIA NALEŻY

- Wyjąć wtyczkę z gniazdka sieciowego.

- Zakrećić kran odpowiadający za dopływ wody.

● Firma CANDY wyposaża w uziemienie wszystkie produkowane u siebie urządzenia. Upewnij się, że gniazdko zasilające pralkę posiada prawidłowo podłączony bolec uziemiający. W przeciwnym przypadku wezwij wykwalifikowanego elektryka.

CE Urządzenie niniejsze zgodne jest z dyrektywami Unii Europejskiej 89/336/CEE, 73/23/CEE, z uwzględnieniem późniejszych poprawek.

- Nie wolno dotykać urządzenia mokrymi lub wilgotnymi rękami lub nogami.
- Nie wolno mieć z nim kontaktu gdy stoimy boso na posadzce.
- Nie wolno używać przedłużaczy do doprowadzenia energii elektrycznej.

OSTRZEŻENIE:
W CZASIE PRANIA
WODA W PRALCE
MOŻE OSIAGNAĆ
TEMPERATURĘ 90°C

- Przed otwarciem drzwiczek pralki należy sprawdzić, czy w bębnie nie ma wody.

РОЗДІЛ 3

ЗАХОДИ БЕЗПЕКИ

УВАГА! ПРИ
БУДЬ-ЯКИХ
ОПЕРАЦІЯХ ЧИЩЕННЯ
ТА ТЕХНІЧНОГО
ОБСЛУГОВУВАННЯ
ПРАЛЬНОЇ МАШИНИ:

- відключіть вилку від мережі;
- закрийте кран подачі води;

● "Канді" оснащує всі свої машини кабелем із заземленням. Переконайтеся, що електромережа має заземлений провід. В разі його відсутності необхідно звернутися до кваліфікованого спеціаліста.

CE Апаратура фірми "Канді" відповідає нормам ЄЕС 89/336/ЄЕС та 73/23/ЄЕС на електрообладнання.

- не торкайтеся машини мокрими руками, ногами.
- не користуйтеся машиною роззутими.

● не застосовуйте продовжувачі в вологих та сирих приміщеннях (ванна, душева кімната).

УВАГА! ПРИ ПРАННІ
ВОДА МОЖЕ
НАГРІВАТИСЯ ДО
90°C.

- перш ніж відкрити кришку, переконайтеся у відсутності води в баці.

RU

● не пользуйтесь тройниками и переходниками;

● не позволяйте детям, инвалидам пользоваться машиной без Вашего наблюдения;

● не тяните за кабель машины и саму машину для отключения ее от электросети;

● не оставляйте машину в условиях атмосферных воздействий (дождь, солнце и т.п.);

● при транспортировке не опирайте машину ее люком на тележку;

Важно!

В случае установки машины на полу, покрытом ковром или ворсистым покрытием, необходимо обратить внимание на то, чтобы вентиляционные отверстия расположенные снизу машины, не были закрыты ворсом.

● поднимайте машину вдвоем, как показано на рисунке;

● в случае неисправности или плохой работы машины, отключите ее, закройте кран подачи воды и не пользуйтесь ею. Для возможного ремонта обращайтесь только в центр техобслуживания Канди и требуйте использования оригинальных запчастей.

Несоблюдение этих норм может привести к нарушению безопасности машины.;

● Если кабель питания поврежден, необходимо заменить его специальным кабелем, который можно найти в службе технического обеспечения.

IT

● Non usi adattatori o spine multiple

● Non permetta che l'apparecchio sia usato dai bambini o da incapaci, senza sorveglianza.

● Non tiri il cavo di alimentazione, o l'apparecchio stesso, per staccare la spina dalla presa di corrente.

● Non lasci esposto l'apparecchio ad agenti atmosferici (pioggia, sole, ecc...).

● In caso di trasloco non la sollevi mai dalle manopole o dal cassetto del detersivo.

● Durante il trasporto non appoggi mai l'oblò al carrello.

Importante!

Nel caso si installi l'apparecchio su un pavimento ricoperto da tappeti o con moquette, si deve fare attenzione che le aperture di ventilazione alla base dell'apparecchio non vengano ostruite.

● Sollevarla in due persone come illustrato in figura.

● In caso di guasto e/o di cattivo funzionamento dell'apparecchio, lo spenga, chiuda il rubinetto dell'acqua e non manometta l'elettrodomestico. Per l'eventuale riparazione si rivolga solamente a un centro di Assistenza Tecnica Candy e richieda l'utilizzo di ricambi originali.

Il mancato rispetto di quanto sopra può compromettere la sicurezza dell'apparecchio.

● Se il cavo di alimentazione risultasse danneggiato, dovrà essere sostituito da un cavo speciale disponibile presso il servizio di Assistenza Tecnica.

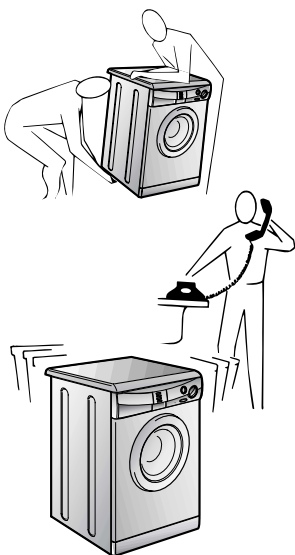
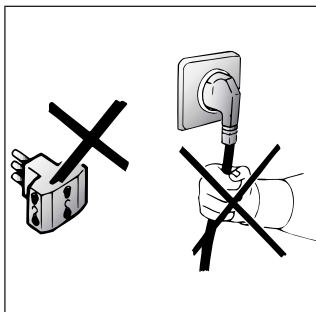
**CZ**

● Nepoužívejte adaptéry nebo vícenásobné zásuvky.

● Nedovolte, aby přístroj používaly děti nebo nekompetentní osoby bez dozoru.

● Při odpojování ze sítě netahujte pouze za síťovou šňůru, ale vytáhněte zástrčku ze zásuvky

● Nenechávejte přístroj vystaven atmosférickým vlivům (děšť, slunce atd.)

● Při přemístování přístroje jej nezvedejte za ovládací knoflíky nebo zásuvku na prášek.

● Při převozu neopírejte pračku dvířky o vozík.

Důležité!

Pokud umístíte přístroj na koberec, zkontrolujte, zda nejsou ohroženy ventily ve spodní části pračky.

● Přístroj zvedejte v páru podle obr.

● V případě poruchy nebo nesprávné činnosti vypněte pračku, uzavřete přívod vody a neodborně s přístrojem nemanipulujte. Kontaktujte Servisní centrum Candy a žádejte originální náhradní díly. Nedodržení těchto podmínek by mohlo ohrozit bezpečný provoz spotřebiče.

● Pokud by došlo k poškození přívodní šňůry, musí být nahrazena jinou originální dodávanou servisními centry Candy.

PL

● Nie wolno używać adapterów, ani rozgałęźniaczy elektrycznych.

● Urządzenie nie powinno być obsługiwane przez dzieci oraz osoby nie zaznajomione z urządzeniem.

● W celu wyjęcia wtyczki z gniazdka sieciowego nie należy ciągnąc za kabel zasilający ani pociągając samego urządzenia.

● Nie wolno narażać urządzenia na działania czynników atmosferycznych (deszcz, słońce itp. ...)

● Podczas przenoszenia pralki nie wolno chwycić jej za pokrętła ani za pojemnik na środek do prania.

● Podczas transportu nie powinno się opierać drzwiczek pralki o wózek.

Ważne!

W przypadku instalacji urządzenia na podłożu pokrytym dywanem, chodnikiem, itp., należy sprawdzić czy nie są zatkane otwory wentylacyjne znajdujące się w dolnej części pralki.

● Pralka powinna być zawsze podnoszona przez dwie osoby, tak jak to pokazane jest to na rysunku.

● W przypadku awarii czy też nieprawidłowego działania wtyczkę pralkę, zakręć kran doprowadzający wodę i staraj się jej nie dotykać. Skontaktuj się z autoryzowanym punktem serwisowym Candy. Nieprzestrzeganie powyższych zaleceń może negatywnie wpłynąć na bezpieczeństwo użytkowania urządzenia.

● W przypadku gdyby przewód zasilający (główny kabel) został uszkodzony musi być wymieniana na dobry może być wykonana tylko przez punkt serwisowy.

UKR

● не користуйтеся трійниками та перехідниками;

● не дозволяйте дітям та некомпетентним особам користуватися машиною за Вашу відсутність;

● не тягніть за кабель машини та за саму машину при відключенні вилки від розетки;

● не залишайте машину в умовах атмосферних дій (під дощем, під сонцем тощо);

● у випадку пересування машини не піднімайте її за ручки керування чи за контейнер для мийних засобів.

● при перевезенні машини не кладіть її люком на візок.

УВАГА!

У випадку встановлення машини на підлозі з килимовим чи ворсистим покриттям, необхідно звернути увагу на те, щоб вентиляційні отвори, які знаходяться внизу машини, не були закриті ворсом.

● піднімайте машину удвох, як показано на малюнку.

● в разі несправності чи поганої роботи машини відключіть її, закрийте кран на подачі води та не користуйтеся машиною. З питань ремонту звертайтеся тільки в уповноважений Сервісний центр "Канді" та вимагайте використання тільки оригінальних запчастин. Недотримання цих норм може призвести до порушення безпеки машини.

● Якщо кабель живлення ушкоджений, необхідно замінити його спеціальним кабелем, який можна знайти в службі технічного забезпечення.

RU

ПАРАГРАФ 4

IT

CAPITOLO 4

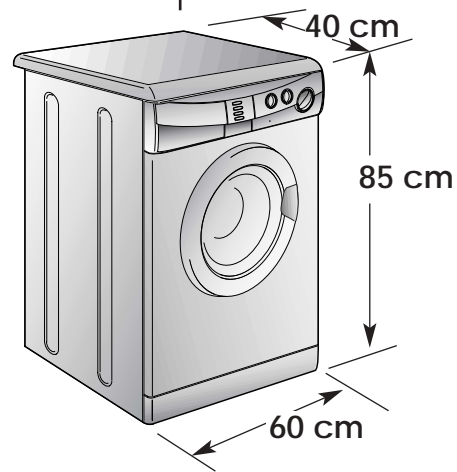

CZ

KAPITOLA 4

PL

ROZDZIAŁ 4

UKR

РОЗДІЛ 4

Загрузка (сухого белья)	CAPACITA' DI BIANCHERIA ASCIUTTA	kg	5
Нормальный уровень воды	ACQUA LIVELLO NORMALE	l	8÷15
Потребляемая мощность	POTENZA ASSORBITA	W	2150
Потребление энергии (программа 2)	CONSUMO DI ENERGIA (PROG. 2)	kWh	1,75
эл. предохранитель	AMPERE DEL FUSIBILE DELLA RETE	A	10
Скорость вращения центрифуги (об/мин)	GIRI DI CENTRIFUGA	Giri/min.	800
Давление в гидравлической системе	PRESSIONE NELL'IMPIANTO IDRAULICO	MPa	min. 0,05 max. 0,8
Напряжение в сети	TENSIONE	V	230

MAX. HMOTNOST SUCHÉHO PRÁDLA	CIĘŻAR PRANIA SUCHEGO	Завантаження сухої білизни
NORMÁLNÍ HLADINA VODY	POZIOM NORMALNY WODY	Нормальний рівень води
MAX.PŘÍKON	MAKSYMALNY POBÓR MOCY	Максимальна споживана потужність
SPOTŘEBA ENERGIE PŘI PROG.2	ZUŽYCIE ENERGII (PROG. 2)	Споживання електроенергії (програма 2)
JISTĚNÍ	BEZPIECZNIK OBWODU ZASILANIA	Плавкий запобіжник
OTÁČKY PŘI ODSTŘEDĚNÍ (ot./min.)	OBROTY WIRÓWKI (obr./min.)	Швидкість обертання центрифуги (об/хв)
TLAK VODY	CIŚNIENIE WODY W SIECI	Тиск у гідравлічній системі
NAPÁJECÍ NAPĚTÍ	NAPIĘCIE ZASILANIA	Напруга в мережі

ПАРАГРАФ 5

СНЯТИЕ
УПАКОВКИ

После того, как стиральную машину освободили от ее упаковки, необходимо проделать следующие операции:

1. Выкрутить центральный стержень **A**, 2 боковых болта **C**.

2. Выкрутить 2 стержня **B**. После проведения этой операции внутрь машины упадут две пластмассовые распорки.

3. Наклоняя машину, удалить указанные выше распорки.

4. Замаскировать имеющиеся отверстия заглушками, которые поставляются вместе с инструкцией.

ВНИМАНИЕ!
НЕ ОСТАВЛЯЙТЕ
ЭЛЕМЕНТЫ УПАКОВКИ
ДЕТЯМ ДЛЯ ИГР.

CAPITOLO 5

MESSA IN OPERA
INSTALLAZIONE

Dopo aver estratto la macchina dall'imballo procedere come segue:

Operare sul retro della macchina

1) Svitare il tirante centrale **A**, le 2 viti laterali **C** e rimuovere la traversa staffaggio **D** e il relativo distanziale.

2) Svitare N° 2 tiranti **B** e rimuoverli. Così facendo cadranno all'interno della macchina N° 2 distanziali.

3) Inclinare in avanti la macchina e togliere i distanziali sopraccitati.
4) Richiudere i fori utilizzando i tappi racchiusi nella busta istruzioni.

ATTENZIONE:
NON LASCI ALLA
PORTATA DI BAMBINI GLI
ELEMENTI
DELL'IMBALLAGGIO IN
QUANTO POTENZIALI
FONTI DI PERICOLO.

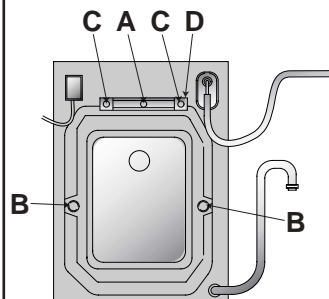

KAPITOLA 4

INSTALACE

Po vyjmutí pračky z obalu:

1) Odšroubujte střední váleček **A**, 2 šroubky **C** po stranách a pak odstraňte váleček "D" ze zadní stěny pračky s tím i distanční vložku z plastu.

2) Uvolněte 2 válečky **B** a odstraňte je. Distanční vložky z plastu č. 2 a 4 se uvolní dovnitř pračky.

3) Nahněte pračku dopředu, nechte spadnout a vyjměte uvedené distanční vložky.

4) Uzavřete otvory vzniklé odstraněním válečků zátkami, které jsou součástí vybavení spotřebiče spolu s návodem.

POZOR:
ODSTRÁŇTE ZBYTKY
OBALU Z DOŠAHU DĚTÍ,
MOHLY BY BYT ZDROJEM
NEBEZPEČÍ.

ROZDZIAŁ 5

INSTALACJA PRAŁKI

Po zdjęciu opakowania fabrycznego, usunięciu styropianowych kształtek oraz folii ochronnej należy odblokować pralkę.

Kolejność czynności:

1) wykręcić śruby (**A**) i (**C**) znajdujące się na tylnej ścianie pralki po czym zdemontować klamrę (**D**) oraz plastikowe wkładki dystansowe,

2) wykręcić śruby (**B**). Do środka pralki wpadną 2 lub 4 plastikowe wkładki dystansowe,

3) przechylić pralkę i wyjąć wspomniane wyżej plastikowe wkładki dystansowe,

4) otwory po wykręconych śrubach zatkać zaślepkami znajdującymi się w załączonym do pralki komplecie (wewnątrz bębna).

UWAGA:
NIE NALEŻY POZOSTAWIAĆ
ELEMENTÓW
OPAKOWANIA DO
ZABAWY DZIECIOM, GDYŻ
ELEMENTY TE MOGĄ
STANOWIĆ POTENCJALNE
ŹRÓDŁO
NIEBEZPIECZEŃSTWA.

РОЗДІЛ 5

ЗНЯТТЯ УПАКОВКИ

Після того, як пральну машину звільнили від її упаковки, необхідно виконати такі операції:

1. Викрутити центральний стрижень **A**, два бокових болти **C** і видалити планку **D** з відповідними пластиковими прокладками.

2. Викрутити два стрижня **B**. Після виконання цієї операції усередину машини впадуть дві пластмасові розпірки.

3. Нахилиючи машину, видалити вказані вище розпірки.

4. Замаскувати наявні отвори заглушками, які постачаються разом з інструкцією.

**УВАГА ! НЕ ЗАЛИШАЙТЕ
ЕЛЕМЕНТИ УПАКОВКИ
МАШИНИ В МІСЦІ,
ДОСТУПНОМУ ДЛЯ
ДІТЕЙ. ЦІ ЕЛЕМЕНТИ Є
ПОТЕНЦІЙНИМ
ДЖЕРЕЛОМ НЕБЕЗПЕКИ.**

RU

Закрепите лист гофрированного материала на дне, как показано на рисунке.

Присоедините трубу к водопроводному крану и к машине.

Прибор должен быть подсоединен к водопроводу при помощи новых соединительных шлангов. Не используйте старые шланги и соединения.

Внимание!
Не открывайте водопроводный кран.

Придвиньте машину к стене, обращая внимание на то, чтобы отсутствовали перегибы, зажимы труб, закрепите сливную трубу на борту раковины или лучше к канализационной трубе с минимальной высотой над уровнем пола 50 см и диаметром больше диаметра сливной трубки. В случае необходимости используйте жесткое устройство для сгиба сливной трубы.

IT

Applichi il foglio di polionda sul fondo come mostrato in figura.

Allacci il tubo dell'acqua al rubinetto.

L'apparecchio deve essere connesso alla rete idrica solo con i nuovi tubi di carico forniti in dotazione. I vecchi tubi di carico non devono essere riutilizzati.

ATTENZIONE:
NON APRA IL RUBINETTO

Accosti la lavatrice al muro facendo attenzione che non vi siano curve o strozzature, allacci il tubo di scarico al bordo della vasca.

o meglio a uno scarico fisso: altezza minima 50 cm, di diametro superiore al tubo della lavatrice. In caso di necessità utilizzare la curva rigida in dotazione.

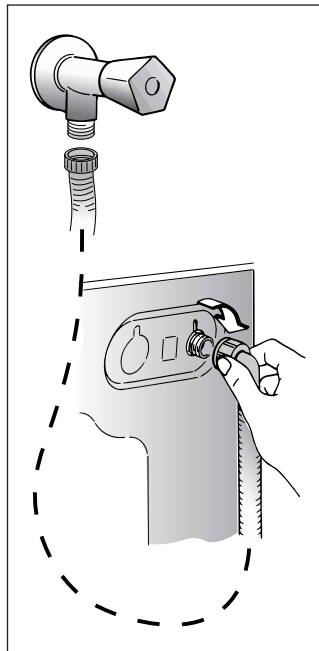
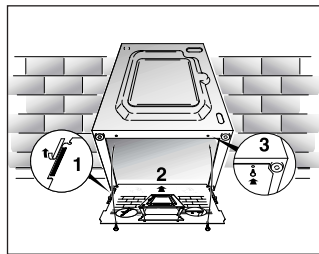

CZ

Upevněte ke dnu pračky přiložený protihlukový štít z vlnitého materiálu podle obrázku.

Hadici přívodu vody připevněte k vodovodnímu kohoutu.

Přítokovou hadici připojte k vodovodnímu kohoutku a k práce.

Spotřebič musí být připojen k přívodu vody novou hadicí, která je součástí výbavy spotřebiče. Staré hadice nesmějí být znovu používány.

DŮLEŽITÉ:
V TĚTO FÁZI NEPOUŠTĚJTE VODU.

Opřete konec odtokové hadice o vanu a dbejte na to, aby na hadici nevznikly zlomy nebo ohnutí. Odtoková hadice má být umístěna ve výšce min. 50 cm.

Je lepší použijete-li pevného odpadu o větším průměru, než je průměr odtokové hadice, tím umožníte průchod vzduchu. Pokud je potřeba, použijte pevný U-držák k upevnění hadice.

Případně prodloužení odtokové hadice může zavinit poruchy v chodu odtokového čerpadla a filtru, zejména v případě, je-li delší než 1 m.

PL

Umieścić wyciszający materiał tak jak pokazano na rysunku.

Podłączyć do kranu wąż doprowadzający wodę.

Urządzenie musi być podłączone do sieci wodociągowej za pomocą nowego zestawu węży gumowych. Nie należy używać starego zestawu.

UWAGA:
NIE ODKRECAĆ JESZCZE KRANU

Przysunąć urządzenie do ściany. Zawiesić wąż odpływowy na krawędzi wanny, uważając aby nie miał on załamań i aby był drożny na całej swej długości. Wskazanym jest dołączenie węża odprowadzającego wodę do starego odpływu o średnicy większej niż wąż odprowadzający wodę z pralki i znajdującego się na wysokości co najmniej 50 cm. W miarę potrzeby należy użyć usztywniającego kolanka, dostarczonego w komplecie wraz z pralką.

UKR

Зафіксуйте поліхлорвіллову прокладку на основі машини, як це показано на малюнку.

Приєднайте трубку набору води до водопровідного крану.

Прилади повинні бути під'єднані до водної мережі за допомогою нового шлангу. Старий шланг повторно використовувати заборонено.

УВАГА! НЕ ВІДКРИВАЙТЕ КРАН В ЦЕЙ МОМЕНТ.

Присуньте пральну машину до стіни. Закріпіть зливний шланг на краю ванни, слідкуючи, аби трубки не перегиналися та не перекручувалися. Краще приєднати зливний шланг безпосередньо до каналізаційної труби з мінімальною висотою над рівнем підлоги 50 см і діаметром більшим за діаметр зливної труби машини. Якщо необхідно, використовуйте жорсткий пристрій для загинання зливної труби.

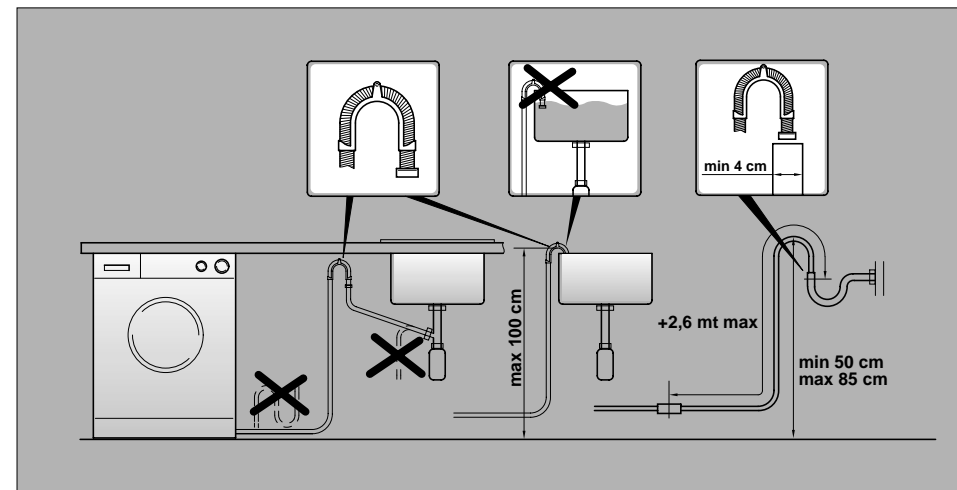
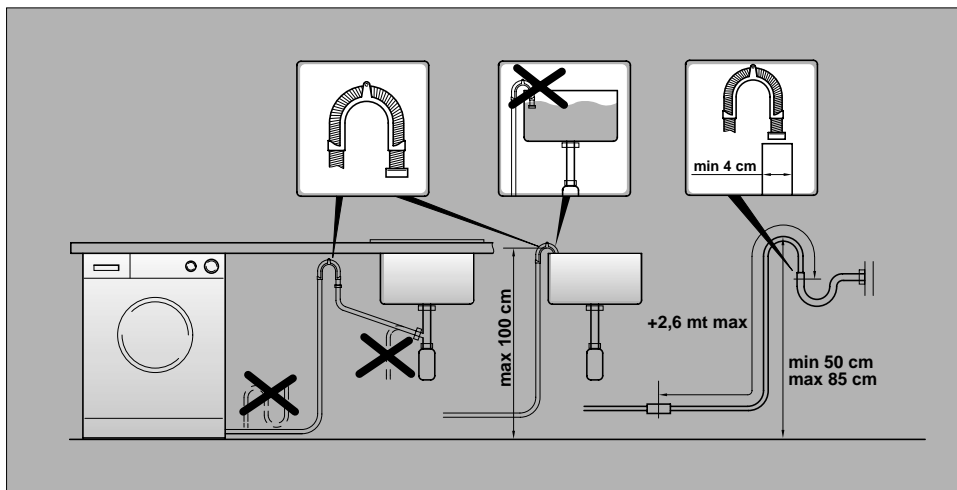

RU

Установите машину по уровню с помощью передних ножек.

вращая ножку, поднимите или опустите машину до хорошей ее опоры на пол.

Убедитесь в том, чтобы клавиша вкл/выкл С не была нажата.

Убедитесь в том, чтобы все ручки находились в положении 0, а люк закрыт.

Включите вилку в розетку.

После подсоединения прибор должен быть расположен таким образом, чтобы розетка была доступной.

IT

Livelli la macchina con i piedini anteriori.

Ruotare il piedino e farlo scendere o salire fino ad ottenere la perfetta aderenza al suolo.

Verificare che il tasto "START" non sia premuto.

Verificare che la manopola programmi sia in posizione "0" e che l'oblò sia chiuso.

Inserisca la spina.

L'apparecchio deve essere posto in modo che la spina sia accessibile ad installazione avvenuta.

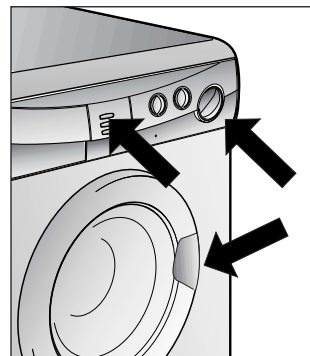
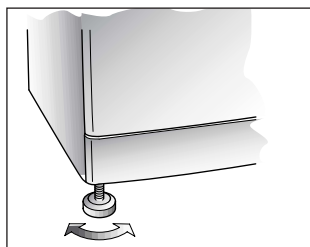

CZ

Pračka má 2 pohyblivé nožičky, kterými lze vyrovnat vodorovnou polohu pračky.

Otáčením snižujete nebo zdvíháte nožičku, dokud perfektně nepřilne k podlaze.

Ujistěte se, že všechny knoflíky (ovládací prvky) jsou v pozici "0" a dvířka jsou zavřená.

Zapojte zástrčku do sítě.

Po instalaci spotřebiče se ujistěte, že spotřebič je umístěn tak, aby byla snadno přístupná zásuvka.

PL

Wypoziomować pralkę manipulując jej przednimi nóżkami.

Przekręcić nóżkę podnosząc ją lub opuszczając, tak aby uzyskać doskonałe przyleganie do podłoża.

Upewnij się, że przycisk włączający pralkę (C) nie jest wciśnięty.

Upewnij się, że wszystkie pokrętki są ustawione w pozycji „0”, a drzwiczki pralki są zamknięte.

Włożyć wtyczkę kabla zasilającego do gniazda sieciowego.

Po zainstalowaniu, urządzenie należy ustawić w pozycji zapewniającej swobodny dostęp do kontaktu (wtyczki).

UKR

Установіть машину по рівню за допомогою передніх ніжок.

обертаючи ніжку, підніміть чи опустіть машину до доброї її опори на підлогу;

Переконайтеся в тому, що клавіша (С) "вкл/викл" не натиснута.

Переконайтеся в тому, що всі ручки перебувають в положенні "0", а люк - закритий.

Увімкніть вилку до розетки.

Після встановлення, прилад повинен бути розташований так, щоб штепсельна вилка та розетка електропостачання були легко доступні.

RU

ПАРАГРАФ 6

IT

CAPITOLO 6

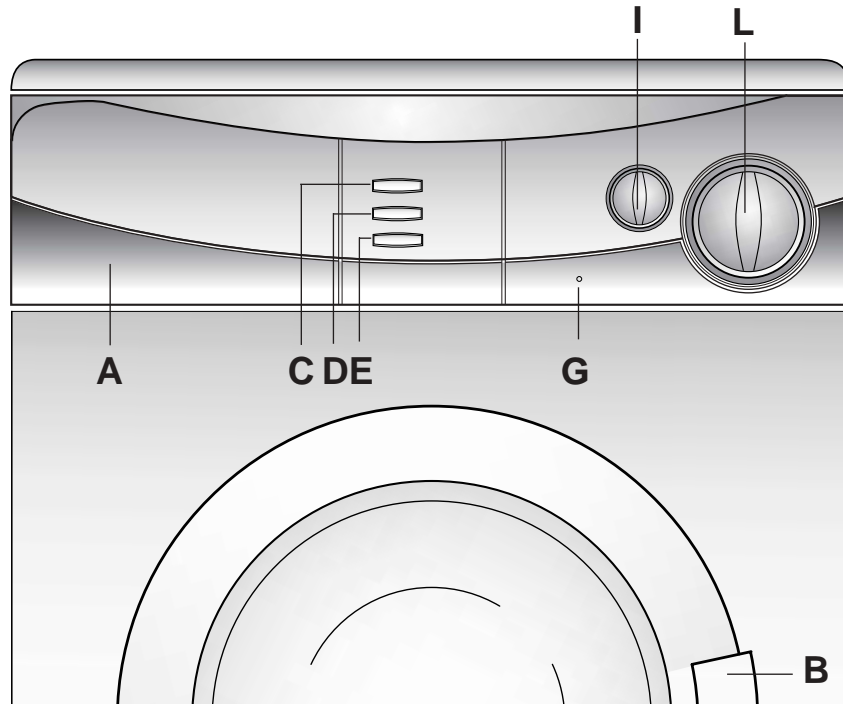

Описание команд

Контейнер для моющих средств

Ручка открывания люка

Клавиша вкл/выкл

Клавиша 400/800 об/мин

Клавиша отключения центрифуги

индикатор блокировки дверцы люка

Ручка регулировки температуры стирки

Ручка программ стирки

COMANDI*Cassetto detersivo**Maniglia apertura oblò**Tasto marcia arresto**Tasto 800/400**Tasto esclusione centrifuga**Spia oblò bloccato**Manopola di regolazione della temperatura di lavaggio**Manopola programmi di lavaggio*

A

B

C

D

E

G

I

L

CZ

KAPITOLA 6

OVLÁDACÍ PRVKY

Zásobník pracích prostředků

Otevírání dvířek

Tlačítko START/STOP

Tlačítko 800/400

Tlačítko pro vyloučení ždímní

Kontrolka zámku dveří

Vollč teploty (termostat)

Vollč programů

PL

ROZDZIAŁ 6

OPIS ELEMENTÓW PANELU STEROWANIA*Szafka na proszek**Otwieranie drzwiczek**Przycisk włączający/wyłączający**Przycisk 800/400**Przycisk wyłączający wirowanie**Kontrolka blokady drzwiczek**Pokrętło regulacji temperatury prania**Pokrętło programatora*

UKR

РОЗДІЛ 6

ПАНЕЛЬ КЕРУВАННЯ

Контейнер для мийних засобів

Ручка люка

Клавіша "вкл/викл"



Клавиша 400/800 об/мин

Клавиша вимкнення центрифуги (віджиму)

індикація закриття дверей

Ручка регулювання температури прання

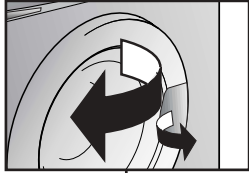
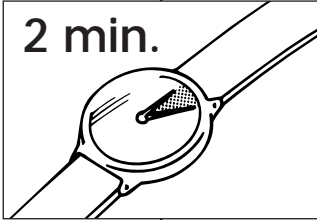
Ручка встановлення програм прання

<p>RU</p> <p>НАЗНАЧЕНИЕ КНОПОК</p>	<p>IT</p> <p>DESCRIZIONE COMANDI</p>		
<p>Ручка открывания люка Для того, чтобы открыть люк, потяните ручку как показано на рис.</p> <div data-bbox="85 368 385 676" style="border: 1px solid black; padding: 5px;"> <p>Внимание! Специальное устройство безопасности не позволяет немедленно открыть люк в конце стирки. В конце фазы отжима центрифугой следует подождать 2 минуты, прежде чем открыть люк.</p> </div>	<p>MANIGLIA APERTURA OBLÒ <i>Per aprire l'oblò agire sulla maniglia facendo leva come indicato in figura</i></p> <div data-bbox="421 368 725 647" style="border: 1px solid black; padding: 5px;"> <p>UNO SPECIALE DISPOSITIVO DI SICUREZZA IMPEDISCE L'IMMEDIATA APERTURA DELL'OBLÒ ALLA FINE DEL LAVAGGIO. AL TERMINE DEL CICLO DI LAVAGGIO ATTENDA 2 MINUTI PRIMA DI APRIRE L'OBLÒ.</p> </div>	<p>B</p> 	 <p>2 min.</p>
<p>ИНДИКАТОР БЛОКИРОВКИ ДВЕРЦЫ ЛЮКА Индикатор блокировки двери светится когда дверца люка полностью закрыта (только после нажатия кнопки On/Off). По окончании цикла, когда индикатор погаснет, можно выключить машину и открыть дверцу люка.</p>	<p>SPIA OBLÒ BLOCCATO <i>Si illumina quando l'oblò è chiuso correttamente, solo dopo aver premuto il tasto avvio/pausa. A fine ciclo si spegne quando il blocca porta si disattiva ed è quindi possibile spegnere la macchina ed aprire l'oblò.</i></p>	<p>G</p>	
<p>Кнопка Вкл/Выкл</p>	<p>TASTO MARCIA /ARRESTO</p>	<p>C</p>	
<p>Клавиша 400/800 об/мин</p> <p>В программах для прочных тканей стиральная машина постепенно увеличивает окончательную скорость отжима от 400 об/мин до максимально возможной. Нажатием этой кнопки вы ограничиваете скорость отжима 400-ми об/мин.</p>	<p>TASTO 800/400 <i>La centrifuga finale con incremento graduale della velocità da 400 giri fino alla massima velocità prevista. Il tasto esclude l'alta velocità riducendo a 400 giri.</i></p>	<p>D</p>	<p>800 400</p>

<p>CZ</p> <p>POPIS OVLÁDACÍCH PRVKŮ</p>	<p>PL</p> <p>OPIS ELEMENTÓW PANELU STEROWANIA</p>	<p>UKR</p> <p>ПРИЗНАЧЕННЯ КНОПОК</p>
<p>OTEVÍRÁNÍ DVÍŘEK Dvířka otevřete podle obrázku zatažením za zámek dvířek.</p> <div data-bbox="1187 368 1491 635" style="border: 1px solid black; padding: 5px;"> <p>POZOR: SPECIÁLNÍ POJISTKA ZABRÁNÍ OTEVŘENÍ DVÍŘEK PRAČKY IHNED PO SKONČENÍ PRÁNÍ. JAKMILE SKONČÍ ŽDÍMÁNÍ, VYČEKTEJE 2 MINUTY A POTOM TEPRVE DVÍŘKA OTEVŘETE.</p> </div>	<p>OTWIERANIE DRZWCZEK Aby otworzyć drzwiczki należy odciągnąć rączkę tak jak pokazano na rysunku.</p> <div data-bbox="1523 368 1827 762" style="border: 1px solid black; padding: 5px;"> <p>UWAGA: SPECJALNY SYSTEM ZABEZPIEZAJĄCY UNIEMOŻLIWIA OTWARCIE DRZWCZEK NATYCHMIAST PO ZAKOŃCZENIU PRANIA, JEŚLI CYKL PRANIA ZOSTAŁ PRZERWANY LUB PO ZAKOŃCZENIU CYKLU WIROWANIA. PO WYŁĄCZENIU URZĄDZENIA, NALEŻY ODCZEKAĆ 2 MINUTY PRZED OTWARCIEM DRZWCZEK.</p> </div>	<p>Ручка люку Для того, щоб відкрити двері, поверніть ручку таким чином, як зображено на малюнку.</p> <div data-bbox="1859 368 2163 683" style="border: 1px solid black; padding: 5px;"> <p>Увага! Спеціальний пристрій безпеки не дозволяє негайно відкрити люк по закінченні прання. По закінченні фази віджиму центрифугою слід зачекати 2 хвилини, перш ніж відкрити люк.</p> </div>
<p>KONTROLKA ZÁMKU DVEŘÍ Světelná kontrolka se rozsvítí pouze pokud jsou správně zavřena dvířka a je stisknuté tlačítko ON/OFF. Kontrolka zhasne na konci cyklu po odemčení dveřního zámku a tudíž je možné vypnout pračku a otevřít dvířka.</p>	<p>KONTROLKA BLOKADY DRZWCZEK Po włączeniu pralki przyciskiem ON/OFF, jeśli drzwiczki są prawidłowo zamknięte, zapali się kontrolka blokady drzwiczek.</p>	<p>ІНДИКАЦІЯ ЗАКРИТТЯ ДВЕРЕЙ Світловий індикатор закриття дверей загоряється, коли двері повністю закриті (але тільки після натискання кнопки On/Off). По завершенню циклу прання, коли індикатор вимикається, Ви можете відключити прилад та відкрити двері.</p>
<p>TLAČÍTKO START/STOP</p>	<p>PRZYCISK WŁĄCZAJĄCY/WYŁĄCZAJĄCY</p>	<p>Клавиша "вкл/викл"</p>
<p>TLAČÍTKO 800/400 Tlačítko 400 slouží k vyloučení vysokých otáček u jemných tkanin. Běžná rychlost u odstředění odolných tkanin je 800 ot./min. při zmáčknutí tlačítko 400 ot./min.</p>	<p>PRZYCISK "800/400" W programach dla tkanin wytrzymałych pralka stopniowo zwiększa obroty wirowania od 400 obr/min do możliwie najwyższego poziomu (maks. 800 obr.). Wciśnięcie przycisku ogranicza prędkość wirowania do 400 obr/min.</p>	<p>Клавиша 400/800 об/хв</p> <p>На останній фазі віджиму міцних тканин центрифугою віджим здійснюється на двох швидкостях: 400 об/хв і 800 об/хв. На швидкості 400 об/хв віджим триває 3 хвилини. Також 3 хвилини триває віджим і на одній з підвищених швидкостей. При натисканні на клавішу 400/800 вимикається віджим на високих обертах центрифуги.</p>

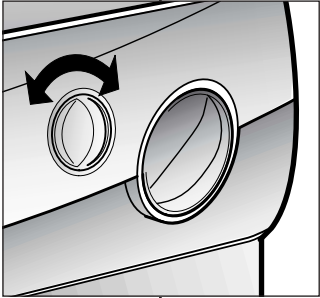
<p>RU</p> <p>Клавиша отключения центрифуги</p> <p>Нажав на эту клавишу, Вы отключите все программы отжима белья. Эта операция полезна на программах стирки с температурой 90°C и 60°C белья, прошедшего особую отделку (плиссе, гофре и пр.) или изделий из смесовых синтетических волокон.</p>	<p>IT</p> <p>TASTO ESCLUSIONE CENTRIFUGA</p> <p><i>Inserendo questo tasto si ottiene l'esclusione di tutte le centrifughe. Tale operazione si rivela utile sia nei programmi 90° che a 60°, nel caso di lavaggio di tessuti che presentano particolari trattamenti di finissaggio (cottonova, permanent press) o per capi delicati in fibra mista.</i></p>	<p>E</p> 		<p>CZ</p> <p>TLAČÍTKO PRO VYLOUČENÍ ŽDÍMÁNÍ</p> <p>Stisknutím tohoto tlačítka je možno vyloučit ždímání u všech programů. Činnost je možná pro programy na 90°C a 60°C pro tkaniny se speciální úpravou (plísě, aj.) a pro směsné tkaniny.</p>	<p>PL</p> <p>PRZYCIŚK WYŁĄCZAJĄCY WIROWANIE</p> <p><i>Naciśnięcie tego przycisku pozwala wyeliminować wirowanie we wszystkich programach. Jest to szczególnie ważne w programach 90°C i 60°C, w przypadku prania materiałów, które zostały poddane specjalnym procesom (cottonova, permanent press), lub materiałów delikatnych i z włókien mieszanych.</i></p>	<p>UKR</p> <p>Клавиша вимкнення центрифуги (віджиму)</p> <p>Коли ця клавиша натиснута, то режим віджиму білизни вимикається. Ця операція корисна для програм прання при 90° C та 60°С, якщо білизна має бути оброблена спеціальними розчинами; для білизни з делікатних сумішних тканин.</p>
<p>Ручка регулировки температуры стирки</p> <div data-bbox="91 715 394 791" style="border: 1px solid black; padding: 5px;"> <p>Допускается вращение в обоих направлениях.</p> </div> <p>Эти машины имеют регулятор температуры воды, выбранной Вами для стирки. Таблица программ стирки указывает максимальную температуру, рекомендуемую для данного вида стирки.</p> <div data-bbox="91 1129 394 1347" style="border: 1px solid black; padding: 5px;"> <p>Внимание! Температура, выбираемая Вами, не должна превышать максимальную температуру, рекомендуемую программой стирки.</p> </div>	<p>MANOPOLA DI REGOLAZIONE DELLA TEMPERATURA DI LAVAGGIO</p> <div data-bbox="434 715 736 791" style="border: 1px solid black; padding: 5px;"> <p>PUO' RUOTARE NEI DUE SENSI</p> </div> <p>Questa lavatrice é dotata di questo dispositivo per impostare la temperatura di lavaggio desiderata. La tabella programmi di lavaggio indica la temperatura massima consigliata per tipo di lavaggio.</p> <div data-bbox="434 1129 736 1257" style="border: 1px solid black; padding: 5px;"> <p>ATTENZIONE QUESTA TEMPERATURA NON DEVE MAI ESSERE SUPERATA</p> </div>	<p>I</p> 		<p>VOLIČ TEPLoty (TERMOSTAT)</p> <div data-bbox="1200 695 1503 791" style="border: 1px solid black; padding: 5px;"> <p>OTÁČÍ SE V OBOU SMĚRECH.</p> </div> <p>Můžete jím snížit nebo zvýšit teplotu při pracích cyklech. Tabulka programů uvádí maximální teplotu doporučenou při každém cyklu.</p> <div data-bbox="1200 1129 1503 1225" style="border: 1px solid black; padding: 5px;"> <p>POZOR: DOPORUČENÁ TEPLOTA SE NESMÍ PŘEKROČIT.</p> </div>	<p>TEMPERATURY PRANIA</p> <div data-bbox="1538 695 1841 791" style="border: 1px solid black; padding: 5px;"> <p>POKRĘTŁO TO MOŻE OBRACAĆ SIĘ W OBYDWU KIERUNKACH</p> </div> <p><i>Pokrętko to pozwala zmniejszyć, lecz nie zwiększyć temperaturę danego programu prania. Tabela programów podaje maksymalną temperaturę zalecaną dla każdego typu prania.</i></p> <div data-bbox="1538 1129 1841 1257" style="border: 1px solid black; padding: 5px;"> <p>UWAGA: TEMPERATURY TEJ NIE WOLNO W ŻADNYM PRZYPADKU PRZEKRACZAĆ</p> </div>	<p>Ручка регулювання температури прання</p> <div data-bbox="1877 695 2179 791" style="border: 1px solid black; padding: 5px;"> <p>Обертання ручки припускається в обох напрямках.</p> </div> <p>За допомогою цієї ручки можна зменшити, але не збільшити температуру прання. Таблиця програм прання наводить максимальні температури, які рекомендуються для того чи іншого виду прання.</p> <div data-bbox="1877 1129 2179 1225" style="border: 1px solid black; padding: 5px;"> <p>Увага! Ця температура не повинна перевищуватися.</p> </div>

RU

Ручка программ стирки

Внимание!
Не вращайте ручку против часовой стрелки, а только по часовой стрелке и не нажимайте клавишу вкл/выкл (C) до выбора и установки программы.

Таблицы описывают программу стирки на основе выбранных цифры или символа.

ВАЖНО: ПРИ НЕОБХОДИМОСТИ ИЗМЕНИТЬ ПРОГРАММУ ВО ВРЕМЯ РАБОТЫ МАШИНЫ РЕКОМЕНДУЕМ ОСТАНОВИТЬ МАШИНУ ПРИ ПОМОЩИ КНОПКИ ВКЛ/ВЫКЛ ПЕРЕД ПОВОРОТОМ ПЕРЕКЛЮЧАТЕЛЯ ПРОГРАММ, ИНАЧЕ ЧЕРЕЗ НЕСКОЛЬКО МИНУТ ПЕРЕКЛЮЧАТЕЛЬ АВТОМАТИЧЕСКИ ВЕРНЕТСЯ В ПЕРВОНАЧАЛЬНУЮ ПОЗИЦИЮ.

IT

MANOPOLA PROGRAMMI DI LAVAGGIO

ATTENZIONE:
NON RUOTI MAI LA MANOPOLA IN SENSO ANTIORARIO MA LA RUOTI IN SENSO ORARIO E NON PREMA IL TASTO MARCIA (C) PRIMA DELLA SELEZIONE DEL PROGRAMMA.

Le tabelle descrivono il programma di lavaggio in base al numero o simbolo scelto.

IMPORTANTE: NEL CASO SI VOLESSE CAMBIARE UN PROGRAMMA GIÀ AVVIATO, DISATTIVARE SEMPRE IL TASTO AVVIO/ARRESTO PRIMA DI RUOTARE LA MANOPOLA PROGRAMMI ALTRIMENTI LA MACCHINA, DOPO ALCUNI MINUTI, RIPORTERÀ AUTOMATICAMENTE LA MANOPOLA NELLA POSIZIONE INIZIALE.

L

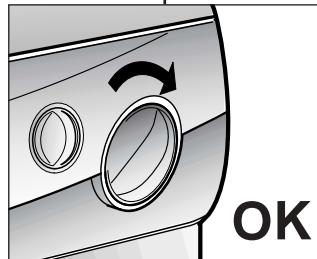
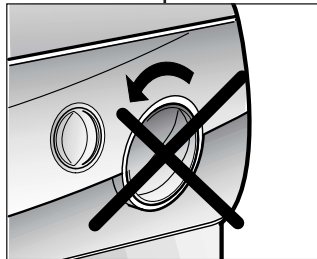

CZ

VOLIČ PROGRAMŮ

DŮLEŽITÉ:
TLAČÍTKEM VŽDY OTÁČEJTE PO SMĚRU HODINOVÝCH RUČÍČEK, NIKDY OPAČNĚ. TLAČÍTKO C - START STISKNĚTE AŽ PO NAVOLENÍ PROGRAMU.

V tabulkách jsou uvedeny prací programy podle čísel nebo symbolů.

DŮLEŽITÉ:
V PŘÍPADĚ NUTNOSTI ZMĚNIT JIŽ PROBÍHAJÍCÍ PRACÍ PROGRAM JE NUTNĚ SPOTŘEBIČ NEJDRÍVĚ VYPNOUT STISKNUTÍM TLAČÍTKA ZAPNUTÍ/VYPNUTÍ (ON/OFF) A PAK TEPRVE OTOČIT VOLIČEM PROGRAMU. JINAK PRAČKA PO NĚKOLIKA MINUTÁCH AUTOMATICKY NAŠTAVÍ VOLIČ PROGRAMU DO VÝCHOZÍ POLOHY.

PL

POKRĘTŁO PROGRAMATORA PRANIA

UWAGA:
NIGDY NIE WOLNO PRZEKRĘCAĆ POKRĘTŁA PROGRAMATORA W KIERUNKU PRZECIWNYM DO RUCHU WSKAZÓWEK ZEGARA: POKRĘTŁEM NALEŻY TW KIERUNKU RUCHU WSKAZÓWEK ZEGARA I NIGDY NIE NALEŻY WCISKAĆ PRZYCISKU WŁĄCZANIA (C) PRZED WYBRANIEM PROGRAMU.

Tabele pokazują, któremu programowi prania odpowiadają wybrane numery i symbole.

WAŻNE: W PRZYPADKU KONIECZNOŚCI ZMIANY JUŻ URUCHOMIONEGO PROGRAMU, ZALECAMY PRZED ZMIANĄ POŁOŻENIA PROGRAMATORA WYŁĄCZYĆ PRALĘ WCISKAJĄC PRZYCISK ON/OFF. W PRZECIWNYM RAZIE PRALKA PO KILKU MINUTACH AUTOMATYCZNIE USTAWI SIĘ W POZYCJI POCZĄTKOWEJ.

UKR

Ручка програм прання

Увага! Не обертайте ручку проти годинникової стрілки і не натискайте клавішу "вкл/выкл" (C) до встановлення обраної програми.

Таблиці описують програму прання у відповідності з обраним номером чи символом.

ВАЖЛИВО: у разі НЕОБХІДНОСТІ ЗАМІНИТИ ПРОГРАМУ, ЩО ВЖЕ ЗАДАНА і ПОЧАЛА ПРАЦЮВАТИ, ТРЕБА ВИМКНУТИ КНОПКУ ВВІМКНУТИ/ВИМКНУТИ ПЕРЕД тим, як вводити іншу програму; в іншому випадку пристрій АВТОМАТИЧНО, ЧЕРЕЗ ДЕЯКИЙ ЧАС, ПОВЕРНЕТЬСЯ до початкової програми.

ПАРАГРАФ 7

КОНТЕЙНЕР
ДЛЯ МОЮЩИХ
СРЕДСТВ

Контейнер для моющих средств поделен на четыре отделения.

Первое, со знаком "I", предназначено для моющего средства предварительной стирки, либо для моющего средства 32 – минутной сверхбыстрой стирки.
- II отделение служит для порошка или жидкости для нормальной стирки.

Внимание!
Помните, что некоторые порошки удаляются с трудом. В этом случае рекомендуем использовать специальный контейнер, который помещают с порошком непосредственно в барабан (продается с моющим средством).

- III отделение  служит для отбеливателя.

Внимание!
В III и IV отделения заливают только жидкие моющие средства.

- IV отделение  служит для специальных добавок: смягчители, ароматические, синька, крахмал и т.п.

CAPITOLO 7

CASSETTO
DETERSIVO

Il cassetto detersivo è suddiviso in 4 vaschette:

- *la prima contrassegnata con "I", serve per il detersivo del prelavaggio o del programma rapido 32'*
- *la seconda II per il detersivo di lavaggio*

ATTENZIONE:
SI RICORDI CHE ALCUNI DETERSIVI SONO DI DIFFICILE ASPORTAZIONE. IN QUESTO CASO LE CONSIGLIAMO L'USO DELL'APPOSITO CONTENITORE DA PORRE NEL CESTELLO.

- *la terza  serve per il candeggiante*

ATTENZIONE:
NELLA TERZA E QUARTA VASCHETTA METTERE SOLO PRODOTTI LIQUIDI.

- *la quarta  serve per additivi speciali, ammorbidenti, profumi inamidanti, azzurranti, ecc.*

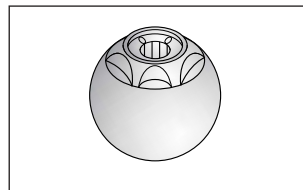
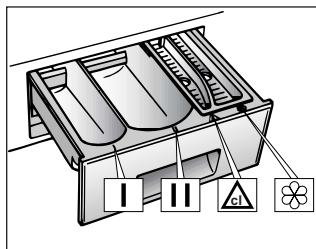

KAPITOLA 7

ZÁSOBNÍK PRACÍCH
PROSTŘEDKŮ

Zásobník pracích prostředků je rozdělen do čtyř částí:

- První část, označená "I", je určena pro prací prostředky na předepření nebo na 32 minutový rychlý program.
- druhá část pro prací prášek na hlavní praní

DŮLEŽITÉ:
PAMATUJTE, ŽE NĚKTERÉ PRACÍ PŘÁŠKY SE ŠPATNĚ ODSTRAŇUJÍ (ROZPOUŠTĚJÍ). V TAKOVÉM PŘÍPADĚ DOPORUČUJEME POUŽITÍ SPECIÁLNÍCH NÁDOBEK A JEJICH VLOŽENÍ DO PRACÍHO BUBNU.

- třetí  část se používá pro bělicí prostředky.

DŮLEŽITÉ:
TŘETÍ A ČTVRTOU ČÁST MŮŽETE PLNIT POUZE TEKUTÝMI PROSTŘEDKY.

- čtvrtá část se používá pro speciální přídatky prostředky  změkčovače, škrob, aviváž, bělicí prostředky, vůně aj.

ROZDZIAŁ 7

SZUFLADA NA
PROSZEK

Szuflada na proszek jest podzielona na 4 przegródki:

- *przeznaczona "I" jest na środek do prania wstępnego lub na środek piorący do programu szybkiego prania, trwającego 32 minuty.*
- *Druga przegródka II jest przeznaczona na proszek do prania zasadniczego.*

UWAGA:
PAMIĘTAJ, ŻE NIEKTÓRE ŚRODKI PIORĄCE SĄ TRUDNE DO USUNIĘCIA; W TAKIM PRZYPADKU ZALECA SIĘ UŻYCIE POJEMNICZKA ZE ŚRODKIEM PIORĄCYM WKŁADANEGO BEZPOŚREDNIO DO BĘBNA PRALKI

- *trzecia  przegródka szuflady jest przeznaczona na wybielacz*

UWAGA:
TRZECIA I CZWARTA PRZEGRÓDKA PRZEZNACZONE SĄ WYŁĄCZNIE NA PRODUKTY PŁYNNE

- *czwarta  przegródka jest przeznaczona na specjalne dodatki do prania; środki zmiękczające wodę, zapachowe, krochmal, wybielacze.*

РОЗДІЛ 7

КОНТЕЙНЕР
ДЛЯ МИЙНИХ
ЗАСОБІВ

Контейнер для мийних засобів поділений на чотири відділення.

У перше відділення, позначене "I", засипається порошок для попереднього прання або для програми 32-х хвилинного швидкого прання.
- II відділення служить для порошку чи рідини для нормального прання.

Увага!
Пам'ятайте, що деякі порошки важко видаляються. В такому випадку рекомендуємо застосовувати спеціальний контейнер, який заповнюється порошком і розташовується безпосередньо в барабані (продается з мийним засобом).

- III відділення  служить для вибілювача.

Увага!
В III та IV відділення заливають тільки рідкі мийні засоби.

- IV відділення  служить для спеціальних добавок: зм'якшувачів, ароматизаторів, крохмалю, синьки тощо.

ВЫБОР ПРОГРАММ

Для различных типов тканей и степени загрязнения эта стиральная машина имеет 3 группы программ, в соответствии с которыми выбирает цикл стирки, температуру и продолжительность стирки (см. таблицу программ стирки).

1. Прочные ткани

Этот набор программ разработан для максимально интенсивной стирки и полоскания с промежуточными циклами отжима для наилучшего качества полоскания. Заключительный отжим удаляет воду более интенсивно, чем другие программы стирки.

2. Смесовые и синтетические ткани

Основная стирка и полоскание дают отличные результаты благодаря тщательно подобранной скорости вращения барабана и уровня воды. Деликатный отжим гарантирует, что белье будет меньше сминаться.

3. Деликатное белье, шерсть и программа "ручная стирка"

Эта группа включает отдельные специфические программы, специально разработанные для стирки белья, требующего особого обращения:

Деликатная стирка для изделий из деликатных тканей

Стирка изделий из шерсти, исключительно для шерстяного белья с маркировкой "машинная стирка допускается"

Программа "ручная стирка" рекомендуется для деликатной стирки изделий, для которых не подходят другие программы.

SELEZIONE PROGRAMMI

Per trattare i vari tipi di tessuto e le varie gradazioni di sporco, la lavatrice ha 3 fasce di programmi diversi per tipo di: lavaggio, temperatura e durata (vedere tabella programmi di lavaggio).

1 Tessuti resistenti

I programmi sono realizzati per sviluppare il massimo grado di lavaggio e i risciacqui, intervallati da fasi di centrifuga, assicurano una perfetta sciacquatura. La centrifuga finale assicura un'ottima strizzatura.

2 Tessuti misti e sintetici

Il lavaggio ed il risciacquo sono ottimizzati nei ritmi di rotazione del cesto e nei livelli di acqua. La centrifuga ad azione delicata, assicura una ridotta formazione di pieghe sui tessuti.

3. Tessuti delicati, lana e lavaggio a mano

Questa fascia comprende una serie di programmi ben distinti fra loro studiati specificatamente per lavare capi che necessitano dei trattamenti particolari:

Il lavaggio delicato da usarsi per tessuti delicatissimi.

Il lavaggio lana da usarsi esclusivamente per tessuti "lana lavabile in lavatrice".

Il lavaggio a mano concepito per trattare delicatamente i capi lavabili a mano.

TIPO	SIMBOLO EPIGHETTA	PROGRAMMA PER	CARICO MAX kg
lana	95°	Molto sporco Lenzuola, tovaglie e colorati e bianchi, asciugamani bianchi.	5
lino	95°	PROGRAMMA RAPIDO Molto sporco Lenzuola, tovaglie e colori scuri, bianchi, asciugamani bianchi.	-
misti	60°	Sporco normale Biancheria colorata, cotone, vestiti, maglie, lenzuola.	-
resistenti	60°	PROGRAMMA RAPIDO Sporco normale Biancheria colorata, cotone, vestiti, maglie, lenzuola.	3,5
	60°	Bianco sporco, mediamente sporco	-
sf	40°	Biancheria di colore sfingente, blue jeans.	5
		Macchie organiche	-
		Risciacqui energici	5



VOLBA PROGRAMŮ

Pro různé typy tkaniny s různým stupněm znečištění má pračka tři okruhy programů rozdělených podle druhu praní, teploty a doby praní (viz tabulka programů).

1. ODOLNÉ TKANINY

Tyto programy byly navrženy tak, aby se dosáhlo nejlepších výsledků praní a máchání. Krátké odstřed'ování zařazené po každém máchání zajišť'uje dokonale vymáčení prádla. Závěrečné odstřed'ování zajišť'uje vyšší účinnost při odstraňování vody z prádla.

2. SMĚSNÉ A SYNETICKÉ TKANINY

U hlavního praní je dosahováno nejlepších výsledků díky proměnlivým rytmickým otáčkám pracovního bubnu a výšce hladiny napouštěné vody. Jemné odstřed'ování zamezí nadměrnému pomačkání prádla.

3. JEMNÉ TKANINY, VLNA A TKANINY PRO RUCNÍ PRÁNÍ

Tato skupina obsahuje oddělené programy speciálně navržené pro praní tkanin, které vyžadují zvláštní pozornost.

Jemné praní se používá pro choulostivé tkaniny. Praní vlny je program určený výhradně pro vlněné tkaniny "vhodné pro praní v pračkách". Ruční praní je program vytvořený tak, aby velmi jemně působil na tkaniny určené pro ruční přepírání.

WYBÓR PROGRAMU

Pračka posiada trzy różne grupy programów stosowane w zależności od rodzaju materiału i jego stopnia zabrudzenia. Programy te różnią się rodzajem prania, temperaturą i długością cyklu prania (patrz tabela programów prania).

1 Materiały wytrzymałe

Programy zostały opracowane w celu maksymalnego rozwinięcia fazy prania i płukania, przerywanych fazami wirowania, co zapewnia doskonałe efekty końcowe wirowanie zapewnia skuteczne usunięcie wody.

2 Materiały z włókien mieszanych i syntetycznych

Doskonałe efekty prania zapewnia zoptymalizowany rytm obrotów bębna oraz płukanie w dużej ilości wody. Delikatne odwirowanie zmniejsza ryzyko pogniczenia pranych tkanin.

3. Tkaniny delikatne, wełna i pranie ręczne.

Grupa ta obejmuje szereg istotnie różniących się od siebie programów, wśród nich - przeznaczonych szczególnie do prania materiałów wymagających szczególnej troski. Program delikatnego prania przeznaczony do delikatnych tkanin. Program prania wełny przeznaczony do wyłącznego stosowania w odniesieniu do materiałów wykonanych z „wełny nadającej się do prania w pralce”. Program prania ręcznego przeznaczony do delikatnego prania tkanin zazwyczaj pranych ręcznie.

ВИБІР ПРОГРАМ

Для прання різних типів тканин різного ступеня забруднення машина має 3 групи програм, які різняться за циклами прання, температурою, тривалістю циклу (див. "Таблиця програм").

1. Стійкі тканини

Програми призначені для максимального ступеня прання. Вони передбачають полоскання з проміжними циклами віджиму, забезпечуючи високу якість полоскання. Останній віджим забезпечує ефективне видалення залишків вологи.

2. Сумішні та синтетичні тканини

Основне прання та полоскання дають найкращі результати завдяки різним ритмам обертання барабана та рівням води. Деликатний віджим забезпечує найменший ступінь зібгання тканин.

3. Тонкі тканини, шерсть або ручне прання

До цієї групи належать різні програми, розроблені на основі спеціальних досліджень прання тканин, що потребують певного поводження, а саме:

Програма обережного прання використовується для тонких тканин.

Програма прання шерсті використовується виключно для шерстяних тканин з позначкою "дозволяється прати у пральній машині".

Програма ручного прання застосовується для тканин, що потребують ручного прання.

ПАРАГРАФ 9

ТИП БЕЛЬЯ

ВНИМАНИЕ.

Если Вы хотите стирать коврики, покрывала и другие тяжелые изделия, лучше исключить фазу отжима.

Шерстяные изделия, которые можно стирать в стиральной машине, должны иметь на изнанке символ "Чистая шерсть" и, кроме этого, символ "можно стирать в стиральной машине".

ВНИМАНИЕ:
При сортировке белья для стирки:

- убедитесь в отсутствии металлических предметов (скрепки, булавки, монеты и т.д.) в белье;
- застегните пуговицы, молнии, крючки на изделиях, завяжите длинные пояса и длинные полы халатов;
- снимите, если вы их используете, кольца или крючки крепления занавесок к карнизам;
- внимательно осмотрите этикетки на тканях;
- если при сортировке белья вы заметите трудновыводимые пятна, удалите их специальными средствами.

CAPITOLO 9

IL PRODOTTO

ATTENZIONE:

se deve lavare tappetoni, copriletti o altri indumenti pesanti é bene non centrifugare.

Indumenti e biancheria di lana, per poter essere lavati in lavatrice, devono essere contrassegnati con il simbolo "Pura Lana Vergine" e avere inoltre l'indicazione "Non infeltrisce" oppure "Lavabile in lavatrice".

ATTENZIONE:

Durante la selezione si assicuri che:

- nella biancheria da lavare non vi siano oggetti metallici (ad esempio fermagli, spille di sicurezza, spilli, monete, ecc.);
- abbottoni federe, chiuda le cerniere lampo, gancetti a occhielli, annodi cinghie sciolte e lunghi nastri di vestaglie;
- asporti dalle tendine anche i rulli di scorrimento;
- osservi attentamente le etichette sui tessuti;
- se durante la selezione vede delle macchie resistenti, le asporti con del detersivo speciale o con un'apposita pasta di lavaggio.

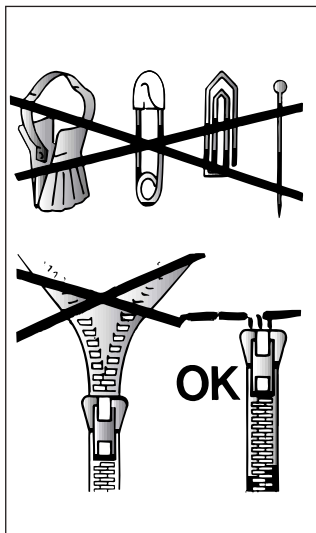

KAPITOLA 9

PRÁDLO

DŮLEŽITÉ:

Při praní těžkých pokrývek, přehozů nebo jiných těžkých předmětů doporučujeme nepoužívat odstředění.

Pokud mají být v pračce prány vlněné obleky nebo jiné předměty z vlny, musí mít označení "Machine Washable" (možno prát v pračce).

DŮLEŽITÉ:
Při třídění prádla:

- zjistěte, zda v něm nejsou kovové předměty (žabky, spínací špendlíky, špendlíky, kancelářské sponky, mince apod.)
- zjistěte, zda povlaky polštářů, zipy a háčky na oblečení jsou zapnuté
- ze záclon odstraňte žabky
- věnujte pozornost šitkům na oblečení
- pokud najdete zaschlé skvrny na oblečení, měly by být odstraněny speciálním prostředkem (doporučeným na šitku).

ROZDZIAŁ 9

PRODUKT

WAŻNE:

Ciężkich pleców, narzut na łóżka lub innych ciężkich wyrobów nie należy odwirowywać.

Odzież lub inne wyroby z wełny można prać w pralce, jeśli na metce umieszczony jest odpowiedni symbol "Pure new wool" i informacja "nie filcuje się" lub "można prać w pralce".

UWAGA:

Przy sortowaniu odzieży przed praniem należy dopilnować, aby:

- nie wrzucać do pralki razem z odzieżą metalowych przedmiotów (np. broszek, agrałek, spinek, monet itp.);
- powłoczki na poduszki związane być na guziki, związane również rzemki błyskawiczne i haftki, natomiast luźne paski i długie tasiemki przy sukniach związane być w węzki;
- zdjąć pozostałe ewentualnie żabki do firanek;
- zapoznać się z treścią wszystkich w odzież metek;
- uporczywe plamy usunąć przed praniem specjalną pastą lub środkiem do plam.

РОЗДІЛ 9

ВИРОБИ,
ПРИЗНАЧЕНІ
ДЛЯ ПРАННЯ**Увага!**

Якщо необхідно прати килими, покривала чи інші важкі вироби, то краще не віджимати їх. Не слід віджимати вироби, які містять гуму, пір'їну, стебані вироби чи делікатні тканини типу вовни, шовку. Вироби з вовни можна прати в машині за наявності символів та написів на етикетках "не утворюють фетрової поверхні", "можливе машинне прання".

Увага!

Під час сортування виробів переконайтеся, аби:

- у виробах, призначених для прання, були відсутні металеві предмети (наприклад: скрепки, шпильки, монети тощо);
- були застебнуті підодяльнички, застебнуті блискавки, гапlickи, відсутні реміні, та зав'язані довгі стрічки одягу;
- спороти з завісок роликки;
- виконувались рекомендації, вказані на етикетках;
- якщо під час сортування виявлені застарілі забруднення у вигляді плям, видалити їх спеціальними плямовидалювачами відповідно до рекомендацій на етикетці.

ПАРАГРАФ 10
ТАБЛИЦА ПРОГРАММ СТИРКИ

Ткань,	Программа стирки для	Макс. загрузка, кг	Програм-ма	Температура	Загрузка моющих средств			
					I	II	△	
прочные ткани Хлопок, лен	Белые ткани и Предварительная стирка	5	1	До 90°	●	●	●	●
	Нормально загрязненные белые ткани	5	2	До 90°		●	●	●
Хлопок, смесовые прочные ткани	Цветные линяющие ткани *)	5	3	До 60°		●	●	●
Хлопок, смесовые ткани	Цветные нелиняющие ткани	5	4	До 40°		●	●	●
Хлопок	Полоскание	-		-				●
Хлопок, лен	Последнее полоскание перед отжимом	-		-				●
	Длительный отжим	-		-				
смесовые и синтетические ткани смесовые прочные ткани	Смешанные ткани *)	2	5	До 60°		●		●
Хлопок, смесовые синтетика	Цветные ткани	2	6	До 50°		●		●
Синтетич. ткани (нейлон, перлон)	Акриловые ткани	2	7	До 40°		●		●
Смесовые, синтетич. деликатные	Полоскание	-		-				●
	Последнее полоскание перед отжимом	-		-				●
	Быстрый отжим	-		-				
очень деликатные ткани Шерсть Синтетические (дралон, акрил, тревир)	Деликатная стирка	1,5	8	До 40°		●		●
	Шерстяные изделия с маркировкой "машинная стирка допускается" *)	1	9	До 40°		●		●
	Программа "ручная стирка"	1	10	До 30°		●		●
	Полоскание	-		-				●
Смесовые, деликатн. синтетич., шерсть	Последнее полоскание перед отжимом	-		-				●
	Быстрый отжим	-		-				
Для белья без отжима	Сверхбыстрая программа ■	2	32' Rapid	До 50°	●			
	Пятна органического происхождения	5	△	-			●	
	Только слив	-	Z	-				

Примите во внимание!

В случае стирки сильно загрязненного белья рекомендуется снизить загрузку до 3 кг сухого белья.

На программх, отмеченных в таблице, можно автоматически отбеливать белье, налив отбеливатель в отделение △ .

Регулятор температуры позволяет уменьшать температуру воды при стирке. Например, интенсивную стирку изделий из хлопка можно осуществить в холодной воде , установив курсор на символ "кран".

*) Программы соответствуют EN Директиве 60456.

■ Сверхбыстрая программа 32 мин.

Сверхбыстрая программа 32 мин. позволяет совершить полный цикл стирки приблизительно за 30 мин. при максимальной загрузке 2 кг и температуре до 50°C.

Температура стирки может быть уменьшена с помощью кнопки I. При выборе Сверхбыстрой программы 32 минуты помните, что мы рекомендуем использовать только 20% от количества моющего средства, рекомендованного его производителем для одного цикла стирки (обычно указано на упаковке). Поместите моющие средства в контейнер для моющих средств (I). Для смешанного, синтетического или очень деликатного белья, при сильной степени загрязненности, возможно предусмотреть цикл предварительной стирки – используя 32-минутную ускоренную программу (моющее средство следует разместить в ванночке с маркировкой "I") перед включением основной программы стирки.

CAPITOLO 10

TABELLA PROGRAMMI

TIPO DI TESSUTO	PROGRAMMA PER	CARICO MAX kg	SELEZ. PROG.	SELEZ. TEMP. °C	CARICO DETERATIVO			
					I	II	△	☼
Tessuti resistenti Cotone, lino, canapa	Intensivo con prelavaggio	5	1	Fino a 90°	●	●	●	●
	Intensivo	5	2	Fino a 90°		●	●	●
Cotone, misti resistenti	Colorati resistenti *)	5	3	Fino a 60°		●	●	●
Cotone, misti	Colorati delicati	5	4	Fino a 40°		●	●	●
Cotone	Risciacqui	-		-				●
Cotone, lino	Ultimo risciacquo	-		-				●
	Centrifuga	-		-				
Tessuti misti e sintetici Misti resistenti	Tessuti misti *)	2	5	Fino a 60°		●		●
Misti, cotone, sintetici	Colorati	2	6	Fino a 50°		●		●
Sintetici (Nylon Perlon) misti di cotone	Acrilici	2	7	Fino a 40°		●		●
Misti, sintetici delicati	Risciacqui	-		-				●
	Ultimo risciacquo	-		-				●
	Centrifuga delicata	-		-				
Tessuti delicatissimi Biancheria in lana Sintetici (Dralon, Acrylic Trevira)	Lavaggio delicato	1,5	8	Fino a 40°		●		●
	LANA "LAVABILE in LAVATRICE" *)	1	9	Fino a 40°		●		●
	Lavaggio a mano	1	10	Fino a 30°		●		●
	Risciacqui	-		-				●
Misti, sintetici delicati, lana	Ultimo risciacquo	-		-				●
	Centrifuga delicata	-		-				
Per biancheria da non centrifugare	Ciclo rapido ■	2	32' Rapid	Fino a 50°	●			
	Candeggio	5	△	-			●	
Per biancheria da non centrifugare	Solo scarico	-	Z	-				

Note da considerare

In caso di biancheria con elevato grado di sporco è consigliata la riduzione del carico a non più di 3 kg.

Nei programmi indicati può essere eseguito il candeggio automatico mettendo il candeggiante liquido nella vaschetta △.

* Programmi di prova secondo CENELEC EN 60456.

Regolando opportunamente il termostato è possibile lavare a qualsiasi temperatura al disotto della massima prevista per ciascun programma.

■ **Programma rapido 32 minuti**

Il programma rapido 32 minuti permette di effettuare in 30 minuti circa un ciclo completo di lavaggio per un massimo di 2 kg di biancheria ad una temperatura di 50°. È possibile ridurre la temperatura di lavaggio utilizzando l'apposita manopola I.

Quando selezionate il "programma rapido 32 minuti" utilizzate solo il 20% della quantità di detersivo riportata sulla confezione. Il detersivo deve essere caricato nella vaschetta per il prelavaggio (vaschetta I).

Per i tessuti misti, sintetici e delicatissimi particolarmente sporchi, è possibile effettuare il ciclo di prelavaggio utilizzando il programma rapido 32 minuti (il detersivo deve essere caricato nella vaschetta I), selezionando successivamente il programma principale desiderato.















DASH-SCELTO E RACCOMANDATO DA CANDY



Quando costruiamo un nuovo modello di lavatrice, lo sottoponiamo a tutti i possibili test. Ed uno dei più importanti è quello che permette ai nostri esperti di individuare il detersivo idoneo a risolvere i problemi del bucato. Dash ha saputo rispondere alle nostre esigenze: far funzionare bene la lavatrice, non comprometterne la durata, raggiungere i migliori risultati di lavaggio. Questa costante eccellenza di risultati, che era l'obiettivo principale del test che abbiamo effettuato, ha determinato la nostra scelta e la nostra raccomandazione. La funzione primaria di un detersivo che risponda a tutte le esigenze del lavaggio è quella di collaborare con l'acqua per rimuovere lo sporco dai tessuti, trattenendolo in sospensione affinché sia eliminato al momento dello scarico e controllare il volume della schiuma che si forma nella lavatrice, sempre senza danneggiare le fibre dei capi del bucato. Dash soddisfa pienamente queste esigenze, perchè contiene elementi d'alta qualità, frutto delle più avanzate ricerche, che assicurano eccellenti risultati in tutte le condizioni. Dash lo puoi trovare in polvere, liquido e nella nuova formula compatta di Dash Ultra.

KAPITOLA 10

Tabulka pracích programů

DRUH TKANINY	PROGRAM PRO	MAX. NÁPLŇ kg	OZNAČENÍ PROGRAMU	VOLBA TEPLoty °C
Odolné tkaniny Bavlna, len	Bílé prádlo s předepírkou	5	1	Do 90
Bavlna, směsné odolné	Bílé prádlo běžně zašpiněné	5	2	Do 90
Bavlna, směsné	Stálobarevné prádlo *)	5	3	Do 60
	Nestálobarevné prádlo	5	4	Do 40
Bavlna	Máchání	-		-
Bavlna, len	Závěrečné máchání	-		-
	Dlouhé odstřed'ování	-		-
Směsné a syntetické tkaniny Směsné odolné	Směsné tkaniny *)	2	5	Do 60
Bavlna, směsné a syntetické tkaniny	Barevné směsné tkaniny	2	6	Do 50
Syntetické tkaniny (silon, perlon), směsná bavlna	Akrylové tkaniny	2	7	Do 40
	Máchání	-		-
Směsné, jemné syntetické	Závěrečné máchání	-		-
	Krátké odstřed'ování	-		-
Velmi jemné tkaniny Vlněné látky Syntetické (dralon, akryl, trevíra)	Jemné praní	1,5	8	Do 40
	 Praní vlny "vhodné pro praní v pračkách" *)	1	9	Do 40
	 Ruční praní	1	10	Do 30
	Máchání	-		-
Směsné, jemné syntetické vlna	Závěrečné máchání	-		-
	Krátké odstřed'ování	-		-
	Rychlý cyklus ■	2	32' Rapid	Do 50
	Organické skvmy, bělení	5		-
Pro tkaniny, které nemohou být odstřed'ovány	Pouze vypouštění vody	-	Z	-

NÁSYPKA PRACÍCH PROSTŘEDKŮ

I	II		
●	●	●	●
	●	●	●
	●	●	●
	●	●	●
			●
			●
	●		●
	●		●
	●		●
			●
			●
●			
		●	

Prosím, přečtěte si tyto poznámky:

Při praní velmi zašpiněného prádla doporučujeme prát max. náplň 3 kg.

U programů uvedených v tabulce s tečkou u násypky pro bělení proběhne v pracím cyklu automaticky bělení prádla, pokud nadávkuje tekutý bělicí prostředek do komory označené  .

*) Programy podle evropské normy EN 60456.

Volič nastavitelné teploty umožňuje snížit teplotu lázně. Na příklad při praní bavlny u programu pro odolné tkaniny lze praní provést ve studené vodě tak, že na voliči teploty nastavíte symbol napouštěcího kohoutku vody.

■ Rychlý program 32 minut

Tento program umožňuje dokončení úplného pracího cyklu přibližně za 30 minut při maximální náplni 2 kg suchého prádla a teplotě praní do 50°C. Teplota může být dále snížena pomocí knoflíku (I) pro volbu teploty. Prací prostředek se musí vložit do komory pro "32 minutový rychlý program" I.

Pokud zvolíte "32 minutový rychlý program", použijte pouze 20% doporučeného množství pracího prostředku.

Pro silně zašpiněné prádlo ze směsných a velmi jemných tkanin lze nejdříve provést předepraní tak, že se nastaví rychlý program pro 32 minutové praní (prací prostředek se musí nadávkovat do komory násypky s označením "I"). Po jeho skončení se teprve nastaví odpovídající program pro hlavní praní.

MATERIAŁ	PROGRAM DLA MATERIAŁÓW	MAKS. ŁADUNEK (kg)	PROG.	TEMP. °C.	ŚRODEK PIORĄCY			
					I	II	△	☼
Materiały wytrzymałe <i>bawełna, len</i>	Bielizna i pranie wstępne	5	1	Do 90°	●	●	●	●
<i>bawełna, len mieszane wytrzymałe</i>	Bielizna	5	2	Do 90°		●	●	●
<i>bawełna mieszane wytrzymałe</i>	Kolory trwałe *)	5	3	Do 60°		●	●	●
	Kolory nietrwałe	5	4	Do 40°		●	●	●
<i>bawełna</i>	Płukanie	-		-				●
<i>bawełna, len</i>	Ostatnie płukanie	-		-				●
	Długotrwałe wirowanie	-		-				●
Materiały mieszane i syntetyczne <i>mieszane, wytrzymałe</i>	Tkaniny mieszane *)	2	5	Do 60°		●		●
<i>bawełna, materiały mieszane, syntetyczne</i>	Tkaniny kolorowe	2	6	Do 50°		●		●
<i>Syntetyczne (nylon, perlon), bawełniane mieszane</i>	Anilana	2	7	Do 40°		●		●
	Płukanie	-		-				●
	Ostatnie płukanie	-		-				●
<i>mieszane, delikatne syntetyczne</i>	Krótkie wirowanie	-		-				●
Bardzo delikatne materiały <i>wetniane</i>	Pranie delikatne	1,5	8	Do 40°		●		●
	Pranie wełny nadającej się do prania w pralce *)	1	9	Do 40°		●		●
<i>syntetyczne (dralon, akryl, trevira)</i>	Pranie ręczne	1	10	bis 30°		●		●
	Płukanie	-		-				●
<i>mieszane, delikatne syntetyczne, wełna</i>	Ostatnie płukanie	-		-				●
	Krótkie wirowanie	-		-				●
	Program szybki ■	2	32' Rapid	Do 50°	●			
	Odplamianie	5	△	-			●	
<i>materiały, które nie mogą być odwirowywane</i>	Odpompowanie wody	-	Z	-				

Uwagi:

W przypadku bardzo zabrudzonej bielizny zaleca się załadowanie do pralki maksymalnie 3 kg bielizny.

W programach, zgodnie z tabelą możliwe jest automatyczne wybielanie po nalaniu płynnego wybielacza do przegródki szuflady oznaczonej symbolem (△).

Pokrętko termostatu umożliwia obniżenie temperatury prania, np. cykl intensywnego prania bawełny może być wykonany w zimnej wodzie przez zwykłe przesunięcie strzałki na symbol kranu.

* Programy zgodne z normą EN 60456

■ **32-Minutowy program szybki**
32-minutowy Program Szybki umożliwia wykonanie pełnego cyklu prania w 30 minut, przy maksymalnym załadunku do 2 kg i temperaturze nie wyższej niż 50°C. Temperatura prania może być zmniejszona przez użycie pokrętki kontrolnego I. Gdy wybieramy "32-minutowy program szybki" wysypujemy tylko 20% normalnej ilości proszku. Proszek należy umieścić w szufladzie na środek piorący, w przegrodzie do prania wstępnego (oznaczonej I). W przypadku silnie zabrudzonych tkanin mieszanych, wyrobów syntetycznych i bardzo delikatnych tkanin lub dzianin można wybrać cykl prania wstępnego przed wyborem programu prania zasadniczego, decydując się na 32-minutowy program szybkiego prania (środek piorący należy umieścić w przegrodce oznaczonej „I”).

Тип тканини	Програма прання	Макс. завантаження, кг	Програма	Температура, °C	Завантаження мийних засобів			
					I	II	△	
Бавовна, льон	Білі тканини та Попереднє прання	5	1	90°	●	●	●	●
	Білі звичайні	5	2	90°		●	●	●
Бавовна, міцні сумішні	Швидке прання кольорових тканин *)	5	3	60°		●	●	●
Бавовна, сумішні тканини	Звичайне прання кольорових тканин	5	4	40°		●	●	●
Бавовна	Полоскання	-		-				●
Бавовна, льон	Останнє полоскання	-		-				●
	Довготривале обертання барабана	-		-				
Сумішні міцні тканини *)	Змішані тканини	2	5	60°		●		●
Бавовна, сумішні, синтетика	Кольорові тканини	2	6	50°		●		●
Синтетика (нейлон, перлон), сумішні бавовняні	Акрилові тканини	2	7	40°		●		●
Сумішні, синтетичні, делікатні	Полоскання	-		-				●
	Останнє полоскання	-		-				●
	Короткочасне обертання барабана	-		-				
Делікатна синтетика (акрил, древір, тревір), вовна	Обережне прання	1,5	8	40°		●		●
	Шерстяні речі, що "дозволяється прати у пральній машині" *)	1	9	40°		●		●
	Ручне прання	1	10	30°		●		●
	Полоскання	-		-				●
Сумішні, делікатні синтетичні, вовна	Останнє полоскання	-		-				●
	Короткочасне обертання барабана	-		-				
	Швидкий цикл ■	2	32' RAPID	50°	●			
	Відбілювання	5	△	-			●	
Для білизни без віджиму	Тільки злив	-	Z	-				

Приміть до уваги!

У випадку прання дуже забрудненої білизни рекомендується знизити завантаження до 3 кг сухої білизни.

Як зазначено у таблиці, в програмах можна автоматично відбілювати білизну, наливши відбілювач у відділення △ .

*) Програми відповідають нормам EN 60456.

Селектор вибору температури дозволяє знизити температуру при пранні. Наприклад, цикл для інтенсивного прання бавовняних тканин може прати у холодній воді, активізування якого відбувається просто повертанням селектора до позначки мінімальної температури.

■ 32-ох хвилинна швидка програма

32-ох хвилинна швидка програма дозволяє провести повний цикл прання приблизно за 30 хвилин з максимальним завантаженням до 2 кг та температурою до 50 градусів.

Температура прання може бути знижена за допомогою регулятора контролю I.

Коли Ви обираєте "над швидку програму 32 хвилини", рекомендується використовувати лише 20% рекомендованої кількості пральної речовини, вказаної на упаковці.

Пральна речовина повинна бути розташована у передпральному відділенні (позначеному I) у диспенсорі пральної речовини.

Для змішаних, синтетичних та дуже тонких тканин, що сильно забруднені, цикл попереднього прання обирається застосуванням програми 32-х хвилинного швидкого прання (пральний порошок повинен бути насипаний у відділення "I") після чого обирається програма основного прання.

ПАРАГРАФ 11

СТИРКА

Варьируемые
возможности

Ваша стиральная машина автоматически адаптирует уровень воды в зависимости от типа ткани и количества белья. Таким образом осуществляется "индивидуальная" стирка. Это ведет к экономии электроэнергии и сокращению времени стирки.

Предположим, что необходимо стирать сильно загрязненную ткань (если на ней имеются трудноудаляемые пятна, удалите их специальной пастой). Если лишь некоторые изделия загрязнены пятнами, кото рые требуют отбеливания жидкими отбеливателями, их предварительно можно  обработать в машине. Для этого в отделение залить отбеливатель и установить ручку программ L на специальную программу . Обработав белье на этой программе, загрузить барабан остальным бельем и стирать по выбранной программе.

Внимание!

Не рекомендуется загружать только махровые ткани, которые впитывая много воды, становятся слишком тяжелыми.

Допустимая загрузка для прочих тканей - 5 кг. Для деликатных тканей рекомендуется загрузка не больше 2 кг (1 кг из чистой шерсти, "стираемой в машине"), во избежание образования замятостей, трудных для разглаживания. Для очень деликатных тканей рекомендуется использовать сетчатый мешок.

CAPITOLO 11

LAVAGGIO

CAPACITÀ VARIABILE

Questa lavatrice è in grado di adattare automaticamente il livello dell'acqua al tipo e alla quantità di biancheria. È così possibile ottenere un bucato "personalizzato" anche dal punto di vista energetico. Questo sistema porta ad una diminuzione dei consumi d'energia e ad una riduzione sensibile dei tempi di lavaggio.

Supponiamo che il bucato da lavare sia di COTONE MOLTO SPORCO (se ha delle macchie particolarmente resistenti le asporti con l'apposita pasta). Quando solo alcuni capi presentano macchie che richiedono un trattamento con prodotti candeggianti liquidi, si può procedere a una smacchiatura preliminare in lavatrice. Versare il candeggiante nella vaschetta e posizionare la manopola (L) sullo speciale programma "SMACCHIATURA PREBUCATO" . Finito questo trattamento, aggiungere ai capi candeggiati il resto della biancheria e procedere al bucato normale con il programma più adatto. Le consigliamo di non fare un carico di soli capi in tessuto di spugna che, assorbendo molta acqua, diventano troppo pesanti. Il carico ammesso per i tessuti resistenti è di 5 kg mentre nel caso di tessuti delicati, si consiglia di non superare i 2 kg (1 kg nel caso di capi in "Pura Lana Vergine" lavabile in lavatrice), per evitare la formazione di pieghe difficili da stirare. Per tessuti molto delicati è consigliabile l'utilizzo di un sacchetto di rete.

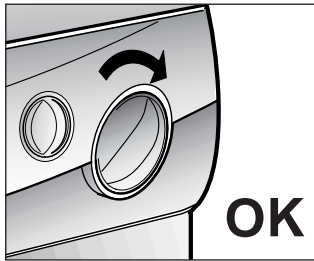
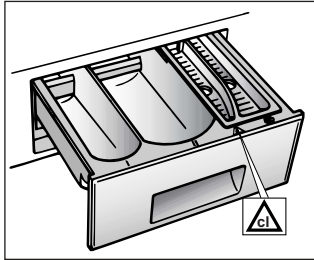

KAPITOLA 11

PRANÍ

PROMĚNLIVÁ
KAPACITA PRAČKY

Tato pračka automaticky nastaví výšku hladiny napouštěné vody podle druhu a množství prádla. Je tím také možné docílit individuálního postupu praní z hlediska úspory energie. Systém snižuje spotřebu energie a značně zkracuje čas praní.

Předpokládáme, že prádlo se skládá z velmi zašpiněných bavlněných oděvů (zaschlé skvrny by měly být odstraněny speciálními prostředky).

Pokud skvrny, které vyžadují odbarvení, má několik kusů prádla, předběžně můžete odbarvit prádlo v pračce. Nalijte odbarvovač do určené části v zásobníku pracích prostředků, tlačítko (L) nastavte na speciální program "předpírka - odstranění skvrn" .

Po dokončení této fáze dodejte zbytek prádla a pokračujte v běžném praní dle vhodného zvoleného programu.

Doporučujeme neprát dohromady dávku věci pouze z tkanin, které absorbují vodu, dávka v pračce by mohla být po namočení příliš těžká. Maximální hmotnost těžkých tkanin je 5 kg, zatímco v případě jemných tkanin nedoporučujeme překračovat 2 kg (respektive 1 kg při programu "čistá vlna"), abyste předešli zmačkání tkanin, které by se pak špatně žehlily. Pro praní zvláště jemných tkanin byste měli použít speciální síťku (sáček).

ROZDZIAŁ 11

PRANIE

ZMIENNY POZIOM WODY

Pralka automatycznie dostosowuje poziom wody do typu i ilości pranej bielizny. W ten sposób możliwe jest uzyskanie „indywidualizowanego” prania z punktu widzenia zużycia energii. System ten pozwala zmniejszyć zużycie energii oraz znacznie skrócić czas prania.

Założmy, że pranie składa się z MOCNO ZABRUDZONEJ BAWĘLNY (trudne do usunięcia plamy mogą być usunięte za pomocą wybielacza). Jeśli tylko niektóre rzeczy mają plamy wymagające potraktowania wybielaczem, możliwe jest wstępne usunięcie plam w pralce.

Wlej wybielacz do specjalnej przegródki w szufladzie na proszek i ustaw pokrętko (L) na specjalnym programie „WSTĘPNE USUWANIE PLAM” (PRE-WASH STAIN REMOVAL) .



Po zakończeniu tej fazy dodaj resztę prania i przystąp do normalnego prania za pomocą najbardziej odpowiedniego programu. Nie zaleca się komponowania prania całkowicie składającego się z materiałów typu ręcznikowego, które wchłaniają dużo wody i stają się zbyt ciężkie. Maksymalny ładunek dla materiałów wytrzymałych to 5 kg, zaś w przypadku materiałów delikatnych zaleca się nie przekraczanie 2 kg (1 kg w przypadku rzeczy z wełny nadającej się do prania mechanicznego), co pozwoli uniknąć marszczenia się materiałów i trudności przy prasowaniu. W przypadku szczególnie delikatnych materiałów powinna być używana specjalna siateczka.

РОЗДІЛ 11

ПРАННЯ

Змінні можливості

Ваша пральна машина автоматично адаптує рівень води в залежності від типу тканини та кількості білизни. Таким чином, здійснюється "індивідуальне" прання. Це приводить до економії електроенергії та скороченню часу прання.

Припустимо, що необхідно прати дуже брудну білизну (якщо вона має плями, які важко видаляються, видаліть їх спеціальною пастою). Якщо лише деякі вироби забруднені плямами, які потребують вибілювання рідкими вибілювачами, їх попередньо можна обробити в машині. Для цього налейте вибілювач у відділення і установіть ручку програм (L) на спеціальну програму . Обробивши білизну за цією програмою, завантажте барабан білизною, що  залишилася, і перейть за обраною програмою.

Увага!

Рекомендується не завантажувати машину лише мохнатими виробами, які, убираючи багато води, стають занадто важкими.

Припустимо завантаження для міцних тканин - 5 кг. Для делікатних тканин завантаження не більше 2 кг (1 кг для виробів із чистої вовни, придатних для машинного прання). Цих рекомендацій слід дотримуватися, аби уникнути утворення зібгань, які буде важко випрасувати. Особливо делікатні тканини рекомендується прати в сітковому мішку.

RU

Пример ИСПОЛЬЗОВАНИЯ
Посмотрите таблицу программ стирки. Вы увидите как **Канди** рекомендует себя вести.

- Убедитесь, что на этикетках изделий имеется надпись "60°C".

- Загрузите барабан максимально 5 кг сухого белья.

- Закройте люк.

Внимание!
При установке программ убедитесь, что клавиша вкл/выкл не нажата.

Выбор программы 2:
Программа выбирается вращением ручки L по часовой стрелке до совмещения указателя с номером программы.

- Установите ручку регулировки температуры I максимум на 60°C.

- Выдвиньте контейнер для моющих средств А.

IT

ESEMPIO DI USO:
Guardi la tabella dei programmi di lavaggio, vedrà come Candy le consiglia di comportarsi:

- Si assicuri che sulle etichette dei capi ci sia scritto "60° C".

- Riempia il cestello con 5 kg massimo di biancheria asciutta

- Chiuda l'oblò.

ATTENZIONE:
NELL'IMPOSTARE IL PROGRAMMA SI ASSICURI CHE IL TASTO MARCIA/ARRESTO NON SIA INSERITO.

Selezioni il programma 2:
il programma viene scelto ruotando la manopola (L) in SENSO ORARIO e facendo coincidere il numero del programma con l'indice.

- Porti la manopola della temperatura (I) su 60° massimo

- Apra il cassetto detersivo (A).

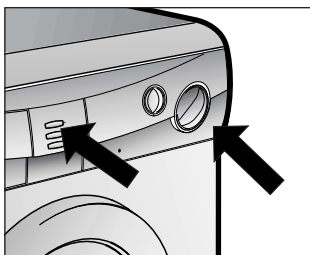
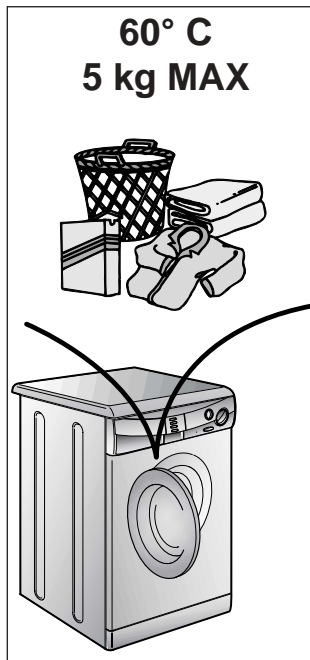
**CZ**

PŘÍKLAD:
Doporučení CANDY podle tabulky programů praní:

- Zjistěte, zda štítky na oblečení mají označení 60°C.

- Naplňte buben pračky max. 5 kg prádla.

- Zavřete dvířka.

DŮLEŽITÉ:
PŘI NASTAVOVÁNÍ PROGRAMU ZKONTROLUJTE, ZDA TLAČÍTKO START/STOP NENÍ ZAPNUTÉ.

Vyberte program 2:
Program zvolíte otáčením tlačítka po směru hodinových ručiček tak, až je číslo programu proti značce.

- Nastavte teplotu pomocí termostatu na max. 60°C

- Otevřete zásobník pracích prostředků A.

PL

PRZYKŁAD:
Spójrz na tabelę programów i stosuj zalecenia firmy Candy

- Upewnij się, że na metkach pranych rzeczy podano temperaturę 60°C.

- Załaduj do bębna pralki maksymalnie 5 kg suchego prania.

- Zamknij drzwiczki.

UWAGA:
UPEWNIJ SIĘ, ŻE W TRAKCIE USTAWIANIA PROGRAMU PRZYCIŚK WŁĄCZAJĄCY PRALKĘ NIE JEST WCIŚNIĘTY.

Wybierz program 2
przekręcając pokrętkę (L) w kierunku zgodnym z ruchem wskazówek zegara tak, aby numer programu na pokrętkle zgadzał się z symbolem.

- Ustaw pokrętkę temperatury (I) maksymalnie na 60°C.

- Otwórz szufladę na proszek (A).

UKR

ПРИКЛАД КОРИСТУВАННЯ
Подивіться таблицю програм прання. Ви побачите, як "КАНДІ" рекомендує користуватися пральною машиною.

- переконайтеся, що на етикетках білизни вказано "60°C";

- завантажте барабан максимум 5 кг сухої білизни;

- закрийте люк.

Увага !
При встановленні програми переконайтеся в тому, що клавіша "вкл/викл" (C) не натиснута.

ВИБІР ПРОГРАМИ 2
Програма встановлюється обертанням ручки L за годинниковою стрілкою до збігу риски з номером програми.

- встановіть ручку регулювання температури I максимум на 60°C;

- висуньте контейнер для мийних засобів А.

RU

● Насыпьте в отделение II порошок (120 г) для 5 кг белья.

● Налейте 50 г желаемой добавки в отделение для 5 кг белья.

● Задвиньте контейнер A.

● Убедитесь, что водопроводный кран открыт.

● Убедитесь, что трубка слива воды закреплена правильно.

● Нажмите на клавишу (C) вкл/выкл. Стиральная машина выполнит заданную программу.

● По окончании программы: Индикатор погаснет. Выключите машину нажав кнопку On/Off.

● Откройте люк и извлеките белье.

Перед любой стиркой консультируйтесь с таблицей программ и соблюдайте последовательность операций, рекомендованную этой таблицей.

IT

● Metta nella 2^a vaschetta II di lavaggio 120 g di detersivo.

● Metta 50 cc dell'additivo che desidera nella vaschetta additivo.

● Chiuda il cassetto detersivo (A).

● Si assicuri che il rubinetto dell'acqua sia aperto.

● Che lo scarico sia in posizione regolare.

● Prema il pulsante di marcia (C). La lavatrice svolgerà il programma che le ha ordinato.

● Alla fine del programma: la lampada "spia oblo bloccato" si spegne. Spegnete la macchina rilasciando il tasto marcia/arresto.

● Apra l'oblò e tolga i tessuti.

PER QUALSIASI TIPO DI LAVAGGIO CONSULTE SEMPRE LA TABELLA DEI PROGRAMMI E SEGUA LA SEQUENZA DELLE OPERAZIONI COME INDICATO

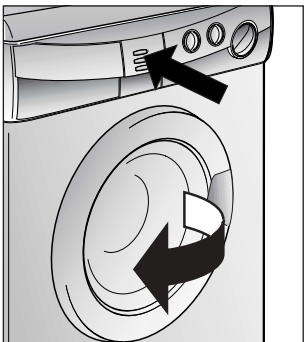
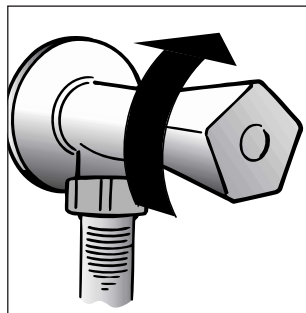
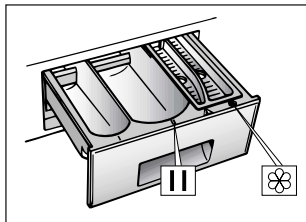
**CZ**

● Nasypejte cca 120 g prášku do části zásobníku II.

● Do poslední části vlijte cca 50 cm³ požadované aviváže.

● Zasuňte zásuvku s pracími prostředky A.

● Zkontrolujte, zda máte puštěnou vodu a zda odtoková hadice je na místě.

● Stiskněte tlačítko C - "START". Pračka zahájí vámi zvolený program.

● Po skončení programu: Kontrolka dveřního zámku zhasne. Vypni prádlo stisknutím tlačítka ON/OFF.

● Otevřete dvířka pračky a vyjměte prádlo.

U VŠECH TYPŮ PROGRAMŮ SE PODÍVEJTE DO TABULKY PROGRAMŮ A NÁSLEDUJTE ČINNOSTI, KTERÉ JSOU ZDE POPSÁNY.

PL

● Wsyp 120g proszku do drugiej przegródki szuflady.

● Wlej 50 cc wybranego środka do przegródki na dodatki.

● Zamknij szufladę na proszek (A).

● Upewnij się, że kran doprowadzający wodę jest odkręcony.

● oraz, że wąż odprowadzający jest na swoim miejscu.

● Naciśnij przycisk ON (C). Pralka wykona ustawiony program.

● Za każdym razem gdy skończy się program i zgaśnie kontrolka blokady drzwiczek, należy wyłączyć pralkę przyciskiem ON/OFF

● Otwórz drzwiczki i wyjmij uprane rzeczy.

DLA KAŻDEGO RODZAJU PRANIA SPRAWDŹ TABELĘ PROGRAMÓW I POSTĘPUJ WE WSKAZANY SPOSÓB.

UKR

● засипте у відділення II порошок (120 грамів) для 5 кг білизни;

● налейте 50 г бажаної добавки у відділення ;

● засуньте контейнер для мийних засобів A;

● переконайтеся в тому, що водопровідний кран відкритий;

● переконайтеся в тому, що зливний шланг закріплений вірно;

● натисніть клавішу C "вкл/викл". Пральна машина виконає задану програму прання;

● Коли програма закінчена: Світловий індикатор замку дверей повинен погаснути. Выключите прилад шляхом натискання кнопки вкл./викл. (On/Off).

● відкрийте люк і вивантажте білизну.

Увага! Перед будь-яким пранням консультируйтесь з таблицею програм і дотримуйтесь послідовності операцій, рекомендованої цією таблицею.

ПАРАГРАФ 12

**ЧИСТКА
И УХОД ЗА
МАШИНОЙ**

Для внешней чистки машины не пользуйтесь абразивными средствами, спиртом и/или растворителями. Для этого достаточно протереть машину влажной салфеткой.

Машина требует небольшого ухода:

- очистки ванночек (отделений) контейнера для моющих средств
- очистки фильтра
- при перемещении или длительной остановке машины.

Очистка контейнера моющих средств

Рекомендуется время от времени очищать отделения для отбеливателя и смягчителя.

Для этого необходимо без особых усилий вынуть ванночки из контейнера.

Промойте контейнер и ванночки струей воды.

Снова поставьте все на место.

CAPITOLO 12

**PULIZIA E
MANUTENZIONE
ORDINARIA**

Per la Sua lavatrice all'esterno non usi abrasivi, alcool e/o diluenti, basta solo una passata con un panno umido.

La lavatrice ha bisogno di pochissime manutenzioni:

- Pulizia vaschette.
- Pulizia filtro.
- Traslochi o lunghi periodi di fermo macchina.

PULIZIA VASCHE

Anche se non strettamente necessario é bene pulire saltuariamente le vaschette da detersivo, candeggiante e additivi.

Per questa operazione basta che le estragga con una leggera forza.

Pulisca tutto il contenuto sotto un getto d'acqua.

Reinserisca il tutto nella propria sede.

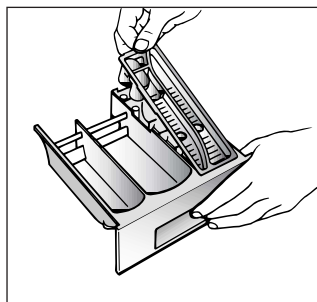

KAPITOLA 12

ČIŠTĚNÍ A ÚDRŽBA

K čištění zevnějšku pračky nepoužívejte abrazivní prostředky, alkohol a rozpouštědla. Vystačí použít vlhký hadr.

Pračka vyžaduje jen minimální údržbu:

- Čištění zásobníku pracích prostředků.
- Čištění filtru.
- Odpojení při dlouhodobém nepoužívání pračky.

Čištění dávkovače pracích prostředků:

Ačkoli to není nezbytné nutně, doporučujeme občas vyčistit zásobník prášku na praní, bělicích prostředků a aviváže následovně:

- použitím mírné síly vytáhneme celou zásuvku, omyjeme ji vodou, osušíme a nasuneme zpět.

ROZDZIAŁ 12

**CZYSZCZENIE I
RUTYNOWA
KONSERWACJA
PRAŁKI**

Do czyszczenia zewnętrznej obudowy pralki nie używaj środków żrących, spirytusów ani rozpuszczalników. Wystarczy użyć zmoczonej szmatki.

Pralka wymaga konserwacji w bardzo niewielkim stopniu. Jest to:

- czyszczenie przegródek szuflady na proszki,
- czyszczenia filtra.
- a także przy przewożeniu lub po długim postoju.

**CZYSZCZENIE PRZEGRÓDEK
SZUFLADY NA PROSZKI**

Pomimo, że nie jest to konieczne zaleca się czyszczenie od czasu do czasu przegródek na proszek, wybielacz i dodatki.

Delikatnie ciągnąc wyjmij przegródki.

Czyść za pomocą wody.

Włóż przegródki z powrotem na swoje miejsce.

РОЗДІЛ 12

**ЧИЩЕННЯ ТА
ДОГЛЯД**

Для чищення зовнішньої поверхні машини не користуйтеся абразивними засобами, спиртом чи розчинниками. Досить протерти машину вологою серветкою.

Машина потребує невеликого догляду:

- чищення ванночок (відділень) контейнера для мийних засобів;
- чищення фільтра;
- при пересуванні чи тривалій зупинці машини.

**Чищення відділень
контейнера для мийних
засобів**

Рекомендується час від часу чистити відділення для порошків, вибілювача та змі'якшувача. Для цього:

без особливих зусиль витягнути ванночки з контейнера;

промийте контейнер і ванночки струменем води;

установте все на місце.

RU**Очистка фильтра**

В машине установлен специальный фильтр, задерживающий крупные частицы, предметы, очесы, которые могут засорить слив воды (монеты, пуговицы и т.д.) и их легко извлечь из фильтра.

Для этого необходимо:

- Откройте поддон, как показано на рисунке.
- воспользуйтесь цокелем для сбора остатков воды в гнезде фильтра;
- поверните фильтр по часовой стрелке до его остановки в вертикальном положении;
- извлеките фильтр и очистите его;
- после очистки фильтра осмотрите его и поставьте на место, следуя обратному порядку операций, описанных выше.

Перемещение или остановка машины на длительный период

При возможном перемещении машины или остановке ее на длительный период в неотапливаемом помещении, необходимо полностью слить воду из машины и трубки слива.

Для этого необходимо отсоединить вилку от розетки, сливную трубку освободить из зажимов, опустить ее до пола, слить воду.

Освободив машину от воды, закрепите сливную трубку в фиксаторе. В завершение выполните операцию в обратном порядке.

IT**PULIZIA FILTRO**

La lavatrice è dotata di uno speciale filtro in grado di trattenere i residui più grossi che potrebbero bloccare lo scarico (monete, bottoni, ecc.) che possono così essere facilmente recuperati. Quando lo deve pulire si comporti così:

- Tolga lo zoccolo come mostrato in figura.
- Utilizzi lo zoccolo per raccogliere l'acqua residua del filtro.
- Ruoti il filtro in senso antiorario fino all'arresto, in posizione verticale.
- Lo estragga e lo pulisca.
- Dopo averlo pulito osservi la tacca e lo rimonti seguendo in senso contrario tutte le operazioni precedentemente descritte.

TRASLOCHI O LUNGI PERIODI DI FERMO MACCHINA

Per eventuali traslochi o qualora la macchina restasse ferma a lungo in luoghi non riscaldati, è necessario svuotare completamente da ogni residuo di acqua tutti i tubi.

A corrente disinserita, stacchi il tubo dalla fascetta e lo porti, verso il basso, sul catino, fino alla completa fuoriuscita dell'acqua.

Al termine ripeta l'operazione in senso inverso.

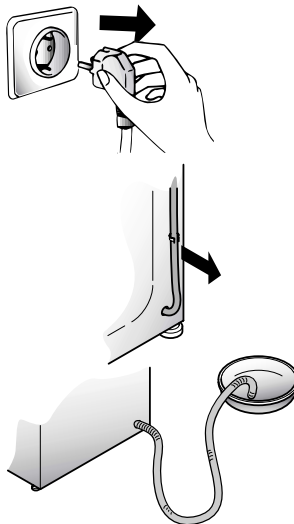
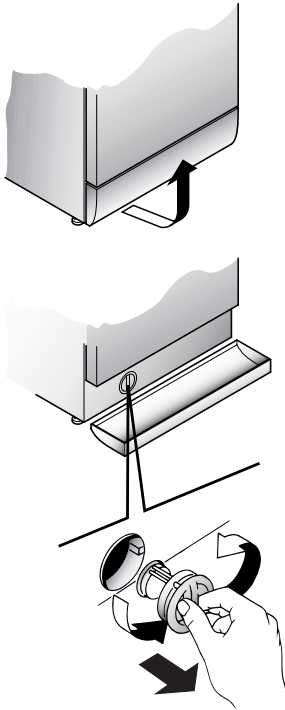
**CZ****ČIŠTĚNÍ FILTRU**

Pračka je vybavena speciálním filtrem, který zachycuje větší předměty, které by mohly ucpat odtokovou hadici, např. mince, knoflíky, atd. Ty pak mohou být vyňaty následujícím způsobem:

- Uvolněte kryt zobrazeným způsobem na obrázku.
- Kryt použijte jako nádobu na vodu vytékající z filtru.
- Otočte filtr proti směru hodin tak, aby zůstal ve svislé poloze.
- Odejměte jej a očistěte.
- Po vyčištění jej připevněte zpět po směru hodin. Pak postupujte opačně než při demontáži.

PŘEMÍSTĚNÍ NEBO DLOUHODOBĚ NEPOUŽÍVÁNÍ PRAČKY:

Pokud pračku přemístíte ujeté nebo nepoužíváte delší dobu a zejména stojí-li pračka v nevytápěné místnosti, je nutné předem vypustit veškerou vodu z hadic. Přístroj musí být odpojen ze sítě a vypnut.

Uvolněte konec odpadové hadice a nechte odtéct všechnu vodu do připravené nádoby. Potom hadici upevněte do původní polohy.

Stejně postupujte i při vypouštění napouštěcí hadice.

PL**CZYSZCZENIE FILTRA**

Pračka jest wyposażona w specjalny filtr, którego zadaniem jest zatrzymywanie dużych ciał obcych, które mogłyby zatkać węże odpływowe, takich jak drobne monety, guziki itp. Przedmioty te mogą być łatwo odzyskane. Procedura czyszczenia filtra wygląda następująco:

- Łatwo zdejmowana obudowa, jak pokazano na rys.
- Wykorzystaj pokrywę do zebrania wody znajdującej się w filtrze.
- Przekręć filtr w kierunku przeciwnym do wskazówek zegara, aż zatrzyma się w pozycji pionowej.
- Wyjmij i oczyść filtr.
- Po oczyszczeniu zatóż filtr na miejsce wykonując podane wyżej czynności w odwrotnej kolejności.

PRZEPROWADZKI I OKRESY DŁUŻSZEGO POSTOJU PRAČKI

Przy przeprowadzce lub okresie dłuższego przestoju pračky w nieogrzewanych pomieszczeniach wąż odprowadzający powinien zostać opróżniony z resztek wody.

Urządzenie powinno zostać wyłączone i odłączone od sieci. Odłącz od odpływu wąż odprowadzający wodę i opuść go do miski, aby cała woda mogła wypłynąć.

Powtórz operację z węzłem doprowadzającym wodę.

UKR**Чищення фільтра**

В машині встановлений фільтр, що затримує великі частки, сміття, предмети, які можуть захаарити злив води (монети, гудзики тощо). Їх легко витягти з фільтра.

Послідовність дій чищення фільтра така:

- Віатисніть і зніміть цокельну панель, як зображено на малюнку.
- використовуйте цокельну панель для збору залишків води у фільтрі;
- поверніть фільтр проти годинникової стрілки до його зупинки у вертикальному положенні;
- витягніть фільтр і очистіть його;
- після чищення фільтра огляньте його і поставте на місце, виконуючи зазначені вище операції в зворотному порядку.

Пересування машини чи її тривала зупинка

При можливих пересуваннях чи тривалому простою машини в неопалюваних приміщеннях необхідно повністю злити з трубок та машини залишки води.

Для цього вийміть вилку з розетки, вивільніть шланг зливу з фіксатора, опустіть його долу, помістивши кінець шланга в ємність для збору води, та злийте воду.

Звільнивши машину від води, закріпіть зливний шланг у фіксаторі.

У завершення виконайте зазначені вище операції у зворотному порядку.

НЕИСПРАВНОСТИ, ИХ ПРИЧИНЫ И УСТРАНЕНИЕ

НЕИСПРАВНОСТИ	ПРИЧИНЫ	УСТРАНЕНИЕ
1. Машина не работает ни на одной программе	Вилка плохо включена в розетку.	Включить вилку в розетку.
	Не нажата кнопка вкл/выкл.	Нажать кнопку вкл/выкл.
	Отсутствует электроэнергия.	Проверить напряжение.
	Перегорели предохранители (пробки) электросети.	Проверить
	Открыт грузочный люк.	Закрыть люк.
2. Стиральная машина не заполняется водой	См. 1 причину.	Проконтролировать.
	Закрыт кран подачи воды.	Открыть кран.
	Неправильно установлена ручка L выбора программ стирки.	Проверить установку ручки L выбора программ стирки.
3. Стиральная машина не сливает воду	Засорился фильтр.	Прочистить фильтр.
	Перегнута трубка слива.	Выпрямить трубку слива.
4. Наличие воды на полу вокруг машины	Вода проникает через прокладку между краном и трубкой подачи воды.	Заменить прокладку и затянуть соединение.
5. Стиральная машина не отжимает белье	Еще не слита вода.	Подождать несколько минут, пока машина сольет воду.
	Режим отжима выключен.	Включите режим отжима.
6. Сильные вибрации во время отжима	Машина неровно установлена на полу.	Выровнить при помощи регулируемых ножек.
	Не сняты транспортировочные скобы.	Снять транспортировочные скобы.
	Белье неравномерно распределилось в барабане.	Равномерно распределить белье.
Внимание: Переключатель программ может вращаться неравномерно на протяжении цикла стирки, поскольку данный прибор оборудован специальным электронным устройством, контролирующим работу таймера.		

Если не удается устранить причины плохой работы машины, обратитесь в центр техобслуживания Канди, сообщив модель машины, указанную на табличке или в гарантийном талоне. Предоставив эти данные, Вы быстро эффективно получите соответствующую услугу.

Внимание!

Если Ваша машина не работает, то, прежде чем обращаться в центр техобслуживания, попытайтесь устранить неисправность сами, используя вышеуказанную таблицу.

ANOMALIA	CAUSA	RIMEDIO
1. Non funziona con qualsiasi programma	Spina corrente elettrica non inserita nella presa	Inserire la spina
	Tasto interruttore generale non inserito	Inserire tasto. Interruttore generale
	Manca energia elettrica	Controllare
	Valvole impianto elettrico guaste	Controllare
	Sportello aperto	Chiudere sportello
2. Non carica acqua	Vedi cause 1	Controllare
	Rubinetto acqua chiuso	Aprire il rubinetto acqua
	Timer non correttamente posizionato	Posizionare timer correttamente
3. Non scarica acqua	Tubo di scarico piegato	Raddrizzare tubo di scarico
	Presenza corpi estranei nel filtro	Ispezionare filtro
4. Presenza di acqua sul pavimento attorno alla lavabiancheria	Perdita della guarnizione posta tra rubinetto e tubo carico	Sostituire guarnizione e stringere bene tubo e rubinetto
5. Non centrifuga	La lavabiancheria non ha ancora scaricato l'acqua	Attendere alcuni minuti, la macchina scaricherà
	"Esclusione centrifuga" inserita (solo per alcuni modelli)	Disinserire tasto "esclusione centrifuga"
6. Forti vibrazioni durante la centrifuga	Lavabiancheria non perfettamente in piano	Regolare gli appositi piedini regolabili.
	Staffe di trasporto non ancora asportate	Asportare staffe di trasporto
	Carico biancheria non uniformemente distribuito	Distribuire in modo uniforme la biancheria
Attenzione : Se la manopola programmi resta ferma troppo tempo su un programma per poi avanzare velocemente oppure effettua un giro completo per poi posizionarsi sul programma successivo, tale funzionamento è da considerarsi normale in quanto questa lavabiancheria è dotata di un dispositivo elettronico che controlla il movimento del programmatore.		

Se il malfunzionamento dovesse persistere si rivolga al Centro di Assistenza Tecnica Candy comunicando il modello di lavabiancheria, riportato sulla targhetta posta sul mobile all'interno dell'oblò o sul foglio di garanzia. Fornendo tali informazioni otterrete un intervento più tempestivo ed efficace.

Attenzione:

1 L'utilizzo di detersivi ecologici senza fosfati può produrre i seguenti effetti:

- l'acqua di scarico dei risciacqui risulta più torbida per la presenza di zeoliti in sospensione senza che l'efficacia del risciacquo ne risulti pregiudicata
- presenza di polvere bianca (zeoliti) sulla biancheria al termine del lavaggio che non si ingloba nei tessuti e non ne altera il colore.
- La presenza di schiuma nell'acqua dell'ultimo risciacquo non è necessariamente indice di una cattiva sciacquatura.
- I tensioattivi anionici presenti nelle formulazioni dei detersivi per lavabiancheria, risultano spesso difficilmente allontanabili dalla biancheria stessa e, anche in minima quantità, possono produrre vistosi fenomeni di formazione di schiuma.
- L'esecuzione di ulteriori cicli di risciacquo, in casi come questi, non comporta alcun beneficio.

2 Se la Sua lavabiancheria non funzionasse, prima di chiamare il Centro di Assistenza Tecnica Candy eseguire i controlli sopradescritti.

ZÁVADA	PŘÍČINA	ODSTRANĚNÍ
1. NEFUNGUJE ŽÁDNÝ PROGRAM	zástrčka není v zásuvce	zasuňte zástrčku
	není zapnutý hlavní spínač	zapněte hlavní spínač
	výpadek el. proudu	zkontrolujte
	porucha el. fáze	zkontrolujte
	otevřená dvířka pračky	zavřete dvířka
2. PRAČKA NENAPOUŠTÍ VODU	viz příčina 1	zkontrolovat
	uzavření přívod vody	otevřít přívod vody
	špatně nastavený programátor	nastavte správně programátor
3. PRAČKA NEVYPOUŠTÍ VODU	ohnutá odtoková hadice	narovnejte odtokovou hadici
	Ucpaný filtr	Zkontrolujte, vyčistěte filtr
4. VODA NA ZEMI V OKOLÍ PRAČKY	z pračky vytéká pěna	snížit dávku prac. prášku
5. PRAČKA NEODSTŘEDUJE	pračka ještě nevypustila vodu	vyčkejte několik minut, pračka vypustí vodu
	stisknuto tlačítko pro vyloučení odstředění	vypněte tlačítko pro vyloučení odstředění
6. SILNÉ OTŘESY PŘI ŽDÍMÁNÍ	pračka nestojí rovně	nastavit nožičky pračky
	nebyly odstraněny fix. vložky	odstraňte fixační vložky
	prádlo nerovnoměr. rozložené	rozložte rovnoměrně prádlo
Pozor: Tato pračka je vybavena novým elektronickým programátorem. Volič se otáčí nepravidelně a je běžné, že při posunu do následující pozice nejprve vykoná kompletní otočku, než se ustálí na další pozici.		

Pokud závada přetrvává, obraťte se na servisní organizaci. Uveďte vždy typ pračky (najdete jej buď na zadní stěně spotřebiče nebo na záručním listě).

Důležité:

1 Použití ekologických bezfosfátových pracích prášků může mít vliv na :

- Odtékající voda po máchání může být chladnější díky přítomnosti zeolitů ve směsi. Neovlivní to účinnost máchání.
- Na závěr praní se na prádle může objevit bílý prášek (zeolity), který však na něm nezůstane a také neovlivní barvu prádla.
- Ve vodě vypouštěné po posledním máchání se může objevit pěna, která neznamená, že by prádlo bylo nedokonalé vymáčáno.
- Neionizující povrch - aktivní částice, součást pracích prášků, se často odstraňují hůře a někdy se objevují jako zbytky pěny na prádle. Další máchání je neodstraní.

2 Pokud pračka nefunguje a závady uvedené v tabulce nelze odstranit, obraťte se na odborný Candy servis.

LOKALIZACJA USTEREK

USTERKA	PRZYCZYNA	SPOSÓB USUNIĘCIA
1. Pralka nie działa na żadnym programie	Kabel zasilający nie podłączony do sieci	Włóż wtyczkę do gniazdka
	Włacznik nie został wciśnięty	Wciśnij włącznik
	Brak zasilania	Sprawdź sieć
	Przepalony bezpiecznik sieciowy.	Sprawdź bezpiecznik
	Drzwiczki pralki otwarte	Zamknij drzwiczki
2. Pralka nie nabiera wody.	Patrz przyczynę 1.	Sprawdź
	Kran doprowadzający wodę zakręcony.	Odkręć kran.
	Pokręto programatora źle ustawione.	Ustaw prawidłowo pokręto.
3. Pralka nie usuwa wody.	Zagięty wąż odprowadzający wodę.	Wyprostuj wąż.
	Kawałek materiału blokuje filtr.	Sprawdź filtr.
4. Woda na podłodze wokół pralki.	Wyciek ze złącza kranu z węzłem doprowadzającym wodę.	Przesuń pralkę i zaciśnij wąż na kranie.
5. Nie działa wirówka.	Pralka nie wylała jeszcze wody.	Zaczekaj kilka minut, aż pralka wyleje wodę.
	Ustawienie „bez wirówki” (niektóre modele)	Przełącz program na wirówkę.
6. W czasie wirowania odczuwalne znaczne wibracje.	Pralka nie została dokładnie wypoziomowana.	Wyreguluj specjalne nóżki.
	Nie zostały zdjęte klamry transportowe.	Zdejmij klamry.
	Źle rozłożony ładunek bębna.	Rozłóż równomiernie pranie w bębnie.
Uwaga: Pokręto wyboru programu podczas procesu prania nie dokonuje pełnego obrotu.		

Jeśli usterka nie znika skontaktuj się z serwisem technicznym firmy Candy. Aby uzyskać odpowiednią i szybką usługę podaj model pralki, który możesz odczytać z tabliczki umieszczonej w otworze drzwiczek, lub na karcie gwarancyjnej.

Uwaga:

- Użyte przyjaznych dla środowiska proszków do prania pozbawionych fosforanów może dać następujący efekt:
 - Woda z płukania może być mętna z uwagi na obecność zawieszony zeolitów. Nie wpływa to na skuteczność samego płukania.
 - Obecność białego proszku (zeolitów) na praniu po zakończeniu cyklu. Nie przyklepia się on do materiału, ani nie wpływa na kolor.
 - Obecność plamy w wodzie z ostatniego płukania, co nie musi oznaczać złego płukania.
 - Niejonowe powierzchniowo-czynne substancje obecne w składzie proszków do prania są często trudne do usunięcia z prania i nawet w małych ilościach mogą powodować powstawanie plamy.
 - W takim przypadku dodatkowe płukanie nie jest uzasadnione.
- Jeśli Twoja pralka przestała działać, przed zwróceniem się do serwisu Candy wykonaj powyższe sprawdzenia.

РОЗДІЛ 13

МОЖИВІ НЕСПРАВНОСТІ, ЇХ ПРИЧИН ТА УСУНЕНН

НЕСПРАВНОСТІ	ПРИЧИНИ	УСУНЕННЯ
1. Машина не працює на жодній програмі	Машина не підключена до електромережі	Підключіть машину
	Машина не увімкнена	Натисніть кнопку "вкл/викл"
	Відсутня електроенергія	Перевірте
	Перегоріли запобіжники	Перевірте
	Відкритий завантажувальний люк	Закрийте завантажувальний люк
2. Пральна машина не наповнюється водою	Див. причини п. 1	Перевірте
	Закритий кран подачі води	Відкрийте кран
	Невірно встановлена ручка L вибору програм прання	Перевірте положення ручки L вибору програм прання
3. Пральна машина не зливає воду	Захаращений фільтр	Очистіть фільтр
	Перегнутий шланг зливу	Випрямте шланг зливу
4. Наявність води на підлозі навколо машини	Вода проникає крізь прокладку між краном і трубою подачі води	Замініть прокладку та затягніть з'єднання
5. Пральна машина не віджимає білизну	Машина ще не злила воду	Зачекайте, доки машина зіллє воду
	Режим віджиму вимкнений	Включіть режим віджиму
6. Сильні вібрації під час віджиму	Машина нерівно встановлена на підлозі	Вирівняйте машину, обертаючи ніжки
	Не зняті транспортні дужки	Зніміть транспортні дужки
	Білизна нерівномірно розподілилася в барабані	Рівномірно розподіліть білизну
<p>Увага: Це нормально, у продовж виконання програми прання, що диск вибору програм рухається нерівномірно, а потім робить перехід на наступну позицію.</p>		

Увага!

Якщо Ваша машина не працює, перш ніж звернутися до центру технічного обслуговування "КАНДІ", спробуйте усунути несправність самотужки, використовуючи вищенаведену таблицю.

Якщо самотужки усунути несправність не вдається, зверніться в центр техобслуговування "КАНДІ", повідомивши тип моделі, який вказаний на таблиці з внутрішнього боку дверцят або в гарантійному сертифікаті (талоні). Повідомивши цю інформацію, Ви швидко та ефективно отримаєте відповідну послугу.

Фирма-изготовитель не несет никакой ответственности за ошибки печати, содержащиеся в данных инструкциях, и оставляет за собой право улучшения качества собственных изделий, оставляя неизменными основные технические характеристики.

La Ditta costruttrice declina ogni responsabilità per eventuali errori di stampa contenuti nel presente libretto. Si riserva inoltre il diritto di apportare le modifiche che si renderanno utili ai propri prodotti senza compromettere le caratteristiche essenziali.

Výrobce se omlouvá za případné tiskové chyby v tomto návodě k použití. Dále si výrobce vyhrazuje právo provést potřebné změny na svých výrobcích, které nemají vliv na jejich základní charakteristiku.

Z zastrzeżeniem prawa do modyfikacji technicznych i ewentualnych błędów drukarskich.

Фірма-виробник не несе ніякої відповідальності за помилки друку, що містяться в цих інструкціях, і залишає за собою право поліпшення якості власних виробів, зберігаючи незмінними основні технічні характеристики.

CANDY

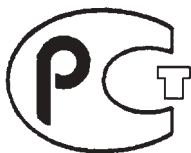

АЯ 46

Уважаемые господа, сообщаем Вам, что наша продукция сертифицирована на соответствие требованиям безопасности согласно "Закону о защите прав потребителей РФ" московским органом по сертификации "Ростест-Москва" (регистрационный номер АЯ 46).

Сведения о номере сертификата и сроке его действия Вы можете получить в магазине, где приобрели изделие.

RU

IT

CZ

PL

UKR

04.09 - 41013742 - Printed in Italy - Imprimé en Italie

