

ВВЕДЕНИЕ

Просим внимательно прочитать данное пособие, которое содержит практические советы для оптимального использования вашей машины.

Настоящие "Инструкции по эксплуатации" помогут вам решать любые вопросы при работе с машиной. Инструкции храните для последующих консультаций.

Прилагаются "Инструкции по Установке и Ремонту" для их использования при установке вашей машины и ее ремонте. Инструкции необходимы также в случае аварии, для отбора белья к стирке, учитывая знаки на этикетках белья, и при обработке особых пятен.

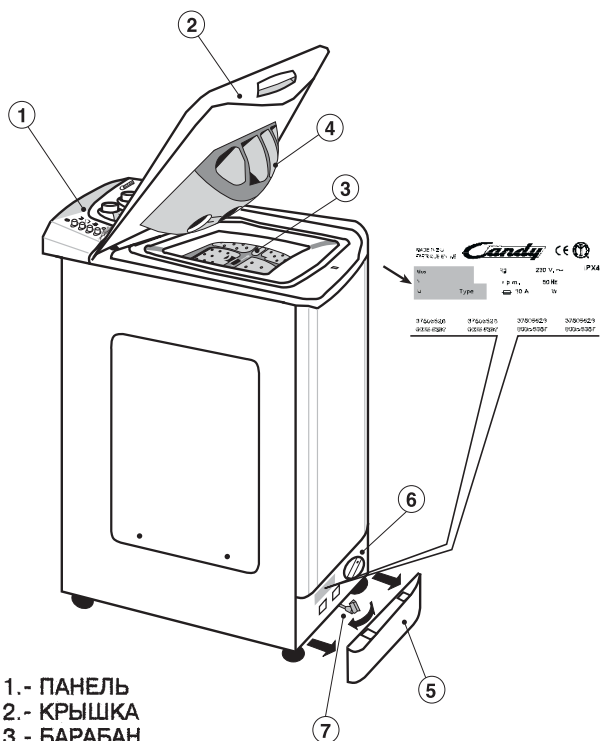

- 1.- ПАНЕЛЬ
- 2.- КРЫШКА
- 3.- БАРАБАН
- 4.- КЮВЕТА ДЛЯ СТИРАЛЬНОГО ПРОДУКТА
- 5.- ЦОКОЛЬ
- 6.- ФИЛЬТР
- 7.- ТЕЛЕЖКА С КОЛЕСАМИ

При обращении в центр Технического Обслуживания **CANDY** указывайте всегда модель машины (отмеченную также в панели управления), ее номер и серию, обозначенную на карточке, которую можно найти на задней панели дверцы доступа к фильтру или в гарантийном талоне. То-есть, все, что отмечено в рамке. Сообщив эту информацию вы сможете добиться быстрого и эффективного обслуживания.

ОГЛАВЛЕНИЕ

	стр.
ГАРАНТИЯ	29
ТЕХНИЧЕСКИЕ ДАННЫЕ	30
ОТКРЫТИЕ БАРАБАНА - ЗАГРУЗКА БЕЛЬЯ	31
ЗАКЛАДКА СТИРАЛЬНОГО ПРОДУКТА	32
СИСТЕМА АКТИВА	33
СИСТЕМА ACOUSTIC COMFORT	33
АВТОМАТИЧЕСКАЯ АДАПТАЦИЯ МОЩНОСТИ	33
ПОДБОР ПРОГРАММЫ	33
ОПИСАНИЕ КОМАНД НА ПАНЕЛИ	34
ТАБЛИЦА ПРОГРАММ	37

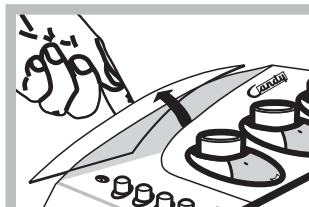

Прикрепить к держателю прилагаемую самоклеющуюся этикетку, на своем языке, в свою очередь, держатель ввести в задний паз визира панели.

ГАРАНТИЯ

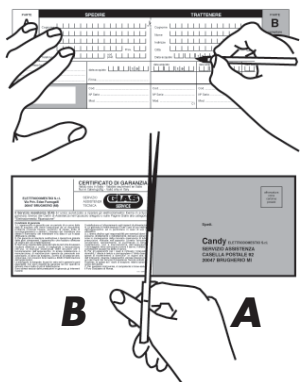

1. В состав документации входит Гарантийный Талон.

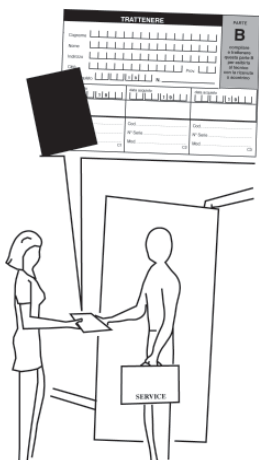

2. Заполнить часть **В** Гарантийного Талона и сохранить ее для предъявления, при необходимости ремонта, Центру Технического Обслуживания вместе с чеком, выданным продавцом при покупке машины.

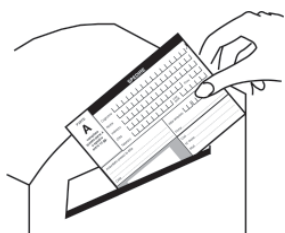

3. Не забудьте отправить часть **А** Гарантийного Талона в 15-дневный срок после покупки для принятия вашей машины на учет.

ТЕХНИЧЕСКИЕ ДАННЫЕ

СТА 125 S

Вес сухого белья	кг	4,5
Напряжение	V	230
Мощность при стирке	W	125
Мощность при центрифугировании	W	340
Мощность при отсосе воды	W	30
Мощность Сопротивления	W	1.850
Максимальная Потребляемая Мощность	W	2.200
Амперы в предохранителе сети	A	10
Давление воды	Мра	0,05 мин. 0,8 max.
Обороты при центрифугировании.	об/мин	1200
Расход воды (Программа 60° C)	литр	57
Расход эл/энергии (Программа 60° C)	квт/час	0,85
Вид энергоэффективности	A	

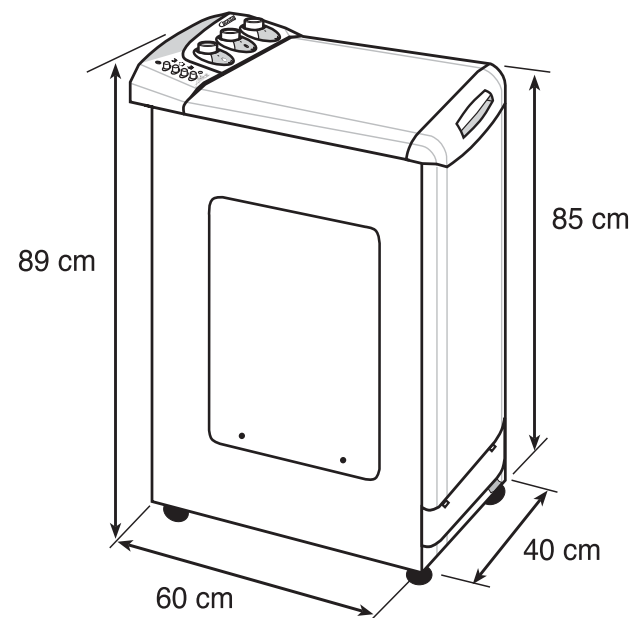

ОТКРЫТИЕ БАРАБАНА



1. Поднять крышку **A** и открыть ее полностью. Затем открыть барабан, как указано на рисунке:

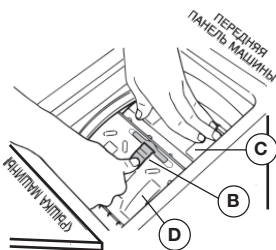

2. Нажать на клапан **B** и не отпуская его нажать на переднюю дверцу **C**, чтобы раскрылись обе дверцы **C** и **D**.

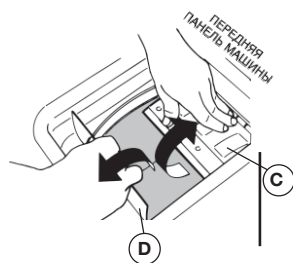

3. Открыть заднюю дверцу **D**. Открыть переднюю дверцу **C**. Заложить белье в барабан.

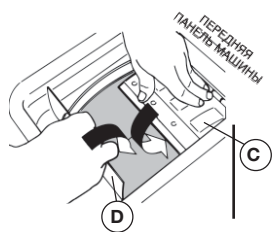

4. Опустить переднюю дверцу **C**, затем заднюю дверцу **D**, чтобы крюк передней дверцы **C** надежно вошел бы в щель. Отпустить обе дверцы.

5. Убедитесь, что обе дверцы закреплены и закрыты.

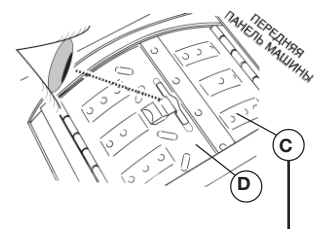

ВНИМАНИЕ!
ВАЖНО ЭТУ ОПЕРАЦИЮ ПРОВЕСТИ С БОЛЬШОЙ ОСТОРОЖНОСТЬЮ, ЧТОБЫ ИЗБЕЖАТЬ ПОРЧИ БЕЛЬЯ И МАШИНЫ.

2 min.

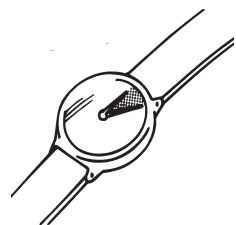

ВНИМАНИЕ!
Специальное приспособление не позволяет открыть крышку сразу после окончания стирки. После завершения центрифугирования следует подождать две минуты, прежде чем поднять крышку.

ЗАКЛАДКА СТИРАЛЬНОГО ПРОДУКТА

Кювета стирального продукта состоит из 4-х отсеков:

- Отсек I предназначен для порошкового продукта предварительной стирки. Рекомендуемое количество продукта - 60 грамм (для 4,5 кг).
- Отсек II предназначен для порошкового продукта основной стирки. Рекомендуемое количество продукта - 120 грамм (для 4,5 кг).
- Отсек \triangle_{cl} предназначен для хлорки. Рекомендуемое количество - 70 см³.
- Отсек ✿ предназначен для закладки смягчителей, ароматизаторов и спецдобавок, как то: крахмала, синьки и т.д. Рекомендуемое количество - 50 см³.

В кювете стирального продукта чертой указано два уровня:

- **РЕКОМЕНДОВАНО** (нижняя черта). Указывает рекомендуемый уровень продукта для предварительной и основной стирки.
- **MAX**. Указывает максимальный уровень, который нельзя превышать.

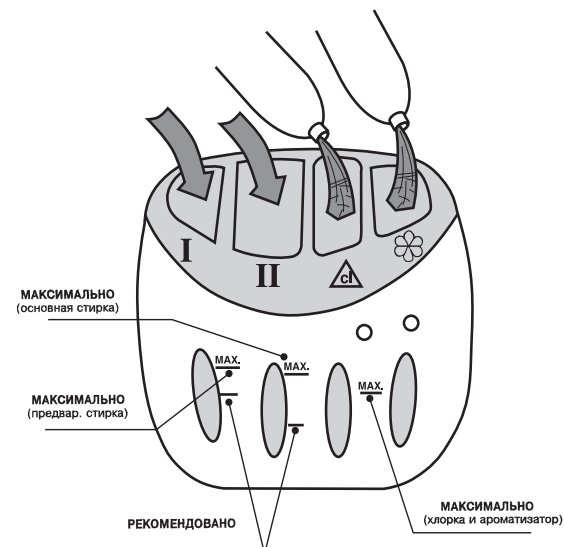

СИСТЕМА *Activa*

Система **ACTIVA** эффективна благодаря тому, что использует всю силу воды. На стадиях стирки вода, находящаяся в барабане, выдавливается насосом в инжектор внутри барабана, который направляет мощную струю воды на белье. Этот процесс плюс увеличение скорости вращения барабана до 100 оборотов в минуту гарантирует высокое качество стирки и более тщательное полоскание.

СИСТЕМА *ACOUSTIC COMFORT*

Это система звукопоглощения при помощи использования фонопоглощающих панелей, расположенных стратегически для изоляции узлов с наибольшим шумовым уровнем (мотор, насос и т.д.) для их максимальной изоляции.

АВТОМАТИЧЕСКАЯ АДАПТАЦИЯ МОЩНОСТИ

Данная машина автоматически устанавливает количество воды в зависимости от веса белья. Таким образом, достигается "индивидуализированный" процесс стирки, даже с энергетической точки зрения. Это снижает расход воды и эл.энергии и значительно сокращает время стирки.

ПОДБОР ПРОГРАММЫ

ПРИ ПОДБОРЕ ПРОГРАММЫ УБЕДИТЕСЬ, ЧТО КНОПКА **ПУСК/СТОП** НЕ НАЖАТА.

Установка программы осуществляется следующим образом:

- Программа устанавливается при помощи команды (A). Для этого необходимо обратиться к Таблице Программ.
- Подберите температуру стирки при помощи соответствующей команды.
- Установите число оборотов центрифугирования при помощи соответствующей команды.
- По соответствующим кнопкам подберите варианты операций.

ОПИСАНИЕ КОМАНД НА ПАНЕЛИ

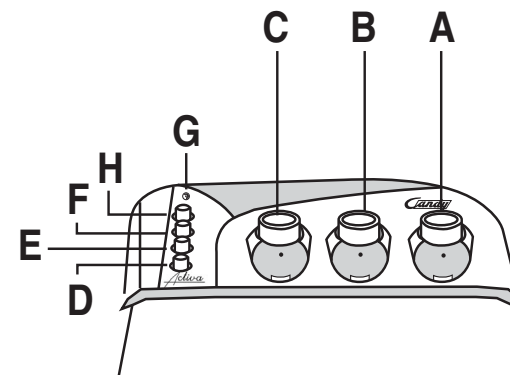

Команда подбора программ	A
Команда подбора температуры	B
Команда подбора центрифугирования	C
Кнопка FLOT (Противосморщивание).	D
Кнопка супер-полоскания	E
Кнопка супер-скорости	F
Световой индикатор функционирования	G
Кнопка ПУСК/СТОП	H

A. КОМАНДА ПОДБОРА ПРОГРАММ

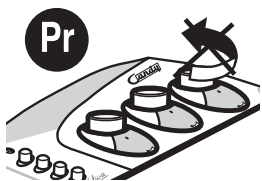

При помощи этой команды сможете подобрать желаемую программу стирки. Для этого нажмите кнопку, чтобы она выступила, и поверните ее до совпадения конкретного режима программы (номера или знака) с точкой-указателем. После окончания установки программы, вновь нажмите на кнопку.

НИКОГДА НЕ ВРАЩАЙТЕ РЕГУЛЯТОР ПРОТИВ ЧАСОВОЙ СТРЕЛКИ, а только по часовой стрелке, и не нажимайте на кнопку ПУСК/СТОП (Н) до установки программы.

Если вы решили изменить программу во время работы машины, отключите кнопку ПУСК/СТОП, а после изменения программы вновь нажмите кнопку ПУСК/СТОП.

B. КОМАНДА ПОДБОРА ТЕМПЕРАТУРЫ

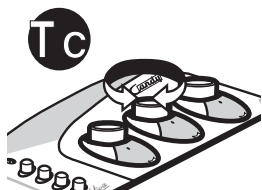

При помощи этой программы устанавливается нужная температура стирки. Для этого нажмите кнопку, чтобы она выступила, и поверните ее до совпадения нужной температуры с точкой-указателем. После окончания установки температуры вновь нажмите на кнопку.

Если вами выбран режим стирки без нагрева воды, совместите знак холода  с точкой-указателем.

ДОПУСКАЕТСЯ ВРАЩЕНИЕ РЕГУЛЯТОРА ТЕМПЕРАТУРЫ В ЛЮБОМ НАПРАВЛЕНИИ.

Не превышайте максимальную температуру, указанную в таблице программ для каждого режима стирки.

C. КОМАНДА ПОДБОРА ЦЕНТРИФУГИРОВАНИЯ



При помощи этой команды сможете подобрать скорость конечного центрифугирования. Для этого нажмите кнопку, чтобы она выступила, и поверните ее до совпадения конкретного числа оборотов с точкой-указателем. После окончания установки программы вновь нажмите на кнопку.

Конечное центрифугирование осуществляется с выбранной скоростью при стирке прочных тканей. Промежуточное и конечное центрифугирование при стирке смешанных, синтетических и нежных тканей осуществляется со скоростью 400 оборотов в минуту.

При подборе программы без центрифугирования установите знак исключения центрифугирования против точки-указателя. 

ДОПУСКАЕТСЯ ВРАЩЕНИЕ РЕГУЛЯТОРА В ЛЮБОМ НАПРАВЛЕНИИ.

D. КНОПКА "FLOT" (Противосморщивание)



Кнопка "FLOT" включается при выборе программ 5-6-7-8-9-10 для смешанных, синтетических и очень нежных тканей. Когда кнопка нажата, машина останавливается после последнего полоскания при работе в указанных ранее программах, белье остается в воде. Чтобы завершить программу и отжать белье, следует повторно нажать на кнопку.

E. КНОПКА СУПЕР -ПОЛОСКАНИЕ



Нажатием кнопки достигается полное удаление стирального продукта из ткани, поскольку при таком полоскании используется больший объем воды.

F. КНОПКА СУПЕР-СКОРОСТИ



Нажатием этой кнопки сокращается длительность программ стирки максимально на 50 минут, в зависимости от подобранных программ и температуры. Данная кнопка используется при стирке белья от 1 до 4,5 кг.

G. СВЕТОВОЙ ИНДИКАТОР ФУНКЦИОНИРОВАНИЯ



ЗЕЛЕНЬЙ цвет: МАШИНА ВКЛЮЧЕНА.
КРАСНЫЙ цвет: ВРЕМЯ ФУНКЦИОНИРОВАНИЯ.

ВНИМАНИЕ: Индикатор имеет два цвета. После нажатия кнопки пуск/стоп загорается зеленый цвет. Спустя максимум одну минуту цвет индикатора станет красным, это означает начало функционирования машины. Время ожидания перемены цвета индикатора регулируется механизмом блокировки крышки барабана и верхней крышки машины для обеспечения безопасности в течении ее работы.

H. КНОПКА ПУСК/СТОП



ПЕРЕЧЕНЬ ПРОГРАММ

П
Р
О
Ч.
Т
К
А
Н
И

Вид ткани	Назначение программы	Максим. вес, кг.	№ программы	Выбор Т С	Загрузка моющего средства			
					I	II	△	☼
Хлопок, Лен	ОЧЕНЬ ЗАГРЯЗНЕННОЕ Простыни, скатерти белые, прочных цветов, салфетки, нижнее белье	4,5	1 *	От холодного до ...90°		●	●	●
	НОРМАЛЬНОЕ ЗАГРЯЗНЕНИЕ Простыни, скатерти белые, нижнее белье	4,5	2	От холодного до ...60°		●	●	●
Хлопок, Прочные, Смешанные	ПРОЧНЫЕ ЦВЕТА Цветное белье средн. загрязн.	3,5	3	От холодного до ...50°		●	●	
Хлопок, Смешанн.	НЕЖНЫЕ ЦВЕТА (линяющие) Цветное белье, джины	3,5	4	От холодного до ...40°		●	●	
	ХЛОРКА Органические пятна	—	△	—			●	●
Хлопок	АКТИВНОЕ ПОЛОСКАНИЕ	—		—				●
Хлопок, Лен	Смягчитель АКТИВНОЕ ЦЕНТРИФУГИРОВАНИЕ	—		—				●

С
М
Е
Ш.
С
И
Н
Т
Е
Т.
Т
К
А
Н
И

Смешанные Прочные	ОЧЕНЬ ЗАГРЯЗНЕННОЕ Рубашки, простыни, белье новорожден-х, белое белье	2	5 *	От холодного до ...60°		●	●	
Синтетические (Рейон, Акрилик)	НОРМАЛЬНОЕ ЗАГРЯЗНЕНИЕ Рубашки, блузы, юбки прочных цветов	2	6	От холодного до ...50°		●	●	
Синтетические Нежные	Любое белье, слегка загрязненное	2	7	От холодного до ...40°		●	●	
	СЛЕГКА ЗАГРЯЗНЕННОЕ	2	8	От холодного до ...30°		●	●	
Смешанные, Синтетические, Нежные	Нежное полоскание	2		—				●
	Смягчитель Нежное центрифугирование	—		—				●
Белье без центрифугирования.	Откачка воды Только отсос	—	Z	—				

О.
Ч.
Н.
Ж.
Н.
Т.
К.

Шерстяные ткани	ШЕРСТЬ Годное к машинной стирке	1	9 *	От холодного до ...40°		●	●	
Синтетические (Рейон, Акрилик)	Занавески, юбки, блузки, рубашки	1,5	10	От холодного до ...30°		●	●	
Смешанные, Синтетические, Нежные	Нежное полоскание	1,5		—				●
	Смягчитель Нежное центрифугирование	—		—				●

ПОГРАММА RAPID (Скоростная)	Супер-скоростной цикл 32 минуты	2	32	От холодного до ...50°	●			
------------------------------------	---------------------------------	---	-----------	------------------------	---	--	--	--

Программа *, согласно Нормативам EN 60456.

В каждой группе режимов первые наиболее продолжительные, следовательно, обеспечивают более эффективную стирку при одинаковой температуре. Если белье не очень загрязнено или изготовлено из особо нежных тканей, установите последующие режимы.

ЗАМЕЧАНИЯ

1. При стирке очень загрязненного белья рекомендуется не загружать более 3-х кг белья.
2. При стирке в программах 1-2 можно автоматически отбелить белье, заложив хлорку в кювету △.
3. Стиральная машина запрограммирована для автоматического забора смягчителя во время последнего полоскания при любых режимах работы.

СКОРОСТНАЯ ПРОГРАММА 32 МИНУТЫ
Скоростная программа в 32 минуты позволяет осуществить полный цикл стирки белья весом до 2-х килограмм при Т 50° С за 30 минут. Можно снизить температуру стирки при помощи особого регулятора температуры.

Максимальный вес стирального продукта при стирке по данной программе указан в измерителе - 32 минуты, который прилагается.

При работе по данной программе максимально допустимое количество стирального порошка моющего средства указано в прилагаемом измерителе в 32'.

Моющее средство следует заложить в отсек для предварительной стирки (отсек 1).

Скоростная программа в 32 минуты может быть использована также как цикл предварительной стирки для очень загрязненного белья, перейдя затем к исполнению основной программы.

КАК СДЕЛАТЬ СТИРКУ В ВАШЕЙ НОВОЙ СТИРАЛЬНОЙ МАШИНЕ SANDY НАИБОЛЕЕ ЭФФЕКТИВНОЙ

Чтобы стирка в вашей новой стиральной машине каждый день приносила наилучший результат, очень важно уметь правильно выбрать стиральный порошок.

Мы, специалисты компании Candy, регулярно тестируем различные виды стиральных порошков, представленных на рынке, чтобы оценить, какие из них отстирывают наиболее эффективно в наших стиральных машинах. Проведенные исследования показали, что один порошок всегда соответствует нашим высоким стандартам и обеспечивает великолепное отстирывание, в том числе удаление практически всех видов пятен. Кроме того, при стирке с этим порошком одежда сохраняет свой внешний вид надолго. Это объясняет, почему именно стиральный порошок Ariel получил официальное одобрение компании Candy.

официально рекомендован компанией Candy

для вашей стиральной машины