

## ВВЕДЕНИЕ

Просим внимательно прочитать данное пособие, которое содержит практические советы для оптимального использования вашей машины.

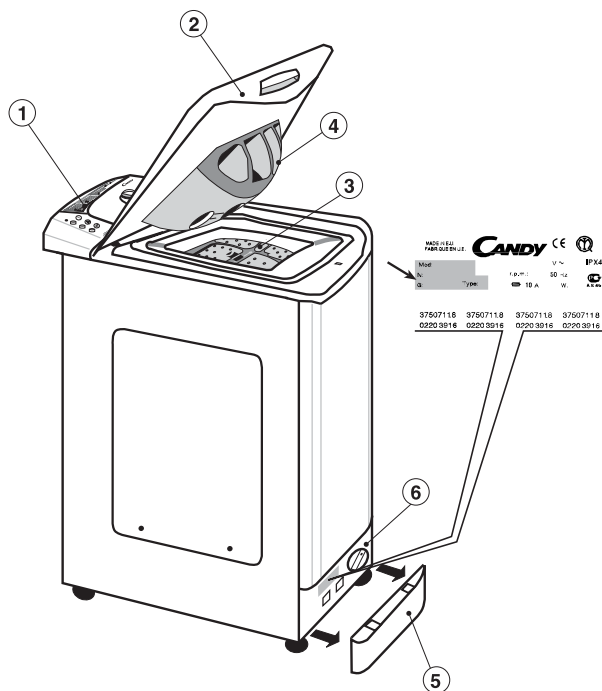

Настоящие “Инструкции по эксплуатации” помогут вам решать любые вопросы при работе с машиной. Инструкции храните для последующих консультаций.

Прилагаются “Инструкции по Установке и Ремонту” для их использования при установке вашей машины и ее ремонте. Инструкции необходимы также в случае аварии, для отбора белья к стирке, учитывая знаки на этикетках белья, и при обработке особых пятен.

- 1.- ПАНЕЛЬ
- 2.- КРЫШКА
- 3.- БАРАБАН
- 4.- КЮВЕТА ДЛЯ СТИРАЛЬНОГО ПРОДУКТА
- 5.- ЦОКОЛЬ
- 6.- ФИЛЬТР

При обращении в центр Технического Обслуживания **CANDY** указывайте всегда модель машины (отмеченную также в панели управления), ее номер и серию, обозначенную на карточке, которую можно найти на задней панели дверцы доступа к фильтру или в гарантийном талоне. То-есть, все, что отмечено в рамке. Сообщив эту информацию вы сможете добиться быстрого и эффективного обслуживания.

	стр.
ГАРАНТИЯ.....	53
ТЕХНИЧЕСКИЕ ДАННЫЕ .....	54
ОТКРЫТИЕ БАРАБАНА - ЗАГРУЗКА БЕЛЬЯ.....	55
ЗАКЛАДКА СТИРАЛЬНОГО ПРОДУКТА.....	56
АВТОМАТИЧЕСКАЯ АДАПТАЦИЯ МОЩНОСТИ .....	57
ПОДБОР ПРОГРАММЫ .....	57
ОПИСАНИЕ КОМАНД НА ПАНЕЛИ.....	58
ТАБЛИЦА ПРОГРАММ .....	60

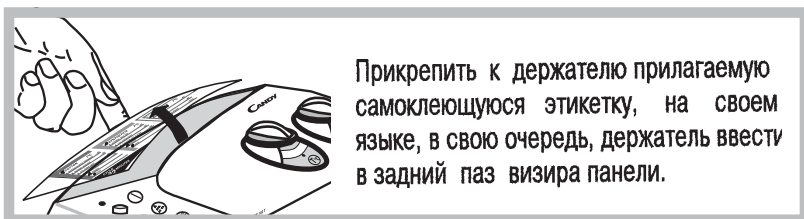

## ГАРАНТИЯ

---



1. В состав документации входит Гарантийный Талон.



2. Заполнить часть А Гарантийного Талона и сохранить ее для предъявления, при необходимости ремонта, Центру Технического Обслуживания вместе с чеком, выданным продавцом при покупке машины.

## ТЕХНИЧЕСКИЕ ДАННЫЕ

## CTS 102 T

Вес сухого белья . . . . .	кг	4,5
Напряжение . . . . .	V	230
Мощность при стирке . . . . .	W	175
Мощность при центрифугировании . . . . .	W	340
Мощность при отсосе воды . . . . .	W	30
Мощность Сопротивления . . . . .	W	1.950
Максимальная Потребляемая Мощность . . . . .	W	2.200
Амперы в предохранителе сети . . . . .	A	10
Давление воды . . . . .	Мра	0,05 мин. 0,8 мах.
Обороты при центрифугировании. . . . .	об/мин	1000
Расход воды (Программа 60° C) . . . . .	литр	54
Расход эл/энергии (Программа 60° C) /4,5 kg. . . . .	квт/час	1,03
Вид энергоэффективности . . . . .		<b>B</b>

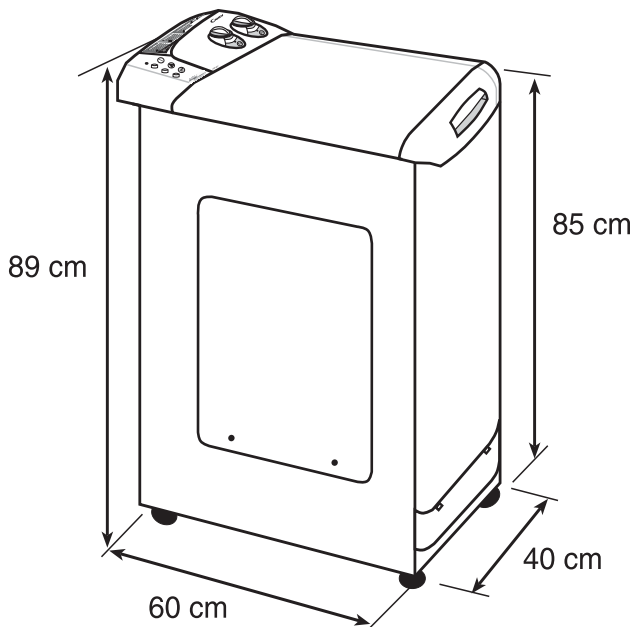

## ОТКРЫТИЕ БАРАБАНА

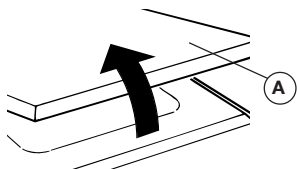

1. Поднять крышку **A** и открыть ее полностью. Затем открыть барабан, как указано на рисунке:

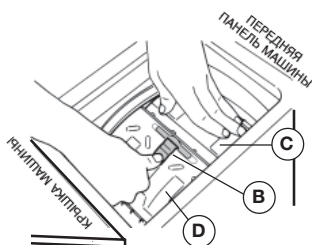

2. Нажать на клапан **B** и не отпуская его нажать на переднюю дверцу **C**, чтобы раскрылись обе дверцы **C** и **D**.

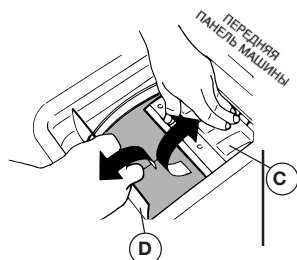

3. Открыть заднюю дверцу **D**. Открыть переднюю дверцу **C**. Заложить белье в барабан.

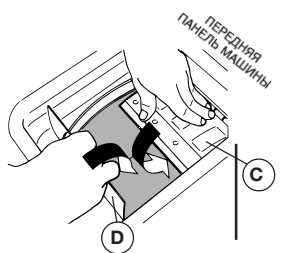

4. Опустить переднюю дверцу **C**, затем заднюю дверцу **D**, чтобы крюк передней дверцы **C** надежно вошел бы в щель. Отпустить обе дверцы.

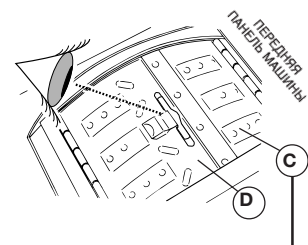

5. Убедитесь, что обе дверцы закреплены и закрыты.

**ВНИМАНИЕ!**  
**ВАЖНО ЭТУ ОПЕРАЦИЮ ПРОВЕСТИ С БОЛЬШОЙ ОСТОРОЖНОСТЬЮ, ЧТОБЫ ИЗБЕЖАТЬ ПОРЧИ БЕЛЬЯ И МАШИНЫ.**

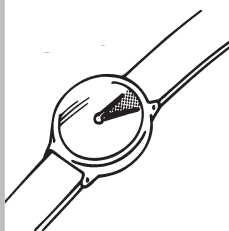

**2 min.**



**ВНИМАНИЕ!**  
Специальное приспособление не позволяет открыть крышку сразу после окончания стирки. После завершения следует центрифугирования следует подождать две минуты, прежде чем поднять крышку.

## ЗАКЛАДКА СТИРАЛЬНОГО ПРОДУКТА

Кювета стирального продукта состоит из 4-х отсеков:

- Отсек I предназначен для порошкового продукта предварительной стирки. Рекомендуемое количество продукта - **60** грамм (для 4,5 кг).
- Отсек II предназначен для порошкового продукта основной стирки. Рекомендуемое количество продукта - **120** грамм (для 4,5 кг).
- Отсек  предназначен для хлорки. Рекомендуемое количество - **7 cl**
- Отсек  предназначен для закладки смягчителей, ароматизаторов и спецдобавок, как то: крахмала, синьки и т.д. Рекомендуемое количество - **5 cl**

В кювете стирального продукта чертой указано два уровня:

- **РЕКОМЕНДОВАНО** (нижняя черта). Указывает рекомендуемый уровень продукта для предварительной и основной стирки.
- **МАХ.** Указывает максимальный уровень, который нельзя превышать.

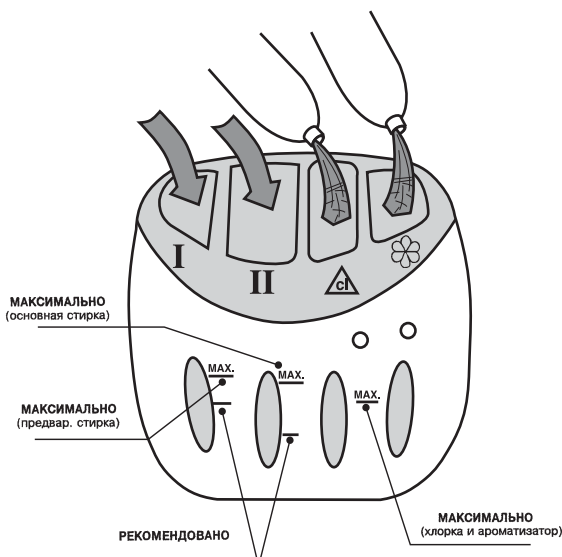

## АВТОМАТИЧЕСКАЯ АДАПТАЦИЯ МОЩНОСТИ

Данная машина автоматически устанавливает количество воды в зависимости от веса белья. Таким образом, достигается “индивидуализированный” процесс стирки, даже с энергетической точки зрения. Это снижает расход воды и эл.энергии и значительно сокращает время стирки.

## ПОДБОР ПРОГРАММЫ

ПРИ ПОДБОРЕ ПРОГРАММЫ УБЕДИТЕСЬ, ЧТО КНОПКА *ПУСК/СТОП* НЕ НАЖАТА.

Установка программы осуществляется следующим образом:

- Программа устанавливается при помощи команды (A). Для этого необходимо обратиться к Таблице Программ.
- Подберите температуру стирки при помощи соответствующей команды.
- По соответствующим кнопкам подберите варианты операций.

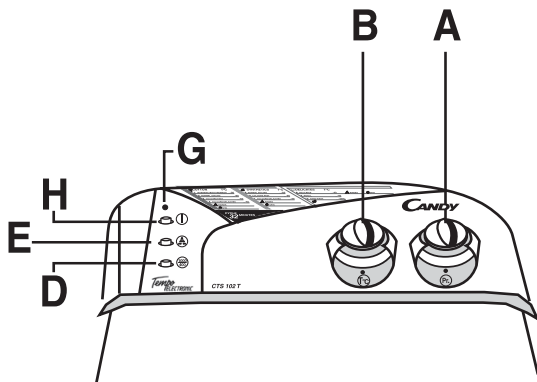

- |  |          |
|--|----------|
| Команда подбора программ . . . . .                   | <b>A</b> |
| Команда подбора температуры . . . . .                | <b>B</b> |
| Кнопка скорости центрифугирования 1000/400 . . . . . | <b>D</b> |
| <b>КНОПКА СУПЕР -ПОЛОСКАНИЕ</b> . . . . .            | <b>E</b> |
| Световой индикатор функционирования . . . . .        | <b>G</b> |
| Кнопка <b>ПУСК/СТОП</b> . . . . .                    | <b>H</b> |

## A. КОМАНДА ПОДБОРА ПРОГРАММ

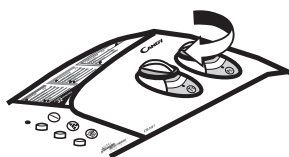
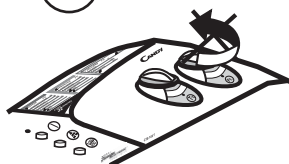

При помощи этой команды сможете подобрать желаемую программу стирки.

**НИКОГДА НЕ ВРАЩАЙТЕ РЕГУЛЯТОР ПРОТИВ ЧАСОВОЙ СТРЕЛКИ**, а только по часовой стрелке, и не нажимайте на кнопку ПУСК/СТОП (Н) до установки программы.

Если вы решили изменить программу во время работы машины, отключите кнопку ПУСК/СТОП, а после изменения программы вновь нажмите кнопку ПУСК/СТОП.

## B. КОМАНДА ПОДБОРА ТЕМПЕРАТУРЫ

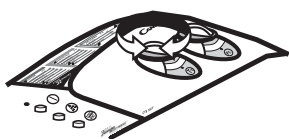

При помощи этой программы устанавливается нужная температура стирки.

Если вами выбран режим стирки без нагрева воды, совместите знак холода  с точкой-указателем.

**ДОПУСКАЕТСЯ ВРАЩЕНИЕ РЕГУЛЯТОРА ТЕМПЕРАТУРЫ В ЛЮБОМ НАПРАВЛЕНИИ.**

Не превышайте максимальную температуру, указанную в таблице программ для каждого режима стирки.

## D. КНОПКА СКОРОСТИ ЦЕНТРИФУГИРОВАНИЯ 1000/400



Нажатием этой кнопки после последнего полоскания скорость центрифугирования уменьшается до 400 оборотов в минуту, вместо 1000 оборотов в минуту.

**ЗАМЕЧАНИЕ:** При стирке смешанных, синтетических и нежных тканей центрифугирование происходит всегда скоростью 400 оборотов в минуту.

## E. КНОПКА СУПЕР -ПОЛОСКАНИЕ



Нажатием кнопки достигается полное удаление стирального продукта из ткани, поскольку при таком полоскании используется больший объем воды.

G.



СВЕТОВОЙ ИНДИКАТОР ФУНКЦИОНИРОВАНИЯ

H.

КНОПКА ПУСК/СТОП

# ТАБЛИЦА ПРОГРАММ

ТИП ТКАНИ	ПРОГРАММА	МАКС. ЗАГРУЗКА В КГ.	ПОДБОР ПРОГРАММ	ПОДБОР ТЕМПЕРАТУРЫ	ЗАГРУЗКА СТИРАЛЬНЫМ ПРОДУКТОМ			
					I	II	△	⊗

КОРОТ ПРОГР.	Сверх короткий цикл в 32 мин.	2	<b>32'</b>	От хол. до ...50°	●			
--------------	-------------------------------	---	------------	-------------------	---	--	--	--

ПРОЧНЫЕ ТКАНИ 	ПРЕДВАРИТ. И ИНТЕНСИВНАЯ СТИРКА	4,5	<b>1</b>	От хол. до ...90°	●	●	●	●
	ИНТЕНСИВНАЯ СТИРКА	4,5	<b>2*</b>	От хол. до ...90°		●	●	●
	СТОЙКИЕ ЦВЕТА	4,5	<b>3</b>	От хол. до ...60°		●		●
	НЕЖНЫЕ ЦВЕТА	3,5	<b>4</b>	От хол. до ...40°		●		●
	 ХЛОРКА. ОРГАНИЧЕСКИЕ ПЯТНА	—		—			●	●
	 АКТИВНОЕ ПОЛОСКАНИЕ	—		—				●
	 Последнее активное полоскание	—		—				●
	 АКТИВНОЕ ЦЕНТРИФУГИРОВАНИЕ	—		—				

СМЕШАННЫЕ ТКАНИ СИНТЕТИКА 	СМЕШАННЫЕ ТКАНИ	2	<b>5</b>	От хол. до ...60°		●		●
	ЦВЕТНЫЕ ТКАНИ	2	<b>6</b>	От хол. до ...50°		●		●
	АКРИЛОВЫЕ ТКАНИ	2	<b>7</b>	От хол. до ...40°		●		●
	 НЕЖНЫЕ ПОЛОСКАНИЯ	—		—				●
	 ПОСЛЕДНЕЕ НЕЖНОЕ ПОЛОСКАНИЕ	—		—				●
	 НЕЖНОЕ ЦЕНТРИФУГИРОВАНИЕ	—		—				

ОЧЕНЬ НЕЖНЫЕ ТКАНИ 	НЕЖНАЯ СТИРКА	1,5	<b>8</b>	От хол. до ...40°		●		●
	 МАШИННАЯ СТИРКА ШЕРСТИ	1	<b>9</b>	От хол. до ...40°		●		●
	 РУЧНАЯ СТИРКА	1,5	<b>10</b>	От хол. до ...30°		●		●
	 НЕЖНОЕ ПОЛОСКАНИЕ	—		—				●
	 ПОСЛЕДНЕЕ НЕЖНОЕ	—		—				●
	 НЕЖНОЕ ЦЕНТРИФУГИРОВАНИЕ	—		—				
	 СЛИВ ВОДЫ	—	<b>Z</b>	—				

Программа\* в соответствии с Нормативами EN 60456

 В каждой группе программ первыми расположены программы большей продолжительности, которые обеспечивают более тщательную стирку при той же температуре. Последующими программами следует пользоваться, если белье мало загрязнено или оно особо нежное.

## ЗАМЕЧАНИЯ

1. При стирке очень загрязненного белья рекомендуется не загружать более 3-х кг белья.
2. При стирке в программах 1-2 можно автоматически отбелить белье, заложив хлорку в кювету  $\Delta$ .
3. Стиральная машина запрограммирована для автоматического забора смягчителя во время последнего полоскания при любых режимах работы.

### **СКОРОСТНАЯ ПРОГРАММА 32 МИНУТЫ**

Скоростная программа в 32 минуты позволяет осуществить полный цикл стирки белья весом до 2-х килограмм при  $T 50^{\circ} C$  за 30 минут. Можно снизить температуру стирки при помощи особого регулятора температуры.

Максимальный вес стирального продукта при стирке по данной программе указан в измерителе - 32 минуты, который прилагается.

При работе по данной программе максимально допустимое количество стирального порошка моющего средства указано в прилагаемом измерителе в 32'.

Моющее средство следует заложить в отсек для предварительной стирки (отсек 1).

Скоростная программа в 32 минуты может быть использована также как цикл предварительной стирки для очень загрязненного белья, перейдя затем к исполнению основной программы.

## КАК СДЕЛАТЬ СТИРКУ В ВАШЕЙ НОВОЙ СТИРАЛЬНОЙ МАШИНЕ CANDY НАИБОЛЕЕ ЭФФЕКТИВНОЙ

Чтобы стирка в вашей новой стиральной машине каждый день приносила наилучший результат, очень важно уметь правильно выбрать стиральный порошок.

Мы, специалисты компании Candy, регулярно тестируем различные виды стиральных порошков, представленных на рынке, чтобы оценить, какие из них отстирывают наиболее эффективно в наших стиральных машинах. Проведенные исследования показали, что один порошок всегда соответствует нашим высоким стандартам и обеспечивает великолепное отстирывание, в том числе удаление практически всех видов пятен. Кроме того, при стирке с этим порошком одежда сохраняет свой внешний вид надолго. Это объясняет, почему именно стиральный порошок Ariel получил официальное одобрение компании Candy.



для вашей стиральной машины