

# Canon

## DVD-видеокамера Руководство по эксплуатации

### Русский

# DC50/DC51/DC220/DC230

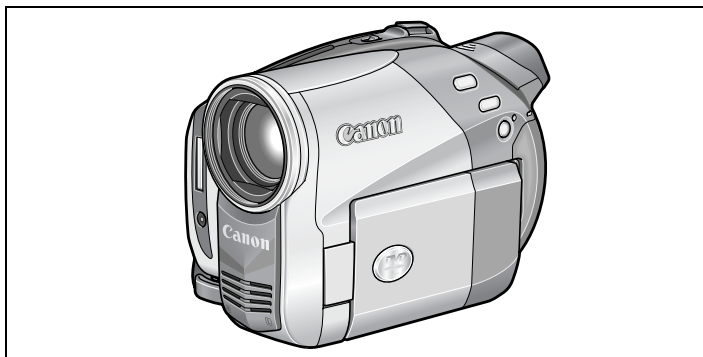

## PictBridge

Также ознакомьтесь с указанным ниже Руководством (электронная версия в виде файла PDF).

- Программное обеспечение цифровой видеокамеры



Введение

Подготовка

Основные  
функции

Расширенные  
функции

Функции монтажа

Воспроизведение  
диска во внешнем  
устройстве

Внешние  
соединения

Дополнительная  
информация

**PAL**

## Важные инструкции по эксплуатации

### ВНИМАНИЕ!



**ВО ИЗБЕЖАНИЕ ОПАСНОСТИ ПОРАЖЕНИЯ ЭЛЕКТРИЧЕСКИМ ТОКОМ НЕ СНИМАЙТЕ КОЖУХУ (ИЛИ ЗАДНЮЮ ПАНЕЛЬ). ВНУТРИ КАМЕРЫ НЕТ ДЕТАЛЕЙ, ПОДЛЕЖАЩИХ ОБСЛУЖИВАНИЮ ПОЛЬЗОВАТЕЛЕМ. ОБСЛУЖИВАНИЕ ДОЛЖНО ВЫПОЛНЯТЬСЯ КВАЛИФИЦИРОВАННЫМ ПЕРСОНАЛОМ.**

### ВНИМАНИЕ!



**ВО ИЗБЕЖАНИЕ ОПАСНОСТИ ВОЗГОРАНИЯ ИЛИ ПОРАЖЕНИЯ ЭЛЕКТРИЧЕСКИМ ТОКОМ НЕ ДОПУСКАЙТЕ ПОПАДАНИЯ НА ИЗДЕЛИЕ ДОЖДЯ ИЛИ ВЛАГИ.**

### ВНИМАНИЕ.

**ДЛЯ УМЕНЬШЕНИЯ ОПАСНОСТИ ПОРАЖЕНИЯ ЭЛЕКТРИЧЕСКИМ ТОКОМ И СНИЖЕНИЯ УРОВНЯ НЕЖЕЛАТЕЛЬНЫХ ПОМЕХ ПОЛЬЗУЙТЕСЬ ТОЛЬКО РЕКОМЕНДОВАННЫМИ ДОПОЛНИТЕЛЬНЫМИ ПРИНАДЛЕЖНОСТЯМИ.**

### ВНИМАНИЕ.

**ЕСЛИ ПРИБОР НЕ ИСПОЛЬЗУЕТСЯ, ОТСОЕДИНИТЕ ВИЛКУ ОТ ЭЛЕКТРИЧЕСКОЙ РОЗЕТКИ.**

Вилка питания от сети переменного тока выполняет функции разъединительного устройства. Вилка питания от сети переменного тока должна быть легко доступна, чтобы ее можно было отсоединить в случае какого-либо происшествия.

При использовании компактного блока питания на заворачивайте его и не закрывайте его тканью, а также не помещайте его в ограниченное замкнутое пространство. В результате нагрева может деформироваться пластмассовый корпус, что, в свою очередь, может привести к поражению электрическим током или возгоранию.

Идентификационная табличка блока питания CA-570 расположена на его нижней панели.



Использование любого другого устройства, кроме компактного блока питания CA-570, может привести к повреждению видеокамеры.

Данное изделие классифицировано в соответствии со стандартами IEC60825-1:1993 и EN60825-1:1994.

ЛАЗЕРНОЕ УСТРОЙСТВО КЛАССА 1

### Только для Европейского союза (и Европейской экономической зоны).



Данный символ обозначает, что в соответствии с Директивой WEEE (Waste Electrical and Electronic Equipment, или Утилизация электрического и электронного оборудования) (2002/96/EC) и законодательством Вашего государства настоящий продукт не разрешается утилизировать вместе с бытовыми отходами. Данный продукт следует передать в предназначенный для этого пункт сбора, работающий, например, по принципу обмена, т.е. когда при сдаче использованного продукта Вы приобретаете новый аналогичный продукт, или в авторизованный пункт сбора для переработки электрического и электронного оборудования (EEE). Ненадлежащая утилизация отходов данного типа может негативно повлиять на экологическую обстановку и здоровье людей вследствие действия потенциально опасных веществ, обычно входящих в состав EEE. Таким образом, правильная утилизация данного продукта станет Вашим вкладом в дело эффективного использования природных ресурсов. Более подробную информацию о месте сбора оборудования для его последующей переработки можно получить в местном городском управлении, в отделе по управлению утилизацией, в организации, работающей по авторизованной схеме WEEE, или в местной службе утилизации отходов. Дополнительную информацию относительно возврата и переработки WEEE-продуктов можно получить на web-сайте:

[www.canon-europe.com/environment](http://www.canon-europe.com/environment)

(Европейская экономическая зона: Норвегия, Исландия и Лихтенштейн)

# Как выбрать DVD-диск

Существуют много типов DVD-дисков, однако в данной видеокамере могут использоваться только диски mini DVD диаметром 8 см следующих трех типов: DVD-R, DVD-R DL и DVD-RW. Помните, что DVD-диски разных типов обеспечивают разные возможности, поэтому выберите диск, наилучшим образом соответствующий Вашим задачам.

## DVD-R

Наилучшая совместимость

Диски DVD-R можно записать только один раз – редактирование или удаление записей невозможно. С другой стороны, эти диски относительно дешевы и могут воспроизводиться в большинстве обычных DVD-проигрывателей.

## DVD-R DL

Максимальное время записи

Двухслойные диски позволяют записывать на одну сторону на 80% больше данных (2,6 Гбайта). Однако воспроизведение диска DVD-R DL возможно только в DVD-устройствах, поддерживающих двухслойные диски. Монтаж или удаление записей также невозможно.

Двухслойные диски имеют два записываемых слоя. Видеокамера записывает слой 1, затем переходит на слой 2. Во время воспроизведения записи, расположенной на обоих слоях, возможна кратковременная (прибл. на 1 с) остановка при переключении видеокамеры с первого на второй слой.

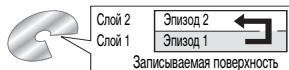

## DVD-RW

Оптимален для многократного использования

Записи на диске DVD-RW можно редактировать или удалять. Кроме того, возможна инициализация<sup>1</sup> диска, что позволяет многократно использовать один и тот же диск.

### Спецификация дисков DVD-RW

Диски DVD-RW могут записываться с использованием одной из двух спецификаций: режим VIDEO или режим VR. При первой установке нового диска DVD-RW видеокамера автоматически открывает экран инициализации, на котором можно выбрать спецификацию диска.

**Режим VIDEO:** После закрытия сеансов<sup>2</sup> диски, записанные в режиме VIDEO, можно просматривать в большинстве обычных DVD-проигрывателей, что обеспечивает наилучшую совместимость. Однако редактирование (удаление, изменение порядка и т.п.) записей невозможно.

**Режим VR:** Можно легко редактировать записи. Однако диск, записанный в режиме VR, может воспроизводиться только в DVD-проигрывателях, поддерживающих диски DVD-RW, записанные в режиме VR.

Примечание. Диски DVD-R и DVD-R DL могут записываться только в режиме VIDEO.

## Большие преимущества DVD

### Преимущества дисков DVD над кассетами

**Не нужно беспокоиться о возможности затирания имеющихся на кассете записей.**

При использовании дисков DVD видеокамера автоматически выбирает для записи свободное место на диске. Поэтому не надо беспокоиться о том, что могут быть случайно стерты ценные записи.

**Просто выберите эпизод на индексном экране.**

Не надо перематывать кассету вперед или назад в поисках эпизода, который требуется просмотреть. Просто выберите эпизод на индексном экране – и сразу же начинается воспроизведение.

**Записи легко редактировать на компьютере.**

Можно переписать видеозаписи и фотографии с диска в компьютер и легко редактировать их с помощью программного обеспечения для редактирования. Можно с легкостью создавать собственные оригинальные видеofilмы.

### Рекомендуемые диски

Работа видеокамеры проверялась с однослойными дисками, входящими в комплект поставки, и с однослойными DVD-дисками Hitachi-Maxell серии HG; в случае двухслойных дисков проверка производилась с дисками Canon DVD-R DL54 и Verbatim DVD-R DL. За дополнительными сведениями обращайтесь непосредственно в центр поддержки заказчиков производителя дисков. Помните, что попытка записи или воспроизведения в этой видеокамере DVD-дисков, которые были записаны, отформатированы или закрыты с помощью других цифровых устройств, может привести к необратимой потере записей.

**Для обеспечения максимальной совместимости с внешними DVD-устройствами рекомендуется использовать режим VIDEO.**

## Доступные функции в зависимости от типа используемого DVD-диска

Тип диска	DVD-R	DVD-R DL	DVD-RW	
			VIDEO	VR
Редактирование эпизодов с помощью данной видеокамеры (удаление эпизодов, редактирование списка воспроизведения) (□□ 66)	–	–	–	●
Удаление эпизода или фотографии сразу же после ее съемки (□□ 67, 71)	–	–	●	●
Инициализация (форматирование) диска для его повторного использования для записи (□□ 69)	–	–	●	●
Присвоение названия диску (□□ 70)	●	●	●	●
Закрытие сеансов диска для его воспроизведения в DVD-проигрывателе (□□ 75)	●	●	●	● <sup>3</sup>
Добавление записей на диск с закрытыми сеансами (□□ 77)	–	–	● <sup>4</sup>	●
Копирование фотографий с диска на карту памяти или с карты памяти на диск (□□ 72)	●	●	●	●
Преобразование фотографий в эпизоды фотофильма (□□ 72)	●	●	●	●
Редактирование эпизодов на компьютере <sup>5</sup> (□□ 81)	●	●	●	●

<sup>1</sup> При инициализации диска с него стираются все записи и восстанавливается исходный объем свободного пространства на диске, что позволяет снова использовать этот диск. Инициализация дисков DVD-R и DVD-R DL невозможна.

<sup>2</sup> Закрытие сеансов диска – это обработка свободного пространства (незаписанной области) диска с целью его подготовки к воспроизведению на внешних DVD-устройствах (□□ 75). Для закрытия сеансов двухслойного диска видеокамера должна обработать оба слоя. Поэтому, в зависимости от объема свободного места на диске, этот процесс может занимать много времени.

<sup>3</sup> Воспроизведение на любых внешних DVD-устройствах не гарантируется.

<sup>4</sup> Предварительно потребуются открыть сеансы диска.

<sup>5</sup> Программное обеспечение MyDVD for Canon не входит в комплект поставки видеокамеры **DC220/DC230**.

## Содержание

### Введение

Как выбрать DVD-диск .....	3
----------------------------	---

### О данном Руководстве

Джойстик и подсказка о его функциях .....	9
Переключатель питания .....	10
Режимы работы .....	10

### Знакомство с видеокамерой

Аксессуары из комплекта поставки .....	12
<b>DC50/DC51</b> Элементы камеры и их назначение .....	13
<b>DC20/DC230</b> Элементы камеры и их назначение .....	15
Индикация на экране .....	18

### Подготовка

#### Начальная подготовка

Зарядка аккумулятора .....	21
Загрузка и извлечение диска .....	24
Установка и извлечение карты памяти .....	26
Подготовка видеокамеры .....	26
<b>DC50/DC51/DC230</b> Беспроводной пульт ДУ .....	27
Настройка экрана ЖК-дисплея .....	28

#### Использование меню

Выбор пунктов меню FUNC .....	29
Выбор пункта в меню настройки .....	29

#### Настройки при первом включении

Изменение языка .....	30
Изменение часового пояса .....	30
Установка даты и времени .....	31

### Основные функции

#### Съемка

Съемка видеофильмов .....	32
Выбор соотношения сторон экрана для записей (широкоэкранный режим 16:9 или обычный режим 4:3) .....	33
Съемка фотографий .....	34
Выбор носителя для фотографий .....	35
Зумирование .....	36
Функция быстрого запуска .....	36

#### Воспроизведение

Воспроизведение видеофильмов .....	37
Отображение фотографий .....	39
Увеличение фотографий во время воспроизведения .....	40

### Расширенные функции

#### Перечень пунктов меню

Меню FUNC .....	41
Меню настройки .....	43
Настройка камеры (цифровой зум, стабилизатор изображения и т.д.) .....	43
Операции с диском (фотофильм, закрытие сеансов и т.д.) .....	45

Операции с фотографиями (форматирование карты, копирование с диска на карту и т.д.) .....	46
Настройка экрана (яркость ЖК-дисплея, язык и т.д.) .....	47
Настройка системы (громкость, звуковой сигнал, выбор носителя  и т.д.) .....	48
Дата/время .....	49
РЕЖИМ LINE-IN .....	49
<b>Программы съемки</b>	
Использование программ съемки .....	50
<b>P</b> Гибкие возможности съемки: изменение диафрагмы и выдержки затвора .....	51
Специальный сюжет: программы съемки для особых условий .....	52
<b>Настройка изображения: экспозиция, фокус и цвет</b>	
Ручная настройка экспозиции .....	53
Ручная настройка фокусировки .....	54
Баланс белого .....	55
Эффекты изображения .....	56
<b>Функции для съемки фотографий</b>	
Выбор размера и качества фотографий .....	57
Запись фотографии во время съемки видеофильма .....	58
Автоматический приоритет фокусировки .....	59
<b>DC50/DC51</b> Режим замера экспозиции .....	59
<b>DC50/DC51/DC30</b> Непрерывная съемка и экспозиционная вилка .....	60
<b>Прочие функции</b>	
Индикация на экране .....	61
<b>DC50/DC51</b> Вспышка .....	62
<b>DC50/DC51</b> Минивидеолампа .....	63
Автоспуск .....	64
Цифровые эффекты .....	64
<b>Функции монтажа</b>	
<b>Управление эпизодами</b>	
Добавление эпизодов в список воспроизведения .....	66
Перемещение эпизодов в списке воспроизведения .....	67
Удаление эпизодов .....	67
Разделение эпизода .....	68
<b>Управление диском</b>	
Защита диска .....	69
Инициализация диска .....	69
Изменение названия диска .....	70
<b>Управление фотографиями</b>	
Стирание фотографий .....	71
Копирование фотографий .....	72
Преобразование фотографий в эпизоды фотофильма .....	72
Защита фотографий на карте памяти .....	73
Инициализация карты памяти .....	74
<b>Воспроизведение диска во внешнем устройстве</b>	
Закрытие сеансов диска .....	75
Воспроизведение диска в DVD-проигрывателе или в DVD-дисковом компьютере .....	76
Открытие сеансов диска – дополнительная запись на диск с закрытыми сеансами .....	77

## Внешние соединения

---

### Подсоединение к телевизору или видеомagneтофону

Схемы подключения .....	78
Просмотр на экране телевизора .....	79
Запись на видеомagneтофон или цифровое записывающее видеоустройство .....	79
<b>DC51</b> Запись входного видеосигнала .....	80

### Подключение к компьютеру

Схемы подключения к компьютеру .....	81
Передача записей .....	81
Передача записей с помощью Проводника Windows .....	81
<b>DC50/DC51</b> Передача записей с помощью программы MyDVD for Canon .....	82
Передача фотографий – прямая передача .....	87
Заказы передачи .....	89

### Подключение к принтеру

Печать фотографий – прямая печать .....	90
Выбор параметров печати .....	91
<b>DC50/DC51</b> Параметры кадрировки .....	94
Заказы печати .....	94

## Дополнительная информация

---

### Устранение неполадок

Устранение неполадок .....	96
Список сообщений .....	100

### Правила обращения

Правила обращения .....	105
Обслуживание/прочее .....	107
Использование видеокамеры за рубежом .....	109

### Общая информация

Состав видеосистемы (Наличие в продаже зависит от региона) .....	110
Дополнительные принадлежности .....	111
Технические характеристики .....	113
Алфавитный указатель .....	116

## О данном Руководстве

Благодарим за приобретение видеокамеры Canon DC50/DC51/DC220/DC230. Перед началом работы с видеокамерой внимательно прочитайте данное Руководство и сохраните его в качестве справочника. В случае сбоев в работе видеокамеры см. таблицу *Устранение неполадок* (□ 96).

### Обозначения, используемые в данном Руководстве

- **!** **ВАЖНО:** Предупреждения, относящиеся к эксплуатации видеокамеры.
- **i** **ПРИМЕЧАНИЯ:** Информация, дополняющая основные инструкции по выполнению операций.
- **⊕** **ЧТО НАДО ПРОВЕРИТЬ:** Ограничения, действующие, если описываемая функция доступна не во всех режимах работы (режим работы, в который требуется установить видеокамеру, требуемый тип диска и т.д.).
- **□**: Ссылка на номер страницы.
- **DC51**: Возможность или функция, относящаяся или доступная только для конкретной модели.
- В данном Руководстве используются следующие термины:  
 Под термином «экран» понимаются экраны ЖК-дисплея и видеоскателя.  
 Под термином «эпизод» понимается один блок видеопленки с момента нажатия кнопки пуска/остановки для начала записи до повторного нажатия этой кнопки для приостановки записи.  
 Термины «фотография» и «неподвижное изображение» имеют одинаковое значение.
- Фотографии, используемые в данном Руководстве, являются имитацией и сняты с помощью фотокамеры. Обратите внимание, что, если не оговорено иное, иллюстрации в данном Руководстве относятся к модели **DC51**.

Скобки [ ] и заглавные буквы используются для обозначения пунктов меню, отображаемых на экране. Жирным шрифтом выделены значения по умолчанию для пунктов меню (например **[ВКЛ]**, **[ОТКЛ]**).

Для пунктов меню указываются значения по умолчанию

Используемые кнопки и переключатели

Названия кнопок или переключателей (кроме джойстика) заключаются в рамку «кнопки» (например **[FUNC]**).

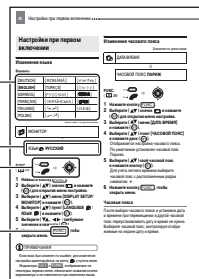

## Джойстик и подсказка о его функциях

Для выбора параметра или изменения его значения отклоняйте джойстик вверх, вниз, влево или вправо (▲▼, ◀▶).

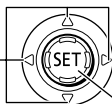

Для сохранения параметров или подтверждения операции нажмите на сам джойстик (SET). На экранах меню эта операция обозначается значком **SET**.

Функции, назначенные джойстику, изменяются в зависимости от режима работы и настроек видеокамеры. Для отображения/скрытия индикации функций джойстика нажмите кнопку (SET).

На иллюстрациях в данном Руководстве все позиции, кроме относящихся к рассматриваемой функции, помечаются штриховкой. В зависимости от модели и режима работы, эти позиции могут быть пусты или содержать другой значок, чем показанный на иллюстрации.



Если подсказка о функциях джойстика содержит несколько «страниц», в нижней строке отображается текст [СЛЕД], в нижней строке отображается текст [СЛЕД] и значок номера страницы (✓). Нажмите джойстик (▼) в направлении [СЛЕД] для отображения следующей «страницы» инструкции.

## Переключатель питания

Помимо включения и выключения видеокамеры, переключатель питания также служит для переключения режима работы видеокамеры.

**Для включения видеокамеры:** нажав и удерживая нажатой кнопку блокировки, переместите переключатель питания в положение ON (ВКЛ.).

**Для изменения режима работы:** сдвиньте переключатель питания из положения ON в направлении символа MODE и отпустите его. При этом производится переключение между режимами съемки (CAMERA – красный индикатор) и воспроизведения (PLAY – зеленый индикатор).

### DC50/DC51 DC220/DC230



## Режимы работы

Режим работы видеокамеры определяется положением переключателя питания и переключателя . В данном Руководстве значок означает, что функция доступна в указанном режиме работы, а значок означает, что функция недоступна. Если значки режима работы отсутствуют, функция доступна во всех режимах работы.

Режим работы	Индикатор режима работы	Переключатель	Отображаемый значок	Выполняемая операция	
	CAMERA (Красный)			Запись видеофильмов на диск	32
	PLAY (Зеленый)		(Видеофильмы)		Воспроизведение видеофильмов с диска
	CAMERA (Красный)			Запись фотографий на карту памяти или диск	34
	PLAY (Зеленый)		(Фотографии)		Просмотр фотографий с карты памяти или диска

<sup>1</sup> Функции, доступные только для фотографий, записанных на диск, помечаются значками и , а функции, доступные только для фотографий, записанных на карту памяти, помечаются значками и .









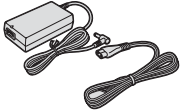

<sup>2</sup> В зависимости от выбранного носителя для сохранения фотографий: диск или карта памяти.

## Товарные знаки

- miniSD™ является товарным знаком ассоциации SD Card Association.
- Windows® является зарегистрированным товарным знаком корпорации Microsoft Corporation в США и/или других странах.
- Macintosh и Mac OS являются товарными знаками корпорации Apple Computer, Inc., зарегистрированными в США и других странах.
-  является товарным знаком корпорации DVD Format/Logo Licensing Corporation.
- Производится по лицензии компании Dolby Laboratories.  
«Dolby» и знак в виде двойной буквы D являются товарными знаками компании Dolby Laboratories.
- Прочие названия и изделия, не упомянутые выше, могут быть товарными знаками или зарегистрированными товарными знаками соответствующих компаний.
- ИСПОЛЬЗОВАНИЕ ДАННОГО ИЗДЕЛИЯ ПО ЛЮБОМУ ДРУГОМУ НАЗНАЧЕНИЮ, КРОМЕ ПЕРСОНАЛЬНОГО ИСПОЛЬЗОВАНИЯ ПОТРЕБИТЕЛЕМ ЛЮБЫМ ОБРАЗОМ, СООТВЕТСТВУЮЩИМ СТАНДАРТУ MPEG-2 ДЛЯ КОДИРОВАНИЯ ВИДЕОИНФОРМАЦИИ ДЛЯ СЖАТЫХ НОСИТЕЛЕЙ, ПРИ ОТСУТСТВИИ ЛИЦЕНЗИИ НА СООТВЕТСТВУЮЩИЕ ПАТЕНТЫ ИЗ ПОРТФЕЛЯ ПАТЕНТОВ MPEG-2 ЗАПРЕЩЕНО. УКАЗАННУЮ ЛИЦЕНЗИЮ МОЖНО ПОЛУЧИТЬ В КОМПАНИИ MPEG LA, L.L.C., 250 STEELE STREET, SUITE 300, DENVER, COLORADO 80206.



## Аксессуары из комплекта поставки

<p>Компактный блок питания CA-570 (с кабелем питания)</p> 	<p>Аккумулятор BP-208</p> 	<p><b>DC50/DC51/DC230</b> Пульт дистанционного управления WL-D86</p> 	<p><b>DC50/DC51/DC230</b> Литиевый элемент питания CR2025 для пульта дистанционного управления</p> 
<p>Стерефонический видеокабель STV-250N</p> 	<p>USB-кабель IFC-300PCU</p> 	<p><b>DC50/DC51</b> Чистый диск DVD-R (8 см Mini DVD)</p> 	<p>Компакт-диск с программным обеспечением DIGITAL VIDEO SOLUTION DISK*</p> 
<p><b>DC50/DC51</b> Компакт-диск с программным обеспечением Roxio MyDVD for Canon</p> 	<p><b>DC50/DC220/DC230</b> Наплечный ремень SS-900**</p> 		

\* Включает в себя электронную версию *Руководства по работе с программным обеспечением цифровой видеокамеры* (в виде файла PDF).

\*\*Только в Европе.

## DC50/DC51 Элементы камеры и их назначение

### Вид слева

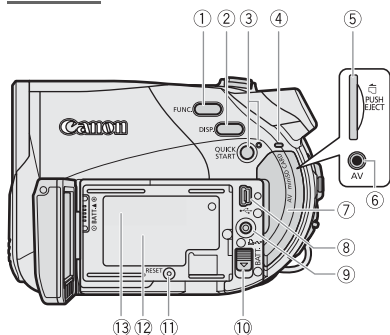

- ① Кнопка FUNC. (□ 29, 41)
- ② Кнопка DISP. (□ 61)
- ③ Кнопка QUICK START и индикатор режима ожидания (□ 36)
- ④ Индикатор обращения к карте CARD (□ 34)
- ⑤ Гнездо карты памяти (□ 26)
- ⑥ Разъем AV (□ 78)
- ⑦ Крышка гнезда карты памяти/Крышка разъемов
- ⑧ Разъем USB (□ 81)
- ⑨ Кнопка (Печать/загрузка) (□ 85, 87, 91)
- ⑩ Переключатель BATT. (разблокировка аккумулятора) (□ 21)
- ⑪ Кнопка RESET (□ 96)
- ⑫ Серийный номер
- ⑬ Блок крепления аккумулятора (□ 21)
- ⑭ Крышка дисководов (□ 24)
- ⑮ Ручка (□ 26)
- ⑯ Разъем DC IN (□ 21)
- ⑰ Вспышка (□ 62)
- ⑱ Минивидеолампа (□ 63)
- ⑲ Датчик дистанционного управления (□ 27)
- ⑳ Стереомикрофон

### Вид справа

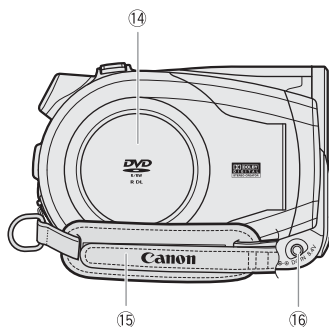

Названия кнопок или переключателей (кроме джойстика) заключаются в рамку «кнопки» (например [FUNC.]).

### Вид спереди

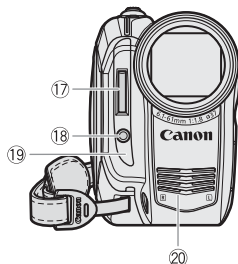

### Вид сзади

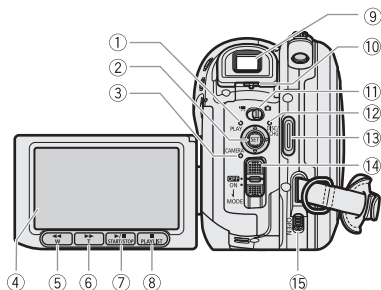

### Вид сверху

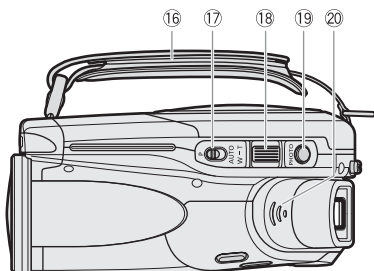

### Вид снизу

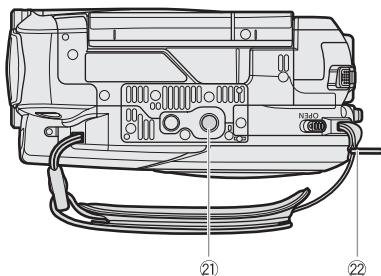

- ① Индикатор режима PLAY (зеленый) (□ 10)
- ② Джойстик (□ 9)
- ③ Индикатор режима CAMERA (красный) (□ 10)
- ④ Экран ЖК-дисплея (□ 28)
- ⑤ Кнопка ◀◀ (перемотка назад) (□ 38)/  
Кнопка «отъезда» камеры **W** (широкоугольное положение) (□ 36)
- ⑥ Кнопка ▶▶ (перемотка вперед) (□ 38)/  
Кнопка «наезда» камеры **T** (положение телефото) (□ 36)
- ⑦ Кнопка ▶/|| (воспроизведение/пауза) (□ 37)/  
Кнопка START/STOP (□ 32)
- ⑧ Кнопка ■ (стоп) (□ 37)/  
Кнопка PLAYLIST (□ 66)
- ⑨ Видоискатель (□ 26)
- ⑩ Рычаг диоптрийной регулировки (□ 26)
- ⑪ Переключатель **■**/**□** (видео/фото) (□ 10)
- ⑫ Индикатор обращения к диску DISC (□ 32, 34)/  
Индикатор CHG. (зарядка) (□ 21)
- ⑬ Кнопка пуска/остановки (□ 32)
- ⑭ Переключатель питания (□ 10)
- ⑮ Переключатель OPEN (открытие крышки  
дисководов) (□ 24)
- ⑯ Ручка (□ 26)
- ⑰ Переключатель режима (□ 50)
- ⑱ Рычаг зумирования (□ 36)
- ⑲ Кнопка РНОТО (□ 34)
- ⑳ Громкоговоритель (□ 38)
- ㉑ Штативное гнездо (□ 33)
- ㉒ Крепление ремня

Названия кнопок или переключателей (кроме джойстика) заключаются в рамку «кнопки» (например **[FUNC.]**).

## DC220/DC230 Элементы камеры и их назначение

### Вид слева

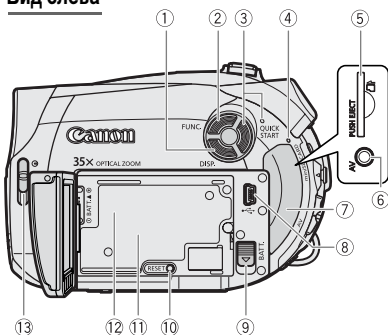

- ① Кнопка DISP. (□ 61)
- ② Кнопка FUNC. (□ 29, 41)
- ③ Кнопка QUICK START и индикатор режима ожидания (□ 36)
- ④ Индикатор обращения к карте CARD (□ 34)
- ⑤ Гнездо карты памяти (□ 26)
- ⑥ Разъем AV (□ 78)
- ⑦ Крышка гнезда карты памяти/Крышка разъемов
- ⑧ Разъем USB (□ 81)
- ⑨ Переключатель BATT. (разблокировка аккумулятора) (□ 21)
- ⑩ Кнопка RESET (□ 96)
- ⑪ Серийный номер
- ⑫ Блок крепления аккумулятора (□ 21)
- ⑬ Переключатель крышки объектива (□ 32, 34)  
(☺ – открыта, ☹ – закрыта)
- ⑭ Крышка дисководов (□ 24)
- ⑮ Ручка (□ 26)
- ⑯ Разъем DC IN (□ 21)
- ⑰ **DC230** Датчик дистанционного управления (□ 27)
- ⑱ Стереомикрофон

### Вид справа

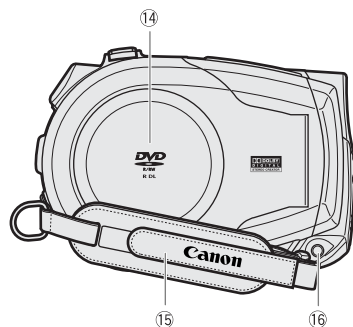

### Вид спереди

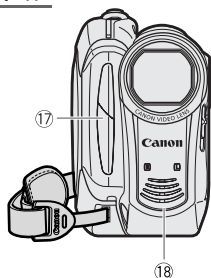

Названия кнопок или переключателей (кроме джойстика) заключаются в рамку «кнопки» (например **FUNC.**).

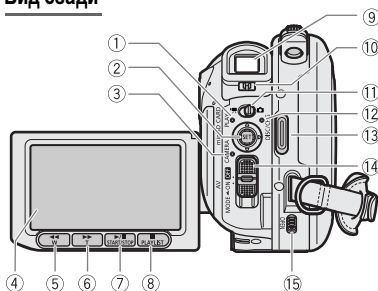
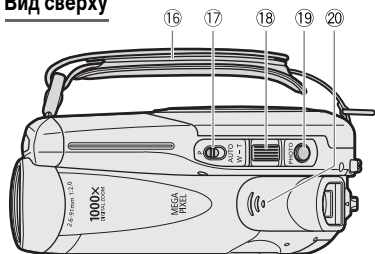
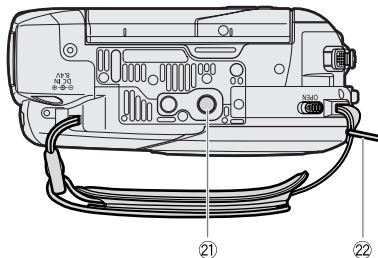
**Вид сзади****Вид сверху****Вид снизу**

- ① Индикатор режима PLAY (зеленый) (□ 10)
- ② Джойстик (□ 9)
- ③ Индикатор режима CAMERA (красный) (□ 10)
- ④ Экран ЖК-дисплея (□ 28)
- ⑤ Кнопка ◀◀ (перемотка назад) (□ 38)/  
Кнопка «отъезда» камеры **W** (широкоугольное положение) (□ 36)
- ⑥ Кнопка ▶▶ (перемотка вперед) (□ 38)/  
Кнопка «наезда» камеры **T** (положение телефото) (□ 36)
- ⑦ Кнопка ▶/|| (воспроизведение/пауза) (□ 37)/  
Кнопка START/STOP (□ 32)
- ⑧ Кнопка ■ (стоп) (□ 37)/  
Кнопка PLAYLIST (□ 66)
- ⑨ Видоискатель (□ 26)
- ⑩ Рычаг диоптрийной регулировки (□ 26)
- ⑪ Переключатель **■**/**□** (видео/фото) (□ 10)
- ⑫ Индикатор обращения к диску DISC (□ 32, 34)/  
Индикатор CHG. (зарядка) (□ 21)
- ⑬ Кнопка пуска/остановки (□ 32)
- ⑭ Переключатель питания (□ 10)
- ⑮ Переключатель OPEN (открытие крышки  
дисковода) (□ 24)
- ⑯ Ручка (□ 26)
- ⑰ Переключатель режима (□ 50)
- ⑱ Рычаг зумирования (□ 36)
- ⑲ Кнопка РНОТО (□ 34)
- ⑳ Громкоговоритель (□ 38)
- ㉑ Штативное гнездо (□ 33)
- ㉒ Крепление ремня

Названия кнопок или переключателей (кроме джойстика) заключаются в рамку «кнопки» (например **FUNC.**).

**DC50/DC51/DC230** Пульт дистанционного управления WL-D86

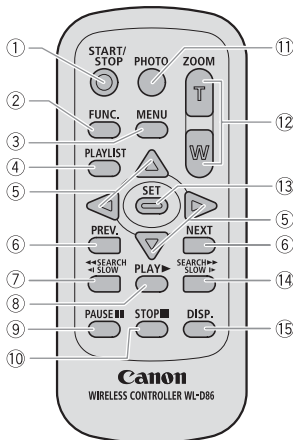

- ① Кнопка START/STOP ( [ ] 32)
- ② Кнопка FUNC. ( [ ] 29)
- ③ Кнопка MENU ( [ ] 29)
- ④ Кнопка PLAYLIST ( [ ] 66)
- ⑤ Кнопки перемещения ( ▲/▼/◀/▶ )
- ⑥ Кнопки PREV./NEXT (Предыдущий/Следующий):  
Пропуск эпизода ( [ ] 38)/  
Предыдущий/следующий индексный экран ( [ ] 37)
- ⑦ Кнопка поиска назад ◀◀ SEARCH ( [ ] 38)/  
Кнопка замедленного воспроизведения назад  
◀◀ SLOW ( [ ] 38)
- ⑧ Кнопка PLAY ▶ ( [ ] 37)
- ⑨ Кнопка PAUSE [ ] ( [ ] 37)
- ⑩ Кнопка STOP [ ] ( [ ] 37)
- ⑪ Кнопка PHOTO ( [ ] 34)
- ⑫ Кнопки зумирования ( [ ] 36)
- ⑬ Кнопка SET
- ⑭ Кнопка поиска вперед SEARCH ▶▶ ( [ ] 38)/  
Кнопка замедленного воспроизведения вперед  
SLOW ▶▶ ( [ ] 38)
- ⑮ Кнопка DISP. (индикация на экране) ( [ ] 61)





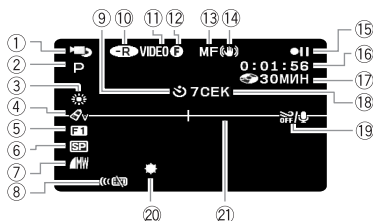



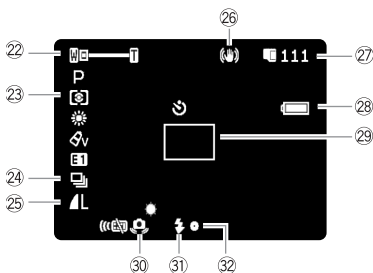























## Индикация на экране

### CAMERA Съемка видеофильмов



### CAMERA Съемка фотографий



- 1 Режим работы (  10)
- 2 Программа съемки (  50)
- 3 Баланс белого (  55)
- 4 Эффект изображения (  56)
- 5 Цифровые эффекты (  64)
- 6 Режим записи (  42)
- 7 Качество/размер фото (одновременная запись) (  58)
- 8 Датчик дистанционного управления отключен\*\* (  48)
- 9 Автоспуск (  64)
- 10 Тип диска  DVD-R,  DVD-R DL,  DVD-RW (  3)
- 11 Спецификация диска (режим VIDEO, режим VR) (  3)
- 12 Метка диска с закрытыми сеансами (  75)
- 13 Ручная фокусировка (  54)
- 14 Стабилизатор изображения (  44)
- 15 Операция с диском
- 16 Временной код (часы : минуты : секунды)
- 17 Оставшееся время записи на диск
- 18 Индикатор записи
- 19 Фильтр шума ветра отключен (  45)
- 20 Минивидеолампа\* (  63)
- 21 Маркер уровня (  47)
- 22 Зум (  36), экспозиция  (  53)
- 23 Режим замера экспозиции\* (  59)
- 24 Режим перевода кадров\*\* (  60)
- 25 Качество/размер фото (  57)
- 26 Стабилизатор изображения (фотографии)\*\* (  44)
- 27 Оставшееся количество кадров  
 на карте памяти,  на диске
- 28 Оценка оставшегося заряда аккумулятора
- 29 Рамка автофокусировки (  59)
- 30 Предупреждение о сотрясении видеокамеры (  43)
- 31 Вспышка\* (  62)
- 32 Автофокусировка (AF) и автоэкспозиция (AE) зафиксированы (  34)

\* Только **DC50/DC51**.

\*\*Только **DC50/DC51/DC230**.

**15 Операция с диском**

- Запись, ● || Пауза записи,
- ▶ Воспроизведение, || Пауза воспроизведения,
- ▶▶ Ускоренное воспроизведение,
- ◀◀ Ускоренное воспроизведение назад,
- ▶| Замедленное воспроизведение,
- ◀| Замедленное воспроизведение назад







**17 Оставшееся время съемки**

Когда на диске не останется свободного места, отображается индикатор « КНЦ» и съемка останавливается.

**18 Индикатор записи**

В начале съемки видеокамера отсчитывает от 1 до 10 с. Это помогает предотвратить съемку слишком коротких эпизодов.



**27 Оставшееся количество кадров на карте/диске**

-  мигает красным: нет карты
  -  зеленый: 6 или более кадров
  -  желтый: от 1 до 5 кадров
  -  красный: запись изображений невозможна
- При просмотре фотографий цвет индикатора всегда зеленый.
  - Для фотографий на диске вместо значка  отображается значок .
  - В зависимости от условий съемки, отображаемое количество оставшихся кадров может не измениться даже после съемки или может уменьшиться сразу на 2 кадра.

**Индикатор обращения к карте/диску**

Во время записи на карту памяти или диск рядом с количеством оставшихся кадров отображается символ «▶».

**28 Оценка оставшегося заряда аккумулятора**

- Когда символ «» начинает мигать красным цветом, замените аккумулятор полностью заряженным.
- При установке разряженного аккумулятора видеокамера может выключиться до появления символа «».
- В зависимости от условий эксплуатации видеокамеры и аккумулятора, фактический заряд аккумулятора может отображаться неточно.



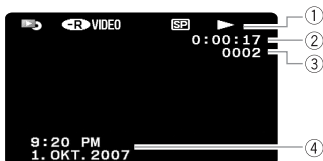





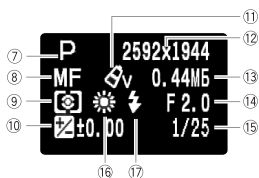
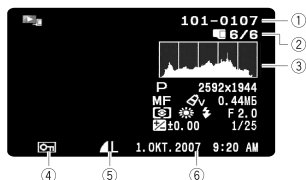







## PLAY Воспроизведение видеофильмов (во время воспроизведения)



- ① Операция с диском
- ② Время воспроизведения (часы : минуты : секунды)
- ③ Номер эпизода
- ④ Код данных (  62)

## PLAY Просмотр фотографий



- ① Номер изображения (  48)
- ② Текущий кадр/всего кадров
  -  записанных на карту,
  -  записанных на диск
- ③ Гистограмма (  62)
- ④ Метка защиты изображения (  73)
- ⑤ Качество/размер фото (  57)
- ⑥ Дата и время съемки
- ⑦ Программа съемки (  50)
- ⑧ Ручная фокусировка (  54)
- ⑨ Режим замера экспозиции\* (  59)
- ⑩ Ручная установка экспозиции (  53)
- ⑪ Эффект изображения (  56)
- ⑫ Размер изображения (  57)
- ⑬ Размер файла
- ⑭ Величина диафрагмы (  51)
- ⑮ Выдержка затвора (  51)
- ⑯ Баланс белого (  55)
- ⑰ Вспышка\* (  62)

\* Только **DC50/DC51** .

## Начальная подготовка

### Зарядка аккумулятора

Питание видеокамеры возможно от аккумулятора или непосредственно от компактного блока питания. Перед использованием аккумулятора его необходимо зарядить.

#### DC50/DC51

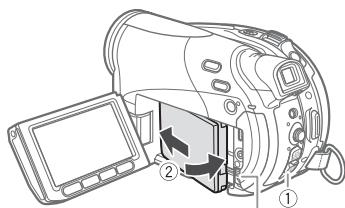

Переключатель BATT.

#### DC220/DC230

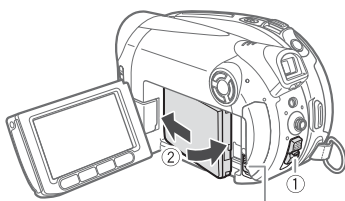

Переключатель BATT.

- 1 Выключите видеокамеру.**
- 2 Установите аккумулятор на видеокамеру.**
  - Откройте ЖК-дисплей.
  - Вставьте аккумулятор стороной с разъемом в направлении стрелки и аккуратно нажмите на него до защелкивания в фиксаторах.

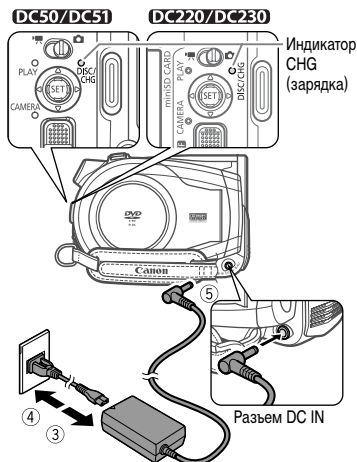

- 3 Подсоедините кабель питания к компактному блоку питания.**
- 4 Подключите кабель питания к электрической розетке.**
- 5 Подключите компактный блок питания к разъему DC IN видеокамеры.**
  - Индикатор CHG (зарядка) начинает мигать. После завершения зарядки индикатор горит постоянно.
  - Можно также использовать компактный блок питания, не устанавливая аккумулятор.
  - При подключенном компактном блоке питания аккумулятор не разряжается, даже если он установлен.

#### После полной зарядки аккумулятора

- 1 Отсоедините компактный блок питания от видеокамеры.**
- 2 Отсоедините кабель питания от электрической розетки и от компактного блока питания.**

## СНЯТИЕ АККУМУЛЯТОРА

Для освобождения аккумулятора сдвиньте вниз переключатель **BATT.**, затем извлеките аккумулятор, держа его за расположенную в нижней части кромку.

### ВАЖНО

- Перед подсоединением и отсоединением компактного блока питания выключайте видеокамеру. После установки переключателя питания в положение **OFF** на диске обновляются важные данные о расположении файлов. Обязательно дождитесь, пока ЖК-дисплей полностью выключится.
- Во время работы из компактного блока питания может быть слышен слабый шум. Это не является неисправностью.
- Аккумулятор рекомендуется заряжать при температуре от 10 до 30°C. При температуре менее 0°C или более 40°C зарядка не начинается.
- Не подключайте к разъему DC IN видеокамеры или к компактному блоку питания никакое другое электрическое оборудование, кроме явно рекомендованного для использования с этой видеокамерой.

● Во избежание отказа и излишнего нагрева оборудования не подсоединяйте входящий в комплект поставки компактный блок питания к преобразователям напряжения (во время зарубежных поездок) или к специальным источникам питания (например, к розеткам на борту самолетов или кораблей, к инверторам и т.п.).

### ПРИМЕЧАНИЯ

- Индикатор CHG (зарядка) также позволяет грубо оценить степень зарядки аккумулятора. Горит постоянно: аккумулятор полностью заряжен. Мигает прибл. 2 раза/с: аккумулятор заряжен более чем на 50%. Мигает прибл. 1 раз/с: аккумулятор заряжен менее чем на 50%.
- Время зарядки зависит от температуры воздуха и начального уровня заряда аккумулятора. При низких температурах эффективное время работы от аккумулятора уменьшается.
- Рекомендуется подготовить запасные аккумуляторы в расчете на время съемки, в 2 – 3 раза превышающее планируемое.

## Время зарядки, съемки и воспроизведения с аккумулятором BP-208

Указанные в приведенных ниже таблицах значения времени съемки и воспроизведения являются приблизительными и зависят от условий зарядки, съемки или воспроизведения.

### DC50/DC51

Аккумулятор	BP-208			BP-214		
Время зарядки	160 мин			245 мин		
Максимальное время записи	Режим записи					
	XP	SP	LP	XP	SP	LP
Видеоискатель	80 мин	95 мин	100 мин	135 мин	160 мин	165 мин
ЖК-дисплей [НОРМАЛЬНЫЙ]	80 мин	90 мин	95 мин	135 мин	155 мин	160 мин
ЖК-дисплей [ЯРКИЙ]	75 мин	90 мин	95 мин	130 мин	150 мин	155 мин
Номинальное время съемки*	Режим записи					
	XP	SP	LP	XP	SP	LP
Видеоискатель	50 мин	50 мин	50 мин	85 мин	90 мин	90 мин
ЖК-дисплей [НОРМАЛЬНЫЙ]	45 мин	50 мин	50 мин	80 мин	85 мин	90 мин
ЖК-дисплей [ЯРКИЙ]	45 мин	50 мин	50 мин	80 мин	80 мин	85 мин
Время воспроизведения	100 мин	115 мин	125 мин	170 мин	190 мин	210 мин

### DC230



Аккумулятор	BP-208					
Режим записи	XP		SP		LP	
Время съемки	Максимальное	Номинальное*	Максимальное	Номинальное*	Максимальное	Номинальное*
Видеоискатель	105 мин	60 мин	125 мин	60 мин	135 мин	65 мин
ЖК-дисплей [НОРМАЛЬНЫЙ]	105 мин	60 мин	120 мин	60 мин	130 мин	65 мин
ЖК-дисплей [ЯРКИЙ]	100 мин	55 мин	115 мин	60 мин	125 мин	60 мин
Время воспроизведения	135 мин		150 мин		165 мин	
Время зарядки	160 мин					

### DC220

Аккумулятор	BP-208					
Режим записи	XP		SP		LP	
Время съемки	Максимальное	Номинальное*	Максимальное	Номинальное*	Максимальное	Номинальное*
Видеоискатель	115 мин	60 мин	135 мин	65 мин	145 мин	70 мин
ЖК-дисплей [НОРМАЛЬНЫЙ]	110 мин	60 мин	125 мин	65 мин	140 мин	65 мин
ЖК-дисплей [ЯРКИЙ]	105 мин	60 мин	120 мин	60 мин	130 мин	65 мин
Время воспроизведения	140 мин		165 мин		175 мин	
Время зарядки	160 мин					

\* Приблизительное время съемки с повторяющимися операциями, такими, как пуск/остановка, зуммирование и включение/выключение питания.

## Загрузка и извлечение диска



Используйте только минидиски DVD 8 см с логотипом DVD-R  (включая DVD-R DL) или DVD-RW . См. также раздел *Рекомендуемые диски* (□ 4).

Перед установкой диска убедитесь, что записываемая поверхность чистая. При необходимости удаления с поверхности диска следов пальцев, загрязнения или пятен используйте мягкую салфетку для чистки объективов.

## Установка диска

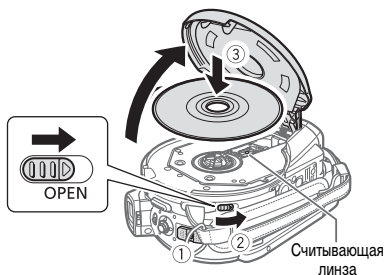
### ЧТО СЛЕДУЕТ ПРОВЕРИТЬ



- 1 Переместите переключатель питания в положение ON (Вкл.) для установки камеры в режим .
- 2 Полностью сдвиньте переключатель  в направлении стрелки и аккуратно полностью откройте крышку дисководов. Уберите ремень ручки под видеокамеру, чтобы он не помешал открытию крышки дисководов.
- 3 Установите диск и нажмите на его центр до щелчка в фиксаторах.
  - Диск следует устанавливать записываемой стороной вниз (для односторонних дисков – стороной с этикеткой вверх).
  - Не касайтесь записываемой поверхности диска или считывающей линзы.

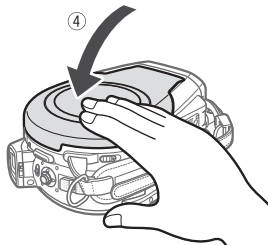





### 4 Закройте крышку дисководов.







Не пытайтесь закрыть крышку силой, если диск неправильно установлен или не зафиксирован на месте.

### ПРИ ИСПОЛЬЗОВАНИИ ДИСКОВ DVD-R/DVD-R DL

Съемку видеofilмов можно начинать сразу после появления индикатора паузы записи .

### ПРИ ИСПОЛЬЗОВАНИИ ДИСКОВ DVD-RW

Перед началом съемки новые диски необходимо инициализировать (отформатировать). Если при первой установке нового диска DVD-RW переключатель  /  установлен в положение , отображается экран инициализации диска. При установке уже инициализированного диска экран инициализации не отображается. В этом случае съемку можно начинать сразу после появления индикатора паузы записи .

- 1 Выберите () требуемую спецификацию диска и нажмите (). Сравнение спецификаций [VIDEO] и [VR] см. в разделе *Как выбрать DVD-диск* (□ 3).
- 2 Запрашивается подтверждение выбранной спецификации диска. Выберите () [ДА] и нажмите () для продолжения или выберите [НЕТ] и нажмите () для возврата и выбора другой спецификации диска.
- 3 На экран выводится сообщение с запросом подтверждения. Выберите () [ДА] и нажмите () для запуска инициализации диска.

- Инициализация диска занимает приблизительно 1 мин. Избегайте перемещения видеокамеры во время выполнения этой операции.
- Съемку видеофильмов можно начинать сразу после появления индикатора паузы записи **III**.

### **i** ПРИМЕЧАНИЯ

Процесс распознавания диска занимает некоторое время. Во время считывания диска на экране движется значок . Перед началом съемки подождите, пока видеокамера закончит распознавание диска.

### Извлечение диска

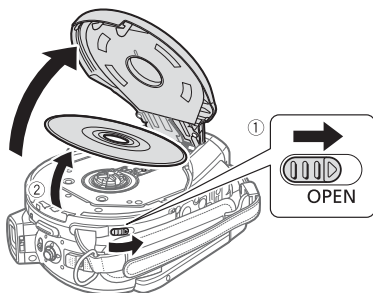

- 1 Сдвиньте переключатель **OPEN** в направлении стрелки до упора и аккуратно полностью откройте крышку дисководов.**
  - Не допускайте сильных толчков по камере, когда горит или мигает индикатор обращения к диску DISC.
  - Уберите ремень ручки под видеокамеру, чтобы он не помешал открытию крышки дисководов.
  - После перемещения переключателя **OPEN** крышка дисководов может открываться с некоторой задержкой.
- 2 Возьмитесь за края диска и потяните его наружу.**  
Не касайтесь записываемой поверхности диска или считывающей линзы.
- 3 Закройте крышку дисководов.**

### **!** ВАЖНО

При перемещении переключателя **OPEN** после записи крышка дисководов открывается только после записи на диск важной информации о размещении файлов. Пока горит или мигает индикатор обращения к диску DISC, не допускайте ударов по камере, например, не бросайте ее на стол.

## Установка и извлечение карты памяти

В видеокамере можно использовать только карты miniSD.

### DC50/DC51

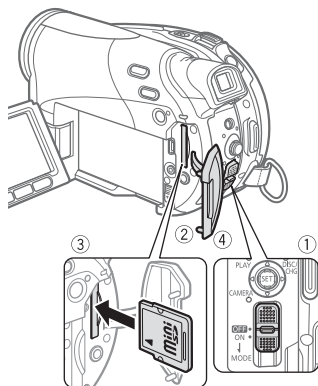

### DC220/DC230

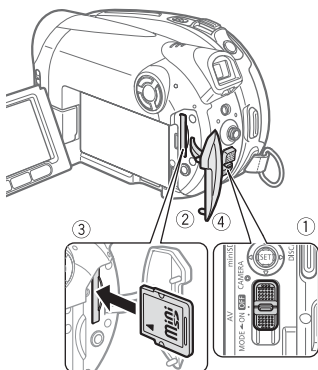

- 1 Выключите видеокамеру.
- 2 Откройте крышку гнезда карты памяти.
- 3 Полностью вставьте карту памяти в гнездо для карт памяти, не допуская перекосов.
- 4 Закройте крышку.

Не пытайтесь закрыть крышку силой, если карта памяти неправильно установлена.

**Для извлечения карты памяти**  
Сначала освободите карту памяти, нажав на нее, затем извлеките ее наружу.

### ВАЖНО

- Перед использованием карт памяти в видеокамере их следует обязательно отформатировать (☐ 74).
- Передняя и задняя сторона карт памяти не взаимозаменяемы. При установке карты памяти в неправильной ориентации возникнут неполадки в работе видеокамеры.

### ПРИМЕЧАНИЯ

Использование карт miniSD некоторых типов может оказаться невозможным.

## Подготовка видеокамеры

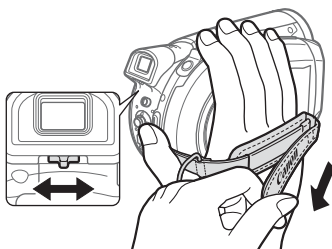

- 1 Включите видеокамеру.  
**DC50/DC51** Крышка объектива открывается автоматически.
- 2 **DC220/DC230** Для открытия крышки объектива переместите переключатель крышки объектива вниз к символу ☺.
- 3 Настройте видоискатель.  
Для использования видоискателя оставьте ЖК-дисплей закрытым и отрегулируйте положение рычага диоптрийной регулировки.

#### 4 Закрепите ремень ручки.

Отрегулируйте ремень ручки таким образом, чтобы указательный палец доставал до рычага зумирования, а большой палец доставал до кнопки пуска/остановки.

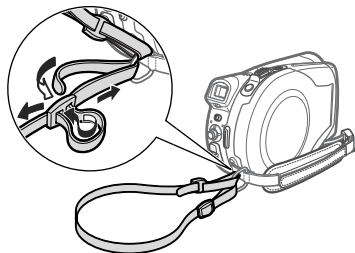

#### 5 DC50/DC51/DC230 Закрепите прилагаемый наплечный ремень.

Пропустите концы ремня через кронштейны крепления и отрегулируйте длину ремня.

### DC50/DC51/DC230 Беспроводной пульт ДУ

#### Установка элемента питания

(литиевый элемент питания CR2025)

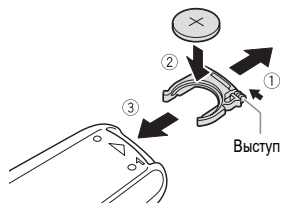

- 1 Нажмите выступ в направлении стрелки и извлеките держатель элемента питания.
- 2 Установите литиевый элемент питания стороной «+» вверх.
- 3 Установите держатель элемента питания.

### Использование беспроводного пульта дистанционного управления

DC50/DC51

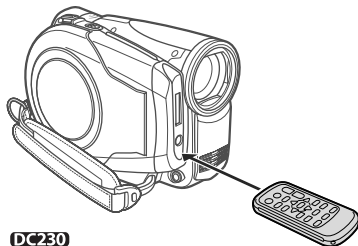

DC230

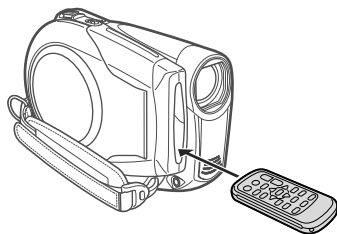

Нажимая кнопки, направляйте пульт на датчик дистанционного управления видеокамеры.

#### i ПРИМЕЧАНИЯ

- Если датчик дистанционного управления освещается сильным источником света или на него попадают прямые солнечные лучи, пульт дистанционного управления может не работать.
- Если беспроводной пульт ДУ не работает, проверьте, не установлено ли для параметра [ДИСТ.УПРАВЛ.] значение [ОТКЛ] (☒) (48). В противном случае замените элемент питания.

## Настройка экрана ЖК-дисплея

### Поворот панели ЖК-дисплея

Откройте ЖК-дисплей на 90°.

- ЖК-дисплей можно повернуть на 90° вниз.
- ЖК-дисплей можно развернуть на 180° в сторону объектива (это позволяет объекту съемки контролировать изображение на экране ЖК-дисплея, оператор при этом может пользоваться видеоскателем).

Разворот панели на 180° также удобен для съемки автопортрета с помощью устройства автоматического пуска (автоспуска). Это единственный случай, когда возможно одновременное использование видеоскателя и ЖК-дисплея.

#### DC50/DC51

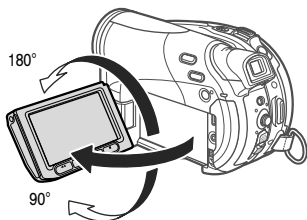

180°

90°

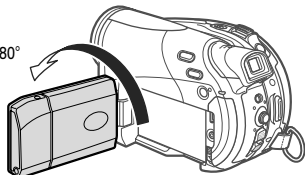

Объект съемки может контролировать изображение на экране ЖК-дисплея.

#### DC20/DC230

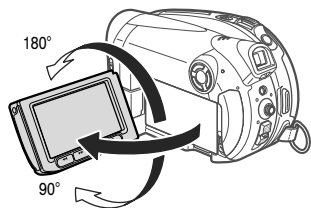

180°

90°

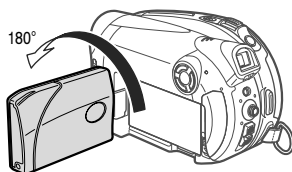

Объект съемки может контролировать изображение на экране ЖК-дисплея.

### Подсветка ЖК-дисплея

Для яркости ЖК-дисплея можно установить один из двух уровней.

#### DC50/DC51

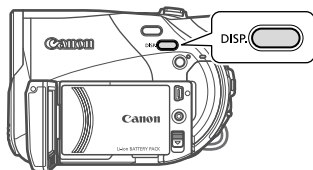

#### DC220/DC230

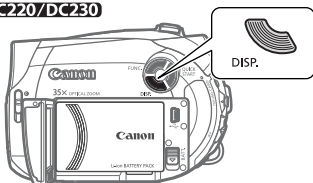

Удерживайте кнопку **DISP.** нажатой не менее 2 с.

Повторите эту операцию для переключения между нормальной и высокой яркостью.

### **i** ПРИМЕЧАНИЯ

- Эта настройка не влияет на яркость записываемого изображения или на яркость экрана видеоскателя.
- Использование высокой яркости сокращает эффективное время работы от аккумулятора.

## Использование меню

Многие функции видеокамеры можно настраивать в меню, открываемом при нажатии кнопки FUNC. (FUNC.).

Подробные сведения о доступных пунктах и настройках меню см. в разделе *Перечень пунктов меню* (□ 41).

## Выбор пункта в меню настройки



## Выбор пунктов меню FUNC.

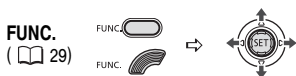

- 1 Нажмите кнопку **[FUNC.]**.
- 2 Выберите (**▲▼**) в левом столбце символ функции, которую требуется изменить. Недоступные пункты меню отображаются серым цветом.
- 3 Выберите (**◀▶**) требуемую настройку из списка значений, отображаемых в нижней строке.
  - Выбранный пункт выделяется светло-голубым цветом. Недоступные пункты меню отображаются серым цветом.
  - Для некоторых настроек требуется сделать дополнительный выбор (**▲▼**, **◀▶**) и/или нажать (**SET**). Следуйте дополнительным указаниям, отображаемым на экране (например, значок **SET**, небольшие стрелки и т.п.).
- 4 Нажмите кнопку **[FUNC.]** для сохранения настроек и закрытия меню. Нажав кнопку **[FUNC.]**, можно закрыть меню в любой момент.

- 1 Нажмите кнопку **[FUNC.]**. Во время воспроизведения диска, записанного в режиме VIDEO, при нажатии кнопки **[FUNC.]** сразу открываются меню настройки. Переходите сразу к шагу 3.

- 2 Выберите (**▲▼**) значок  и нажмите (**SET**) для открытия меню настройки.
  - Можно также сразу же открыть экран меню настройки, нажав кнопку **[FUNC.]** и удерживая ее нажатой более 2 с.

**DC50/DC51/DC230** Можно также нажать кнопку **[MENU]** на беспроводном пульте ДУ.

- Для возврата на экран выбора меню (шаг 3) нажмите джойстик (**◀**).

- 3 Выберите (**▲▼**) требуемое меню в левом столбце и нажмите (**SET**). В верхней строке экрана появляется название выбранного меню, под которым отображается список параметров.
- 4 Выберите (**▲▼**) параметр, значение которого требуется изменить, и нажмите (**SET**). Оранжевая полоса выбора указывает текущий выбранный пункт меню. Недоступные пункты отображаются черным цветом.
- 5 Выберите (**▲▼**) требуемое значение и нажмите (**SET**) для сохранения настройки.
- 6 Нажмите кнопку **[FUNC.]**. Нажав кнопку **[FUNC.]**, можно закрыть меню в любой момент.

## Настройки при первом включении

### Изменение языка

#### Варианты

[DEUTSCH]	[ROMÂNĂ]	[ภาษาไทย]
[ENGLISH]*	[TÜRKÇE]	[简体中文]
[ESPAÑOL]	[РУССКИЙ]	[繁體中文]
[FRANÇAIS]	[УКРАЇНЬСЬКА]	[한국어]
[ITALIANO]	[العربية]	[日本語]
[POLSKI]	[فارسی]	

\* Значение по умолчанию



ЯЗЫК РУССКИЙ\*



- 1 Нажмите кнопку **[FUNC.]**.
- 2 Выберите (**▲▼**) значок и нажмите (**SET**) для открытия меню настройки.
- 3 Выберите (**▲▼**) меню **[DISPLAY SETUP/МОНИТОР]** и нажмите (**SET**).
- 4 Выберите (**▲▼**) пункт **[LANGUAGE / ЯЗЫК ]** и нажмите (**SET**).
- 5 Выберите (**▼▲, ◀▶**) требуемое значение и нажмите (**SET**).
- 6 Нажмите кнопку **[FUNC.]**, чтобы закрыть меню.

### ПРИМЕЧАНИЯ

- Если язык был изменен по ошибке, для изменения настройки ориентируйтесь на метку у пункта меню.
- Индикаторы **SET** и **FUNC.**, отображаемые на некоторых экранах меню, обозначают названия кнопок видекамеры и не изменяются при изменении языка.

### Изменение часового пояса

\* Значение по умолчанию

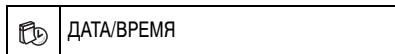

ЧАСОВОЙ ПОЯС ПАРИЖ\*



- 1 Нажмите кнопку **[FUNC.]**.
- 2 Выберите (**▲▼**) значок и нажмите (**SET**) для открытия меню настройки.
- 3 Выберите (**▲▼**) меню **[ДАТА/ВРЕМЯ]** и нажмите (**SET**).
- 4 Выберите (**▲▼**) пункт **[ЧАСОВОЙ ПОЯС]** и нажмите диск (**SET**).  
Отображается настройка часового пояса. По умолчанию установлен часовой пояс Парижа.
- 5 Выберите (**▲▼**) свой часовой пояс и нажмите кнопку (**SET**).  
Для учета летнего времени выберите часовой пояс с расположенным рядом символом .
- 6 Нажмите кнопку **[FUNC.]**, чтобы закрыть меню.

### Часовые пояса

После выбора часового пояса и установки даты и времени при перемещении в другой часовой пояс переустанавливать дату и время не нужно. Выберите часовой пояс, контролируя отображаемые на экране дату и время.

## Установка даты и времени

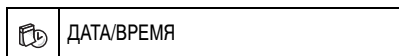

ДАТА/ВРЕМЯ 1.ЯНВ.2007 12:00 AM



- 1 Нажмите кнопку **FUNC.**
- 2 Выберите (**▼▲**) значок и нажмите (**SET**) для открытия меню настройки.
- 3 Выберите (**▼▲**) меню **[ДАТА/ВРЕМЯ]** и нажмите (**SET**).
- 4 Выберите (**▼▲**) пункт **[ДАТА/ВРЕМЯ]** и нажмите диск (**SET**).  
Первое поле даты отображается оранжевым цветом со стрелками вверх и вниз.
- 5 Нажимайте джойстик (**▼▲**) для установки даты и времени и (**◀▶**) для перемещения между полями даты и времени.
- 6 Для запуска часов нажмите (**SET**).
- 7 Нажмите кнопку **FUNC.**, чтобы закрыть меню.

### ВАЖНО

- Если видекамера не используется в течение приблизительно 3 месяцев, встроенный литиевый аккумулятор может полностью разрядиться и установки даты и времени будут потеряны. В этом случае зарядите встроенный литиевый аккумулятор ( 107) и снова установите часовой пояс, дату и время.
- Можно также изменить формат даты ( 49).

## Съемка

### Съемка видеofilмов

#### Перед началом съемки

Для проверки работы видеокамеры предварительно произведите тестовую съемку. Так как эпизоды, записанные на диск DVD-R или DVD-R DL, удалить невозможно, для тестовой съемки рекомендуется использовать диск DVD-RW.



#### DC50/DC51

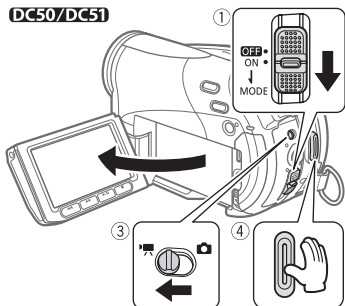

#### DC220/DC230

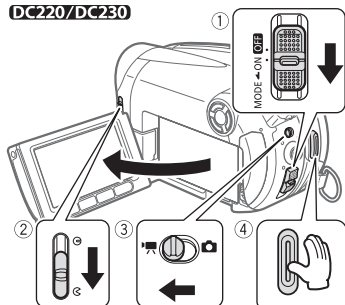

- 1 **Переместите переключатель питания в положение ON (Вкл.) для установки камеры в режим CAMERA.**  
Загорается красный индикатор CAMERA.

- 2 **DC50/DC51** Крышка объектива открывается автоматически.  
**DC220/DC230** Для открытия крышки объектива переместите переключатель крышки объектива вниз к символу .
- 3 Установите переключатель в положение (Видео).
- 4 Нажмите кнопку для начала съемки.
  - Начинается съемка; для приостановки съемки еще раз нажмите кнопку .
  - Во время съемки индикатор обращения к диску DISC мигает; после приостановки съемки этот индикатор некоторое время горит, пока эпизод записывается на диск.

#### ПОСЛЕ ЗАВЕРШЕНИЯ СЪЕМКИ

- 1 Убедитесь, что индикатор обращения к диску DISC не горит.
- 2 Выключите видеокамеру.
- 3 Закройте крышку объектива (только **DC220/DC230**) и ЖК-дисплей.
- 4 Извлеките диск.

#### ВАЖНО

Когда индикатор обращения к диску DISC горит или мигает, не выполняйте перечисленные ниже действия; в противном случае возможна безвозвратная потеря данных:

- не подвергайте видеокамеру вибрации или сильным ударам;
- не открывайте крышку дисководов и не извлекайте диск;
- не отсоединяйте источник питания и не выключайте видеокамеру;
- не изменяйте режим работы.

#### ПРИМЕЧАНИЯ

- **Время записи:** изменяя режим записи, можно изменять возможное время записи на диск (42).
- Во время съемки при ярком освещении может быть сложно пользоваться ЖК-дисплеем. В таком случае используйте видискатель.
- При съемке в очень шумных условиях (например, фейерверки или концерты) звук может быть искажен или записан с другим уровнем звука. Это не является неисправностью.

● **Режим экономии энергии:** для экономии энергии при питании от аккумулятора видеокамера автоматически выключается, если в течение 5 мин не выполнялись никакие операции (□ 48). Для восстановления питания снова сдвиньте переключатель питания в направлении MODE и отпустите его или переместите переключатель питания в положение OFF и обратно в положение ON (Вкл.).

● **Экраны ЖК-дисплея и видоискателя:** экраны изготавливаются с использованием высокоточных технологий, и более 99,99% пикселей работоспособны. Менее 0,01 % пикселей могут иногда самопроизвольно загораться или отображаться в виде черных, красных, синих или зеленых точек. Это не оказывает никакого влияния на записываемое изображение и не является неисправностью.

● **При использовании штатива:** не допускайте попадания в видоискатель прямых солнечных лучей, так как видоискатель может расплавиться (вследствие фокусировки света линзой). Не используйте штативы с винтом крепления длиннее 5,5 мм, так как такой винт может повредить видеокамеру.

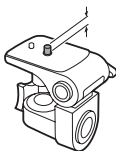

● **Снимая видеофильмы старайтесь добиться спокойного и стабильного изображения.** В результате излишнего перемещения видеокамеры во время съемки и слишком частого использования быстрого зумирования и панорамирования эпизоды могут получиться светлыми и дерганными. В отдельных случаях при воспроизведении таких эпизодов возможно появление симптомов морской болезни, вызванной зрительным восприятием. При возникновении такой реакции немедленно остановите воспроизведение и сделайте перерыв, если это необходимо.

для отображения подсказки, показанной на приведенной выше иллюстрации.

Если переключатель режиме установлен в положение AUTO, отображается только одна подсказка по функциям джойстика.

- Видеокамера воспроизводит последний эпизод (без звука) и возвращается в режим паузы записи.
- Для возврата в режим паузы записи во время просмотра эпизода выберите (◀▶) значок ↺ и нажмите (SET).
- При использовании диска DVD-RW эпизод можно удалить сразу же после его съемки. Выберите (◀▶) значок 🗑️ для удаления эпизода во время его просмотра сразу после съемки (□ 67).

## Просмотр последнего снятого эпизода



- 1 Если на экране отсутствует подсказка по функциям джойстика, нажмите (SET) для ее отображения.
- 2 Нажмите джойстик (◀) в направлении [C].
  - Если на подсказке по функциям джойстика не отображается значок [C], несколько раз нажмите джойстик (▼) в направлении [СЛЕД.]

## Выбор соотношения сторон экрана для записей (широкоэкранный режим 16:9 или обычный режим 4:3)

Можно выбрать соотношение сторон экрана для записей в соответствии с типом телевизора. Видеокамера использует всю ширину матрицы ПЗС, обеспечивая съемку в формате 16:9 с высоким разрешением.

### ☑ ЧТО СЛЕДУЕТ ПРОВЕРИТЬ



\* Значение по умолчанию

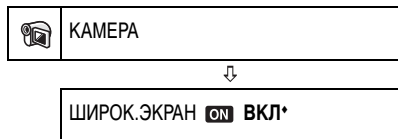

- 1 Нажмите кнопку [FUNC.].
- 2 Выберите (▲▼) значок [CAMERA] и нажмите (SET) для открытия меню настройки.
- 3 Выберите (▲▼) меню [КАМЕРА] и нажмите (SET).

**4 Выберите пункт (▲▼) [ШИРОК.ЭКРАН] и нажмите (SET).**

**5 Выберите (▲▼) значение параметра и нажмите (SET).**

По умолчанию съемка производится в широкоэкранный режим (16:9).

Если требуется снимать видеофильмы с обычным соотношением сторон кадра (4:3), установите значение [ OFF ОТКЛ ].

**6 Нажмите кнопку [FUNC.], чтобы закрыть меню.**

### **i** ПРИМЕЧАНИЯ

- Так как соотношение сторон дисплеев видеокамеры составляет 16:9, записи с соотношением сторон 4:3 отображаются в центре экрана с черными полосами по краям.

- **DC220/DC230** Одновременная запись фотографий на карту памяти не может использоваться при съемке в широкоэкранный режим (16:9).

- **DC220/DC230** Если при съемке в широкоэкранный режим для параметра [СТАБИЛИЗАТОР] задано значение [ OFF ОТКЛ ] (□ 44), можно увеличить угол обзора.

- **Воспроизведение широкоэкранных записей:** телевизоры, поддерживающие систему Video ID-1, автоматически переключаются в широкоэкранный режим (16:9). В противном случае измените соотношение сторон экрана телевизора вручную. Для воспроизведения на телевизоре с обычным соотношением сторон экрана (4:3) соответствующим образом измените значение параметра [ФОРМАТ ТВ] (□ 49).

## Съемка фотографий

Перед первым использованием карты памяти обязательно инициализируйте (отформатируйте) ее в данной видеокамере (□ 74).



### DC50/DC51

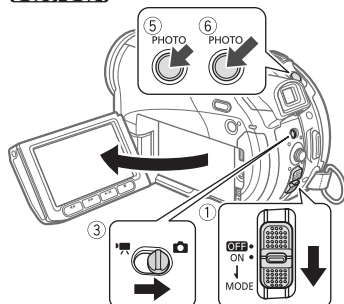

### DC220/DC230

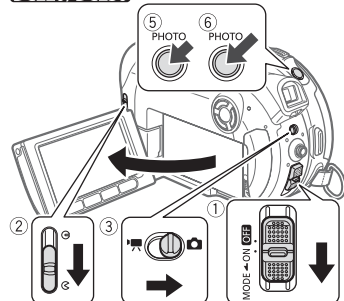

**1 Переместите переключатель питания в положение ON (Вкл.) для установки камеры в режим CAMERA.**  
Загорается красный индикатор CAMERA.

**2 DC50/DC51** Крышка объектива открывается автоматически.  
**DC220/DC230** Для открытия крышки объектива переместите переключатель крышки объектива вниз к символу .

- 3 Установите переключатель в положение (Фотографии).
- 4 При необходимости измените носитель для записи фотографий.  
См. раздел *Выбор носителя для фотографий* (□ 35).
- 5 Нажмите кнопку **PHOTO** наполовину.
  - После завершения автоматической наводки на резкость цвет метки изменяется на зеленый и отображается одна или несколько рамок автофокусировки.
  - **DC50/DC51/DC30** При нажатии кнопки **PHOTO** на пульте дистанционного управления съемка фотографии производится немедленно.
- 6 Полностью нажмите кнопку **PHOTO**.  
Во время записи фотографии мигает индикатор обращения к карте (CARD) или диску (DISC).

### ВАЖНО

Когда отображается символ обращения к диску/карте ( или ) или горит или мигает индикатор обращения к диску DISC или карте CARD, не выполняйте перечисленные ниже действия; в противном случае возможна безвозвратная потеря данных:

- не подвергайте видеокамеру вибрации или сильным ударам;
- не открывайте крышку дисководов или крышку гнезда карты памяти и не извлекайте диск или карту памяти;
- не отсоединяйте источник питания и не выключайте видеокамеру;
- не изменяйте положение переключателя / или режим работы.

### ПРИМЕЧАНИЯ

- Если объект не подходит для автофокусировки, цвет символа изменяется на желтый. Настройте фокусировку вручную (□ 54).
- **DC50/DC51** Если яркость объекта слишком высока, начинает мигать символ «ПЕРЕЭКСП». В этом случае используйте дополнительно приобретаемый фильтр нейтральной плотности FS-H37U.

## Выбор носителя для фотографий

Фотографии можно записывать на карту памяти или на диск. По умолчанию в качестве носителя для фотографий используется карта памяти. Фотографии записываются на последний выбранный носитель до тех пор, пока не будет выбран другой носитель.



- 1 Нажмите кнопку **FUNC.** (□ 29).
  - 2 Выберите () значок и нажмите () для открытия меню настройки.
  - 3 Выберите () меню **[СИСТЕМА]** и нажмите () .
  - 4 Выберите () пункт **[НОСИТЕЛЬ** ] и нажмите () .
  - 5 Выберите () значение [ ДИСК] или [ КАРТА] и нажмите () для сохранения выбора и закрытия меню.
- В режиме съемки символ режима работы изменяется на (DVD: ФОТО) или (КАРТА: ФОТО), в зависимости от выбранного носителя. В режиме воспроизведения символ режима работы изменяется на (DVD: ФОТО) или (КАРТА: ФОТО) соответственно.

## Зумирование

### ✓ ЧТО СЛЕДУЕТ ПРОВЕРИТЬ



**CAMERA** : Помимо оптического зума предусмотрен также цифровой зум (□ 44).

	DC50/DC51	DC220/DC230
Оптический зум	10x	35x
Цифровой зум*	200x	1000x

\* Только **CAMERA**.

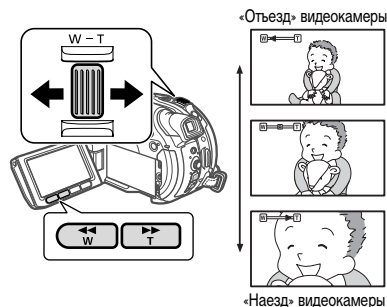

### Оптический зум

Для «отъезда» видеокамеры (широкоугольное положение) сдвиньте рычаг зумирования к символу **W**. Для «наезда» видеокамеры (положение телефоты) сдвиньте рычаг к символу **T**.

Можно также изменить скорость зумирования (□ 44). Можно выбрать одну из трех фиксированных скоростей зумирования или переменную скорость, зависящую от способа нажатия рычага зумирования. Слегка нажмите для медленного зумирования; нажмите сильнее для ускорения зумирования.

### i ПРИМЕЧАНИЯ

● **DC50/DC51/DC230** Можно также использовать кнопки **T** и **W** на беспроводном пульте ДУ. Скорость зумирования при управлении с беспроводного пульта ДУ совпадает со скоростью при управлении с видео-

камеры (если выбрано одно из фиксированных значений скорости зумирования) или фиксировано на значении [ **SKN** СКОРОСТЬ 3 ] (если выбран вариант [ **VAR** ПЕРЕМЕННАЯ ]).

● Если выбрано значение [ **VAR** ПЕРЕМЕННАЯ ], в режиме паузы запись скорость зумирования увеличивается.

● Расстояние до объекта должно быть не менее 1 м. В широкоугольном положении возможна фокусировка на объект, расположенный на расстоянии всего 1 см.

## Функция быстрого запуска

При использовании функции быстрого запуска на один удобный момент для съемки фотографии или видеополосы не будет упущен. Если вместо выключения видеокамеры нажать кнопку [ **QUICK START** ], подготовка к началу съемки займет не более 1 с.

### ✓ ЧТО СЛЕДУЕТ ПРОВЕРИТЬ



**CAMERA** : Переключение в режим быстрого запуска во время съемки невозможен.

### DC50/DC51

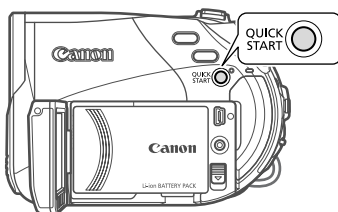

### DC220/DC230

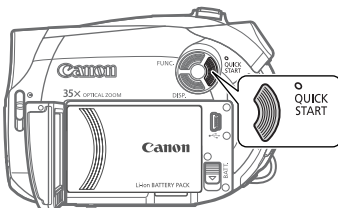

## 1 Нажмите кнопку [ **QUICK START** ].

• Загорается индикатор режима ожидания, показывая, что видеокамера готова к быстрому

запуск — «готова и ожидает» возобновления съемки.

- Иногда индикатор режима ожидания мигает, пока видеокamera завершает некоторые подготовительные операции. Видеокamera готова к быстрому запуску, когда этот индикатор перестает мигать и горит постоянно.

**2 Когда требуется возобновить съемку, снова нажмите кнопку [QUICK START].** Прибл. через 1 с видеокamera переходит в режим паузы записи и готова к съемке.

### **i** ПРИМЕЧАНИЯ

- При выходе видеокamera из режима ожидания автоматически изменяются следующие настройки:
  - вместо ручной фокусировки восстанавливается автоматическая фокусировка (AF);
  - вместо ручной настройки экспозиции восстанавливается автоэкспозиция;
  - зум-объектив устанавливается в максимально широкоугольное положение **W**.

● В режиме ожидания мощность, потребляемая видеокamera, составляет только половину мощности, потребляемой в режиме паузы записи. Этот режим позволяет экономить энергию при использовании аккумулятора.

- После работы в режиме быстрого запуска в течение 10 мин видеокamera выключается независимо от значения параметра [ЭКОН.ЭНЕРГИИ] (□ 48). Время до выключения можно выбрать с помощью параметра [ОЖИД.ВЫКЛ.] (□ 48).

Для восстановления питания в случае выключения видеокamera снова сдвиньте переключатель питания в направлении **MODE** и отпустите его или переместите переключатель питания в положение **OFF** (ОТКЛ.) и обратно в положение **ON** (ВКЛ.).

- При выполнении любой из перечисленных ниже операций в режиме ожидания (когда горит индикатор режима ожидания) видеокamera возвращается в режим паузы записи.

- При открытии крышки диска.
- При перемещении переключателя питания в положение **MODE**.
- При изменении положения переключателя **W** / **Q**.

## Воспроизведение

### Воспроизведение видеofilмов

#### **✓** ЧТО СЛЕДУЕТ ПРОВЕРИТЬ

**DC50/DC51/DC230** Для выполнения некоторых операций можно также использовать кнопки на беспроводном пульте ДУ.



#### **DC50/DC51**

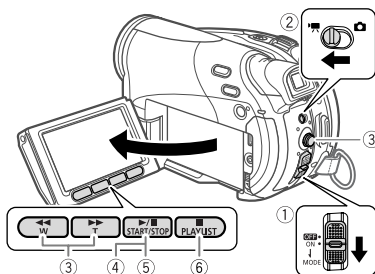

#### **DC220/DC230**

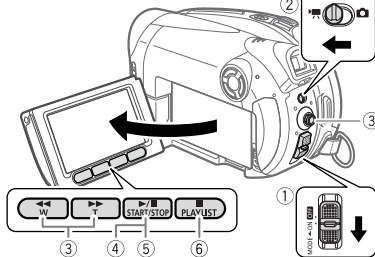

**1** Для прекращения видеокamera в режим воспроизведения **PLAY** установите переключатель питания в положение **ON**, затем сдвиньте этот переключатель в направлении символа **MODE** и отпустите его. Загорается зеленый индикатор **PLAY**.

**2** Установите переключатель **W** / **Q** в положение **W** (Видео). Открывается индексный экран сюжетов с рамкой выбора на первом сюжете.

### 3 Переместите (▲▼, ◀▶) рамку выбора на эпизод, который требуется воспроизвести.

Для перехода на следующую/предыдущую страницу индекса нажмите кнопку ▶▶ или ◀◀ на видеокамере (NEXT или PREV) на беспроводном пульте ДУ).

### 4 Нажмите кнопку ▶/|| для начала воспроизведения.

Воспроизведение начинается с выбранного эпизода и продолжается до завершения последнего записанного эпизода.

## ВО ВРЕМЯ ВОСПРОИЗВЕДЕНИЯ

### 5 Для приостановки воспроизведения еще раз нажмите кнопку ▶/||.

### 6 Для остановки воспроизведения и возврата на индексный экран эпизодов нажмите кнопку ■.

## И ПРИМЕЧАНИЯ

- При воспроизведении диска DVD-R DL (двухслойный диск) возможна короткая остановка (прибл. 1 с) в момент переключения воспроизведения со слоя 1 на слой 2.
- Возможно отображение даты и времени записи и других данных видеокамеры, записанных во время съемки (□ 61).



## РЕГУЛИРОВКА ГРОМКОСТИ

Видеокамера воспроизводит звук с помощью встроенного громкоговорителя. При закрытии ЖК-дисплея или подсоединении стереофонического видеокабеля к разъему AV звук отключается. Во время воспроизведения эпизода:

### 1 Если на экране отсутствует подсказка по функциям джойстика, нажмите (SET) для ее отображения.

### 2 Для регулировки громкости нажмите джойстик (▲▼) в направлении (||) или (||).

• Для полного выключения звука удерживайте нажатой (▼) до тех пор, пока значок громкости не изменится на ☞☞.

- Во время воспроизведения можно снова нажать (SET), чтобы убрать с экрана подсказку по функциям джойстика.

## СПЕЦИАЛЬНЫЕ РЕЖИМЫ ВОСПРОИЗВЕДЕНИЯ

### ● Ускоренное воспроизведение

Во время обычного воспроизведения нажмите кнопку ▶▶ или ◀◀ на видеокамере ((SEARCH ▶▶) или ◀◀SEARCH) на беспроводном пульте ДУ\*). Для увеличения скорости воспроизведения нажмите эту кнопку еще несколько раз.

Ускоренное воспроизведение:

5 → 15 → 25 раз больше обычной скорости.

### ● Замедленное воспроизведение

Во время паузы воспроизведения нажмите кнопку ▶▶ или ◀◀ на видеокамере ((SLOW ▶) или ◀SLOW) на беспроводном пульте ДУ\*). Для увеличения скорости воспроизведения нажмите эту кнопку еще несколько раз.

Замедленное воспроизведение:

1/16 → 1/8 → 1/4 от обычной скорости.

### ● Пропуск эпизодов

Для перехода к следующему эпизоду во время воспроизведения нажмите джойстик (▶) или кнопку (NEXT) на беспроводном пульте ДУ\*. Для возврата к началу текущего эпизода нажмите джойстик (◀) или кнопку (PREV) на беспроводном пульте ДУ\*. Для перехода к предыдущему эпизоду дважды нажмите джойстик (◀) или кнопку (PREV).



Обратите внимание, что для пропуска эпизода не требуется выводить на экран подсказку по функциям джойстика.

\* Беспроводной пульт ДУ не входит в комплект поставки видеокамеры DC220.

## И ПРИМЕЧАНИЯ

- При воспроизведении в специальных режимах звук отсутствует.
- В некоторых специальных режимах воспроизведения возможно появление помех (блочные артефакты, полосы и т.д.) на изображении.

- Замедленное воспроизведение невозможно для дисков, инициализированных в режиме VIDEO.
- В зависимости от записи, иногда при смене эпизодов можно заметить короткую остановку воспроизведения изображения или звука.

## Отображение фотографий



### DC50/DC51

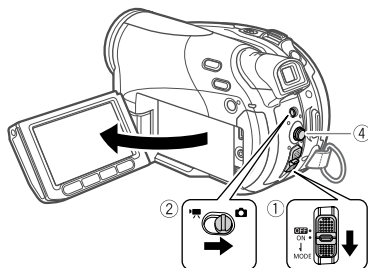

### DC220/DC230

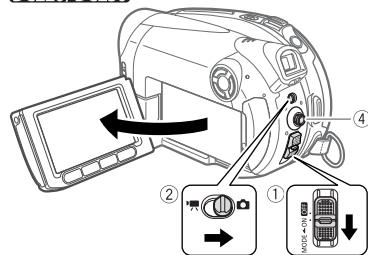

- 1 Для переключения видеокамеры в режим воспроизведения PLAY установите переключатель питания в положение ON, затем сдвиньте этот переключатель в направлении символа MODE и отпустите его. Загорается зеленый индикатор PLAY.
- 2 Установите переключатель в положение (Фотографии).
- 3 При необходимости измените носитель для фотографий.

См. раздел *Выбор носителя для фотографий* (☞ 35).

## 4 Для перемещения между фотографиями используйте джойстик (◀▶).

### ! ВАЖНО

- Следующие изображения могут отображаться неправильно:
  - изображения, записанные на другом устройстве;
  - изображения, отредактированные на компьютере или загруженные с компьютера;
  - изображения, имена файлов которых были изменены.
- Когда отображается символ обращения к диску/карте (▶ или ▶ ) или горит или мигает индикатор обращения к диску DISC или карте CARD, не выполняйте перечисленные ниже действия; в противном случае возможна безвозвратная потеря данных:
  - не подвергайте видеокамеру вибрации или сильным ударам;
  - не открывайте крышку дисководов или крышку гнезда карты памяти и не извлекайте диск или карту памяти;
  - не отсоединяйте источник питания и не выключайте видеокамеру;
  - не изменяйте положение переключателя в режим работы.

## Слайд-шоу

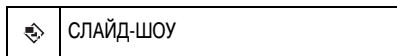

- 1 Нажмите кнопку **FUNC.** (☞ 29).
- 2 Выберите (▲▼) пункт [ СЛАЙД-ШОУ ] и нажмите (SET).
- 3 Выберите (◀▶) пункт [СТАРТ] и нажмите (SET).
  - Изображения отображаются друг за другом.
  - Нажмите кнопку **FUNC.** для остановки слайд-шоу.

## Индексный экран

- 1 Переместите рычаг зумирования в направлении **W**. Отображается индексный экран фотографий.
- 2 Выберите (▲▼, ◀▶) изображение.

- Переместите зеленую рамку выбора на изображение, которое требуется просмотреть.
- При наличии большого количества фотографий может быть удобнее просматривать целиком индексные страницы. Переместите рычаг зумирования в направлении **W** для расширения зеленой рамки выбора на всю страницу и перемещайтесь (◀▶) между индексными страницами. Переместите рычаг зумирования в направлении **T** для возврата к переходу между отдельными изображениями.

### 3 Переместите рычаг зумирования в направлении **T**.

Индексный экран закрывается, и отображается выбранное изображение.

### Функция быстрого перехода между изображениями

Требуемое изображение можно быстро найти, не просматривая поочередно все изображения.

#### Для БЫСТРОГО ПЕРЕХОДА МЕЖДУ ФОТОГРАФИЯМИ



Нажмите джойстик (◀) или (▶) и удерживайте его нажатым для быстрого перехода между фотографиями.

#### Для ПЕРЕХОДА СРАЗУ НА 10 ИЛИ 100 ИЗОБРАЖЕНИЙ

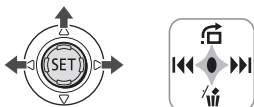

- 1 Если на экране отсутствует подсказка по функциям джойстика, нажмите (SET) для ее отображения.
- 2 Нажмите джойстик (▲) в направлении .
- 3 Выберите вариант (▲▼) [ 10 ЧЕРЕЗ 10 СНИМ.] или [ 100 ЧЕРЕЗ 100 СНИМ.].
- 4 Перейдите (◀▶) через выбранное количество фотографий.  
Нажмите (SET) для закрытия экрана перехода между изображениями и отображения

изображения. Можно снова нажать (SET), чтобы убрать с экрана подсказку по функциям джойстика.

### Увеличение фотографий во время воспроизведения

Во время воспроизведения фотографий их можно увеличивать максимум в 5 раз.



Рычаг зумирования

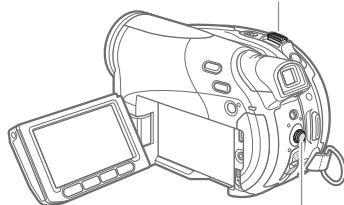

Джойстик

### 1 Переместите рычаг зумирования в направлении **T**.

- Изображение увеличивается в 2 раза, и появляется рамка, показывающая положение увеличенной области.
- Для дальнейшего увеличения изображения переместите рычаг зумирования в направлении **T**. Для уменьшения коэффициента увеличения ниже 2 переместите рычаг зумирования в направлении **W**.
- На изображениях, увеличение которых невозможно, отображается символ «».

### 2 Выберите увеличиваемую область изображения с помощью джойстика.

- Переместите (▲▼, ◀▶) рамку на ту часть изображения, которую требуется просмотреть в увеличенном виде.
- Для отмены увеличения перемещайте рычаг зумирования в направлении **W** до исчезновения рамки.

## Перечень пунктов меню

Недоступные пункты меню отображаются серым цветом в меню FUNC. или черным цветом в меню настройки. Инструкции по выбору пунктов см. в разделе *Использование меню* (□ 29).

### Меню FUNC.

#### Программы съемки (□ 50)



Переключатель режима: P

[P ПРОГРАММА АЭ],

[Tv АЭ, ПРИОР. ВЫДЕРЖКИ],

[Av АЭ, ПРИОР. ДИАФРАГМЫ]\*

Специальные сюжетные программы съемки:

[P] ПОРТРЕТ, [S] СПОРТ, [N] НОЧЬ,

[S] СНЕГ, [P] ПЛЯЖ, [Z] ЗАКАТ,

[A] ПРОЖЕКТОР, [M] ФЕЙЕРВЕРК

\* Доступно только в DC50/DC51.

#### DC50/DC51 (□ 59)

#### Режим замера экспозиции



Переключатель режима: P

[M] ОЦЕНОЧНЫЙ, [□] УСРЕДНЕННЫЙ,

[P] ТОЧЕЧНЫЙ

#### Баланс белого (□ 55)



Переключатель режима: P

[M] АВТО, [S] ДНЕВНОЙ СВЕТ, [A] ТЕНЬ)\*,

[P] ОБЛАЧНО)\*, [S] ЛАМПЫ НАКАЛИВАНИЯ],

[M] ФЛУОРЕСЦЕНТНОЕ)\*,

[M] ФЛУОРЕСЦЕНТНОЕ В)\*,

[P] УСТАНОВКА

\* Доступно только в DC50/DC51.

#### Эффекты изображения (□ 56)



Переключатель режима: P

[OFF] ОТКЛ ЭФФЕКТЫ], [ON] ЯРКО],

[ON] НЕЙТРАЛЬНО],

[ON] НИЗКАЯ РЕЗКОСТЬ)\*,

[ON] СМЯГ. ДЕТАЛИЗ. КОЖИ],

[ON] ПОЛЬЗОВАТЕЛ.)\*

\* Доступно только в DC50/DC51.

#### DC50/DC51/DC230 (□ 60)

#### Режим перевода кадров



Переключатель режима: P

[□] ПОКАДРОВЫЙ, [P] НЕПРЕРЫВНЫЙ],

[P] СКОРОСТНОЙ НЕПРЕР.],

[P] БРЕКЕТИНГ АЕ]

#### Цифровые эффекты (□ 64)



Переключатель режима: P

[OFF] ЦИФ.ЭФФ.ОТКЛ], [ON] ЗАТЕМНЕН.],

[ON] ШТОРКА], [ON] Ч/Б], [ON] СЕПИЯ],

[ON] ЖИВОПИСЬ], [ON] МОЗАИКА]



Переключатель режима: P

[OFF] ЦИФ.ЭФФ.ОТКЛ], [ON] Ч/Б], [ON] СЕПИЯ]

## Режим записи



[**XP** ВЫСОКОЕ КАЧЕСТВО],  
 [SP СТАНДАРТНЫЙ], [LP ДЛИТЕЛЬНЫЙ]  
 В приведенной ниже таблице указано приближенное время записи на новые диски DVD (на одну записываемую сторону).

Режим записи	Тип диска	
	DVD-R, DVD-RW	DVD-R DL
<b>XP</b>	20 мин	36 мин
<b>SP</b>	30 мин	54 мин
<b>LP</b>	60 мин	108 мин

● Запись в режиме LP обеспечивает большую длительность записи; однако, в зависимости от состояния диска (длительное использование, дефекты и т.п.), в режиме LP возможны искажения изображения и звука. Для съемки важных эпизодов рекомендуется использовать режим XP или SP.

● При кодировке видеоданных в видеокамере используется переменная скорость потока данных (VBR), поэтому фактическое оставшееся время съемки зависит от содержания эпизодов.

## Размер/качество фотографий

(□ 57)



**DC50/DC51** Размер:  
 [L 2592x1944], [M1 2048x1536], [S 640x480]

**DC30** Размер:  
 [L 1152x864], [S 640x480]

**DC20** Размер:  
 [L 1024x768], [S 640x480]

Качество:

[M МАКС. КАЧ.], [H ВЫСОКОЕ КАЧ.],  
 [L НОРМ. КАЧ.]

## Одновременная запись фотографий

(□ 58)

**DC50/DC51**

Для параметра [ШИРОК.ЭКРАН] задано значение [ON ВКЛ]:

[OFF ФОТО РЕЖИМ ОТКЛ],  
 [H ВЫС.КАЧ./1280x720],  
 [M НОРМ.КАЧ./1280x720]

Для параметра [ШИРОК.ЭКРАН] задано значение [OFF ОТКЛ]:

[OFF ФОТО РЕЖИМ ОТКЛ],  
 [M ВЫС.КАЧ./1152x864],  
 [L НОРМ.КАЧ./1152x864]

**DC30**

[OFF ФОТО РЕЖИМ ОТКЛ],  
 [M ВЫС.КАЧ./1024x768],  
 [L НОРМ.КАЧ./1024x768]

**DC20**

[OFF ФОТО РЕЖИМ ОТКЛ],  
 [S ВЫС.КАЧ./640x480],  
 [L НОРМ.КАЧ./640x480]

## ДОБАВИТЬ В ПЛЕЙЛИСТ

(□ 66)



Тип диска: (RW) • Режим VR  
 [ВСЕ ЭПИЗОДЫ], [ОДИН ЭПИЗОД], [ОТМЕНА]  
 Добавление эпизода в список воспроизведения.  
 Этот пункт доступен только на индексном экране исходных видеофильмов.

## ПЕРЕМЕСТИТЬ

(□ 67)



Тип диска: (RW) • Режим VR  
 Перемещение эпизода в списке воспроизведения.  
 Этот пункт доступен только на индексном экране списка воспроизведения.

**РАЗДЕЛИТЬ** (78)



Тип диска: **(-RW)** • Режим VR  
Разделение эпизода.

**СТЕРЕТЬ** (67)



Тип диска: **(-RW)** • Режим VR  
Удаление эпизода.

**ПРЕОБР. В ЭПИЗОД** (72)



Преобразование одной фотографии в эпизод  
фотофильма длительностью 3 с.

**КОПИРОВАТЬ** [ ] (72)



Копирование одной фотографии с карты  
памяти на диск.

**КОПИРОВАТЬ** [ ] (72)



Копирование одной фотографии с диска  
на карту памяти.

**СЛАЙД-ШОУ** (39)



[ОТМЕНА], [СТАРТ]

**ЗАЩИТА** (73)



Нажмите **(SET)** для перехода на экран выбора  
изображения. На этом экране можно выбрать  
фотографии, для которых требуется установить  
защиту.

**ЗАКАЗ ПЕЧАТИ** (94)



Нажмите **(SET)** для перехода на экран выбора  
изображения. На этом экране можно выбрать  
фотографии, для которых требуется установить  
заказы печати.

**ЗАКАЗ ПЕРЕДАЧИ** (89)



Нажмите **(SET)** для перехода на экран выбора  
изображения. На этом экране можно выбрать  
фотографии, для которых требуется установить  
заказы передачи.

**Меню настройки**

**КАМЕРА**



**МЕД.А.ЗАТВОР**



Переключатель режима: **AUTO** или **P** (только  
в программе съемки [P ПРОГРАММА АЭ])  
[ON ВКЛ], [OFF ОТКЛ]

Видеокамера автоматически использует длительную  
выдержку затвора для яркой съемки в местах  
с недостаточной освещенностью.

● Видеокамера использует выдержки затвора  
вплоть до 1/25 (1/12 при съемке фотографий).

- **DC50/DC51** В режиме **CAMERA**  установите для вспышки режим работы  (вспышка выключена).
- В случае появления остаточного следа за изображением установите для длительной выдержки значение **[OFF ОТКЛ]**.
- При появлении символа  (предупреждение о сотрясении видеокамеры) рекомендуется надежно зафиксировать видеокамеру, например, установив ее на штатив.

## ЦИФРОВОЙ ЗУМ



### DC50/DC51

**[OFF ОТКЛ]**, **[40x 40X]**, **[200x 200X]**

### DC220/DC230

**[OFF ОТКЛ]**, **[105x 105X]**, **[1000x 1000X]**

Определяет работу цифрового зума.

- Если цифровой зум включен, видеокамера автоматически переключается на цифровой зум при выходе за пределы диапазона оптического зумирования.
- При использовании цифрового зума производится цифровая обработка изображения, поэтому чем больше цифровое увеличение, тем меньше разрешение изображения.
- Цвет индикатора зумирования:

	Оптический зум	Цифровой зум	
		Светло-синий	Темно-синий
Индикатор зумирования	Белый		
DC50/DC51	10x	10x - 40x	40x - 200x
DC220/DC230	35x	35x - 105x	105x - 1000x

- Использование цифрового зума с программой съемки **[☑ НОЧЬ]** невозможно.

## СКОР.ЗУМИР.



**[VAR ПЕРЕМЕННАЯ]**, **[>>> СКОРОСТЬ 3]**, **[>> СКОРОСТЬ 2]**, **[> СКОРОСТЬ 1]**

- Если выбрано значение **[VAR ПЕРЕМЕННАЯ]**, скорость зумирования зависит от того, как нажимается рычаг зумирования. Слегка нажмите для медленного зумирования; нажмите сильнее для ускорения зумирования.
- Наибольшая скорость зумирования достигается в режиме **[VAR ПЕРЕМЕННАЯ]**. Из фиксированных скоростей зумирования **[>>> СКОРОСТЬ 3]** является наибольшей, а **[> СКОРОСТЬ 1]** – наименьшей.

## СТАБИЛИЗАТОР



\* **CAMERA**  : Только с **DC50/DC51**.

Переключатель режима: **P**

**[ON ВКЛ (☞)]**, **[OFF ОТКЛ]**

Стабилизатор изображения компенсирует дрожание видеокамеры даже при максимально длиннофокусном положении объектива.

- Стабилизатор изображения предназначен для устранения обычного дрожания видеокамеры.
- **DC220/DC230** Стабилизатор изображения может быть неэффективен при съемке в местах с недостаточной освещенностью с использованием программы съемки **[☑ НОЧЬ]**.
- **DC220/DC230** Стабилизатор изображения может работать неэффективно при использовании длительной выдержки затвора с программой съемки **[TV АЭ, ПРИОР. ВЫДЕРЖКИ]**.
- Стабилизатор изображения нельзя отключить, если переключатель режима установлен в положение **AUTO**.
- При использовании штатива рекомендуется устанавливать для стабилизатора изображения значение **[OFF ОТКЛ]**.

**DC50/DC51** (□ 63)  
**ПОДСВ.ФОКУС.**



[ **A** АВТО], [ **OFF** ОТКЛ]

**ПРИОР.ФОКУС.** (□ 59)



Переключатель режима: **P**

[ **AF** ВКЛ : AIAF], [ **□** ВКЛ : ЦЕНТР],  
[ **OFF** ОТКЛ]

**DC50/DC51**  
**НЕЙТР.ФИЛЬТР**



Переключатель режима: **P**

[ **A** АВТО], [ **OFF** ОТКЛ]

Эта функция автоматически включает ND-фильтр (фильтр нейтральной плотности) при слишком высокой освещенности.

- Фильтр нейтральной плотности нельзя отключить, если переключатель режима установлен в положение **AUTO**.

**ВР.ПРОСМ. КП**



[ **OFF** ОТКЛ], [ **2sec** 2 СЕК], [ **4sec** 4 СЕК],  
[ **6sec** 6 СЕК], [ **8sec** 8 СЕК], [ **10sec** 10 СЕК]

Служит для выбора времени отображения фотографии после ее записи на карту памяти.

- Фотографию можно стереть (□ 71) во время ее просмотра сразу после съемки (или сразу после ее съемки, если для просмотра установлено значение [ **OFF** ОТКЛ]).
- Этот пункт меню недоступен, если для режима перевода кадров (□ 60) выбрано значение (непрерывная съемка), (скоростная непрерывная съемка) или (автоматическая экспозиционная вилка).

**ШИРОК.ЭКРАН** (□ 33)



[ **ON** ВКЛ], [ **OFF** ОТКЛ]

**ТАЙМЕР** (□ 64)



[ **ON** ВКЛ ], [ **OFF** ОТКЛ]

**ФИЛЬТР ВЕТРА**



Переключатель режима: **P**

[ **A** АВТО], [ **OFF** ОТКЛ ]

Во время съемки на открытом воздухе видео-камера автоматически снижает фоновый шум ветра.

- Фильтр шума ветра нельзя отключить, если переключатель режима установлен в положение **AUTO**.
- Вместе с шумом ветра возможно подавление некоторых других низкочастотных звуков. При съемке в местах, в которых отсутствует ветер, или если требуется записать низкочастотные звуки, рекомендуется установить для фильтра шума ветра значение [ **OFF** ОТКЛ ].

**ОПЕР. С ДИСКОМ**

**СВОЙСТВА ДИСКА**



Отображается экран, на котором можно проверить сведения о диске.

- Информация о диске включает в себя имя диска, тип диска (DVD-R, DVD-R DL или DVD-RW), спецификацию диска (режим VIDEO или VR) и значки, показывающие, закрыты ли сеансы диска (финализирован ли диск) ( ) и защищен ли диск ( ).

**ИНИЦИАЛИЗ.ДИСКА**

(📖 69)



Тип диска: **(RW)**  
 [VIDEO], [VR], [ОТМЕНА]

**ФИНАЛИЗИР. ДИСК**

(📖 75)



[НЕТ], [ДА]

**ОТМЕНИТЬ ФИНАЛ.**

(📖 77)



Тип диска: **(RW)** • Режим VIDEO • Закрыты сеансы  
 [НЕТ], [ДА]

**СТЕР. ВСЕ ВИДЕО**

(📖 68)



Тип диска: **(RW)** • Режим VR  
 [НЕТ], [ДА]

Этот пункт доступен только на индексном экране исходных видеофильмов.

**СТЕР. ПЛЕЙЛИСТ**

(📖 68)



Тип диска: **(RW)** • Режим VR  
 [НЕТ], [ДА]

Этот пункт доступен только на индексном экране списка воспроизведения.

**ЗАЩИТИТЬ ДИСК**

(📖 69)



Тип диска: **(RW)** • Режим VR  
 [НЕТ], [ДА]

**СЛАЙД-ШОУ ВИДЕО**

(📖 73)



[НЕТ], [ДА]

**ИМЯ ДИСКА**

(📖 70)

**ОПЕРАЦИИ С ФОТО****ОТМЕНА ВСЕХ ЗАК**

(📖 95)



[НЕТ], [ДА]

**ОТМЕНА ВСЕХ ЗАК**

(📖 90)



[НЕТ], [ДА]

**СТЕР. ВСЕ ФОТО**

(📖 71)



[НЕТ], [ДА]

**ИНИЦИАЛИЗ.КАРТЫ**

(📖 74)



[ИНИЦИАЛИЗАЦИЯ], [НИЗКОУР.ИНИЦИАЛ.],  
 [ОТМЕНА]

**КОПИРОВАТЬ ВСЕ [📁 → 📁]**

(📖 72)



[НЕТ], [ДА]

**КОПИРОВАТЬ ВСЕ [📁 → 📁]**

(📖 72)



[НЕТ], [ДА]

## УСТ.МОНИТОРА

### ЯРКОСТЬ



Настройка яркости ЖК-дисплея.

- Джойстиком (◀▶) настройте требуемую яркость.
- Изменение яркости экрана ЖК-дисплея не влияет на записываемые изображения или на видеискатель.

### ЗЕРК.ОТОбР.



[ **ON** ВКЛ ], [ **OFF** ОТКЛ ]

Если ЖК-дисплей развернут на 180° в направлении снимаемого объекта, большая часть индикации на экране исчезает, и изображение отображается таким образом, как будто объект смотрится в зеркало.

### ТЕЛЕЭКРАН



[ **ON** ВКЛ ], [ **OFF** ОТКЛ ]

Если задано значение [ **ON** ВКЛ ], индикация, отображаемая на экране видеокамеры, также выводится на экран подключенного телевизора или монитора.

### ВИД ИНФОР.

( 62 )



[ ДАТА ], [ ВРЕМЯ ], [ ДАТА/ВРЕМЯ ],  
[ ИНФ. КАМЕРЫ ]

### МАРКЕРЫ



[ **OFF** ОТКЛ ], [ УРОВЕН(БЕЛ) ],  
[ УРОВЕН(СЕР) ], [ СЕТКА(БЕЛ) ],  
[ СЕТКА(СЕР) ]

Может отображаться сетка или горизонтальная линия по центру экрана. Цвет маркеров может быть белым или серым. Маркеры служат направляющими для обеспечения правильного кадрирования объекта (по вертикали и/или по горизонтали).

- При использовании маркеров они не записываются на диск или карту памяти.



### ЯЗЫК

( 30 )



[ DEUTSCH ], [ **ENGLISH** ], [ ESPAÑOL ],  
[ FRANÇAIS ], [ ITALIANO ], [ POLSKI ],  
[ ROMÂNĂ ], [ TÜRKÇE ], [ РУССКИЙ ],  
[ УКРАЇНСЬКА ], [ العربية ], [ فارسی ], [ မြန်မာစာ ],  
[ 简体中文 ], [ 繁體中文 ], [ 한국어 ], [ 日本語 ]

## СИСТЕМА

**НОСИТЕЛЬ**  (  35 )



[  КАРТА ], [  ДИСК ]

**DC50/DC51/DC230**  
**ДИСТ.УПРАВЛ.**



[ **ON** ВКЛ ], [ **OFF** ОТКЛ ] 

Обеспечивает возможность управления видеокамерой с помощью беспроводного пульта дистанционного управления.

**ГРОМКОСТЬ** (  38 )



**ЗВУК СИГНАЛ**



[  ГРОМКО ],  
[  ТИХО ], [ **OFF** ОТКЛ ]

Звуковой сигнал сопровождает некоторые операции, такие как включение видеокамеры, обратный отсчет автоспуска и т.п. Также выполняет роль предупредительного сигнала в необычных ситуациях.

**ЭКОН.ЭНЕРГИИ**



[ **ON** ВКЛ ], [ **OFF** ОТКЛ ]

Для экономии энергии при питании от аккумулятора видеокамера автоматически выключается, если в течение 5 мин не выполнялись никакие операции.

- Приблизительно за 30 с до выключения видеокамеры отображается сообщение « АВТООТКЛЮЧ. ПИТАНИЯ».

- В режиме готовности к быстрому запуску видеокамера выключается по прошествии времени, заданного параметром [  ОЖИД.ВЫКЛ. ]

**ОЖИД.ВЫКЛ.** (  36 )



[ **10min** 10 МИН ], [ **20min** 20 МИН ],  
[ **30min** 30 МИН ]

Выберите время, по прошествии которого видеокамера выходит из режима готовности к быстрому запуску и автоматически выключается.

**НОМЕР ФАЙЛА**



[  С ОБНОВЛЕН ], [  НЕПРЕРЫВЕН ]

Служит для выбора способа нумерации изображений, используемого на новой карте памяти или диске.

Изображениям автоматически присваиваются последовательные номера от 0101 до 9900, и они помещаются в папки, содержащие до 100 изображений. Папкам присваиваются номера от 101 до 998.

[  [С ОБНОВЛЕН]: нумерация изображений начинается заново с 101-0101 каждый раз, когда устанавливается новая карта памяти или диск.

[  [НЕПРЕРЫВЕН]: нумерация изображений начинается с номера, следующего за номером последнего изображения, снятого видеокамерой.

- Если на установленном носителе уже имеется изображение с большим номером, новому изображению присваивается номер, следующий за номером последнего изображения на карте памяти или диске.

- Рекомендуется использовать настройку [  НЕПРЕРЫВЕН ].

- Эта настройка является общей для карт памяти и дисков.

**ФОРМАТ ТВ**



[ **4:3** ] НОРМ.ЭКРАН], [ **16:9** ] **ШИРОК.ЭКРАН]**

Для полного вывода изображения с правильным соотношением сторон выберите значение в соответствии с типом телевизора, к которому подключена видеокамера.

[ **4:3** ] НОРМ.ЭКРАН]: телевизор с форматом экрана 4:3.

[ **16:9** ] ШИРОК.ЭКРАН]: телевизор с форматом экрана 16:9.

● Если для телевизионного формата задано значение [ **4:3** ] НОРМ.ЭКРАН], то при воспроизведении широкоэкранных записей (16:9) изображение на ЖК-дисплее не будет занимать всю площадь экрана.

**FIRMWARE**



Позволяет проверить текущую версию встроенного микропрограммного обеспечения видеокамеры. Обычно этот пункт меню отображается серым цветом.

**ДАТА/ВРЕМЯ**



**ЧАСОВОЙ ПОЯС** (□□ 30)

**ДАТА/ВРЕМЯ** (□□ 31)

**ФОРМАТ ДАТЫ**

[Г.М.Д (2007.1.1 AM 12:00)],

[М.Д.Г (ЯНВ. 1, 2007 12:00AM)],

**[Д.М.Г (1.ЯНВ.2007 12:00AM)]**

Изменение формата даты для индикации на экране и впечатывания даты.

**DC51**

**РЕЖИМ LINE-IN**

→ **РЕЖИМ LINE-IN** (□□ 80)



Нажмите ( **SET** ) для отображения экрана видеовхода.

## Использование программ съемки



### АВТО

Видеокамера автоматически устанавливает фокусировку, экспозицию и другие параметры, достаточно просто навести видеокамеру и произвести съемку.



### P : Гибкие возможности съемки

**[P ПРОГРАММА АЗ]**  
( 51)

**[Tv АЗ, ПРИОР. ВЫДЕРЖКИ]**  
( 51)

**[Av АЗ, ПРИОР. ДИАФРАГМЫ]\***  
( 51)

#### Специальные сюжетные программы съемки

##### ПОРТРЕТ

В видеокамере используется большая величина диафрагмы, что обеспечивает четкую фокусировку на объект с одновременным размытием прочих второстепенных деталей.



##### СНЕГ

Используйте этот режим для съемки на ярко освещенных горнолыжных курортах. При этом предотвращается недостаточная экспозиция объекта.



##### ПРОЖЕКТОР

Используйте этот режим для съемки сцен с прожекторным освещением.



##### СПОРТ

Этот режим служит для съемки спортивных состязаний, например по теннису или гольфу.



##### ПЛЯЖ

Используйте этот режим для съемки солнечных пляжей. При этом предотвращается недостаточная экспозиция объекта.



##### ФЕЙЕРВЕРК

Используйте этот режим для съемки фейерверков.



##### НОЧЬ

Этот режим предназначен для съемки в местах с низкой освещенностью.



##### ЗАКАТ

Используйте этот режим для получения ярких цветов при съемке закатов.



\* Доступно только в **DC50/DC51**.

## Р Гибкие возможности съемки: изменение диафрагмы и выдержки затвора

Используйте программу автоматической экспозиции (АЭ) или установите приоритет величины экспозиции либо выдержки затвора.

### ЧТО СЛЕДУЕТ ПРОВЕРИТЬ



Переключатель режима: P



### Варианты

\* Значение по умолчанию

#### [P ПРОГРАММА АЭ]\*

Видеокамера автоматически настраивает диафрагму и выдержку затвора для получения оптимальной экспозиции объекта.

#### [Tv АЭ, ПРИОР. ВЫДЕРЖКИ]

Задайте значение выдержки затвора. Видеокамера автоматически устанавливает требуемую величину диафрагмы. Используйте короткую выдержку для съемки быстро движущихся объектов или длительную выдержку для получения эффекта размытия движущихся объектов, усиливающего ощущение движения.

#### [DC50/DC51] [Av АЭ, ПРИОР. ДИАФРАГМЫ]

Задайте величину диафрагмы. Видеокамера автоматически устанавливает требуемую выдержку затвора. Используйте малую величину диафрагмы (большое отверстие объектива) для мягкого размывания заднего плана портрета или большую величину диафрагмы (маленькое отверстие объектива) для увеличения глубины резкости, чтобы все детали ландшафта были в фокусе.

FUNC.  
(  29 )

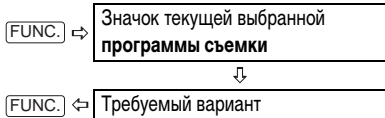



## Для установки ВЫДЕРЖКИ ЗАТВОРА ИЛИ ВЕЛИЧИНЫ ДИАФРАГМЫ

При выборе варианта [Tv АЭ, ПРИОР. ВЫДЕРЖКИ] или [Av АЭ, ПРИОР. ДИАФРАГМЫ] рядом со значком программы съемки отображается численное значение.

**1** Если на экране отображается подсказка по функциям джойстика, уберите ее, нажав (  ).

Если возможна настройка численного значения, рядом с числом отображаются маленькие стрелки.

**2** Настройте (   ) численное значение (выдержку затвора или величину диафрагмы).

Если диафрагма или выдержка затвора не подходят для текущих условий съемки, отображаемое число мигает. В этом случае выберите другое значение.

### ПРИМЕЧАНИЯ

- Не изменяйте положение переключателя режима во время съемки, так как это может привести к резкому изменению яркости объекта.
- [Tv АЭ, ПРИОР. ВЫДЕРЖКИ]
  - При использовании большой выдержки затвора в местах с недостаточной освещенностью можно получить достаточную яркость объекта, но возможно снижение качества изображения и эффективности автофокусировки.
  - При съемке с короткой выдержкой изображение может мигать.

## Рекомендуемая выдержка затвора

	1/6, 1/12, 1/25
	1/2, 1/3, 1/6, 1/12, 1/25
Для съемки объектов при низкой освещенности.	
	1/50
	1/50
Для обычной съемки.	
	1/120
	1/120
Для съемки спортивных состязаний в помещении.	
	1/250, 1/500, 1/1000
	1/250, 1/500, 1/720*
Для съемки из автомобиля или поезда или для съемки движущихся объектов, например аттракциона «русские горки».	
* Только <b>DC50/DC51</b> .	

Обратите внимание, что на экране отображается только делитель дроби – «Tv 250» означает выдержку затвора 1/250 с и т.д.

### **DC50/DC51** Предусмотренные значения величины диафрагмы

Фактический диапазон доступных для выбора значений зависит от исходного положения зумирования.

[1.8], [2.0], [2.4], [2.8], [3.4], [4.0], [4.8], [5.6], [6.7], [8.0]

[2.8], [3.4], [4.0], [4.8], [5.6], [6.7], [8.0]

## Специальный сюжет: программы съемки для особых условий

Программы съемки специальных сюжетов позволяют легко снимать на горнолыжном курорте при очень высокой освещенности либо снимать закаты или фейерверки с передачей всей гаммы цветов.

### ЧТО СЛЕДУЕТ ПРОВЕРИТЬ

| ( 10 )

Переключатель режима: **P**



**FUNC.**  
( 29 )



**FUNC.** →

Значок текущей выбранной программы съемки



Последний значок справа (значок текущего выбранного **специального сюжета**)



**FUNC.** ←

Требуемый вариант

### ПРИМЕЧАНИЯ

- Не изменяйте положение переключателя режима во время съемки, так как это может привести к резкому изменению яркости объекта.
- [] ПОРТРЕТ / [] СПОРТ / [] ПЛЯЖ / [] СНЕГ  
- При воспроизведении изображение может выглядеть не совсем плавным.
- [] ПОРТРЕТ  
- Эффект размывания фона усиливается при увеличении фокусного расстояния (Т).
- [] НОЧЬ  
- За движущимися объектами может оставаться остаточный след.  
- Качество изображения может быть ниже, чем в других режимах.

- На экране могут появляться белые точки.
- Эффективность автофокусировки может быть ниже, чем в других режимах. В этом случае сфокусируйтесь вручную.

● [☁ СНЕГ] / [🏖 ПЛЯЖ]

- В облачную погоду или в тени объект может быть переэкспонирован. Контролируйте изображение на экране.

● [📷 ФЕЙЕРВЕРК]

- Во избежание сотрясения камеры рекомендуется использовать штатив. Особенно рекомендуется использовать штатив для съемки в режиме [CAMERA] [📷], так как устанавливается длительная выдержка.

## Настройка изображения: экспозиция, фокус и цвет

### Ручная настройка экспозиции

Иногда объекты в контровмом свете могут выглядеть темными (недодержанными) или очень ярко освещенные объекты могут выглядеть слишком яркими или бликующими (передержанными). Для исправления этого можно настроить экспозицию вручную.

#### ЧТО СЛЕДУЕТ ПРОВЕРИТЬ



Переключатель режима: **P** (кроме программы съемки [📷 ФЕЙЕРВЕРК]).

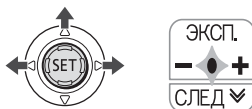

- 1 Если на экране отсутствует подсказка по функциям джойстика, нажмите ( SET ) для ее отображения.**
- 2 Нажмите джойстик ( ▲ ) в направлении [ЭКСП].**
  - Если на подсказке по функциям джойстика не отображается [ЭКСП], несколько раз нажмите джойстик ( ▼ ) в направлении [СЛЕД.] для отображения подсказки, показанной на приведенной выше иллюстрации.
  - На экране отображаются индикатор настройки экспозиции  и нейтральное значение «±0».
  - При зумировании с фиксированной экспозицией возможно изменение яркости изображения.
- 3 Настройте ( ◀▶ ) требуемую яркость изображения.**
  - Диапазон настройки и длина индикатора настройки экспозиции зависит от яркости изображения в момент фиксации экспозиции.
  - При повторном нажатии ( ▲ ) джойстика в направлении [ЭКСП] фиксация экспозиции отменяется и видеокамера возвращается в режим автоматической экспозиции.

## Ручная настройка фокусировки

Автофокусировка может быть неэффективной для перечисленных ниже объектов. В этом случае сфокусируйтесь вручную.

Отражающие поверхности



Объекты с низкой контрастностью или без вертикальных линий



Быстро движущиеся объекты



Объекты, снимаемые через мокрое оконное стекло



Ночные сцены



### ЧТО СЛЕДУЕТ ПРОВЕРИТЬ



Настройте зумирование до начала операции.

Переключатель режима: P

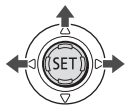

**1** Если на экране отсутствует подсказка по функциям джойстика, нажмите (SET) для ее отображения.

**2** Нажмите джойстик (▲) в направлении [ФОКУС].

- Если на подсказке по функциям джойстика не отображается [ФОКУС], несколько раз нажмите джойстик (▼) в направлении [СЛЕД] для отображения подсказки, показанной на приведенной выше иллюстрации.
- Появляется символ «MF».

**3** Настраивайте (◀▶) фокусировку, пока изображение не окажется в фокусе.

- Нажмите джойстик (▶) в направлении ▲ для увеличения расстояния фокусировки или нажмите его (◀) в направлении ▼ для уменьшения расстояния фокусировки.
- При повторном нажатии джойстика (▲) в направлении [ФОКУС] видеокамера возвращается в режим автофокусировки.

### ПРИМЕЧАНИЯ

- Видеокамера автоматически возвращается в режим автофокусировки при установке переключателя режима в положение AUTO.
- Если видеокамера выключалась, фокусировку следует производить заново.

### Фокусировка на бесконечность

Используйте эту функцию, если требуется сфокусироваться на удаленные объекты, например на горные вершины или фейерверк.

### ЧТО СЛЕДУЕТ ПРОВЕРИТЬ



Настройте зумирование до начала операции.

Переключатель режима: P

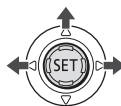

**1** Если на экране отсутствует подсказка по функциям джойстика, нажмите (SET) для ее отображения.

**2** Нажмите джойстик (▲) в направлении [ФОКУС] и удерживайте его нажатым не менее 2 с.

- Отображается символ ∞.
- При повторном нажатии джойстика (▲) в направлении [ФОКУС] видеокамера возвращается в режим автофокусировки.

### ПРИМЕЧАНИЯ

При использовании во время фокусировки на бесконечность зумирования или джойстика (◀▶) символ «∞» заменяется символом «MF», и видеокамера возвращается в режим ручной фокусировки.

## Баланс белого

Функция баланса белого помогает обеспечить точную передачу цветов в различных условиях освещения, чтобы белые объекты всегда выглядели на записях белыми.



### ЧТО СЛЕДУЕТ ПРОВЕРИТЬ



(10)

Переключатель режима: P

### Варианты

\* Значение по умолчанию

[ <b>AWB</b> АВТО ]*
Настройки автоматически устанавливаются видеокамерой. Используйте эту настройку для съемки вне помещений.
[ <b>☀</b> ДНЕВНОЙ СВЕТ ]
Для съемки вне помещений в ясную солнечную погоду.
[ <b>DC50/DC51</b> [ <b>☁</b> ТЕНЬ ]
Для съемки в тени.
[ <b>DC50/DC51</b> [ <b>☁</b> ОБЛАЧНО ]
Для съемки в облачную погоду.
[ <b>💡</b> ЛАМПЫ НАКАЛИВАНИЯ ]
Для съемки при освещении лампами накаливания или флуоресцентными лампами вольфрамового типа (3-волновыми).
[ <b>DC50/DC51</b> [ <b>☀</b> ФЛУОРЕСЦЕНТНОЕ ]
Для съемки при освещении флуоресцентными лампами, дающими теплый белый свет, холодный белый цвет или 3-волновый теплый белый свет.
[ <b>DC50/DC51</b> [ <b>☀</b> ФЛУОРЕСЦЕНТНОЕ В ]
Для съемки при освещении флуоресцентными лампами дневного света или дневного 3-волнового света.
[ <b>⚙</b> УСТАНОВКА ]
Используйте пользовательскую установку баланса белого для получения белых объектов белого цвета при цветном освещении.

**FUNC.**  
( 29 )



[ **FUNC.** ] →

Значок текущего выбранного баланса белого



[ **FUNC.** ] ←

Требуемый вариант\*

\* Если выбран вариант [ **⚙** УСТАНОВКА ], не нажимайте кнопку [ **FUNC.** ], а переходите к приведенным ниже инструкциям.

### УСТАНОВКА ПОЛЬЗОВАТЕЛЬСКОГО БАЛАНСА БЕЛОГО

**1** Наведите видеокамеру на белый объект и с помощью зумирования добейтесь, чтобы он занимал весь экран, затем нажмите ( **SET** ).

После завершения настройки символ перестает мигать и постоянно горит. Пользовательская настройка сохраняется в видеокамере даже после выключения питания.

**2** Нажмите кнопку [ **FUNC.** ] для сохранения настройки и закрытия меню.

### ПРИМЕЧАНИЯ

- В зависимости от типа флуоресцентного освещения, получение оптимального цветового баланса с установками [ **☀** ФЛУОРЕСЦЕНТНОЕ ] и [ **☀** ФЛУОРЕСЦЕНТНОЕ В ] может оказаться невозможным. Если цвета выглядят неестественно, выполните настройку с использованием режима [ **AWB** АВТО ] или [ **⚙** УСТАНОВКА ].
- Если установлен пользовательский баланс белого
  - При определенных источниках освещения символ может продолжать мигать. Результат будет все равно лучше, чем при настройке [ **AWB** АВТО ].
  - Переустанавливайте баланс белого при изменении условий освещения.
  - Отключите цифровой зум.
- Установка баланса белого сохраняется в видеокамере даже после выключения видеокамеры.
- Пользовательская установка баланса белого может обеспечить лучшие результаты в следующих случаях:
  - при съемке в переменных условиях освещения;
  - при съемке крупным планом;
  - при съемке одноцветных объектов (небо, море или лес);
  - при съемке с освещением ртутными лампами и флуоресцентными лампами определенных типов.

## Эффекты изображения

Эффекты изображения можно использовать для изменения насыщенности цветов и контрастности с целью съемки изображений со специальными цветовыми эффектами.



### ЧТО СЛЕДУЕТ ПРОВЕРИТЬ



( 10 )

Переключатель режима: P

### Варианты

\* Значение по умолчанию

[ <OFF> ОТКЛ ЭФФЕКТЫ]*
Съемка производится без использования эффектов улучшения изображения.
[ <SV> ЯРКО]
Повышенная контрастность и насыщенность цветов.
[ <SN> НЕЙТРАЛЬНО]
Смягчение контрастности и насыщенности цветов.
[ DC50/DC51 ] [ <LS> НИЗКАЯ РЕЗКОСТЬ]
Съемка объектов со смягченными контурами.
[ <SD> СМЯГ. ДЕТАЛИЗ. КОЖИ]
Смягчение деталей в области телесных цветов для достижения более выигрышного внешнего вида. Для достижения оптимального эффекта используйте эту настройку при съемке людей крупным планом. Помните, что возможно ухудшение детализации участков, цвет которых близок к телесному цвету.

### [ DC50/DC51 ] [ <CS> ПОЛЬЗОВАТЕЛ.]

Позволяет настраивать яркость, контрастность, резкость и глубину цвета изображения.

[ГЛУБ. ЦВ.]:	(-) Более блеклые цвета, (+) Более насыщенные цветовые тона
[ЯРКОСТЬ]:	(-) Более темное изображение, (+) Более яркое изображение
[КОНТРАСТ]:	(-) Более равномерное изображение, (+) Более выраженные области света и тени
[РЕЗКОСТЬ]:	(-) Менее выраженные контуры, (+) Более резкие контуры

FUNC.

( 29 )



FUNC. →

Значок текущего выбранного  
эффекта изображения



FUNC. ←

Требуемый вариант\*

\* Если выбран вариант [ <CS> ПОЛЬЗОВАТЕЛ.], не нажимайте кнопку [FUNC.], а переходите к приведенным ниже инструкциям.

### [ DC50/DC51 ] УСТАНОВКА ПОЛЬЗОВАТЕЛЬСКОГО ЭФФЕКТА

- 1 Нажмите ( SET ) и выберите ( ▲▼ ) параметры пользовательской настройки.
- 2 Настройте ( ◀▶ ) требуемое значение каждого параметра, затем нажмите ( SET ).
- 3 Нажмите кнопку [FUNC.] для сохранения настройки и закрытия меню.

## Функции для съемки фотографий



( 10 )

### Выбор размера и качества фотографий

Фотографии записываются на карту памяти или диск с использованием сжатия JPEG (Joint Photographic Experts Group – Объединенная экспертная группа по фотографии). Как правило, для получения более высокого качества следует выбирать больший размер изображения.

### Варианты

Возможные размеры фотографий зависят от модели видеокамеры. В приведенных ниже таблицах указано приблизительное количество фотографий, которые могут быть записаны на различные носители, в зависимости от размера/качества изображений.

Приблизительное количество фотографий на карте памяти

Карта памяти	32 Мбайта			128 Мбайт			512 Мбайт		
Качество фотографии <sup>1</sup> → Размер фотографии↓									
L 2592x1944 <sup>2</sup>	5	10	25	35	55	105	145	215	435
L 1152x864 <sup>3</sup>	40	65	130	185	280	545	735	1115	2155
L 1024x768 <sup>4</sup>	55	80	165	235	345	695	940	1370	2745
M1 2048x1536 <sup>2</sup>	10	20	40	55	85	175	235	350	700
S 640x480	140	200	365	585	850	1530	2320	3355	6040

Приблизительное количество фотографий на диске

Тип диска/ Спецификация диска	DVD-R или DVD-RW Режим VIDEO			DVD-R DL Режим VIDEO			DVD-RW Режим VR		
Качество фотографии <sup>1</sup> → Размер фотографии↓									
L 2592x1944 <sup>2</sup>	415	625	1245	755	1220	2265	420	635	1265
L 1152x864 <sup>3</sup>	2100	3185	6150	3815	5795	9999	2135	3240	6255
L 1024x768 <sup>4</sup>	2690	3910	7830	4890	7115	9999	2735	3980	7965
M1 2048x1536 <sup>2</sup>	670	1000	2000	1220	1820	3640	680	1015	2035
S 640x480	6625	9570	9999	9999	9999	9999	6740	9735	17525 <sup>5</sup>

<sup>1</sup> : [МАКС. КАЧ.], : [ВЫСОКОЕ КАЧ.], : [НОРМ. КАЧ.]

<sup>2</sup> Только **DC50/DC51**. <sup>3</sup> Только **DC230**. <sup>4</sup> Только **DC220**.

<sup>5</sup> Это число означает количество изображений, которые могут быть записаны на диск. Однако отображаемое на экране оставшееся число кадров будет равно 9999.

\* Значение по умолчанию для **DC50/DC51**

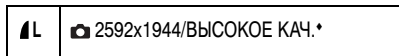

**FUNC.**  
( [ ] 29)



**FUNC.** →

Значок текущего выбранного  
качества/размера фотографий



Требуемый размер изображения\*



Нажмите ( **SET** )



**FUNC.** ←

Требуемое качество изображения\*

\* Число, отображаемое в правом углу, показывает приблизительное количество изображений, которые могут быть записаны с текущими настройками качества/размера.

## **i** ПРИМЕЧАНИЯ

- Если на карту памяти или диск записано много изображений (Windows: более 1800; Macintosh: более 1000), загрузка изображений в компьютер может оказаться невозможной. Для загрузки изображений, записанных на карту памяти, попробуйте использовать устройство чтения карт памяти.
- Если карта памяти содержит более 1800 изображений, подключение к PictBridge-совместимому принтеру невозможно. Для оптимальной работы рекомендуется, чтобы количество изображений на карте памяти не превышало 100.

## Запись фотографии во время съемки видеофильма

Во время съемки видеофильма на диск то же самое изображение можно одновременно записать на карту памяти в виде фотографии. Размер фотографии изменить невозможно, однако можно выбрать качество фотографии.



\* Значение по умолчанию

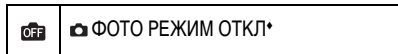

**FUNC.**  
( [ ] 29)



**FUNC.** →

Значок текущего выбранного  
варианта **одновременной  
записи фотографий**



**FUNC.** ←

Требуемое качество изображения\*

\* Число, отображаемое в правом углу, показывает приблизительное количество изображений, которые могут быть записаны с текущими настройками качества/размера.

## Для записи фотографии

**Во время съемки видеофильма нажмите кнопку [PHOTO].**

Стоп-кадр записывается на карту памяти, в то время как на экране отображается снимаемое видеоизображение.

## **i** ПРИМЕЧАНИЯ

- Одновременная запись фотографии на диск невозможна.
- При включенном цифровом эффекте запись фотографий на карту памяти невозможна.
- **DC220/DC230** Запись фотографий на карту памяти также невозможна при съемке в широко-экранном режиме.
- Для записи фотографий рекомендуется использовать режим **CAMERA** ( [ ] ), обеспечивающий максимальное качество фотографий.

## Автоматический приоритет фокусировки

Если включен приоритет фокусировки, видеокамера снимает фотографию только после завершения автоматической фокусировки.

### ЧТО СЛЕДУЕТ ПРОВЕРИТЬ



Переключатель режима в положении **AUTO**:  
Отключение приоритета фокусировки невозможно.  
Переключатель режима в положении **P**:  
Можно отключить приоритет фокусировки; кроме того, можно выбрать рамку AF (автофокусировки), которую требуется использовать.

### Варианты \* Значение по умолчанию

<p><b>[ AF ВКЛ : AiAF ]*</b> (Переключатель режима: <b>P*</b>, <b>AUTO</b>)</p> <p>В зависимости от условий съемки, автоматически выбирается одна или несколько рамок автофокусировки из девяти возможных и фокусировка фиксируется по этим рамкам.</p>
<p><b>[ □ ВКЛ : ЦЕНТР ]</b> (Переключатель режима: <b>P*</b>)</p> <p>Для фокусировки автоматически фиксируется центральная точка автофокусировки. Это удобно для обеспечения фокусировки точно на требуемую область. В этом режиме в центре экрана отображается одна рамка фокусировки.</p>
<p><b>[ OFF ОТКЛ ]</b></p> <p>Выбирайте этот вариант, если съемку фотографии необходимо производить сразу же после нажатия кнопки <b>[PHOTO]</b>.</p>

\* Кроме программы съемки **[ FEIYERBERK ]**.

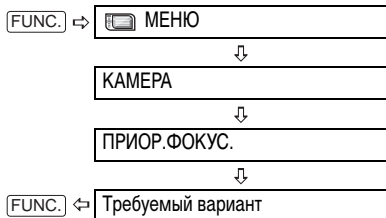

### ПРИМЕЧАНИЯ

В программе съемки **[ FEIYERBERK ]** для приоритета фокусировки автоматически устанавливается значение **[ OFF ОТКЛ ]**.

## **[ DC50/DC51 ]** Режим замера экспозиции

Видеокамера рассчитывает оптимальную настройку экспозиции, измеряя количество отраженного от объекта света. В зависимости от объекта может потребоваться изменить способ изменения и оценки количества света.

### ЧТО СЛЕДУЕТ ПРОВЕРИТЬ



Переключатель режима: **P**

### Варианты \* Значение по умолчанию

<p><b>[ □ ОЦЕНОЧНЫЙ ]*</b></p> <p>Подходит для стандартных условий съемки, включая эпизоды в контровом свете. В видеокамере изображение разделяется на несколько областей, и яркость света измеряется в каждой из этих областей для оптимального экспонирования объекта.</p>
<p><b>[ □ УСРЕДНЕННЫЙ ]</b></p> <p>Экспозиция усредняется по всей сцене, при этом находящийся в центре объект учитывается с большим весом.</p>

**[ ] ТОЧЕЧНЫЙ**

Замер производится только в зоне рамки точечного замера автоэкспозиции. Используйте этот вариант для настройки экспозиции в соответствии с объектом, расположенным в центре экрана.

**FUNC.**  
( [ ] 29)



**FUNC.**



Значок текущего выбранного режима экспозамера



**FUNC.**



Требуемый вариант

## **DC50/DC51/DC230** Непрерывная съемка и экспозиционная вилка

Снимите серию фотографий движущегося объекта или снимите одно и то же изображение с 3 значениями экспозиции, чтобы затем выбрать наиболее удачный вариант.

### **✓ ЧТО СЛЕДУЕТ ПРОВЕРИТЬ**



( [ ] 10)

Переключатель режима: **P** (кроме программы съемки [ ] ФЕЙЕРБЕРК).

## Максимальное количество кадров в одной серии

### **DC50/DC51**

Количество кадров (снимков) в секунду		Макс. количество кадров в непрерывной серии	
Обычная скорость	1,7 кадра	<b>L</b> 2592x1944	30 изображений
Высокая скорость	2,5 кадра	<b>M1</b> 2048x1536	45 изображений
Использование вспышки	1,6 кадра	<b>S</b> 640x480	60 изображений

### **DC230**

Количество кадров (снимков) в секунду		Макс. количество кадров в непрерывной серии	
Обычная скорость	2,5 кадра	<b>L</b> 1152x864	20 изображений
Высокая скорость	4,2 кадра	<b>S</b> 640x480	60 изображений

Указанные значения являются приблизительными и зависят от условий съемки и снимаемых объектов.

Если на экране отображается символ «» (сотрясение видеокамеры), фактическая скорость съемки может снизиться.

## Варианты

\* Значение по умолчанию

<input type="checkbox"/> <b>ПОКАДРОВЫЙ*</b>
Съемка одной фотографии.
<input checked="" type="checkbox"/> <b>НЕПРЕРЫВНЫЙ.]</b> (Непрерывная съемка), <input checked="" type="checkbox"/> <b>СКОРОСТНОЙ НЕПРЕР.]</b> (Скоростная непрерывная съемка)
Съемка серии фотографий при нажатой кнопке <b>[PHOTO]</b> . Скорость съемки см. в таблице, приведенной на предыдущей странице.
<input checked="" type="checkbox"/> <b>БРЕКЕТИНГ AE]</b> (Автоматическая экспозиционная вилка)
Видеокамера записывает фотографию с тремя различными экспозициями (темная, нормальная, светлая с шагом 1/2 ступени), позволяя пользователю выбрать наиболее удачный кадр.

**FUNC.**  
( 29)



**FUNC.** →

Значок текущего выбранного режима перевода кадров



**FUNC.** ←

Требуемый вариант

### НЕПРЕРЫВНАЯ СЪЕМКА/

### СКОРОСТНАЯ НЕПРЕРЫВНАЯ СЪЕМКА

**1** Наполовину нажмите кнопку **[PHOTO]** для активизации автофокусировки.

**2** Полностью нажмите кнопку **[PHOTO]** и удерживайте ее нажатой.

Пока эта кнопка удерживается нажатой, снимается последовательность фотографий.

### АВТОМАТИЧЕСКИЙ БРЕКЕТИНГ

Нажмите кнопку **[PHOTO]** сначала наполовину для включения автофокусировки, затем полностью для съемки фотографий.

На карту памяти записываются три фотографии с различной экспозицией.

## Прочие функции

### Индикация на экране

Видеокамера сохраняет код данных, записанный во время съемки и содержащий дату, время и другие данные о камере (выдержка затвора, экспозиция и т.д.). Можно выбрать отображаемые данные.

### Включение/выключение индикации на экране

#### DC50/DC51

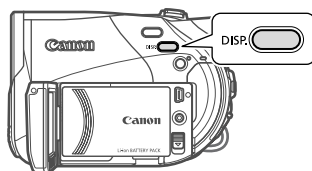

#### DC220/DC230

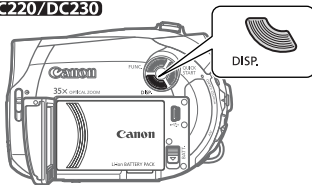

Нажимайте кнопку **[DISP.]** для включения/выключения индикации на экране в указанной ниже последовательности.

**CAMERA** · , **CAMERA** ·

- Вся индикация включена
- Вся индикация выключена<sup>1</sup>

**PLAY** ·

- Вся индикация включена
- Только код данных<sup>2</sup>
- Вся индикация выключена

**PLAY** ·

- Вся индикация включена (включая гистограмму<sup>3</sup>)
- Только обычная индикация
- Вся индикация выключена

- Однако маркер уровня, значок типа диска, а также значки ● и ●■■ все равно отображаются на экране.
- Код данных: время, дата и параметры камеры во время съемки. Отображаемые параметры можно выбрать в соответствии с инструкциями следующего раздела.
- Гистограмма: для фотографий возможно отображение всех параметров камеры, установленных во время съемки. Подробнее интерпретация гистограммы рассматривается в следующем разделе.

## Выбор вида информации

Во время воспроизведения видеofilмов можно выбрать вид отображаемой информации.



### Варианты

\* Значение по умолчанию

[ DATA ], [ ВРЕМЯ ]
Отображается дата или время съемки эпизода или фотографии.
[ DATA/ВРЕМЯ ]*
Отображаются как дата, так и время съемки.
[ ИНФ. КАМЕРЫ ]
Отображаются диафрагма (диафрагменное число) и выдержка затвора, использовавшиеся при съемке изображения.

**FUNC.**  
( 29 )

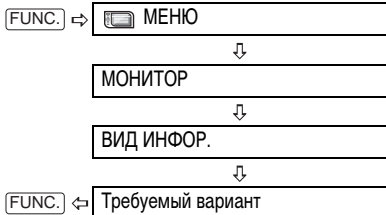

## Чтение гистограммы

При просмотре фотографий можно вывести на экран гистограмму и значки всех функций, использовавшихся во время съемки. По гистограмме можно проверить правильность экспозиции фотографии.

Правая часть гистограммы соответствует областям света, а левая часть — областям тени. Если гистограмма фотографии смещена вправо, то фотография является относительно яркой; если гистограмма смещена влево, то фотография является относительно темной.

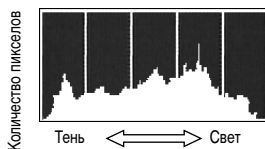

### ПРИМЕЧАНИЯ

Гистограмма также отображается после съемки фотографии во время ее просмотра в течение времени, выбранного для параметра [ВР.ПРОСМ. КП] (или сразу после ее съемки, если для параметра [ВР.ПРОСМ. КП] задано значение [OFF ОТКЛ]).

## DC50/DC51 Вспышка

Для съемки фотографий в местах с недостаточной освещенностью можно использовать встроенную вспышку. Во вспышке предусмотрена функция уменьшения эффекта «красных глаз».

### ЧТО СЛЕДУЕТ ПРОВЕРИТЬ



Выберите любую программу съемки, кроме [ФЕЙЕРВЕРК].

## Варианты

\* Значение по умолчанию

(авто)*
Вспышка срабатывает автоматически в зависимости от яркости объекта.
(авто с уменьшением эффекта «красных глаз»)
Вспышка срабатывает автоматически в зависимости от яркости объекта. Для снижения эффекта «красных глаз» загорается вспомогательная лампа.
Вспышка срабатывает при съемке всех кадров.
Вспышка не срабатывает.



- Если на экране отсутствует подсказка по функциям джойстика, нажмите (SET) для ее отображения.
- Нажмите джойстик (◀) в направлении . Если на подсказке по функциям джойстика не отображается значок , несколько раз нажмите джойстик (▼) в направлении [СЛЕД.] для отображения подсказки, показанной на приведенной выше иллюстрации. Если переключатель режима установлен в положение AUTO, отображается только одна подсказка по функциям джойстика.
  - Для циклического переключения режимов работы вспышки нажимайте джойстик (◀) в направлении .
  - Символ исчезает через 4 с.
- Нажмите кнопку [PHOTO] сначала наполовину для включения автофокусировки, затем полностью для съемки фотографии.

### ПРИМЕЧАНИЯ

- Практический диапазон действия вспышки составляет приблизительно от 1 до 2 м. Этот диапазон зависит от условий съемки.
- В режиме непрерывной съемки радиус действия вспышки уменьшается.
- Для эффективной работы функции уменьшения эффекта «красных глаз» необходимо, чтобы фото-

графируемый человек смотрел на вспомогательную лампу. Степень уменьшения эффекта зависит от расстояния до фотографируемого и от его индивидуальных особенностей.

- Вспышка не срабатывает в следующих случаях:
  - при ручной настройке экспозиции в режиме (авто) или (уменьшение эффекта «красных глаз»);
  - при съемке с использованием автоматической экспозиционнойвилки;
  - в программе съемки [ФЕЙЕРВЕРК].
- Выбор режима вспышки при зафиксированной экспозиции невозможен.
- (DC50/DC51)** Не рекомендуется использовать вспышку при установленном дополнительно приобретаемом широкоугольном конвертере; на экране может быть видна его тень.

**Лампа подсветки для автофокусировки:** если объект слишком темный, при наполовину нажатой кнопке [PHOTO] на короткое время может включиться вспомогательная лампа, обеспечивающая более точную фокусировку видеокамеры (подсветка для автофокусировки). Можно также установить для параметра [ПОДСВ. ФОКУС.] значение [OFF ОТКЛ], чтобы вспомогательная лампа не загоралась.

- Фокусировка может оказаться невозможной даже при включенной вспомогательной лампе автофокусировки.
- Яркое свечение вспомогательной лампы автофокусировки может быть неуместно. Ее следует выключать в общественных местах, например ресторанах или театрах.

## DC50/DC51 Минивидеолампа

Миниатюрную видеолампу (вспомогательную лампу) можно включить в любой момент, независимо от программы съемки.



- Если на экране отсутствует подсказка по функциям джойстика, нажмите (SET) для ее отображения.
- Нажмите джойстик (▶) в направлении .
  - Если на подсказке по функциям джойстика не отображается значок , несколько раз

нажмите джойстик (▼) в направлении [СЛЕД.] для отображения подсказки, показанной на приведенной выше иллюстрации. Если переключатель режима установлен в положение **AUTO**, отображается только одна подсказка по функциям джойстика.

- На экране появляется символ
- Для выключения минивидеолампы еще раз нажмите (▶) джойстик в направлении

## ПРИМЕЧАНИЯ

**DC50/DC51** Не рекомендуется использовать минивидеолампу при установленном дополнительно приобретаемом широкоугольном конвертере; на экране может быть видна его тень.

## Автоспуск

### ЧТО СЛЕДУЕТ ПРОВЕРИТЬ



**CAMERA** : Установите видеокамеру в режим паузы записи.

**FUNC.**  
( 29)



**FUNC.** ⇨ **МЕНЮ**



**КАМЕРА**



**ТАЙМЕР**



**FUNC.** ⇐ **ВКЛ**

Отображается символ

**CAMERA** :

Нажмите кнопку **[Start/Stop]**.

Видеокамера начинает съемку после 10-секундного обратного отсчета\*. На экране появляется обратный отсчет.

**CAMERA** :

Нажмите кнопку **[PHOTO]** сначала наполовину для включения автофокусировки, затем полностью для съемки фотографии.

Видеокамера снимает фотографию после 10-секундного обратного отсчета\*. На экране появляется обратный отсчет.

\* **DC50/DC51/DC230** 2-секундного при использовании беспроводного пульта ДУ.

## ПРИМЕЧАНИЯ

Для отмены автоспуска после начала обратного отсчета можно также нажать кнопку **[Start/Stop]** (при съемке видео) или полностью нажать кнопку **[PHOTO]** (при съемке фотографий). Автоспуск также отменяется при выключении видеокамеры.

## Цифровые эффекты

### ЧТО СЛЕДУЕТ ПРОВЕРИТЬ



Переключатель режима: **P**

**CAMERA** : Только **[E1 Ч/Б]** и **[E2 СЕПИЯ]**.

### Варианты

\* Значение по умолчанию

#### **[F1] ЦИФ.ЭФФ.ОТКЛ.\***

Этот вариант следует выбирать, если не требуется использовать цифровые эффекты.

**[F1 ЗАТЕМНЕН.]** (введение/выведение изображения), **[F2 ШТОРКА]**

Выберите один из переходов для начала или завершения эпизода введением/выведением изображения на фоне черного экрана.

#### **[E1 Ч/Б]**

Съемка черно-белых изображений.

#### **[E2 СЕПИЯ]**

Съемка изображений в оттенках сепии для придания им «старинного» вида.

#### **[E3 ЖИВОПИСЬ], [E4 МОЗАИКА]**

Выберите один из других цифровых эффектов для придания пикантности своим записям.

## **i** ПРИМЕЧАНИЯ

- При применении монтажного перехода производится введение/выведение не только изображения, но и звука. При применении эффектов звук записывается обычным образом.
- Последняя использовавшаяся настройка сохраняется даже при выключении цифровых эффектов или при изменении программы съемки.

## Установка

**FUNC.**

( 29)



**FUNC.**

→ Значок текущего выбранного цифрового эффекта



**FUNC.\*\***

← Требуемый монтажный переход/ эффект\*

\* Эффект можно предварительно просмотреть на экране.

\*\* Отображается символ выбранного эффекта.

## Применение



- 1 Если на экране отсутствует подсказка по функциям джойстика, нажмите (**SET**) для ее отображения.
- 2 Нажмите джойстик (**▲**) в направлении .
  - Если на подсказке по функциям джойстика не отображается значок , несколько раз нажмите джойстик (**▼**) в направлении [СЛЕД.] для отображения подсказки, показанной на приведенной выше иллюстрации.
  - Цвет значка выбранного эффекта изменяется на зеленый.
  - Для отключения монтажного перехода/ эффекта снова нажмите джойстик (**▲**) в направлении .

## Для ВВЕДЕНИЯ ИЗОБРАЖЕНИЯ

В режиме паузы записи (**●** ) нажмите джойстик (**▲**) в направлении , затем нажмите **[Start/Stop]** для начала съемки с введением изображения.

## Для ВЫВЕДЕНИЯ ИЗОБРАЖЕНИЯ

Во время съемки (**●**) нажмите джойстик (**▲**) в направлении , затем нажмите **[Start/Stop]** для выведения изображения и приостановки съемки.

## Для ВКЛЮЧЕНИЯ ЭФФЕКТА

**[CAMERA - ]**: Во время съемки или в режиме паузы записи нажмите джойстик (**▲**) в направлении .

**[CAMERA - ]**: Нажмите джойстик (**▲**) в направлении , затем нажмите **[PHOTO]** для съемки фотографии.

## Управление эпизодами

### Создание списка воспроизведения

Для удобства редактирования видеofilмов создайте список воспроизведения. Список воспроизведения позволяет просматривать только требуемые эпизоды или изменять порядок воспроизведения эпизодов, не изменяя исходные записи. После добавления эпизодов в список воспроизведения появляются два типа индексных экранов:



Тип диска: DVD-RW • Режим VR

### Добавление эпизодов в список воспроизведения

#### Варианты

[ВСЕ ЭПИЗОДЫ]
Добавление в список воспроизведения всех эпизодов с индексного экрана оригиналов.
[ОДИН ЭПИЗОД]
Добавление в список воспроизведения только выбранного эпизода.
[ОТМЕНА]
Возврат на индексный экран оригиналов.

На индексном экране оригиналов выберите (▲▼, ◀▶) эпизод, который требуется добавить в список воспроизведения. Для добавления всех эпизодов нет необходимости выбирать какой-либо конкретный эпизод.

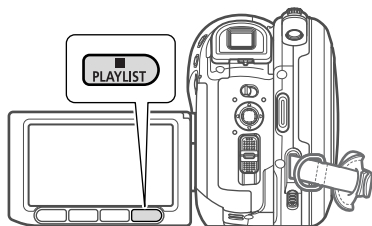
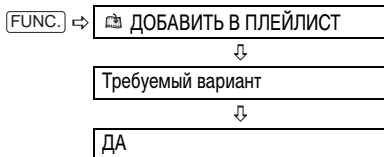

После завершения операции отображается сообщение «ДОБАВЛЕНО В ПЛЕЙЛИСТ». Нажмите кнопку [PLAYLIST] для проверки эпизодов на индексном экране списка воспроизведения.

## Перемещение эпизодов в списке воспроизведения

На индексном экране оригиналов нажмите кнопку [PLAYLIST]. На индексном экране списка воспроизведения выберите (▲▼, ◀▶) эпизод, который требуется переместить.

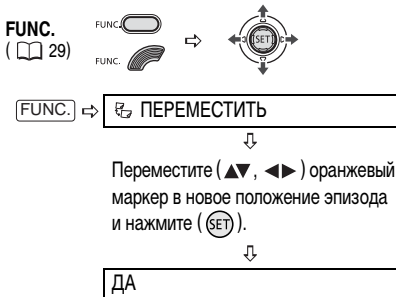

## Удаление одного эпизода

ЧТО СЛЕДУЕТ ПРОВЕРИТЬ



Тип диска: ◀RW DVD-RW • Режим VR

На индексном экране оригиналов выберите (▲▼, ◀▶) эпизод, который требуется удалить. Для удаления эпизода только из списка воспроизведения сначала нажмите кнопку [PLAYLIST], затем выберите эпизод.

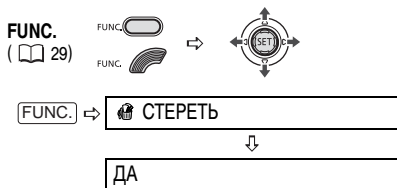

## Удаление эпизодов

Ненужные эпизоды можно удалить. Помните, что при удалении эпизодов из списка воспроизведения исходные записи не удаляются. Однако при удалении исходной записи она удаляется и из списка воспроизведения.

### ВАЖНО

- Будьте внимательны при удалении исходных записей. После удаления исходной записи восстановить ее невозможно.
- Во время удаления эпизода не изменяйте положение переключателя питания или переключателя [CAMERA/VIDEO].

### ПРИМЕЧАНИЯ

- Если диск защищен, удаление эпизодов невозможно (□ 69).
- Удаление эпизодов длительностью менее 5 с может оказаться невозможным.

## Удаление эпизода сразу после съемки

ЧТО СЛЕДУЕТ ПРОВЕРИТЬ



Тип диска: ◀RW DVD-RW •  
Режим VIDEO или VR



Сразу же после съемки эпизода:

- 1 Если на экране отсутствует подсказка по функциям джойстика, нажмите (SET) для ее отображения.
- 2 Нажмите джойстик (◀) в направлении [CAMERA]. Если на подсказке по функциям джойстика не отображается значок [CAMERA], несколько раз нажмите джойстик (▼) в направлении [СЛЕД.] для отображения подсказки, показанной на приведенной выше иллюстрации. Если переключатель режима установлен

в положение **AUTO**, отображается только одна подсказка по функциям джойстика.

**3 Во время просмотра эпизода после съемки выберите (◀▶) и нажмите (SET).**

**4 Выберите (◀▶) [ДА] и нажмите (SET).**

### ПРИМЕЧАНИЯ

Удаление последнего эпизода невозможно, если после его записи был изменен режим работы, выключена видеокамера или извлечен диск.

## Удаление всех эпизодов

### ЧТО СЛЕДУЕТ ПРОВЕРИТЬ



Тип диска: ◀RW▶ DVD-RW • Режим VR

Для удаления всех эпизодов на индексном экране оригиналов следуйте приведенным ниже инструкциям. При этом будет также удален весь список воспроизведения. Если требуется удалить все эпизоды только из списка воспроизведения (не затрагивая исходные записи), сначала нажмите кнопку **PLAYLIST**, затем выполните указанные ниже операции.

**FUNC.**  
(  29 )

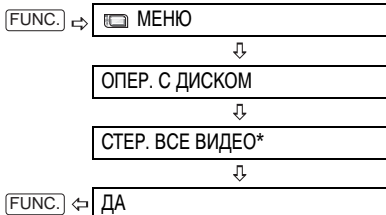

\* При удалении списка воспроизведения этот пункт меню заменяется на пункт [СТЕР. ПЛЕЙЛИСТ].

## Разделение эпизода

Записи можно разделять на фрагменты, чтобы оставить только наиболее удачные эпизоды и вырезать все остальные. Помните, что при разделении эпизодов в списке воспроизведения исходные записи не изменяются.

### ПРИМЕЧАНИЯ

Разделение эпизодов фотофильма (  72 ) и очень коротких эпизодов (1 с или менее) невозможно.

### ЧТО СЛЕДУЕТ ПРОВЕРИТЬ



Тип диска: ◀RW▶ DVD-RW • Режим VR

На индексном экране оригиналов выберите (▲▼, ◀▶) эпизод, который требуется разделить. Для разделения эпизода только в списке воспроизведения сначала нажмите кнопку **PLAYLIST**, затем выберите эпизод.

**FUNC.**  
(  29 )

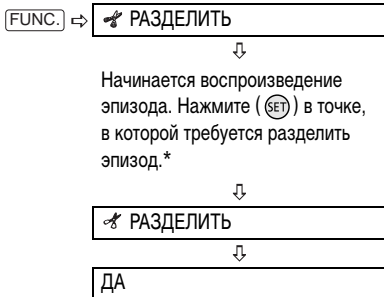

\* Для поиска точного места в эпизоде можно пользоваться перечисленными ниже значками и специальными режимами воспроизведения (  38 ).

◀▶▶▶ : Переход в начала текущего/следующего эпизода.

◀|||▶ : Покадровое воспроизведение назад/вперед.

## Управление диском

### Защита диска

Можно защитить весь диск для исключения случайного стирания важных записей. Снятие защиты с защищенного диска производится таким же образом.

#### ВАЖНО

При инициализации (форматировании) диска (☞ 69) с него безвозвратно стираются все записи, даже если диск был защищен.

#### ЧТО СЛЕДУЕТ ПРОВЕРИТЬ



Тип диска: DVD-RW • Режим VR

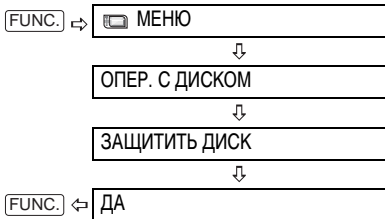

### Инициализация диска

Диск DVD-RW необходимо инициализировать (отформатировать) при первой установке в видеокамеру; кроме того, инициализация диска может потребоваться при появлении сообщения «НЕВОЗМОЖНО РАСПОЗНАТЬ РЕЖИМ ЗАПИСИ ДИСКА». Можно также инициализировать диск для стирания с него всех записей или для изменения спецификации диска.

#### ВАЖНО

- При инициализации диска с него безвозвратно стираются все записи, даже если диск был защищен. Восстановление утраченных исходных записей невозможно.
- Перед использованием любых дисков DVD-RW в данной видеокамере обязательно инициализируйте их.

#### ЧТО СЛЕДУЕТ ПРОВЕРИТЬ



Тип диска: DVD-RW •  
Режим VIDEO или VR

### Варианты

#### Режим [VIDEO]

Диск может воспроизводиться на большинстве DVD-проигрывателей, однако редактирование записей в видеокамере невозможно (за исключением изменения названия диска).

#### Режим [VR]

Записи можно редактировать в видеокамере, однако воспроизведение диска возможно только на DVD-проигрывателях, поддерживающих режим VR, или в DVD-дисководов компьютера.



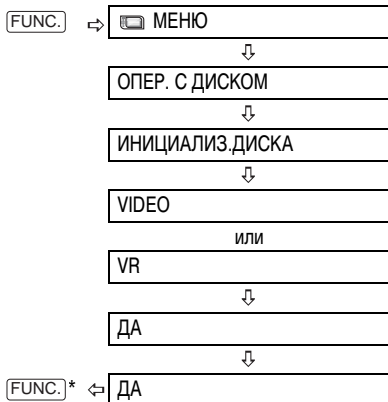

\* Закрывайте меню только после того, как на экране вновь появится меню [ОПЕР. С ДИСКОМ].

## Изменение названия диска

Перед закрытием сеансов диска\* ему можно присвоить название. Название диска отображается на индексном экране при воспроизведении диска с закрытыми сеансами на большинстве DVD-проигрывателей.

\* Название дисков DVD-RW, записанных в режиме VR, можно изменить даже после закрытия сеансов на этих дисках.



FUNC.  
( [ ] 29)

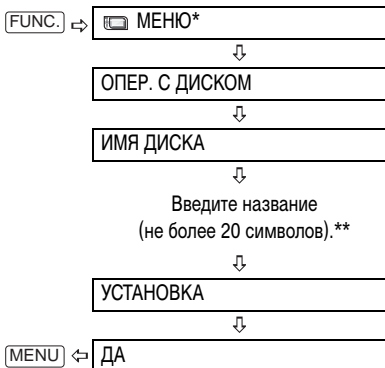

\* Только при использовании диска DVD-RW, записанного в режиме VR. В случае дисков, записанных в режиме VIDEO, при нажатии [FUNC.] сразу же открывается экран меню настройки.

\*\*Выбирайте по одному символу и нажимайте ( SET ) для добавления его к названию. Для удаления символа слева от курсора выберите [НАЗАД] и нажмите ( SET ).



## Копирование фотографий

Фотографии, записанные на карту памяти, можно скопировать на диск (например, чтобы добавить их в эпизод фотофильма (📖 72)) или фотографии с диска можно скопировать на карту памяти (например, для создания заказа печати для DPOF-совместимого принтера (📖 94)).

## Копирование одного изображения

### ✓ ЧТО СЛЕДУЕТ ПРОВЕРИТЬ



В качестве носителя для фотографий выберите носитель, с которого требуется скопировать изображения.

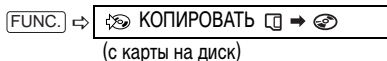

или

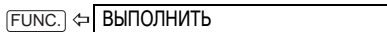
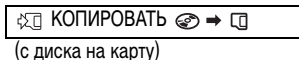

## Копирование всех изображений

### ✓ ЧТО СЛЕДУЕТ ПРОВЕРИТЬ



В качестве носителя для фотографий выберите носитель, с которого требуется скопировать изображения.

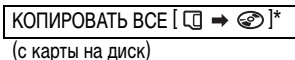
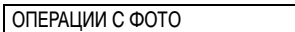
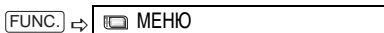

или

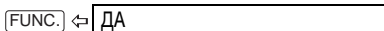
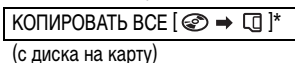

\* Отображается общий объем всех файлов изображений на исходном носителе и доступное пространство на носителе, на который выполняется копирование.

## ℹ ПРИМЕЧАНИЯ

- Фотографии, которые не были сняты данной камерой, могут копироваться неправильно.
- Если на носителе, на который выполняется копирование, недостаточно свободного места, операция прерывается без копирования каких-либо файлов изображений.
- Время выполнения операции копирования зависит от количества и общего объема файлов изображений.

## Преобразование фотографий в эпизоды фотофильма

Фотографии записываются с использованием сжатия JPEG, а DVD-проигрыватели воспринимают только стандарт MPEG. Поэтому для просмотра фотографий на DVD-проигрывателе сначала необходимо создать фотофильм – слайд-шоу всех записанных на диск фотографий, в котором каждое изображение отображается в течение приблизительно 3 с.

## Преобразование одного изображения



Выберите (◀▶) фотографию, которую требуется преобразовать в эпизод фотофильма.



FUNC. → ПРЕОБР. В ЭПИЗОД

FUNC. ← ВЫПОЛНИТЬ

## Преобразование всех изображений



Если требуется добавить в эпизод фотофильма фотографии, записанные на карту памяти, заранее скопируйте их на диск (72).



FUNC. → МЕНЮ

ОПЕР. С ДИСКОМ

СЛАЙД-ШОУ ВИДЕО

FUNC. ← ДА



- Если во время создания фотофильма на диске не хватает свободного места, операция отменяется.
- Эта функция не затрагивает исходные фотографии.

- **(DC50/DC51)** Для создания эпизода фотофильма, содержащего фотографии с соотношением сторон 16:9 (MW 1280x720), рекомендуется заранее установить для параметра [ФОРМАТ ТВ] значение [4:3] НОРМ.ЭКРАН.
- Если создать эпизоды фотофильма на диске DVD-RW, инициализированном в режиме VR, передача каких-либо записей в компьютер с помощью программы MyDVD for Canon будет невозможна.

## Защита фотографий на карте памяти

Фотографии, записанные на карту памяти, можно защитить от случайного стирания.

### ВАЖНО

При форматировании (инициализации) карты памяти (74) безвозвратно стираются все записанные фотографии, включая защищенные.



FUNC. → ON ЗАЩИТА

Нажмите (SET)

[ON ЗАЩИТА]: Отображается экран выбора изображения.

### НА ЭКРАНЕ ВЫБОРА ИЗОБРАЖЕНИЯ

- 1 Выберите (◀▶) фотографию, которую требуется защитить.
- 2 Нажмите (SET) для защиты фотографии. В нижней строке отображается символ ON, и стирание этого изображения невозможно. Для отмены защиты изображения нажмите (SET) еще раз.
- 3 Повторите шаги 1-2 для защиты дополнительных изображений или дважды нажмите FUNC. для закрытия меню.

## Инициализация карты памяти

При первом использовании карты памяти в данной видеокамере ее следует инициализировать (отформатировать). Инициализация карты может также понадобиться при появлении сообщения «ОШИБКА КАРТЫ ПАМЯТИ»; кроме того, инициализацию можно использовать для удаления с карты всех записанных на нее данных. При использовании обычного варианта инициализации [ИНИЦИАЛИЗАЦИЯ] стирается таблица размещения файлов, однако физическое стирание сохраненных данных не производится. Если требуется полностью стереть все данные, выберите вариант полной инициализации [НИЗКОУР.ИНИЦИАЛ.].

### ВАЖНО

При инициализации (форматировании) карты памяти с нее стираются все фотографии, включая защищенные. Восстановление исходных фотографий невозможно.



FUNC.  
( 29 )

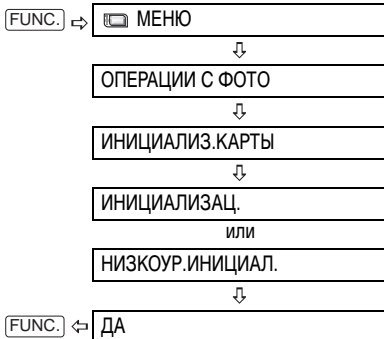

\* Нажмите ( **SET** ) для отмены полной (низкоуровневой) инициализации во время ее выполнения. Все файлы изображений будут стерты, и картой памяти можно пользоваться без каких-либо проблем.

## Закрытие сеансов диска

Для воспроизведения записанного диска в DVD-проигрывателе, DVD-дисковом компьютере или с помощью другого цифрового устройства необходимо предварительно закрыть сеансы диска. Для воспроизведения записей с помощью видеокамеры, подключенной к телевизору, закрывать сеансы диска не требуется.

Для просмотра фотографий на DVD-проигрывателе необходимо заранее преобразовать их в фотофильм (□ 72).

### ВАЖНО

- Закрывать сеансы диска необходимо при обычных комнатных температурах. Если операция не была правильно завершена из-за высокой температуры, перед возобновлением операции подождите, пока видеокамера остынет.
- Перед началом операции положите видеокамеру на стол или другую устойчивую поверхность. Даже незначительные удары по видеокамере (например, когда видеокамера кладется на стол или когда отсоединяется AV-кабель) после начала процесса закрытия сеансов диска могут привести к безвозвратной потере данных.

- Для питания видеокамеры обязательно подсоедините компактный блок питания. Эта операция не может быть начата, если для питания видеокамеры используется аккумулятор.

- Во время выполнения этой операции не выполняйте перечисленные ниже действия. В противном случае возможно прерывание операции и, как следствие, безвозвратная потеря данных.

- Не перемещайте видеокамеру.

- Не отсоединяйте компактный блок питания.

- В зависимости от типа и спецификации диска, после закрытия сеансов форматирование диска, монтаж записей или добавление на диск новых записей могут оказаться невозможны.

- Не закрывайте с помощью видеокамеры сеансы диска, который не был записан данной видеокамерой.

### ПРИМЕЧАНИЯ

Время, необходимое для завершения этой операции, зависит от условий съемки и объема свободного пространства на диске.

## Ограничения после закрытия сеансов диска

	Дополнительные записи	Монтаж записей	Инициализация диска	Открытие сеансов диска
DVD-R/DVD-R DL в режиме VIDEO	—	—	—	—
DVD-RW в режиме VIDEO	●*	—	●	●
DVD-RW в режиме VR	●	●	●	—

\* Предварительно потребуются открыть сеансы диска.

## Закрытие сеансов диска

Длительность выполнения операции закрытия сеансов диска зависит от записанных эпизодов и оставшегося свободного места на диске.

### ЧТО СЛЕДУЕТ ПРОВЕРИТЬ



Для питания видеокамеры подсоедините компактный блок питания.

**FUNC.**  
(  29 )

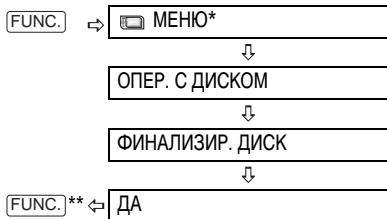

\* Только при использовании диска DVD-RW, записанного в режиме VR. В случае дисков, записанных в режиме VIDEO, при нажатии кнопки **FUNC.** сразу же открывается экран меню настройки.

\*\* Во время закрытия сеансов диска отображается индикатор хода выполнения. Закрывайте это меню только после того, как на экране вновь появится меню [ОПЕР. С ДИСКОМ].

## Воспроизведение диска в DVD-проигрывателе или в DVD-дисковом компьютере

После закрытия сеансов диска его можно воспроизводить в DVD-проигрывателях, поддерживающих диски используемого типа (DVD-R, DVD-R DL или DVD-RW). Подробную информацию о совместимости дисков см. в руководстве по эксплуатации DVD-проигрывателя или DVD-дисковода.

### В DVD-ПРОИГРЫВАТЕЛЕ

- 1 Включите телевизор и DVD-проигрыватель.
- 2 Установите диск с закрытыми сеансами в DVD-проигрыватель.
- 3 На индексном экране выберите эпизод для воспроизведения.

### В DVD-ДИСКОВОДЕ КОМПЬЮТЕРА

- 1 Установите диск с закрытыми сеансами в DVD-дисковод.
- 2 Запустите программу воспроизведения DVD.
  - См. также руководство по эксплуатации и модули справки программного обеспечения для воспроизведения DVD-дисков.
  - Для просмотра записанных на диск фотографий предварительно закройте все открытые программы воспроизведения DVD.

### ПРИМЕЧАНИЯ

- Диски DVD-RW, записанные в режиме VR, могут воспроизводиться только в VR-совместимых DVD-проигрывателях.
- В некоторых DVD-проигрывателях/рекордерах воспроизведение диска может оказаться невозможным.
- Разрешение эпизодов фотофильма ниже, чем разрешение исходных фотографий.
- Для воспроизведения диска в компьютере необходимо, чтобы на него было установлено и запущено программное обеспечение для воспроизведения DVD. Кроме того, для воспроизведения диска DVD-R DL DVD-дисковод должен поддерживать чтение двухслойных DVD-дисков.

## Открытие сеансов диска - дополнительная запись на диск с закрытыми сеансами

Откройте сеансы диска, чтобы записать на него дополнительные видеофильмы даже после закрытия сеансов диска.

### ВАЖНО

- Открывать сеансы диска необходимо при обычных комнатных температурах. Если операция не была правильно завершена из-за высокой температуры, перед возобновлением операции подождите, пока видеокамера остынет.

- Перед началом операции положите видеокамеру на стол или другую устойчивую поверхность. Даже незначительные удары по видеокамере (например, когда видеокамера кладется на стол или когда отсоединяется AV-кабель) после начала процесса открытия сеансов диска могут привести к безвозвратной потере данных.

- Для питания видеокамеры обязательно подсоедините компактный блок питания. Эта операция не может быть начата, если для питания видеокамеры используется аккумулятор.

- Во время выполнения этой операции не выполняйте перечисленные ниже действия. В противном случае возможно прерывание операции и, как следствие, безвозвратная потеря данных.

- Не перемещайте видеокамеру.

- Не отсоединяйте компактный блок питания.

- В данной видеокамере можно открывать сеансы только тех дисков, сеансы которых были закрыты в данной видеокамере.

### Диски, для которых невозможно открытие сеансов после их закрытия

DVD-R/DVD-R DL в режиме VIDEO	—
DVD-RW в режиме VIDEO	●
DVD-RW в режиме VR	— Запись дополнительных эпизодов возможна без открытия сеансов диска

### ЧТО СЛЕДУЕТ ПРОВЕРИТЬ



Для питания видеокамеры подсоедините компактный блок питания.

Тип диска: (RW) DVD-RW • Режим VIDEO

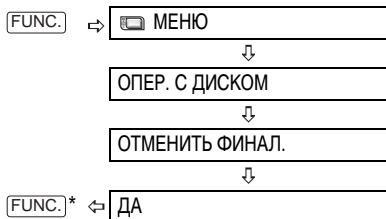

\* Во время открытия сеансов диска отображается индикатор хода выполнения. Закрывайте это меню только после того, как на экране вновь появится меню [ОПЕР. С ДИСКОМ].

## Подсоединение к телевизору или видеомагнитофону

### Схемы подключения

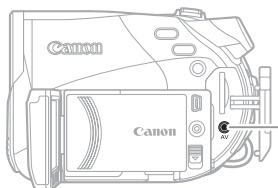

Для доступа откройте крышку разъемов



#### Разъем AV

Когда к видеокамере подключен стереофонический видеокабель STV-250N, встроенный громкоговоритель видеокамеры отключается.

Разъем на видеокамере	Соединительный кабель	Разъем на подключенном устройстве
<p><b>1</b> Исходящее соединение (направление передачи сигнала →) к телевизору или видеомагнитофону с разъемами AV.</p> <p><b>(DCS)</b> Входящее соединение (направление передачи сигнала ←) от телевизора, видеомагнитофона или другого источника аналогового видеосигнала с разъемами AV.</p>	<p>Стереофонический видеокабель STV-250N (входит в комплект поставки)</p>	<p>Желтый — VIDEO Белый — AUDIO L Красный — AUDIO R</p>
<p><b>2</b> Исходящее соединение (направление передачи сигнала →) к телевизору или видеомагнитофону с разъемом SCART.</p> <p>Сначала подсоедините адаптер SCART к разъему SCART телевизора или видеомагнитофона, затем подсоедините стереофонический видеокабель STV-250N к адаптеру.</p>	<p>Стереофонический видеокабель STV-250N (входит в комплект поставки)</p>	<p>Красный — AUDIO R Белый — AUDIO L Желтый — VIDEO</p> <p>Адаптер SCART (приобретается отдельно)</p>

## Просмотр на экране телевизора

### ЧТО СЛЕДУЕТ ПРОВЕРИТЬ



Перед подключением видеокамеры к телевизору выберите для параметра [ФОРМАТ ТВ] значение, соответствующее типу телевизора, к которому подключается видеокамера – [ШИРОК.ЭКРАН]: телевизоры с соотношением сторон экрана 16:9 или [НОРМ.ЭКРАН]: телевизоры с соотношением сторон экрана 4:3 (□ 49).

## Подключение

Подсоедините видеокамеру к телевизору в соответствии со схемами подключения, приведенными в предыдущем разделе *Схемы подключения* (□ 78).

## Воспроизведение

### 1 Включите видеокамеру и подсоединенный телевизор или видеомагнитофон.

На телевизоре: выберите для видеовхода разъем, к которому подсоединена видеокамера. На видеомагнитофоне: установите селектор входа на внешний видеовход (обычно обозначается LINE IN)

### 2 Запустите воспроизведение видеофильмов (□ 37) или фотографий (□ 39).

### ПРИМЕЧАНИЯ

- Перед началом подключения выключите все устройства.
- Когда к видеокамере подключен стереофонический видеокабель STV-250N, встроенный громкоговоритель видеокамеры отключается.
- Для питания видеокамеры рекомендуется использовать компактный блок питания.

## Запись на видеомагнитофон или цифровое записывающее видеоустройство

Запись можно скопировать, подключив видеокамеру к видеомагнитофону или цифровому видеоустройству.



## Подключение

Подсоедините видеокамеру к видеомагнитофону в соответствии со схемами подключения, приведенными в предыдущем разделе *Схемы подключения* (□ 78).

## Запись

- 1 Подключенное устройство: загрузите чистую кассету или диск и установите устройство в режим паузы записи.
- 2 Данная видеокамера: найдите копируемую сцену и приостановите воспроизведение незадолго до этой сцены.
- 3 Данная видеокамера: возобновите воспроизведение видеofilmа.
- 4 Подключенное устройство: начните запись, когда появится копируемая сцена. Остановите запись после завершения копирования.
- 5 Данная видеокамера: остановите воспроизведение.

### ПРИМЕЧАНИЯ

- Для питания видеокамеры рекомендуется использовать компактный блок питания.
- По умолчанию в выходной видеосигнал встраивается индикация на дисплее, однако индикацию можно изменить, нажимая кнопку [DISP.] (□ 61).

## DCSI Запись входного видеосигнала

Входной видеосигнал от аналогового видеоисточника (видеомagneитофон, телевизор и т.д.) можно записать на установленный в видеокамеру диск.



### Подключение

Подсоедините видеокамеру к источнику аналогового сигнала в соответствии со схемами подключения, приведенными в предыдущем разделе *Схемы подключения* (стр. 78).

### Запись

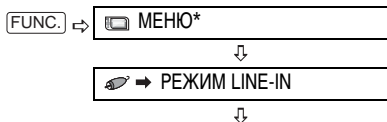

Нажмите (SET) для отображения экрана видеовхода.

\* Только при использовании диска DVD-RW, записанного в режиме VR. В случае дисков, записанных в режиме VIDEO, при нажатии кнопки [FUNC.] сразу же открывается экран меню настройки.



### НА ЭКРАНЕ ВИДЕОВХОДА

В нижней части экрана видеовхода отображаются следующие значки:

■): Настройка громкости громкоговорителя (не влияет на запись).

XP/SP/LP: Выбор режима записи.

●/●II: Начало/пауза записи.

↻: Завершение ввода видеосигнала и возврат в режим **PLAY**.

- 1 Данная видеокамера: при необходимости измените настройки записи.
- 2 Подключенное устройство: загрузите записанную кассету или диск и начните воспроизведение.
- 3 Данная видеокамера: выберите (◀▶) значок ●. При появлении требуемого эпизода нажмите (SET).  
Начинается запись.
- 4 Данная видеокамера: для приостановки записи выберите (◀▶) значок ●II и нажмите (SET).  
Для возобновления записи выберите (◀▶) в режиме паузы записи значок ● и нажмите (SET).

### Для остановки записи

- 5 Данная видеокамера: в режиме паузы записи выберите (◀▶) значок ↻ и нажмите (SET).
- 6 Подключенное устройство: остановите воспроизведение.

### ВАЖНО

- Запись входного видеосигнала, содержащего сигналы защиты авторских прав (например, цифровые данные с пометкой «копировать один раз» или защищенные от копирования), невозможна. Входной видеосигнал записывается обычным образом до момента обнаружения сигнала защиты авторских прав.
- В зависимости от аналогового сигнала, поступающего с подключенного устройства, изображение может быть искажено или совсем отсутствовать (например, если видеосигнал содержит аномальные сигналы, такие как отраженные сигналы).

### ПРИМЕЧАНИЯ

Для питания видеокамеры рекомендуется использовать компактный блок питания.

## Подключение к компьютеру

### Схемы подключения к компьютеру

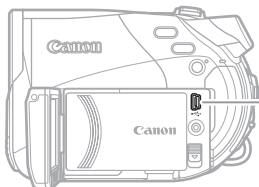

	<p><b>Разъем USB</b> Для доступа откройте ЖК-дисплей.</p>
--	---

Разъем на видеокамере	Соединительный кабель	Разъем на подключенном устройстве
<p><b>1</b> Исходящее соединение (направление передачи сигнала →) к компьютеру или PictBridge-совместимому принтеру с портом USB.</p>		
	<p>USB-кабель (из комплекта поставки)</p>	

### Передача записей

Только пользователи Windows:

Записи (видеофильмы и фотографии) с диска можно передать в компьютер, просто подсоединив видеокамеру с помощью кабеля USB.

**(DC50/DC51)** Для передачи записей в компьютер и их удобного редактирования можно также установить прилагаемое программное обеспечение MyDVD for Canon.

### Передача записей с помощью Проводника Windows



#### ЧТО СЛЕДУЕТ ПРОВЕРИТЬ

При передаче записей с диска в компьютер типы диска, которые можно использовать, зависят от операционной системы, установленной на компьютер.

Операционная система (исначально установленная)	Диски, с которых возможна передача записей
Windows 2000, Windows Me, Windows XP	Диски, записанные в режиме VIDEO* (диски всех типов)
Windows XP SP2	Диски всех типов в режиме VIDEO или VR

\* **(DC50/DC51)** После установки программы MyDVD for Canon возможна также передача записей с дисков DVD-RW, записанных в режиме VR.

- 1 Включите видеокамеру и переключите ее в режим  .
- 2 Установите диск с закрытыми сеансами в компьютер.
- 3 Соедините видеокамеру с компьютером с помощью USB-кабеля. См. раздел *Схемы подключения к компьютеру* (□ 81).
- 4 Windows XP: в меню «Пуск» выберите «Мой компьютер».  
Windows 2000/Windows Me: дважды щелкните мышью на значке «Мой компьютер» на рабочем столе.
- 5 Видеокамера отображается как дополнительный накопитель. Щелкните правой кнопкой мыши на значке, соответствующем видеокамере, и выберите пункт «Открыть».
- 6 Выберите файлы, которые требуется передать, и перетащите их мышью на требуемую папку компьютера с помощью Проводника Windows.  
См. также руководство по эксплуатации компьютера.

### **DC50/DC51** Передача записей с помощью программы MyDVD for Canon

Программа MyDVD for Canon позволяет передавать записи в компьютер и легко редактировать их. Помните, что программа MyDVD for Canon позволяет читать 8-см диски DVD-R DL, однако не поддерживает запись на двухслойные диски (ни с помощью внешнего дисковода DL, ни с помощью самой видеокамеры).

Подробнее использование программного обеспечения MyDVD for Canon см. также в учебнике по этой программе и в справочных модулях.

#### **MyDVD for Canon**

Копирование нажатием одной кнопки (только Windows XP)

Установите чистый DVD-R/-RW-диск в DVD-дисковод компьютера (с возможностью записи), подсоедините видеокамеру и, нажав всего одну кнопку  (Печать/загрузка), создайте копию своего DVD-диска, которую можно сразу же подарить (□ 85).

Передача записей в компьютер

Записи можно передать для редактирования их на компьютере (□ 86).

Создание резервной копии DVD-диска

Передайте записи в компьютер и, даже если в компьютере отсутствует пишущий DVD-дисковод, используйте видеокамеру для создания копии своего DVD-диска (□ 86).

<p>• Северная Америка          Веб-служба: <a href="http://support.roxio.com">http://support.roxio.com</a>          Помощь по телефону: 866-279-7694 (вызов бесплатный) или 905-482-5555 (только для Канады),          9:00 – 18:00 по тихоокеанскому времени (США) – кроме выходных и праздничных дней</p> <p>• Европа          Веб-служба:          Германия:  <a href="http://www.roxio.com/en/support/de/emc/index.jhtml">http://www.roxio.com/en/support/de/emc/index.jhtml</a>          Франция  <a href="http://www.roxio.com/en/support/fr/emc/index.jhtml">http://www.roxio.com/en/support/fr/emc/index.jhtml</a>          Великобритания  <a href="http://www.roxio.com/en/support/uk/">http://www.roxio.com/en/support/uk/</a>          Помощь по телефону: Германия 0900-1735096; Франция 0892-460909; Великобритания 0906-7320288,          13:00 – 22:00 по Гринвичу – кроме выходных и праздничных дней</p> <p>• Китай/Тайвань          Веб-служба:  <a href="http://www.sonic taiwan.com/support/techsupport.aspx">http://www.sonic taiwan.com/support/techsupport.aspx</a>  <a href="mailto:sonicsupport@gil.com.tw">sonicsupport@gil.com.tw</a>          Помощь по телефону: 02-2658-8765 (Тайвань)</p>
---

## Системные требования

- Операционная система:  
Microsoft Windows 2000, Windows Me, Windows XP
- Минимальные аппаратные средства:  
Pentium III с тактовой частотой 1 ГГц или выше (рекомендуется 1,5 ГГц или выше)  
128 Мбайт ОЗУ (рекомендуется 256 Мбайт или более)  
10 Гбайт пространства на жестком диске (рекомендуется 20 Гбайт или более)  
Видеоплата и дисплей с поддержкой разрешения не менее 1024 x 768 точек, глубина цвета 16 бит
- Требования к программному обеспечению:  
Microsoft Windows Media Player версии 9 или выше
- Подключение к сети Интернет (для регистрации пользователя).

## ! ВАЖНО

- После установки программы MyDVD for Canon для регистрации пользователя необходимо подключение к сети Интернет. Без выполнения регистрации пользователя по сети использовать какие-либо функции данного программного обеспечения невозможно.
- Для получения технической поддержки по программе MyDVD for Canon:  
Компания Canon Inc. и связанные с ней центры поддержки клиентов не предоставляют технической поддержки по программному обеспечению MyDVD for Canon. С любыми вопросами или техническими неполадками, связанными с данным программным обеспечением, его установкой и работой следует обращаться непосредственно к представителям службы технической поддержки клиентов компании Sonic Solutions или на указанные выше страницы в сети Интернет.
- Правильность выполнения данной операции зависит от технических характеристик и настроек компьютера.

## Установка программы MyDVD for Canon

- 1 Включите компьютер и загрузите ОС Windows.
- 2 Установите компакт-диск с программным обеспечением Roxio MyDVD for Canon в дисковод компакт-дисков или дисков DVD компьютера.
  - Автоматически запускается мастер установки.
  - Если на компьютер не установлена программа Windows Media Player версии 9 или выше, щелкните мышью на кнопке «ОК» в открывшемся окне установки и установите последнюю версию программы Windows Media Player в соответствии с выводимыми на экран инструкциями.
  - Если мастер установки не запустился автоматически:
    - ① Windows 2000/Me: Дважды щелкните мышью на значке «Мой компьютер» на рабочем столе. Windows XP: В меню «Пуск» выберите «Мой компьютер».
    - ② Щелкните правой кнопкой мыши на дисковом компакт-дисков или дисков DVD, в который установлен диск с программным обеспечением и выберите пункт «Открыть».
    - ③ Дважды щелкните мышью на файле «SETUP.EXE». (Обратите внимание, что в зависимости от настройки компьютера суффикс «.EXE» может не отображаться.)
- 3 На экране мастера установки щелкните мышью на кнопке «Next/Далее».
- 4 Ознакомьтесь с лицензионным соглашением. Если Вы согласны, выберите «I accept the terms in the License Agreement/Я принимаю условия лицензионного соглашения» и щелкните мышью на кнопке «Next/Далее».
- 5 Введите информацию о пользователе и щелкните мышью на кнопке «Next/Далее». Серийный номер будет уже заполнен.
- 6 Щелкните мышью на варианте установки «Typical/Типичная». Можно также выбрать вариант «Custom/Пользовательская» для выбора устанавливаемых программ и папки для установки или «Complete/Полная» для установки всех функций программного обеспечения.
- 7 Для запуска установки щелкните мышью на кнопке «Install/Установить».

- 8 При появлении экрана «Setup Wizard Completed/Мастер установки завершен» щелкните мышью на кнопке «Готово».
- 9 Ознакомьтесь с последним файлом «Readme» и щелкните мышью на кнопке «Yes/Да» для перезагрузки компьютера.

## Завершение регистрации пользователя

- 1 После перезагрузки компьютера извлеките компакт-диск с программным обеспечением Roxio MyDVD for Canon из дисковода и дважды щелкните мышью на значке «MyDVD»  на рабочем столе.
- 2 Установите соединение с сетью Интернет для завершения регистрации пользователя по сети.
 

Без выполнения регистрации пользователя по сети использовать какие-либо функции данного программного обеспечения невозможно.
- 3 Для начала регистрации щелкните мышью на кнопке «Next/Далее».
- 4 Введите информацию о пользователе и выберите свою страну/регион в поле выбора.
- 5 Щелкните мышью на кнопке «Privacy Policy/Условия предоставления личной информации» и ознакомьтесь с условиями. При согласии с этими условиями установите флажок «I have read and agree to the terms of the Privacy Policy/Я ознакомился с условиями предоставления личной информации и принимаю их», затем щелкните мышью на кнопке «Register Now/Зарегистрироваться».
 

После завершения автоматической регистрации пользователя открывается начальный экран программы MyDVD for Canon.



## ПРИМЕЧАНИЯ

В зависимости от скорости подключения к сети Интернет, регистрация пользователя может занять некоторое время.

При невозможности подключения к сети Интернет регистрация пользователя не будет завершена. Без выполнения регистрации пользователя по сети использовать какие-либо функции данного программного обеспечения невозможно.

## Подсоединение видеокамеры

Устанавливать программное обеспечение и регистрировать его по сети Интернет требуется только при первом подсоединении видеокамеры к компьютеру. Начиная со второго раза, достаточно просто подсоединить видеокамеру к компьютеру.

- 1 Подсоедините к видеокамере компактный блок питания.
- 2 Включите видеокамеру и переключите ее в режим **PLAY** (  ).
- 3 Соедините видеокамеру с компьютером с помощью USB-кабеля. См. раздел *Схемы подключения к компьютеру* (  81).

### ! ВАЖНО

● Во время выполнения перечисленных ниже операций видеокамера не будет распознана, даже если подсоединить ее к компьютеру.

- Удаление всех эпизодов
- Защита диска
- Задание названия диска
- Инициализация диска
- Закрытие или открытие сеансов диска

● Проверьте ориентацию USB-кабеля и убедитесь в правильность его подсоединения.

● При использовании DVD-дисков, отличных от рекомендуемых, на экран компьютера может выводиться сообщение об ошибке, указывающее, что чтение диска невозможно или что видеокамера не готова.

### i ПРИМЕЧАНИЯ

Для копий DVD-дисков и резервных копий DVD-дисков, созданных с помощью программы MyDVD for Canon, невозможно открытие сеансов диска с помощью видеокамеры.

## Копирование нажатием одной кнопки (только Windows XP)

### ☑ ЧТО СЛЕДУЕТ ПРОВЕРИТЬ

● Для этой функции необходимо, чтобы компьютер был оснащен пишущим дисководом DVD.

● Если программа MyDVD for Canon открыта, сначала закройте ее.

- 1 Установите копируемый диск с закрытыми сеансами в видеокамеру.

## 2 Установите чистый диск DVD-R или DVD-RW в дисковод DVD компьютера.

• Кнопка  (Печать/загрузка) подсвечивается синим цветом.

• Для создания копии диска, записанного в режиме VR, необходимо установить в дисковод DVD компьютера диск DVD-RW.

## 3 Нажмите кнопку .

• Во время копирования кнопка  мигает, а после завершения копирования – выключается.

• На скопированном диске закрываются сеансы диска, и диск автоматически извлекается из дисковода.

### ! ВАЖНО

● Диски DVD-R/RW можно копировать на диски DVD-R/RW диаметром 12 или 8 см. Диски DVD-R DL можно копировать только на диски DVD-R/RW диаметром 12 см.

● Если заранее не выполнить регистрацию пользователя по сети, копирование нажатием одной кнопки невозможно.



● Операция может выполняться неправильно, если к компьютеру одновременно подключены несколько видеокамер.

### i ПРИМЕЧАНИЯ

#### ● Если операция была прервана

На дисплее видеокамеры отображается сообщение «ОПЕРАЦИЯ ОТМЕНЕНА». После извлечения диска или запуска программы MyDVD for Canon сообщение исчезает.

● Когда индикатор обращения к диску DISC горит или мигает, не выполняйте перечисленные ниже действия; в противном случае возможна безвозвратная утрата данных:

- не подвергайте видеокамеру вибрации или сильным ударам;
- не открывайте крышку дисковода и не извлекайте диск;
- не отсоединяйте USB-кабель;
- не выключайте видеокамеру или компьютер;
- не изменяйте положение переключателя  /  или режим работы.

● Для воспроизведения диска на компьютер должно быть установлено программное обеспечение для воспроизведения DVD-дисков.

● Для питания видеокамеры, подсоединенной к компьютеру, рекомендуется использовать компактный блок питания.

● См. также руководство по эксплуатации компьютера.

● Подробнее об ограничениях при использовании программы MyDVD for Canon см. также в разделе «README» справочных модулей программного обеспечения.

● Программа MyDVD for Canon не позволяет передавать в компьютер эпизоды фотофильма, созданные на диске, инициализированном в режиме VIDEO.

● Если эпизоды фотофильма созданы на диске DVD-RW, инициализированном в режиме VR, программа MyDVD for Canon не позволяет передавать в компьютер какие-либо записи с такого диска.

● В зависимости от количества и длительности записанных эпизодов, выполнение копирования нажатием одной кнопки может занять некоторое время.

● В следующих случаях на шаге 2 подсветка кнопки  не включается и использование функции копирования нажатием одной кнопки невозможно:

- не была успешно завершена регистрация пользователя по сети;



- работает программа MyDVD for Canon;

- в видеокамеру не установлен диск с закрытыми сеансами;

- в дисковод DVD компьютера не установлен новый диск;

- в видеокамеру установлен диск DVD-RW, записанный в режиме VR, а в дисковод DVD компьютера установлен диск DVD-R;

- в DVD-дисковод компьютера установлен диск DVD-R DL.

● Если все перечисленные выше пункты проверены, но подсветка кнопки  все равно не включается, посмотрите на значок  панели инструментов на рабочем столе компьютера. Если значок  не отображается, отсоедините USB-кабель как от видеокамеры, так и от компьютера. Перезагрузите компьютер и выключите, затем снова включите видеокамеру. Затем снова подсоедините видеокамеру к компьютеру.

## Передача записей в компьютер

### 1 Установите исходный диск в видеокамеру.

Можно использовать любой диск, независимо от того, закрыты его сеансы или нет.

### 2 Запустите программу MyDVD for Canon.

### 3 Щелкните мышью на варианте «DVD-Video» на вкладке «New Project/Новый проект».

### 4 Убедитесь, что индикатор обращения к диску DISC не горит и не мигает, затем щелкните мышью на значке «Open Disc/Открыть диск».

### 5 Щелкните мышью на кнопке «Import/Импорт».

Эскизы импортированных сюжетов и фотографий отображаются на экране видеопроекта.

### 6 Щелкните мышью на кнопке «OK».

### 7 Для сохранения проекта щелкните мышью на кнопке «Save Project/Сохранить проект» палитры «Project Tasks/Задачи в проекте». Сохраняются сюжеты и фотографии, отображаемые на главном экране.



## ВАЖНО

● Программа MyDVD for Canon не позволяет передавать в компьютер эпизоды фотофильма, созданные на диске, инициализированном в режиме VIDEO.

● Если эпизоды фотофильма созданы на диске DVD-RW, инициализированном в режиме VR, программа MyDVD for Canon не позволяет передавать в компьютер какие-либо записи с такого диска.

## Создание резервных копий DVD-дисков

### 1 Установите диск с закрытыми сеансами в видеокамеру.

### 2 Запустите программу MyDVD for Canon.

### 3 Щелкните мышью на варианте «Make a Backup DVD/Создать резервный DVD» на вкладке «New Project/Новый проект».

### 4 Выберите видеокамеру в поле «Device to read from/Устройство для чтения данных».

### 5 Выберите DVD-дисковод компьютера (с возможностью записи) в поле «Device to write to/Устройство для записи».

Если в компьютере отсутствует пишущий DVD-дисковод, выберите видеокамеру также и в поле «Device to write to/Устройство для записи».

### 6 Убедитесь, что индикатор обращения к диску DISC не горит и не мигает, затем щелкните мышью на кнопке «Copy/Копировать».

**7 Следуйте выводимым на экран инструкциям.**

Если в поле «Device to write to/Устройство для записи» также выбрана видеокамера, после завершения чтения исходного диска извлеките его и установите в видеокамеру новый диск DVD-R или DVD-RW.

**8 При появлении экрана «Your disc was created successfully/Диск успешно создан» щелкните мышью на кнопке «ОК»**

На скопированном диске закрываются сеансы диска, и диск автоматически извлекается из дисководов.

**ВАЖНО**

- Для создания копии диска, записанного в режиме VR, необходимо установить в дисковод DVD компьютера диск DVD-RW.
- Данное программное обеспечение не поддерживает запись на диски DVD-R DL.
- В качестве записываемого диска в дисковом компьютере или в видеокамере обязательно используйте новый диск.
- При изготовлении резервной копии в дисковом DVD компьютера можно также использовать полностью стертый диск DVD-RW. Для полного стирания диска DVD-RW требуется программное обеспечение для работы с DVD-дисками.
- Если исходный диск является диском DVD-RW и при необходимости вставить записываемый диск открывается лоток дисководов DVD, отличный от выбранного на шаге 5, некоторые записи на исходном диске могут быть утрачены. Щелкните мышью на кнопке «Cancel/Отмена» и перезагрузите компьютер.

**Передача фотографий – прямая передача**

С помощью входящих в комплект поставки USB-кабеля и программного обеспечения цифровой видеокамеры можно передавать фотографии в компьютер. В случае видеокамер **(DC50/DC51)** для этого достаточно нажать кнопку .

**Подготовка**

При первом подключении видеокамеры к компьютеру необходимо установить программное обеспечение и задать параметры автозапуска.

При втором и последующих подключениях для передачи изображений требуется только подсоединить видеокамеру к компьютеру.

**1 Установите прилагаемое программное обеспечение цифровой видеокамеры.**

См. раздел *Установка программного обеспечения в Руководстве по эксплуатации программного обеспечения цифровой видеокамеры* (электронная версия в виде файла PDF).

**2 Установите в видеокамере режим**



**3 Соедините видеокамеру с компьютером с помощью USB-кабеля.**

См. раздел *Подключение видеокамеры к компьютеру в Руководстве по эксплуатации программного обеспечения цифровой видеокамеры* (электронная версия в виде файла PDF).

**4 Задайте параметры автозапуска.**

- См. раздел *Открытие окна CameraWindow (Windows) или Автоматическая загрузка (Macintosh) в Руководстве по эксплуатации программного обеспечения цифровой видеокамеры* (электронная версия в виде файла PDF).
- На экране видеокамеры открывается меню прямой передачи, и включается подсветка кнопки .

**ВАЖНО**

- При установке в видеокамеру дисков, записанных в другом цифровом устройстве, правильная работа не гарантируется.
- Когда индикатор обращения к диску DISC или индикатор обращения к карте CARD горит или мигает, не выполняйте перечисленные ниже действия; в противном случае возможна безвозвратная утрата данных:
  - не подвергайте видеокамеру вибрации или сильным ударам;
  - не открывайте крышку дисководов или крышку гнезда карты памяти и не извлекайте диск или карту памяти;
  - не отсоединяйте USB-кабель;
  - не выключайте видеокамеру или компьютер;
  - не изменяйте положение переключателя  или режим работы.
- Правильность выполнения данной операции зависит от программного обеспечения и технических характеристик/настроек компьютера.

● При использовании файлов изображений на компьютере предварительно сделайте их копии. В дальнейшем используйте копии файлов, а исходные файлы сохраните.

● Во время выполнения перечисленных ниже операций видеокамера не будет распознана, даже если подсоединить ее к компьютеру.

- Защита диска
- Инициализация диска
- Закрытие или открытие сеансов диска
- Удаление всех фотографий с диска или карты
- Копирование фотографий с диска на карту или наоборот
- Удаление всех заказов передачи
- Удаление всех заказов печати

### **i** ПРИМЕЧАНИЯ





● Для питания видеокамеры, подсоединенной к компьютеру, рекомендуется использовать компактный блок питания.

● См. также руководство по эксплуатации компьютера.

● Пользователи Windows XP и Mac OS X:

В видеокамере реализован стандартный протокол передачи изображений (PTP), позволяющий загружать изображения (только типа JPEG), просто подсоединив видеокамеру к компьютеру с помощью USB-кабеля, без установки программного обеспечения с компакт-диска DIGITAL VIDEO SOLUTION DISK.

## Передача изображений



 <b>ВСЕ СНИМКИ</b>
Передача в компьютер всех изображений.
 <b>НОВЫЕ СНИМКИ</b>
Передача только тех изображений, которые не были переданы в компьютер ранее.
 <b>ЗАКАЗЫ ПЕРЕДАЧИ</b>
Передача в компьютер изображений с заданными заказами передачи. Заказы передачи (89) доступны только для изображений, записанных на карту памяти.
 <b>ВЫБРАТЬ И ПЕРЕДАТЬ</b>
Позволяет выбрать фотографию, которую требуется передать в компьютер.
 <b>ЗАСТАВКА</b>

Позволяет выбрать фотографию, которую требуется передать в компьютер и установить в качестве фонового изображения рабочего стола.

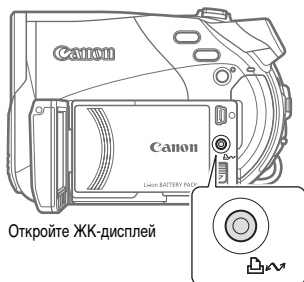
### **DC50/DC51**



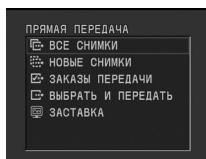

Откройте ЖК-дисплей

Кнопка   (Печать/загрузка)



### ВАРИАНТЫ АВТОМАТИЧЕСКОЙ ПЕРЕДАЧИ



При выборе варианта [ **ВСЕ СНИМКИ**], [ **НОВЫЕ СНИМКИ**] или [ **ЗАКАЗЫ ПЕРЕДАЧИ**] все соответствующие фотографии передаются в компьютер в одном пакете и в компьютере отображаются эскизы этих фотографий.

### **DC50/DC51**

Выберите () вариант передачи и нажмите  .

### **DC220/DC230**

1 Выберите () вариант передачи и нажмите ().

2 На экране запроса подтверждения выберите () [OK] и нажмите ().

### **DC50/DC51/DC220/DC230**

- После завершения передачи на экране видеокамеры отображается меню передачи.

- Для отмены передачи выберите (◀▶) [ОТМЕНА] и нажмите (SET) или кнопку [FUNC.] .

### ВАРИАНТЫ РУЧНОЙ ПЕРЕДАЧИ

При выборе варианта [CAMERA ВЫБРАТЬ И ПЕРЕДАТЬ] или [CAMERA ЗАСТАВКА] можно последовательно выбирать по одному изображению для передачи.

#### DC50/DC51

- 1 Выберите (▲▼) вариант передачи и нажмите (CAMERA).
- 2 Выберите (◀▶) изображение, которое требуется передать, и нажмите (CAMERA). Во время передачи изображений кнопка (CAMERA) мигает.

#### DC220/DC230

- 1 Выберите (▲▼) вариант передачи и нажмите (SET).
- 2 Выберите (◀▶) изображение, которое требуется передать, и нажмите (SET).

#### DC50/DC51/DC220/DC230

- [CAMERA ВЫБРАТЬ И ПЕРЕДАТЬ]: Выбранные изображения передаются и отображаются на компьютере. Для продолжения передачи выберите (◀▶) другое изображение.
- [CAMERA ЗАСТАВКА]: Выбранное изображение передается в компьютер и устанавливается в качестве фонового изображения рабочего стола.
- Нажмите кнопку [FUNC.] для возврата в меню передачи.

### i ПРИМЕЧАНИЯ

- **DC50/DC51** Для передачи изображений вместо кнопки (CAMERA) можно нажать (SET). Эта операция идентична операции, описанной для видеокамер (DC220/DC230).
- Если на подключенной к компьютеру видеокамере отображается экран выбора изображения, возврат в меню передачи производится кнопкой [FUNC.] .
- Даже после правильной передачи в компьютер хранящихся на диске фотографий они все равно будут помечены как еще не переданные («НОВЫЕ СНИМКИ»).

### Заказы передачи

Для фотографий на карте памяти можно заранее пометить изображения, которые требуется передать в компьютер, с помощью заказов передачи. Заказы передачи можно задать максимум для 998 фотографий.

### Выбор фотографий для передачи (Заказ передачи)

Не подсоединяйте к видеокамере USB-кабель во время задания заказов передачи.

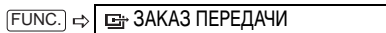

↓  
Нажмите (SET)

[CAMERA] : Отображается экран выбора изображения.

### НА ЭКРАНЕ ВЫБОРА ИЗОБРАЖЕНИЯ

- 1 Выберите (◀▶) фотографию, для которой требуется установить заказ передачи.
- 2 Нажмите (SET) для установки заказа передачи.  
Рядом с символом заказа передачи (CAMERA) появляется галочка ✓ в рамке (флажок). Для отмены заказа передачи снова нажмите (SET).
- 3 Повторите шаги 1-2 для пометки дополнительных изображений или дважды нажмите [FUNC.] для закрытия меню.

## Удаление всех заказов передачи



FUNC. → МЕНЮ



ОПЕРАЦИИ С ФОТО



ОТМЕНА ВСЕХ ЗАК



FUNC. ← ДА

## Подключение к принтеру

### Печать фотографий – прямая печать

Видеокамеру можно подключить к любому PictBridge-совместимому принтеру. С помощью заказа печати (☐ 94) можно заранее пометить на карте памяти фотографии, которые требуется напечатать, и задать количество печатаемых экземпляров.



**Принтеры Canon:** принтеры SELPHY серий CP, DS и ES, а также принтеры PIXMA с логотипом PictBridge.



### Подсоединение видеокамеры к принтеру



- 1 Установите карту памяти или диск с фотографиями, которые требуется напечатать.
- 2 Включите принтер.
- 3 В качестве носителя для фотографий выберите носитель, с которого требуется распечатать изображения.
- 4 Соедините видеокамеру с принтером с помощью USB-кабеля из комплекта поставки. См. раздел *Схемы подключения к компьютеру* (☐ 81).

- Отображается символ , который затем меняется на символ .

- **(DC50/DC51)** Включается подсветка кнопки  (Печать/загрузка) и в течение прикл. 6 с отображаются текущие настройки печати.

**ВАЖНО**

● Если символ продолжает мигать (более 1 мин) либо если символ не отображается, видеокамера подсоединена к принтеру неправильно. В этом случае отсоедините кабель USB и выключите видеокамеру и принтер. Немного подождя, снова включите их, установите видеокамеру в режим и восстановите соединение.

● Если подключить принтер к видеокамере во время выполнения перечисленных ниже операций, он не будет распознан.

- Удаление всех эпизодов
- Защита диска
- Задание названия диска
- Инициализация диска
- Закрытие или открытие сеансов диска
- Удаление всех фотографий с диска или карты
- Копирование фотографий с диска на карту или наоборот
- Удаление всех заказов передачи
- Удаление всех заказов печати

● При печати изображений с дисков, записанных в другом цифровом устройстве и установленных в данную камеру, правильная работа не гарантируется.

**ПРИМЕЧАНИЯ**

- На изображениях, печать которых невозможна, отображается символ «».
- Для питания видеокамеры рекомендуется использовать компактный блок питания.
- См. также руководство по эксплуатации принтера.

**DC50/DC51 Печать с помощью кнопки (Печать/загрузка)**

Для распечатки фотографий без изменения параметров можно просто нажать кнопку .



**1 Выберите ( ) фотографию для печати.**

**2 Нажмите кнопку .**

- Начинается печать. Во время печати кнопка мигает, после завершения печати – горит, не мигая.
- Для продолжения передачи выберите ( ) другую фотографию.



**Выбор параметров печати**



Предусмотрена возможность выбора количества экземпляров и других параметров печати. Значения параметров зависят от модели принтера.



\* Только **DC50/DC51**. Эта кнопка не отображается на экране параметров печати видеокамеры **DC220/DC230**.

## Варианты



<b>[ БУМАГА ]</b>
[  РАЗМЕР БУМАГИ ] Доступные размеры бумаги зависят от модели принтера.
[  ТИП БУМАГИ ] Выберите [ФОТО], [СУПЕР ФОТО] или [БАЗОВЫЕ].
[  РАЗМЕЩЕН.СТР.] Выберите значение [БАЗОВЫЕ] или доступный вариант компоновки страницы из числа перечисленных ниже. [С ПОЛЯМИ]: печать всей области изображения почти в точном соответствии со снятой фотографией. [БЕЗ ПОЛЕЙ]: центральная область фотографии увеличивается в соответствии с соотношением ширины/длины выбранного размера бумаги. Фотография может быть немного обрезана сверху, снизу и по сторонам. [2 НА ЛИСТ], [4 НА ЛИСТ], [8 НА ЛИСТ], [9 НА ЛИСТ], [16 НА ЛИСТ]: печать на одном листе бумаги нескольких небольших копий одной фотографии.

[  ] (Печать даты) Выберите [ВКЛ], [ОТКЛ] или [БАЗОВЫЕ].
[  ] (Эффект при печати) Эффект при печати может использоваться с принтерами, совместимыми с функцией оптимизации изображения, для повышения качества отпечатков. Выберите [ВКЛ], [ОТКЛ] или [БАЗОВЫЕ]. <b>Принтеры Canon PIXMA/SELPHY DS:</b> можно также выбрать [VIVID], [NR] и [VIVID+NR].
[  ] (Количество копий) Выберите 1-99 копий.

## ПРИМЕЧАНИЯ

Возможные значения параметров печати и настроек [БАЗОВЫЕ] зависят от модели принтера. Подробнее см. руководство по эксплуатации принтера.

## Печать нескольких изображений на одном листе

При использовании принтеров Canon можно печатать на одном листе бумаги несколько экземпляров одного изображения. В помещенной ниже таблице приведены рекомендации по установке параметра [  РАЗМЕЩЕН.СТР.] в зависимости от значения параметра [  РАЗМЕР БУМАГИ].

[  РАЗМЕР БУМАГИ ] → Принтер Canon ↓	[5,4x8,6 см]	[9 x 13 см]	[10 x 14,8 см]	[A4]
PIXMA SELPHY DS	-	-	2-, 4-, 9- или [16 НА ЛИСТ] <sup>1</sup>	[4 НА ЛИСТ]
SELPHY CP	2-, 4- или [8 НА ЛИСТ] <sup>2</sup>	2- или [4 НА ЛИСТ]	2- или [4 НА ЛИСТ]	-
SELPHY ES	2-, 4- или [8 НА ЛИСТ] <sup>3</sup>	2- или [4 НА ЛИСТ]	2- или [4 НА ЛИСТ]	-

<sup>1</sup> Можно также использовать специальные листы с наклейками.

<sup>2</sup> При использовании широкоформатной фотобумаги с настройкой [БАЗОВЫЕ] можно также использовать настройку [2 НА ЛИСТ] или [4 НА ЛИСТ].

<sup>3</sup> С настройкой [8 НА ЛИСТ] можно также использовать специальные листы с наклейками.

## Печать после изменения параметров печати



- 1 Если на экране отсутствует подсказка по функциям джойстика, нажмите ( **SET** ) для ее отображения.
- 2 Нажмите джойстик ( **▼** ) в направлении .
  - Открывается меню параметров печати.
  - В зависимости от используемого принтера, перед открытием меню параметров печати может отображаться сообщение «В РАБОТЕ».
- 3 В меню параметров печати выберите ( **▲▼** , **◀▶** ) параметр, который требуется изменить, и нажмите ( **SET** ) .
- 4 Выберите ( **▲▼** ) требуемое значение и нажмите ( **SET** ) .
- 5 Выберите ( **▲▼** , **◀▶** ) пункт [ПЕЧАТЬ] и нажмите ( **SET** ) .
  - Начинается печать. После завершения печати меню параметров печати закрывается.
  - Для продолжения печати выберите другую фотографию.

### Для отмены печати

Нажмите ( **SET** ) во время печати. Открывается диалоговое окно запроса подтверждения. Выберите [OK] и нажмите ( **SET** ) . В случае PictBridge-совместимых принтеров Canon печать останавливается немедленно (даже если она не завершена) и бумага выводится из принтера.

## ОШИБКИ ПЕЧАТИ

При возникновении ошибки в процессе печати отображается сообщение об ошибке ( 103 ).

- PictBridge-совместимые принтеры Canon: уберите ошибку. Если печать не возобновится автоматически, выберите вариант [ПРОДОЛЖИТЬ] и нажмите ( **SET** ) . Если выбор варианта [ПРОДОЛЖИТЬ] невозможен, выберите вариант [СТОП], нажмите ( **SET** ) и повторите печать. См. также руководство по эксплуатации принтера.
- Если ошибка не устранена и печать не начинается, отсоедините USB-кабель и выключите видеокамеру и принтер. Немного подождя, снова включите их, установите видеокамеру в режим ( **PLAY** ) и восстановите соединение.

## ПОСЛЕ ЗАВЕРШЕНИЯ ПЕЧАТИ

Отсоедините кабель от видеокамеры и принтера и выключите видеокамеру.

### ! ВАЖНО

- Перечисленные ниже фотографии могут неправильно печататься на PictBridge-совместимом принтере:
  - изображения, созданные или измененные на компьютере и записанные на карту памяти;
  - изображения, снятые данной видеокамерой, но отредактированные на компьютере;
  - изображения, имена файлов которых были изменены;
  - изображения, скопированные с карты памяти на диск;
  - изображения, записанные на другом устройстве.
- Во время печати соблюдайте следующие правила:
  - не выключайте видеокамеру или принтер;
  - не изменяйте положение переключателя / ;
  - не отсоединяйте USB-кабель;
  - не извлекайте диск или карту памяти.
- Если сообщение «В РАБОТЕ» не исчезает, отсоедините кабель USB, немного подождите и восстановите соединение.

## DC50/DC51 Параметры кадрировки

Перед изменением параметров кадрировки установите размер бумаги и вид страницы.

- 1 В меню параметров печати ( 91 ) выберите ( , ) пункт [КАДРИРОВКА] и нажмите ( ).

Появляется рамка кадрировки.



- 2 Измените размер рамки кадрировки.

- Для уменьшения рамки перемещайте рычаг зумирования в направлении **T**, для увеличения рамки – в направлении **W**. Нажмите ( ) для изменения ориентации рамки (книжная/альбомная).
- Для отмены кадрировки перемещайте рычаг зумирования в направлении **W** до исчезновения рамки кадрировки.



- 3 Переместите ( , ) рамку кадрировки.

- 4 После настройки рамки кадрировки нажмите кнопку [FUNC.] для возврата в меню печати.

### ПРИМЕЧАНИЯ

- Цвет рамки кадрировки:
  - Белый: параметры кадрировки не установлены.
  - Зеленый: рекомендуемый размер кадрировки.
 (В зависимости от размера изображения, формата бумаги и настройки полей рамка кадрировки может отображаться другим цветом (не зеленым).)
- Настройка кадрировки относится только к одному изображению.

- Параметры кадрировки отменяются в следующих случаях:

- при выключении видеокамеры;
- при отсоединении USB-кабеля;
- при увеличении размера рамки кадрировки сверх максимального размера;
- при изменении значения параметра [РАЗМЕР БУМАГИ].

- Задание параметров кадрировки для любых других фотографий, кроме снятых данной видеокамерой, может оказаться невозможным.

## Заказы печати

С помощью заказа печати можно заранее пометить на карте памяти фотографии, которые требуется напечатать, и задать количество печатаемых экземпляров. Параметры заказа на печать совместимы со стандартами цифровой печати Digital Print Order Format (DPOF) и могут использоваться для печати на DPOF-совместимых принтерах ( 90 ). Можно выбрать максимум 998 фотографий.

## Выбор фотографий для печати (Заказ печати)

### ЧТО СЛЕДУЕТ ПРОВЕРИТЬ

Не подсоединяйте к видеокамере USB-кабель во время задания заказов печати.



FUNC.  
( 29 )



FUNC. → ЗАКАЗ ПЕЧАТИ



Нажмите ( )

- : Отображается экран выбора изображения.

### НА ЭКРАНЕ ВЫБОРА ИЗОБРАЖЕНИЯ

- 1 Выберите (◀▶) фотографию, для которой требуется установить заказ печати.
- 2 Нажмите (SET) для установки заказа печати.  
Количество экземпляров отображается оранжевым цветом в поле рядом с символом заказа печати ☐.
- 3 Задайте (▲▼) требуемое количество экземпляров и нажмите (SET).  
Для отмены заказа печати установите (▲▼) количество экземпляров равным 0.
- 4 Повторите шаги 1-3 для установки заказов печати для дополнительных изображений или дважды нажмите (FUNC.) для закрытия меню.

### Удаление всех заказов печати

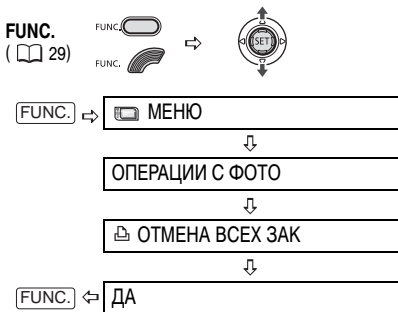

### Печать фотографий с установленными метками заказа печати

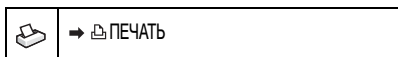

- 1 Соедините видеокамеру с принтером с помощью USB-кабеля из комплекта поставки. См. раздел *Схемы подключения к компьютеру* (☐ 81).
- 2 Нажмите (FUNC.), выберите (▲▼) значок и нажмите (SET) для открытия меню настройки.
- 3 Выберите (▲▼) пункт [⇒] ПЕЧАТЬ и нажмите (SET).
  - Открывается меню параметров печати.
  - Если подсоединить принтер с функцией прямой печати и выбрать пункт [⇒] ПЕЧАТЬ без предварительной установки заказов на печать, выводится сообщение об ошибке «ВЫБОР ☐ ЗАКАЗА ПЕЧАТИ».
- 4 Выберите (▲▼, ▶) пункт [ПЕЧАТЬ] и нажмите (SET).  
Начинается печать. После завершения печати меню параметров печати закрывается.

### ПРИМЕЧАНИЯ

- В зависимости от подсоединенного принтера, перед шагом 4 (☐ 91) можно изменить параметры печати.
- **Отмена печати/ошибки печати** (☐ 93)
- **Возобновление печати:** откройте меню печати в соответствии с инструкциями шагов 1-3 выше. В меню параметров печати выберите пункт [ЗАВЕРШИТЬ] и нажмите (SET). Будут распечатаны оставшиеся изображения. Возобновление печати невозможно, если были изменены параметры заказа печати или была удалена фотография с заданными параметрами заказа печати.



## Устранение неполадок



В случае неполадок видеокамеры проверьте приведенный контрольный перечень. Если устранить неполадку не удалось, обратитесь к дилеру или в сервисный центр Canon.

### Источник питания



Неполадка	Способ устранения	
<ul style="list-style-type: none"> <li>Видеокамера не включается.</li> <li>Видеокамера самостоятельно выключается.</li> <li>Не открывается крышка дисководов.</li> <li>ЖК-дисплей/видоискатель включается и выключается.</li> </ul>	Аккумулятор разряжен. Замените или зарядите аккумулятор.	21
	Правильно установите аккумулятор.	–
Индикатор зарядки часто мигает (прибл. 2 раза/с).	Зарядка остановилась из-за неисправности компактного блока питания или аккумулятора.	–
<ul style="list-style-type: none"> <li>Аккумулятор не заряжается.</li> <li>Индикатор зарядки нерегулярно мигает.</li> </ul>	Аккумулятор необходимо заряжать при температуре от 0 до 40°C.	–
	Во время работы аккумуляторы нагреваются и могут не заряжаться. Если температура аккумулятора вышла из диапазона допустимых температур зарядки, индикатор CHG (зарядка) мигает нерегулярно. Зарядка возобновится после того, как температура аккумулятора опустится ниже 40°C.	–
	Аккумулятор поврежден. Используйте другой аккумулятор.	–

### Съемка/Воспроизведение

Неполадка	Способ устранения	
Не работают кнопки.	Включите видеокамеру.	–
	Загрузите диск.	24
На экране отображаются неправильные символы. Видеокамера работает со сбоями.	Отсоедините источник питания, затем через короткое время снова подсоедините его. Если неполадка сохранилась, отсоедините источник питания и острым предметом нажмите кнопку RESET. При нажатии кнопки RESET сбрасываются все настройки.	–
На экране мигает символ «  ».	Загрузите диск.	24
На экране мигает символ «  ».	Аккумулятор разряжен. Замените или зарядите аккумулятор.	21
<b>DC50/DC51/DC230</b>	Установите для параметра [ДИСТ.УПРАВЛ.] значение [ВКЛ].	48
Не работает пульт дистанционного управления.	Разряжен элемент питания пульта дистанционного управления. Замените элемент питания.	27
На экране видны шумы изображения.	При использовании видеокамеры в одной комнате с плазменным телевизором не подносите видеокамеру близко к телевизору.	–
На экране телевизора видны шумы изображения.	При использовании видеокамеры рядом с устройствами, излучающими сильные электромагнитные поля (плазменные телевизоры, сотовые телефоны и т.п.), не подносите видеокамеру близко к таким устройствам.	–
Даже если диск не загружен, при закрытии крышки дисковода слышен звук двигателя.	Видеокамера проверяет, установлен ли диск. Это не является неисправностью.	–



Неполадка	Способ устранения	
Диск не извлекается.	Выключите видеокамеру, отсоедините компактный блок питания и извлеките аккумулятор. Восстановите питание и попробуйте еще раз.	–
	Температура видеокамеры вышла за пределы допустимой. Выключите видеокамеру и перед возобновлением работы подождите, пока она охладится.	
Диск не распознается.	Диск загрязнен. Очистите диск мягкой салфеткой для чистки объективов. Если неполадка не устранена, замените диск.	106
	Диск загружен неправильно. Проверьте диск.	24
	Убедитесь, что видеокамера поддерживает DVD-диски установленного типа.	3
Видеокамера вибрирует.	В зависимости от состояния диска, иногда видеокамера может вибрировать. Это не является неисправностью.	–
<ul style="list-style-type: none"> <li>Слышен слабый звук вращения диска.</li> <li>Время от времени слышен звук работы.</li> </ul>	Время от времени диск раскручивается. Это не является неисправностью.	–
После длительного использования видеокамеры загорается красный индикатор «  ».	Это не является неисправностью. Перед возобновлением работы выключите видеокамеру и подождите, пока она охладится.	–
<b>DC50/DC51</b> На экране мигает красный символ «  ».	Сбои в работе видеокамеры. Обратитесь в сервисный центр Canon.	–



## Съемка

Неполадка	Способ устранения	
На экране отсутствует изображение.	Переключите видеокамеру в режим <b>(CAMERA · )</b> .	32
На экран выводится сообщение «УСТАНОВИТЕ ЧАСОВОЙ ПОЯС, ДАТУ И ВРЕМЯ».	Установите часовой пояс, дату и время.	30
	Зарядите встроенный литиевый аккумулятор и установите часовой пояс, дату и время.	107
При нажатии кнопки пуска/остановки съемка не начинается.	Переключите видеокамеру в режим <b>(CAMERA · )</b> .	32
	Загрузите рекомендованный диск.	4
	Диск полностью заполнен (на экране мигает символ «  КНЦ»). Освободите место, удалив часть записей (DVD-RW в режиме VR), или замените диск.	24 67
	Температура видеокамеры вышла за пределы допустимой. Выключите видеокамеру и перед возобновлением работы подождите, пока она охладится.	–
	Снимите защиту диска.	69
	Откройте сеансы диска (диск DVD-RW в режиме VIDEO).	77
Индикатор обращения к диску не выключается даже после завершения съемки.	Производится запись эпизода или фотографии на диск. Это не является неисправностью.	32 34
Момент нажатия кнопки пуска/остановки не совпадает с моментом начала/завершения записи.	Между моментом нажатия кнопки пуска/остановки и фактическим началом записи на диск существует небольшая задержка. Это не является неисправностью.	–

Неполадка	Способ устранения	
Запись внезапно останавливается вскоре после начала съемки.	Диск загрязнен. Очистите диск мягкой салфеткой для чистки объективов. Если неполадка не устранена, замените диск.	106
	Температура видеокамеры вышла за пределы допустимой. Выключите видеокамеру и перед возобновлением работы подождите, пока она охладится.	–
Видеокамера не фокусируется.	Автофокусировка на данный объект невозможна. Сфокусируйтесь вручную.	54
	Настройте видискатель с помощью рычага диоптрийной регулировки.	26
	Загрязнен объектив. Очистите объектив мягкой салфеткой для чистки объективов. Запрещается протирать объектив бумажными салфетками.	107
Звук записывается с искажениями.	При записи близких громких звуков (например фейерверки или концерты) звук может записываться с искажениями. Это не является неисправностью.	–
На экране появляется светлая вертикальная полоса.	Яркий свет на фоне темного окружения может привести к появлению яркой вертикальной полосы (тянущееся продолжение). Это не является неисправностью.	–
Нерезкое изображение в видоискателе.	Настройте видискатель с помощью рычага диоптрийной регулировки.	26

## Воспроизведение/Редактирование

Неполадка	Способ устранения	
При нажатии кнопки воспроизведения воспроизведение не начинается.	Загрузите диск.	24
	Переключите видеокамеру в режим  .	37
	Воспроизведение в данной видеокамере дисков, записанных или отредактированных в других DVD-рекордерах или DVD-дисководов компьютеров, может оказаться невозможным.	–
	В случае одностороннего диска убедитесь, что диск установлен этикеткой вверх.	24
	Температура видеокамеры вышла за пределы допустимой. Выключите видеокамеру и перед возобновлением работы подождите, пока она охладится.	–
<ul style="list-style-type: none"> <li>Во время воспроизведения на изображении видны шумы и возникают искажения звука.</li> <li>Диск не читается.</li> </ul>	Диск загрязнен. Очистите диск мягкой салфеткой для чистки объективов.	106
	Воспроизведение в данной видеокамере дисков, записанных или отредактированных в других DVD-рекордерах или DVD-дисководов компьютеров, может оказаться невозможным.	–
Невозможно добавление эпизодов в список воспроизведения.	Диск полностью заполнен (на экране мигает символ  ). Освободите место на диске, удалив некоторые записи.	67
	В список воспроизведения можно добавить не более 999 эпизодов.	–
	Снимите защиту диска.	69
Невозможно разделение эпизода.	Невозможно редактирование или удаление эпизодов на диске, защищенном в другом цифровом устройстве.	–
	Если на диске уже имеются 999 эпизодов, разделение эпизода невозможно.	–
	Разделение слишком короткого (1 с или менее) эпизода невозможно.	–

Неполадка	Способ устранения	
Невозможно редактирование названия диска.	После закрытия сеансов диска DVD-R/DVD-R DL добавление названия невозможно.	75
	Сначала откройте сеансы диска (диск DVD-RW в режиме VIDEO).	77
	Редактирование названия, введенного с помощью другого цифрового устройства, может оказаться невозможным.	–
	Снимите защиту диска.	69
Невозможно создать эпизод фотофильма.	Диск полностью заполнен (на экране мигает символ «KHL»). Освободите место, удалив часть записей (DVD-RW в режиме VR).	67
Невозможно редактирование или удаление эпизодов.	Снимите защиту диска.	69
	Невозможно редактирование или удаление эпизодов на диске, защищенном в другом цифровом устройстве.	–
	Невозможно удаление эпизодов с дисков DVD-R/DVD-R DL или дисков DVD-RW, записанных в режиме VIDEO.	–
Невозможно закрыть сеансы диска.	Невозможно закрыть сеансы диска (DVD-R/DVD-R DL или DVD-RW), записанного в режиме VIDEO, если он содержит только фотографии. Перед закрытием сеансов диска запишите на него хотя бы один эпизод.	32 75
	Температура видеокамеры вышла за пределы допустимой. Выключите видеокамеру и перед возобновлением работы подождите, пока она охладится.	–
Не работает встроенный громкоговоритель.	Откройте ЖК-дисплей.	–
	Установлен нулевой уровень громкости громкоговорителя. Настройте громкость с помощью джойстика и подсказки по функциям джойстика в режиме  .	38



## Воспроизведение диска во внешнем DVD-устройстве

Под внешними DVD-устройствами понимаются DVD-проигрыватели, DVD-рекордеры, DVD-дисководы компьютеров и другие цифровые устройства.



Неполадка	Способ устранения	
Короткая остановка между эпизодами.	Во время воспроизведения на некоторых DVD-проигрывателях возможны короткие остановки между эпизодами.	–
Диск вращается, но изображение на экране телевизора отсутствует.	Видеовход, установленный в телевизоре, не соответствует разъему, к которому подсоединена видеокамера. Выберите правильный видеовход.	78
	Произведена попытка воспроизведения или перезаписи несовместимого диска. Остановите воспроизведение/перезапись.	–
Диск не распознается устройством. Или даже после считывания диска его воспроизведение невозможно либо изображение искажено.	Диск загрязнен. Очистите диск мягкой салфеткой для чистки объективов.	106
	Не были закрыты сеансы диска.	75
	Диски DVD-RW, записанные в режиме VR, могут воспроизводиться только в VR-совместимых DVD-проигрывателях. См. инструкцию по эксплуатации DVD-устройства.	–
Невозможно редактирование записей или добавление записей на диск с помощью DVD-устройства.	Редактирование или добавление записей с помощью внешнего DVD-рекордера на диск, записанный в данной видеокамере, может быть невозможно.	–

Неполадка	Способ устранения	
При записи на диск в данной видеокамере записей, переданных с компьютера, выводится сообщение об ошибке.	Температура видеокамеры вышла за пределы допустимой. Выключите видеокамеру и перед возобновлением работы подождите, пока она охладится.	–



## Операции с картой памяти

Неполадка	Способ устранения	
Невозможно установить карту памяти.	Неправильная ориентация карты памяти. Переверните карту памяти и заново установите ее.	26
Невозможна запись на карту памяти.	Карта памяти полностью заполнена. Освободите место на карте, удалив часть фотографий, или замените карту памяти.	71
	Карта памяти не инициализирована. Инициализируйте карту памяти.	74
	Номера папок и файлов достигли максимального значения. Установите для пункта [НОМЕР ФАЙЛА] значение [С ОБНОВЛЕН] и установите новую карту памяти.	48
Невозможно воспроизведение с карты памяти.	Установите карту памяти.	26
	Переключите видеокамеру в режим  .	39
	Убедитесь, что в качестве носителя для фотографий выбрана карта памяти.	35
Невозможно стереть изображение.	Изображение защищено от стирания. Отмените защиту.	73
Мигает красный символ «  ».	Ошибка карты. Выключите видеокамеру. Извлеките и заново установите карту памяти. Если символ продолжает мигать, отформатируйте карту памяти.	74





## Печать

Неполадка	Способ устранения	
Принтер не работает, хотя видеокамера правильно подключена к принтеру.	Отсоедините кабель USB и выключите видеокамеру и принтер. Немного подождяв, снова включите их, установите видеокамеру в режим  и восстановите соединение.	–

## Список сообщений

Сообщение	Пояснения	
УСТАНОВИТЕ ЧАСОВОЙ ПОЯС, ДАТУ И ВРЕМЯ	Не установлены часовой пояс, дата и время. Это сообщение отображается при каждом включении питания до тех пор, пока не будут установлены часовой пояс, дата и время.	30
ЗАМЕНИТЕ АККУМУЛЯТОР	Аккумулятор разряжен. Замените или зарядите аккумулятор.	21
НЕВОЗМОЖНО ПЕРЕЙТИ В РЕЖИМ  ОЖИДАНИЯ СЕЙЧАС	Видеокамера не может перейти в режим готовности к быстрому запуску во время распознавания впервые установленного диска или при слишком малом оставшемся заряде аккумулятора.	36
НЕВОЗМОЖНО РАСПОЗНАТЬ РЕЖИМ ЗАПИСИ ДИСКА	Диск, инициализированный в другом устройстве, может не распознаваться данной видеокамерой.	–
	Установлен диск, записанный в другой телевизионной системе (NTSC).	–

Сообщение	Пояснения	
<ul style="list-style-type: none"> <li>• СЛИШКОМ ВЫСОКАЯ ТЕМПЕРАТУРА. ЗАПИСЬ НЕВОЗМОЖНА.</li> <li>• СЛИШКОМ ВЫСОКАЯ ТЕМПЕРАТУРА. ДИСК НЕВОЗМОЖНО ИЗВЛЕЧЬ.</li> </ul>	Температура видеокамеры вышла за пределы допустимой. Перед возобновлением работы отсоедините компактный блок питания, снимите аккумулятор и дайте видеокамере охладиться.	–
ЗАПИСЬ НЕВОЗМОЖНА ПРОВЕРЬТЕ ДИСК.	Неполадка с диском. Замените диск.	24
	Это сообщение может также появиться при конденсации влаги. Перед возобновлением эксплуатации видеокамеры подождите, пока она полностью высохнет.	108
	Записываемая поверхность диска загрязнена или поцарапана.	–
ДОСТИГНУТО МАКСИМАЛЬНОЕ КОЛИЧЕСТВО ЭПИЗОДОВ	Достигнуто максимальное количество эпизодов. Освободите место, удалив часть записей (DVD-RW в режиме VR), или замените диск.	24 67
ВОСПРОИЗВЕДЕНИЕ НЕВОЗМОЖНО	Диск загрязнен или произведена попытка воспроизведения диска неподдерживаемого типа (не диск DVD-R/RW).	–
	Это сообщение может также появиться при конденсации влаги. Перед возобновлением эксплуатации видеокамеры подождите, пока она полностью высохнет.	108
РЕДАКТИРОВАНИЕ НЕВОЗМОЖНО	Отсутствуют эпизоды для монтажа или запись повреждена.	–
	Это сообщение может также появиться при конденсации влаги. Перед возобновлением эксплуатации видеокамеры подождите, пока она полностью высохнет.	108
РАЗДЕЛЕНИЕ ЭПИЗОДА НЕВОЗМОЖНО	Разделение фотофильма невозможно.	72
	Разделение очень коротких эпизодов может быть невозможно.	–
	Разделение эпизодов невозможно, если диск уже содержит 999 эпизодов.	–
	Может быть невозможно дальнейшее разделение эпизодов длительностью менее 5 с, полученных разделением предыдущего эпизода.	–
ПОЖАЛУЙСТА, ИСПОЛЬЗУЙТЕ ТОЛЬКО РЕКОМЕНД. ДИСКИ	Установленный двухслойный диск не может использоваться в данной видеокамере.	4
ДИСК ФИНАЛИЗИРОВАН. ЗАПИСЬ НЕВОЗМОЖНА	Запись дополнительных эпизодов на диск DVD-R/DVD-R DL с закрытыми сеансами невозможна.	–
	Невозможна запись дополнительных эпизодов или открытие сеансов диска DVD-RW в режиме VIDEO, сеансы которого были закрыты на другом цифровом устройстве.	–
ОТМЕНИТЬ ФИНАЛИЗАЦИЮ ДИСКА	На записанном в режиме VIDEO диске DVD-RW с закрытыми сеансами невозможна запись дополнительных эпизодов или преобразование фотографий в эпизод фотофильма. Сначала необходимо открыть сеансы диска.	77
ДИСК ЗАЩИЩЕН	Диск защищен. Замените диск или отмените защиту диска.	69
НЕВОЗМОЖНО ПРОЧИТАТЬ ДИСК ПРОВЕРЬТЕ ДИСК.	Чтение диска невозможно. Попробуйте почистить его или замените диск.	106
	Это сообщение может также отображаться, если температура видеокамеры превысила допустимую. Выключите видеокамеру и перед возобновлением работы подождите, пока она охладится.	–
	Это сообщение может также появиться при конденсации влаги. Перед возобновлением эксплуатации видеокамеры подождите, пока она полностью высохнет.	108
	Возможно, диск загружен неправильно. Попробуйте извлечь диск и снова установить его.	24



Сообщение	Пояснения	📖
<ul style="list-style-type: none"> <li>• ОШИБКА ДОСТУПА</li> <li>• ОШИБКА ДОСТУПА К ДИСКУ.</li> </ul> ПРОВЕРЬТЕ ДИСК.	Возникла ошибка при чтении диска или при записи на него. Попробуйте почистить диск или замените его.	106
	Это сообщение может также появиться при конденсации влаги. Перед возобновлением эксплуатации видеокамеры подождите, пока она полностью высохнет.	108
	Возможно, диск загружен неправильно. Попробуйте извлечь диск и снова установить его.	24
ОТКРЫТА КРЫШКА ДИСКОВОДА	Убедитесь, что диск правильно установлен, и закройте крышку дисководов.	24
НЕТ ДИСКА	Диск не загружен. Установите диск.	24
	Это сообщение может также появиться при конденсации влаги. Перед возобновлением эксплуатации видеокамеры подождите, пока она полностью высохнет.	108
ЗАГРУЗКА ДИСКА	Выполняется чтение диска. Подождите, прежде чем начинать съемку.	–
ИЗБЕГАЙТЕ ПЕРЕДВИЖЕНИЯ КАМЕРЫ	Во время записи изображения старайтесь не перемещать камеру.	–
ВОССТАНОВЛЕНИЕ ДАННЫХ НЕВОЗМОЖНО	Невозможно восстановить поврежденный файл.	–
	Это сообщение может также появиться при конденсации влаги. Если есть основания считать, что возникла конденсация, не форматируйте диск – перед возобновлением эксплуатации видеокамеры подождите, пока она полностью высохнет.	108
ДИСК ЗАПОЛНЕН	Диск полностью заполнен (на экране мигает символ «  КНЦ»). Освободите место, удалив часть записей (DVD-RW в режиме VR), или замените диск.	24 67
ВЫПОЛНЯЕТСЯ ЗАДАНИЕ. НЕ ОТКЛЮЧАЙТЕ ИСТОЧНИК ПИТАНИЯ!	Видеокамера обновляет на диске важные данные о размещении файлов. Не отсоединяйте компактный блок питания или не извлекайте аккумулятор.	–
ОТСУТСТВУЕТ КАРТА ПАМЯТИ	В видеокамеру не установлена карта памяти.	26
ФОТОГРАФИЙ НЕТ	На карте памяти нет изображений.	–
ОШИБКА КАРТЫ ПАМЯТИ	Ошибка карты памяти. Видеокамера не может записать или отобразить изображение. Если сообщение исчезнет через 4 с и будет мигать красный символ «  », выключите питание видеокамеры, извлеките и снова установите карту памяти. Если цвет символа «  » изменится на зеленый, можно продолжать запись/воспроизведение.	–
КАРТА ЗАПОЛНЕНА	Карта памяти полностью заполнена. Освободите место на карте, удалив часть фотографий, или замените карту памяти.	71
ВИДЕОКАМЕРА УСТАНОВЛЕНА В РЕЖИМ ФОТОСНИМКА	Кнопка пуска/остановки нажата во время съемки фотографий (режим  ).	–
ОШИБКА НАЗВАНИЯ	Номера папок и файлов достигли максимального значения. Установите для параметра [НОМЕР ФАЙЛА] значение [С ОБНОВЛЕН] и инициализируйте диск или карту памяти, сотрите все изображения с карты памяти или замените диск.	–
ОПЕРАЦИЯ ОТМЕНЕНА	Во время копирования фотографий с диска на карту памяти или наоборот возникла неполадка с диском или картой памяти.	–
 ОШИБКА ЗАКАЗА ПЕРЕДАЧИ	Произведена попытка задания более 998 заказов на передачу.	89







Сообщение	Пояснения	
ПРЕВЫШЕНИЕ МАКС. КОЛИЧЕСТВА ФОТОГРАФИЙ. ОТСОЕДИНИТЕ КАБЕЛЬ USB	Отсоедините USB-кабель и уменьшите количество фотографий на карте памяти или диске, чтобы их число не превышало 1800. Невозможно удаление изображений с дисков DVD-R/DVD-R DL или дисков DVD-RW, записанных в режиме VIDEO. Если на экране компьютера открылось диалоговое окно, закройте его и заново подсоедините кабель USB.	–
ЗАЩИЩЕНО ОТ КОПИРОВАНИЯ. ПЕРЕЗАПИСЬ ЗАПРЕЩЕНА	Произведена попытка записи содержимого, защищенного авторским правом. Может также отображаться при получении нестандартного сигнала во время записи с аналогового видеовхода.	80

## Сообщения, относящиеся к прямой печати

### ПРИМЕЧАНИЯ

**О принтерах Canon PIXMA/SELPHY DS:** если мигает индикатор ошибки принтера или на панели управления принтера отображается сообщение об ошибке, см. руководство по эксплуатации принтера.

Сообщение	Пояснения
ОШИБКА БУМАГИ	Неполадка при подаче бумаги. Неправильно загружена бумага или неправильный формат бумаги. Возможно также, что закрыт выходной лоток для бумаги – для выполнения печати откройте его.
НЕТ БУМАГИ	Бумага неправильно загружена или отсутствует.
ЗАМЯТИЕ БУМАГИ	Бумага замялась во время печати. Отмените печать, выбрав вариант [СТОП]. Извлеките бумагу, затем снова загрузите бумагу и повторите печать.
ОШИБКА КАРТРИДЖА	Неполадка с чернилами.
НЕТ ЧЕРНИЛ	Картридж с чернилами не установлен или в нем закончились чернила.
НИЗКИЙ УРОВЕНЬ ЧЕРНИЛ	Скоро потребуются заменить картридж с чернилами. Для возобновления печати выберите вариант [ПРОДОЛЖИТЬ].
АБСОРБЕР ЧЕРНИЛ ЗАПОЛНЕН.	Для возобновления печати выберите вариант [ПРОДОЛЖИТЬ]. Обратитесь в сервисный центр Canon (см. список, входящий в комплект поставки принтера) для замены абсорбера чернил.
• ОШИБКА ФАЙЛА • НЕ ПЕЧАТАЕТСЯ!	Произведена попытка распечатать изображение, снятое другой видеокамерой, записанное с использованием другого способа сжатия или отредактированное на компьютере.
НЕ УДАЛОСЬ НАПЕЧАТАТЬ X ФОТОГРАФИЙ	Произведена попытка использования параметров заказа на печать для печати X изображений, снятых другой видеокамерой, записанных с использованием другого способа сжатия или отредактированных на компьютере.
ВЫБОР  ЗАКАЗА ПЕЧАТИ	На карте памяти нет фотографий, помеченных для заказа печати  .
 ОШИБКА ЗАКАЗА ПЕЧАТИ	В заказе на печать задано более 998 фотографий.
КАДРИРОВАТЬ НЕЛЬЗЯ	Произведена попытка кадрировать изображение, записанное другой видеокамерой.
НАСТРОИТЬ КАДРИРОВАНИЕ	Стиль печати был изменен после настройки кадрирования.
ОШИБКА ПРИНТЕРА	Отмените печать. Выключите и снова включите питание принтера. Проверьте состояние принтера. Если ошибка не устранена, см. руководство пользователя принтера или обратитесь в соответствующий центр поддержки клиентов или сервисный центр.

Сообщение	Пояснения
ОШИБКА ПЕЧАТИ	Отмените печать, отсоедините USB-кабель и выключите принтер. Через некоторое время снова включите принтер и подсоедините USB-кабель. Проверьте состояние принтера. <b>DC50/DC51</b> При печати с помощью кнопки   проверьте настройки печати.
ОШИБКА ОБОРУДОВАНИЯ	Отмените печать. Выключите и снова включите питание принтера. Проверьте состояние принтера. Если принтер оснащен аккумулятором, он может быть разряжен. В таком случае выключите принтер, замените аккумулятор и снова включите принтер.
ОШИБКА КОММУНИКАЦИИ	Ошибка при передаче данных в принтер. Отмените печать, отсоедините USB-кабель и выключите принтер. Через некоторое время снова включите принтер и подсоедините USB-кабель. <b>DC50/DC51</b> При печати с помощью кнопки   проверьте настройки печати. Или произведена попытка печати с карты памяти, содержащей большое количество изображений. Уменьшите количество изображений.
ПРОВЕРЬТЕ НАСТР. ПЕЧАТИ	<b>DC50/DC51</b> Данные настройки печати нельзя использовать для печати с помощью кнопки   .
НЕВЕРНЫЙ РАЗМЕР БУМАГИ	Параметры бумаги, заданные в видеокамере, противоречат параметрам принтера.
ПРИНТЕР В РАБОТЕ	Принтер занят. Проверьте состояние принтера.
ОШИБКА ПОДАЧИ БУМАГИ	Неправильное положение рычага выбора бумаги. Установите рычаг выбора бумаги в требуемое положение.
ОТКРЫТА КРЫШКА	Плотно закройте крышку принтера.
НЕТ ПЕЧАТАЮЩЕЙ ГОЛОВКИ	Печатающая головка не установлена в принтер или неисправна.

## Правила обращения

### Видеокамера

● Не допускайте вибрации или сильных толчков по камере, когда горит или мигает индикатор обращения к диску DISC. Возможен сбой записи данных на диск, и запись будет безвозвратно утрачена.

● Не дотрагивайтесь до считывающей линзы.

● Не держите видеокамеру за панель ЖК-дисплея или за крышку дисководов. Закрывая ЖК-дисплей, соблюдайте аккуратность.

● Не оставляйте видеокамеру в местах с высокой температурой (например, внутри автомобиля под прямыми солнечными лучами) или высокой влажностью.

● Не используйте видеокамеру в местах с сильным магнитным или электрическим полем, например, над телевизорами, рядом с плазменными телевизорами или мобильными телефонами.

● Не направляйте объектив или видеодискатель на сильные источники света. Не оставляйте видеокамеру направленной на яркий объект.

● Не используйте и не храните видеокамеру в местах с большим количеством пыли и песка. Видеокамера не является водонепроницаемой – избегайте также воды, грязи или соли. В случае попадания в видеокамеру чего-либо из вышеперечисленного возможно повреждение видеокамеры и/или объектива. После работы обязательно закрывайте крышку дисковода.

● Помните, что осветительное оборудование сильно нагревается.

● Не разбирайте видеокамеру. При неполадках в работе видеокамеры обращайтесь к квалифицированному персоналу по обслуживанию.

● Обращайтесь с видеокамерой аккуратно.

Оберегайте видеокамеру от ударов и вибрации, так как они могут стать причиной неполадок.

### Аккумулятор

#### ОПАСНО!

**При обращении с аккумулятором соблюдайте осторожность.**

- Держите аккумулятор подальше от огня (он может взорваться).
- Не допускайте нагрева аккумулятора до температуры выше 60°C. Не оставляйте аккумулятор рядом с нагревательными приборами или в жаркую погоду внутри автомобиля.
- Запрещается разбирать аккумулятор или вносить изменения в его конструкцию.
- Не допускайте падения аккумулятора или ударов по нему.
- Не допускайте намочения аккумулятора.

● Поскольку заряженный аккумулятор постепенно самопроизвольно разряжается, заряжайте его в день использования или накануне, чтобы обеспечить полный заряд.

● Контакт клемм аккумулятора с металлическими объектами может привести к короткому замыканию и повреждению аккумулятора.

● Грязные клеммы могут ухудшить контакт между аккумулятором и видеокамерой. Протрите клеммы мягкой тканью.

● Так как при длительном (около 1 года) хранении заряженного аккумулятора возможно сокращение его срока службы или емкости, рекомендуется полностью разрядить аккумулятор и хранить его в сухом месте при температуре не выше 30°C. Если аккумулятор не используется в течение длительного времени, заряжайте и полностью разряжайте его не менее одного раза в год. При наличии нескольких аккумуляторов выполняйте указанные операции одновременно со всеми аккумуляторами.

● Хотя аккумуляторы могут работать при температуре от 0 до 40°C, оптимальный диапазон температур составляет от 10 до 30°C. При низких температурах емкость аккумулятора уменьшается. Перед использованием согрейте его в кармане.

● Если при нормальной температуре воздуха время работы от аккумулятора существенно сократилось, замените аккумулятор.

---

---

## Диск Mini DVD

Записываемая поверхность дисков DVD очень чувствительна. При неправильном обращении или хранении диска видеокамера может перестать распознавать его или воспроизведение диска может оказаться невозможным. При обращении с дисками и их хранении обязательно соблюдайте приведенные ниже меры предосторожности.

### ● После завершения съемки обязательно извлекайте диск из видеокамеры.

- На храните видеокамеру с установленным в нее диском.
- Следите, чтобы на диске не было пыли, грязи или пятен. Даже очень маленькие пятна или частицы пыли могут вызвать неполадки при записи или воспроизведении диска. Тщательно проверяйте записываемую поверхность диска перед его установкой в видеокамеру. При необходимости удаления с поверхности диска следов пальцев, загрязнения или пятен используйте сухую мягкую салфетку для чистки объективов. Очищайте диск радиальными движениями от центра наружу.
- Запрещается использовать для чистки диска ткань с химической пропиткой или горючие жидкости, например растворители.
- Не изгибайте, не царапайте диск, не допускайте его намокания и оберегайте диск от сильных ударов.
- Не закрепляйте на поверхностях диска какие-либо этикетки или наклейки. Они могут нарушить стабильность вращения диска, что, в свою очередь, может привести к неполадкам.
- Для защиты диска храните диск в его футляре.
- Не наносите надписи на этикетку диска руками с твердым наконечником. Используйте водостойкие ручки с мягким пишущим узлом.
- При быстром изменении окружающей температуры на поверхностях диска может образоваться конденсат. Если на диске сконденсировалась влага, не используйте диск до полного испарения капель воды.

- Запрещается оставлять диск под прямыми солнечными лучами или хранить его при высокой температуре и влажности.

- Перед установкой диска во внешнее DVD-устройство обязательно закрывайте сеансы диска. В противном случае возможна потеря записанных данных.

---

---

## Карта памяти

- Рекомендуется хранить резервные копии изображений с карты памяти в компьютере. Данные изображения могут быть повреждены или утрачены из-за дефектов карты памяти или воздействия статического электричества. Гарантийные обязательства компания Canon Inc. не распространяются на случаи повреждения или утраты данных.
- Не выключайте видеокамеру, не отсоединяйте источник питания и не извлекайте карту памяти, если мигает индикатор обращения к карте CARD.
- Не используйте карты памяти в местах с сильным магнитным полем.
- Не оставляйте карты памяти в местах с высокой температурой или влажностью.
- Не разбирайте, не изгибайте и не роняйте карты памяти, а также оберегайте их от ударов и воды.
- Не дотрагивайтесь до контактов и не допускайте их загрязнения.
- Перед установкой карты памяти проверяйте ее ориентацию. Если при установке в гнездо неправильно ориентированной карты памяти применить силу, можно повредить карту памяти или видеокамеру.
- Не закрепляйте на карте памяти какие-либо этикетки или наклейки.
- При стирании файлов изображений или инициализации (форматировании) карты памяти изменяется только таблица размещения файлов – фактического стирания данных не производится. Во избежание утечки личной информации при утилизации карты памяти примите необходимые меры предосторожности, например, физически повредите карту.

## Литиевый элемент питания

### ВНИМАНИЕ!

- При неправильном обращении элемент питания, используемый в этом устройстве, может оказаться причиной пожара или химического ожога. Запрещается перезаряжать, разбирать, нагревать до температуры свыше 100°C или сжигать элементы питания.
- Используйте элементы питания CR2025 производства Panasonic, Hitachi Maxell, Sony, Sanyo или Duracell2025. Использование элементов питания другого типа может привести к возгоранию или взрыву.
- Использованный элемент питания необходимо вернуть поставщику для безопасной утилизации.

- Не берите элемент питания пинцетом или другим металлическим инструментом, так как это вызовет короткое замыкание.
- Для обеспечения надежного контакта протрите элемент питания чистой сухой тканью.
- Держите элементы питания в местах, недоступных для детей. Если ребенок проглотит элемент питания, немедленно обратитесь к врачу. В случае разрушения корпуса содержащаяся в нем жидкость может повредить внутренние органы.
- Во избежание возгорания или взрыва не разбирайте элемент питания, не нагревайте его и не погружайте в воду.

## Встроенный литиевый аккумулятор

Видеокамера оснащена встроенным литиевым аккумулятором для сохранения даты/времени и других настроек. Встроенный литиевый аккумулятор заряжается во время работы видеокамеры, однако он полностью разряжается, если видеокамера не используется в течение приблизительно 3 месяцев.

**Для зарядки встроенного литиевого аккумулятора:** подключите компактный блок питания к видеокамере и оставьте ее подключенной на 24 часа с переключателем питания, установленным в положение **OFF**.

## Обслуживание/прочее

### Хранение

- Если в течение продолжительного времени не планируется пользоваться видеокамерой, храните ее в чистом и сухом помещении при температуре не выше 30°C.

### Чистка

#### Корпус видеокамеры

- Для чистки корпуса видеокамеры используйте мягкую сухую ткань. Запрещается использовать ткань с химической пропиткой или летучие растворители, например растворители для красок.

#### Считывающая линза

- Для удаления пыли или посторонних частиц используйте щеточку с грушей (неаэрозольного типа). Запрещается при чистке касаться считывающей линзы.

#### Объектив и видеоискатель

- В случае загрязнения поверхности линзы возможна неправильная работа системы автофокусировки.
- Для удаления пыли или посторонних частиц используйте щеточку с грушей (неаэрозольного типа).
- Аккуратно протрите объективы или видеоискатель чистой мягкой салфеткой для протирки объективов. Запрещается использовать бумажные салфетки.

#### ЖК-дисплей

- Для чистки экрана ЖК-дисплея используйте чистые, мягкие салфетки для протирки объективов.
- При резком изменении температуры на поверхности экрана может образоваться конденсат. Удалите его мягкой сухой тканью.

## Конденсация

Быстрое перемещение видеокамеры из зоны высокой температуры в зону низкой температуры и наоборот может привести к образованию конденсата (капель воды) на внутренних поверхностях видеокамеры. В случае обнаружения конденсации не пользуйтесь видеокамерой. Продолжение эксплуатации видеокамеры может привести к выходу ее из строя.

### Образование конденсата возможно в следующих случаях

Если видеокамера перенесена из помещения с кондиционированием воздуха в теплое и влажное место

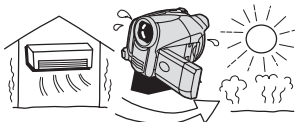

Если видеокамера вносится с холода в теплое помещение

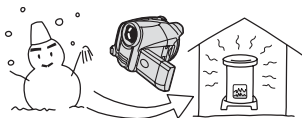

Если видеокамера находится во влажном помещении

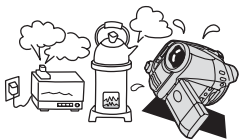

Если холодное помещение быстро нагревается

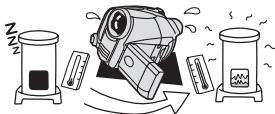

## Во избежание конденсации

- Берегайте видеокамеру от резких или больших перепадов температур.
- Извлеките диск, поместите видеокамеру внутрь плотно закрывающегося пластикового пакета, подождите, пока температура медленно выровняется, затем извлеките видеокамеру из пакета.

## В случае обнаружения конденсации

- Видеокамера автоматически выключается. Если загружен диск, немедленно извлеките его и оставьте крышку дисководов открытой. Если оставить диск в видеокамере, возможно его повреждение.
- Если обнаружена конденсация, загрузить диск невозможно.

## Возобновление работы

- Точное время, необходимое для испарения капелек воды, зависит от местонахождения и погодных условий. Как правило, перед возобновлением эксплуатации видеокамеры следует подождать 2 часа.

---

---

## Использование видеокамеры за рубежом

### Источники питания

Компактный блок питания можно использовать для питания видеокамеры или для зарядки аккумуляторов в любой стране, в которой напряжение электросети составляет от 100 до 240 В~, 50/60 Гц. Информацию о переходниках вилки питания для использования за рубежом можно получить в сервисном центре Canon.

### Просмотр на экране телевизора

Записи можно воспроизводить только на телевизорах, совместимых с телевизионной системой PAL. Телевизионная система PAL используется в следующих странах/регионах: Австралия, Австрия, Алжир, Бангладеш, Бельгия, Бруней, Великобритания, Германия, Дания, Замбия, Израиль, Индия, Индонезия, Иордания, Ирак, Иран, Ирландия, Исландия, Испания, Италия, Йемен, Катар, Кения, Китай, Кувейт, Ливия, Малайзия, Мальта, Мозамбик, Нидерланды, Новая Зеландия, Норвегия, Объединенные Арабские Эмираты, Оман, особая административная территория Гонконг, Пакистан, Польша, Португалия, Румыния, Свазиленд, Северная Корея, Сербия, Сингапур, Словакия, Словения, Сьерра-Леоне, Таиланд, Танзания, Турция, Уганда, Украина, Финляндия, Хорватия, Черногория, Чешская Республика, Швейцария, Швеция, Шри-Ланка, Южная Африка.

## Состав видеосистемы (Наличие в продаже зависит от региона)

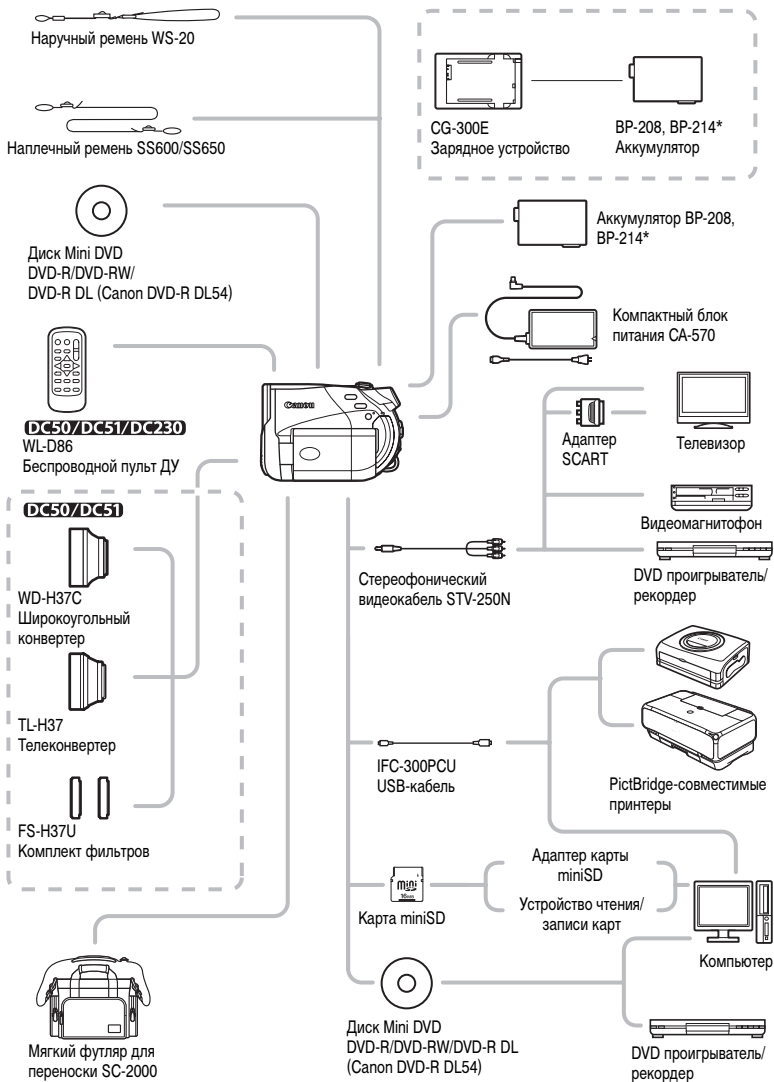

\* Аккумулятор BP-214 может использоваться только с **DC50/DC51**.

## Дополнительные принадлежности

**Рекомендуется использовать оригинальные дополнительные принадлежности компании Canon.** Данное изделие оптимизировано для работы с оригинальными дополнительными принадлежностями компании Canon. Компания Canon не несет ответственности за любые повреждения данного изделия и/или несчастные случаи, такие как возгорание и т.п., вызванные неполадками в работе дополнительных принадлежностей сторонних производителей (например протечка и/или взрыв аккумулятора). Обратите внимание, что гарантия не распространяется на ремонт, связанный с неправильной работой дополнительных принадлежностей сторонних производителей, хотя такой ремонт возможен на платной основе.

### Аккумуляторы

Если требуется дополнительный аккумулятор, выберите одну из следующих моделей:

**DC50/DC51** BP-208 или BP-214.

**DC220/DC230** Только BP-208.

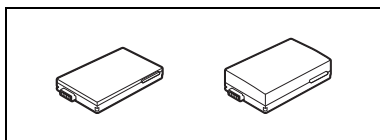

### Зарядное устройство CG-300E

Зарядное устройство служит для зарядки аккумуляторов.

Аккумулятор	Время зарядки
BP-208	105 мин
BP-214	160 мин

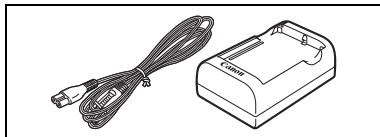

Время зарядки зависит от условий зарядки.

### DC50/DC51 Телеконвертер TL-H37

Этот телеконвертер увеличивает фокусное расстояние объектива видеокамеры в 1,5 раза.

- При установке телеконвертера эффективность стабилизатора изображения снижается.
- Минимальное расстояние фокусировки с установленным конвертером TL-H37 составляет 2,3 м; 2,3 см в максимально широкоугольном положении.
- Если установлен телеконвертер, при съемке со вспышкой или вспомогательной лампой подсветки для фокусировки на изображении может быть видна тень.

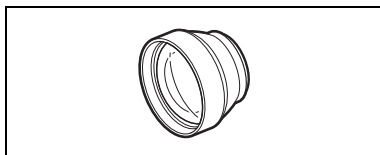

### DC50/DC51 Широкоугольный конвертер WD-H37C

Этот объектив уменьшает фокусное расстояние с коэффициентом 0,7, обеспечивая широкую перспективу для съемок в помещении или для панорамных съемок.

- Если установлен широкоугольный конвертер, при съемке со вспышкой или вспомогательной лампой подсветки для фокусировки на изображении может быть видна тень.

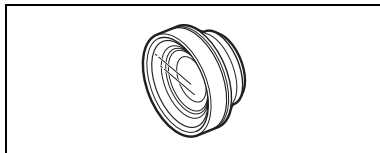

**DC50/DC51 Комплект фильтров FS-H37U**

Фильтр с нейтральной оптической плотностью и защитный фильтр MC помогают снимать в сложных условиях освещения.

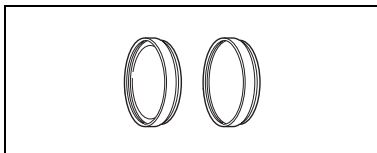
**Наплечный ремень**

Для дополнительной безопасности и удобства переноски закрепите на видеокамере наплечный ремень.

Пропустите концы ремня через кронштейны крепления и отрегулируйте длину ремня.

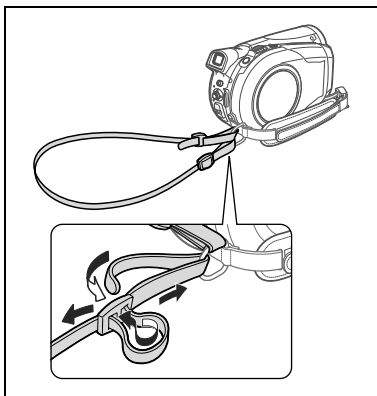
**Наручный ремень WS-20**

Служит для дополнительной защиты при активной съемке.

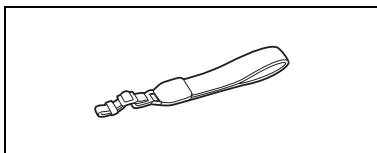
**Мягкий футляр для переноски SC-2000**

Удобная сумка для видеокамеры с мягкими отсеками и большим количеством места для аксессуаров.



Этой маркировкой помечаются оригинальные дополнительные принадлежности компании Canon. При использовании видеоаппаратуры Canon рекомендуется использовать дополнительные принадлежности производства компании Canon или изделия с этой маркировкой.



## Технические характеристики

### DC50/DC51/DC220/DC230

#### Система

Система записи на диск	Видео	DVD-VIDEO (режим VIDEO) DVD-VR (режим VR) только с дисками DVD-RW диаметром 8 см Сжатие видео: MPEG2	
	Фото	Сжатие аудио: Dolby Digital, 2 канала Exif 2.2**, совместимый со сжатием JPEG	
Телевизионная система	Стандарт CCIR (625 строк, 50 кадров), цветовой сигнал PAL		
Поддерживаемые носители	DVD-диски 8 см с логотипом DVD-R, DVD-R DL или DVD-RW		
Максимальное время записи	Односторонний mini DVD-диск диаметром 8 см емкостью 1,4 Гбайта: XP: прибл. 20 мин, SP: прибл. 30 мин, LP: прибл. 60 мин Односторонний двухслойный mini DVD-диск диаметром 8 см емкостью 2,6 Гбайта: XP: прибл. 36 мин, SP: прибл. 54 мин, LP: прибл. 108 мин		
Датчик изображения	<b>DC50/DC51</b> Матрица ПЗС 1/2,7 дюйма, прибл. 5390000 пикселей		
	Эффективное количество пикселей		
	Видео 16:9	прибл. 3690000 пикселей	
	Видео 4:3	прибл. 3980000 пикселей	
	Фото	прибл. 5000000 пикселей	
	<b>DC230</b> Матрица ПЗС 1/6 дюйма, прибл. 1070000 пикселей		
	Эффективное количество пикселей		
	Видео 16:9 (стабилизатор изображения [ВКЛ])	прибл. 550000 пикселей	
	Видео 16:9 (стабилизатор изображения [ОТКЛ])	прибл. 710000 пикселей	
	Видео 4:3	прибл. 690000 пикселей	
	Фото	прибл. 800000 пикселей	
	<b>DC220</b> Матрица ПЗС 1/6 дюйма, прибл. 800000 пикселей		
Эффективное количество пикселей			
Видео 16:9 (стабилизатор изображения [ВКЛ])	прибл. 440000 пикселей		
Видео 16:9 (стабилизатор изображения [ОТКЛ])	прибл. 540000 пикселей		
Видео 4:3	прибл. 400000 пикселей		
Фото	прибл. 530000 пикселей		
ЖК-дисплей	2,7 дюйма, широкоэкранный, цветной TFT, прибл. 123000 пикселей		
Видеоискатель	0,27 дюйма, широкоэкранный, цветной TFT, прибл. 123000 пикселей		
Микрофон	Электретный электростатический стереомикрофон		
Объектив	<b>DC50/DC51</b> f=6, 1-61 мм, F/1.8-3.0 (при съемке видеофильмов), 10-кратный зум		
	Эквивалент для 35-мм пленки:		
	Видео 16:9	43,8 - 438 мм	
	Видео 4:3	47,8 - 478 мм	
	Фото	39,9 - 399 мм	
	<b>DC230</b> f=2,6-91 мм, F/2.0-5.0, 35-кратный зум		
	Эквивалент для 35-мм пленки:		
	Видео 16:9 (стабилизатор изображения [ВКЛ])	47,1 - 1649 мм	
	Видео 16:9 (стабилизатор изображения [ОТКЛ])	41,7 - 1460 мм	
	Видео 4:3	44,6 - 1561 мм	
	Фото	41,5 - 1453 мм	
	<b>DC220</b> f=2,6-91 мм, F/2.0-5.0, 35-кратный зум		
	Видео 16:9 (стабилизатор изображения [ВКЛ])	45,3 - 1586 мм	
	Видео 16:9 (стабилизатор изображения [ОТКЛ])	40,8 - 1428 мм	
	Видео 4:3	49,8 - 1743 мм	
	Фото	43,6 - 1526 мм	
	Конструкция объектива	<b>DC50/DC51</b> 11 элементов в 9 группах (1 двусторонний асферический элемент) <b>DC220/DC230</b> 10 элементов в 8 группах (1 двусторонний асферический элемент)	
	<b>DC50/DC51</b> Диаметр фильтра	37 мм	

Система автофокусировки	Автофокус TTL, возможна ручная фокусировка
Минимальное расстояние фокусировки	1 м; 1 см в максимально широкоугольном положении
Баланс белого	Автоматический баланс белого, пользовательский баланс белого и стандартные настройки баланса белого: <b>DC50/DC51</b> ДНЕВНОЙ СВЕТ, ТЕНЬ, ОБЛАЧНО, ЛАМПЫ НАКАЛИВАНИЯ, ФЛУОРЕСЦЕНТНОЕ, ФЛУОРЕСЦЕНТНОЕ В <b>DC220/DC230</b> Только ДНЕВНОЙ СВЕТ, ЛАМПЫ НАКАЛИВАНИЯ
Минимальная освещенность	<b>DC50/DC51</b> 0,3 лк (программа съемки [НОЧЬ], выдержка затвора 1/2) 4 лк (режим Авто, автоматическая длительная выдержка [ВКЛ], выдержка затвора 1/25) <b>DC230</b> 1,6 лк (программа съемки [НОЧЬ], выдержка затвора 1/6) 6,5 лк (режим Авто, автоматическая длительная выдержка [ВКЛ], выдержка затвора 1/25) <b>DC220</b> 1,1 лк (программа съемки [НОЧЬ], выдержка затвора 1/6) 4,5 лк (режим Авто, автоматическая длительная выдержка [ВКЛ], выдержка затвора 1/25)
Рекомендуемая освещенность	Более 100 лк
Стабилизация изображения	<b>DC50/DC51</b> Стабилизатор изображения с оптическим сдвигом <b>DC220/DC230</b> Электронный
<b>Карта памяти</b>	
Носитель изображения	Карта miniSD*
Размер фотографий	<b>DC50/DC51</b> 2592 x 1944, 2048 x 1536, 640 x 480 пикселей Одновременная запись: 1280 x 720, 1152 x 864 пикселей <b>DC230</b> 1152 x 864, 640 x 480 пикселей Одновременная запись: 1024 x 768 пикселей <b>DC220</b> 1024 x 768, 640 x 480 пикселей
Формат файлов	Файловая система для камер «Design rule for Camera File system» (DCF), совместимая с форматом Exif 2.2** и с форматом DPOF
Способ сжатия изображений	JPEG (сжатие: максимальное качество, высокое качество, нормальное качество)
* Эта видеокамера тестировалась с картами памяти miniSD емкостью до 1 Гбайта. Использование карт miniSD некоторых типов может оказаться невозможным.	
** Данная видеокамера поддерживает стандарт Exif 2.2 (также называемый «Exif Print»). Exif Print является стандартом, предназначенным для улучшения связи между видеокамерами и принтерами. При подключении к принтеру, совместимому со стандартом Exif Print, используются и оптимизируются данные изображения, полученные видеокамерой в момент съемки, что обеспечивает чрезвычайно высокое качество печати.	
<b>Разъемы ввода/вывода</b>	
Разъем AV	Миниразъем $\varnothing$ 3,5 мм; <b>DC51</b> вход/выход, <b>DC50/DC220/DC230</b> только выход Видео: 1 Вразмах/75 Ом несимметричный Аудио: Выход: -10 дБВ (нагрузка 47 кОм)/3 кОм или менее <b>DC51</b> Вход: -10 дБВ/40 кОм или более
Разъем USB	mini-B
<b>Питание/другие параметры</b>	
Напряжение питания (номин.)	7,4 В= (аккумулятор), 8,4 В= (компактный блок питания)
Потребляемая мощность (режим SP, автофокусировка включена)	<b>DC50/DC51</b> 4,1 Вт (с видеоискателем), 4,2 Вт (с ЖК-дисплеем при уровне яркости [НОРМАЛЬНЫЙ]) <b>DC230</b> 3,1 Вт (с видеоискателем), 3,2 Вт (с ЖК-дисплеем при уровне яркости [НОРМАЛЬНЫЙ]) <b>DC220</b> 2,9 Вт (с видеоискателем), 3,0 Вт (с ЖК-дисплеем при уровне яркости [НОРМАЛЬНЫЙ])
Рабочий диапазон температур	0 – 40°C
Габариты (Ш x В x Г)	<b>DC50/DC51</b> 62 x 90 x 130 мм без ремня ручки <b>DC220/DC230</b> 54 x 90 x 128 мм без ремня ручки
Вес (только корпус видеокамеры)	<b>DC50/DC51</b> 480 г <b>DC220/DC230</b> 405 г

## Компактный блок питания CA-570

Напряжение питания	100 – 240 В~, 50/60 Гц
Номинальные выходные параметры/ потребляемая мощность	8,4 В=, 1,5 А/29 ВА (100 В) – 39 ВА (240 В)
Рабочий диапазон температур	0 – 40°C
Габариты	52 x 29 x 90 мм
Вес	135 г

## Аккумулятор ВР-208

Тип аккумулятора	Перезаряжаемый литиево-ионный аккумулятор
Номинальное напряжение	7,4 В=
Рабочий диапазон температур	0 – 40°C
Емкость аккумулятора	850 мАч
Габариты	39 x 8 x 63 мм
Вес	40 г

Вес и габариты указаны приблизительно. Компания Сапоп не несет ответственности за опечатки и упущения. Технические характеристики могут быть изменены без уведомления.

## Алфавитный указатель

16:9, соотношение сторон экрана	33
9-точечная AiAF (Автофокусировка)	59
AEB – автоматическая экспозиционная вилка	60
Av (программа съемки) <sup>1</sup>	51
FUNC., меню	29, 41
LP, режим	42
MyDVD for Canon <sup>1</sup>	81
P (программа съемки)	51
RESET, кнопка	96
SP, режим	42
Tv (программа съемки)	51
VIDEO, режим (спецификация диска)	3
VR, режим (спецификация диска)	3
XP, режим	42

### А

Авто (программа съемки)	50
Автоматическая длительная выдержка	43
Автоспуск	64
Автофокусировка (AF)	59
Аккумулятор, зарядка	21
Аккумулятор, оставшийся заряд	19

### Б

Баланс белого	55
Беспроводной пульт ДУ <sup>2</sup>	27
Быстрый переход между изображениями	40

### В

Видоискатель, диоптрийная регулировка	26
Воспроизведение – видеофильмы	37
Воспроизведение – фотографии	39
Вспомогательная лампа автофокусировки <sup>1</sup>	63
Вспышка <sup>1</sup>	62
Встроенный аккумулятор резервного питания	107
Выбор индикации на экране	61

### Г

Громкость	38
-----------	----

### Д

Данные о съемке	61
Дата и время	31

Датчик дистанционного управления <sup>2</sup>	27
Джойстик	9

### З

За рубежом, использование видеокамеры	109
Заказ передачи	89
Заказ печати	94
Закат (программа съемки)	50
Заккрытие сеансов диска	75
Запись входного видеосигнала <sup>3</sup>	80
Защита диска	69
Защита фотографий	73
Звуковой сигнал	48
Зумирование	36

### И

Индексный экран – видеофильмы	37
Индексный экран – фотографии	39
Индикатор записи	19
Индикация на экране	18
Инициализация – диск	69
Инициализация – карта памяти	74
Исходные записи	66

### К

Карта miniSD	26
Карта памяти	26, 106
Качество фотографий	57
Код данных	61
Компактный блок питания	21
Конденсация	108
Копирование фотографий	72

### Л

Летнее время	30
--------------	----

### М

Меню настройки	29, 43
Минивидеолампа	63

### Н

Название диска	70
Наплечный ремень	112
Непрерывная съемка	60
Номера файлов	48
Ночь (программа съемки)	50

<b>О</b>		
Обычный телевизор (4:3) . . . . .	49	
Одновременная запись (диск/карта памяти) . . . . .	58	
<b>П</b>		
Передача фотографий . . . . .	87	
Переключатель режима . . . . .	50	
Печать фотографий . . . . .	90	
Печать/загрузка, кнопка <sup>1</sup> . . . . .	85, 88, 91	
Пляж (программа съемки) . . . . .	50	
Подключение к компьютеру . . . . .	81	
Подсветка ЖК-дисплея . . . . .	28	
Подсказка о функциях джойстика . . . . .	9	
Подсоединение к телевизору/ видеомагнитофону . . . . .	78	
Портрет (программа съемки) . . . . .	50	
Приоритет фокусировки . . . . .	45	
Программы съемки . . . . .	50	
Прожектор (программа съемки) . . . . .	50	
Просмотр – видеофильмы (просмотр записи) . . . . .	33	
Просмотр сразу после съемки – фотографии . . . . .	45	
Прямая передача . . . . .	87	
Прямая печать . . . . .	90	
<b>Р</b>		
Размер фотографий . . . . .	57	
Разъем AV . . . . .	78	
Разъем USB . . . . .	81	
Редактирование эпизодов . . . . .	66	
Режим замера экспозиции . . . . .	59	
Режим записи . . . . .	42	
Режим перевода кадров <sup>2</sup> . . . . .	60	
Рекомендуемые диски . . . . .	4	
Ручка . . . . .	27	
Ручная настройка экспозиции . . . . .	53	
Ручная фокусировка . . . . .	54	
<b>С</b>		
Серийный номер . . . . .	13, 15	
Скоростная непрерывная съемка . . . . .	60	
Скорость зумирования . . . . .	44	
Слайд-шоу . . . . .	39	
Снег (программа съемки) . . . . .	50	
Сообщения об ошибках . . . . .	100	
		Список воспроизведения . . . . . 66
		Спорт (программа съемки) . . . . . 50
		Стабилизатор изображения . . . . . 44
		Стирание фотографий . . . . . 71
		Съемка – видеофильмы . . . . . 32
		Съемка – фотографии . . . . . 34
<b>Т</b>		
		Телефото . . . . . 36
		Техническое обслуживание . . . . . 107
		Типы дисков (DVD-R, DVD-R DL, DVD-RW) . . . . . 3
<b>У</b>		
		Увеличение фотографии . . . . . 40
		Устранение неполадок . . . . . 96
<b>Ф</b>		
		Фейерверк (программа съемки) . . . . . 50
		Фильтр нейтральной плотности . . . . . 45, 112
		Фильтр шума ветра . . . . . 45
		Функция быстрого запуска . . . . . 36
<b>Ц</b>		
		Центральная точка (Автофокусировка) . . . . . 59
		Цифровой зум . . . . . 43
		Цифровые эффекты . . . . . 64
<b>Ч</b>		
		Часовой пояс . . . . . 30
<b>Ш</b>		
		Широкоугольный . . . . . 36
		Широкоэкранный режим . . . . . 33
		Широкоэкранный телевизор (16:9) . . . . . 49
		Штатив . . . . . 33
<b>Э</b>		
		Экономия энергии . . . . . 48
		Экран ЖК-дисплея . . . . . 28
		Экранные маркеры . . . . . 47
		Эпизод фотофильма . . . . . 72
		Эффекты изображения . . . . . 56
<b>Я</b>		
		Язык . . . . . 30













**Canon North-East Oy**

Huopalahdentie 24  
P.O. Box 46  
FIN-00351 Helsinki  
Finland  
Тел. +358 10 544 00  
Fax +358 10 544 10  
www.canon.ru

**Eestikeelne**

www.canon.ee

**Latviski**

www.canon.lv

**Lietuvių kalba**

www.canon.lt

**Представительство Canon North-East Oy в Москве:**

Космодамианская наб. 52, стр.3, этаж 5  
115054 Москва  
Россия  
Тел. : +7 (495) 258 5600  
Факс: +7 (495) 258 5601  
Эл.адрес: info@canon.ru  
www.canon.ru

**Представительство Canon North-East Oy****в Санкт-Петербурге:**

Бизнес-центр «Северная Столица»  
Вольнский переулок, 3А, литер А  
191186 Санкт-Петербург  
Россия  
Тел. : +7 (812) 449 5500  
Факс: +7 (812) 449 5511  
Эл.адрес: spb.info@canon.ru  
www.canon.ru

**Представительство Canon North-East Oy в Києві:**

вул. Богдана Хмельницького 33/34  
01030 Київ  
Україна  
Тел.: +380 (44) 490 2595  
Факс: +380 (44) 490 2598  
Електронна адреса: post@canon.kiev.ua  
www.canon.com.ua

**Представительство Canon North-East Oy****в Алматы:**

пр. Аль Фараби 5  
БЦ «Нурлы тау», блок секция 1«А», комната № 503  
050059 Алматы  
Казахстан  
Тел.: + 7-3272-77 77 95  
Факс: + 7-3272-77 77 95 / ext. 102  
www.canon.kz

Информация, содержащаяся в данном Руководстве, верна по состоянию на 1 января 2007 г.



АЯ46



Отпечатано на бумаге, на 100% изготовленной из вторсырья.