

Canon

PUB. DIR-0050-000

Цифровая видеокамера
**Руководство по
эксплуатации**

LEGRIA
FS46

LEGRIA
FS405

LEGRIA
FS406

PAL



Важные инструкции по эксплуатации

ВНИМАНИЕ!



ВО ИЗБЕЖАНИЕ ОПАСНОСТИ ПОРАЖЕНИЯ ЭЛЕКТРИЧЕСКИМ ТОКОМ НЕ СНИМАЙТЕ КОЖУХ (ИЛИ ЗАДНЮЮ ПАНЕЛЬ). ВНУТРИ КАМЕРЫ НЕТ ДЕТАЛЕЙ, ПОДЛЕЖАЩИХ ОБСЛУЖИВАНИЮ ПОЛЬЗОВАТЕЛЕМ. ОБСЛУЖИВАНИЕ ДОЛЖНО ВЫПОЛНЯТЬСЯ КВАЛИФИЦИРОВАННЫМ ПЕРСОНАЛОМ.

ВНИМАНИЕ!



ВО ИЗБЕЖАНИЕ ОПАСНОСТИ ВОЗГОРАНИЯ ИЛИ ПОРАЖЕНИЯ ЭЛЕКТРИЧЕСКИМ ТОКОМ НЕ ДОПУСКАЙТЕ ПОПАДАНИЯ НА ИЗДЕЛИЕ ДОЖДЯ ИЛИ ВЛАГИ.

ПРЕДУПРЕЖДЕНИЕ ОБ АВТОРСКИХ ПРАВАХ

Несанкционированная запись материалов, защищенных законом об авторских правах, может являться нарушением прав обладателей авторских прав и противоречить закону об охране авторских прав.

ВНИМАНИЕ.

ДЛЯ УМЕНЬШЕНИЯ ОПАСНОСТИ ПОРАЖЕНИЯ ЭЛЕКТРИЧЕСКИМ ТОКОМ И СНИЖЕНИЯ УРОВНЯ НЕЖЕЛАТЕЛЬНЫХ ПОМЕХ ПОЛЬЗУЙТЕСЬ ТОЛЬКО РЕКОМЕНДОВАННЫМИ ДОПОЛНИТЕЛЬНЫМИ ПРИНАДЛЕЖНОСТЯМИ.

ВНИМАНИЕ.

ЕСЛИ ПРИБОР НЕ ИСПОЛЬЗУЕТСЯ, ОТСОЕДИНИТЕ ВИЛКУ ОТ ЭЛЕКТРИЧЕСКОЙ РОЗЕТКИ.

Во избежание опасности поражения электрическим током не допускайте попадания на данное изделие капель или брызг.

Вилка питания от сети переменного тока выполняет функции разъединительного устройства. Вилка питания от сети переменного тока должна быть легко доступна, чтобы ее можно было отсоединить в случае какого-либо происшествия.

При использовании компактного блока питания на заворачивайте его и не закрывайте его тканью, а также не помещайте его в ограниченное замкнутое пространство. В результате нагрева может деформироваться пластмассовый корпус, что, в свою очередь, может привести к поражению электрическим током или возгоранию.

Идентификационная табличка блока питания CA-570E расположена на его нижней панели.



Использование любого другого устройства, кроме компактного блока питания CA-570E, может привести к повреждению видеокамеры.

Только для Европейского Союза (Европейской экономической зоны).



Эти символы указывают, что данный продукт не должен утилизироваться вместе с хозяйственно-бытовыми отходами в соответствии с Директивой WEEE (2002/96/EC), Директивой об аккумуляторах 2006/66/EC и/или законами Вашей страны, осуществляющими данные Директивы.

Данное изделие должно быть передано в предназначенный для этого пункт сбора, например, на основе авторизованного обмена «один к одному», когда Вы покупаете подобное новое изделие, или в авторизованное место сбора отходов электрического и электронного оборудования, батарей и аккумуляторов для переработки. Неправильное обращение с отходами подобного типа может иметь влияние на окружающую среду и здоровье человека из-за потенциально опасных для здоровья веществ, которые, как правило, тесно связаны с электрическим и электронным оборудованием.

Ваше сотрудничество в области правильной утилизации данного изделия вносит вклад в рациональное использование природных ресурсов.

Чтобы узнать больше информации о переработке отходов батарей и аккумуляторов, пожалуйста, обратитесь в местную городскую администрацию, орган по работе с отходами или предприятие по утилизации отходов, или зайдите на www.canoneurope.com/environment.

(Европейская экономическая зона: Норвегия, Исландия и Лихтенштейн)

Товарные знаки

- Логотипы SD, SDHC и SDXC являются товарными знаками компании SD-3C, LLC.
- Microsoft и Windows являются торговыми марками или зарегистрированными торговыми марками компании Microsoft Corporation в США и/или других странах.
- Macintosh и Mac OS являются торговыми марками Apple Inc., зарегистрированными в США и других странах.
- Изготовлено по лицензии компании Dolby Laboratories. «Dolby» и знак в виде двойной буквы D являются товарными знаками компании Dolby Laboratories.
- Прочие названия и изделия, не упомянутые выше, могут быть товарными знаками или зарегистрированными товарными знаками соответствующих компаний.
- В этом устройстве используется технология exFAT, лицензированная у корпорации Microsoft.
- ИСПОЛЬЗОВАНИЕ ДАННОГО ИЗДЕЛИЯ ПО ЛЮБОМУ ДРУГОМУ НАЗНАЧЕНИЮ, КРОМЕ ПЕРСОНАЛЬНОГО ИСПОЛЬЗОВАНИЯ ПОТРЕБИТЕЛЕМ ЛЮБЫМ ОБРАЗОМ, СООТВЕТСТВУЮЩИМ СТАНДАРТУ MPEG-2 ДЛЯ КОДИРОВАНИЯ ВИДЕОИНФОРМАЦИИ ДЛЯ СЖАТЫХ НОСИТЕЛЕЙ, ПРИ ОТСУТСТВИИ ЛИЦЕНЗИИ НА СООТВЕТСТВУЮЩИЕ ПАТЕНТЫ ИЗ ПОРТФЕЛЯ ПАТЕНТОВ MPEG-2 ЗАПРЕЩЕНО. УКАЗАННУЮ ЛИЦЕНЗИЮ МОЖНО ПОЛУЧИТЬ В КОМПАНИИ MPEG LA, L.L.C., 250 STEELE STREET, SUITE 300, DENVER, COLORADO 80206.



Захватывающие возможности

В этой видеокамере предусмотрено много удобных функций как для новичков, так и для опытных пользователей. Ниже приведены только несколько примеров из большого количества функций, расширяющих возможности съемки.



FS46

Двойная флеш-память

Можно записывать во встроенную память или на имеющиеся в продаже карты памяти (📖 31).



Предварительная съемка (📖 53)

Если включена функция предварительной съемки, видеокамера постоянно записывает видеоизображение во временную память емкостью 3 с. При нажатии кнопки **Пуска/Остановки** снимаемый эпизод начинается за 3 с до начала съемки.



Видеокадр (📖 54)

Снимите или запишите короткие эпизоды и создайте из них видеоклипы с Вашим любимым музыкальным сопровождением.



Стабилизация изображения (📖 52)

Динамичная стабилизация изображения компенсирует сотрясение видеокамеры при съемке во время ходьбы. Это обеспечивает большую свободу и мобильность при съемке видеofilmов.

Содержание

■ Введение

- 4 Захватывающие возможности
- 8 О данном Руководстве

10 Знакомство с видеокамерой

- 10 Дополнительные принадлежности и компакт-диски из комплекта поставки
- 12 Названия компонентов

■ Подготовка

15 Начальная подготовка

- 15 Зарядка аккумулятора
- 18 Подготовка дополнительных принадлежностей
- 19 Настройка положения и яркости ЖК-дисплея

21 Основные операции с видеокамерой

- 21 Режимы работы
- 23 Джойстик и подсказка по его функциям
- 23 Использование меню

26 Настройки при первом включении

- 26 Установка даты и времени
- 27 Изменение языка
- 27 Изменение часового пояса

28 Использование карты памяти

- 28 Карты памяти, которые можно использовать с данной видеокамерой
- 30 Установка и извлечение карты памяти
- 31 **F546** Выбор памяти для записей
- 31 Инициализация памяти

■ Видео

34 Основные функции съемки

- 34 Съемка видеофильмов
- 35 Выбор качества видео (режим записи)
- 36 Зумирование: оптический, комбинированный и цифровой зум
- 38 Функция быстрого запуска

40 Основные функции воспроизведения

- 40 Воспроизведение видеофильмов
- 42 Выбор записей для воспроизведения
- 44 Поиск эпизодов
- 46 Предварительный выбор записей на индексном экране
- 47 Удаление эпизодов

49 Расширенные функции

- 49 Программы автоматической экспозиции и съемки специальных сюжетов
- 51 Автоматическая коррекция контрового света
- 52 Улучшенная стабилизация изображения
- 53 Предварительная съемка
- 54 Видеокадр
- 55 Цифровые эффекты
- 56 Ручная настройка экспозиции
- 57 Ручная настройка фокусировки
- 58 Баланс белого
- 60 Эффекты изображения
- 60 Минивидеолампа
- 61 Таймер автоспуска
- 62 Выбор начальной точки воспроизведения
- 63 Воспроизведение записей с фоновым музыкальным сопровождением
- 66 Индикация на экране и код данных

67 Операции со списком воспроизведения и эпизодами

- 67 Редактирование списка воспроизведения: добавление, удаление и перемещение эпизодов
- 69 Разделение эпизодов
- 71 **FS46** Копирование эпизодов на карту памяти

■ Фотографии

- 73 Съемка фотографий
- 75 Просмотр фотографий
- 77 Слайд-шоу
- 77 Удаление фотографий
- 79 **FS46** Копирование фотографий на карту памяти

■ Внешние соединения

- 82 Разъемы на видеокамере**
- 83 Схемы подключения
- 84 Просмотр на экране телевизора**
- 85 Сохранение записей и их совместное использование**
- 85 Сохранение записей в компьютере
- 88 Копирование видеофильмов на внешнее устройство видеозаписи
- 89 Подготовка видеофильмов для Интернета

■ Дополнительная информация

- 93 Приложение: перечень пунктов меню**
- 93 Меню FUNC.
- 95 Меню настройки
- 102 Приложение. Значки и индикация на экране
- 106 Устранение неполадок**
- 106 Устранение неполадок
- 112 Список сообщений
- 118 Правила обращения**
- 118 Правила обращения
- 123 Обслуживание/прочее
- 124 Использование видеокамеры за рубежом
- 125 Общая информация**
- 125 Дополнительные принадлежности
- 126 Дополнительно приобретаемые принадлежности
- 129 Технические характеристики
- 133 Алфавитный указатель

О данном Руководстве

Благодарим за приобретение видеокамеры Canon LEGRIA FS46 / LEGRIA FS405 / LEGRIA FS406. Перед началом работы с видеокамерой внимательно прочитайте данное Руководство и сохраните его в качестве справочника. В случае сбоев в работе видеокамеры см. раздел *Устранение неполадок* (📖 106).





Обозначения, используемые в данном Руководстве

- **!** ВАЖНО: Предупреждения, относящиеся к эксплуатации видеокамеры.
- **i** ПРИМЕЧАНИЯ: Информация, дополняющая основные инструкции по выполнению операций.
- **✔** ЧТО СЛЕДУЕТ ПРОВЕРИТЬ: Ограничения или требования, относящиеся к описываемой функции.
- **📖**: Ссылка на страницу данного Руководства.
- **FS46**: Текст, относящийся только к модели, указанной в значке.
- В данном Руководстве используются следующие термины. Если не указано конкретно «карта памяти» или «встроенная память», то термин «память» относится к обоим типам памяти. Под термином «эпизод» понимается один блок видеофильма с момента нажатия кнопки **Пуска/Остановки** для начала записи до повторного нажатия этой кнопки для приостановки записи.
- Фотографии, используемые в данном Руководстве, являются имитацией и сняты с помощью фотокамеры. Если не указано иное, иллюстрации и значки меню относятся к модели **FS46**.

Выбор качества видео (режим записи)

В видеокамере предусмотрены 3 режима записи. При изменении режима записи изменяется доступное время записи в память. Выберите режим XP для записи видеофильмов с повышенным качеством; выберите режим LP для увеличения времени записи. В приведенной ниже таблице указаны приблизительные значения времени записи.

Режимы работы:   |  | 

 >  Стандартный 6 Мб/с  Требуемый режим записи > 

ПРИМЕЧАНИЯ



- При кодировке видеоданных в видеокамере используется переменная скорость потока данных (VBR), поэтому фактическое оставшееся время съемки зависит от содержания эпизодов.
- При выборе режима записи используются последние использовавшиеся значения видеокамеры в режиме **AUTO**.

Скобки [] используются для обозначения пунктов меню, отображаемых на экране.

Названия большинства кнопок и переключателей заключаются в рамку «кнопки».

Например, .

Стрелка  служит для сокращенного отображения порядка выбора пунктов меню. Подробные инструкции по использованию меню см. в разделе *Использование меню* (📖 23). Краткую сводку пунктов меню и их значений см. в приложении *Перечень пунктов меню* (📖 93).

Значок вида  означает, что функция доступна в указанном режиме работы, а значок вида  означает, что функция недоступна. Подробные пояснения см. в разделе *Режимы работы* (📖 21).

Дополнительные принадлежности и компакт-диски из комплекта поставки

В комплект поставки видеокамеры входят следующие дополнительные принадлежности.



▶ Компактный блок питания CA-570E
(с кабелем питания)

Аккумулятор BP-808 ◀

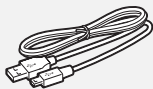

▶ USB-кабель IFC-300PCU/S

Стерефонический ◀
видеокабель STV-250N
Желтый • Красный • Белый штекеры

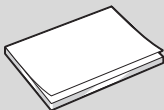
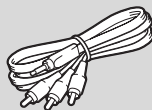

▶ Краткое руководство

Руководство по установке ◀
программного обеспечения
корпорации PIXELA

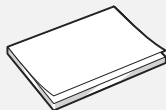

В комплект поставки видеокамеры входят следующие компакт-диски и программное обеспечение.

- Компакт-диск с программой **Transfer Utility** корпорации **PIXELA***
 - Используйте программу **Transfer Utility** для сохранения и передачи видеофильмов и музыкальных файлов, которые можно использовать как фоновое музыкальное сопровождение.
- **FS46/FS406** Компакт-диск с программой **VideoBrowser** корпорации **PIXELA***
 - В дополнение к функциональным возможностям программы **Transfer Utility**, можно использовать программу **VideoBrowser** для систематизации, редактирования и воспроизведения видеофильмов.
- Компакт-диск  **Руководство по эксплуатации/Диск с музыкальными файлами** (обозначаемый в данном Руководстве как «диск, прилагаемый к видеокамере»)
 - Руководство по эксплуатации – полный вариант руководства по эксплуатации видеокамеры (настоящий PDF-файл).
 - Музыкальные данные – музыкальные файлы, которые можно использовать для фонового сопровождения во время воспроизведения. Эти музыкальные файлы предназначены исключительно для использования с прилагаемым программным обеспечением корпорации **PIXELA**. Данный диск не может воспроизводиться в проигрывателях компакт-дисков.

* Данный компакт-диск содержит руководство по работе с программным обеспечением (в виде PDF-файла).

Названия компонентов

Вид слева

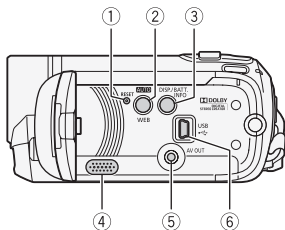

- 1 Кнопка RESET (📖 110)
- 2 Кнопка **AUTO** (📖 21)/Кнопка WEB (📖 89)
- 3 Кнопка DISP. (индикация на экране) (📖 62, 66)/Кнопка BATT. INFO (📖 105)
- 4 Динамик (📖 40)
- 5 Разъем AV OUT (📖 82, 83)
- 6 Разъем USB (📖 82, 83)
- 7 Разъем DC IN (📖 15)
- 8 Индикатор обращения ACCESS (📖 34, 73)
- 9 Крепление ремня (📖 18)
- 10 Ручка (📖 18)
- 11 Стереомикрофон
- 12 Минивидеолампа (📖 60)

Вид справа

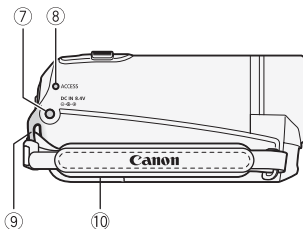

Вид спереди

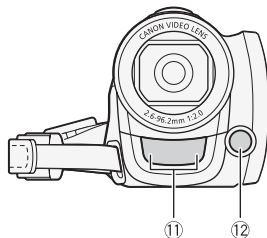

Вид сверху

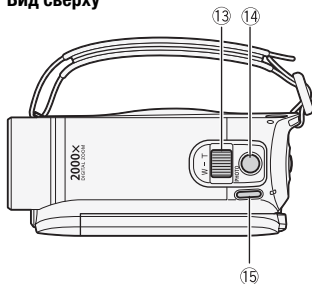

Панель ЖК-дисплея

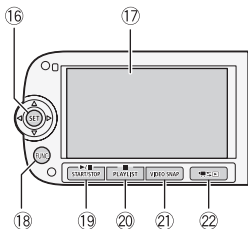

- ⑬ Рычаг зумирования (□ 36)
- ⑭ Кнопка PHOTO (□ 73)
- ⑮ Кнопка POWER
- ⑯ Джойстик (□ 23)
- ⑰ Экран ЖК-дисплея (□ 19)
- ⑱ Кнопка FUNC. (□ 24, 93)
- ⑲ Кнопка ►/|| (воспроизведение/пауза) (□ 40)/Кнопка START/STOP (Пуска/Остановки) (□ 34)
- ⑳ Кнопка ■ (стоп) (□ 40)/Кнопка PLAYLIST (□ 43)
- ㉑ Кнопка VIDEO SNAP (видеокадр) (□ 54)
- ㉒ Кнопка (камера/воспроизведение) (□ 22)
- ㉓ Индикатор ON/OFF (CHG) (зарядка):
Зеленый – Вкл.
Оранжевый – режим ожидания (□ 38)
Красный – зарядка (□ 15)
- ㉔ Кнопка пуска/остановки (□ 34)

Вид сзади

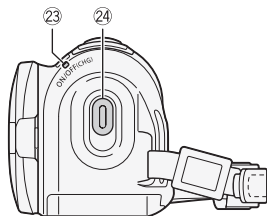

Вид снизу

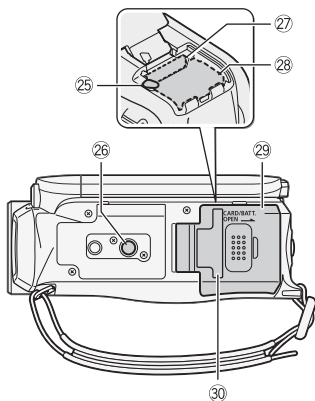

- 25 Защелка фиксатора аккумулятора
- 26 Штативное гнездо (📖 119)
- 27 Гнездо карты памяти (📖 30)
- 28 Отсек аккумулятора (📖 15)
- 29 Крышка отсека аккумулятора/ крышка гнезда карты памяти
- 30 Серийный номер
Наклейка с серийным номером находится на крышке отсека аккумулятора.

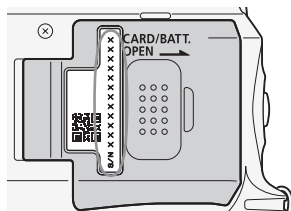



Подготовка

В этой главе, позволяющей лучше познакомиться с видеокамерой, рассматриваются основные операции, такие как перемещение по меню и настройки при первом включении.

Начальная подготовка

Зарядка аккумулятора

Питание видеокамеры возможно от аккумулятора или непосредственно от компактного блока питания. При первом использовании аккумулятора полностью зарядите его, а затем работайте с видеокамерой до полной разрядки аккумулятора. Эта операция обеспечит правильность отображения оставшегося времени съемки.

Приблизительное время зарядки и время съемки/воспроизведения с полностью заряженным аккумулятором см. в разделе *Время зарядки, съемки и воспроизведения* (📖 127).

- 1 Сдвиньте крышку отсека аккумулятора в сторону от объектива и откройте ее.
- 2 Полностью вставьте аккумулятор в отсек и аккуратно нажмите до фиксации со щелчком.

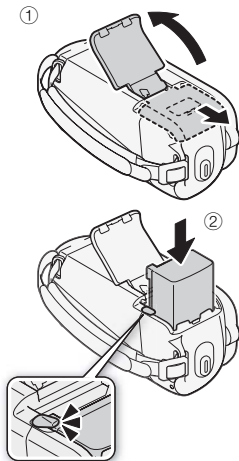

3 Закройте крышку и сдвиньте ее в сторону объектива до фиксации со щелчком.

4 Подсоедините кабель питания к компактному блоку питания.

5 Подсоедините компактный блок питания к электрической розетке.

6 Подсоедините компактный блок питания к разъему DC IN видеокамеры.

7 Зарядка начинается при выключении видеокамеры.

- Если видеочкамера была включена, при ее выключении зеленый индикатор ON/OFF (CHG) выключается. Через некоторое время индикатор ON/OFF (CHG) начинает мигать красным цветом (аккумулятор заряжается). После того как аккумулятор полностью зарядится, индикатор ON/OFF (CHG) выключается.
- Если индикатор часто мигает, см. раздел *Устранение неполадок* (□ 106).

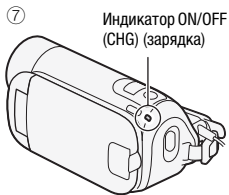
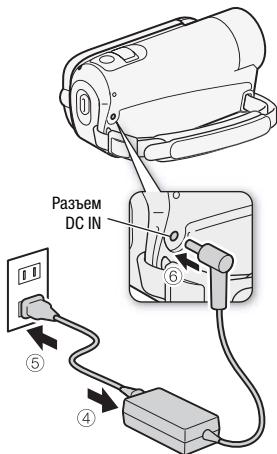
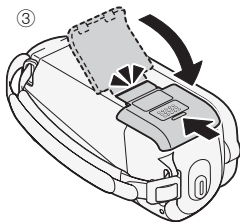

Снятие аккумулятора

- 1 Сдвиньте крышку отсека аккумулятора в сторону от объектива и откройте ее.
- 2 Нажмите защелку фиксатора аккумулятора и извлеките аккумулятор.
- 3 Закройте крышку и сдвиньте ее в сторону объектива до фиксации со щелчком.

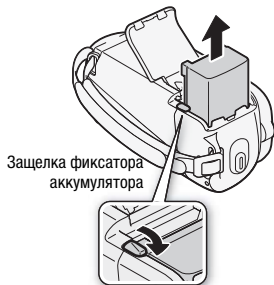

! ВАЖНО

- Перед подсоединением и отсоединением компактного блока питания выключайте видеокамеру. После нажатия кнопки **POWER** для выключения видеокамеры производится обновление важных данных в памяти. Обязательно дождитесь выключения зеленого индикатора ON/OFF(CHG).
- Аккумулятор рекомендуется заряжать при температуре от 10 до 30 °С. При температуре менее 0 °С или более 40 °С зарядка не начинается.
- Не подключайте к разъему DC IN видеокамеры или к компактному блоку питания никакое другое электрическое оборудование, кроме явно рекомендованного для использования с этой видеокамерой.
- Во избежание отказа и излишнего нагрева оборудования не подсоединяйте входящий в комплект поставки компактный блок питания к преобразователям напряжения (во время зарубежных поездок) или к специальным источникам питания (например, к розеткам на борту самолетов или кораблей, к инверторам и т.п.).

i ПРИМЕЧАНИЯ

- Аккумулятор заряжается только при выключенной видеокамере.
- Если оставшееся время работы от аккумулятора является критичным, для питания видеокамеры можно использовать компактный блок питания, чтобы аккумулятор не разрядился.
- Поскольку заряженный аккумулятор постепенно самопроизвольно разряжается, заряжайте его в день использования или накануне, чтобы обеспечить полный заряд.

- Рекомендуется подготовить запасные аккумуляторы в расчете на время съемки, в 2 – 3 раза превышающее планируемое.

Подготовка дополнительных принадлежностей

Закрепите ремень ручки.

Отрегулируйте ремень ручки таким образом, чтобы указательный палец доставал до рычага зумирования, а большой палец доставал до кнопки

Пуска/Остановки.

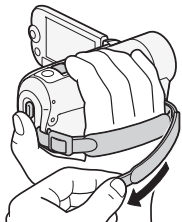

Снятие ремня ручки

- 1 Поднимите клапан ручки и отсоедините ремень от подушечки застежки-«липучки». Потяните за ремень для его извлечения из переднего кронштейна видеокамеры.
- 2 Протяните другой конец ремня через пряжку и извлеките его из заднего кронштейна видеокамеры.

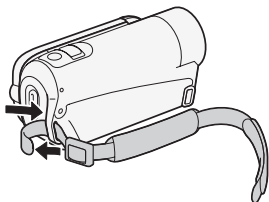
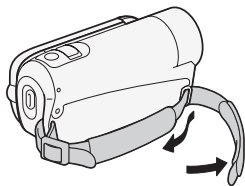

Закрепление дополнительно приобретаемого наручного ремня

Пропустите крепящий конец наручного ремня через задний кронштейн видеокамеры, затем пропустите наручный ремень сквозь петлю и затяните его.

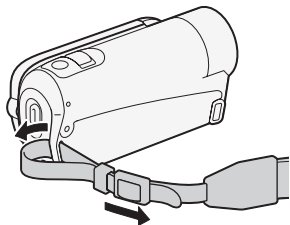

Настройка положения и яркости ЖК-дисплея

Поворот панели ЖК-дисплея

Откройте ЖК-дисплей на 90°.

- ЖК-дисплей можно повернуть на 90° вниз.
- ЖК-дисплей можно развернуть на 180° в сторону объектива. Разворот ЖК-дисплея на 180° может быть полезен, если требуется включить самого себя в кадр при съемке с таймером автоспуска.

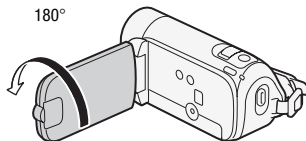
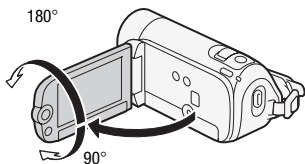

Объект съемки может контролировать изображение на экране ЖК-дисплея.

i ПРИМЕЧАНИЯ

- **Экран ЖК-дисплея:** экран изготавливается с использованием высокоточных технологий, и более 99,99% пикселей работоспособны. Менее 0,01 % пикселей могут иногда самопроизвольно загораться или отображаться в виде черных, красных, синих или зеленых точек. Это не оказывает никакого влияния на записываемое изображение и не является неисправностью.

Подсветка ЖК-дисплея

Во время съемки при ярком освещении может быть сложно пользоваться ЖК-дисплеем. Включите подсветку ЖК-дисплея, чтобы увеличить его яркость.

При включенной видеокамере нажмите кнопку **DISP.** и удерживайте ее нажатой более 2 с.

Повторите эту операцию для выключения подсветки ЖК-дисплея (Нормальный) или ее включения (Яркий).

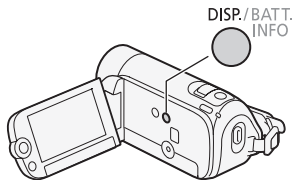



i ПРИМЕЧАНИЯ

- Яркость ЖК-дисплея не влияет на яркость записей.
- Использование повышенной яркости сокращает эффективное время работы от аккумулятора.
- Яркость ЖК-дисплея можно настраивать с помощью параметра **[f]** ➤ [Яркость ЖКД].



Основные операции с видеокамерой

Режимы работы



Съемка

В видеокамере предусмотрены два базовых режима съемки видеofilмов и фотографий: режим **AUTO** для начинающих или для случаев, когда нет необходимости заниматься подробной настройкой параметров видеокамеры, и режим гибкой съемки () , позволяющий вносить требуемые изменения в настройки видеокамеры. Нажмите кнопку **AUTO** для переключения видеокамеры в режим **AUTO** , нажмите эту кнопку еще раз для возврата в режим  . В обоих режимах можно снимать видеofilмы, нажимая кнопку **Пуска/Остановки** , или фотографии, нажимая кнопку **PHOTO** .







Режим работы	Значок на экране	Выполняемая операция
AUTO		Простая съемка видеofilмов и фотографий.
		Съемка видеofilмов и фотографий с полным доступом к меню и расширенным функциям.

0 режиме **AUTO**



- В этом режиме доступны только следующие кнопки/функции.
 - **Пуска/Остановки** для съемки видеofilмов.
 - **PHOTO** для съемки фотографий.
 - Зумирование ( 36).
 - Быстрый запуск ( 38).
 - **VIDEO SNAP** для записи эпизодов типа «Видеокадр» ( 54).



ПРИМЕЧАНИЯ

- В режиме **AUTO** доступ к меню невозможен, но можно заранее изменить указанные ниже параметры.
 - Меню FUNC.: Режим записи видеofilмов.



- Меню : [Запись для видео]*, [Запись для фото]*, [Широкоэкранный], [Длительн. видеокadres].
- Меню : [Стабилизатор]**, [Медл.автом.затвор].
- Меню ,  и : Все параметры.

* Только **FS46**.





** При установке значения [**OFF** Откл.] в режиме  используется значение [ Стандартный] в режиме **AUTO**.

- Даже в режиме  видеокамера может помочь сделать правильные настройки. Например, можно использовать программы съемки специальных сюжетов ( 49) для установки сразу всех настроек, оптимальных для специальных условий съемки.



Воспроизведение

Для переключения видеокамеры между режимами камеры (съемки) и воспроизведения нажимайте кнопку  (камера/воспроизведение). Нажав кнопку  на выключенной видеокамере, можно включить ее сразу в режиме воспроизведения.



Режим работы	Значок на экране	Выполняемая операция
		Воспроизведение видеофильмов.
		Просмотр фотографий.

ПРИМЕЧАНИЯ

- При переключении в режим воспроизведения выбирается индексный экран [Фильмы] (режим ). Используйте расположенные в верхней части экрана вкладки для переключения в режим  для просмотра фотографий ( 42).
- **FS46** При переключении в режим воспроизведения выбирается память, используемая в данный момент для съемки.

Джойстик и подсказка по его функциям

Используйте джойстик для работы с меню видеокамеры.

Для выбора параметра или изменения его значения отклоняйте джойстик вверх, вниз, влево или вправо (▲▼, ◀▶).



Для сохранения параметров или подтверждения операции нажмите на сам джойстик (SET). На экранах меню это обозначается значком SET.

Функции, отображаемые в подсказках по функциям джойстика, зависят от режима работы. По умолчанию подсказка по функциям джойстика свернута. Для ее отображения нажмите джойстик (▲).

- Режим или : выберите (▲▼) функцию и нажмите SET для изменения настройки. Для некоторых функций потребуется выполнить дальнейшие настройки (◀▶).
- Режим : сначала выберите (▲▼) «строку» функций; затем нажмите SET для включения находящейся в середине функции или нажмите джойстик (◀ или ▶) для включения функции с левой или правой стороны строки соответственно.

Через 2 с подсказка по функциям джойстика сворачивается. Даже если подсказка по функциям джойстика свернута, можно настраивать или включать/выключать выбранную функцию; можно также развернуть (▲) подсказку по функциям джойстика для выбора другой функции или полностью скрыть (▼) подсказку.

Использование меню

Многие функции видеокамеры можно настраивать в меню, открываемом при нажатии кнопки FUNC. Однако в режиме AUTO доступ к меню невозможен и, за немногими исключениями, для большинства параметров меню восстанавливаются значения по умолчанию.

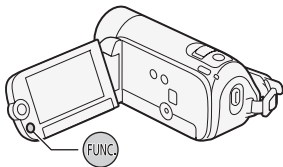

Подробнее доступные пункты меню и их значения рассматриваются в приложении *Перечень пунктов меню* (📖 93).

Выбор пункта в меню FUNC.

Ниже приведен пример выбора пункта меню FUNC. в режиме . В режимах воспроизведения порядок выполнения операций зависит от выбранной функции, поэтому при необходимости см. соответствующую главу.

1 Нажмите кнопку .

2 Выберите (▲▼) в левом столбце значок функции, которую требуется изменить.

Недоступные пункты меню отображаются серым цветом.

3 Выберите (◀▶) требуемую настройку из списка значений, отображаемых в нижней строке.

- Выбранная настройка выделяется оранжевым цветом.
- Для некоторых настроек требуется сделать дополнительный выбор и/или нажать (SET). Следуйте дополнительным указаниям, отображаемым на экране (например, значок , небольшие стрелки и т.п.).

4 Нажмите кнопку  для сохранения настроек и закрытия меню.

Нажав кнопку , можно закрыть меню в любой момент.



Выбор пунктов в меню настройки

1 Нажмите кнопку .

2 Выберите (▲▼) пункт [📖 Меню] и нажмите (SET) для открытия меню настройки.

Можно также сразу открыть экран меню настройки, нажав кнопку  и удерживая ее нажатой более 1 с.

3 Выберите вкладку (◀▶) требуемого меню.

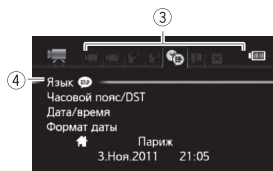

- 4 Выберите (▲▼) параметр, значение которого требуется изменить, и нажмите кнопку (SET).
- Оранжевая полоса выбора указывает текущий выбранный пункт меню. Недоступные пункты меню отображаются серым цветом.
 - Для выбора другого меню (шаг 3) переместите (▲▼) оранжевую рамку выбора на вкладки в верхней части экрана.
- 5 Выберите (▲▼, ◀▶) требуемое значение и нажмите (SET) для сохранения настройки.
- 6 Нажмите кнопку (FUNC.).
Нажав кнопку (FUNC.), можно закрыть меню в любой момент.

Настройки при первом включении

Установка даты и времени

Перед началом работы с видеочамерой необходимо установить в ней дату и время. Если часы видеочамеры не установлены, экран [Date/Time] (Дата/время) открывается автоматически.

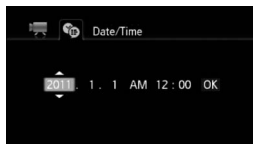

Когда открывается экран [Date/Time] (Дата/время), на нем выбрано поле года.

- 1 Измените (▲▼) год и перейдите (▶) на поле месяца.
- 2 Аналогичным образом измените значения в остальных полях (месяц, число, часы и минуты).
- 3 Выберите (▶) [OK] (Выполнить) и нажмите (SET) для запуска часов и закрытия экрана настройки.

ПРИМЕЧАНИЯ

- Если видеочамера не используется в течение приблизительно 3 месяцев, встроенный литиевый аккумулятор может полностью разрядиться и установки даты и времени будут потеряны. В этом случае зарядите встроенный литиевый аккумулятор (🔋 121) и снова установите часовой пояс, дату и время.
- Дата отображается в формате год-месяц-число только на экране первоначальной настройки. На последующих экранах дата и время отображаются в формате число-месяц-год (например, [1.Янв.2011 12:00 AM]). Форматы даты и времени (12/24 часа) можно изменить с помощью пункта (🕒) ➡ [Формат даты].
- Дату и время можно также изменить позднее (а не только во время начальной настройки). Откройте экран [Дата/время] в меню настройки:

[FUNC.] ➡ [📄 Меню] ➡ (🕒) ➡ [Дата/время]

Изменение языка

По умолчанию в видеокамере используется английский язык. Можно установить один из 26 других языков.



Режимы работы: |

➤ [Menu] (Меню) ➤ ➤ [Language] (Язык)*
➤ Требуемый язык ➤

* При отображении на экране информации на русском языке для изменения языка выберите ➤ [Язык].

ПРИМЕЧАНИЯ

- Индикаторы и , отображаемые на некоторых экранах меню, обозначают названия кнопок видеокамеры и не изменяются при изменении языка.

Изменение часового пояса

Измените часовой пояс в соответствии со своим местонахождением. По умолчанию установлен часовой пояс Парижа.

Режимы работы: |

Задание домашнего часового пояса

➤ [Menu] ➤ ➤ [Часовой пояс/Летнее вр.]
➤ * ➤ Ваш местный часовой пояс** ➤

* Во время путешествия выберите (▼) значок *, а затем выберите часовой пояс, соответствующий местному времени в пункте назначения.

** Для настройки летнего времени выберите название пояса с символом .

Использование карты памяти

Карты памяти, которые можно использовать с данной видеокамерой

С этой видеокамерой можно использовать имеющиеся в продаже карты Secure Digital (SD). Однако, в зависимости от карты памяти, запись видеофильмов может оказаться невозможной. См. приведенную ниже таблицу.

По состоянию на май 2010 г. функция записи видеофильмов была протестирована с картами памяти SD/SDHC производства Panasonic, Toshiba и SanDisk, а также картами памяти SDXC производства Panasonic и Toshiba.

Карта памяти	Емкость	Класс скорости SD	Съемка видеофильмов
 Карты памяти SD	64 Мбайта или менее	–	–
	128 Мбайт или более	–	● *
 Карты памяти SDHC	Более 2 Гбайт	CLASS 2, CLASS 4,	●
		CLASS 6, CLASS 10	
 Карты памяти SDXC	Более 32 Гбайт	CLASS 4, CLASS 6,	●
		CLASS 10	

* В зависимости от используемой карты памяти, запись видеофильмов может оказаться невозможной.

ПРИМЕЧАНИЯ

- **Класс скорости SD:** класс скорости SD – это стандарт, указывающий минимальную гарантированную скорость передачи данных для карт памяти SD/SDHC/SDXC. При приобретении новой карты памяти проверяйте логотип класса скорости, указанный на упаковке.

Карты памяти SDXC

По состоянию на май 2010 г. работа карт памяти SDXC протестирована в ОС Windows 7. За сведениями о том, поддерживаются ли карты памяти SDXC операционной системой компьютера, обращайтесь к производителю компьютера.

ВАЖНО

- Если карта памяти SDXC используется с ОС компьютера, не поддерживающей карты SDXC, может быть предложено инициировать карту памяти. В таком случае **отмените эту операцию во избежание потери данных.**
- Для использования карты памяти SDXC с внешними устройствами, такими как устройства чтения карт памяти или цифровые рекордеры, убедитесь, что данное внешнее устройство является SDXC-совместимым.
- После многократной записи, удаления и редактирования эпизодов (фрагментированная память) запись данных в память занимает больше времени, и съемка может остановиться. Сохраните свои записи и инициализируйте память.

Карты Eye-Fi

Это изделие может не поддерживать все функции карты Eye-Fi (в том числе беспроводную передачу). При возникновении проблем при работе с картой Eye-Fi, пожалуйста, проконсультируйтесь с производителем карты.

Также, имейте в виду, что во многих странах и регионах для пользования картой Eye-Fi требуется специальное разрешение, без которого ее применение запрещено. Для выяснения того, разрешено ли применение данной карты в данном регионе, пожалуйста, проконсультируйтесь с производителем карты.

Установка и извлечение карты памяти

Перед использованием карт памяти в видеокамере их следует обязательно инициализировать (☐ 31).

1 Выключите видеокамеру.

Убедитесь, что индикатор ON/OFF (CHG) не горит.

2 Сдвиньте крышку гнезда карты памяти в направлении от объектива и откройте крышку.

3 Полностью и без перекосов вставьте карту памяти в гнездо карты памяти этикеткой в сторону от объектива до фиксации со щелчком.

4 Закройте крышку и сдвиньте ее в сторону объектива до фиксации со щелчком.

Не пытайтесь закрыть крышку силой, если карта памяти неправильно установлена.

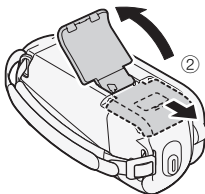

Извлечение карты памяти

Один раз нажмите на карту, чтобы освободить фиксатор. Когда карта памяти выдвинется наружу, полностью извлеките ее.

! ВАЖНО

- Передняя и задняя стороны карт памяти не взаимозаменяемы. При установке карты памяти в неправильной ориентации возникнут неполадки в работе видеокамеры. Обязательно устанавливайте карту памяти в соответствии с инструкциями шага 3.





FS46 Выбор памяти для записей

Для записи видеofilмов и фотографий можно выбрать встроенную память или карту памяти. По умолчанию запись видеofilмов и фотографий производится во встроенную память.

Режимы работы:   |  

ЧТО СЛЕДУЕТ ПРОВЕРИТЬ

- Перед использованием карты Eye-Fi обязательно ознакомьтесь с информацией, приведенной в разделе *Карты Eye-Fi* (📖 29).

 ➤  Меню ➤  ➤ [Запись для видео] или [Запись для фото] ➤ [Встр.память] (встроенная память) или [Карта] (карта памяти)* ➤ 

- * При выборе памяти можно проверить общее, использованное и приблизительное доступное время/количество фотографий (оценка времени записи производится на основе текущего режима записи).

Инициализация памяти

При первом использовании карт памяти в видеокамере их следует инициализировать. Инициализацию можно также использовать для безвозвратного удаления всех содержащихся на карте памяти или во встроенной памяти (только **FS46**) записей.

FS46 При покупке встроенная память уже инициализирована и содержит музыкальные файлы для фонового сопровождения при воспроизведении.



Режимы работы:   |  

1 Для питания видеокамеры подсоедините компактный блок питания.

До завершения инициализации не отсоединяйте источник питания и не выключайте видеокамеру.

2 Инициализируйте память.

FS46

[FUNC.] ➤ [Меню] ➤ [Инициализация.  / ] ➤ [Встр.память] или [Карта] ➤ Способ инициализации ➤ [Да]* ➤ [OK] ➤ [FUNC.]

FS405/FS406

[FUNC.] ➤ [Меню] ➤ [Инициализация. ] ➤ Способ инициализации ➤ [Да]* ➤ [OK] ➤ [FUNC.]

* Если выбран вариант [Низкоур.инициализ.], нажав , можно отменить инициализацию во время ее выполнения. Все записи будут стерты, и памятью можно будет пользоваться без каких-либо проблем.

Возможные значения

[Инициализация] Стирание таблицы размещения файлов без физического стирания хранящихся данных.

[Низкоур.инициализ.] Полное стирание всех данных.

ВАЖНО

- При инициализации памяти из нее безвозвратно стираются все записи. Восстановление утраченных исходных записей невозможно. Заранее сохраните важные записи на внешнем устройстве ( 85).
- При инициализации карты памяти с нее безвозвратно стираются все записанные музыкальные файлы. (FS46 После инициализации встроенной памяти предустановленные в нее музыкальные файлы будут восстановлены.) Перенос музыкальных файлов с диска, прилагаемого к видеокамере, на карту памяти:
 - Пользователи Windows: Извлеките карту памяти из видеокамеры, подключите ее к компьютеру и используйте прилагаемое программное обеспечение корпорации PIXELA. Подробнее см. в руководстве по прилагаемому программному обеспечению корпорации PIXELA (PDF-файл).
 - Пользователи Mac OS: Извлеките карту памяти из видеокамеры и подключите ее к компьютеру. Используйте программу Finder,

чтобы перенести на карту памяти музыкальные файлы из папки [MUSIC] на диске, прилагаемом к видеокамере. Описание структуры папок на карте памяти см. в разделе *О музыкальных файлах* (📖 132).

- При покупке карты Eye-Fi на ней содержится необходимое программное обеспечение для настройки сети. Обязательно установите это программное обеспечение и выполните необходимую настройку конфигурации, перед тем как инициализировать карту Eye-Fi для ее использования в этой видеокамере.



Видео

В этой главе рассматриваются функции, относящиеся к съемке видеофильмов, включая съемку, воспроизведение, расширенные функции и операции со списком воспроизведения и эпизодами.

Основные функции съемки

Съемка видеофильмов

Режимы работы:   |  

1 Включите видеокамеру.

FS46 По умолчанию видеофильмы записываются во встроенную память. Можно выбрать память, в которую будут записываться видеофильмы ( 31).

2 Нажмите кнопку для начала съемки.

Для приостановки съемки еще раз нажмите кнопку .

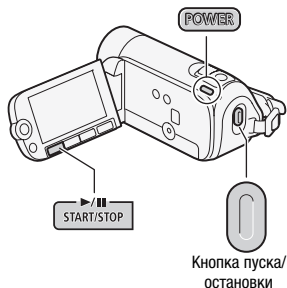

После завершения съемки





- 1 Убедитесь, что индикатор обращения к памяти ACCESS не горит.
- 2 Выключите видеокамеру.
- 3 Закройте ЖК-дисплей.

ВАЖНО

- Когда индикатор обращения к памяти ACCESS горит или мигает, соблюдайте перечисленные ниже меры предосторожности; в противном случае возможна безвозвратная потеря данных или повреждение памяти:

- не открывайте крышку гнезда карты памяти;
 - не отсоединяйте источник питания и не выключайте видеокамеру;
 - не изменяйте режим работы видеокамеры.
- Обязательно регулярно сохраняйте свои записи (☑ 85), особенно после съемки важных материалов. Компания Canon не несет ответственности за потерю или повреждение каких-либо данных.



ПРИМЕЧАНИЯ

- **Режим экономии энергии:** если для параметра   [Экон.энергии] задано значение [**ON** Вкл], для экономии энергии при питании от аккумулятора видеокамера автоматически выключается через 5 мин простоя. Для включения видеокамеры нажмите кнопку **[POWER]**.
- Во время съемки при ярком освещении может быть сложно пользоваться ЖК-дисплеем. В таких случаях можно включить подсветку ЖК-дисплея (☑ 20) или настроить яркость экрана ЖК-дисплея с помощью параметра   [Яркость ЖКД].

Выбор качества видео (режим записи)

В видеокамере предусмотрены 3 режима записи. При изменении режима записи изменяется доступное время записи в память. Выберите режим XP для записи видеофильмов с повышенным качеством; выберите режим LP для увеличения времени записи. В приведенной ниже таблице указаны приблизительные значения времени записи.

Режимы работы: **[AUTO]**  |  

[FUNC.]  **[SP Стандартный 6 Мб/с]**  Требуемый режим записи  **[FUNC.]**

ПРИМЕЧАНИЯ

- При кодировке видеоданных в видеокамере используется переменная скорость потока данных (VBR), поэтому фактическое оставшееся время съемки зависит от содержания эпизодов.

- В видеокамере сохраняются последние использовавшиеся настройки даже после переключения видеокамеры в режим **AUTO**.

Приблизительное время записи



♦ Значение по умолчанию

Режим записи→	XP	SP♦	LP
Память ↓			
Карта памяти 4 Гбайт	55 мин	1 ч 20 мин	2 ч 35 мин
F546 Встроенная память/ карта памяти 8 Гбайт	1 ч 50 мин	2 ч 45 мин	5 ч 10 мин
Карта памяти 16 Гбайт	3 ч 40 мин	5 ч 30 мин	10 ч 25 мин
Карта памяти 32 Гбайт	7 ч 25 мин	11 ч	20 ч 50 мин



- Если размер записи превышает 2 ГБ или ее продолжительность превышает 12 часов, она разделяется и сохраняется в виде нескольких эпизодов размером менее 2 ГБ.
- **F546** При покупке видеокамеры встроенная память содержит музыкальные файлы размером около 70 Мбайт.

Зумирование: оптический, комбинированный и цифровой зум

В видеокамере предусмотрены следующие три типа зума:

Тип зума	Описание и использование
Оптический 37x	Коэффициент оптического увеличения объектива. Используется для съемки видеофильмов, когда параметр  [Стабилизатор] имеет значение [ Динамичный] или параметр  [Широкоэкранный] имеет значение [OFF Откл], а также для фотосъемки.
Улучшенный 41x	Видеокамера обрабатывает изображение сверх коэффициента оптического зума для получения большего увеличения без ухудшения качества изображения. Используется для съемки видеофильмов во всех случаях, кроме двух указанных выше исключений.

Тип зума	Описание и использование
Цифровой 2000x* (1800x для FS405)	Включается при помощи параметра  ➤ [Цифровой зум]. При установке значения [ON Вкл] и только при съемке видеofilмов, при выборе этого варианта видеокамера переключается в режим цифрового зума (голубой участок индикатора зумирования) при выходе за пределы диапазона оптического зумирования (белый участок индикатора зумирования). При использовании цифрового зума производится цифровая обработка изображения, и чем больше цифровое увеличение, тем хуже качество изображения.

* 1800x (1600x для **FS405**), если параметр  ➤ [Стабилизатор] имеет значение [ Динамичный].

Режимы работы: **AUTO**  |  

Для «отъезда» видеокамеры сдвиньте рычаг зумирования к символу **W** (широкоугольное положение). Для «наезда» видеокамеры сдвиньте рычаг к символу **T** (положение телефото).

По умолчанию рычаг зумирования работает с переменной скоростью – слегка нажмите для медленного зумирования; для ускорения зумирования нажмите сильнее.

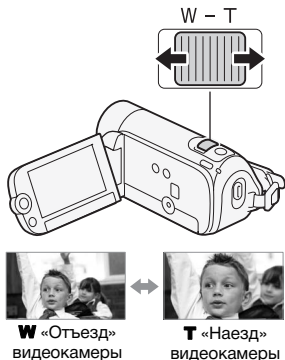

ПРИМЕЧАНИЯ

- Расстояние до объекта должно быть не менее 1 м. В максимально широкоугольном положении возможна фокусировка на объект, расположенный на расстоянии всего 1 см.
- При включении улучшенного зума поле зрения будет больше при максимально широкоугольном положении.
- При помощи параметра  ➤ [Скоростной зум] можно задать одну из трех постоянных скоростей (3 – самая высокая, 1 – самая низкая).
- Если для параметра [Скоростной зум] задано значение [**VAR** Переменная], скорость зумирования в режиме паузы записи

будет выше, чем во время собственно съемки, кроме случая, когда включена предварительная съемка (□ 53).

Функция быстрого запуска

Если закрыть ЖК-дисплей при включенной видеокамере, видеокамера переходит в режим ожидания. В режиме ожидания видеокамера потребляет лишь около половины мощности, используемой при съемке, что позволяет экономить энергию при работе от аккумулятора. Кроме того, при открытии ЖК-дисплея видеокамера будет готова к съемке приблизительно через 1 с*, позволяя без промедления начать съемку объекта.

* Фактическое необходимое время зависит от условий съемки.

Режимы работы:   |  

1 Закройте ЖК-дисплей, когда видеокамера включена и находится в режиме съемки.

Подается звуковой сигнал, и цвет индикатора ON/OFF (CHG) меняется с зеленого на оранжевый, указывая, что видеокамера перешла в режим ожидания.

2 Когда потребуется возобновить съемку, откройте ЖК-дисплей.

Цвет индикатора ON/OFF (CHG) снова изменяется на зеленый, и видеокамера готова к съемке.

ВАЖНО

- Не отсоединяйте источник питания в режиме ожидания (когда индикатор ON/OFF (CHG) горит оранжевым цветом).

ПРИМЕЧАНИЯ



- Видеокамера не переключается в режим ожидания, если при закрытии ЖК-дисплея горел или мигал индикатор ACCESS, отображалось меню или была наполовину нажата кнопка PHOTO. Видеокамера может также не перейти в режим ожидания при низком заряде аккумулятора или если при закрытии ЖК-дисплея была открыта крышка гнезда карты памяти. Убедитесь, что цвет индикатора ON/OFF (CHG) изменился на оранжевый.

- Через 10 мин работы в режиме ожидания видеокамера выключается независимо от значения параметра [Экон.энергии] ➤. Для включения видеокамеры нажмите кнопку **POWER**.
- С помощью параметра [Быстрый старт] ➤ можно изменить время до выключения видеокамеры или полностью выключить функцию быстрого запуска.



Основные функции воспроизведения

Воспроизведение видеофильмов

Режимы работы:   |  

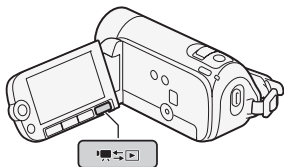
- 1 Нажмите  для открытия индексного экрана [Фильмы].
- 2 Переместите (, ) рамку выбора на эпизод, который требуется воспроизвести.











Если снято большое количество эпизодов, можно отобразить () ползунковый регулятор под эскизами эпизодов и перемещаться () между индексными страницами; затем уберите регулятор () для выбора требуемого эпизода.





- 3 Нажмите кнопку  для начала воспроизведения.

Воспроизведение начинается с выбранного эпизода и продолжается до завершения последнего записанного эпизода.

Приостановка/остановка воспроизведения

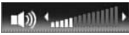
- 1 Во время воспроизведения откройте () подсказку по функциям джойстика. 
- 2 Выберите ()  для приостановки воспроизведения или  для остановки воспроизведения. 
- 3 Кроме того, можно использовать кнопки  и  на ЖК-дисплее.

Регулировка громкости

- 1 Во время воспроизведения откройте () подсказку по функциям джойстика. 
- 2 Выберите () верхнюю строку ().
- 3 Настройте () громкость.

Для выключения звука удерживайте джойстик нажатым (◀) в направлении (▶) до тех пор, пока не исчезнет шкала регулировки громкости.

! ВАЖНО

- Когда индикатор обращения к памяти ACCESS горит или мигает, соблюдайте перечисленные ниже меры предосторожности; в противном случае возможна безвозвратная потеря данных:
 - не открывайте крышку гнезда карты памяти;
 - не отсоединяйте источник питания и не выключайте видеокамеру;
 - не изменяйте режим работы видеокамеры.
- Видеофильмы, записанные на карту памяти другим устройством, могут не воспроизводиться этой видеокамерой.

i ПРИМЕЧАНИЯ

- Видеофильмы, записанные на карту памяти другим устройством, могут не воспроизводиться этой видеокамерой.

Специальные режимы воспроизведения

Для переключения в режимы специального воспроизведения используйте подсказку по функциям джойстика. При воспроизведении в специальных режимах звук отсутствует.

Ускоренное воспроизведение

Выполните указанную ниже операцию во время обычного воспроизведения.



Повторите ее для увеличения скорости воспроизведения до 5x → 15x → 60x по сравнению с обычной скоростью.

Откройте (▲) подсказку по функциям джойстика ➤ Выберите (▲▼) нижнюю строку ➤ нажмите джойстик (◀▶) в направлении ◀◀ или ▶▶.

Замедленное воспроизведение

Выполните указанную ниже операцию во время паузы воспроизведения. Нажмите



ее для увеличения скорости воспроизведения от 1/8x → до 1/4x от обычной скорости.

Откройте (▲) подсказку по функциям джойстика ➤ Выберите (▲▼) нижнюю строку ➤ нажмите джойстик (◀▶) в направлении ◀* или ▶*.

* Замедленное воспроизведение назад выглядит так же, как и непрерывное кадровое воспроизведение назад.

Пропуск эпизодов

Откройте (▲) подсказку по функциям джойстика ➤ Выберите (▲▼) среднюю строку ➤ нажмите джойстик (◀▶) в направлении ⏪* для перехода в начало текущего эпизода или ⏩ для перехода к следующему эпизоду.

* Нажмите дважды для перехода в начало предыдущего эпизода.



Выход из специальных режимов воспроизведения

В любом режиме специального воспроизведения нажмите кнопку (SET). Видеокамера возвращается в исходный режим (воспроизведение или пауза воспроизведения).

ПРИМЕЧАНИЯ

- В некоторых специальных режимах воспроизведения возможно появление помех (блочные видеоартефакты, полосы и т.д.) на изображении.
- Отображаемая на экране скорость является приблизительной.

Выбор записей для воспроизведения

На индексном экране можно использовать расположенные сверху вкладки для выбора воспроизведения исходных видеофильмов или фотографий. Кроме того, можно перейти к индексному экрану с определенным типом эпизодов, например, индексный экран [Плейлист] или [Видеокадр], или выбрать память для воспроизведения записей из встроенной памяти или с карты памяти (только (FS46)).

Режимы работы:   |  



- Видеофильмы
- Фотографии
- Записи во встроенной памяти
- Записи на карте памяти

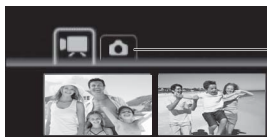

- Видеофильмы
- Фотографии

- 1 На индексном экране переместите оранжевую рамку выбора (▲▼) на вкладки в верхней части экрана.
- 2 Выберите (◀▶) вкладку, соответствующую записям, которые требуется воспроизвести.
- 3 Вернитесь (▲▼) на индексный экран для выбора эпизода или фотографии.

Открытие индексного экрана [Видеокадр]

Можно открыть индексный экран, содержащий только эпизоды типа «Видеокадр» (📖 54).

На исходном индексном экране [Фильмы] нажмите **VIDEO SNAP**.



Открытие индексного экрана [Плейлист]

Откройте индексный экран [Плейлист] для воспроизведения эпизодов, добавленных в список воспроизведения (📖 67). На исходном индексном экране [Фильмы] нажмите **PLAYLIST**.

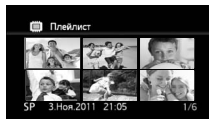

ПРИМЕЧАНИЯ

- Можно одновременно нажать **PLAYLIST** и **VIDEO SNAP** для открытия индексного экрана [Плейлист: Видеокадр] с эпизодами типа “Видеокадр”, добавленными в список воспроизведения.

Поиск эпизодов

На индексном экране [Фильмы] возможен поиск всех записей, сделанных в день с определенной датой (например, чтобы найти все записи, снятые во время особого события).



Режимы работы: **AUTO**  |  

Выбор на экране календаря

1 Откройте индексный экран [Фильмы] или [Видеокадр].

FS46 Можно выбрать исходные видеofilмы во встроенной памяти или на карте памяти.

2 Откройте экран календаря.

FUNC.  [Поиск эпизода]  [Экран календаря]

- Отображается экран календаря.
- Даты, для которых имеются эпизоды (т.е. в этот день были сняты видеofilмы), отображаются белым цветом. Даты без записей отображаются черным цветом.



3 Переместите (**▲▼**, **◀▶**) курсор на требуемую дату.

- При перемещении курсора на дату, отображаемую белым цветом, рядом с календарем отображается эскиз стоп-кадра первого эпизода, снятого в этот день. Ниже отображаются количество снятых эпизодов () и общее время записи для этого дня.
- Можно выбрать (**▲▼**) поле года или месяца и изменить (**◀▶**) год или месяц для ускорения перемещения между месяцами календаря.

4 Нажмите кнопку для возврата на индексный экран.

Оранжевая рамка выбора отображается на первом эпизоде, снятом в выбранный день.

ПРИМЕЧАНИЯ

- Параметр   [Начало недели] позволяет изменить день, с которого начинается неделя на экране календаря.
- Нажав кнопку , можно в любой момент вернуться на индексный экран.

Выбор из списка записей

1 Откройте индексный экран [Фильмы] или [Видеокадр].

 Можно выбрать исходные видеофильмы во встроенной памяти или на карте памяти.

2 Откройте список записей.

   Поиск эпизода]  [Выбор даты]

- В списке записей отображаются все даты, когда были сделаны записи. Вокруг даты отображается оранжевая рамка выбора.
 - Эскиз показывает стоп-кадр первого эпизода, снятого в этот день. Ниже отображаются количество снятых эпизодов () и общее время записи для этого дня.
- #### 3 Выберите () дату, месяц или год и перемещайтесь () между датами съемки.
- #### 4 Выбрав требуемую дату, нажмите .
- Открывается индексный экран с рамкой выбора на первом эпизоде, снятом в выбранный день.

ПРИМЕЧАНИЯ

- Нажав кнопку , можно в любой момент вернуться на индексный экран.

Предварительный выбор записей на индексном экране



Можно заранее выбрать на индексном экране ряд исходных видеофильмов или фотографий для одновременного выполнения с ними некоторых действий. Таким образом можно легко удалять записи, копировать записи на карту памяти (только **FS46**) и добавлять какое-либо количество эпизодов в список воспроизведения.

Режимы работы: **AUTO**  |  

1 Откройте индексный экран [Фильмы], [Видеокадр] или [Фотографии].

FS46 Можно выбрать исходные видеофильмы или фотографии во встроенной памяти или на карте памяти.

2 Откройте экран выбора.

FUNC.  **[Выбор]**  [Индивидуальные эпизоды] или [Индивидуальные фото]

- Отображается экран выбора.

3 Перемещаясь (, , ,) между эпизодами или фотографиями на индексном экране, нажимайте кнопку **SET** для выбора отдельных эпизодов/фотографий.

- На выбранных эпизодах/фотографиях отображается галочка . Для снятия галочки снова нажмите кнопку **SET**.
- Повторяя операции этого шага, добавьте все эпизоды/фотографии, которые требуется выбрать (не более 100).

Общее количество
выбранных эпизодов



Выбранные эпизоды

4 Закройте меню, дважды нажав кнопку **FUNC.**

Для отмены всех пометок

[FUNC.] ➤ [✓ Выбор] ➤ [Удалить все выбранное] ➤ [Да]
➤ [OK] ➤ [FUNC.]

ПРИМЕЧАНИЯ

- При выключении видеокамеры или переключении режима работы все пометки у всех заранее выбранных эпизодов/фотографий удаляются.
- Предварительная пометка эпизодов в списке воспроизведения невозможна.

Удаление эпизодов

Ненужные эпизоды можно удалить. Удаление эпизодов помогает освободить место в памяти. См. также раздел *Удаление эпизодов из списка воспроизведения* (📖 68).

Режимы работы:   |  

1 Откройте индексный экран [Фильмы] или [Видеокадр].

- **FS46** Можно выбрать исходные видеофильмы во встроенной памяти или на карте памяти.
- Чтобы заранее выбрать несколько эпизодов для удаления, см. раздел *Предварительный выбор записей на индексном экране* (📖 46).

2 Выберите (▲▼, ◀▶) эпизод, который требуется удалить, или эпизод, записанный в день, который требуется удалить.

Для удаления всех эпизодов или ранее выбранных эпизодов выполнять этот шаг не требуется.

3 Удалите эпизоды.

[FUNC.] ➤ [🗑️ Стереть] ➤ Требуемый вариант ➤ [Да]* ➤
[OK] ➤ [FUNC.]

* Если выбран любой другой вариант, кроме [Один эпизод], можно прервать операцию во время ее выполнения, нажав (SET). Тем не менее, некоторые эпизоды будут удалены.

Возможные значения

[Все эпизоды] Удаление всех эпизодов.

[Все эпиз. (этой даты)] Удаление всех эпизодов, снятых в тот же день, что и выбранный эпизод.

[Один эпизод] Удаление только эпизода, на котором находится оранжевая рамка выбора.

[Выбранные эпизоды] Удаление всех заранее выбранных эпизодов (помеченных галочкой ✓). См. раздел *Предварительный выбор записей на индексном экране* (□ 46).

ВАЖНО

- Будьте внимательны при удалении исходных записей. После удаления исходных записей восстановить их невозможно.
- Перед удалением сохраняйте копии важных эпизодов (□ 85).
- Когда индикатор обращения к памяти ACCESS горит или мигает (во время удаления эпизодов), соблюдайте следующие меры предосторожности:
 - не открывайте крышку гнезда карты памяти;
 - не отсоединяйте источник питания и не выключайте видеокамеру;
 - не изменяйте режим работы видеокамеры.

ПРИМЕЧАНИЯ

- При удалении исходного эпизода с индексного экрана [Фильмы] или [Видеокадр] этот эпизод также удаляется из списка воспроизведения.
- Для удаления всех видеофильмов и освобождения всего доступного для записи объема памяти можно также произвести инициализацию памяти (□ 31).

Расширенные функции



Программы автоматической экспозиции и съемки специальных сюжетов

Программа съемки определяет, в какой степени оператор может управлять параметрами видеокамеры, относящимися к съемке. Для полного использования таких функций, как баланс белого и эффекты изображения, выберите программу съемки [P Программная автоэкспоз.]. Можно также доверить часть управления видеокамере, выбрав программу съемки специального сюжета.

Режимы работы:   |  





Использование программы [P Программная автоэкспоз.]

При использовании программы съемки [P Программная автоэкспоз.] видеокамера автоматически настраивает диафрагму и выдержку затвора для получения оптимальной экспозиции объекта.

 ➤ [P Программная автоэкспоз.] ➤ 

Специальные сюжетные программы съемки

Выберите программу съемку специального сюжета для простой съемки разно-образных ситуаций, когда видеокамера самостоятельно управляет различными настройками.

 ➤ [P Программная автоэкспоз.] ➤ [ Портрет]
➤ Нажмите  для отображения программ съемки специальных сюжетов (SCN) ➤ Требуемая программа съемки ➤ 

Варианты (Значение по умолчанию)

[📷 Портрет] В видеокамере используется большая величина диафрагмы, что обеспечивает четкую фокусировку на объект с одновременным размытием заднего плана.



[🏃 Спорт] Этот режим служит для съемки спортивных состязаний, например по теннису или гольфу.



[❄️ Снег] Предназначен для съемки на горнолыжных курортах с высокой освещенностью и предотвращает недостаточное экспонирование объекта.



[🏖️ Пляж] Предназначен для съемки на солнечных пляжах и предотвращает недостаточное экспонирование объекта.



[🌅 Закат] Предназначен для съемки закатов с насыщенными цветами.



[🌃 Ночная сцена] Предназначен для съемки ночных пейзажей с пониженным уровнем шумов.



[📷 Низкая освещ.] Предназначен для съемки при недостаточной освещенности.



[📷 Прожектор] Предназначен для съемки эпизодов с прожекторным освещением.



[🎆 Фейерверк] Предназначен для съемки фейерверков.



i ПРИМЕЧАНИЯ

- [👤 Портрет]/[🏊 Спорт]/[❄️ Снег]/[🏖️ Пляж]: при воспроизведении изображение может выглядеть не совсем плавным.
- [👤 Портрет]: эффект размывания фона усиливается при увеличении фокусного расстояния (**T**).
- [❄️ Снег]/[🏖️ Пляж]: в облачную погоду или в тени объект может быть переэкспонирован. Контролируйте изображение на экране.
- [📷 Низкая освещ.]:
 - За движущимися объектами может оставаться остаточный след.
 - Качество изображения может быть ниже, чем в других режимах.
 - На экране могут появляться белые точки.
 - Эффективность автофокусировки может быть ниже, чем в других режимах. В таком случае сфокусируйтесь вручную.
- [🎆 Фейерверк]:
 - Во избежание смазывания изображения (из-за смещения видеокамеры) рекомендуется использовать штатив.
 - При съемке фотографий используются более длительные выдержки затвора, поэтому повышается вероятность смазывания изображения. Стабилизируйте видеокамеру, например, установив ее на штатив.

Автоматическая коррекция контрового света

При съемке объектов с ярким источником света позади них можно включить в видеокамере автоматическую коррекцию контрового света.

Режимы работы: **AUTO**  |  

1 Откройте (▲) подсказку по функциям джойстика.

КОНТРСВЕТ 

2 Выберите (▲▼) пункт [ КОНТРСВЕТ] и нажмите (SET).







- Отображается символ .
- Еще раз нажмите (SET) для отключения коррекции контрового света.

Улучшенная стабилизация изображения

Стабилизатор изображения уменьшает смазывание изображения в видеокамере (вызванное ее перемещением), обеспечивает красивые и четкие снимки. Выберите режим стабилизации изображения в соответствии с условиями съемки.

Режимы работы:   |  

 ➤ [Меню ] ➤ [] ➤ [Стабилизатор] ➤ Требуемый режим стабилизатора изображения ➤ 



Варианты (♦ Значение по умолчанию)

[ **Динамичный**] Обеспечивает компенсацию довольно сильных сотрясений видеокамеры, например при съемке во время ходьбы, и более эффективен в широкоугольном диапазоне зумирования.

[ **Стандартный**]♦ Обеспечивает меньшую степень компенсации сотрясений видеокамеры, например при съемке из неподвижного положения, и подходит для съемки естественно выглядящих эпизодов. При этом значении поле зрения будет больше при максимально широкоугольном положении.

[ **Откл**] Используйте эту настройку, если видеокамера установлена на штатив.

ПРИМЕЧАНИЯ

- При слишком большом перемещении камеры или объекта стабилизатор изображения может оказаться не в состоянии успешно устранить все эффекты смазывания изображения.
- Стабилизатор изображения может быть неэффективен для объектов с низкой контрастностью, с периодически повторяющимся рисунком или не содержащих вертикальных линий.
- Если для параметра [Стабилизатор] задано значение [ Динамичный] и перемещение заднего плана выглядит неестественным, выберите значение [ Стандартный] или [ Откл].



Предварительная съемка

Видеокамера начинает съемку за 3 с до нажатия кнопки [Пуска/Остановки] – удачные моменты для съемки не будут упущены. Это особенно удобно, когда трудно заранее предсказать удачный момент начала съемки.

Режимы работы:   |  

1 Откройте () подсказку по функциям джойстика.

Пред.запис. 

2 Выберите () пункт [ Пред.запис.] и нажмите () .



- Отображается символ .

- Для отмены предварительной съемки снова нажмите () .

3 Нажмите кнопку [Пуска/Остановки].

Эпизод, записанный в память, начинается за 3 с до нажатия кнопки [Пуска/Остановки].

ПРИМЕЧАНИЯ

- Если включена функция предварительной съемки, видеокамера не подает никаких предупредительных звуковых сигналов.
- Видеокамера не запишет целиком 3 с до нажатия кнопки [Пуска/Остановки], если эта кнопка была нажата менее чем через 3 с

после включения функции предварительной съемки или завершения предыдущей съемки.

- При выполнении любого из указанных ниже действий функция предварительной съемки отключается.
 - Видеокамера не используется в течение 5 мин.
 - Нажатие кнопки **FUNC.**, , **AUTO** или **VIDEO SNAP**.
 - Закрытие ЖК-дисплея для перевода видеокамеры в режим ожидания.

Видеокадр

Снимите последовательность коротких эпизодов.

Воспроизводите видеокадры с любимым музыкальным (📖 63) сопровождением для создания собственного веселого музыкального видеофильма. Вы будете удивлены тем, насколько музыкальное сопровождение может изменить впечатление от эпизодов.



Режимы работы: **AUTO**  |  

1 Нажмите кнопку **VIDEO SNAP**.

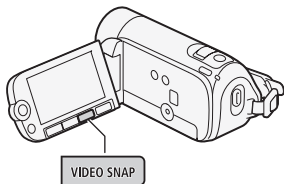
- На экране появляется синяя рамка.
- Для возврата в режим обычной видеосъемки нажмите кнопку **VIDEO SNAP** еще раз.



2 Нажмите кнопку **Пуска/Остановки**.



- Видеокамера снимает в течение приблизительно 4 с (синяя рамка служит визуальным индикатором хода выполнения), а затем автоматически возвращается в режим паузы записи.
- Длительность съемки эпизодов типа «Видеокадр» можно изменить в пределах 2-8 секунд с помощью параметра  ➤ [Длительн. видеокадров].
- Когда видеокамера завершает съемку, экран на короткое время становится черным, как если бы сработал затвор камеры.
- На индексных экранах эпизоды «Видеокадр» обозначаются значком .

ПРИМЕЧАНИЯ

- При переключении видеокамеры в режим воспроизведения функция «Видеокадр» отключается.

Цифровые эффекты



Режимы работы:   |  

 ➤  [Цифровой эффект откл.] ➤ Требуемый монтажный переход/эффект* ➤ 

- * Цифровой эффект можно предварительно просмотреть на экране.
- Отображается значок выбранного эффекта.

Варианты (Значение по умолчанию)

 [Цифровой эффект откл.][♦] Этот вариант следует выбирать, если не требуется использовать цифровые эффекты.

 [Затемнение],  [Шторка] Выберите один из переходов для начала или завершения эпизода введением/выведением изображения на фоне черного экрана.

 [Черно-белый]* Съемка черно-белых видеофильмов и фотографий.

 [Сепия]* Съемка видеофильмов и фотографий в оттенках сепии для придания им «старинного» вида.

* Для фотографий доступны только эти цифровые эффекты.

Применение выбранного цифрового эффекта

1 Откройте () подсказку по функциям джойстика.

Цифр. эффекты  OFF





2 Выберите () пункт [] Цифр. эффекты] и нажмите () .

- Цвет значка выбранного цифрового эффекта изменяется на зеленый.

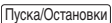

- Для отключения цифрового эффекта (его значок снова становится белым) еще раз нажмите .

Для введения/выведения изображения

Включите выбранный монтажный переход в режиме паузы записи ( ), затем нажмите  для начала съемки с введением изображения. Включите выбранный монтажный переход во время съемки () , затем нажмите  для выведения изображения и приостановки съемки.

Для включения эффекта

Для видеофильмов: включите выбранный эффект во время съемки или в режиме паузы записи.

Для фотографий: включите выбранный эффект, затем нажмите  для съемки фотографии.

ПРИМЕЧАНИЯ

- При применении монтажного перехода производится введение/выведение не только изображения, но и звука. При применении эффекта звук записывается обычным образом.
- Использование монтажных переходов невозможно при записи эпизодов типа «Видеокадр» или при включенной предварительной съемке.

Ручная настройка экспозиции

Иногда объекты в контровом свете могут выглядеть темными (недодержанными) или очень ярко освещенные объекты могут выглядеть слишком яркими или бликующими (передержанными). Для исправления этого можно настроить экспозицию вручную.

Режимы работы:   |  

ЧТО СЛЕДУЕТ ПРОВЕРИТЬ

- Выберите любую программу съемки, кроме [* Фейерверк].

1 Откройте (▲) подсказку по функциям джойстика.

Экспоз.  

2 Выберите (▲▼) пункт [ Экспоз.] и нажмите (SET).



- Фиксируется текущая настройка экспозиции.
- На экране отображаются индикатор настройки экспозиции  и нейтральное значение «±0».
- Диапазон настройки и длина индикатора настройки экспозиции зависят от исходной яркости изображения.
- При зумировании возможно изменение яркости изображения.

3 Настройте (◀▶) требуемую яркость изображения, затем скройте (▼) подсказку по функциям джойстика.

- Цвет индикатора настройки экспозиции изменяется на белый, и выбранная экспозиция фиксируется.
- В режиме фиксации экспозиции для возврата к автоматической установке экспозиции дважды нажмите (SET).

ПРИМЕЧАНИЯ

- Если при зафиксированной экспозиции изменить программу съемки, в видеокамере восстанавливается автоматическая установка экспозиции.

Ручная настройка фокусировки

Автофокусировка может быть неэффективной для перечисленных ниже объектов. В этом случае сфокусируйтесь вручную.

- Отражающие поверхности
- Быстро движущиеся объекты
- Объекты с низкой контрастностью или без вертикальных линий
- Объекты, снимаемые через мокрое оконное стекло
- Ночные сцены

Режимы работы:   |  

ЧТО СЛЕДУЕТ ПРОВЕРИТЬ

- Настройте зумирование до начала операции.

1 Откройте (▲) подсказку по функциям джойстика.

2 Выберите (▲▼) пункт [FOCUS Фокус] и нажмите (SET).

Текущая фокусировка фиксируется, и отображается символ [MF].

3 Настройте (◀▶) требуемую фокусировку.

- Если требуется сфокусироваться на далеко расположенные объекты (например, на горы или фейерверк), нажмите джойстик (▶) в направлении ▲ и удерживайте его нажатым, пока значок [MF] не сменится значком ∞.

4 Нажмите джойстик (▼) для скрытия подсказки по функциям джойстика.

- Выбранная фокусировка фиксируется.
- В режиме фиксации фокусировки для возврата видеочамеры в режим автоматической фокусировки дважды нажмите (SET).





Баланс белого

Функция баланса белого помогает обеспечить точную передачу цветов в различных условиях освещения, чтобы белые объекты всегда выглядели на записях белыми.

Режимы работы:   |  

ЧТО СЛЕДУЕТ ПРОВЕРИТЬ

- Установите программу съемки [P Прогр. автоэксп.].

 ➤ [AWB Автоматический] ➤ Требуемый вариант* ➤

* Если выбран вариант [Установка], не нажимайте кнопку [FUNC.], а переходите к приведенным далее инструкциям.

Установка пользовательского баланса белого

- 1 Наведите видеокамеру на белый объект, чтобы он занимал весь экран, и нажмите **SET**.
После завершения настройки символ  перестает мигать и постоянно горит. Пользовательская настройка сохраняется в видеокамере даже после выключения питания.
- 2 Нажмите кнопку **FUNC.** для сохранения настройки и закрытия меню.

Варианты Значение по умолчанию)

- [AWB Автоматический]** Видеокамера автоматически устанавливает баланс белого для обеспечения естественных цветов.
- [☀ Дневной свет]** Для съемки вне помещений в ясную солнечную погоду.
- [* Лампы накаливания]** Для съемки при освещении лампами накаливания или флуоресцентными лампами вольфрамового типа (3-волновыми).
- [☞ Установка]** Используйте пользовательскую установку баланса белого для получения белых объектов белого цвета при цветном освещении.

ПРИМЕЧАНИЯ

- Если выбран пользовательский баланс белого
 - Установите для параметра   [Цифровой зум] значение **[OFF Откл.]**.
 - Переустанавливайте баланс белого при изменении места съемки или при изменении освещения либо других условий.
 - При определенных источниках освещения символ «» может продолжать мигать. Результат будет все равно лучше, чем при настройке **[AWB Автоматический]**.
- Пользовательская установка баланса белого может обеспечить лучшие результаты в следующих случаях:
 - при съемке в переменных условиях освещения;
 - при съемке крупным планом;
 - при съемке одноцветных объектов (небо, море или лес);
 - при съемке с освещением ртутными лампами и флуоресцентными лампами определенных типов.







Эффекты изображения

Эффекты изображения можно использовать для изменения насыщенности цветов и контрастности с целью съемки видеофильмов или фотографий со специальными цветовыми эффектами.

Режимы работы:   |  

ЧТО СЛЕДУЕТ ПРОВЕРИТЬ

- Установите программу съемки [**P** Progr.автоэксп.].

  [ **Эффекты изображения откл.**]  Требуемый вариант  

Варианты (Значение по умолчанию)

[ **Эффекты изображения откл.**][♦] Съемка производится без использования эффектов улучшения изображения.

[ **Ярко**] Повышение контрастности и насыщенности цветов.

[ **Нейтрально**] Смягчение контрастности и насыщенности цветов.

[ **Смягчение детализ. кожи**] Смягчение деталей в области телесных цветов для достижения более выигрышного внешнего вида. Для достижения оптимального эффекта используйте эту настройку при съемке людей крупным планом. Помните, что возможно ухудшение детализации участков, цвет которых близок к телесному цвету.

Минивидеолампа

Для съемки видеофильмов или фотографий в местах с недостаточной освещенностью можно включить минивидеолампу.

Режимы работы:   |  

1 Откройте (▲) подсказку по функциям джойстика.

В/подсветка  OFF

2 Выберите (▲▼) пункт [☀ В/подсветка] и нажмите (SET).

- На экране появляется символ ☀.
- Для выключения минивидеолампы нажмите кнопку (SET) еще раз.



Таймер автоспуска

Режимы работы:   |  

 ➤  Меню ➤  ➤ [Таймер] ➤ [Вкл ☀] ➤ 

Отображается символ ☀.

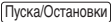

Для видеofilмов: нажмите .

Видеокамера начинает съемку после 10-секундного обратного отсчета. Обратный отсчет отображается на экране.

Для фотографий: нажмите кнопку  – сначала наполовину для включения автофокусировки, затем полностью.

Видеокамера снимет фотографию после 10-секундного обратного отсчета. Обратный отсчет отображается на экране.

ПРИМЕЧАНИЯ

- После начала обратного отсчета при выполнении любого из указанных ниже действий таймер автоспуска отменяется.
 - Нажатие кнопки  (при съемке видеofilмов) или полное нажатие кнопки  (при съемке фотографий).
 - Выключение видеокамеры.
 - Изменение режима работы видеокамеры.
 - Закрытие ЖК-дисплея для перевода видеокамеры в режим ожидания.

Выбор начальной точки воспроизведения

Если эпизод очень длинный, может потребоваться начать его воспроизведение с определенного места. Временная шкала видеофильма позволяет разбить эпизод на сегменты с фиксированным интервалом от 6 с до 6 мин.

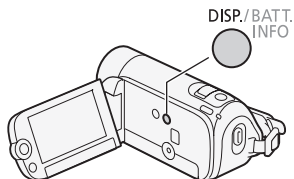

Режимы работы:   |  

1 Откройте индексный экран [Фильмы] или [Плейлист].

F546 Можно выбрать исходные видеофильмы или список воспроизведения во встроенной памяти или на карте памяти.

2 Выберите (**▲▼**, **◀▶**) эпизод, который требуется просмотреть, и нажмите кнопку **[DISP.]**.

- Отображается экран [Временная шкала]. Крупный эскиз показывает первый кадр эпизода. Под ним на линейке временной шкалы с фиксированным интервалом отображаются кадры из эпизода.
- Снова нажмите кнопку **[DISP.]** для возврата на индексный экран.



3 Выберите (**◀▶**) точку начала воспроизведения на линейке временной шкалы.

4 Нажмите кнопку **(SET)** для начала воспроизведения.

Для выбора другого эпизода

Переместите (▲▼) оранжевую рамку выбора на большой эскиз и выберите (◀▶) другой эпизод.

Для перемещения между страницами линейки временной шкалы

Переместите (▲▼) оранжевую рамку выбора на ползунковый регулятор под линейкой и выведите на экран (◀▶) предыдущие/следующие 5 кадров эпизода.

Для изменения интервала между кадрами

FUNC. ▶ Требуемый интервал ▶ **FUNC.**

Воспроизведение записей с фоновым музыкальным сопровождением

Эпизоды типа «Видеокادر», эпизоды из списка воспроизведения и слайд-шоу из фотографий можно воспроизводить с музыкальным сопровождением (вместо исходного звука), используя одну из композиций из комплекта поставки.

Режимы работы: **AUTO**  |  

Использование в качестве фонового музыкального сопровождения прилагаемой музыкальной композиции

Диск, прилагаемый к видеокамере, содержит три музыкальных композиции, которые можно использовать в качестве фонового музыкального сопровождения. **FS46** Музыкальные файлы заранее установлены во встроенную память.

ЧТО СЛЕДУЕТ ПРОВЕРИТЬ

Для воспроизведения эпизодов или слайд-шоу фотографий, записанных на карту памяти, требуется подключить карту памяти с записями к компьютеру и заранее переписать музыкальные композиции на карту памяти.

Пользователи Windows: используйте прилагаемое программное обеспечение корпорации PIXELA. Подробнее см. в руководстве по прилагаемому программному обеспечению корпорации PIXELA (PDF-файл).

Пользователи Mac OS: для переноса музыкальных файлов из папки [MUSIC] на компакт-диске, прилагаемом к видеокамере, используйте программу Finder. Описание структуры папок на карте памяти см. в разделе *О музыкальных файлах* (□ 132).

1 Откройте индексный экран [Плейлист], [Видеокадр], [Плейлист: Видеокадр] или [Фотографии].

FS46 Можно выбрать записи во встроенной памяти или на карте памяти.

2 Откройте список композиций для музыкального сопровождения.

FUNC. ➤ [🎵 Выбор музыки]

3 Выберите (▲▼) музыкальную композицию и дважды нажмите кнопку **FUNC.**

- Перед нажатием **FUNC.** выбранную композицию можно прослушать, нажав **SET**. Нажмите **SET** для остановки воспроизведения.
- Выберите значение [Откл] для воспроизведения эпизодов с исходным звуком или для воспроизведения слайд-шоу без музыкального сопровождения.

4 Вернувшись на индексный экран, выберите (▲▼, ◀▶) запись, с которой требуется начать воспроизведение.

5 Нажмите кнопку **SET для начала воспроизведения с выбранным музыкальным сопровождением.**

В режиме **📷** нажмите **▶||** для начала воспроизведения слайд-шоу.

Для удаления музыкальной композиции

После шага 2 в предыдущей последовательности действий выберите (▲▼) композицию, которую необходимо удалить.

1 Выберите (▶) значок **🗑 и нажмите **SET**.**

2 Выберите (▶) [Да] и нажмите (SET).

3 Дважды нажмите [FUNC].

! ВАЖНО

- Если в Ваших видеоработах используются песни или музыкальные композиции, защищенные авторским правом, помните, что защищенные авторским правом музыкальные композиции не могут использоваться без разрешения обладателя авторских прав, кроме оговоренных законом случаев, таких как использование для личных нужд. При использовании музыкальных файлов обязательно соблюдайте требования законодательства.

i ПРИМЕЧАНИЯ

- Можно также добавить в список воспроизведения только те эпизоды типа «Видеокадр», которые требуется просмотреть, и расположить их в нужном порядке.
- При инициализации карты памяти с нее безвозвратно стираются все записанные музыкальные файлы. (FS46 После инициализации встроенной памяти предустановленные в нее музыкальные файлы будут восстановлены.) Перенос музыкальных файлов с диска, прилагаемого к видеокамере, на карту памяти:
 - Пользователи Windows: извлеките карту памяти из видеокамеры, подключите ее к компьютеру и используйте прилагаемое программное обеспечение корпорации **PIXELA**. Подробнее см. в руководстве по прилагаемому программному обеспечению корпорации **PIXELA** (PDF-файл).
 - Пользователи Mac OS: извлеките карту памяти из видеокамеры и подключите ее к компьютеру. Используйте программу **Finder**, чтобы перенести на карту памяти музыкальные файлы из папки [MUSIC] на диске, прилагаемом к видеокамере. Описание структуры папок на карте памяти см. в разделе *О музыкальных файлах* (□ 132).
- Перенесите музыкальные файлы с компакт-диска, прилагаемого к видеокамере, на карту памяти, содержащую записи, которые требуется воспроизвести с фоновым музыкальным сопровождением.

- При воспроизведении слайд-шоу с карты памяти, обладающей низкой скоростью передачи данных, музыкальное сопровождение может воспроизводиться неправильно.

Индикация на экране и код данных

Можно включить или выключить большую часть индикации на экране.

Режимы работы:   |  

Нажимайте кнопку **[DISP.]** для включения/выключения индикации на экране в указанной ниже последовательности.

Режим  и  :

- Вся индикация включена
- Большая часть индикации выключена*



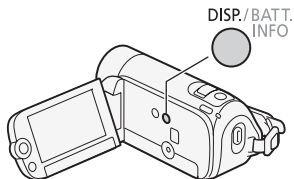

Режим  :

- Вся индикация включена
- Только код данных
- Вся индикация выключена

* При нажатии кнопки **[DISP.]** отключается большая часть автоматически отображаемых значков и индикаторов, но сохраняется экранная индикация, включенная вручную (например, экранные маркеры и подсказка по функциям джойстика).



О коде данных

Вместе с каждым записанным эпизодом или фотографией в видеокамере хранится код данных (дата/время съемки, информация о настройках камеры и т. д.). В режиме  дата и время съемки отображаются в нижней строке; в режиме  можно выбрать информацию для отображения при помощи параметра   [Вид информации].

Операции со списком воспроизведения и эпизодами



Редактирование списка воспроизведения: добавление, удаление и перемещение эпизодов

Создайте список воспроизведения для воспроизведения только требуемых эпизодов в выбранной последовательности. Эпизоды из списка воспроизведения можно воспроизводить, используя в качестве фонового музыкального сопровождения свою любимую песню (□ 63).

Режимы работы:   |  

Добавление эпизодов в список воспроизведения

- 1 Откройте индексный экран [Фильмы] или [Видеокадр].
FS46 Можно выбрать исходные видеофильмы во встроенной памяти или на карте памяти.
- 2 Выберите (▲▼, ◀▶) эпизод, который требуется добавить в список воспроизведения, или эпизод, снятый в день, который требуется добавить в список воспроизведения.
- 3 Добавьте эпизоды в список воспроизведения.

 ➤  Добавить в плейлист ➤ Требуемый вариант ➤  [Да]

- После завершения операции отображается сообщение [Добавлено в плейлист].
- **FS46** Эпизоды добавляются в список воспроизведения той памяти, в которую они записаны.
- Для проверки списка воспроизведения нажмите кнопку .

Возможные значения

[Все эпиз.(этой даты)] Добавление в список воспроизведения всех эпизодов, снятых в один день с выбранным эпизодом.

[Один эпизод] Добавление в список воспроизведения только эпизода, помеченного оранжевой рамкой выбора.

[Выбранные эпизоды] Добавление в список воспроизведения всех заранее выбранных эпизодов (помеченных галочкой ✓). См. раздел *Предварительный выбор записей на индексном экране* (□ 46).

i ПРИМЕЧАНИЯ

- Удаление или перемещение эпизодов в списке воспроизведения не влияет на исходные записи.
- **FS46** Эпизоды можно скопировать из встроенной памяти на карту памяти (□ 71), чтобы добавить в список воспроизведения карты памяти эпизоды, первоначально записанные во встроенную память.

Удаление эпизодов из списка воспроизведения

Удаление эпизодов из списка воспроизведения не влияет на исходные записи.

1 Откройте индексный экран [Плейлист] или [Плейлист: Видеокадр].

FS46 Перед открытием списка воспроизведения можно выбрать исходные видеофильмы во встроенной памяти или на карте памяти, чтобы открыть список воспроизведения соответствующей памяти.

2 Выберите (▲▼, ◀▶) эпизод, который требуется удалить.

Для удаления всех эпизодов выполнять этот шаг не требуется.

3 Удалите эпизод.

[FUNC.] >> [🗑️ Стереть] >> Требуемый вариант >> [Да]* >>
[OK] >> [FUNC.]

* Если выбран вариант [Все эпизоды], с помощью (SET) можно прервать операцию во время ее выполнения. Тем не менее, некоторые эпизоды будут удалены.

Возможные значения

[Все эпизоды] Удаление всех эпизодов из списка воспроизведения.

[Один эпизод] Удаление из списка воспроизведения только эпизода, помеченного оранжевой рамкой выбора.

Перемещение эпизодов в списке воспроизведения

Переместите эпизоды в списке воспроизведения для просмотра эпизодов в требуемом порядке.

1 Откройте индексный экран [Плейлист] или [Плейлист: Видеокадр].

FS46 Перед открытием списка воспроизведения можно выбрать исходные видеофильмы во встроенной памяти или на карте памяти, чтобы открыть список воспроизведения соответствующей памяти.

2 Выберите (▲▼, ◀▶) эпизод, который требуется переместить.

3 Нажмите кнопку [FUNC.], выберите пункт []-[Переместить] и нажмите (SET).

4 Переместите (▲▼, ◀▶) оранжевый маркер в требуемое положение эпизода и нажмите (SET).

В нижней части экрана отображаются исходное положение эпизода и текущее положение маркера.

5 Выберите (▶) [Да] и нажмите (SET) для перемещения эпизода.

Разделение эпизодов

Эпизоды можно разделять (только исходные эпизоды), чтобы оставить только наиболее удачные фрагменты и вырезать все остальные.

Режимы работы:   |  

1 Откройте индексный экран [Фильмы].

FS46 Можно выбрать исходные видеофильмы во встроенной памяти или на карте памяти (□ 42).

2 Выберите (▲▼, ◀▶) эпизод, который требуется разделить.

3 Нажмите кнопку **[FUNC.]**, выберите пункт [**✂** Разделить] и нажмите **[SET]**.

- Начинается воспроизведение выбранного эпизода.
Приостановите воспроизведение в точке, в которой требуется разделить эпизод.
- Для поиска точного места в эпизоде можно пользоваться перечисленными ниже значками.
◀◀/▶▶: Поиск (быстрое воспроизведение) назад/вперед.
◀◀/▶▶: Переход в начало/конец текущего эпизода.
||: Приостановка воспроизведения.
▶: Возобновление воспроизведения.
■: Остановка воспроизведения (отмена).
◀||/||▶: Покадровый переход вперед/назад (во время паузы воспроизведения).
- Кроме того, для остановки воспроизведения и отмены разделения эпизода можно нажать кнопку **[FUNC.]**.

4 Выберите (**◀▶**) значок **✂** и нажмите **[SET]** для разделения эпизода.

5 Выберите (**▶**) [Да] и нажмите **[SET]**.

- На экране отображается шкала хода выполнения операции.
- Для прерывания операции во время ее выполнения можно нажать **[SET]**.

6 При появлении экрана запроса подтверждения нажмите **[SET]**.

Часть записи от точки разделения до конца эпизода появляется на индексном экране в виде нового эпизода.

i ПРИМЕЧАНИЯ

- При покадровом перемещении вперед/назад во время разделения эпизодов интервал составляет 0,5 с.
- Если разделение эпизода в месте приостановки воспроизведения невозможно, перейдите на кадр вперед или назад, затем выполните разделение эпизода.
- Во время воспроизведения разделенного эпизода возможны некоторые нарушения изображения/звука в точке разделения.
- Разделение эпизодов перечисленных ниже типов невозможно:
 - эпизоды, включенные в число заранее выбранных эпизодов (помеченные галочкой **✓**);
 - заранее снимите флажок пометки;

- эпизоды типа «Видеокадр» и другие слишком короткие эпизоды (менее 3 с);
- эпизоды, отредактированные с помощью прилагаемого программного обеспечения корпорации PIXELA и записанные обратно на карту памяти, подключенную к компьютеру.
- Невозможно разделение эпизодов в точках, отстоящих менее чем на 2 с от начала или конца эпизода.

FS46 Копирование эпизодов на карту памяти

Исходные видеофильмы или весь список воспроизведения можно копировать только из встроенной памяти в соответствующую папку на карте памяти. Подробнее о копировании фотографий на карту памяти см. в разделе *Копирование фотографий на карту памяти* (📖 79).

Режимы работы:   |  

Копирование исходных видеофильмов

- 1 Откройте индексный экран [Фильмы] или [Видеокадр], чтобы увидеть исходные эпизоды, записанные во встроенную память.

Выберите вкладку  под значком .

- 2 Выберите (▲▼, ◀▶) эпизод, который требуется скопировать на карту памяти, или эпизод, снятый в день, который требуется скопировать.

Для копирования всех эпизодов или ранее выбранных эпизодов выполнять этот шаг не требуется.

- 3 Скопируйте эпизоды.

[FUNC.] ➤ [ Копировать ( * )] ➤ Требуемый вариант
 ➤ [Да]* ➤ [OK] ➤ [FUNC.]

* Для прерывания операции во время ее выполнения нажмите .

Возможные значения

| [Все эпизоды] Копирование всех эпизодов на карту памяти.



[Все эпиз.(этой даты)] Копирование на карту памяти всех эпизодов, снятых в один день с выбранным эпизодом.

[Один эпизод] Копирование на карту памяти только эпизода, помеченного оранжевой рамкой выбора.



[Выбранные эпизоды] Копирование на карту памяти всех заранее выбранных эпизодов (помеченных галочкой ✓). См. раздел *Предварительный выбор записей на индексном экране* (□ 46).

Копирование всего списка воспроизведения

1 Откройте индексный экран встроенной памяти [Плейлист] или [Плейлист: Видеокادر].

Выберите вкладку  под значком  и откройте нужный список воспроизведения.

2 Скопируйте список воспроизведения.

   Копировать ( )  [Да]*  [OK] 

* Для прерывания операции во время ее выполнения нажмите .

ВАЖНО

- Когда индикатор обращения к памяти ACCESS горит или мигает, соблюдайте перечисленные ниже меры предосторожности; в противном случае возможна безвозвратная потеря данных:
 - не открывайте крышку гнезда карты памяти;
 - не отсоединяйте источник питания и не выключайте видеокамеру;
 - не изменяйте режим работы видеокамеры.

ПРИМЕЧАНИЯ

- В перечисленных ниже случаях скопировать записи на карту памяти невозможно:
 - открыто гнездо карт памяти;
 - переключатель LOCK на карте памяти установлен в положение защиты от записи;
 - карта памяти не установлена в гнездо карт памяти.



Фотографии

В этой главе подробно рассматриваются съемка и просмотр фотографий.

Съемка фотографий

Режимы работы: **AUTO**  |  

ЧТО СЛЕДУЕТ ПРОВЕРИТЬ

- Перед использованием карты Eye-Fi ознакомьтесь с разделом ВАЖНО (□ 74).

1 Включите видеокамеру.

F546 По умолчанию фотографии записываются во встроенную память. Можно выбрать память, в которую будут записываться фотографии (□ 31).

2 Нажмите кнопку **PHOTO** наполовину.

После завершения автоматической наводки на резкость цвет значка  на экране изменяется на зеленый и отображается одна или несколько рамок автофокусировки.

3 Полностью нажмите кнопку **PHOTO**.

Во время записи фотографии мигает индикатор обращения к памяти ACCESS.

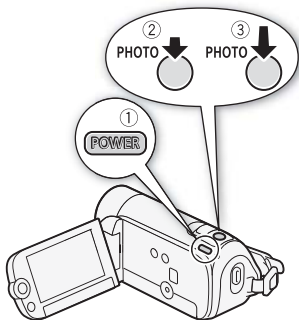

ВАЖНО

- Когда индикатор обращения к памяти ACCESS горит или мигает, соблюдайте перечисленные ниже меры предосторожности; в противном случае возможна безвозвратная потеря данных:
 - не открывайте крышку гнезда карты памяти;
 - не отсоединяйте источник питания и не выключайте видеокамеру;
 - не изменяйте режим работы видеокамеры;
 - фотографии, записанные на карту Eye-Fi, загружаются автоматически после перевода видеокамеры в режим воспроизведения при нахождении в зоне действия настроенной сети. Обязательно убедитесь, что использование карт Eye-Fi разрешено в стране или регионе пребывания. См. также раздел *Использование карты Eye-Fi* (□ 91).

ПРИМЕЧАНИЯ

- Фотографии записываются в виде файлов JPG. Размер фотографий (1024x768) и качество не могут быть изменены. В большинстве случаев фотографии, сделанные видеокамерой, можно распечатывать с размером до L (10 x 14,8 см). При указанных выше размере и качестве фотографий карта памяти емкостью 1 ГБ может вмещать около 1885 фотографий. Тем не менее, фактическое доступное количество фотографий зависит от объекта и условий съемки.

Просмотр фотографий

Режимы работы:   |  

- 1 Нажмите .
- 2 Откройте индексный экран [Фотографии].

FS46 Можно выбрать исходные фотографии во встроенной памяти или на карте памяти.

- 3 Выберите (\blacktriangle , \blacktriangledown , \blacktriangleleft , \blacktriangleright) фотографию.

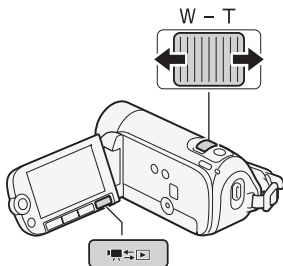

- Переместите оранжевую рамку выбора на фотографию, которую требуется просмотреть.
- Если имеется большое количество снятых фотографий, можно отобразить (\blacktriangle , \blacktriangledown) ползунковый регулятор под эскизами фотографий и перемещаться (\blacktriangleleft , \blacktriangleright) между индексными страницами.



- 4 Нажмите  или переместите рычаг зумирования в направлении **T**.

Выбранная фотография отображается в режиме одной фотографии.

Возврат на индексный экран из режима одной фотографии

- 1 Откройте (\blacktriangle) подсказку по функциям джойстика.
- 2 Выберите (\blacktriangle , \blacktriangledown) значок  и нажмите .

Для возврата к индексному экрану можно также переместить рычаг зумирования в направлении **W**.



Функция быстрого перехода между фотографиями

Если записано большое количество фотографий, можно переходить сразу через 10 или 100 фотографий.

1 В режиме отображения одной фотографии откройте (▲) подсказку по функциям джойстика.



2 Выберите (▲▼) значок  и нажмите (SET).



3 Выберите вариант (▲▼) [ Через 10 снимков] или [ Через 100 снимков].

4 Перейдите (◀▶) через выбранное количество фотографий и нажмите (SET).



! ВАЖНО

- Когда индикатор обращения к памяти ACCESS горит или мигает, соблюдайте перечисленные ниже меры предосторожности; в противном случае возможна безвозвратная потеря данных:
 - не открывайте крышку гнезда карты памяти;
 - не отсоединяйте источник питания и не выключайте видеокамеру;
 - не изменяйте режим работы видеокамеры.
- Файлы изображений следующих типов, переданные на карту памяти, подключенную к компьютеру, могут отображаться неправильно:
 - изображения, записанные на другом устройстве;
 - изображения, отредактированные на компьютере или загруженные с компьютера;
 - изображения, имена файлов которых были изменены.

Слайд-шоу

Можно воспроизвести слайд-шоу из всех фотографий и даже задать для него музыкальное сопровождение.

Режимы работы:   |  





- 1 Откройте индексный экран [Фотографии].
- 2 Выберите фоновое музыкальное сопровождение для использования при воспроизведении слайд-шоу фотографий (📖 63, шаги 1-3).
- 3 Вернувшись на индексный экран, выберите (▲▼, ◀▶) первую фотографию для слайд-шоу.
- 4 Нажмите  для начала воспроизведения слайд-шоу с выбранной музыкальной композицией.
 - Во время воспроизведения слайд-шоу громкость можно регулировать (◀▶). При необходимости скройте (▼) подсказку по функциям джойстика.
 - Нажмите  для остановки слайд-шоу.

Удаление фотографий

Ненужные фотографии можно удалить.

Режимы работы:   |  

Удаление одной фотографии

- 1 В режиме одной фотографии выберите (◀▶) фотографию, которую требуется удалить.
- 2 Откройте (▲) подсказку по функциям джойстика. 
- 3 Выберите (▲▼) значок  и нажмите .
- 4 Выберите (◀▶) вариант [Да] и нажмите .

Использование меню FUNC.

- 1 В режиме одной фотографии откройте экран выбора фотографий.

[FUNC.] ➤ [🗑️ Стереть]

На экране отображается пункт [🗑️ Стереть].

- 2 Выберите (◀▶) фотографию, которую требуется удалить, и нажмите (SET).
- 3 Выберите (◀▶) [Да] и нажмите (SET) для удаления фотографии.
- 4 Повторите шаги 2-3 для удаления дополнительных фотографий или дважды нажмите кнопку [FUNC.] для закрытия меню.

Удаление фотографий с помощью индексного экрана

- 1 Откройте индексный экран [Фотографии].

FS46 Можно выбрать исходные фотографии во встроенной памяти или на карте памяти.

- 2 Выберите (▲▼, ◀▶) фотографию, которую требуется удалить.

Для удаления всех фотографий или ранее выбранных фотографий выполнять этот шаг не требуется.

- 3 Удалите фотографии.

[FUNC.] ➤ [🗑️ Стереть] ➤ Требуемый вариант ➤ [Да]* ➤ [OK] ➤ [FUNC.]

* Если выбран любой другой вариант, кроме [Один снимок], можно прервать операцию во время ее выполнения, нажав (SET). Тем не менее, некоторые фотографии будут удалены.

Возможные значения

[Все снимки] Удаление всех фотографий.

[Один снимок] Удаление только фотографии, на которой находится оранжевая рамка выбора.

[Выбранные фото] Удаление всех заранее выбранных фотографий (помеченных галочкой ✓). См. раздел *Предварительный выбор записей на индексном экране* (□ 46).

ВАЖНО

- Будьте внимательны при удалении фотографий. Восстановление удаленных фотографий невозможно.
- Данная видеокамера не позволяет удалять фотографии, защищенные с помощью других устройств, а затем переданные на карту памяти, которая была подключена к компьютеру.

FS46 Копирование фотографий на карту памяти

Копирование фотографий возможно только из встроенной памяти на карту памяти.



ЧТО СЛЕДУЕТ ПРОВЕРИТЬ

- Перед использованием карты Eye-Fi ознакомьтесь с разделом ВАЖНО (□ 80).





Режимы работы:   |  



Копирование одной фотографии

1 Выберите просмотр фотографий из встроенной памяти.

На индексном экране выберите вкладку  под значком  и переместите рычаг зумирования в направлении **T** для возврата в режим просмотра одной фотографии.

2 Откройте экран выбора фотографии.

  [ Копировать ( → )]

На экране отображается [ Копировать ( → )].

3 Выберите () фотографию, которую требуется скопировать, и нажмите .

- 4 Выберите (◀▶) [Да] и нажмите (SET) для копирования фотографии.
- 5 Повторите шаги 3-4 для копирования дополнительных фотографий или дважды нажмите кнопку [FUNC.] для закрытия меню.

Копирование фотографий с помощью индексного экрана

- 1 Откройте индексный экран [Фотографии] с фотографиями, записанными во встроенную память.

Выберите вкладку  под значком .

- 2 Выберите (▲▼, ▶) фотографию, которую требуется скопировать.

Для копирования всех фотографий или ранее выбранных фотографий выполнять этот шаг не требуется.

- 3 Скопируйте фотографии.

[FUNC.] ➤ [ Копировать ( ➤ )] ➤ Требуемый вариант
➤ [Да]* ➤ [OK] ➤ [FUNC.]

* Если выбран любой другой вариант, кроме [Один снимок], можно прервать операцию во время ее выполнения, нажав (SET).

Возможные значения

[Все снимки] Копирование всех фотографий.

[Один снимок] Копирование только фотографии, на которой находится оранжевая рамка выбора.

[Выбранные фото] Копирование всех заранее выбранных фотографий (помеченных галочкой ✓). См. раздел *Предварительный выбор записей на индексном экране* ( 46).

ВАЖНО

- Когда индикатор обращения к памяти ACCESS горит или мигает, соблюдайте перечисленные ниже меры предосторожности; в противном случае возможна безвозвратная потеря данных:
 - не открывайте крышку гнезда карты памяти;

- не отсоединяйте источник питания и не выключайте видеокамеру;
- не изменяйте режим работы видеокамеры.
- Если при копировании фотографий на карту Eye-Fi Вы находитесь в зоне действия настроенной сети, фотографии автоматически загружаются по сети. Обязательно убедитесь, что использование карт Eye-Fi разрешено в стране или регионе пребывания. См. также раздел *Использование карты Eye-Fi* (□ 91).

ПРИМЕЧАНИЯ

- В перечисленных ниже случаях скопировать записи на карту памяти невозможно:
 - открыто гнездо карт памяти;
 - переключатель LOCK на карте памяти установлен в положение защиты от записи;
 - карта памяти не установлена в гнездо карт памяти.
- Если на карте памяти недостаточно свободного места, копируется максимально возможное количество фотографий, после чего операция прерывается.



Внешние соединения

В этой главе приводятся инструкции по подсоединению видеокамеры к таким внешним устройствам, как телевизор, видеомаягнитофон или компьютер.

Разъемы на видеокамере

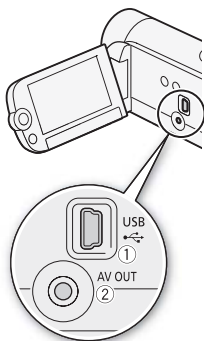

① Разъем USB

Доступ: откройте ЖК-дисплей.



② Разъем AV OUT

Доступ: откройте ЖК-дисплей.
Когда к видеокамере подключен стереофонический видеокабель STV-250N, встроенный громкоговоритель видеокамеры отключается. Настройте громкость на подключенном телевизоре.



Схемы подключения

На следующих схемах подключения с левой стороны показаны разъемы видеокамеры, а с правой стороны показан (только для справки) пример разъемов на подключаемом устройстве.

Подключение 1

Композитный видеосигнал

Тип: аналоговое • Качество: стандартная четкость • Только выход

Подключение к стандартному ТВ или видеомагнитофону с входными аудиовидеоразъемами. Измените следующие параметры видеокамеры:

- [] [ФОРМАТ ТВ] в соответствии с ТВ (широкоэкранный или 4:3), если ТВ не может автоматически определять и изменять соотношение сторон

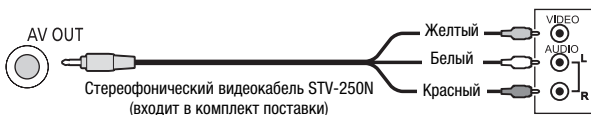

Подключение 1

Композитный видеосигнал (SCART)

Во всех отношениях точно такое же подключение, как подключение 1.

Подключение к стандартному ТВ или видеомагнитофону с входным разъемом SCART. Требуется адаптер SCART (продается в магазинах).



Подключение 2

USB

Тип: цифровое подключение для передачи данных

Подключение к компьютеру для сохранения записей.



Просмотр на экране телевизора

Подключите видеокамеру к ТВ для совместного просмотра записей в кругу семьи или с друзьями. Воспроизведение на ТВ высокой четкости (HDTV) с использованием одного из подключений высокой четкости обеспечит оптимальное качество воспроизведения.

Режимы работы:   |  



1 Выключите видеокамеру и телевизор.

2 Подсоедините видеокамеру к телевизору.

Подключение  или  (83).

3 Включите подключенный телевизор.

На телевизоре выберите видеовход, соответствующий разъему, к которому подключена видеокамера. См. инструкцию по эксплуатации подключенного телевизора.

4 Включите видеокамеру и переключите ее в режим  или .

Начните воспроизведение видеофильмов или фотографий.

ПРИМЕЧАНИЯ

- Для питания видеокамеры рекомендуется использовать компактный блок питания.
- При воспроизведении видеофильмов формата 16:9 на стандартных телевизорах с соотношением сторон 4:3 телевизор автоматически переключается в широкоэкранный режим, если он совместим с системой WSS. В противном случае измените соотношение сторон экрана телевизора вручную.

Сохранение записей и их совместное использование

Сохранение записей в компьютере

Видеофильмы и фотографии, снимаемые данной видеокамерой, сохраняются во встроенную память (только **FS46**) или на карту памяти. Так как емкость ограничена, обязательно регулярно копируйте свои записи в компьютер.

Установка прилагаемого программного обеспечения



С помощью прилагаемой программы **Transfer Utility** можно сохранять эпизоды на компьютере. Кроме того, прилагаемая программа **VideoBrowser** (только **FS46/FS406**) предоставляет обширные возможности для систематизации видеотеки, редактирования видеоматериалов и выполнения прочих действий.

Установка

Обратитесь к руководству по установке (прилагаемая брошюра) и следуйте указаниям, приведенным в руководстве по программному обеспечению (PDF-файл), для установки прилагаемого программного обеспечения корпорации PIXELA.

Подключение видеокамеры к компьютеру

Режимы работы:   |  

- 1 Включите видеокамеру и переключите ее в режим  или  .
 - Для питания видеокамеры рекомендуется использовать компактный блок питания.
 - **FS46** Заранее выберите память с записями для передачи.
- 2 Подсоедините видеокамеру к компьютеру с помощью прилагаемого USB-кабеля.
Подключение  (□ 83).

Режим : Передача видеofilмов

- 3 **Видеокамера:** При успешной установке соединения на экране отображается сообщение [PC Connection].
- 4 **Компьютер:** В зависимости от выбранного для установки программного обеспечения автоматически запустится программа **Transfer Utility SD** или **VideoBrowser SD***.
 - **Transfer Utility SD:** Нажмите [Импорт видеофайла] для начала передачи файлов. Для получения более подробной информации об использовании программного обеспечения нажмите [Справка], чтобы открыть руководство по программному обеспечению (PDF-файл).
 - **VideoBrowser SD*:** Нажмите  в панели меню для начала передачи файлов. Для получения более подробной информации об использовании программного обеспечения нажмите , чтобы открыть руководство по программному обеспечению (PDF-файл).

*Только **FS46/FS406**.

Режим : Передача фотографий

- 3 **Видеокамера:** При успешной установке соединения на экране отображается сообщение [PC Connection].
- 4 **Компьютер:** Видеокамера отображается как новое устройство (или диск), например, [Canon FS46]*. Используйте выбранную вами программу или стандартное приложение, встроенное в операционную систему компьютера, для передачи или копирования фотографий на компьютер.
 - Windows 7/Vista: Фотографии находятся в папке [Canon FS46]* > [Съемное хранилище] > [DCIM] > [xxxCANON], где “xxx” – номер папки от 101 до 998.
 - Windows XP: Фотографии находятся в папке [Canon FS46]*.
 - Mac OS X: Программа iPhoto запускается автоматически с отображением нового устройства [Canon FS46]*.

* Фактическое имя устройства будет включать модель видеокамеры.

ВАЖНО

- Когда видеокамера подключена к компьютеру:
 - не открывайте крышку гнезда карт памяти и не извлекайте карту памяти.
 - не изменяйте и не удаляйте какие-либо папки и файлы видеокамеры непосредственно с компьютера, поскольку это может привести к безвозвратной потере данных. Всегда используйте только прилагаемое программное обеспечение корпорации PIXELA для сохранения видеофильмов на компьютере.
- Правильность выполнения данной операции зависит от программного обеспечения и технических характеристик/настроек компьютера.
- При использовании файлов изображений на компьютере предварительно сделайте их копии. В дальнейшем используйте копии файлов, а исходные файлы сохраните.
- Когда индикатор обращения к памяти ACCESS горит или мигает, соблюдайте перечисленные ниже меры предосторожности; в противном случае возможна безвозвратная потеря данных:
 - не открывайте крышку гнезда карты памяти;
 - не отсоединяйте USB-кабель;
 - не выключайте видеокамеру или компьютер;
 - не изменяйте режим работы видеокамеры.
- При передаче ранее сохраненных на компьютере видеофайлов на карту памяти, подключенную к компьютеру, не отсоединяйте USB-кабель и не выключайте видеокамеру и компьютер. В противном случае воспроизведение эпизодов на видеокамере может оказаться невозможным.

ПРИМЕЧАНИЯ



- См. также руководство по эксплуатации компьютера.
- В зависимости от количества фотографий, записанных на карту памяти (Windows: более 2500; Macintosh: более 1000), передача фотографий в компьютер может оказаться невозможной. Попробуйте воспользоваться устройством чтения карт.
- На компьютере всегда используйте функцию безопасного извлечения устройства (Windows) или функцию извлечения (Mac OS) для завершения соединения с видеокамерой перед отключением USB-кабеля и продолжением работы с видеокамерой.

Копирование видеофильмов на внешнее устройство видеозаписи

Видеофильмы можно скопировать, подключив видеокамеру к видеомагнитофону или цифровому видеорекордеру с помощью аналоговых аудио/видеовходов.

Режимы работы:   |  

Подключение

Подключите видеокамеру к видеомагнитофону с помощью подключения  или  (кн 83).

Запись

- 1 Внешнее устройство:** загрузите чистую кассету или диск и установите устройство в режим паузы записи.
- 2 Включите видеокамеру** и переключите ее в режим .
- 3 Видеокамера:** найдите копируемую сцену и приостановите воспроизведение сразу перед этой сценой.
- 4 Видеокамера: возобновите воспроизведение.**
 - Нажмите джойстик () для скрытия подсказки по функциям джойстика.
 - По умолчанию в выходном видеосигнале экранная индикация включена. Индикацию можно изменять, последовательно нажимая кнопку  (кн 66).
- 5 Внешнее устройство:** запустите запись при появлении эпизода, который требуется скопировать; остановите запись после его завершения.
- 6 Видеокамера:** остановите воспроизведение.

ПРИМЕЧАНИЯ

- Для питания видеокамеры рекомендуется использовать компактный блок питания.

Подготовка видеофильмов для Интернета

Видеофильмы можно преобразовывать в файлы MPEG, которые можно с легкостью загружать на любимые веб-сайты для совместного использования. Создайте файлы MPEG на видеокамере, а затем подключите ее к компьютеру и используйте прилагаемое программное обеспечение корпорации PIXELA для загрузки видеофильмов в Интернет.

Установка прилагаемого программного обеспечения

Обратитесь к руководству по установке (прилагаемая брошюра) и следуйте указаниям, приведенным в руководстве по программному обеспечению (PDF-файл), для установки прилагаемого программного обеспечения корпорации PIXELA.



Режимы работы:   |  

Преобразование эпизодов в файлы MPEG

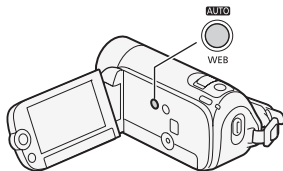
- 1 Для питания видеокамеры подсоедините компактный блок питания.
- 2 Убедитесь в наличии достаточного свободного места в памяти, содержащей эпизоды, которые необходимо преобразовать.
- 3 Выберите (▲▼, ◀▶) эпизод, который требуется преобразовать.
- 4 Начните воспроизведение эпизода и сделайте паузу воспроизведения в месте, с которого необходимо начинать преобразование.
- 5 Нажмите .
- 6 Выберите (▶) [Да] и нажмите 
 - Для прерывания операции во время ее выполнения нажмите .
 - Видео с момента нажатия  до конца эпизода (или до 10 минут в случае более длинного эпизода) будет скопировано в файл MPEG, пригодный для размещения в Интернете.



7 После завершения преобразования отображается экран подтверждения.

Нажмите  и повторите шаги 3-6 для преобразования дополнительных эпизодов или продолжите действия, не нажимая , для загрузки видеofilмов в Интернет.

8 Подсоедините видеокамеру к компьютеру с помощью прилагаемого USB-кабеля.



- Подключение  (□ 83).
- На компьютере: В зависимости от выбранного для установки программного обеспечения автоматически запустится программа **Transfer Utility SD** или **VideoBrowser SD***.

9 Компьютер: Нажмите [Загрузка в Сеть] (Transfer Utility SD) или (VideoBrowser SD*) и следуйте дальнейшим указаниям программы.

Для получения более подробной информации об использовании программного обеспечения нажмите [Справка] (Transfer Utility SD) или  (VideoBrowser SD*), чтобы открыть руководство по программному обеспечению (PDF-файл).

*Только **FS46/FS406**.

ВАЖНО

- Когда видеокамера подключена к компьютеру, не открывайте крышку гнезда карты памяти и не извлекайте карту памяти.
- Когда индикатор обращения к памяти ACCESS горит или мигает, соблюдайте перечисленные ниже меры предосторожности; в противном случае возможна безвозвратная потеря данных:
 - не открывайте крышку гнезда карты памяти;
 - не отсоединяйте USB-кабель;
 - не отсоединяйте источник питания и не выключайте видеокамеру или компьютер.
- После подключения видеокамеры к компьютеру прилагаемое программное обеспечение корпорации **PIXELA** выполнит копирование видеофайлов MPEG на компьютер и их загрузку в Интернет с сохранением копии видеофайлов в карты памяти. Используйте пункт меню   [Удал. всех веб-фильмов] для удаления файлов MPEG в карты памяти, убедившись в их правильной загрузке в Интернет.







Загрузка видеofilьмов по беспроводной сети

В случае использования карты Eye-Fi при съемке видеofilьмов выполняется беспроводная загрузка видеofilьмов в Интернет непосредственно с видеокамеры после преобразования видеofilьмов в файлы MPEG. Необходимо заранее установить программное обеспечение, прилагаемое к карте Eye-Fi, и выполнить все необходимые настройки. Описание настройки и последние сведения о поддерживаемых веб-сайтах содержатся на веб-сайте карт Eye-Fi и в руководстве по использованию карты Eye-Fi.

Перед использованием карты Eye-Fi ознакомьтесь с разделом **ВАЖНО**.

1 Установите карту Eye-Fi в видеокамеру и убедитесь, что на карте достаточно свободного места.

2 Преобразуйте требуемый видеofilьм (□ 89).

- После завершения преобразования нажмите **(SET)**.
- При нахождении в пределах зоны действия настроенной сети беспроводная передача начинается автоматически по окончании преобразования.
- Состояние беспроводной связи следующим образом отображается на значке Eye-Fi:
 -  (серого цвета) Связь не установлена
 -  (белый, мигает) Производится подключение;  (белый, не мигает) Режим ожидания беспроводной загрузки
 -  (анимированный) Производится беспроводная загрузка
 - Для параметра  [Связь Eye-Fi] задано значение [**OFF** Откл]
 -  Беспроводная загрузка прервана видеокамерой (□ 111)
 -  Ошибка чтения с карты Eye-Fi (□ 110)

ВАЖНО



Использование карты Eye-Fi:

- Это изделие может не поддерживать все функции карты Eye-Fi (в том числе беспроводную передачу). При возникновении проблем при работе с картой Eye-Fi, пожалуйста, проконсультируйтесь с производителем карты. Также, имейте в виду, что во многих странах и регионах для пользования картой Eye-Fi требуется специальное разрешение, без которого ее применение запрещено. Для выяснения того, разрешено ли применение

данной карты в данном регионе, пожалуйста, проконсультируйтесь с производителем карты.

- Не используйте карты Eye-Fi в самолетах и в других местах, в которых беспроводная связь запрещена. Заранее извлеките карту Eye-Fi из видеокамеры.

ПРИМЕЧАНИЯ

- В зависимости от объема передаваемых данных или условий прохождения сигнала беспроводной связи, загрузка может занимать много времени. Кроме того, при ухудшении качества беспроводного сигнала загрузка может быть прервана.
- Беспроводная передача уменьшает эффективное время работы от аккумулятора. Можно подключить к видеокамере компактный блок питания, чтобы не расходовать энергию аккумулятора.
- На время загрузки файлов функция автоматического выключения питания видеокамеры отключается.
- При использовании карты Eye-Fi периодически может мигать индикатор ACCESS.
- Беспроводная передача возможна только в режиме воспроизведения. Незавершенная беспроводная передача останавливается при переводе видеокамеры в режим записи.
- Беспроводную передачу можно отключить при помощи параметра   [Связь Eye-Fi]*.
- Если переключатель LOCK карты Eye-Fi установлен в положение защиты от записи, изменить значение параметра [Связь Eye-Fi] невозможно. В таком случае на экране отображается значок . Для изменения настройки установите переключатель LOCK в другое положение.

* Этот пункт меню отображается только при использовании карты Eye-Fi.



Дополнительная информация

Эта глава содержит рекомендации по устранению неполадок, описание экранных сообщений, рекомендации по эксплуатации и обслуживанию, а также другую информацию.

Приложение: перечень пунктов меню



Недоступные пункты меню отображаются серым цветом. Инструкции по выбору пунктов см. в разделе *Использование меню* (📖 23). Подробнее о каждой из функций см. на указанной странице. Пункты меню, для которых ссылка на страницу не указана, рассматриваются сразу за таблицами. Жирным шрифтом выделены значения по умолчанию для пунктов меню.







Меню FUNC.

Режим

Пункт меню	Возможные значения	
Программы съемки	[P Программная автоэкспоз.]	49
	[👤 Портрет], [🏃 Спорт], [❄️ Снег], [🏖️ Пляж], [🌅 Закат], [🌃 Ночная сцена], [💡 Низкая освещ.], [🔦 Прожектор], [⚡ Фейерверк]	
Баланс белого	[AWB Автоматический] , [☀️ Дневной свет], [💡 Лампы накаливания], [🏠 Установка]	58
Эффекты изображения	[OFF Эффекты изображения откл.], [🔆 Ярко], [👤 Нейтрально], [👁️ Смягчение детализ. кожи]	60
Цифровые эффекты	[OFF Цифровой эффект откл.], [📺 Затемнение]*, [🖼️ Шторка]*, [🖼️ Черно-белый], [📺 Сепия]	55
Режим записи*	[XP Высокое качество 9 Мб/с], [SP Стандартный 6 Мб/с], [LP Длительный 3 Мб/с]	35



* Только для видеofilьмов.

-  : Индексный экран [Фильмы] (исходные эпизоды)
 : Индексные экраны [Плейлист] и [Плейлист: Видеокадр]
 : Индексный экран [Видеокадр]

Пункт меню	Возможные значения				
[Выбор музыки]	[Откл.] , список музыкальных композиций	–	●	●	63
[Выбор]	[Индивидуальные эпизоды], [Удалить все выбранное]	●	–	●	46
FS46 [Копировать  → ] ¹	[Все эпизоды], [Все эпиз.(этой даты)], [Один эпизод], [Выбранные эпизоды]	●	–	●	71
	[Плейлист]	–	●	–	
[Добавить в плейлист]	[Все эпиз.(этой даты)], [Один эпизод], [Выбранные эпизоды]	●	–	●	67
[Разделить]	–	● ²	–	–	69
[Переместить]	–	–	●	–	69
[Стереть]	[Все эпизоды], [Все эпиз.(этой даты)], [Один эпизод], [Выбранные эпизоды]	●	–	●	47
	[Все эпизоды], [Один эпизод]	–	●	–	68
[Поиск эпизода]	[Экран календаря], [Выбор даты]	●	–	●	44
[Меню]	Открытие меню настройки.	●	●	●	24

¹ Только для эпизодов во встроенной памяти.

² Недоступно для эпизодов типа “Видеокадр”.

Пункт меню	Индексный экран [Фотографии]	Режим одной фотографии	
[Выбор музыки]	[Откл] , список музыкальных композиций	–	63
[Выбор]	[Индивидуальные фото], [Удалить все выбранное]	–	46
FS46 [Копировать  → ] ¹	[Все снимки], [Один снимок], [Выбранные фото]	[Нет], [Да]	79
[Стереть]	[Все снимки], [Один снимок], [Выбранные фото]	[Нет], [Да]	77
[Меню]	Открытие меню настройки.	–	24



¹ Только для фотографий во встроенной памяти.

Меню настройки

Камера 1 (Режим)

Пункт меню	Возможные значения	
FS46 [Запись для видео]	[Встр.память] , [Карта]	31
FS46 [Запись для фото]	[Встр.память] , [Карта]	
[Широкоэкранный]	[ON Вкл] , [OFF Откл]	–
[Длительн. видеокадров]	[2sec 2 сек] , [4sec 4 сек] , [8sec 8 сек]	–
[Таймер]	[ON Вкл ], [OFF Откл]	61
[Экранные маркеры]	[OFF Откл] ,  Уров.(Белый),  Уров.(Серый),  Сетка (Белый),  Сетка (Серый)	–



[ШИРОК.ЭКРАН]: Видеокамера использует всю ширину датчика изображения, обеспечивая съемку в формате 16:9 с высоким разрешением.

- Так как соотношение сторон дисплея видеокамеры составляет 16:9, записи с соотношением сторон 4:3 отображаются в центре экрана с черными полосами по краям.
- Воспроизведение широкоэкранных записей: телевизоры, поддерживающие систему WSS, автоматически переключаются в широкоэкранный режим (16:9). В противном случае измените соотношение сторон экрана телевизора вручную. Для воспроизведения на телевизоре с обычным соотношением сторон экрана (4:3) соответствующим образом измените значение параметра   [ФОРМАТ ТВ].
- В видеокамере сохраняются последние использовавшиеся настройки даже после переключения видеокамеры в режим **AUTO**.

[Длительн. видеокадров]: Служит для выбора длительности эпизодов типа «Видеокадр».

[Экранные маркеры]: Может отображаться сетка или горизонтальная линия по центру экрана. Маркеры служат направляющими для обеспечения правильного кадрирования объекта (по вертикали и/или по горизонтали).

- Использование маркеров не влияет на записываемое изображение.

 **Камера 2 (Режим )**

Пункт меню	Возможные значения	
[Цифровой зум]	[ON Вкл], [OFF Откл]	36
[Скоростной зум]	[VAR Переменная], [ Скорость 3], [ Скорость 2], [ Скорость 1]	36
[Стабилизатор]	[ Динамичный], [ Стандартный], [OFF Откл]	52
[Уменьшение мерцания]	[OFF Откл], [50Hz 50 Гц], [60Hz 60 Гц]	–
[Медл.автом.затвор]	[ON Вкл], [OFF Откл]	–
[Фильтр ветра]	[A Автоматический], [OFF Откл  / 	–

[Уменьшение мерцания] Если при съемке видеофильмов с флуоресцентным освещением экран начинает мигать, измените данную настройку для уменьшения этого эффекта.

- Уменьшение мерцания можно использовать только в том случае, если установлена программа съемки [P Программная автоэкспоз.].





[Медл.автом.затвор]: Видеокамера автоматически использует длительную выдержку затвора для яркой съемки в местах с недостаточной освещенностью.

- Максимальная используемая выдержка затвора: 1/25.
- Автоматическая длительная выдержка может быть включена только в том случае, если установлена программа съемки [P Программная автоэкспоз.], однако эта настройка не изменится даже при переключении видеокамеры в режим **AUTO**.
- В случае появления остаточного следа за изображением установите для длительной выдержки значение [OFF Откл].
- При появлении символа  (предупреждение о сотрясении видеокамеры) рекомендуется надежно зафиксировать видеокамеру, например, установив ее на штатив.

[Фильтр ветра]: Во время съемки на открытом воздухе видеокамера автоматически снижает фоновый шум ветра.

- Вместе с шумом ветра возможно подавление некоторых других низкочастотных звуков. При съемке в местах, в которых отсутствует ветер, или если требуется записать низкочастотные звуки, рекомендуется установить для фильтра шума ветра значение [OFF Откл ].

Настройка воспроизведения (Режим)

Пункт меню	Возможные значения	
[Вид информации]	[ Дата], [ Время], [ Дата/время], [ Информ.камеры]	–

[Вид информации]: Отображение даты и/или времени съемки эпизода (код данных).

[ Информ.камеры]: отображаются диафрагма (диафрагменное число) и выдержка затвора, использовавшиеся при съемке эпизода.

Пункт меню	Возможные значения				
[Телеэкран]	[ON Вкл], [OFF Откл]	●	–	–	–
[Яркость ЖКД]		●	●	●	–
[Формат ТВ]	[4:3 Нормал.экран], [16:9 Широкоэкран.]	–	●	●	–
[Громкость динамика]		–	●	●	–
[Демо режим]	[ON Вкл], [OFF Откл]	●	–	–	–

[Телеэкран]: Если задано значение [**ON** Вкл], индикация, отображаемая на экране видеокамеры, также выводится на экран телевизора или монитора, подключенного к видеокамере.

[Яркость ЖКД]: Настройка яркости ЖК-дисплея.

- Изменение яркости экрана ЖК-дисплея не влияет на яркость записей и на яркость изображения, воспроизводимого на экране телевизора.

[Формат ТВ]: При подключении видеокамеры к телевизору с помощью прилагаемого стереофонического видеокабеля STV-250N выберите значение в соответствии с типом телевизора, чтобы изображение полностью отображалось на экране с правильным соотношением сторон кадра.

[**4:3** Нормал.экран]: телевизор с форматом экрана 4:3.















[**16:9** Широкоэкран.]: телевизор с форматом экрана 16:9.

- Если для телевизионного формата задано значение [**4:3** Нормал.экран], при воспроизведении видеofilьма, записанного в формате 16:9, изображение занимает лишь часть экрана.

[Громкость динамика]: Настройка (◀▶) громкости воспроизведения. Громкость можно также настроить с использованием подсказки по функциям джойстика (□ 40).

[Демо режим]: В демонстрационном режиме показываются основные функции видеокамеры. Если при питании от компактного блока питания видеокамера включена, но в нее не установлена карта памяти, демонстрация начинается автоматически через 5 мин.

- Для отмены демонстрационного режима после его начала нажмите любую кнопку или выключите видеокамеру.

Пункт меню	Возможные значения				
[Звуки сигнала]	[ Громко], [ Тихо], [OFF Откл]	●	●	●	–
[Экон.энергии]	[ON Вкл], [OFF Откл]	●	●	●	–
[Быстрый старт]	[OFF Откл], [ 10 мин], [ 20 мин] 20 мин, [ 30 мин] 30 мин]	●	–	–	–
FS46 [Инициализация.  / ]	FS46 [Встр.память], [Карта]	●	● ¹	●	31
FS405/FS406 [Инициализация. ]	[Инициализация], [Низкоур.инициализ.]				
[Удал. всех веб-фильмов]	[Нет], [Да]	–	●	–	89
[Нумерация снимков]	[ С обновлен.], [ Непрерывен]	●	●	●	–
[Firmware]	–	–	–	●	–
[Связь Eye-Fi] ²	[A Автоматич.], [OFF Откл]	●	●	●	91

¹ Пункт меню доступен только на индексном экране [Фильмы] или [Видеокадр].

² Данная опция доступна только после того, как в разъем для карты памяти вставлена карта Eye-Fi.

[Звуки сигнала]: Некоторые операции (например, включение видеокамеры, обратный отсчет автоспуска и т.д.) сопровождаются звуковым сигналом.

[Экон.энергии]: Для экономии энергии при питании от аккумулятора видеокамера автоматически выключается, если в течение 5 мин не выполнялись никакие операции.

- Приблизительно за 30 с до выключения видеокамеры отображается сообщение [Автоотключение питания].
- В режиме ожидания видеокамера выключается по прошествии времени, заданного параметром [Быстрый старт].

[Быстрый старт]: Позволяет выбрать, должна ли при закрытии ЖК-дисплея включаться функция быстрого запуска в режиме съемки ( 38), а также задать время, по истечении которого видеокамера автоматически выходит из режима ожидания и выключается.

[Нумерация снимков]: Служит для выбора способа нумерации фотографий, используемого на карте памяти. Фотографиям автоматически присваиваются последовательные номера от 0101 до 9900, и они помещаются в папки, содержащие до 100 фотографий. Папкам присваиваются номера от 101 до 998.

[📷 С обновлен.]: нумерация фотографий начинается заново с 101-0101 каждый раз, когда устанавливается новая карта памяти.



[➡ Непрерывен]: нумерация фотографий начинается с номера, следующего за номером последней фотографии, снятой видеокамерой.

- Если на обновленной карте памяти уже имеется фотография с большим номером, новой фотографии присваивается номер, следующий за номером последней фотографии на карте памяти.
- Рекомендуется использовать настройку [➡ Непрерывен].
- Номер фотографии указывает имя и расположение файла на карте памяти. Например, изображению 101-0107 соответствует файл с именем «IMG_0107.JPG», записанный в папку «DCIM\101CANON».

[Firmware]: Позволяет проверить текущую версию встроенного микропрограммного обеспечения видеокамеры. Обычно этот пункт меню недоступен.

Настройка языка и даты/времени





Пункт меню	Возможные значения				
[Язык 	[Česky], [Dansk], [Deutsch], [Ελληνικά], [English] , [Español], [Français], [Italiano], [Magyar], [Melayu], [Nederlands], [Norsk], [Polski], [Português], [Română], [Suomi], [Svenska], [Türkçe], [Русский], [Українська], [العربية], [فارسی], [ภาษาไทย], [简体中文], [繁體中文], [한국어], [日本語]	●	●	●	27
[Часовой пояс/ Летнее вр.]	[🏠] (домашний часовой пояс) или [✈] (текущий часовой пояс): [Париж] , список часовых поясов	●	●	●	27
[Дата/время]	–	●	●	●	26



Пункт меню	Возможные значения				
[Формат даты]	[Y.M.D AM/PM] (2011.1.1 AM 12:00), [Y.M.D 24H] (2011.1.1 0:00), [M.D,Y AM/PM] (Янв. 1, 2011 12:00 AM), [M.D,Y 24H] (Янв. 1, 2011 0:00), [D.M.Y AM/PM] (1.Янв.2011 12:00AM), [D.M.Y 24H] (1.Янв.2011 0:00)	●	●	●	–
[Начало недели]	[Суббота], [Воскресенье], [Понедельник]	–	●	–	–



[Формат даты]: Выберите формат даты, используемый для большей части экранной индикации.



[Начало недели]: Выберите день, с которого начинается неделя на экране календаря ( 44).

Информационные экраны

Пункт меню	Возможные значения				
 [Инфо о памяти]	–	●	●	●	–
[Информация о карте]	–	●	●	●	–
[Информ.об аккумулят.]	–	●	●	●	–

[Инфо о памяти]/[Информация о карте]: Отображается экран, на котором можно проверить, какой объем встроенной памяти (только ) или карты памяти использован ( общее время записей и  общее количество фотографий) и сколько памяти осталось для записи.







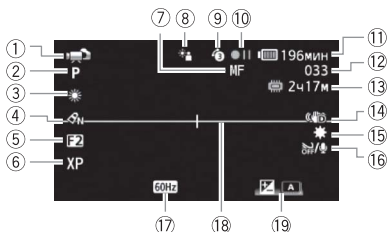

- Значения оставшегося времени съемки видеофильмов или оставшегося количества фотографий являются приблизительными и основаны на текущем режиме записи.
-  Общий объем встроенной памяти может быть меньше емкости, указанной в разделе *Технические характеристики* ( 129).
- На экране [Информация о карте] можно также проверить класс скорости карты памяти.

[Информ.об аккумулят.]: Отображается экран, на котором можно проверить заряд аккумулятора (в процентах) и оставшееся время съемки (режим ) или время воспроизведения (режим , ).

Приложение. Значки и индикация на экране



Съемка видеофильмов

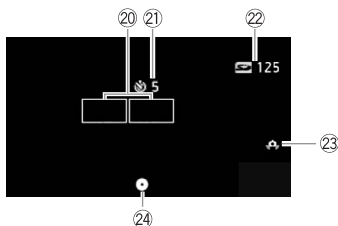

- ① Режим работы (📖 21),
Зум    (📖 36),
Ручная настройка экспозиции
   (📖 56)
- ② Программа съемки (📖 49)
- ③ Баланс белого (📖 58)
- ④ Эффекты изображения (📖 60)
- ⑤ Цифровой эффект (📖 55)
- ⑥ Режим записи (📖 35)
- ⑦ Ручная фокусировка (📖 57)
- ⑧ Автоматическая коррекция
контрольного света (📖 51)
- ⑨ Предварительная съемка (📖 53)
- ⑩ Операция с памятью (📖 105)
- ⑪ Оставшееся время работы от
аккумулятора (📖 105)
- ⑫ Во время съемки/
воспроизведения:
счетчик эпизода (часы : минуты :
секунды)
В режиме паузы записи: общее
количество эпизодов
- ⑬ Оставшееся время съемки
 На карте памяти
 Во встроенной памяти (только
FS46)
- ⑭ Стабилизатор изображения
(📖 52)
- ⑮ Минивидеолампа (📖 60)
- ⑯ Фильтр шума ветра отключен
(📖 97)
- ⑰ Уменьшение мерцания (📖 96)
- ⑱ Маркер горизонтали (📖 96)
- ⑲ Подсказка по функциям
джойстика (📖 23)

Съемка фотографий



- ②0 Рамка автофокусировки (📖 73)
- ②1 Таймер автоспуска (📖 61)
- ②2 Оставшееся количество кадров
 -  На карте памяти
 -  Во встроенной памяти (только FS46)
- ②3 Предупреждение о сотрясении видеокамеры (📖 97)
- ②4 Фиксация фокусировки и экспозиции (📖 73)

Воспроизведение видеофильмов (во время воспроизведения)

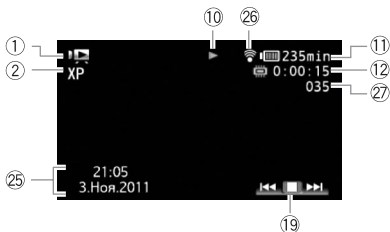

- ②5 Код данных (📖 66)
- ②6 Беспроводная связь Eye-Fi (📖 91)
- ②7 Номер эпизода

Просмотр фотографий



②8 Метка защищенной фотографии (фотографии с карты памяти, защищенные с помощью другого устройства)

②9 Текущая фотография/Всего фотографий

③0 Номер фотографии (📖 100)

③1 Дата и время съемки



10 Операция с памятью

● Запись, ● || Пауза записи, ► Воспроизведение, || Пауза воспроизведения, ►► Ускоренное воспроизведение, ◀◀ Ускоренное воспроизведение назад, ►► Замедленное воспроизведение, ◀◀ Замедленное воспроизведение назад.

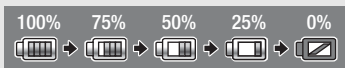

11 Оставшееся время работы от аккумулятора

● Значок показывает грубую оценку оставшегося заряда в процентах от полного заряда аккумулятора.



- Когда символ «» отображается красным цветом, замените аккумулятор полностью заряженным.
- При установке разряженного аккумулятора видеочасть может выключиться до появления символа «».
- В зависимости от условий эксплуатации видеочасти и аккумулятора, фактический заряд аккумулятора может отображаться неточно.
- Если видеочасть выключена, для отображения степени заряженности аккумулятора нажмите кнопку **[BATT. INFO]**. Интеллектуальная система в течение 5 с отображает степень заряженности (в процентах) и оставшееся время съемки (в минутах). Если аккумулятор разряжен, информация об аккумуляторе может не отображаться.

13 Оставшееся время съемки

Когда в памяти больше не остается свободного места, отображается сообщение **[ Конец]** (встроенная память, только **[FS46]**) или **[ Конец]** (карта памяти) и съемка останавливается.

22 Оставшееся количество кадров

 красный: в видеочасти отсутствует карта памяти.

 зеленый: 6 или более кадров → желтый: 1 – 5 кадров → красный: дальнейшая запись фотографий невозможна.

- При просмотре фотографий цвет индикатора всегда зеленый.
- В зависимости от условий съемки, отображаемое количество оставшихся кадров может не измениться даже после съемки или может уменьшиться сразу на 2 кадра.

Устранение неполадок

В случае неполадок видеокамеры см. данный раздел. Иногда то, что кажется неполадкой видеокамеры, может быть устранено самым простым образом – перед переходом к более подробному рассмотрению неполадок и способов их устранения ознакомьтесь с содержанием врезки «ПРОВЕРЬТЕ В ПЕРВУЮ ОЧЕРЕДЬ». Если устранить неполадку не удалось, обратитесь к дилеру или в сервисный центр Canon.

ПРОВЕРЬТЕ В ПЕРВУЮ ОЧЕРЕДЬ

Источник питания

- Заряжен ли аккумулятор? Правильно ли подключен к видеокамере компактный блок питания? (□ 15)

Съемка

- Включена ли видеокамера и правильно ли она установлена в режим съемки? (□ 21) Если запись производится на карту памяти, правильно ли карта установлена в видеокамеру? (□ 30)

Воспроизведение

- Включена ли видеокамера и правильно ли она установлена в режим воспроизведения? (□ 40, 75) Если воспроизводятся записи с карты памяти, правильно ли карта установлена в видеокамеру? (□ 30) Содержит ли она какие-либо записи?

Источник питания

Видеокамера не включается или самопроизвольно выключается.

- Разряжен аккумулятор. Замените или зарядите аккумулятор.
- Извлеките аккумулятор, затем установите его правильно.

Не заряжается аккумулятор.

- Убедитесь, что видеокамера выключена, чтобы могла начаться зарядка.
- Температура аккумулятора выходит за допустимые пределы при зарядке. Если температура аккумулятора ниже 0 °С, согрейте его перед зарядкой; если температура превышает 40 °С, перед зарядкой аккумулятора подождите, пока он охладится.
- Аккумулятор необходимо заряжать при температуре от 0 до 40 °С.
- Аккумулятор неисправен. Замените аккумулятор.
- Нет связи между видеокамерой и установленным аккумулятором. Зарядка таких аккумуляторов в данной видеокамере невозможна.

Из компактного блока питания слышен шум.

- Когда компактный блок питания подключен к электрической розетке, из него может быть слышен слабый звук. Это не является неисправностью.

Аккумулятор разряжается очень быстро даже при нормальных температурах.

- Возможно, закончился срок службы аккумулятора. Приобретите новый аккумулятор.

Съемка

При нажатии кнопки **Пуска/Остановки** съемка не начинается.

- Пока видеочамера записывает предыдущие записи в память (пока горит или мигает индикатор ACCESS), съемка невозможна. Подождите, пока видеочамера завершит операцию.
- Память полностью заполнена или уже содержит максимальное количество эпизодов (3999 эпизодов). Для освобождения места удалите некоторые записи (□ 47, 77) или инициализируйте память (□ 31).

Момент нажатия кнопки **Пуска/Остановки** не совпадает с моментом начала/завершения записи.

- После нажатия кнопки **Пуска/Остановки** фактическая запись начинается/завершается с небольшой задержкой. Это не является неисправностью.
- Если используется функция предварительной съемки, начало эпизода не совпадает с моментом нажатия кнопки **Пуска/Остановки**.

Видеочамера не фокусируется.

- Автофокусировка на данный объект невозможна. Сфокусируйтесь вручную (□ 57).
- Объектив загрязнен. Очистите объектив мягкой салфеткой для чистки объективов (□ 123). Запрещается протирать объектив бумажными салфетками.

Переключение между съемкой (●)/паузой записи (●|||)/воспроизведением (▶) занимает больше времени, чем обычно.

- Когда в памяти записано много эпизодов, некоторые операции могут выполняться дольше, чем обычно. Сохраните свои записи (□ 85) и инициализируйте память (□ 31).

Невозможна правильная запись видеофильмов или фотографий.

- Такой эффект может возникнуть с течением времени после многократной записи и удаления видеофильмов и фотографий. Сохраните свои записи (□ 85) и инициализируйте память (□ 31).

После длительного использования видеочамеры она нагревается.

- При непрерывном длительном использовании видеочамера может сильно нагреться; это не является неисправностью. Если видеочамера нагрелась необычно сильно или если она сильно нагревается за короткое время, это может указывать на неполадку в видеочамере. Обратитесь в сервисный центр Canon.

Невозможно добавление эпизодов в список воспроизведения.

- В списке воспроизведения могут содержаться до 99 эпизодов.
- Добавление в список воспроизведения эпизодов, записанных или отредактированных с помощью другого устройства, а затем переданных на карту памяти, подключенную к компьютеру, может оказаться невозможным.
- Память полностью заполнена. Для освобождения места удалите некоторые записи (□ 47, 77) или инициализируйте память (□ 31).

Невозможно перемещение эпизода в списке воспроизведения.

- Память полностью заполнена. Для освобождения места удалите некоторые записи (□ 47, 77) или инициализируйте память (□ 31).

Невозможно удалить эпизод.

- Удаление эпизодов, записанных или отредактированных с помощью другого устройства, а затем переданных на карту памяти, подключенную к компьютеру, может оказаться невозможным.

Удаление эпизодов занимает больше времени, чем обычно.

- Когда в памяти записано много эпизодов, некоторые операции могут выполняться дольше, чем обычно. Сохраните свои записи (□ 85) и инициализируйте память (□ 31).



Невозможно удалить фотографию.

- Фотографии, которые были защищены с помощью другого устройства, а затем переданы на карту памяти, подключенную к компьютеру, не могут быть удалены на данной видеокамере.

При воспроизведении эпизодов или слайд-шоу с музыкальным сопровождением музыка воспроизводится неправильно.

- Это может происходить, если музыкальные файлы были переписаны с диска, прилагаемого к видеокамере, на карту памяти, подключенную к компьютеру, после многократной записи и удаления эпизодов (фрагментированная память). Сохраните записи (□ 85) и инициализируйте карту памяти (□ 31). Подключите карту памяти к компьютеру и сначала выполните передачу музыкальных файлов, а затем перепишите видеофайлы обратно на карту памяти.
- Музыкальные композиции не будут правильно воспроизводиться, если при передаче музыкальных файлов с диска, прилагаемого к видеокамере, было прервано соединение с картой памяти. Удалите музыкальные композиции и повторите передачу музыкальных файлов.
- Используемая карта памяти обладает слишком низкой скоростью передачи данных. Используйте рекомендуемую карту памяти (□ 28).

Невозможно разделить эпизоды

- Разделение эпизодов, записанных или отредактированных с помощью другого устройства, а затем переданных на карту памяти, подключенную к компьютеру, невозможно.
- Память полностью заполнена. Для освобождения места удалите некоторые записи ( 47, 77) или инициализируйте память ( 31).

Невозможно пометить отдельные эпизоды/фотографии на индексном экране меткой ✓.

- Индивидуальный выбор более 100 эпизодов/фотографий невозможен. Уменьшите количество выбранных эпизодов/фотографий.

Индикаторы и индикация на экране

Загорается красный индикатор .

- Аккумулятор разряжен. Замените или зарядите аккумулятор.

На экране появляется символ .

- Нет связи между видеокамерой и установленным аккумулятором, поэтому отображение оставшегося времени работы от аккумулятора невозможно.

Загорается красный индикатор .

- Ошибка карты памяти. Выключите видеокамеру. Извлеките и заново установите карту памяти. Инициализируйте карту памяти, если не восстановится обычная индикация.
- Карта памяти полностью заполнена. Замените карту памяти или удалите некоторые записи ( 47, 77) для освобождения места на данной карте памяти.

Индикатор обращения ACCESS не выключается даже после завершения съемки.

- Производится запись эпизода в память. Это не является неисправностью.

Красный индикатор ON/OFF (CHG) часто мигает (с интервалом 0,5 с).

- Зарядка остановилась из-за неисправности компактного блока питания или аккумулятора. Обратитесь в сервисный центр Сапон.

Красный индикатор ON/OFF (CHG) мигает (два раза с интервалом 1 с).

- Оставшийся заряд аккумулятора составляет не менее 50% от полного заряда. Это не является неисправностью.

Красный индикатор ON/OFF (CHG) мигает очень редко (с интервалом 2 с).

- Температура аккумулятора выходит за допустимые пределы при зарядке. Если температура аккумулятора ниже 0 °С, согрейте его перед зарядкой; если температура превышает 40 °С, перед зарядкой аккумулятора подождите, пока он охладится.
- Аккумулятор необходимо заряжать при температуре от 0 до 40 °С.
- Аккумулятор поврежден. Используйте другой аккумулятор.

На экране появляется символ .

- Переключатель LOCK на карте Eye-Fi установлен в положение защиты от записи. Измените положение переключателя LOCK.
- При попытке доступа к управляющим данным на карте Eye-Fi произошла ошибка. Выключите видеокамеру, затем снова включите ее. Если этот значок появляется часто, возможна неполадка карты Eye-Fi. Обратитесь в службу поддержки клиентов производителя карты.

Изображение и звук

Экранная индикация постоянно включается и выключается.

- Разряжен аккумулятор. Замените или зарядите аккумулятор.
- Извлеките аккумулятор, затем установите его правильно.

На экране отображаются неправильные символы, и видеокамера работает неправильно.

- Отсоедините источник питания, затем через короткое время снова подсоедините его. Если неполадка не устранена, снимите аккумулятор и отключите видеокамеру от всех других источников питания. Затем нажмите кнопку RESET заостренным предметом для сброса всех параметров видеокамеры с установкой значений по умолчанию.

На экране видны шумы изображения.

- Не подносите видеокамеру вплотную к устройствам, являющимся источниками сильных электромагнитных полей (плазменные телевизоры, сотовые телефоны и т. д.).

Звук записывается с искажениями или слишком тихо.

- При записи близких громких звуков (например, фейерверки, представления или концерты) звук может быть искажен или записан с другим уровнем звука.

Изображение отображается правильно, однако отсутствует звук из встроенного динамика.

- Установлен нулевой уровень громкости динамика. Настройте громкость.
- Если к видеокамере подключен стереофонический видеокабель STV-250N, отсоедините его.

Карта памяти и аксессуары

Невозможно установить карту памяти.

- Неправильная ориентация карты памяти. Переверните карту памяти и заново установите ее.

Невозможна запись на карту памяти.

- Карта памяти полностью заполнена. Освободите место на карте, удалив часть записей ( 47, 77), или замените карту памяти.

- При первом использовании карты памяти в видеокамере ее следует инициализировать (□ 31).
- Переключатель LOCK на карте памяти установлен в положение защиты от записи. Измените положение переключателя LOCK.
- Чтобы на карту памяти можно было записывать видеofilмы, необходимо использовать совместимую карту памяти (□ 28).
- Номера папок и файлов достигли максимального значения. Установите для пункта [📁] [Нумерация снимков] значение [С обновлен.] и установите новую карту памяти.

Не удается загрузить файлы с помощью карты Eye-Fi.

- Если для параметра [📶] [Связь Eye-Fi] задано значение [Откл.] (на экране отображается значок [Off]), загрузка файлов невозможна. Измените значение этого параметра на [Автоматич.].
- Если открыть панель ЖК-дисплея, сила беспроводного сигнала может увеличиться.
- Передача может остановиться при ухудшении уровня беспроводного сигнала во время беспроводной передачи (на экране отображается значок [📶]). Выполняйте беспроводную передачу в местах с хорошим уровнем сигнала.
- Обратитесь в службу поддержки клиентов производителя карты.

Подключение к внешним устройствам

На экране телевизора видны шумы изображения.

- При использовании видеокамеры в одной комнате с телевизором не поднесите компактный блок питания близко к кабелю питания или антенному кабелю телевизора.

Изображение правильно воспроизводится на видеокамере, а на экране телевизора изображение отсутствует.

- Видеовход, установленный в телевизоре, не соответствует разъему, к которому подсоединена видеокамера. Выберите правильный видеовход.

Компьютер не распознает видеокамеру, хотя она правильно подключена.

- Отсоедините кабель USB и выключите видеокамеру. Немного подождав, включите питание и восстановите соединение.
- Подключите видеокамеру к другому USB-порту компьютера.
- Видеокамера не распознается во время удаления всех фотографий.

Невозможно сохранить фотографии на жесткий диск компьютера.

- Если в памяти содержится 2500 (Windows)/1000 (Mac OS) и более фотографий, передача фотографий в компьютер может оказаться невозможной. Для передачи фотографий, записанных на карту памяти, попробуйте использовать устройство чтения карт памяти. Для передачи фотографий, записанных на карту памяти, попробуйте использовать устройство чтения карт памяти. [FS46] Для передачи фотографий из встроенной памяти заранее скопируйте их на карту памяти (□ 79).

Список сообщений (в алфавитном порядке)

Воспроизведение невозможно

- Неполадка с памятью. Если это сообщение часто отображается без видимой причины, обратитесь в сервисный центр компании Canon.

FS46 Воспроизведение невозможно Доступ к встроенной памяти невозможен

- Неполадка со встроенной памятью. Сохраните свои записи (☐ 85) и инициализируйте встроенную память в режиме [Низкоур.инициализ.] (☐ 32). Если неполадка не устранена, обратитесь в сервисный центр Canon.

Воспроизведение невозможно Проверьте карту памяти

- Неполадка с картой памяти. Сохраните свои записи (☐ 85) и инициализируйте карту памяти в режиме [Низкоур.инициализ.] (☐ 32). Если неполадка не устранена, используйте другую карту памяти.

FS46 Воспроизведение фильмов из встроенной памяти невозможно

Инициализируйте только с помощью видеокамеры

- Встроенная память видеокамеры была инициализирована с помощью компьютера. Инициализируйте встроенную память с помощью видеокамеры (☐ 31).

Воспроизведение фильмов на этой карте памяти невозможно

- Воспроизведение видеofilмов с карт памяти емкостью 64 Мбайта или менее невозможно. Используйте рекомендуемую карту памяти (☐ 28).

Воспроизведение фильмов на этой карте памяти невозможно Инициализируйте только с помощью видеокамеры

- Установленная в видеокамеру карта памяти была инициализирована в компьютере. Инициализируйте карту памяти в видеокамере (☐ 31).

Восстановление данных невозможно.

- Невозможно восстановить поврежденный файл. Сохраните свои записи (☐ 85) и инициализируйте память в режиме [Низкоур.инициализ.] (☐ 32).

FS46 Встроенная память заполнена

- Встроенная память полностью заполнена (на экране появляется символ [☐ Кнц]). Удалите некоторые записи (☐ 47, 77) для освобождения места или сохраните записи (☐ 85) и инициализируйте встроенную память (☐ 31).

Выполняется задание. Не отключайте источник питания!

- Видеокамера обновляет содержимое памяти. Подождите завершения операции, не отсоединяя компактный блок питания и не снимая аккумулятор.

Для использования данной функции переключитесь из режима **AUTO**

- Нажата кнопка, которую невозможно использовать в режиме **AUTO**. Нажмите кнопку **AUTO** для переключения видеокамеры в режим гибкой съемки.

Достигнуто максимальное количество эпизодов

- Достигнуто максимальное количество эпизодов (3999). Освободите место, удалив некоторые эпизоды (□□ 47).

FS46 Доступ к встроенной памяти невозможен

- Неполадка со встроенной памятью. Обратитесь в сервисный центр Canon.

Доступ к карте памяти. Не извлекайте карту памяти.

- Открыта крышка гнезда карты памяти, когда видеокамера обращалась к карте памяти, или видеокамера начала обращение к карте памяти в момент открытия крышки гнезда карты памяти. Не извлекайте карту памяти, пока это сообщение не исчезнет.

Замените аккумулятор

- Аккумулятор разряжен. Замените или зарядите аккумулятор.

Запис.эпизод другим устройств. Разделение эпизодов невозможно.

- Видеокамера не позволяет разделять эпизоды, записанные с помощью другого устройства, а затем переданные на карту памяти, подключенную к компьютеру.

Запись невозможна

- Неполадка с памятью. Если это сообщение часто отображается без видимой причины, обратитесь в сервисный центр компании Canon.

FS46 Запись невозможна Доступ к встроенной памяти невозможен

- Неполадка со встроенной памятью. Сохраните свои записи (□□ 85) и инициализируйте встроенную память в режиме [Низкоур.инициализ.] (□□ 32). Если неполадка не устранена, обратитесь в сервисный центр Canon.

Запись невозможна Проверьте карту памяти

- Неполадка с картой памяти. Сохраните свои записи (□□ 85) и инициализируйте карту памяти в режиме [Низкоур.инициализ.] (□□ 32). Если неполадка не устранена, используйте другую карту памяти.

FS46 Запись фильмов на встроенную память невозможна Инициализируйте только с помощью видеокамеры

- Встроенная память видеокамеры была инициализирована с помощью компьютера. Инициализируйте встроенную память с помощью видеокамеры (□□ 31).

Запись фильмов на эту карту памяти может быть невозможна

- Установлена карта памяти без класса скорости Speed Class. Замените карту памяти картой с классом скорости 2, 4, 6 или 10.

Запись фильмов на эту карту памяти невозможна

- Запись видеofilьмов на карту памяти емкостью 64 Мбайта или менее невозможна. Используйте рекомендуемую карту памяти (□□ 28).

Запись фильмов на эту карту памяти невозможна Инициализируйте только с помощью видеокамеры

- Установленная в видеокамеру карта памяти была инициализирована в компьютере. Инициализируйте карту памяти в видеокамере (□□ 31).

Защита карты памяти от стирания активирована

- Переключатель LOCK на карте памяти установлен в положение защиты от записи. Измените положение переключателя LOCK (□□ 121).

Инициализируйте только с помощью видеокамеры

- Ошибка в файловой системе, исключающая возможность доступа к выбранной памяти. Инициализируйте память в видеокамере (□□ 31).

FS46 Карта Достигнуто максимальное количество эпизодов

- Карта памяти уже содержит максимальное количество эпизодов (3 999), и дальнейшее копирование эпизодов на эту карту памяти невозможно. Освободите место, удалив некоторые эпизоды (□□ 47).

Карта Невозможно распознать данные

- На карте памяти содержатся эпизоды, записанные в неподдерживаемой системе (NTSC). Воспроизводите записи с карты памяти с помощью устройства, на котором они были записаны.

Карта памяти заполнена

- Карта памяти полностью заполнена. Освободите место на карте, удалив часть записей (□□ 47, 77), или замените карту памяти.

FS46 Копирование невозможно

- Общий размер выбранных для копирования эпизодов превышает объем свободного места на карте памяти. Удалите часть записей с карты памяти (□□ 47, 77) или уменьшите количество копируемых эпизодов.
- Карта памяти уже содержит максимальное количество эпизодов (3999 эпизодов). Освободите место, удалив некоторые эпизоды (□□ 47).

Крышка гнезда карты памяти открыта

- Установив карту памяти, закройте крышку гнезда карты памяти (□□ 30).

Не отключайте USB кабель или источник питания пока соединение с компьютером не будет безопасно закрыто. Подключите видеокамеру к компактному блоку питания

- Когда в видеокамере установлен режим , и видеокамера подключена к компьютеру с помощью прилагаемого кабеля USB, управление видеокамерой невозможно. Пока отображается это сообщение, отсоединение кабеля USB или источника питания может привести к безвозвратной потере записей в видеокамере. Перед использованием видеокамеры с помощью функции «Safely Remove Hardware/Безопасное извлечение устройства» компьютера завершите подключение, затем отсоедините кабель USB.

Не удается удалить некоторые веб-фильмы

- Может выполняться доступ к одному или нескольким файлам MPEG, или они защищены с помощью компьютера. Удаление таких файлов с помощью видекамеры невозможно.

Не удалось добавить эпизод(ы) в плейлист

- Невозможно добавить в список воспроизведения один или несколько эпизодов. В списке воспроизведения могут содержаться до 99 эпизодов. Удалите часть эпизодов из списка воспроизведения (□ 68).

Невозможен обмен инфо. с аккумулятором. Продолжить использ. этого аккумулятора?

- Установлен аккумулятор, отличный от рекомендованного компанией Canon для этой видекамеры.
- Если используется аккумулятор, рекомендованный компанией Canon для этой видекамеры, возможна неполадка видекамеры или аккумулятора. Обратитесь в сервисный центр Canon.

Невозможно перейти в режим ожидания сейчас

- Видекамера не может перейти в режим ожидания, если уровень заряда аккумулятора слишком низок. Зарядите или замените аккумулятор (□ 15).

Недостаточно свободного места

- Разделение эпизода невозможно, так как в памяти недостаточно свободного места. Удалите часть эпизодов (□ 47).

Некоторые фото не были удалены

- Фотографии, которые были защищены с помощью другого устройства, а затем переданы на карту памяти, подключенную компьютеру, не могут быть удалены на данной видекамере.

Некоторые эпизоды не будут добавлены в плейлист

- Эпизоды, записанные с помощью другого устройства, а затем переданные на карту памяти, подключенную к компьютеру, не могут быть добавлены в список воспроизведения.
- В списке воспроизведения могут содержаться до 99 эпизодов. Удалите часть эпизодов из списка воспроизведения (□ 68).

Некоторые эпизоды не удалось удалить

- Видекамера не позволяет удалять видеофильмы, защищенные/отредактированные с помощью других устройств, а затем переданные на карту памяти, подключенную к компьютеру.

Необходимо восстановить файлы с карты памяти. Измените положение переключат. LOCK на карте памяти

- Это сообщение появляется при следующем включении видекамеры, если во время записи на карту памяти было отключено питание, после чего переключатель LOCK

карты памяти был установлен в положение защиты от записи. Измените положение переключателя LOCK.

Нет снимков

- Нет фотографий для воспроизведения. Снимите фотографии (📷 73).

Нет эпизодов

- На выбранном индексном экране нет эпизодов. Снимите видеofilмы (📷 34).

Отсутствует карта памяти

- Установите в видеокамеру совместимую карту памяти (📷 28).

FS46 Ошибка встроенной памяти

- Невозможно чтение встроенной памяти. Обратитесь в сервисный центр Canon.



Ошибка записи на карту памяти Попытаться восстановить данные?

- Это сообщение появляется при следующем включении видеокамеры после случайного отключения питания во время записи данных на карту памяти. Выберите [Восстан.], чтобы попробовать восстановить записи. Если после выключения питания карта памяти извлекалась и использовалась в другом устройстве, рекомендуется выбрать вариант [Отказаться].

Ошибка записи во встроенную память Попытаться восстановить данные?

- Это сообщение появляется при последующем включении видеокамеры после случайного отключения питания во время записи данных во встроенную память. Выберите [Восстан.], чтобы попробовать восстановить записи.

Ошибка названия

- Номера папок и файлов достигли максимального значения. Установите для параметра   [Нумерация снимков] значение [С обновлен.] и удалите все фотографии с карты памяти (📷 77) или инициализируйте ее (📷 31).

Переполнение буфера. Запись была остановлена.

- Скорость передачи данных слишком высока для используемой карты памяти, и запись была остановлена. Замените карту памяти картой с классом скорости 2, 4, 6 или 10.
- После многократной записи, удаления и редактирования эпизодов (фрагментированная память) запись данных в память занимает больше времени, и съемка может остановиться. Сохраните свои записи (📷 85) и инициализируйте память (📷 31).

Плейлист заполнен. Разделение эпизодов невозможно.

- Разделение эпизодов невозможно, если в списке воспроизведения 99 эпизодов. Удалите часть эпизодов из списка воспроизведения (📷 68).

Превышение максимального количества фотографий. Отсоедините кабель USB.

- Отсоедините USB-кабель. Попробуйте воспользоваться устройством чтения карт памяти или уменьшите количество фотографий, чтобы на карте памяти осталось не более 2500 (Windows) или 1000 (Mac OS) фотографий. Отсоедините USB-кабель, немного подождите и восстановите соединение.

- Если на экране компьютера открылось диалоговое окно, закройте его. Отсоедините USB-кабель, немного подождите и восстановите соединение.

Проверьте карту памяти

- Невозможен доступ к карте памяти. Проверьте карту памяти и убедитесь, что она правильно установлена.
- Ошибка карты памяти. Видеокамера не может записать или отобразить изображение. Попробуйте извлечь и снова установить карту памяти или используйте другую карту памяти.
- В видеокамеру установлена карта MultiMediaCard (MMC). Используйте рекомендуемую карту памяти (□□ 28).
- Если после исчезновения этого сообщения символ  отображается красным цветом, выполните следующие операции: выключите видеокамеру, затем извлеките и снова установите карту памяти. Если цвет символа  изменится на зеленый, можно продолжать запись/воспроизведение. Если неполадка не устранена, сохраните свои записи (□□ 31) и инициализируйте карту памяти (□□ 85).

Разделение эпизодов невозможно. Инициализируйте только в видеокамере.

- Разделение эпизода невозможно, так как в видеокамере полностью заполнен встроенный журнал данных управления эпизодом. Сохраните свои записи (□□ 85) и инициализируйте память (□□ 31). Затем перепишите видеофайлы обратно на карту памяти, подключенную к компьютеру, и снова попробуйте разделить эпизод.

Регулярно выполняйте резервное копирование данных

- Это сообщение может появиться при включении видеокамеры. В случае какой-либо неполадки возможна потеря видеозаписей, поэтому регулярно производите их резервное копирование.

Редактирование невозможно

- Невозможно перемещение эпизода в списке воспроизведения. Удалите часть эпизодов из списка воспроизведения (□□ 68).

Это фото не было удалено

- Фотографии, которые были защищены с помощью другого устройства, а затем переданы на карту памяти, подключенную компьютеру, не могут быть удалены на данной видеокамере.

Этот эпизод был записан с использов. другого устройства и не может быть добавлен в плейлист.

- Эпизоды, записанные с помощью другого устройства, а затем переданные на карту памяти, подключенную к компьютеру, не могут быть добавлены в список воспроизведения.

Эту фотографию невозможно отобразить

- Просмотр фотографий, сделанных с помощью других устройств, или файлов изображений, созданных или отредактированных на компьютере, а затем переданных на карту памяти, подключенную к компьютеру, может оказаться невозможным.

Правила обращения

Видеокамера

Для обеспечения максимальной производительности обязательно соблюдайте приведенные ниже меры предосторожности.

- **Периодически сохраняйте свои записи.** Обязательно регулярно переписывайте свои записи на внешнее устройство (например, в компьютер или цифровой видеорекордер) (□ 85) и создавайте резервные копии. Это позволит сохранить важные записи в случае повреждения и освободит место в памяти. Компания Canon не несет ответственности за потерю каких-либо данных.
- Не держите видеокамеру за панель ЖК-дисплея. Закрывая ЖК-дисплей, соблюдайте аккуратность. При использовании наручного ремня не допускайте раскачивания видеокамеры и ударов о другие предметы.
- Не оставляйте видеокамеру в местах с высокой температурой (например, внутри автомобиля, стоящего под прямыми солнечными лучами) или высокой влажностью.
- Не используйте видеокамеру в местах с сильным электромагнитным полем, например над телевизорами, рядом с плазменными телевизорами или мобильными телефонами.
- Не направляйте объектив на сильные источники света. Не оставляйте видеокамеру направленной на яркий объект.
- Не используйте и не храните видеокамеру в местах с большим количеством пыли и песка. Видеокамера не является водонепроницаемой – избегайте также воды, грязи или соли. В случае попадания в видеокамеру чего-либо из вышеперечисленного возможно повреждение видеокамеры и/или объектива.
- Помните, что осветительное оборудование сильно нагревается.
- Не разбирайте видеокамеру. При неполадках в работе видеокамеры обращайтесь к квалифицированному персоналу по обслуживанию.
- Обращайтесь с видеокамерой аккуратно. Оберегайте видеокамеру от ударов и вибрации, так как они могут стать причиной неполадок.

- Крышка отсека аккумулятора должна оставаться закрытой, даже если питание видеокамеры осуществляется только за счет компактного блока питания без использования аккумулятора.
- При установке видеокамеры на штатив убедитесь, что длина винта крепления штатива не превышает 5,5 мм. При использовании других штативов возможно повреждение видеокамеры.

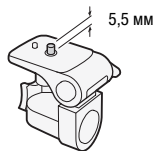

- **Снимая видеофильмы, старайтесь добиться спокойного и стабильного изображения.** В результате излишнего перемещения видеокамеры во время съемки и слишком частого использования быстрого зумирования и панорамирования эпизоды могут получиться дерганными. В отдельных случаях при воспроизведении таких эпизодов возможно появление симптомов морской болезни, вызванной зрительным восприятием. При возникновении такой реакции немедленно остановите воспроизведение и сделайте перерыв, если это необходимо.

Долговременное хранение

Если в течение продолжительного времени не планируется пользоваться видеокамерой, храните ее в чистом и сухом помещении при температуре не выше 30 °С.

Аккумулятор

ОПАСНО!

При обращении с аккумулятором соблюдайте осторожность.

- Держите аккумулятор подальше от огня (он может взорваться).
- Не допускайте нагрева аккумулятора до температуры выше 60 °С. Не оставляйте аккумулятор рядом с нагревательными приборами или в жаркую погоду внутри автомобиля.
- Запрещается разбирать аккумулятор или вносить изменения в его конструкцию.
- Не допускайте падения аккумулятора и не подвергайте его вибрации.
- Не допускайте намокания аккумулятора.

- Грязные клеммы могут ухудшить контакт между аккумулятором и видеокамерой. Протрите клеммы мягкой тканью.



Долговременное хранение

- Храните аккумуляторы в сухом помещении при температуре не выше 30 °С.
- Для продления срока службы аккумулятора полностью разрядите его перед тем, как убрать на хранение.
- Полностью заряжайте и разряжайте аккумуляторы не менее раза в год.

Оставшееся время работы от аккумулятора

Если оставшееся время работы от аккумулятора отображается неправильно, полностью зарядите аккумулятор. Однако правильное время может не отображаться, если полностью заряженный аккумулятор постоянно используется при высокой температуре или длительное время не использовался. Кроме того, правильное оставшееся время может не отображаться – это зависит от срока службы аккумулятора. Используйте время, отображаемое на экране только как приблизительный ориентир.

Использование аккумуляторов других производителей (не Canon)

- В целях безопасности любые другие аккумуляторы, кроме оригинальных аккумуляторов Canon, не будут заряжаться при установке в данную видеокамеру или в дополнительно приобретаемое зарядное устройство CG-800E.
- Рекомендуется использовать  Intelligent Li-ion Battery оригинальные аккумуляторы Canon с маркировкой «Intelligent System».
- При установке в видеокамеру любых других аккумуляторов, кроме оригинальных аккумуляторов Canon, отображается значок  и оставшееся время работы от аккумулятора не отображается.

Карта памяти

- Рекомендуется производить резервное копирование записей с карты памяти в компьютер. Данные могут быть повреждены или утрачены из-за дефектов карты памяти или воздействия статического электричества. Компания Canon не несет ответственности за потерю или повреждение каких-либо данных.
- Не дотрагивайтесь до контактов и не допускайте их загрязнения.
- Не используйте карты памяти в местах с сильным магнитным полем.
- Не оставляйте карты памяти в местах с высокой температурой или влажностью.
- Не разбирайте, не изгибайте и не роняйте карты памяти, а также оберегайте их от ударов и воды.
- Перед установкой карты памяти проверяйте ее ориентацию. Если при установке в гнездо неправильно ориентированной карты памяти применить силу, можно повредить карту памяти или видеокамеру.
- Не закрепляйте на карте памяти какие-либо этикетки или наклейки.
- На картах памяти Secure Digital (SD) предусмотрен физический переключатель, отключающий запись на карту во избежание случайного стирания ее содержимого. Для защиты карты памяти от записи установите этот переключатель в положение LOCK.

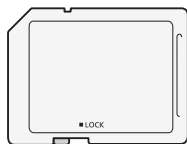

Переключатель LOCK

Встроенный литиевый аккумулятор

Видеокамера оснащена встроенным литиевым аккумулятором для сохранения даты/времени и других настроек. Встроенный литиевый аккумулятор заряжается во время работы видеокамеры, однако он полностью разряжается, если видеокамера не используется в течение приблизительно 3 месяцев.

Для зарядки встроенного литиевого аккумулятора: подключите компактный блок питания к видеокамере и оставьте ее подключенной на 24 ч с выключенным питанием.

Утилизация

При стирании видеофильмов или инициализации памяти изменяется только таблица размещения файлов – физическое стирание данных не производится. Во избежание утечки личной информации при утилизации видеокамеры или карты памяти примите необходимые меры предосторожности, например, физически повредите карту или видеокамеру.

Передавая видеокамеру другому лицу, инициализируйте встроенную память (только **FS46**) или карту памяти с помощью функции [Низкоур.инициализ.] (☞ 31). Заполните память записями, не имеющими важного значения, затем снова инициализируйте ее таким же способом. После этого будет очень сложно восстановить исходные записи.

Обслуживание/прочее

Чистка

Корпус видеокамеры

- Для чистки корпуса видеокамеры используйте мягкую сухую ткань. Запрещается использовать ткань с химической пропиткой или летучие растворители, например растворители для красок.

Объектив

- В случае загрязнения поверхности объектива возможна неправильная работа системы автофокусировки.
- Для удаления пыли или посторонних частиц используйте щеточку с грушей (неаэрозольного типа).
- Аккуратно протрите объектив чистой мягкой салфеткой для протирки объективов. Запрещается использовать бумажные салфетки.

ЖК-дисплей

- Для чистки экрана ЖК-дисплея используйте чистые, мягкие салфетки для протирки объективов.
- При резком изменении температуры на поверхности экрана может образоваться конденсат. Удалите его мягкой сухой тканью.

Конденсация

Быстрое перемещение видеокамеры из зоны высокой температуры в зону низкой температуры и наоборот может привести к образованию конденсата (капель воды) на внутренних поверхностях видеокамеры. В случае обнаружения конденсации не пользуйтесь видеокамерой. Продолжение эксплуатации видеокамеры может привести к выходу ее из строя.

Образование конденсата возможно в следующих случаях

- Если видеокамера быстро перемещается с холода в теплое помещение
- Если видеокамера находится во влажном помещении
- Если холодное помещение быстро нагревается

Во избежание конденсации

- Оберегайте видеокамеру от резких или больших перепадов температур.
- Извлеките карту памяти и аккумулятор. Затем поместите видеокамеру внутрь плотно закрывающегося пластикового пакета, подождите, пока температура постепенно выровняется, затем извлеките видеокамеру из пакета.

В случае обнаружения конденсации

Видеокамера автоматически выключается.

Точное время, необходимое для испарения капелек воды, зависит от местонахождения и погодных условий. Как правило, перед возобновлением эксплуатации видеокамеры следует подождать 2 ч.

Использование видеокамеры за рубежом

Источники питания

Компактный блок питания можно использовать для питания видеокамеры или для зарядки аккумуляторов в любой стране, в которой напряжение электросети составляет от 100 до 240 В~, 50/60 Гц. Информацию о переходниках вилки питания для использования за рубежом можно получить в сервисном центре Canon.

Просмотр на экране телевизора

Записи можно воспроизводить только на телевизорах, совместимых с телевизионной системой PAL. PAL (или совместимая система SECAM) используется в следующих регионах/странах.

Европа: вся Европа и Россия. **Северная, Центральная и Южная**

Америка: только в Аргентине, Бразилии, Уругвае и во французских владениях (Французская Гвиана, Гваделупа, Мартиника и т. д.).

Азия: в большей части Азии (кроме Японии, Филиппин, Южной Кореи, Тайваня и Мьянмы). **Африка:** вся Африка и относящиеся к Африке острова. **Австралия/Океания:** Австралия, Новая Зеландия, Папуа - Новая Гвинея; большинство Тихоокеанских островов (кроме Микронезии, Самоа, Тонга и владений США, таких как Гуам и Американское Самоа).

Дополнительные принадлежности (Наличие в продаже зависит от региона)

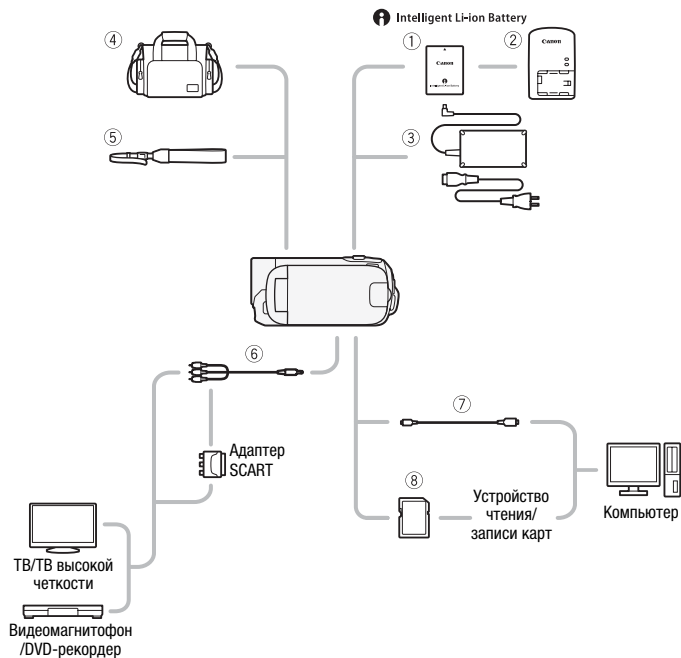

Не указанные ниже дополнительные принадлежности подробнее рассматриваются на следующих страницах.

- ③ Компактный блок питания CA-570E
- ④ Наручный ремень WS-20
- ⑤ Стереофонический видеокабель STV-250N
- ⑥ USB-кабель IFC-300PCU/S
- ⑦ Карта памяти

Дополнительно приобретаемые принадлежности

Рекомендуется использовать оригинальные дополнительные принадлежности компании Canon.

Данное изделие оптимизировано для работы с оригинальными дополнительными принадлежностями компании Canon. Компания Canon не несет ответственности за любые повреждения данного изделия и/или несчастные случаи, такие, как возгорание и т.п., вызванные неполадками в работе дополнительных принадлежностей сторонних производителей (например протечка и/или взрыв аккумулятора). Обратите внимание, что гарантия не распространяется на ремонт, связанный с неправильной работой дополнительных принадлежностей сторонних производителей, хотя такой ремонт возможен на платной основе.

① Аккумулятор

Если требуются дополнительные аккумуляторы, обязательно приобретайте аккумуляторы BP-808.

Intelligent Li-ion Battery

При использовании аккумуляторов с маркировкой «Intelligent System» видеочамера обменивается информацией с аккумулятором и отображает оставшееся время работы (с точностью до 1 мин). Использование и зарядка таких аккумуляторов возможны только в видеочамерах и зарядных устройствах, совместимых с системой Intelligent System.

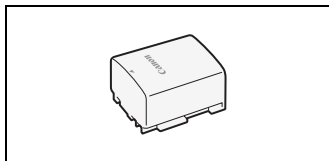

② Зарядное устройство CG-800E

Зарядное устройство служит для зарядки аккумуляторов.

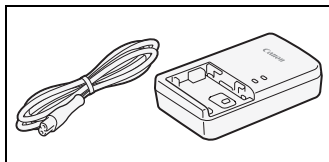

Время зарядки, съемки и воспроизведения

Указанные в таблице значения времени зарядки являются приблизительными и зависят от условий зарядки и исходного заряда аккумулятора.

Условия зарядки	Время зарядки
В видеокамере	140 мин*
В зарядном устройстве CG-800E	105 мин

* В течение первых 20 мин зарядки разряженного аккумулятора в видеокамере время работы в 3 раза превышает время зарядки. Другими словами, после зарядки в течение 20 мин видеокамерой можно снимать в течение 60 мин.

Указанные в приведенных ниже таблицах значения времени съемки и воспроизведения являются приблизительными и зависят от режима съемки, а также от условий зарядки, съемки или воспроизведения. Эффективное время работы от аккумулятора может уменьшиться при съемке в холодную погоду, при использовании повышенной яркости экрана и т.п.

Режим записи →	XP	SP	LP
Время использования ↓			
Максимальное время съемки	220 мин	225 мин	225 мин
Номинальное время съемки*	110 мин	115 мин	115 мин
Время воспроизведения	320 мин	320 мин	325 мин

* Приблизительное время съемки с повторяющимися операциями, такими, как пуск/остановка, зумирование и включение/выключение питания.

④ Мягкий футляр для переноски SC-2000

Удобная сумка для видеокамеры с мягкими отсеками и большим количеством места для аксессуаров.

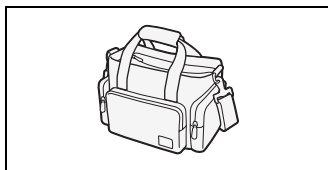

Этой маркировкой помечаются оригинальные дополнительные принадлежности компании Canon. При использовании видеоаппаратуры Canon рекомендуется использовать дополнительные принадлежности производства компании Canon или изделия с этой маркировкой.



Технические характеристики

LEGRIA FS46 / LEGRIA FS405 / LEGRIA FS406

♦ — Приведенные значения являются приблизительными.

Система

• Система записи

Видео: SD-Video Сжатие видео: MPEG-2;
Сжатие аудио: Dolby Digital, 2 канала
Фотографии: Файловая система DCF (Design rule for Camera File system)
Сжатие изображения: JPEG (максимальное качество)
Размер фотографий: 1024×768 пикселей

• Параметры видеосигнала

Стандарт МККР (625 строк, 50 кадров), цветовой сигнал PAL

• Носитель изображения

FS46 Встроенная память: 8 Гбайт

Карта памяти SD, SDHC (SD High Capacity) или SDXC (SD eXtended Capacity) (не входит в комплект поставки)

• Максимальное время съемки ♦

FS46 Встроенная память 8 Гбайт:

Режим **XP**: 1 ч 50 мин Режим **SP**: 2 ч 45 мин Режим **LP**: 5 ч 10 мин

Отдельно приобретаемая карта памяти 16 Гбайт:

Режим **XP**: 3 ч 40 мин Режим **SP**: 5 ч 30 мин Режим **LP**: 10 ч 25 мин

• Датчик изображения

ПЗС-матрица типа 1/6, 800 000 пикселей ♦

Количество эффективных пикселей ♦:

Видеофильмы:	16:9, улучшенный зум ¹ :	540 000 (W)/440 000 (T) ² пикселей
	16:9, оптический/цифровой зум ³ :	440 000 пикселей
	Фильмы 4:3 ⁴ :	400 000 пикселей
Фотографии:		530 000 пикселей

(1) Для параметра [Стабилизатор] задано значение [Откл] или [Стандартный].

(2) **W** - в максимально широкоугольном положении, **T** - в положении максимального телефото.

(3) Для параметра [Стабилизатор] задано значение [Динамичный].

(4) Для параметра [Широкоэкранный] задано значение [Откл].

• К-дисплей: 6,7 см (2,7 дюйма), широкоэкранный, цветной TFT, прибл. 112 000 точек

• Микрофон: Электретный электростатический стереомикрофон

• Объектив

f=2,6 – 96,2 мм, F/2,0 – 5,2, 37-кратный оптический зум

35 мм эквивалент ♦:

Видеофильмы:	16:9, улучшенный зум ¹ :	40,5 – 1676 мм
	16:9, оптический/цифровой зум ² :	45,3 – 1676 мм
	Фильмы 4:3 ³ :	49,8 – 1843 мм

Фотографии:

43,6 – 1613 мм

- (1) Для параметра [Стабилизатор] задано значение [Откл] или [Стандартный].
- (2) Для параметра [Стабилизатор] задано значение [Динамичный].
- (3) Для параметра [Широкоэкранный] задано значение [Откл].

- **Конструкция объектива:** 10 элементов в 8 группах (1 двусторонний, асферический элемент)
- **Система автофокусировки**
TTL автофокусировка, предусмотрена ручная фокусировка (только для видеофильмов)
- **Минимальное расстояние фокусировки**
1 м; 1 см в максимально широкоугольном положении
- **Баланс белого**
Автоматический баланс белого, пользовательский баланс белого или стандартные настройки баланса белого:
Дневной свет, Лампы накаливания
- **Минимальная освещенность**
1,1 лк (программа съемки [Низкая освещ.])
4,5 лк (программа съемки [Программная автоэкспоз.], автоматическая длительная выдержка [Вкл])
- **Рекомендуемая освещенность:** Более 100 лк
- **Стабилизация изображения**
Электронный (при съемке видеофильмов доступен режим [Динамичный])

Разъемы

- **Разъем AV OUT**
Миниразъем \varnothing 3,5 мм; только выход
Видео: 1 Вразмах/75 Ом несимметричный
Аудио: –10 дБВ (нагрузка 47 кОм)/3 кОм или менее
- **Разъем USB:** mini-B, USB 2.0 (Hi-Speed USB)

Питание/другие параметры

- **Напряжение питания (номин.)**
7,4 В= (аккумулятор), 8,4 В= (компактный блок питания)
- **Потребляемая мощность** ♦
1,6 Вт (режим SP, автофокусировка включена, обычная яркость ЖК-дисплея)
- **Рабочий диапазон температур:** 0 – 40 °C
- **Габариты** ♦ [Ш x В x Г] (без ремня ручки): 53 x 59 x 122 мм
- **Вес** ♦ (только корпус видеокамеры): 220 г

Компактный блок питания CA-570E

- **Источник питания:** 100 – 240 В~, 50/60 Гц
- **Номинальные выходные параметры/потребляемая мощность**
8,4 В=, 1,5 А/29 ВА (100 В) – 39 ВА (240 В)
- **Рабочий диапазон температур:** 0 – 40 °С
- **Габариты**♦: 52 x 29 x 90 мм
- **Вес**♦: 135 г

Аккумулятор BP-808

- **Тип аккумулятора**
Литиево-ионный аккумулятор, совместимый с системой Intelligent System
- **Номинальное напряжение:** 7,4 В=
- **Рабочий диапазон температур:** 0 – 40 °С
- **Емкость аккумулятора:** 890 мАч (номин.); 6,3 Втч/850 мАч (мин.)
- **Габариты**♦: 30,7 x 23,3 x 40,2 мм
- **Вес**♦: 46 г

Вес и габариты указаны приблизительно. Компания Canon не несет ответственности за опечатки и упущения.

Информация, содержащаяся в данном руководстве, верна по состоянию на декабрь 2010 г. Технические характеристики могут быть изменены без уведомления.

О музыкальных файлах

С видеокамерой совместимы музыкальные файлы со следующими характеристиками.

Кодировка звука: линейная ИКМ

Сэмплирование звука: 48 кГц, 16 бит, 2 канала

Минимальная длительность: 1 с

Расширение файла: WAV

Музыкальные данные сохраняются в памяти в следующих папках.

FS46 Во встроенной памяти:

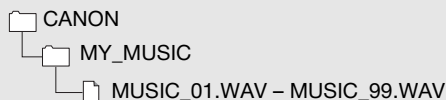

На карте памяти:

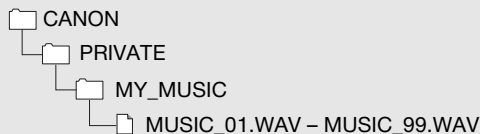

Алфавитный указатель

А

- Автоматическая длительная
выдержка 97
- Автоматическая коррекция
контрового света 51
- Аккумулятор
 - Зарядка 15
 - Индикатор оставшегося
заряда 105
 - Информация об аккумуляторе
..... 101, 105

Б

- Баланс белого 58
- Быстрый старт 38

В

- Видеокадр 54
- Воспроизведение
 - Видеофильмы 40
 - Фотографии 75
- Временная шкала 62
- Время записи 36
- Встроенный аккумулятор
резервного питания 121
- Выбор вида индикации на
экране 66
- Выбор памяти*
 - для воспроизведения 42
 - для записи 31

Г

- Громкость 40, 98

Д

- Дата и время 26
 - Летнее время 27
 - Формат даты 101
 - Часовой пояс 27
- Джойстик 23

- Диск, прилагаемый к
видеокамере 11

З

- За рубежом, использование
видеокамеры 124
- Загрузка видеофильмов на веб-
сайты для совместного
использования 89
- Закат (программа съемки) 50
- Звуковые сигналы 99
- Значки на экране 102
- Зумирование 36

И

- Индексный экран 40, 42
- Инициализация памяти 31

К

- Календарь 44
- Карта Eye-Fi 91
- Карта памяти 121
- Код данных 66, 97
- Конденсация 123
- Копирование*
 - Видеофильмы 71
 - Фотографии 79

М

- Маркеры 96
- Меню FUNC. 24, 93
- Меню настройки 24, 95
- Минивидеолампа 60

Н

- Низкая освещенность
(программа съемки) 50
- Номера фотографий 100
- Ночная сцена
(программа съемки) 50

* Только FS46

П		Стабилизатор изображения . 52, 96
Пляж (программа съемки)	50	Съемка
Подключение к внешним устройствам	83	Видеофильмы 34
Подсказка по функциям джойстика	23	Фотографии 73
Поиск эпизодов по дате	44	Т
Портрет (программа съемки) . . .	50	Таймер автоспуска 61
Предварительная съемка	53	Телефото 36
Предварительный выбор записей	46	Техническое обслуживание . . . 123
Программы съемки	49	У
Прожектор (программа съемки)	50	Удаление
		Видеофильмы 47, 68
		Фотографии 77
		Уменьшение мерцания 96
		Устранение неполадок 106
Р		Ф
Р (программа съемки)	49	Фейерверк (программа съемки) . 51
Разделение эпизодов	69	Фильтр шума ветра 97
Разъем AV OUT	82, 83	Фоновое музыкальное сопровождение 63
Разъем USB	82, 83	Ц
Режим AUTO	21	Цифровые эффекты 55
Режим записи	35	Ш
Ручная установка экспозиции . .	56	Широкоугольный 36
Ручная фокусировка	57	Штатив 119
С		Э
Сброс всех настроек видеокамеры	110	Экономия энергии 35
Серийный номер	14	Экран ЖК-дисплея 19
Слайд-шоу	77	Эффекты изображения 60
Снег (программа съемки)	50	Я
Сообщения об ошибках	112	Язык 27
Соотношение сторон кадра подключенного телевизора (формат ТВ)	98	
Сохранение записей		
Использование внешних устройств видеозаписи	88	
Передача в компьютер	85	
Специальный сюжет (программы съемки)	49	
Список воспроизведения	67	
Спорт (программа съемки)	50	



АЯ46

-
- По вопросам поддержки прилагаемого программного обеспечения PIXELA обращайтесь в службу поддержки компании PIXELA (см. информацию на задней обложке руководства по установке программного обеспечения корпорации PIXELA).

BELGIQUE

www.canon.be

Canon Belgium NV/SA

Berkenlaan 3, 1831 Diegem (Machelen)

☎ (02) 722 0411 📠 (02) 721 3274

DEUTSCHLAND

www.canon.de

Canon Deutschland GmbH

Europark Fichtenhain A10, D-47807 Krefeld

☎ Canon Helpdesk: 069 29993680

FRANCE

www.canon.fr

Canon France SAS, Canon Communication & Image

17, Quai du Président Paul Doumer, 92414 Courbevoie CEDEX

☎ (01) 41 30 15 15

ITALIA

www.canon.it

Canon Italia SpA, Consumer Imaging Marketing

Via Milano 8, San Donato Milanese, 20097 Milano

☎ (02) 824 81 📠 (02) 824 84 600

Supporto Clienti: 848 800 519 [Web](http://www.canon.it/Support/) www.canon.it/Support/**LUXEMBOURG**

www.canon.lu

Canon Luxembourg SA

Rue des joncs, 21, L-1818 Howald ☎ (352) 48 47 961

ÖSTERREICH

www.canon.at

Canon Austria GmbH

Oberlaaer Straße 233, A-1100 Wien ☎ 0810 0810 09 (zum Ortstarif)

SUISSE/SCHWEIZ

www.canon.ch

Canon (Schweiz) AG Industriestrasse 12, CH-8305 Dietlikon

☎ 0848 833 838

SUOMI

www.canon.ru

Canon North-East Oy

Huopalahdentie 24, P.O.Box 46, FIN-00351 Helsinki

☎ +358 10 544 00 📠 +358 10 544 10

КАЗАХСТАН

www.canon.kz

Представительство Canon North-East Oy в Алматы

пр. Аль Фараби 5, БЦ "Нурлы тау", блок секция 1 «А»,
комната № 503, 050059 Алматы

☎ +7 (7272) 77 77 95 📠 +7 (7272) 77 77 95 / добавочный 102

РОССИЯ

www.canon.ru

ООО "Канон Ру" в Москве

109028, Москва, Серебряническая набережная, 29, этаж 8

Бизнес-центр «Серебряный Город»

☎ +7 (495) 2585600 📠 +7 (495) 2585601 ✉ info@canon.ru

ООО "Канон Ру" в Санкт-Петербурге

191186, Санкт-Петербург, Волынский переулок, 3А литер А

Бизнес-центр «Северная Столица»

☎ +7 (812) 4495500 📠 +7 (812) 4495511 ✉ spb.info@canon.ru

UKRAÏNA

www.canon.com.ua

Представництво Canon North-East Oy в Києві

вул. Мечникова, 2 (Літера А), 20 поверх, 01023 Київ

☎ +380 (44) 4902595 📠 +380 (44) 4902598 ✉ post@canon.ua