

Canon

PUB.DIR-021

Цифровая видеокамера Руководство по эксплуатации

Русский

MV920 / MV901 / MV900 / MV890

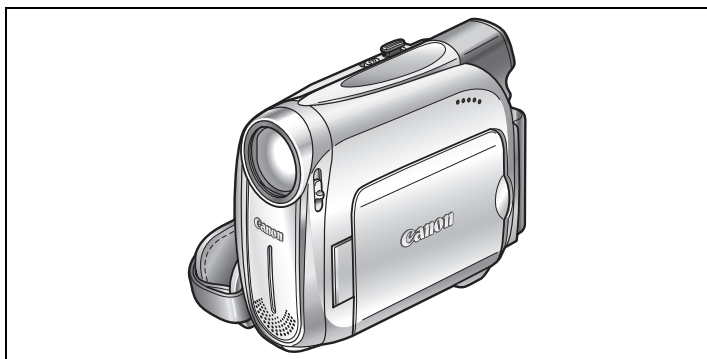

Mini **DV** Digital
Video
Cassette

Введение

**Основные
функции**

**Расширенные
функции**

Монтаж

**Дополнительная
информация**

PAL

Важные инструкции по эксплуатации

ВНИМАНИЕ!



ВО ИЗБЕЖАНИЕ ОПАСНОСТИ ВОЗГОРАНИЯ ИЛИ ПОРАЖЕНИЯ ЭЛЕКТРИЧЕСКИМ ТОКОМ НЕ СНИМАЙТЕ КОЖУХ (ИЛИ ЗАДНЮЮ ПАНЕЛЬ). ВНУТРИ КАМЕРЫ НЕТ ДЕТАЛЕЙ, ПОДЛЕЖАЩИХ ОБСЛУЖИВАНИЮ ПОЛЬЗОВАТЕЛЕМ. ОБСЛУЖИВАНИЕ ДОЛЖНО ВЫПОЛНЯТЬСЯ КВАЛИФИЦИРОВАННЫМ ПЕРСОНАЛОМ.

ВНИМАНИЕ!



ВО ИЗБЕЖАНИЕ ОПАСНОСТИ ВОЗГОРАНИЯ ИЛИ ПОРАЖЕНИЯ ЭЛЕКТРИЧЕСКИМ ТОКОМ НЕ ДОПУСКАЙТЕ ПОПАДАНИЯ НА ИЗДЕЛИЕ ДОЖДЯ ИЛИ ВЛАГИ.

ВНИМАНИЕ.

ДЛЯ УМЕНЬШЕНИЯ ОПАСНОСТИ ПОРАЖЕНИЯ ЭЛЕКТРИЧЕСКИМ ТОКОМ И СНИЖЕНИЯ УРОВНЯ НЕЖЕЛАТЕЛЬНЫХ ПОМЕХ ПОЛЬЗУЙТЕСЬ ТОЛЬКО РЕКОМЕНДОВАННЫМИ ДОПОЛНИТЕЛЬНЫМИ ПРИНАДЛЕЖНОСТЯМИ.

ВНИМАНИЕ.

ЕСЛИ ПРИБОР НЕ ИСПОЛЬЗУЕТСЯ, ОТСОЕДИНИТЕ ВИЛКУ ОТ ЭЛЕКТРИЧЕСКОЙ РОЗЕТКИ.



Идентификационная табличка блока питания CA-570 расположена на его нижней панели.

Использование данного Руководства

Благодарим Вас за покупку видеокамеры MV920/MV901/MV900/MV890 производства компании Canon. Перед началом работы с видеокамерой, пожалуйста, внимательно прочтите настоящее Руководство по эксплуатации и сохраните ее для обращения к ней в будущем. В случае ошибки работы Вашей видеокамеры, обратитесь к таблице Поиск и устранение неисправностей (□ 76).

Предварительно установите требуемый язык меню и сообщений (□ 59).

Обозначения и ссылки, используемые в настоящем Руководстве

-  : Предупреждения, относящиеся к эксплуатации видеокамеры.
-  : Информация, дополняющая основные инструкции по выполнению операций.
-  : Ссылка на номер страницы.
- **MV920** : Опция или функция, используемая или доступная только в данной модели.
- Заглавные буквы используются для обозначения кнопок на видеокамере.
- Скобки [] используются для обозначения пунктов меню, отображаемых на экране.
- Под термином «экран» понимаются экраны ЖК-дисплея и видеоскриня.
- Обратите внимание, что иллюстрации в основном относятся к модели **MV920**.

Режимы работы (см. ниже)



Для пунктов меню показаны значения по умолчанию.

Кнопки и переключатели, используемые для управления.



О джойстике и об операциях с джойстиком

Мини-джойстик позволяет управлять многими операциями с видеокамерой, выбирать и настраивать опции в меню.





	Нажимайте джойстик в стороны - вверх, вниз, влево или вправо (▲▼, ◀▶), чтобы выбрать пункт меню или изменить настройки.
	Нажимайте джойстик в центре (Ⓞ), чтобы сохранить настройки или подтвердить операцию.

Функции, присвоенные джойстику, изменяются в соответствии с режимом работы. Вы можете вызвать на экран подсказку по операциям с джойстиком, которая напоминает о функциях джойстика в каждом из режимов работы.

Запись:	Воспроизведение:
	

Режимы работы

Режим работы определяется положением переключателя **POWER** (Питание).

Режимы работы	Переключатель POWER (Питание)	Отображаемый символ	Операция	
CAMERA · 	CAMERA (Камера)		Запись видеофильмов на кассету	18
PLAY · 	PLAY (Воспроизведение)		Воспроизведение видеофильмов, записанных на кассете	26

CAMERA · 

: Функция доступна в этом режиме.

CAMERA · 

: Функция недоступна в этом режиме.

Торговые марки

- Логотип ^{MS} **IN** является торговой маркой.
- Windows[®] является зарегистрированной торговой маркой или торговой маркой корпорации Microsoft в США и/или других странах.
- Macintosh и Mac OS являются торговыми марками корпорации Apple Computer, зарегистрированными в США и других странах.
- Прочие названия и изделия, не упомянутые выше, могут быть зарегистрированными торговыми марками или торговыми марками соответствующих компаний.

Содержание

Введение

Использование данного Руководства.....	3
Проверка комплекта дополнительных принадлежностей.....	7
Элементы камеры и их назначение.....	8

Основные функции

Подготовка

Подготовка источника питания.....	10
Загрузка/извлечение кассеты.....	13
Подготовка видеокамеры.....	14
Настройка экрана ЖК-дисплея.....	15
Установка часового пояса, даты и времени.....	16

Съемка

Съемка видеофильмов на кассету.....	18
Зуммирование («наезд»/«отезд» видеокамеры).....	22
Советы по съемке видеокамерой.....	25

Воспроизведение

Воспроизведение кассеты.....	26
Регулировка громкости.....	28
Просмотр на экране телевизора.....	29

Расширенные функции

Меню и настройки.....	33
-----------------------	----

Съемка

Использование программ съемки.....	36
Настройка экспозиции вручную.....	40
Ручная фокусировка.....	41
Установка баланса белого.....	43
Выбор эффекта изображения.....	44
Установка выдержки затвора.....	45
Использование автоспуска.....	47
Изменение режима записи (SP/LP).....	48
Запись звука.....	49
Использование цифровых эффектов.....	51
Съемка для широкоэкранных телевизоров (16:9).....	54

Воспроизведение

Увеличение изображения.....	55
Отображение кода данных.....	56
Поиск конца записи.....	57
Воспроизведение кассеты с добавленным звуком.....	58

Прочие функции

Изменение языка дисплея.....	59
Прочие настройки видеокамеры.....	60

Монтаж





Запись на видеомагнитофон или цифровое видеоустройство.....	63
MV920 Запись с цифрового видеоустройства (цифровая перезапись видео).....	65
Передача видеозаписей в компьютер.....	67

Дополнительная информация

Индикация на экране.....	68
--------------------------	----

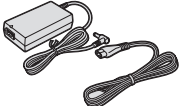
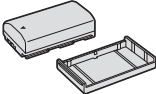
Список сообщений	70
Обслуживание/прочее	71
Поиск и устранение неполадок.....	76
Состав видеосистемы	79
Дополнительные принадлежности	80
Технические характеристики	82
Алфавитный указатель	84

Проверка комплекта дополнительных принадлежностей

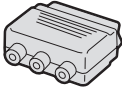
<p>Компактный блок питания CA-570 (с кабелем питания)</p> 	<p>Аккумулятор BP-2L5</p> 	<p>Литиевый элемент питания CR1616</p> 	<p>Наплечный ремень SS-900**</p> 
<p>Стерефонический видеокабель STV-250N</p> 	<p>Адаптер SCART PC-A10*</p> 		

* Только для Европы.

** Не поставляется в комплекте **MV890**.

R

Введение

Элементы камеры и их назначение

MV920/MV901/MV900/MV890

Вид слева

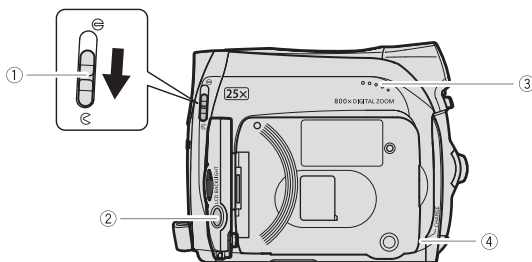

Вид справа

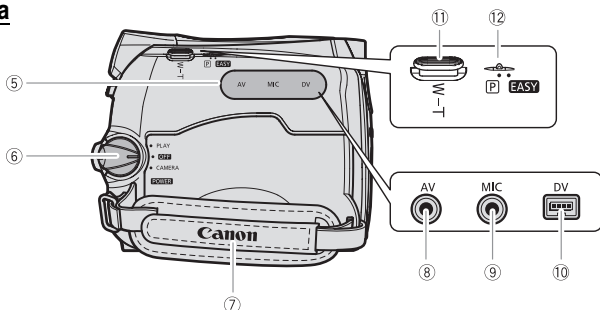

① Переключатель крышки объектива (□ 18)

(☞ открыто, ☹ закрыто)

② Кнопка LCD BACKLIGHT (□ 15)

③ Громкоговоритель (□ 28)

④ Индикатор зарядки CHARGE (□ 10)

⑤ Крышка разъемов

⑥ Переключатель питания **POWER** (□ 4)

⑦ Ручка (□ 14)

⑧ Разъем AV (□ 29)

⑨ Разъем MIC (микрофон) (□ 50)

⑩ Разъем DV (□ 63, 65)

⑪ Рычаг зуммирования (□ 22)

⑫ Селектор программ (□ 36)

EASY Простая съемка

P Программы съемки

Вид спереди



Вид сзади

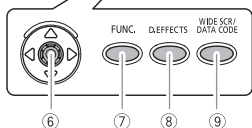
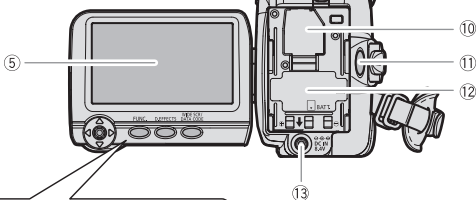
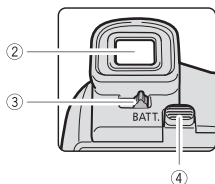

Вид снизу

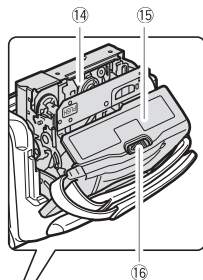
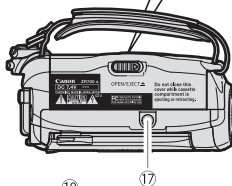

- ① Стереомикрофон
- ② Видоискатель (□ 14)
- ③ Рычаг диоптрийной регулировки (□ 14)
- ④ Кнопка BATT. (снятия аккумулятора) (□ 10)
- ⑤ Экран ЖК-дисплея (□ 5)
- ⑥ Джойстик (□ 3)
- ⑦ Кнопка FUNC. (□ 33)
- ⑧ Кнопка D.EFFECTS (□ 51)
- ⑨ Кнопка WIDE SCR (□ 54) /
Кнопка DATA CODE (□ 56)

- ⑩ Отсек элемента резервного питания (□ 12)
- ⑪ Кнопка пуска/остановки (□ 18)
- ⑫ Блок крепления аккумулятора (□ 10) /
Серийный номер
- ⑬ Разъем DC IN (□ 10)
- ⑭ Отсек для кассеты (□ 13)
- ⑮ Крышка отсека для кассеты (□ 13)
- ⑯ Переключатель OPEN/EJECT ▲ (□ 13)
- ⑰ Штативное гнездо (□ 25)

Подготовка источника питания

Установка аккумулятора

1. Поверните переключатель питания **POWER** в положение **OFF** (Выкл.).
2. Установите аккумулятор на видеокамеру.
 - Снимите крышку разъема на аккумуляторе.
 - Слегка нажмите и вдвиньте аккумулятор в направлении стрелки до фиксации со щелчком.

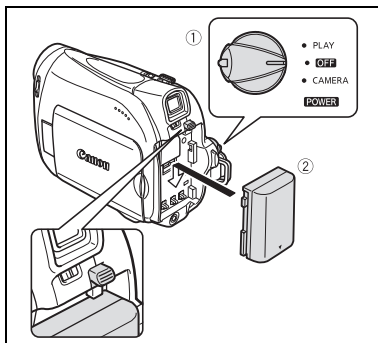

Зарядка аккумулятора

1. Подсоедините кабель питания к блоку питания.
2. Подключите кабель питания к электрической розетке.
3. Подключите блок питания к разъему DC IN видеокамеры.
Индикатор зарядки CHARGE начинает мигать. Когда зарядка завершена, индикатор горит постоянно.
4. После завершения зарядки отсоедините блок питания от видеокамеры. Отсоедините кабель питания от электрической розетки, затем от блока питания.
5. После использования снимите аккумулятор.
Для снятия аккумулятора нажмите кнопку BATT.

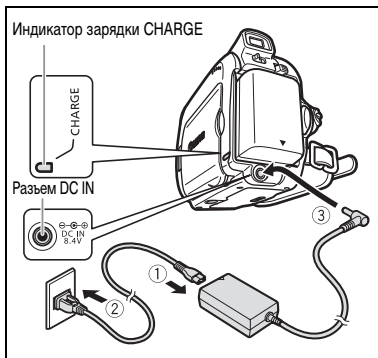

Питание от бытовой электросети

Подсоединив видеокамеру к электросети переменного тока, можно не думать о том, хватит ли заряда аккумулятора. Аккумулятор можно не снимать с видеокамеры – его заряд не будет расходоваться.

1. Поверните переключатель питания **POWER** в положение **OFF** (Выкл.).
2. Подсоедините кабель питания к блоку питания.
3. Подключите кабель питания к электрической розетке.
4. Подключите блок питания к разъему DC IN видеокамеры.

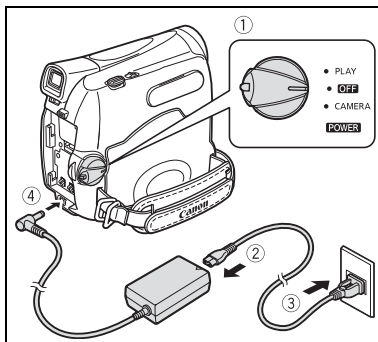

- Перед подсоединением и отсоединением блока питания выключайте видеокамеру.
- При использовании блока питания рядом с телевизором возможно возникновение помех. Отодвиньте блок питания от телевизора или от антенного кабеля.
- Не подсоединяйте к разъему DC IN видеокамеры или к блоку питания никаких других изделий, кроме явно рекомендованных.
- Во время работы из блока питания может быть слышен слабый шум. Это не является неисправностью.
- Не отсоединяйте и не подсоединяйте повторно кабель питания во время зарядки аккумулятора. Зарядка может прекратиться. Аккумулятор может быть недостаточно заряжен, даже если индикатор зарядки CHARGE непрерывно горит. Аккумулятор может также недостаточно зарядиться в случае отключения электропитания во время выполнения зарядки. Снимите аккумулятор и снова установите его на видеокамеру.



- В случае неисправности блока питания или аккумулятора индикатор зарядки CHARGE часто мигает (приблизительно 2 раза в секунду) и зарядка останавливается.
- Индикатор зарядки CHARGE показывает уровень заряда.
0-50%: Мигает один раз в секунду.
Более 50%: Мигает два раза в секунду.
100%: Горит постоянно.
- Рекомендуется выполнять зарядку аккумулятора в диапазоне температур от 10 °C до 30 °C. Зарядка не начинается при температуре вне температурного диапазона от 0 °C до 40 °C. Если во время зарядки температура аккумулятора выйдет за пределы этого температурного диапазона, индикатор зарядки CHARGE начнет быстро мигать и процесс зарядки прекратится.
- Литиево-ионный аккумулятор можно заряжать при любом уровне остаточного заряда. В отличие от обычных аккумуляторов, нет необходимости полностью разряжать аккумулятор перед его зарядкой.
- Рекомендуется подготовить запасные аккумуляторы в расчете на время съемки, в 2 – 3 раза превышающее планируемое.
- Для экономии заряда аккумулятора выключайте видеокамеру – не оставляйте ее в режиме паузы записи.

○ Время зарядки, съемки и воспроизведения

Указанные ниже значения времени являются приблизительными и зависят от условий зарядки, съемки и воспроизведения.

Аккумулятор	BP-2L5	NB-2L	NB-2LH	BP-2L12	BP-2L14	
Время зарядки	95 мин	110 мин	125 мин	195 мин	220 мин	
Максимальное время съемки						
Видеоискатель	90 мин	105 мин	125 мин	220 мин	270 мин	
ЖК-дисплей	обычный	85 мин	100 мин	120 мин	215 мин	260 мин
	яркий	80 мин	90 мин	110 мин	200 мин	240 мин
Номинальное время съемки*						
Видеоискатель	50 мин	55 мин	65 мин	120 мин	150 мин	
ЖК-дисплей	обычный	50 мин	55 мин	65 мин	120 мин	145 мин
	яркий	45 мин	50 мин	60 мин	110 мин	140 мин
Время воспроизведения	90 мин	105 мин	125 мин	225 мин	275 мин	

* Приблизительное время съемки с повторяющимися операциями, такими, как пуск/остановка, зуммирование и включение/выключение питания. Фактическое время может быть меньше.

Установка элемента резервного питания

Элемент резервного питания (литиевый элемент питания CR1616) позволяет видеокамере при отключенном источнике питания сохранять в памяти дату и время (□ 16), а также другие параметры. Для сохранения параметров во время замены элемента резервного питания подключите видеокамеру к источнику питания.

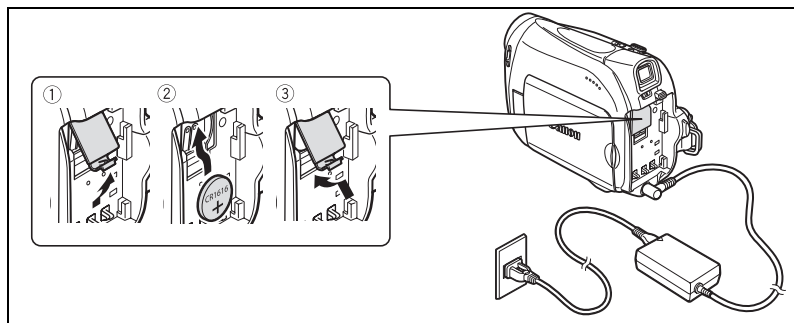

1. Откройте крышку отсека элемента резервного питания.
2. Установите элемент резервного питания стороной «+» наружу.
3. Закройте крышку.

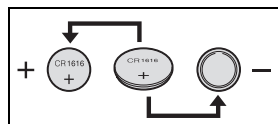

Срок службы элемента резервного питания составляет приблизительно один год. Мигающий красный символ «» указывает на необходимость замены элемента питания.

Загрузка/извлечение кассеты

Используйте только видеокассеты с логотипом **Mini DV**.

1. Сдвинув переключатель **OPEN/EJECT** , откройте крышку отсека для кассеты.

Отсек для кассеты откроется автоматически.

2. Установите/извлеките кассету.

- При загрузке окошко кассеты должно быть обращено к ручке.
- Для извлечения кассеты вытяните ее наружу.

3. До щелчка нажмите на метку **PUSH** на отсеке для кассеты.

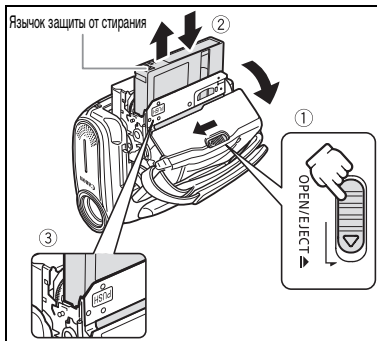

4. Подождите, пока отсек для кассеты автоматически закроется, и закройте крышку отсека для кассеты.

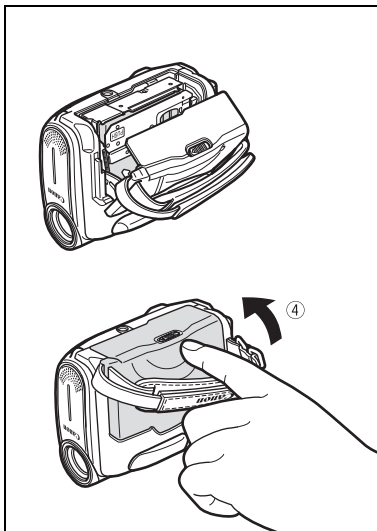

- Не препятствуйте автоматическому открытию или закрытию отсека для кассеты, а также не пытайтесь закрыть крышку до полного закрытия отсека для кассеты.
- Следите, чтобы не прищемить пальцы крышкой отсека для кассеты.



Когда видеочкамера подключена к источнику питания, кассеты можно загружать и извлекать, даже если переключатель питания **POWER** находится в положении **OFF** (Выкл.).

Подготовка видеокамеры

Настройка видоискателя (диоптрийная регулировка)

1. Включите видеокамеру, не открывая ЖК-дисплей.
2. Произведите настройку с помощью рычага диоптрийной регулировки.

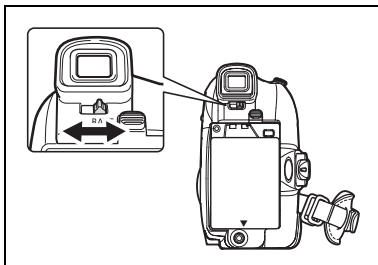

Закрепление ремня ручки

Отрегулируйте ремень ручки таким образом, чтобы указательный палец доставал до рычага зуммирования, а большой палец доставал до кнопки пуска/остановки.

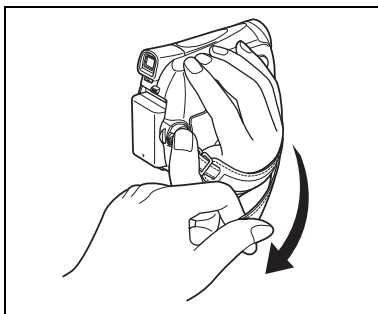

Закрепление наплечного ремня

MV390 Наплечный ремень продается отдельно.

Пропустите концы ремня через кронштейны крепления и отрегулируйте длину ремня.



Настройка экрана ЖК-дисплея

Поворот экрана ЖК-дисплея

Откройте ЖК-дисплей на 90°.

- ЖК-дисплей можно повернуть на 90° на себя.
- ЖК-дисплей можно повернуть на 180° от себя.

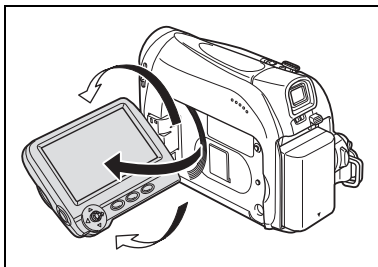

Подсветка ЖК-дисплея

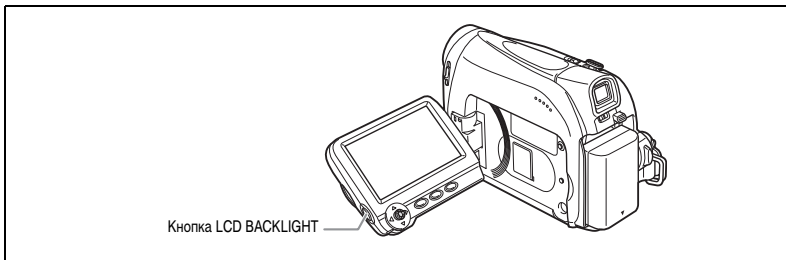

Нажимая кнопку LCD BACKLIGHT, можно установить обычную или высокую яркость подсветки экрана ЖК-дисплея. Это удобно для съемки на открытом воздухе.

Нажмите кнопку **LCD BACKLIGHT**.



- Эта настройка не влияет на яркость записываемого изображения или на яркость экрана видеодиспетчера.
- При использовании аккумулятора установка сохраняется в видеокамере даже после изменения положения переключателя **POWER** (Питание).
- Если установлена повышенная яркость экрана ЖК-дисплея, время работы от аккумулятора сокращается (□ 12).

Установка часового пояса, даты и времени

Перед началом использования видеокамеры или после замены элемента резервного питания установите часовой пояс, дату и время.

Установка часового пояса/летнего времени

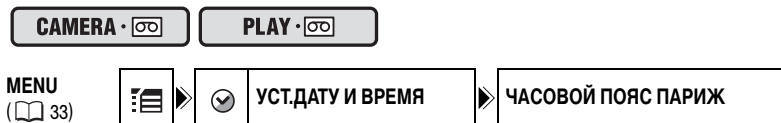

1. Нажмите кнопку FUNC., чтобы открыть меню FUNC.

Откроется меню FUNC. Продолжите выполнение операций с джойстиком, чтобы открыть меню настроек.

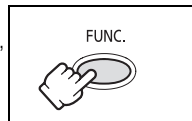

2. С помощью джойстика выберите (▲▼) символ и нажмите (⊕).

3. Выберите (▲▼) меню [УСТ.ДАТУ И ВРЕМЯ] и нажмите (⊕). Затем выберите (▲▼) опцию [ЧАСОВОЙ ПОЯС] и нажмите (⊕).

На экране отобразится настройка часового пояса (см. таблицу на следующей странице). По умолчанию установлен часовой пояс Парижа или Гонг-Конга, в зависимости от региона.

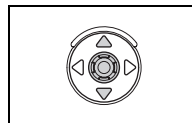

4. Выберите (▲▼) нужный часовой пояс и нажмите (⊕).

Для учета летнего времени выберите часовой пояс с расположенным рядом символом «*».

Установка даты и времени

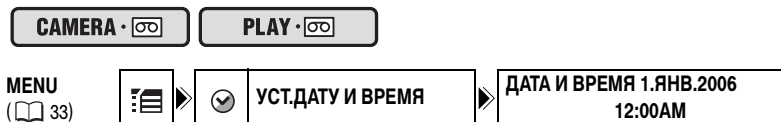

5. Выберите (▲▼) опцию [ДАТА И ВРЕМЯ] и нажмите (⊕).

Вокруг даты отобразится рамка выбора, а вокруг дня начнут мигать стрелки выбора.

6. С помощью джойстика измените (▲▼) день, как это требуется, и перейдите (▶) в следующее поле.

- Стрелки выбора начнут мигать вокруг следующего поля даты/времени.
- Аналогичным образом установите месяц, год, часы и минуты.
- Когда нет необходимости изменять все настройки, можно воспользоваться джойстиком, чтобы перейти (◀▶) к настройке, которую требуется изменить.

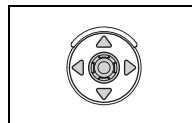

7. Нажмите (⊕), чтобы запустить часы.

8. Нажмите кнопку FUNC., чтобы закрыть меню.

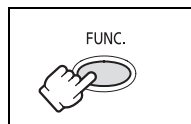

R

Часовые пояса и разница с GMT/UTC.

Лондон	GMT/UTC	Веллингтон	+12
Париж	+1	Самоа	-11
Каир	+2	Гонолулу	-10
Москва	+3	Анкоридж	-9
Дубайи	+4	Лос-Анджелес (ЛОС-АНДЖ.)	-8
Карачи	+5	Денвер	-7
Дакка	+6	Чикаго	-6
Бангкок	+7	Нью-Йорк	-5
Гонг-Конг	+8	Каракас	-4
Токио	+9	Рио-де-Жанейро (РИО)	-3
Сидней	+10	Фернанду-ди-Норонья (ФЕРНАНДО)	-2
Соломоновы острова (СОЛОМОН)	+11	Азорские острова (АЗОРЫ)	-1



После выбора часового пояса и установки даты и времени при перемещении в другой часовой пояс переустанавливать дату и время не нужно. Просто установите часовой пояс пункта назначения, и видеочамера автоматически переведет часы.

Съемка видеофильмов на кассету

Перед началом съемки

Для проверки работы видеокамеры предварительно произведите тестовую съемку. При необходимости произведите чистку видеоголовок (📖 72).

Съемка

1. Откройте крышку объектива (переместите переключатель крышки объектива вниз на ☹).

2. Переведите видеокамеру в режим видеокамеры **CAMERA** (📷).

Установите переключатель **POWER** в положение **CAMERA**.

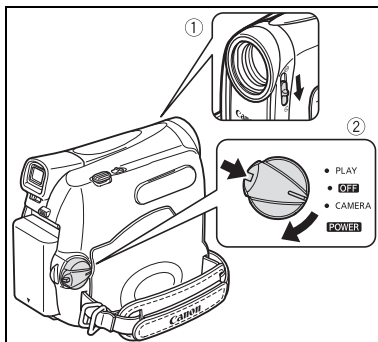

3. Откройте ЖК-дисплей.

4. Для начала съемки нажмите кнопку пуска/остановки.

Для приостановки съемки снова нажмите кнопку пуска/остановки.

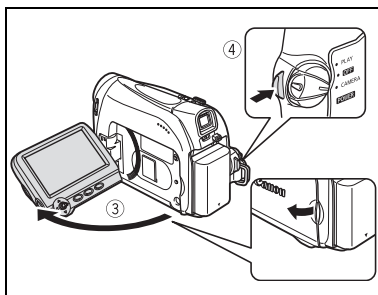

После завершения съемки

1. Поверните переключатель питания **POWER** в положение **OFF** (Выкл.).

2. Закройте ЖК-дисплей.

3. Закройте крышку объектива (переместите переключатель крышки объектива на ☹).

4. Извлеките кассету.

5. Отсоедините источник питания.

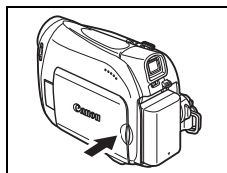



- Экраны ЖК-дисплея и видеоскателя: экраны изготавливаются с использованием высокоточных технологий, и более 99,99% пикселей работоспособны. Менее 0,01 % пикселей могут иногда самопроизвольно загораться или отображаться в виде черных или зеленых точек. Это не оказывает никакого влияния на записываемое изображение и не является неисправностью.
- При питании от аккумуляторной батареи в целях экономии ее заряда видеокамера отключается, если с ней не выполняется никаких операций в течение 5 минут. Приблизительно за 30 секунд до отключения видеокамеры на экране отображается сообщение «! АВТООТКЛЮЧ.ПИТАНИЯ». Для того чтобы продолжить съемку, поверните переключатель **POWER** в положение **OFF**, а затем верните его в положение **CAMERA**.
- Перед началом съемки подождите, пока счетчик ленты полностью остановится.
- Если кассета не извлекалась из видеокамеры, следующую сцену можно снять без каких-либо шумов или пустых участков между сценами, даже если видеокамера выключалась.
- При ярком освещении может оказаться сложно пользоваться ЖК-дисплеем. В таком случае используйте видеоскатель.
- При записи близких громких звуков (например фейерверки, барабаны или концерты) звук может быть искажен или записан с другим уровнем звука. Это не является неисправностью.

Контроль изображения на ЖК-дисплее со стороны объекта

Можно повернуть ЖК-дисплей таким образом, чтобы его экран был направлен в ту же сторону, что и объектив. Видеоскатель включается, и им может пользоваться снимающий, а снимаемый может контролировать изображение на экране.

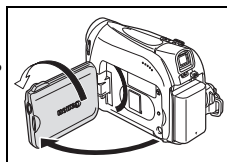

Отображение маркера уровня

Используйте маркер уровня в качестве горизонтального ориентира для более точного кадрирования.

CAMERA ·

PLAY ·

MENU
(33)



МОНИТОР/



МАРКЕР УРОВ. ОТКЛ

1. Нажмите кнопку **FUNC.**, чтобы открыть меню **FUNC.**
2. С помощью джойстика выберите (**▲▼**) символ и нажмите (**⊙**).
3. Выберите (**▲▼**) меню [**МОНИТОР/**] и нажмите (**⊙**). Затем выберите (**▲▼**) опцию [**МАРКЕР УРОВ.**] и нажмите (**⊙**).
4. Установите этот пункт на [**ВКЛ**] и нажмите (**⊙**), чтобы сохранить изменения.
5. Нажмите кнопку **FUNC.**, чтобы закрыть меню.

На экране монитора отобразится маркер уровня.

Быстрый просмотр и поиск во время съемки

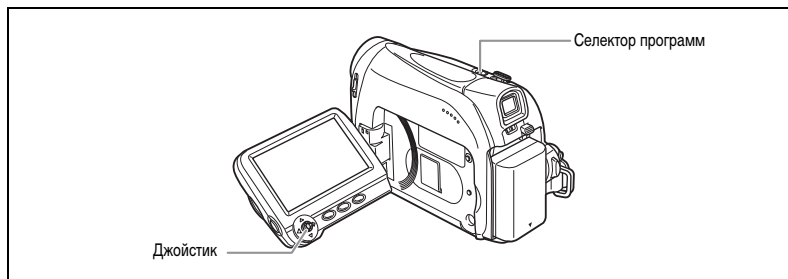



CAMERA 

PLAY 

Быстрый просмотр записи

В режиме паузы записи эта функция позволяет проверить несколько последних секунд записи.



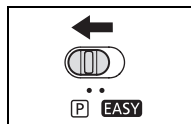

1. Установите селектор программ в положение **P**.
2. Если на экране не появилась подсказка по операциям с джойстиком, нажмите , чтобы ее отобразить.
3. Коротко нажмите джойстик () в направлении  и отпустите его.

Видеокамера перематывает кассету назад, воспроизводит несколько последних секунд записи и возвращается в режим паузы записи.



Поиск записи

В режиме паузы записи данная функция позволяет воспроизводить кассету (вперед или назад) для поиска места, с которого требуется начать запись.

1. Установите селектор программ в положение **P**.
2. Если на экране не появилась подсказка по операциям с джойстиком, нажмите , чтобы ее отобразить.
3. Нажмите и удерживайте джойстик в нажатом положении () в направлении , чтобы вести поиск назад к началу записи, или в нажатом положении () в направлении , чтобы вести поиск вперед к концу записи.

- Отпустите джойстик в точке, в которой требуется начать запись.
- Видеокамера возвращается в режим паузы записи.

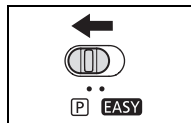



Функции быстрого просмотра записи и поиска записи не работают, когда видеочасть автоматически отключается. Для того чтобы возобновить режим нормальной работы, поверните переключатель **POWER** в положение **OFF**, а затем верните его в положение **CAMERA**.



Индикация на экране во время съемки



① Временной код

Указывает время съемки в часах, минутах и секундах.

② Оставшаяся лента



Указывает количество оставшейся ленты в минутах. Во время съемки символ «» двигается. Когда кассета заканчивается, мигает символ « END».

- Если ленты осталось менее чем на 15 с, оставшееся время может не отображаться.
- В зависимости от типа ленты индикация может быть неправильной.

③ Оставшийся заряд аккумулятора

Символ аккумулятора показывает уровень заряда аккумулятора.



- Если аккумулятор разряжен, начинает мигать красный символ «».
- При установке разряженного аккумулятора видеочасть может выключиться до появления символа «».
- В зависимости от условий эксплуатации аккумулятора и видеочасти фактический уровень заряда аккумулятора может не соответствовать отображаемому.

④ Индикатор записи

В начале съемки видеочасть отсчитывает от 1 до 10 с. Это помогает предотвратить съемку слишком коротких эпизодов.

⑤ Если мигает символ «»

Красный символ «» мигает, если литиевый элемент питания не установлен или требует замены.

Зуммирование («наезд»/«отъезд» видеокамеры)

В видеокамере предусмотрены оптическое и цифровое зуммирование.

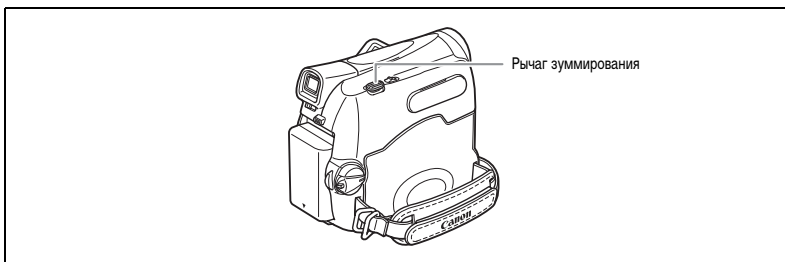
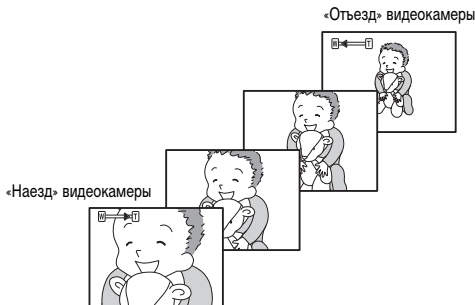

Оптический зум

MV920 / MV901 / MV900	MV890
25-кратный оптический зум	22-кратный оптический зум

CAMERA • 

PLAY • 

Для «отъезда» видеокамеры (широкоугольное положение) сдвиньте рычаг зуммирования к символу **W**. Для «наезда» видеокамеры (положение телефото) сдвиньте рычаг к символу **T**.

Вы также можете изменять скорость масштабирования («отъезда/наезда») ( 24).

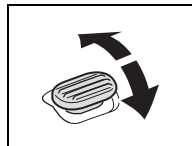

- Расстояние до объекта должно быть не менее 1 м. В широкоугольном положении возможна фокусировка на объект, расположенный на расстоянии всего 1 см.
- В режиме паузы записи скорость зуммирования несколько выше.

Цифровой зум

Если включен цифровой зум, видеокамера автоматически переключается между оптическим и цифровым зумом. При использовании цифрового зума чем больше увеличение, тем ниже разрешение изображения.

MV920 / MV901 / MV900	MV890
100/800-кратный цифровой зум	88/700-кратный цифровой зум

CAMERA · 

PLAY · 

MENU

( 33)



КАМЕРА





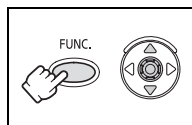

ЦИФРОВОЙ ЗУМ ОТКЛ

1. Нажмите кнопку FUNC., чтобы открыть меню FUNC.



2. С помощью джойстика выберите () символ  и нажмите ().

3. Выберите () меню [КАМЕРА] и нажмите (). Затем выберите () опцию [ЦИФРОВОЙ ЗУМ] и нажмите ().

4. Выберите [100X] или [800X] (**MV920 / MV901 / MV900**) либо [88X] или [700X] (**MV890**) и нажмите (), чтобы сохранить изменения.

5. Нажмите кнопку FUNC., чтобы закрыть меню.



- Цифровой зум не может использоваться в режиме программной видеосъемки  Ночь.
- Индикатор зуммирования (масштабирования) отображается на экране в течение 4 секунд. Он отображается светло-голубым цветом, если для цифрового зуммирования задано значение 100X (**MV920 / MV901 / MV900**) или 88X (**MV890**), и далее расширяется темно-синим цветом, если задано масштабирование 800X (**MV920 / MV901 / MV900**) или 700X (**MV890**).

Выбор скорости зуммирования

Вы можете установить переменную скорость зуммирования или установить один из 3 уровней постоянной скорости зуммирования. Когда установлено значение [ПЕРЕМЕННАЯ], скорость зуммирования зависит от того, как вы управляете рычагом зуммирования. Нажимайте на рычаг мягко для более медленного масштабирования («отъезда/наезда») или нажимайте сильнее для более быстрого масштабирования.



1. Нажмите кнопку FUNC., чтобы открыть меню FUNC.
2. С помощью джойстика выберите (▲▼) символ  и нажмите (⊕).
3. Выберите (▲▼) меню [КАМЕРА] и нажмите (⊕). Затем выберите (▲▼) опцию [СКОР.ЗУМИР.] и нажмите (⊕).
4. Выберите значение настройки и нажмите (⊕), чтобы сохранить изменения.
5. Нажмите кнопку FUNC., чтобы закрыть меню.

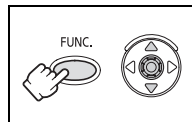

Самая высокая скорость зуммирования достигается при значении настройки [ПЕРЕМЕННАЯ]. Среди фиксированных скоростей зуммирования самая быстрая - [СКОРОСТЬ 3], а самая медленная - [СКОРОСТЬ 1]

Советы по съемке видеокамерой

Как правильно держать видеокамеру

Для обеспечения максимальной устойчивости возьмите видеокамеру в правую руку и прижмите локоть правой руки к телу. При необходимости поддерживайте видеокамеру левой рукой. Следите, чтобы пальцы не касались микрофона или объектива.



Для повышения устойчивости

Прислонитесь к стене



Поставьте видеокамеру на стол



Встаньте на одно колено



Используйте штатив



Обопритесь локтем на опору

Освещение

Во время съемки на открытом воздухе рекомендуется, чтобы солнце находилось позади оператора.



- При использовании штатива не допускайте попадания в видоискатель прямых солнечных лучей, так как видоискатель может расплавиться (вследствие фокусировки света линзой).
- Не пользуйтесь штативами с винтом крепления длиннее 5,5 мм, поскольку это может повредить видеокамеру. Видеокамера не может быть установлена на штатив с неподвижным (невывдвигающимся) установочным штифтом камеры.

Установочный штифт камеры

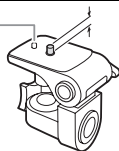

Воспроизведение кассеты

В случае плохого качества изображения очистите видеоголовки с помощью чистящей кассеты Canon или имеющихся в продаже чистящих кассет для цифровых видеокамер (□ 72).

1. Переключите видеокамеру в режим воспроизведения **PLAY** .

Установите переключатель **POWER** в положение **PLAY**.

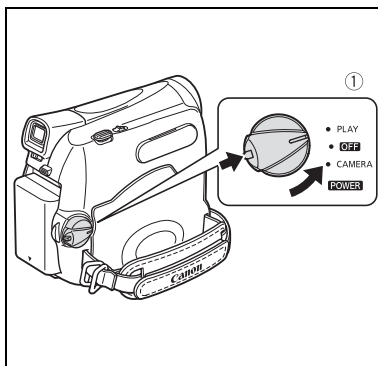

2. Откройте ЖК-дисплей.

Можно также прижать ЖК-дисплей к корпусу камеры экраном наружу.

3. Если на экране не появилась подсказка по операциям с джойстиком, нажмите , чтобы ее отобразить.

4. Для обратной перемотки кассеты нажмите джойстик () в направлении .

5. Для начала воспроизведения нажмите джойстик () в направлении . Нажмите () еще раз, чтобы приостановить воспроизведение.

6. Для остановки воспроизведения нажмите джойстик () в направлении .

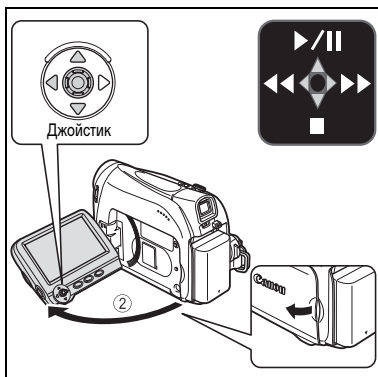

- Для использования видеодискатора закройте панель ЖК-дисплея.
- Об индикации на экране: во время воспроизведения временной код отображает часы, минуты, секунды и кадры. Если ленты осталось менее чем на 15 с, оставшееся время может не отображаться.

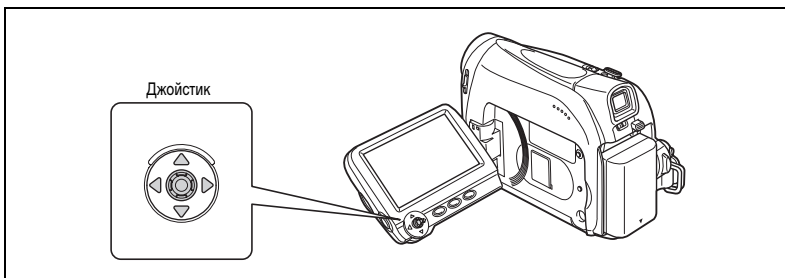

▶/|| (Пауза воспроизведения)

Во время обычного воспроизведения нажмите джойстик (▲) в направлении ▶/||.

▶▶ (Ускоренное воспроизведение вперед) / ◀◀ (Ускоренное воспроизведение назад)

Воспроизведение кассеты со скоростью, в 11,5 раза превышающей обычную скорость (вперед или назад). Во время обычного воспроизведения удерживайте джойстик нажатым (▶) в направлении ▶▶ или нажатым (◀) в направлении ◀◀. Чтобы вернуться в режим обычного воспроизведения, отпустите джойстик.



- При воспроизведении в специальных режимах звук отсутствует.
- В некоторых специальных режимах воспроизведения возможно искажение изображения.
- Для защиты кассеты и видеоголовок видеокамера автоматически останавливает ленту через 5 мин работы в режиме паузы воспроизведения.

Регулировка громкости

При воспроизведении записи на экране ЖК-дисплея видеокамера воспроизводит звук через встроенный громкоговоритель. Звук отключается при закрытии панели ЖК-дисплея.

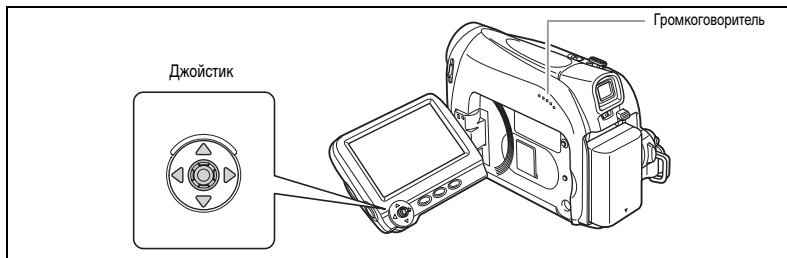

CAMERA · 

PLAY · 

MENU
( 33)



ГРОМК.ДИНАМИКА

1. Нажмите кнопку FUNC., чтобы открыть меню FUNC.

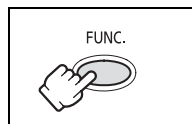

2. С помощью джойстика выберите (▲▼) символ уровня громкости динамика.

3. Настройте (◀▶) громкость динамика на нужный уровень.

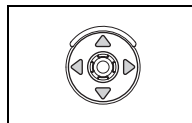

4. Нажмите кнопку FUNC., чтобы сохранить настройку и закрыть меню.

Если полностью выключить звук, то отображение символа громкости изменится на «».

Телевизоры с разъемом SCART

См. также руководство пользователя телевизора или видеомагнитофона.

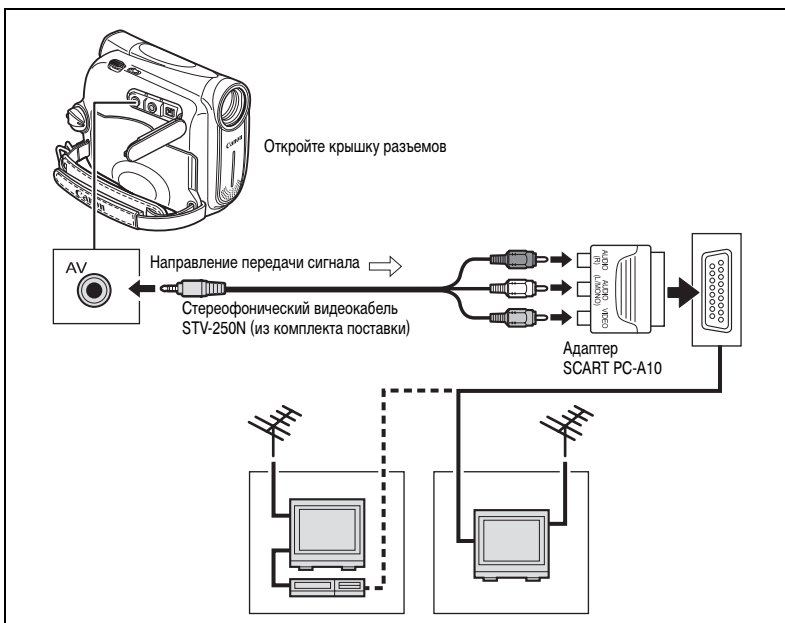

1. Перед началом подключения выключите все устройства.
2. Подключите адаптер PC-A10 SCART к разъему SCART телевизора или видеомагнитофона.
3. Подключите стереофонический видеокабель STV-250N к разъему AV видеокамеры и к аудиоразъемам адаптера SCART.

Подсоедините белый штекер к белому разъему AUDIO L (левый), красный штекер к красному разъему AUDIO R (правый) и желтый штекер к желтому разъему VIDEO.

4. При подключении к телевизору установите переключатель входа в положение VIDEO. При подключении к видеомагнитофону установите переключатель входа в положение LINE.

Телевизоры с разъемами аудио/видео

См. также руководство пользователя телевизора или видеомэгнифона.

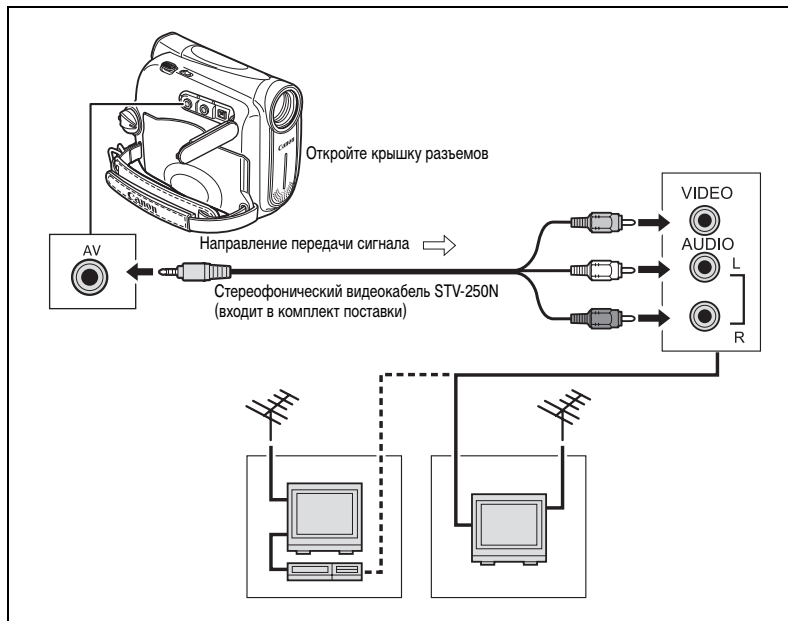

1. **Перед началом подключения выключите все устройства.**
2. **Подключите стерефонический видеокабель STV-250N к разъему AV видеокамеры и к аудио/видео разъемам телевизора/видеомэгнифона.**
Подсоедините белый штекер к белому аудиоразъему L (левый), красный штекер к красному аудиоразъему R (правый) и желтый штекер к желтому видеоразъему VIDEO.
3. **При подключении к телевизору установите переключатель входа в положение VIDEO. При подключении к видеомэгнифону установите переключатель входа в положение LINE.**



Для питания видеокамеры рекомендуется использовать бытовую сеть переменного тока.

Выбор типа телевизора

Во время воспроизведения настройте опцию [ФОРМАТ ТВ] в соответствии с телевизором, к которому подсоединена видеокамера.

CAMERA 

PLAY 











MENU
( 33)





НАСТР.VCR

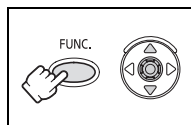

ФОРМАТ ТВ ШИРОК.ЭКРАН

1. Нажмите кнопку FUNC., чтобы открыть меню FUNC.
2. С помощью джойстика выберите ( ) символ  и нажмите ().
3. Выберите ( ) меню [НАСТР.VCR] и нажмите (). Затем выберите ( ) опцию [ФОРМАТ ТВ] и нажмите ().
4. Выберите значение настройки и нажмите (), чтобы сохранить изменения.
 - ШИРОК.ЭКРАН: Телевизоры с форматом изображения 16:9.
 - НОРМ.ЭКРАН: Телевизоры с форматом изображения 4:3.
5. Нажмите кнопку FUNC., чтобы закрыть меню.



- Воспроизведение видеофильмов, снятых в широкоэкранном режиме, на обычном телевизоре: если тип телевизора установлен на [НОРМ.ЭКРАН], видеофильм будет воспроизводиться на экране в режиме «конверта». Если тип телевизора установлен на [ШИРОК.ЭКРАН], изображение будет отображаться горизонтально сжатым.
- Если видеокамера подсоединена к телевизору, оснащённому системой Video ID-1, видеофильмы, снятые в широкоэкранном режиме, будут автоматически воспроизводиться в широкоэкранном режиме.
- Если для типа телевизора установлено значение [НОРМ.ЭКРАН], цифровые эффекты недоступны в режиме .

Выбор выходного аудиоканала

При воспроизведении кассеты со звуком, записанным на двух каналах, можно выбрать выходные каналы.

CAMERA 

PLAY 



MENU
( 33)



НАСТР.АУДИО



КАНАЛ ВЫВОДА Л/П

1. Нажмите кнопку **FUNC.**, чтобы открыть меню **FUNC.**
2. С помощью джойстика выберите (**▲▼**) символ  и нажмите ().
3. Выберите (**▲▼**) меню **[НАСТР.АУДИО]** и нажмите (). Затем выберите (**▲▼**) опцию **[КАНАЛ ВЫВОДА]** и нажмите ().
4. Выберите (**▲▼**) значение настройки и нажмите () , чтобы сохранить изменения.
 - Л/П: Стерео: левый + правый каналы, двужычный: основной + доп.
 - Л/Л: Стерео: левый канал, двужычный: основной.
 - П/П: Стерео: правый канал, двужычный: доп.
5. Для закрытия меню нажмите кнопку **FUNC.**

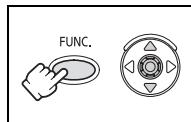

При выключении питания видеосъемки настройка возвращается в значение [Л/П].

Меню и настройки

Функции и настройки видеокamеры управляются с помощью серии меню, отображаемых на экране при нажатии кнопки FUNC. Самые основные функции отображаются на первом экране меню – в меню FUNC. Чтобы выполнить расширенные настройки необходимо открыть меню настроек, выбрав [МЕНЮ] из меню FUNC.

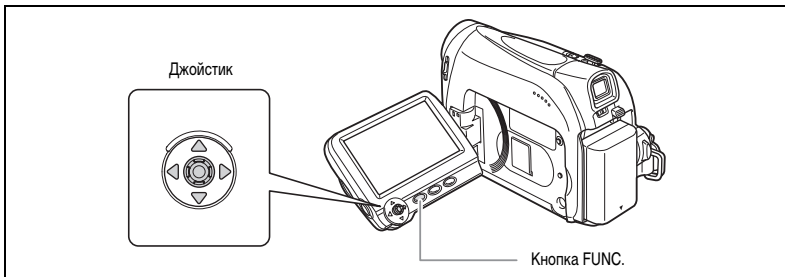

Выбор меню и установок

Меню FUNC.:

1. Нажмите кнопку FUNC., чтобы открыть меню FUNC.
2. С помощью джойстика выберите (▲▼) символ функции, настройку которой требуется изменить.
3. Выберите (◀▶) значение настройки из линейки внизу.

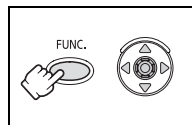

При работе с некоторыми настройками может потребоваться нажать (⊗) или сделать дальнейший выбор с помощью джойстика. В подобных случаях в качестве дополнительной подсказки на экране отображается символ джойстика (рядом с линейкой внизу) или маленькие стрелки (вокруг пункта настройки).

4. Нажмите кнопку FUNC, чтобы сохранить настройку и закрыть меню.

Меню настроек:

1. Нажмите кнопку FUNC., чтобы открыть меню FUNC.
2. С помощью джойстика выберите (▲▼) символ [МЕНЮ] и нажмите (⊗).
3. Выберите (▲▼) меню настройки и нажмите (⊗).
4. Выберите (▲▼) пункт меню и нажмите (⊗).
5. Выберите (▲▼) значение настройки и нажмите (⊗), чтобы сохранить изменения.
6. Нажмите кнопку FUNC., чтобы закрыть меню.





























- В любой момент меню можно закрыть, нажав кнопку FUNC.
- Пункты, которые недоступны, отображаются серым цветом.
- Меню не отображается, если кнопка FUNC. нажимается во время выполнения видеозаписи.
- Можно открывать меню непосредственно на экране меню настроек, нажав и удерживая кнопку FUNC. более 2 с в нажатом положении.

Меню и установки по умолчанию

Установки по умолчанию выделены жирным шрифтом.

CAMERA 

* Пункт не отображается в режиме **EASY**.

Подменю	Пункт меню	Возможные значения		
Меню FUNC.	Программы видеосъемки*	 ПРОГРАММА А9,  ПОРТРЕТ,  СПОРТ,  НОЧЬ,  СНЕГ,  ПЛЯЖ,  ЗАКАТ,  ПРОЖЕКТОР,  ФЕЙЕРВЕРК	36	
	Баланс белого	 АВТО,  ДНЕВНОЙ СВЕТ,  ЛАМПЫ НАКАЛИВАНИЯ,  УСТАН.	43	
	Эффекты изображения	 ЭФФЕКТЫ ИЗОБ.ОТКЛ,  УЯРКО,  НЕЙТРАЛЬНО,  СМЯГ.ДЕТАЛИЗ.КОЖИ	44	
	Таймер автоспуска	 ТАЙМЕР ОТКЛ,  ТАЙМЕР ВКЛ	47	
КАМЕРА	Цифровые эффекты	 ЦИФ.ЭФФ.ОТКЛ,  ПЕРЕХОД,  ЭФФЕКТ	51	
	ВЫДЕРЖКА*	АВТО , 1/50, 1/120, 1/250, 1/500, 1/1000, 1/2000	45	
	МЕД.А.ЗАТВОР	ВКЛ , ОТКЛ	46	
	ЦИФРОВОЙ ЗУМ	MV920 / MV901 / MV900	MV890	23
		ОТКЛ, 100x, 800x	ОТКЛ, 88x, 700x	
	СКОР.ЗУМИР.	ПЕРЕМЕННАЯ , СКОРОСТЬ 3, СКОРОСТЬ 2, СКОРОСТЬ 1	24	
СТАБИЛИЗАТОР*	ВКЛ , ОТКЛ	61		
НАСТР.VCR	РЕЖИМ СЪЕМКИ	СТАНДАРТНЫЙ , ДЛИТЕЛЬНЫЙ	48	
НАСТР.АУДИО	ФИЛЬТР ВЕТРА*	АВТО , ОТКЛ 	49	
	АУДИО РЕЖИМ	16 bit, 12 bit	49	
МОНИТОР/ 	ЯРКОСТЬ		60	
	ТЕЛЕЭКРАН	ВКЛ , ОТКЛ	68	
	МАРКЕР УРОВ.	ВКЛ , ОТКЛ	19	
	ЯЗЫК	См. список языков.	59	
	ДЕМО РЕЖИМ	ВКЛ , ОТКЛ	62	
СИСТЕМА	ЗВУК СИГНАЛ	ГРОМКО , ТИХО, ОТКЛ	60	
	ЗАСТАВКА	ВКЛ , ОТКЛ	61	
	ЭКОН.ЭНЕРГИИ	ВКЛ , ОТКЛ	19	
УСТ.ДАТУ И ВРЕМЯ	ЧАСОВОЙ ПОЯС	См. список часовых поясов.	16	
	ДАТА И ВРЕМЯ	-	16	
	ФОРМАТ ДАТЫ	Y.M.D : 2006.1.1 AM12:00 M.D.Y : ЯНВ.1,2006 12:00AM D.M.Y : 1. ЯНВ. 2006 12:00AM	59	

Подменю	Пункт меню	Возможные значения	
Меню FUNC.	Громкость динамика		28
	Пауза записи ¹	-	65
	Поиск конца	-	57
	Цифровые эффекты	 ЦИФ.ЭФФ.ОТКЛ,  ПЕРЕХОД,  ЭФФЕКТ	51
НАСТР.VCR	РЕЖИМ СЪЕМКИ ¹	СТАНДАРТНЫЙ, ДЛИТЕЛЬНЫЙ	48
	ФОРМАТ ТВ	НОРМ.ЭКРАН, ШИРОК.ЭКРАН	31
НАСТР.АУДИО	КАНАЛ ВЫВОДА	Л/П, Л/Л, П/П	32
	12bit АУДИО	СТЕРЕО1, СТЕРЕО2, МИКШ/ФИКС., МИКШ/ВАРИ.	58
	БАЛАНС МИКШ.	ST-1  ST-2	58
	АУДИО РЕЖИМ	16 bit, 12 bit	49
МОНИТОР/ 	ЯРКОСТЬ		60
	ТЕЛЕЭКРАН	ВКЛ, ОТКЛ	68
	ДИСПЛЕИ	ВКЛ, ВЫКЛ<ВОСПР>	68
	ДАТА 6 СЕК	ВКЛ, ОТКЛ	56
	ВИД ИНФОР.	ДАТА, ВРЕМЯ, ДАТА/ВРЕМЯ	56
	ЯЗЫК	См. список языков.	59
СИСТЕМА	ЗВУК СИГНАЛ	ГРОМКО, ТИХО, ОТКЛ	60
	ЗАСТАВКА	ВКЛ, ОТКЛ	61
УСТ.ДАТУ И ВРЕМЯ	ЧАСОВОЙ ПОЯС	См. список часовых поясов.	16
	ДАТА И ВРЕМЯ	-	16
	ФОРМАТ ДАТЫ	У.М.Д : 2006.1.1 AM12:00 М.Д.У : ЯНВ.1.2006 12:00AM Д.М.У : 1. ЯНВ. 2006 12:00AM	59

¹ Только для **MV920**.

Использование программ съемки

EASY Программа простой съемки

Видеокамера автоматически устанавливает фокусировку, экспозицию и другие параметры, достаточно просто навести видеокамеру и произвести съемку.



P Программы видеосъемки

P Программа АЭ

Видеокамера автоматически устанавливает фокусировку, экспозицию и другие параметры. Однако предусмотрена возможность ручной настройки параметров.



П Портрет

Этот режим предназначен для выделения объекта за счет размывания заднего или переднего плана. Эффект размывания усиливается при увеличении фокусного расстояния (телефото).



С Спорт

Используйте этот режим для съемки спортивных состязаний (например, теннис или гольф) или движущихся объектов (например, аттракцион «русские горки»).



Н Ночь

Этот режим предназначен для съемки в местах с низкой освещенностью.

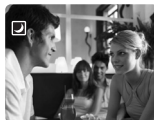

С Снег

Используйте этот режим для съемки в ярких условиях лыжных курортов. Режим позволяет предотвратить недостаточное экспонирование объекта.

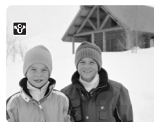

Пляж

Используйте этот режим для съемки на солнечном пляже. Это предотвратит перепроботку объекта в результате недодержки.



Закат

Используйте этот режим для съемки закатов, чтобы получить более живые и яркие цвета.

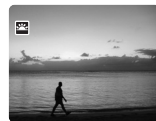

Прожектор

Используйте этот режим для съемки сцен с прожекторным освещением.



Фейерверк

Используйте этот режим для съемки фейерверков.



R

Расширенные функции
Съемка

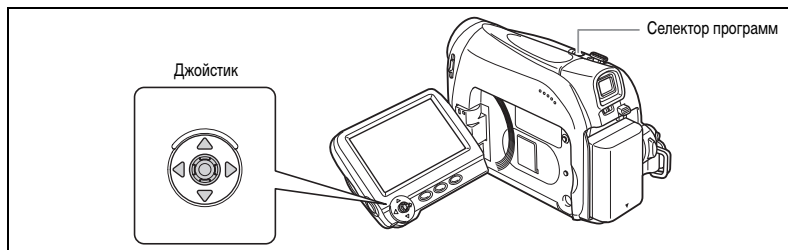

Доступность функций в каждой режиме

Селектор программ	EASY	P												
Программа съемки														
Стабилизатор изображения	× (вкл.)													○
Фокусировка	× (A)													○
Баланс белого	× (A)	○												×
Подавление шума ветра	× (A)													○
Выдержка затвора	× (A)	○												× (A)
Настройка экспозиции	× (A)													○
Цифровые эффекты	×													○

○: Доступно ×: Не доступно A: Автоматическая установка

Выбор программы простой съемки

CAMERA ·

PLAY ·

Переведите переключатель программ в положение **EASY**.

Появляется символ ◻ ◻.

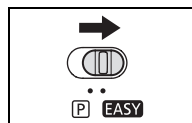

Выбор программы видеосъемки

CAMERA · 

PLAY · 

R

MENU
( 33)



1. Установите селектор программ в положение  .

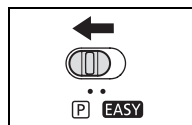

2. Нажмите кнопку FUNC., чтобы открыть меню FUNC.

3. С помощью джойстика выберите ( ) символ программ видеосъемки.

4. Выберите ( ) программу видеосъемки из пунктов на линейке внизу.

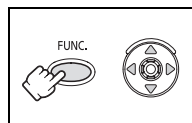

5. Нажмите кнопку FUNC., чтобы сохранить настройку и закрыть меню.

На экране отобразится символ выбранной программы видеосъемки.



- Не меняйте программу видеозаписи во время выполнения видеозаписи, так как это может привести к резкому изменению яркости записываемого изображения.
- Режим Спорт/Портрет:
При воспроизведении изображение может выглядеть не совсем плавным.
- Режим Снег/Пляж:
 - При низкой освещенности объект может оказаться переэкспонированным. Контролируйте изображение на экране.
 - При воспроизведении изображение может выглядеть не совсем плавным.
- Режим Ночь:
 - За движущимися объектами может оставаться остаточный след.
 - Качество изображения может быть ниже, чем в других режимах.
 - На экране могут появляться белые точки.
 - Эффективность автофокусировки может быть ниже, чем в других режимах. В этом случае сфокусируйтесь вручную.
 - Цифровое зуммирование с данной программой видеозаписи не используется.
- Режим Фейерверк:
Чтобы избежать дрожания видеокамеры, рекомендуется использовать штатив.

Настройка экспозиции вручную

Настраивайте экспозицию для предотвращения недостаточного экспонирования объекта в контрольном свете или засветки объекта при ярком освещении.

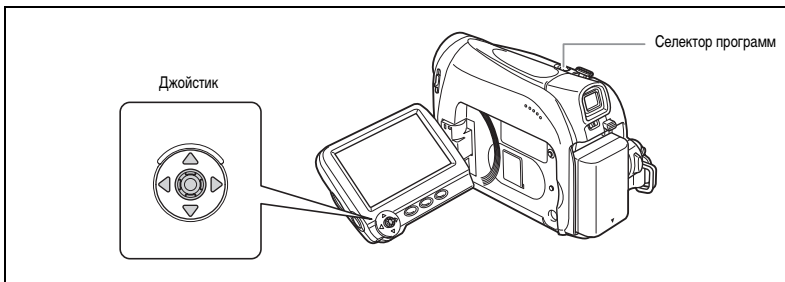

CAMERA ·

PLAY ·

1. Установите селектор программ в положение **P** .

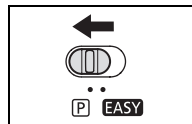

2. Если на экране не появилась подсказка по операциям с джойстиком, нажмите (), чтобы ее отобразить.
3. Нажмите джойстик (**▲**) в направлении [ЭКСП.], чтобы переключить видеокамеру в режим фиксированной экспозиции.



[ЭКСП.] на подсказке по операциям с джойстиком отобразится светло-голубым цветом, и на экране появится индикатор настройки экспозиции с нейтральным значением «±0».

4. Настройте (**◀▶**) яркость изображения, как это необходимо.
Чтобы вернуться в режим автоматической экспозиции, нажмите джойстик (**▲**) в направлении [ЭКСП.] еще раз. Индикатор настройки экспозиции исчезнет, и [ЭКСП.] снова станет белого цвета.
5. Нажмите джойстик (**▼**) в направлении [НАЗАД], чтобы сохранить настройку экспозиции.
 - Если при фиксированной экспозиции выполняется изменение масштаба изображения, яркость изображения может измениться.
 - Диапазон настройки зависит от яркости в момент фиксации экспозиции.
6. Если необходимо, нажмите () еще раз, чтобы скрыть подсказку по операциям с джойстиком.



При выключении питания видеокамеры или изменении программы видеосъемки происходит сброс ручной настройки экспозиции.

Ручная фокусировка

Автофокусировка может быть неэффективной для перечисленных ниже объектов. В этом случае сфокусируйтесь вручную.

Отражающие поверхности



Объекты с низкой контрастностью или без вертикальных линий



Быстро движущиеся объекты



Объекты, снимаемые через грязные или мокрые стекла



Ночные сцены

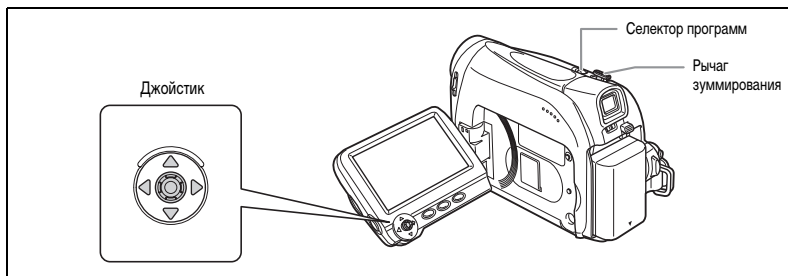

CAMERA

PLAY

1. Установите селектор программ в положение **P**.

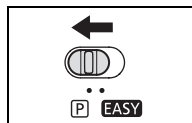

2. Настройте зум.

При зуммировании после фокусировки объект может выйти из фокуса. Настраивайте зум до фокусировки.

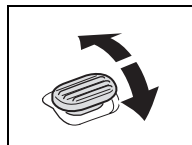

3. Если на экране не появилась подсказка по операциям с джойстиком, нажмите () , чтобы ее отобразить.



4. Нажмите джойстик () в направлении **ФОКУС**, чтобы активировать режим ручной фокусировки.

[ФОКУС] отобразится светло-голубым цветом в подсказке по операциям с джойстиком, и на экране появится «MF».

5. Настройте (◀▶) фокусировку, как это необходимо.

- Нажимайте джойстик (▶) в направлении ▲ для увеличения фокусного расстояния или нажимайте его (◀) в направлении ■ для уменьшения фокусного расстояния.
- Чтобы вернуться в режим автофокусировки, нажмите джойстик (▼) в направлении [ФОКУС] еще раз. Индикация «MF» исчезнет, и [ФОКУС] снова станет белого цвета.

6. Нажмите джойстик (▲) в направлении [НАЗАД], чтобы сохранить настройку фокусировки.

7. Если необходимо, нажмите (⊗) еще раз, чтобы скрыть подсказку по операциям с джойстиком.



Видеокамера переходит из режима ручной фокусировки в режим автофокусировки при установке селектора программ в положение **EASY**.

Фокусировка на бесконечность

Используйте эту функцию, если требуется сфокусироваться на удаленные объекты, например на горные вершины или фейерверк.

1. Чтобы вызвать на экран отображение подсказки по операциям с джойстиком, в режиме ручной фокусировки нажмите (⊗).

2. Удерживайте джойстик нажатым (▼) в направлении [ФОКУС] в течение более 2 секунд.

- Сначала на экране появится индикация «MF», а затем ее сменит символ «∞».
- В режиме фокусировки на бесконечность: при выполнении операций с зумом или джойстиком (◀▶) или при выключении видеокамеры, фокусировка на бесконечность отменяется и видеокамера возвращается в режим ручной фокусировки.

3. Нажмите джойстик (▲) в направлении [НАЗАД], чтобы сохранить настройку фокусировки.

4. Если необходимо, нажмите (⊗) еще раз, чтобы скрыть подсказку по операциям с джойстиком.

Установка баланса белого

Для более точной передачи цветов можно использовать фиксированные режимы или установить пользовательский баланс белого для оптимальной цветопередачи.

AWB АВТО	Настройки автоматически устанавливаются видеокамерой.
☀ ДНЕВНОЙ СВЕТ	Для видеосъемки на открытом воздухе в ясный день.
💡 ЛАМПЫ НАКАЛИВАНИЯ	Для видеосъемки с освещением лампами накаливания или 3-волновыми лампами колбового типа.
☑ УСТАН.	Используется пользовательская настройка баланса белого для получения белых объектов белого цвета в условиях цветного освещения.

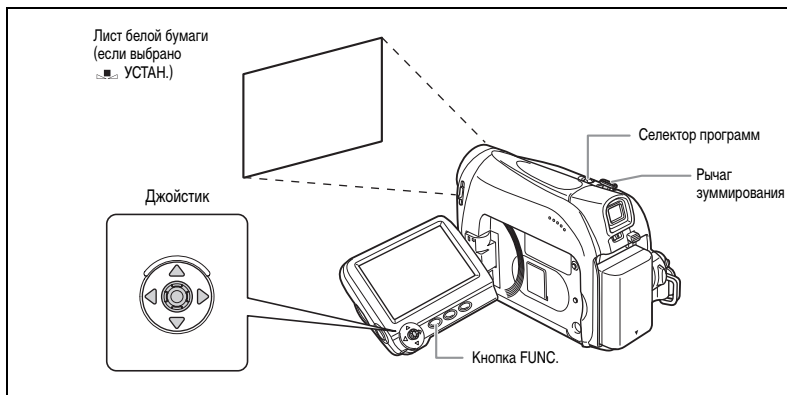

CAMERA

PLAY

MENU
(📖 33)

AWB АВТО

1. Установите селектор программ в положение **P**.
2. Нажмите кнопку FUNC, чтобы открыть меню FUNC.
3. С помощью джойстика выберите (**▲▼**) символ баланса белого.
4. Выберите (**◀▶**) настройку баланса белого из пунктов на линейке внизу.
Если Вы выбрали любую другую настройку баланса белого, кроме **☑ [УСТАН.]**, переходите к шагу 6.

Чтобы установить пользовательский баланс белого, когда выбрана настройка **☑ [УСТАН.]**:





5. Наведите видеокамеру на белый объект и с помощью зуммирования добейтесь, чтобы он заполнил весь экран, затем нажмите (**⊙**).
 - Белый объект должен заполнять весь экран до завершения шага 6.
 - Символ **◀▶** мигает в процессе настройки и прекращает мигать, когда настройка завершена.
6. Нажмите кнопку FUNC., чтобы сохранить настройку и закрыть меню.



- Для обычной съемки на открытом воздухе используйте автоматический режим.
- Если селектор программ установлен в положение **EASY**, для баланса белого устанавливается значение [АВТО].
- Установка баланса белого сохраняется в видеокамере даже после выключения видеокамеры.
- Если установлен пользовательский баланс белого:
 - при определенных источниках освещения символ «» может продолжать мигать; результат будет все равно лучше, чем при автоматической установке;
 - переустанавливайте баланс белого при изменении условий освещения;
 - отключите цифровой зум.
- Пользовательская установка баланса белого может обеспечить лучшие результаты в следующих случаях:
 - при съемке в переменных условиях освещения;
 - при съемке крупных планов;
 - при съемке одноцветных объектов (небо, море или лес);
 - при съемке с освещением ртутными лампами или флуоресцентными лампами определенных типов.

Выбор эффекта изображения

Вы можете вести съемку с различными эффектами насыщенности цветов и контрастности.

 ЭФФЕКТЫ ИЗОБ.ОТКЛ	Съемка без эффектов коррекции изображения.
 ЯРКО	Увеличивает контрастность и цветное насыщение.
 НЕЙТРАЛЬНО	Приглушает контрастность и насыщенность цветов.
 СМЯГ.ДЕТАЛИЗ.КОЖИ	Смягчает детали в зоне телесных тонов для улучшения вида кожи.

CAMERA • 



PLAY • 

MENU

( 33)



ЭФФЕКТЫ ИЗОБ.ОТКЛ

1. Нажмите кнопку FUNC, чтобы открыть меню FUNC.
2. С помощью джойстика выберите () символ эффектов изображения.
3. Выберите () эффект изображения из пунктов на линейке внизу.
4. Нажмите кнопку FUNC., чтобы сохранить настройку и закрыть меню.



- Эффекты изображения не могут использоваться, когда селектор программ установлен в положение **EASY**.
- [СМЯГ.ДЕТАЛИЗ.КОЖИ]: для достижения оптимального эффекта используйте эту функцию при съемке людей крупным планом. Помните, что возможно ухудшение детализации участков, цвет которых близок к телесному цвету.

Установка выдержки затвора

Можно вручную настраивать выдержку затвора для получения устойчивого изображения движущихся объектов.

Доступные настройки выдержки затвора: АВТО, 1/50, 1/120, 1/250, 1/500, 1/1000, 1/2000





1. Установите селектор программ в положение **P**.
2. Нажмите кнопку **FUNC**, чтобы открыть меню **FUNC**.
3. С помощью джойстика выберите (**▲▼**) символ программ видеосъемки и выберите (**◀▶**) программу **P** [**ПРОГРАММА АЭ**].
4. С помощью джойстика выберите (**▲▼**) символ  и нажмите (**⊗**).
5. Выберите (**▲▼**) меню [**КАМЕРА**] и нажмите (**⊗**). Затем выберите (**▲▼**) опцию [**ВЫДЕРЖКА**] и нажмите (**⊗**).
6. Выберите (**▲▼**) значение настройки и нажмите (**⊗**), чтобы сохранить изменения.
7. Нажмите кнопку **FUNC**., чтобы закрыть меню.



- Если установлена выдержка затвора 1/1000 или более длительная, не направляйте видеокамеру непосредственно на солнце.
- При съемке с короткой выдержкой изображение может мигать.
- При установке селектора программ в положение **EASY** или при переключении программы съемки выдержка затвора сбрасывается на значение [**АВТО**].
- Рекомендации по съемке с короткими выдержками.
 - Спортивные состязания на открытом воздухе, например гольф или теннис: 1/2000.
 - Движущиеся объекты, например автомобили или аттракцион «русские горки»: 1/1000, 1/500 или 1/250.
 - Спортивные состязания в помещении, например баскетбол: 1/120.

Автоматическая длительная выдержка

В режиме простой съемки , а также когда для выдержки затвора установлено значение [АВТО] в программе съемки  Программа АЕ, видеокамера использует длительные выдержки затвора вплоть до 1/25. Это позволяет получать более яркую видеозапись в местах с недостаточным освещением. Также можно запретить использование длительной выдержки затвора.

CAMERA 









PLAY 

MENU
( 33)



КАМЕРА

МЕД.А.ЗАТВОР ВКЛ

1. Откройте меню FUNC., выберите () символ  и нажмите ().
2. Выберите () меню [КАМЕРА] и нажмите (). Затем выберите () опцию [МЕД.А.ЗАТВОР] и нажмите ().
3. Установите () эту функцию на [ОТКЛ] и нажмите (), чтобы сохранить изменения, затем закройте меню.



Если установлено значение [ВКЛ], за движущимися объектами может оставаться след.

Использование автоспуска

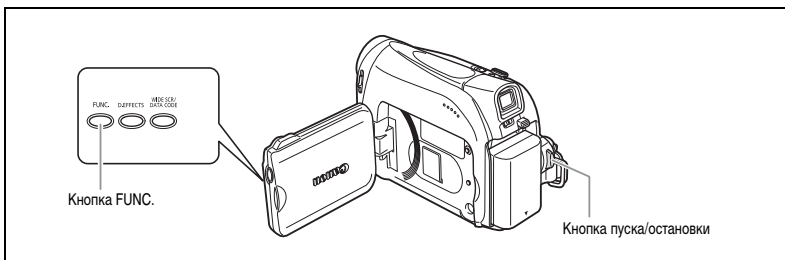

CAMERA ·

PLAY ·

MENU

(33)



ТАЙМЕР ОТКЛ

1. Откройте меню FUNC. и выберите () символ автоспуска.
2. Установите () эту функцию на [ТАЙМЕР ВКЛ] и закройте меню.
3. Нажмите кнопку пуска/остановки.

Видеокамера начинает вести съемку после 10-секундного обратного отсчета. Обратный отсчет выводится на экран.



- Для отмены режима автоспуска в шаге 2 выше выберите () [ТАЙМЕР ОТКЛ]. Чтобы отменить режим автоспуска после того, как начался обратный отсчет, можно также нажать кнопку пуска/остановки.
- При выключении видеокамеры автоспуск отменяется.

Изменение режима записи (SP/LP)

Можно выбрать режим SP (стандартный) или LP (длительный). В режиме LP емкость кассеты возрастает в 1,5 раза.

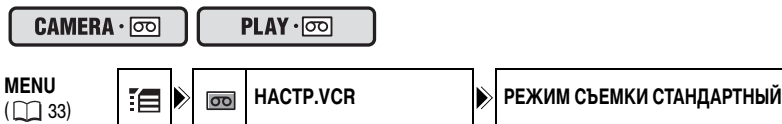

1. Откройте меню FUNC., выберите (▲▼) символ  и нажмите (⊗).
2. Выберите (▲▼) меню [НАСТР.VCR] и нажмите (⊗). Затем выберите (▲▼) опцию [РЕЖИМ СЪЕМКИ] и нажмите (⊗).
3. Установите (▲▼) эту функцию на [СТАНДАРТНЫЙ] или [ДЛИТЕЛЬНЫЙ] и нажмите (⊗), чтобы сохранить изменения, затем закройте меню.



В зависимости от типа и условий эксплуатации кассеты, возможны искажения изображения и звука, записанного в режиме LP. Для съемки важных моментов рекомендуется использовать режим SP.



- При записи на одну и ту же кассету в обоих режимах (SP и LP) при воспроизведении возможны искажения изображения и может быть неправильно записан временной код.
- При воспроизведении на данной видеокамере кассеты, записанной в режиме LP на другом цифровом устройстве или видеокамере (или наоборот), возможны искажения изображения и звука.

Изменение аудиорежима

Звук можно записывать в двух режимах – 16-разрядном (16bit) и 12-разрядном (12bit). В 12-разрядном режиме звук записывается на двух каналах (стерео 1), а два других канала (стерео 2) остаются свободными для последующего добавления нового звука на другом устройстве для монтажа. Для повышения качества звука выберите 16-разрядный режим.

CAMERA PLAY 

MENU

 33

НАСТР.АУДИО



АУДИО РЕЖИМ 12bit

1. Откройте меню FUNC., выберите (▲▼) символ  и нажмите (⊗).
2. Выберите (▲▼) меню [НАСТР.АУДИО] и нажмите (⊗). Затем выберите (▲▼) опцию [АУДИО РЕЖИМ] и нажмите (⊗).
3. Установите (▲▼) эту функцию на [16bit] или [12bit] и нажмите (⊗), чтобы сохранить изменения, затем закройте меню.

Выбранный звуковой режим отображается на экране в течение приблизительно 4 секунд.

Фильтр шума ветра

Видеокамера автоматически подавляет шум ветра (только во время записи звука через встроенный микрофон). Однако можно отключить фильтр шума ветра, когда видеозапись выполняется в помещении или когда требуется максимально высокая чувствительность микрофона.

CAMERA PLAY 

MENU



 33

НАСТР.АУДИО



ФИЛЬТР ВЕТРА АВТО

1. Откройте меню FUNC., выберите (▲▼) символ  и нажмите (⊗).
2. Выберите (▲▼) меню [НАСТР.АУДИО] и нажмите (⊗). Затем выберите (▲▼) опцию [ФИЛЬТР ВЕТРА] и нажмите (⊗).
3. Установите (▲▼) эту функцию на [ОТКЛ] и нажмите (⊗), чтобы сохранить изменения, затем закройте меню.

При отключении фильтра шума ветра отображается символ  OFF .

Использование внешнего микрофона

Вы можете подсоединить внешний микрофон к разъему MIC. Используйте имеющиеся в продаже конденсаторные микрофоны с собственным источником питания.

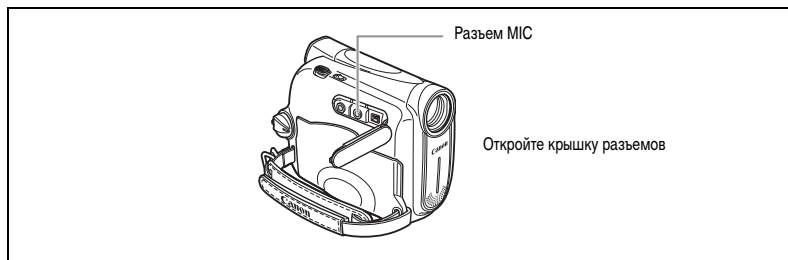







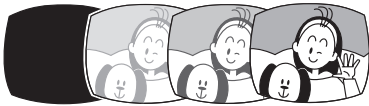

Вы можете подсоединить практически любой стереофонический микрофон со штекером Ø 3,5 мм, но уровень звука будет отличаться от записанного с помощью встроенного микрофона.

Использование цифровых эффектов



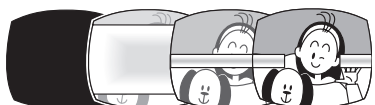





Монтажные переходы (📖 52)

Начинайте или заканчивайте сцены вводом или выводом изображения.

Введение/выведение изображения (ЗАТЕНЕН.) 	Вытеснение шторкой (ШТОРКА) 
Вытеснение углом (УГ.ШТОРКА) 	Скачок (КВАДРАТ) 
Переворот (ПЕРЕВОРОТ) 	Головоломка (ГОЛОВОЛ.) 
Зигзаг (ЗИГЗАГ) 	Луч (ЛУЧ) 
Наплыв (НАПЛЫВ) 	

Эффекты (📖 53)

Придайте пикантность своим записям.

Черно-белый (Ч/Б) 	Сепия (СЕПИЯ) 	Живопись (ЖИВОПИСЬ) 
Мозаика (МОЗАИКА) 	Сфера (СФЕРА) 	Куб (КУБ) 
Волна (ВОЛНА) 	Цветная маска (ЦВ.МАСКА) 	Зеркало (ЗЕРКАЛО) 

Выбор монтажного перехода

В режиме **CAMERA**  установите селектор программ в положение .

CAMERA 

PLAY  *





* Недоступно, если тип телевизора установлен на [НОРМ.ЭКРАН].

MENU

(📖 33)

 OFF

ЦИФ.ЭФФ.ОТКЛ

1. Откройте меню **FUNC.** и выберите () символ цифровых эффектов.
2. Выберите () опцию [ПЕРЕХОД] и нажмите () .
3. Выберите () значение настройки, нажмите () и закройте меню.

Символ выбранного типа перехода отобразится на экране.

CAMERA  :

4. Введение изображения: в режиме паузы записи нажмите кнопку **D.EFFECTS** и начните съемку, нажав кнопку пуска/остановки.

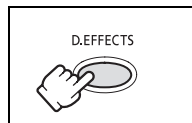
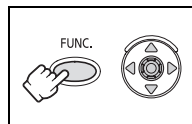

Выведение изображения: во время съемки нажмите кнопку D.EFFECTS и приостановите съемку, нажав кнопку пуска/остановки.

Эффект перехода включается/отключается нажатием кнопки D.EFFECTS.

PLAY  :

4. Введение изображения: в режиме паузы воспроизведения нажмите кнопку D.EFFECTS и начните воспроизведение, нажав джойстик (▲) в направлении ►/III.



Выведение изображения: во время воспроизведения нажмите кнопку D.EFFECTS и приостановите

воспроизведение, нажав джойстик (▲) в направлении ►/III.

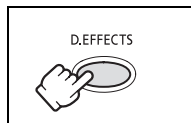
Эффект перехода включается/отключается нажатием кнопки D.EFFECTS.



Выбор эффекта

В режиме **CAMERA**  установите селектор программ в положение .

CAMERA 

PLAY  *

* Недоступно, если тип телевизора установлен на [НОРМ.ЭКРАН].

MENU

( 33)

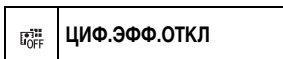

1. Откройте меню FUNC. и выберите (▲▼) символ цифровых эффектов.
2. Выберите (◀▶) опцию [ЭФФЕКТ] и нажмите (⊕).
3. Выберите (◀▶) опцию настройки, нажмите (⊕) и закройте меню.

Символ выбранного эффекта отобразится на экране.

4. Нажмите кнопку D.EFFECTS.

- Символ выбранного эффекта окрасится в зеленый цвет.
- Эффект включается и отключается нажатием кнопки D.EFFECTS.

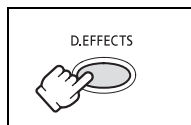
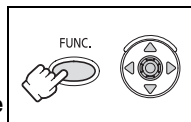

- Выключайте цифровой эффект, если он не используется.
- Данная настройка сохраняется на видеокамере даже после выключения питания или переключения режима видеосъемки.
- При использовании цифровых эффектов возможно незначительное ухудшение качества изображения.
- Использование цифровых эффектов невозможно в следующих случаях:
 - если селектор программ установлен в положение **EASY**.
 - во время цифровой перезаписи видео.

Съемка для широкоэкранных телевизоров (16:9)

Видеокамера использует всю ширину матрицы ПЗС, обеспечивая съемку в формате 16:9 с высоким разрешением.

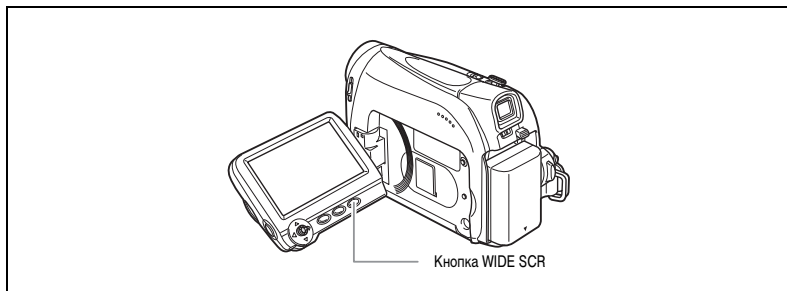

CAMERA · 

PLAY · 

Нажмите кнопку WIDE SCR.

- «WIDE» исчезает с экрана, и формат отображения изменяется на формат 4:3.
- На экране ЖК-дисплея: видеофильмы, записываемые в широкоэкранном режиме, будут отображаться в обычном режиме; видеофильмы, записываемые в формате 4:3, будут отображаться с черными полосами по обеим сторонам.
- На экране видискателя: видеофильмы, записываемые в широкоэкранном режиме, будут отображаться в режиме «конверта»; видеофильмы, записываемые в формате 4:3, будут отображаться в обычном режиме.



Воспроизведение видеофильмов, отснятых в широкоэкранном режиме, на обычном телевизоре: если тип телевизора установлен на [НОРМ.ЭКРАН], видеофильм будет воспроизводиться на экране в режиме «конверта». Если тип телевизора установлен на [ШИРОК.ЭКРАН], изображение будет отображаться горизонтально сжатым ( 31).

Увеличение изображения

При воспроизведении изображение можно увеличить максимум в 5 раз.

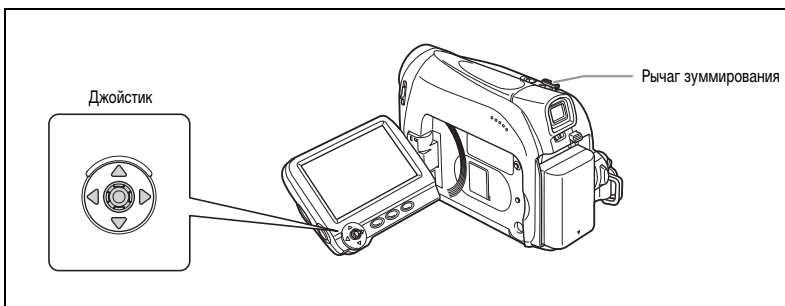

CAMERA · 

PLAY · 

1. Переместите рычаг зуммирования в направлении **T**.

- Изображение увеличивается в 2 раза.
- Отображается рамка, указывающая положение увеличенной области.
- Для дальнейшего увеличения изображения переместите рычаг зуммирования в направлении **T**. Для уменьшения коэффициента увеличения ниже 2 переместите рычаг зуммирования в направлении **W**.

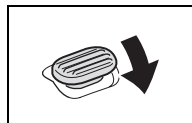

2. С помощью джойстика выберите (▲▼, ◀▶) увеличенную область.

Для отмены увеличения перемещайте рычаг зуммирования в направлении **W** до исчезновения рамки.

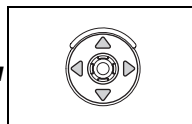

Пока отображается рамка области увеличения, она заменяет на экране подсказку по операциям с джойстиком. Чтобы вернуться в режим обычного воспроизведения, отмените увеличение.

R

Расширенные функции
Воспроизведение

Отображение кода данных

Видеокамера сохраняет код данных, содержащий дату и время съемки. Во время воспроизведения можно выбрать требуемый вариант индикации кода данных и вызвать его отображение на экран.

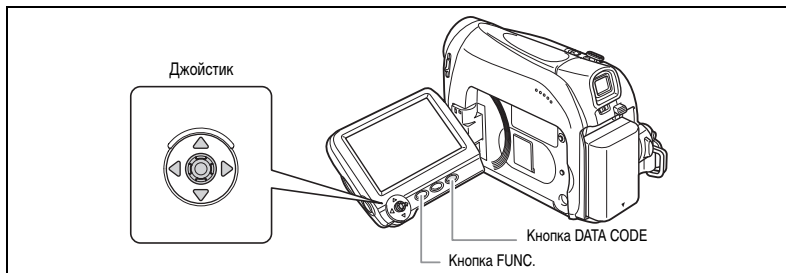

CAMERA

PLAY

MENU

33



МОНИТОР

ВИД ИНФОР. ДАТА/ВРЕМЯ

1. Откройте меню FUNC., выберите (▲▼) символ и нажмите (⊕).
2. Выберите (▲▼) меню [МОНИТОР/⊕] и нажмите (⊕). Затем выберите (▲▼) опцию [ВИД ИНФОР.] и нажмите (⊕).
3. Выберите значение настройки и нажмите (⊕), чтобы сохранить изменения, затем закройте меню.
4. Чтобы вызвать на экран индикацию кода данных во время воспроизведения, нажмите кнопку DATA CODE.



Код данных не будет отображаться на экране при следующем включении видеокамеры.

Автоматический вывод даты на шесть секунд

Дата и время выводятся на 6 с при начале воспроизведения или при изменении даты либо часового пояса.

CAMERA

PLAY

MENU

33



МОНИТОР

ДАТА 6 СЕК ОТКЛ

1. Откройте меню FUNC., выберите (▲▼) символ и нажмите (⊕).
2. Выберите (▲▼) меню [МОНИТОР/⊕] и нажмите (⊕). Затем выберите (▲▼) опцию [ДАТА 6 СЕК] и нажмите (⊕).
3. Выберите значение настройки и нажмите (⊕), чтобы сохранить изменения, затем закройте меню.

Поиск конца записи

Эта функция позволяет после завершения воспроизведения кассеты найти конец последнего записанного эпизода.

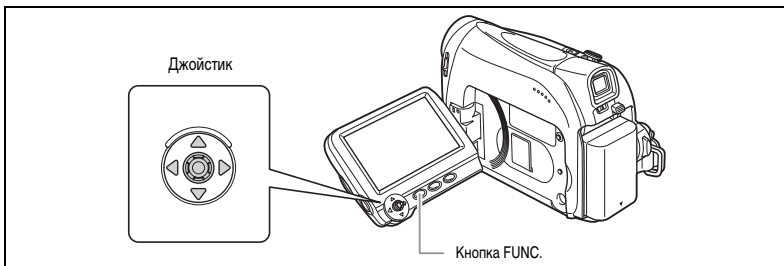

CAMERA 

PLAY 

В режиме остановки:

1. Откройте меню FUNC., выберите (▲▼) символ поиска конца записи →| и нажмите (⊕).

2. Выберите (◀▶) [ВЫПЛ] и нажмите (⊕), чтобы начать поиск.

- Отображается символ «ПОИСК КОНЦА».
- Видеокамера перематывает кассету назад или вперед, воспроизводит несколько последних секунд записи и останавливает кассету.
- Операция с джойстиком (▲▼, ▶◀) отменяет поиск.



○ После извлечения кассеты поиск конца записи невозможен.

○ Если на кассете имеются пустые участки, функция поиска конца записи может работать неправильно.

Воспроизведение кассеты с добавленным звуком

Можно выбрать воспроизведение канала СТЕРЕО 1 (исходный звук), канала СТЕРЕО 2 (добавленный звук) или настроить баланс воспроизведения обоих каналов.

CAMERA 

PLAY 

MENU









( 33)







НАСТР.АУДИО



12bit АУДИО СТЕРЕО1

1. Откройте меню FUNC., выберите () символ  и нажмите ().
2. Выберите () меню [НАСТР.АУДИО] и нажмите (). Затем выберите () опцию [12bit АУДИО] и нажмите ().
3. Выберите значение настройки и нажмите (), чтобы сохранить изменения.
 - СТЕРЕО1: Воспроизведение исходного звука.
 - СТЕРЕО2: Воспроизведение добавленного звука.
 - МИКШ/ФИКС.: Воспроизведение каналов СТЕРЕО 1 и СТЕРЕО 2 с одинаковым уровнем звука.
 - МИКШ/ВАРИ.: Воспроизведение каналов СТЕРЕО 1 и СТЕРЕО 2. Возможна настройка уровня микширования.
 - Если выбрана настройка аудио, отличная от [МИКШ/ВАРИ.], закройте меню.

Настройка уровня микширования при выборе [МИКШ/ВАРИ.]:

4. Из меню [НАСТР.АУДИО] выберите () опцию [БАЛАНС МИКШ.] и нажмите ().
5. Настройте () уровень микширования между ST-1 и ST-2 и нажмите (), чтобы сохранить изменения, затем закройте меню.



- При выключении видеокамеры восстанавливается значение [СТЕРЕО1]. Однако видеокамера запоминает уровень микширования.
- Перезапись звука с помощью видеокамеры невозможна.

Изменение языка дисплея

Можно изменить язык сообщений и пунктов меню. Доступный набор языков зависит от региона. Для проверки набора языков, предусмотренного в камере, следуйте приведенным ниже инструкциям.

Набор языков А	Английский, немецкий, испанский, французский, итальянский, польский, русский, упрощенный китайский, японский
Набор языков В	Английский, упрощенный китайский, традиционный китайский, тайский

CAMERA · 

PLAY · 

MENU

( 33)



МОНИТОР/ 

ЯЗЫК ENGLISH

1. Откройте меню FUNC., выберите (▲▼) символ  и нажмите (⊕).
2. Выберите (▲▼) меню [МОНИТОР/ ] и нажмите (⊕). Затем выберите (▲▼) опцию [ЯЗЫК] и нажмите (⊕).
3. Выберите язык и нажмите (⊕), чтобы сохранить изменения, затем закройте меню.



- Если язык был изменен по ошибке, для его обратного изменения ориентируйтесь на метку  у пункта меню.
- Индикация «FUNC.» в нижней части экрана соответствует названию кнопки на видеокамере и не изменяется при переключении языка сообщений.

Изменение формата даты

Можно выбрать один из трех форматов даты. Например [1.ЯНВ.2006], [ЯНВ.1,2006] и [2006.1.1].

CAMERA · 

PLAY · 

MENU

( 33)



УСТ.ДАТУ И ВРЕМЯ

ФОРМАТ ДАТЫ 1.ЯНВ.2006

1. Откройте меню FUNC., выберите (▲▼) символ  и нажмите (⊕).
2. Выберите (▲▼) меню [УСТ.ДАТУ И ВРЕМЯ] и нажмите (⊕). Затем выберите (▲▼) опцию [ФОРМАТ ДАТЫ] и нажмите (⊕).
3. Выберите значение настройки и нажмите (⊕), чтобы сохранить изменения, затем закройте меню.

Прочие настройки видеокмеры

Звуковой сигнал

Видеокмера подает звуковые сигналы во время таких операций, как включение/выключение питания, пуск/остановка съемки, обратный отсчет автоспуска или при нестандартном состоянии видеокмеры. При выключении функции звукового сигнала отключаются все звуки, подаваемые видеокмерой.

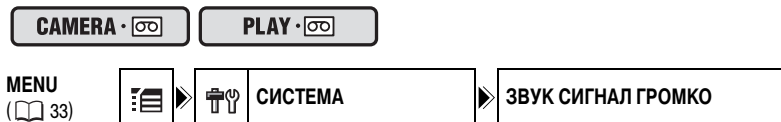

Чтобы выключить звуковой сигнал:

1. Откройте меню FUNC., выберите (▲▼) символ и нажмите (⊗).
2. Выберите (▲▼) меню [СИСТЕМА] и нажмите (⊗). Затем выберите (▲▼) опцию [ЗВУК СИГНАЛ] и нажмите (⊗).
3. Установите эту функцию на [ОТКЛ] и нажмите (⊗), чтобы сохранить изменения, затем закройте меню.

Настройка яркости экрана ЖК-дисплея

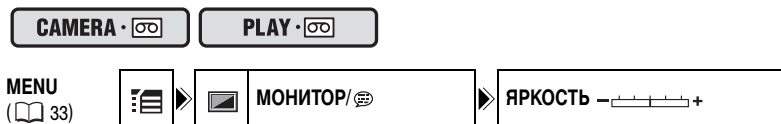

1. Откройте меню FUNC., выберите (▲▼) символ и нажмите (⊗).
2. Выберите (▲▼) меню [МОНИТОР/🗨️] и нажмите (⊗). Затем выберите (▲▼) опцию [ЯРКОСТЬ] и нажмите (⊗).
3. Настройте (◀▶) уровень яркости и нажмите (⊗), чтобы сохранить изменения, затем закройте меню.



Изменение яркости экрана ЖК-дисплея не влияет на записываемые изображения или на изображения в видеосекторе.

Отключение стабилизатора изображения

Стабилизатор изображения компенсирует дрожание видеокамеры даже при максимально длинно-фокусном положении объектива. Компенсируются горизонтальные перемещения; поэтому при установке видеокамеры на штатив стабилизатор можно выключить.



1. Откройте меню FUNC., выберите (▲▼) символ и нажмите (⊕).
2. Выберите (▲▼) меню [КАМЕРА] и нажмите (⊕). Затем выберите (▲▼) опцию [СТАБИЛИЗАТОР] и нажмите (⊕).
3. Установите эту функцию на [ОТКЛ] и нажмите (⊕), чтобы сохранить изменения, затем закройте меню.

Символ исчезает.



- Стабилизатор изображения нельзя отключить, если селектор программ установлен в положение **EASY**.
- Стабилизатор изображения предназначен для устранения обычного дрожания видеокамеры.
- В режиме программы съемки Ночь эффективность работы стабилизатора изображения может понижаться.

Изменение начальной заставки

Вы можете установить, будет ли при включении видеокамеры на экране отображаться логотип Canon или нет.

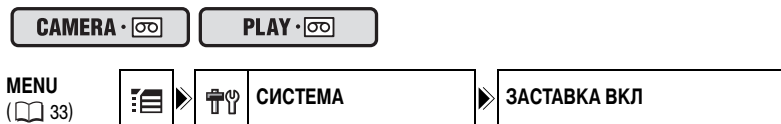

Для отключения отображения начальной заставки:

1. Откройте меню FUNC., выберите (▲▼) символ и нажмите (⊕).
2. Выберите (▲▼) меню [СИСТЕМА] и нажмите (⊕). Затем выберите (▲▼) опцию [ЗАСТАВКА] и нажмите (⊕).
3. Установите эту функцию на [ОТКЛ] и нажмите (⊕), чтобы сохранить изменения, затем закройте меню.

Демонстрационный режим

Демонстрационный режим позволяет ознакомиться с основными функциональными возможностями видеокамеры. Демонстрационный режим включается автоматически, если видеокамера остается включенной (с питанием от адаптера) без загрузки носителя для записи в течение более чем 5 минут. Можно также отключить автоматический запуск демонстрации.



Чтобы отключить демонстрационный режим:

1. Откройте меню FUNC., выберите (▲▼) символ [list icon] и нажмите (⊗).
2. Выберите (▲▼) меню [МОНИТОР/ [mute icon]] и нажмите (⊗). Затем выберите (▲▼) опцию [ДЕМО РЕЖИМ] и нажмите (⊗).
3. Установите эту функцию на [ОТКЛ] и нажмите (⊗), чтобы сохранить изменения, затем закройте меню.



Для отмены начавшейся демонстрации нажмите любую кнопку, выключите видеокамеру или загрузите носитель информации.

Запись на видеомagneтофон или цифровое видеоустройство

Записи можно скопировать, подключив видеокамеру к видеомagneтофону или цифровому видеоустройству. При подключении к цифровому видеоустройству при копировании записей качество изображения и звука практически не снижается.

Подключение устройств

① Подключение видеомagneтофона

См. раздел *Просмотр на экране телевизора* (□ □ 29).

② Подключение цифрового видеоустройства

Используйте дополнительно приобретаемый DV-кабель CV-150F (4 -4 контакта) или CV-250F (4 -6 контактов).

См. также инструкции по эксплуатации цифрового видеоустройства.

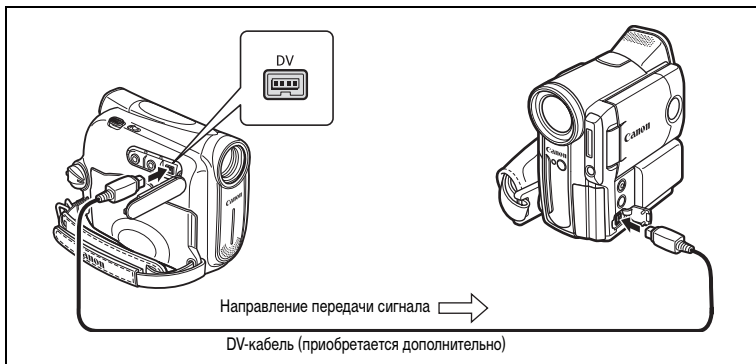

Запись

CAMERA ·

PLAY ·

1. Переключите видеокамеру в режим воспроизведения кассеты и загрузите записанную кассету.
2. Подключенное устройство: загрузите чистую кассету и установите устройство в режим паузы записи.
3. Найдите копируемую сцену и приостановите воспроизведение незадолго до этой сцены.
4. Начните воспроизведение кассеты.
5. Подключенное устройство: начните запись, когда появится копируемая сцена. Остановите запись после завершения копирования.
6. Остановите воспроизведение.



- Для питания видеокамеры рекомендуется использовать бытовую сеть переменного тока.
- При подключении к видеомагнитофону качество смонтированной кассеты может быть несколько хуже качества оригинала.
- При подключении к цифровому видеоустройству:
 - если изображение отсутствует, заново подсоедините DV-кабель или выключите и снова включите видеокамеру;
 - невозможно гарантировать правильную работу всех цифровых устройств, оснащенных DV-разъемом. В случае неполадок используйте разъем AV.

MV920 Запись с цифрового видеоприбора (цифровая перезапись видео)

При записи с другого цифрового видеоприбора, оснащенного DV-разъемом, качество изображения и звука практически не снижается.

CAMERA 

PLAY 

1. Подсоедините видеокамеру к цифровому видеоприбору.
См. раздел *Подключение цифрового видеоприбора* (□ 63).
2. Переключите видеокамеру в режим воспроизведения кассеты  и загрузите в нее пустую кассету.
3. Подключенное устройство: загрузите кассету или диск с записью.
4. Откройте меню FUNC., выберите (▲▼) символ паузы записи ● || и нажмите (⊗).
5. Выберите (◀▶) [Выпл] и нажмите (⊗).
В режиме паузы записи и во время записи вы можете проверить картинку на экране.
6. Подключенное устройство: начните воспроизведение кассеты или диска.
7. Если на экране не появилась подсказка по операциям с джойстиком, нажмите (⊗), чтобы ее отобразить.
8. Нажмите джойстик (▲) в направлении ● / ||, когда на экране появится сцена, которую вы желаете записать.
 - Начнется запись.
 - Чтобы поставить на паузу/возобновить запись, еще раз нажмите джойстик (▲) в направлении ● / ||.
9. Нажмите джойстик (▼) в направлении ■, чтобы остановить запись.
10. Подключенное устройство: остановите воспроизведение.

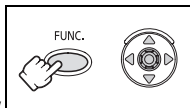

- Пустые участки могут быть записаны как anomальное изображение.
- Если изображение отсутствует, заново подсоедините DV-кабель или выключите и снова включите видеокамеру.
- Возможно только выполнение записи видеосигналов с устройств, имеющих на себе логотип DV, с записей, выполненных в формате SD (standard definition) в режиме записи SP или LP. Обратите внимание, что сигналы с разъемов DV (IEEE1394), имеющих одинаковую форму, могут отличаться по стандартам видеосигнала.



Для питания видеокамеры рекомендуется использовать сеть переменного тока.

Замечания об авторских правах

Предупреждение о нарушении авторских прав

Авторские права на некоторые заранее записанные видеокассеты, фильмы и другие материалы, а также на некоторые телевизионные программы защищены. Несанкционированная запись этих материалов может нарушать законы о защите авторских прав.

Сигналы авторского права

Во время воспроизведения: При попытке воспроизведения кассеты, на которой содержатся сигналы контроля авторского права для защиты программного обеспечения, на несколько секунд выводится сообщение «ЗАЩИЩЕНО ОТ КОПИРОВАНИЯ ПРОСМОТР ЗАПРЕЩЕН», а затем видеокамера отображает пустой синий экран. Просмотр содержимого такой кассеты невозможен.

Во время записи: При попытке перезаписи из программного обеспечения, содержащего сигналы контроля авторского права для защиты программного обеспечения, выводится сообщение «ЗАЩИЩЕНО ОТ КОПИРОВАНИЯ ПЕРЕЗАПИСЬ ЗАПРЕЩЕНА». Запись содержимого программного обеспечения невозможна.

Данная видеокамера не позволяет записывать на ленту сигнал защиты авторских прав.

Передача видеозаписей в компьютер

Передача с помощью DV-кабеля

Записи можно переписать на компьютер, оснащенный разъемом IEEE1394 (DV) или платой видеозахвата IEEE1394. Для перезаписи видеозображения с кассеты в компьютер используйте редакторское программное обеспечение, входящее в комплект поставки компьютера/платы видеозахвата. См.

Руководство по программному обеспечению. Начиная с Windows 98 Second Edition и Mac OS 9 драйвер входит в состав операционных систем и устанавливается автоматически.

Используйте дополнительно приобретаемый DV-кабель CV-150F (4-4 контакта) или CV-250F (4-6 контактов).

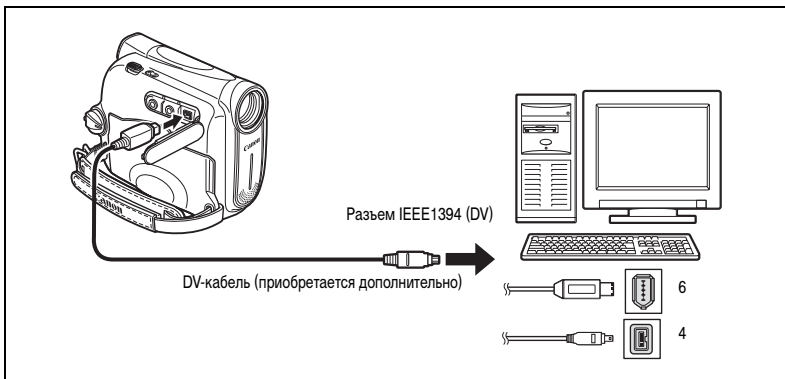

- Правильность выполнения данной операции зависит от программного обеспечения и технических характеристик/настроек компьютера.
- В случае «зависания» компьютера при подсоединении видеокамеры, отсоедините и заново подсоедините DV-кабель. Если неполадка не устранена, отсоедините интерфейсный кабель, выключите видеокамеру и компьютер, снова включите видеокамеру и компьютер и заново соедините их кабелем.



- Для питания видеокамеры, подсоединенной к компьютеру, рекомендуется использовать бытовую сеть переменного тока.
- См. также руководство по эксплуатации компьютера.

Индикация на экране

Отключение индикации на экране ЖК-дисплея

Для воспроизведения на чистом экране можно убрать индикацию с экрана ЖК-дисплея.

CAMERA · 

PLAY · 

MENU
( 33)



МОНИТОР/ 



ДИСПЛЕИ ВКЛ

1. Откройте меню FUNC., выберите (▲▼) символ  и нажмите (⊗).
2. Выберите (▲▼) меню [МОНИТОР/ ] и нажмите (⊗). Затем выберите (▲▼) опцию [ДИСПЛЕИ] и нажмите (⊗).
3. Установите эту функцию на [ВЫКЛ<ВОСПР>] и нажмите (⊗), чтобы сохранить изменения, затем закройте меню.

- Предупредительные сообщения все равно выводятся; кроме того, выводится код данных, если он включен.
- Индикация отображается, если воспроизводимое изображение увеличено или используется цифровой эффект.
- Индикация операций с кассетой выводится на 2 с.

Отключение/включение индикации на экране телевизора

При подключении телевизора для съемки можно убрать с него индикацию видеокамеры. Для воспроизведения можно вывести индикацию видеокамеры на экран телевизора.

CAMERA · 

PLAY · 

MENU
( 33)



МОНИТОР/ 



ТЕЛЕЭКРАН ВКЛ

1. Откройте меню FUNC., выберите (▲▼) символ  и нажмите (⊗).
2. Выберите (▲▼) меню [МОНИТОР/ ] и нажмите (⊗). Затем выберите (▲▼) опцию [ТЕЛЕЭКРАН] и нажмите (⊗).
3. Установите эту функцию на [ВКЛ] или [ОТКЛ] и нажмите (⊗), чтобы сохранить изменения, затем закройте меню.

Индикация на экране во время съемки/воспроизведения

CAMERA (см. также 21)

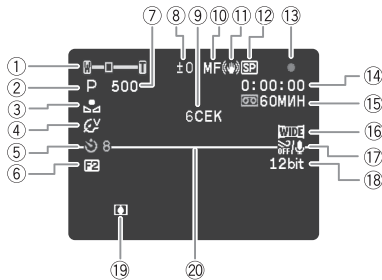

- ① Режим работы (4), Зуммирование (22),
Настройка экспозиции (41)
- ② Программа видеосъемки (36)
- ③ Баланс белого (43)
- ④ Эффекты изображения (44)

- ⑤ Обратный отсчет автоспуска (47)
- ⑥ Цифровые эффекты (51)
- ⑦ Выдержка затвора (45)
- ⑧ Фиксация экспозиции (40)
- ⑨ Индикатор записи (21)
- ⑩ Ручная фокусировка (41)
- ⑪ Стабилизатор изображения (61)
- ⑫ Режим записи (48)
- ⑬ Операция с кассетой
- ⑭ Код времени (21)
- ⑮ Оставшаяся емкость на кассете (21)
- ⑯ Широкоэкранный режим (54)
- ⑰ Фильтр шума ветра (49)
- ⑱ Аудиорежим (49)
- ⑲ Предупреждение о конденсации (72)
- ⑳ Маркер уровня (19)

PLAY (20)

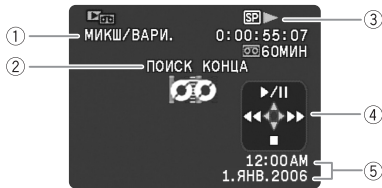

- ① 12-битный звук (58)
- ② Поиск конца записи (57)
- ③ Операция с кассетой
- ④ Подсказка по операциям с джойстиком (3)
- ⑤ Код данных (56)

- | | |
|--|--|
| <ul style="list-style-type: none"> ③ ● : Запись ● : Пауза записи ■ : Стоп ▲ : Выброс ▶ : Воспроизведение ▶▶ : Быстрая
перемотка вперед ◀◀ : Быстрая
перемотка назад | <ul style="list-style-type: none"> ▶▶/◀◀ :
Быстрое
воспроизведение
вперед/Быстрое
воспроизведение
назад (27) ▶ : Пауза
воспроизведения
(27) |
|--|--|

Список сообщений

Сообщение	Пояснения	
УСТАНОВИТЕ ЧАСОВОЙ ПОЯС, ДАТУ И ВРЕМЯ	Не установлены часовой пояс, дата и время. Это сообщение отображается при каждом включении питания до тех пор, пока не будут установлены часовой пояс, дата и время.	16
ЗАМЕНИТЕ АККУМУЛЯТОР	Аккумулятор разряжен. Замените или зарядите аккумулятор.	10
ЗАЩИТА КАССЕТЫ ОТ СТИРАНИЯ АКТИВИРОВАНА	Кассета защищена от записи. Замените кассету или измените положение защитного переключателя.	75
ИЗВЛЕКИТЕ КАССЕТУ	Работа видеокамеры остановлена для защиты кассеты. Извлеките кассету и установите ее заново.	13
ПРОВЕРЬТЕ СОЕДИНЕНИЕ	DV-кабель не подсоединен или подсоединенное цифровое устройство выключено.	65
В КАМЕРЕ ОБНАРУЖЕН КОНДЕНСАТ	В видеокамере обнаружена конденсация влаги.	72
В КАМЕРЕ ОБНАРУЖЕН КОНДЕНСАТ ИЗВЛЕКИТЕ КАССЕТУ	В видеокамере обнаружена конденсация влаги. Выньте кассету.	72
ПЛЕНКА ЗАКОНЧИЛАСЬ	Закончилась кассета. Перемотайте пленку или замените кассету.	–
НЕПРАВИЛЬНЫЙ ФОРМАТ ПРОСМОТР НЕВОЗМОЖЕН	Произведена попытка воспроизведения кассеты, записанной в формате HD.	–
ВХОДНОЙ СИГНАЛ НЕ ПОДДЕРЖИВАЕТСЯ	Произведена попытка ввода видеосигнала в формате HD через DV-разъем.	65
ГОЛОВКА ЗАГРЯЗНЕНА, ВОСПОЛЬЗУЙТЕСЬ ЧИСТЯЩЕЙ КАССЕТОЙ	Видеоголовки загрязнены. Очистите видеоголовки.	72
ЗАЩИЩЕНО ОТ КОПИРОВАНИЯ ПРОСМОТР ЗАПРЕЩЕН	Произведена попытка воспроизведения кассеты, защищенной авторским правом.	66
ЗАЩИЩЕНО ОТ КОПИРОВАНИЯ ПЕРЕЗАПИСЬ ЗАПРЕЩЕНА	Произведена попытка копирования кассеты, защищенной авторским правом.	66

Меры предосторожности при обращении с видеокамерой

- Не переносите видеокамеру, держа ее за панель ЖК-дисплея.
- Не оставляйте видеокамеру в местах, подверженных сильному нагреву (например, в стоящем на солнце автомобиле), и в местах с высокой влажностью.
- Не используйте видеокамеру в местах с сильным магнитным или электрическим полем, например, над телевизорами, рядом с плазменными телевизорами или мобильными телефонами.
- Не направляйте объектив или видеоискатель на сильные источники света. Не оставляйте видеокамеру направленной на яркий объект.
- Не используйте видеокамеру в местах с большим количеством пыли и песка. При попадании внутрь кассеты или видеокамеры пыль или песок могут стать причиной поломки. Пыль или песок могут также повредить объектив. После завершения съемки устанавливайте крышку объектива.
- Видеокамера не является водонепроницаемой. Вода, грязь или соль, попавшие внутрь кассеты или видеокамеры, могут стать причиной поломки.
- Помните, что осветительное оборудование сильно нагревается.
- Не разбирайте видеокамеру. При неполадках в работе видеокамеры обращайтесь к квалифицированному персоналу по обслуживанию.
- Обращайтесь с видеокамерой аккуратно. Оберегайте видеокамеру от ударов и вибрации, так как они могут стать причиной неполадок.
- Избегайте резких изменений температуры. При быстром изменении окружающей температуры на внутренних поверхностях видеокамеры может образоваться конденсат (□□ 72).

Хранение

- Если в течение продолжительного времени не планируется пользоваться видеокамерой, храните ее в чистом и сухом помещении при температуре не выше 30°C.
- После длительного хранения проверяйте правильность работы видеокамеры.

Чистка

Корпус видеокамеры и объектив

- Для чистки корпуса видеокамеры и объектива используйте мягкую сухую ткань. Запрещается использовать ткань с химической пропиткой или летучие растворители, например, растворители для красок.

ЖК-дисплей

- Для чистки экрана ЖК-дисплея используйте имеющиеся в продаже салфетки для протирки очков.
- При резком изменении температуры на поверхности экрана может образоваться конденсат. Удалите его мягкой сухой тканью.
- При низких температурах экран может быть темнее, чем обычно. Это не является неисправностью. После нагрева видеокамеры яркость экрана восстановится.

Видеоискатель

- Для чистки экрана видеоискателя используйте грушу для чистки объективов или имеющиеся в продаже салфетки для протирки очков.

Видеоголовки

- В случае искажения воспроизводимого изображения необходимо почистить видеоголовки.
- Для обеспечения оптимального качества изображения рекомендуется часто чистить видеоголовки с помощью цифровой чистящей видеокассеты Canon DVM-CL или с помощью имеющихся в продаже чистящих видеокассет сухого типа.
- Кассеты, записанные загрязненными видеоголовками, могут воспроизводиться неправильно даже после чистки видеоголовок.
- Не используйте чистящие кассеты влажного типа, так как они могут повредить видеокамеру.



Конденсация

Быстрое перемещение видеокамеры из зоны высокой температуры в зону низкой температуры и наоборот может привести к образованию конденсата (капель воды) на внутренних поверхностях видеокамеры. В случае обнаружения конденсации не пользуйтесь видеокамерой. Продолжение эксплуатации видеокамеры может привести к выходу ее из строя.

Образование конденсата возможно в следующих случаях:

Если видеокамера перенесена из помещения с кондиционированием воздуха в теплое и влажное место



Если видеокамера вносится с холода в теплое помещение



Если видеокамера находится во влажном помещении





Если холодное помещение быстро нагревается



Как избежать конденсации

- Извлеките кассету, поместите видеокамеру внутрь плотно закрывающегося пластикового пакета, подождите, пока температура медленно выровняется, затем извлеките видеокамеру из пакета.

В случае обнаружения конденсации

- Работа видеокамеры прекращается, на экран приблизительно на 4 с выводится сообщение «В КАМЕРЕ ОБНАРУЖЕН КОНДЕНСАТ», и начинает мигать символ «».
- Если загружена кассета, появляется сообщение «ИЗВЛЕКИТЕ КАСЕТУ» и начинает мигать символ «». Немедленно извлеките кассету и оставьте отсек для кассеты открытым. Если оставить кассету в видеокамере, возможно повреждение пленки.
- Если обнаружена конденсация, загрузить кассету невозможно.

Возобновление работы

- Для испарения капелек воды требуется приблизительно 1 час. После того как предупреждение о конденсации перестанет мигать, выждите еще один час до начала эксплуатации.



Меры предосторожности при обращении с аккумулятором

ОПАСНО!

При обращении с аккумулятором соблюдайте осторожность.

- Держите аккумулятор подальше от огня (он может взорваться).
 - Не допускайте нагрева аккумулятора до температуры выше 60°C. Не оставляйте аккумулятор рядом с нагревательными приборами или в жаркую погоду внутри автомобиля.
 - Запрещается разбирать аккумулятор или вносить изменения в его конструкцию.
 - Не допускайте падения аккумулятора или ударов по нему.
 - Не допускайте намокания аккумулятора.
- Поскольку заряженный аккумулятор постепенно самопроизвольно разряжается, заряжайте его в день использования или накануне, чтобы обеспечить полный заряд.
 - Когда аккумулятор не используется, устанавливайте крышку, закрывающую клеммы. Контакт с металлическими объектами может привести к короткому замыканию и повреждению аккумулятора.
 - Грязные клеммы могут ухудшить контакт между аккумулятором и видеокамерой. Протрите клеммы мягкой тканью.
 - Так как при длительном (около 1 года) хранении заряженного аккумулятора возможно сокращение его срока службы или емкости, рекомендуется полностью разрядить аккумулятор и хранить его в сухом месте при температуре не выше 30°C. Если аккумулятор не используется в течение длительного времени, заряжайте и полностью разряжайте его не менее одного раза в год. При наличии нескольких аккумуляторов выполняйте указанные операции одновременно со всеми аккумуляторами.
 - Хотя аккумуляторы могут работать при температуре от 0 до 40°C, оптимальный диапазон температур составляет от 10 до 30°C. При низких температурах емкость аккумулятора уменьшается. Перед использованием согрейте его в кармане.
 - Если при нормальной температуре воздуха время работы от аккумулятора существенно сократилось, замените аккумулятор.

Крышка клемм аккумулятора

На крышке клемм аккумулятора предусмотрен []-образный вырез. Этот вырез удобно использовать для того, чтобы различать заряженные и разряженные аккумуляторы. Например, на заряженные аккумуляторы крышку клемм следует устанавливать таким образом, чтобы []-образный вырез располагался над синей меткой.

Тыльная сторона аккумулятора

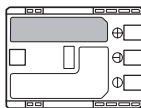

Крышка клемм установлена
Заряжен

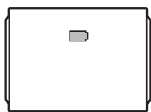

Разряжен

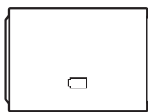

Правила обращения с литиевым элементом питания

ВНИМАНИЕ!

- При неправильном обращении элемент питания, используемый в этом устройстве, может оказаться причиной пожара или химического ожога. Запрещается перезаряжать, разбирать, нагревать до температуры свыше 100°C или сжигать элементы питания.
- Используйте элементы питания CR1616 производства Panasonic, Hitachi Maxell, Sony, Toshiba, Varta или Renata. Использование элементов питания другого типа может привести к возгоранию или взрыву.
- Использованный элемент питания необходимо вернуть поставщику для безопасной утилизации.

- Не берите элемент питания пинцетом или другим металлическим инструментом, так как это вызовет короткое замыкание.
- Для обеспечения надежного контакта протрите элемент питания чистой сухой тканью.
- Держите элементы питания в местах, недоступных для детей. Если ребенок проглотит элемент питания, немедленно обратитесь к врачу. В случае разрушения корпуса содержащаяся в нем жидкость может повредить желудок и кишечник.
- Во избежание возгорания или взрыва не разбирайте элемент питания, не нагревайте его и не погружайте в воду.

Меры предосторожности

- Перематывайте кассеты после использования. В случае ослабления и повреждения ленты возможны искажения изображения и звука.
- Храните кассеты в вертикальном положении в футлярах.
- После использования не оставляйте кассету в видеокамере.
- Не используйте кассеты со склеенной внахлестку лентой или нестандартные кассеты, так как они могут повредить видеокамеру.
- Не используйте кассеты с замятой лентой, так как они могут вызвать загрязнение видеоголовок.
- Не вставляйте никаких предметов в небольшие отверстия на кассете и не закрывайте эти отверстия целлофановой лентой.
- Обращайтесь с кассетами бережно. Не допускайте падения кассет или ударов, которые могут повредить кассеты.
- При длительном хранении кассет время от времени перематывайте их.
- У кассет с функцией памяти в процессе эксплуатации могут загрязняться металлизированные контакты. Чистите контакты ватным тампоном через каждые 10 загрузок/выгрузок. Функция памяти не поддерживается данной видеокамерой.

Защита кассет от случайного стирания

Для предотвращения случайного стирания записи сдвиньте язычок на кассете влево. (Это положение переключателя обычно обозначается SAVE или ERASE OFF.)

При загрузке защищенной кассеты в режиме CAMERA в течение приблизительно 4 с отображается сообщение «ЗАЩИТА КАССЕТЫ ОТ СТИРАНИЯ АКТИВИРОВАНА» и мигает символ «». Если требуется произвести запись на такую кассету, сдвиньте язычок вправо.

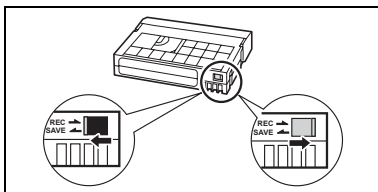

Использование видеокамеры за рубежом

Источники питания

Компактный блок питания можно использовать для питания видеокамеры или для зарядки аккумуляторов в любой стране, в которой напряжение электросети составляет от 100 до 240 В~, 50/60 Гц. Информацию о переходниках вилки питания для использования за рубежом можно получить в сервисном центре Canon.

Просмотр на экране телевизора

Записи можно воспроизводить только на телевизорах с телевизионной системой PAL. Телевизионная система PAL используется в следующих странах/регионах:

Алжир, Австралия, Австрия, Бангладеш, Бельгия, Бруней, Великобритания, Германия, Особая административная территория Гонконг, Дания, Замбия, Индия, Индонезия, Иордания, Ирландия, Исландия, Испания, Италия, Йемен, Катар, Кения, Китай, КНДР (Северная Корея), Кувейт, Либерия, Малайзия, Мальта, Мозамбик, Нидерланды, Новая Зеландия, Норвегия, Объединенные Арабские Эмираты, Оман, Пакистан, Португалия, Свазиленд, Сербия и Черногория, Сингапур, Сьерра-Леоне, Таиланд, Танзания, Турция, Уганда, Финляндия, Швейцария, Швеция, Шри-Ланка, Южная Африка.





Поиск и устранение неполадок

В случае неполадок видеокамеры проверьте приведенный контрольный перечень. Если устранить неполадку не удалось, обратитесь к дилеру или в сервисный центр Canon.







Источник питания

Неполадка	Причина	Способ устранения	
Видеокамера не включается.	Аккумулятор разряжен.	Замените или зарядите аккумулятор.	10
	Аккумулятор неправильно установлен.	Правильно установите аккумулятор.	10
Видеокамера самопроизвольно выключается.	Аккумулятор разряжен.	Замените или зарядите аккумулятор.	10
	Сработала функция энергосбережения.	Включите видеокамеру.	19
Отсек для кассеты не открывается.	Аккумулятор разряжен.	Замените или зарядите аккумулятор.	10
	Крышка отсека для кассеты открыта неполностью.	Полностью откройте крышку отсека для кассеты.	13
Во время загрузки или выгрузки кассеты отсек для кассеты остановился.	Аккумулятор разряжен.	Замените или зарядите аккумулятор.	10
	Сбои в работе видеокамеры.	Обратитесь в сервисный центр Canon.	–
ЖК-дисплей/видеоискатель включается и выключается.	Аккумулятор разряжен.	Замените или зарядите аккумулятор.	10
Аккумулятор не заряжается.	Зарядка аккумулятора возможна только при температуре в диапазоне от 0 до 40°C.	Заряжайте аккумулятор при температуре в диапазоне от 0 до 40°C.	–
	Во время работы аккумуляторы нагреваются и могут не заряжаться.	Подождите, пока температура аккумулятора снизится ниже 40°C, и повторите зарядку.	–
	Аккумулятор поврежден.	Используйте другой аккумулятор.	–

Съемка/Воспроизведение

Неполадка	Причина	Способ устранения	
Не работают кнопки.	Видеокамера выключена.	Включите видеокамеру.	18
	Не загружена кассета.	Загрузите кассету.	13
На экране мигает символ «  ».	Не загружена кассета.	Загрузите кассету.	13
На экране мигает символ «  ».	Аккумулятор разряжен.	Замените или зарядите аккумулятор.	10
На экране мигает символ «  ».	Обнаружена конденсация.	См. указанную страницу.	72
На экран выводится сообщение «ИЗВЛЕКИТЕ КАССЕТУ».	Работа видеокамеры остановлена для защиты кассеты.	Извлеките кассету и установите ее заново.	13

Съемка

Неполадка	Причина	Способ устранения	📖
На экране отсутствует изображение.	Видеокамера не установлена в режим CAMERA  .	Переведите видеокамеру в режим видеокамеры CAMERA  .	18
На экран выводится сообщение «УСТАНОВИТЕ ЧАСОВОЙ ПОЯС, ДАТУ И ВРЕМЯ».	Не установлены часовой пояс, дата и время.	Установите часовой пояс, дату и время.	16
	Элемент резервного питания разряжен.	Замените элемент резервного питания и заново установите часовой пояс, дату и время.	12
	Элемент резервного питания установлен неправильно.	Установите элемент резервного питания стороной «+» наружу, затем установите часовой пояс, дату и время.	12
При нажатии кнопки пуска/остановки съемка не начинается.	Видеокамера выключена.	Включите питание.	18
	Не загружена кассета.	Загрузите кассету.	13
	Закончилась лента (на экране мигает символ «  КНЦ»).	Перемотайте пленку или замените кассету.	13
	Кассета защищена от записи (на экране мигает символ «  »).	Измените положение переключателя защиты.	75
	В видеокамере установлен режим, отличный от CAMERA  .	Переведите видеокамеру в режим видеокамеры CAMERA  .	18
Видеокамера не фокусируется.	Автофокусировка на данный объект невозможна.	Сфокусируйтесь вручную.	41
	Видоискатель не настроен.	Настройте видоискатель с помощью рычага диоптрийной регулировки.	14
	Загрязнен объектив.	Очистите объектив.	71
На экране появляется светлая вертикальная полоса.	Яркий свет на фоне темного окружения может привести к появлению яркой вертикальной полосы (тянущееся продолжение). Это не является неисправностью.	---	—
Нерезкое изображение в видоискателе.	Видоискатель не настроен.	Настройте видоискатель с помощью рычага диоптрийной регулировки.	14
Звук записывается с искажениями или с более низким уровнем громкости, чем фактическая громкость.	При записи близких громких звуков (например, фейерверки, барабаны или концерты) звук может быть искажен или записан с другим уровнем звука. Это не является неисправностью.	---	—

Воспроизведение

Неполадка	Причина	Способ устранения	
При нажатии кнопки воспроизведения воспроизведение не начинается.	Видеокамера выключена или не установлена в режим (PLAY · [⏮]) .	Переключите видеокамеру в режим воспроизведения (PLAY · [⏮]) .	26
	Не загружена кассета.	Загрузите кассету.	13
	Закончилась лента (на экране мигает символ « [⏮] END »).	Перемотайте пленку.	26
Лента движется, но изображение на экране телевизора отсутствует.	Переключатель TV/VIDEO телевизора не установлен в положение VIDEO.	Переведите переключатель в положение VIDEO.	29
	Загрязнены видеоголовки.	Произведите чистку видеоголовок.	72
	Произведена попытка воспроизведения или перезаписи кассеты, защищенной авторским правом.	Остановите воспроизведение/ перезапись.	–
Не работает встроенный громкоговоритель.	Установлен нулевой уровень громкости громкоговорителя.	Настройте громкость с помощью пункта [ГРОМК.ДИНАМИКА] из меню [НАСТР.АУДИО].	28

Состав видеосистемы (Наличие в продаже зависит от региона)

R

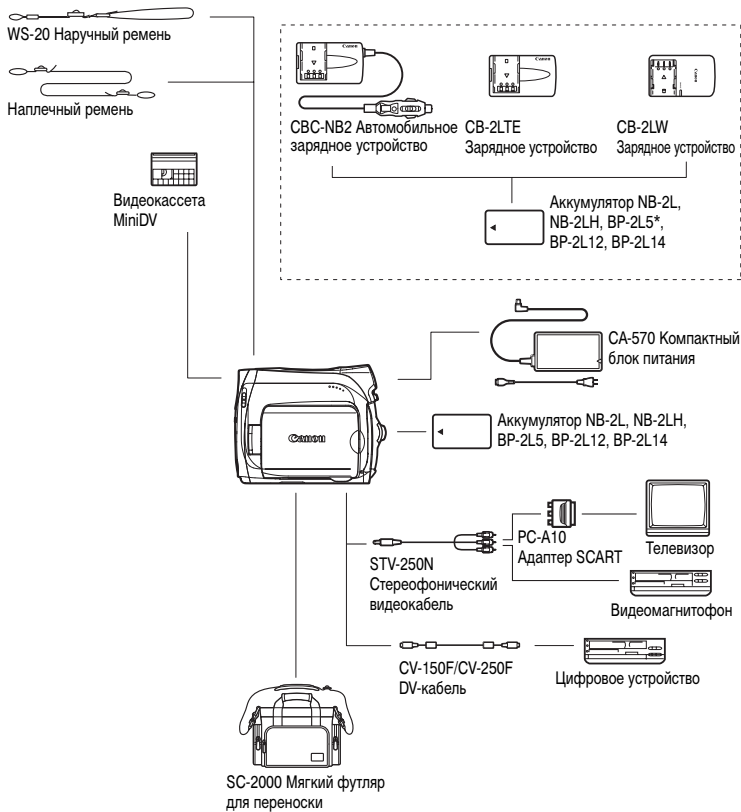

* BP-2L5 в качестве отдельной дополнительной принадлежности в продаже не предлагается.

Дополнительная информация

Дополнительные принадлежности

Рекомендуется использовать оригинальные дополнительные принадлежности компании Сапоп. Данное изделие оптимизировано для работы с оригинальными дополнительными принадлежностями компании Сапоп. Компания Сапоп не несет ответственности за любые повреждения данного изделия и/или несчастные случаи, такие как возгорание и т.п., вызванные неполадками в работе дополнительных принадлежностей сторонних производителей (например, протечка и/или взрыв аккумулятора). Обратите внимание, что гарантия не распространяется на ремонт, связанный с неправильной работой дополнительных принадлежностей сторонних производителей, хотя такой ремонт возможен на платной основе.

Аккумуляторы

Если требуется дополнительный аккумулятор, возможен следующий выбор: NB-2L, NB-2LH, BP-2L12, BP-2L14.

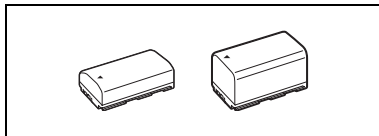

Зарядное устройство CB-2LTE/CB-2LW

Используйте зарядное устройство для зарядки аккумулятора.

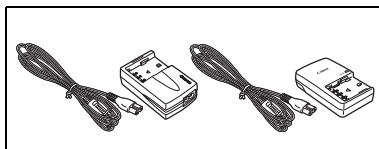

Аккумулятор	Время зарядки
BP-2L5	70 мин
NB-2L	80 мин
NB-2LH	90 мин
BP-2L12	150 мин
BP-2L14	170 мин

Время зарядки зависит от условий зарядки.

Автомобильное зарядное устройство SVC-NB2

Автомобильное зарядное устройство служит для зарядки аккумуляторов в автомобиле. Кабель зарядного устройства подключается к прикуривателю автомобилей с напряжением бортовой сети от 12 до 24 В= с отрицательной массой.

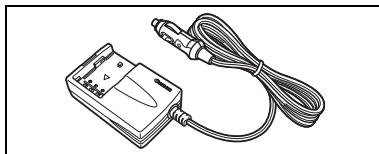

Наручный ремень WS-20

Служит для дополнительной защиты при активной съемке.

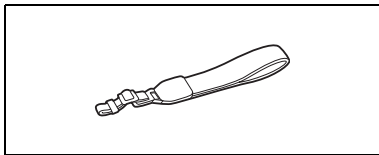

Мягкий футляр для переноски SC-2000

Удобная сумка для видеокамеры с мягкими отсеками и большим количеством места для аксессуаров.



Этой маркировкой помечаются оригинальные дополнительные принадлежности компании Canon. При использовании видеоаппаратуры Canon рекомендуется использовать дополнительные принадлежности производства компании Canon или изделия с этой маркировкой.



Технические характеристики

MV920/MV901/MV900/MV890

Система

Система видеозаписи	2 вращающиеся головки, DV-система с наклонной механической разверткой (система SD для бытовых цифровых видеомагнитофонов), цифровая компонентная запись
Система звукозаписи	Цифровой звук ИКМ: 16 бит (48 кГц/2 канала); 12 бит (32 кГц/4 канала)
Телевизионная система	Стандарт CCIR (625 строк, 50 кадров), цветовой сигнал PAL
Датчик изображения	Матрица ПЗС 1/6 дюйма, прикл. 800 000 пикселей Количество эффективных пикселей: Кассета: 16:9 (со стабилизатором изображения): прикл. 470 000 16:9 (без стабилизатора изображения): прикл. 530 000 4:3 видеозапись: прикл. 400 000
Формат кассеты	Видеокассеты с маркировкой «MiniDV»
Скорость движения ленты	SP: 18,83 мм/с, LP: 12,57 мм/с
Максимальное время записи (для 80-минутной кассеты)	SP: 80 мин, LP: 120 мин
Время перемотки вперед/назад	Прикл. 2 мин 20 с (для 60-минутной кассеты)
ЖК-дисплей	Шир. 2,7 дюйма, цветн. TFT, прикл. 112 000 пикселей
Видоискатель	0,3 дюйма, цветной TFT, прикл. 123 000 пикселей
Микрофон	Электретный электростатический стереомикрофон
Объектив	MV920 / MV901 / MV900 : f=2,6-65 мм, F/1,8-4,4, 25-кратный зум с моторным приводом Эквивалент для 35 мм пленки: Кассета: 16:9 (со стабилизатором изображения): 43,6-1090 мм 16:9 (без стабилизатора изображения): 41,0-1025 мм 4:3 видеозапись: 49,8-1245 мм MV890 : f=2,6-57,2 мм, F/1,8-3,9, 22-кратный зум с моторным приводом Эквивалент для 35 мм пленки: Кассета: 16:9 (со стабилизатором изображения): 43,6-959 мм 16:9 (без стабилизатора изображения): 41,0-902 мм 4:3 видеозапись: 49,8-1096 мм
Конструкция объектива	10 элементов в 8 группах
Система автофокусировки	Автофокус TTL, возможна ручная фокусировка
Минимальное расстояние фокусировки	1 м; 1 см в максимально широкоугольном положении
Баланс белого	Автоматический баланс белого, предустановленный баланс белого (ДНЕВНОЙ СВЕТ, ЛАМПЫ НАКАЛИВАНИЯ) или пользовательский баланс белого
Минимальная освещенность	2,0 лк (в режиме ночной съемки, при выдержке затвора 1/6)
Рекомендуемая освещенность	Более 100 лк
Стабилизация изображения	Электронная

Разъемы ввода/вывода

Разъем AV	Миниразъем Ø3,5 мм, только выход Видео: 1 Вмпл/75 Ом несимметричный Аудио: -10 дБВ (нагрузка 47 кОм)/3 кОм или менее
Разъем DV	Специальный 4-контактный разъем (совместимый с IEEE 1394) MV920 Только выход MV901 / MV900 / MV890 Вход/выход
Разъем MIC	Ø3,5 мм стерео мини-гнездо -57 дБв (с микрофоном 600 Ом)/5 кОм или более

Питание/другие параметры

Напряжение питания (номин.)	7,4 В=
Потребляемая мощность (автофокусировка включена)	2,4 Вт (с видеоискателем), 2,5 Вт (с ЖК-дисплеем при обычном уровне яркости)
Рабочий диапазон температур	0 – 40 °С
Габариты (Ш x В x Г)	49 x 92 x 115 мм, исключая выступающие части
Вес (только корпус видеокамеры)	375 г

Компактный блок питания CA-570

Напряжение питания	100 – 240 В~, 50/60 Гц
Потребляемая мощность	17 Вт
Номинальные выходные параметры	8,4 В=, 1,5 А
Рабочий диапазон температур	0 – 40 °С
Габариты	52 x 90 x 29 мм
Вес	135 г

Аккумулятор BP-2L5

Тип аккумулятора	Перезаряжаемый литиево-ионный аккумулятор
Номинальное напряжение	7,4 В=
Рабочий диапазон температур	0 – 40 °С
Емкость аккумулятора	530 мАч
Габариты	33,3 x 16,2 x 45,2 мм
Вес	40 г

Вес и габариты указаны приблизительно. Компания Canon не несет ответственности за опечатки и упущения. Технические характеристики могут быть изменены без уведомления.

Алфавитный указатель

16:9 (Широкоэкранный режим)	54
6-секундная автодата	56

А

Автоматическая длительная выдержка	46
Автоспуск	47
Автофокусировка	41
Аккумулятор	10
Аудиорежим	49

Б

Баланс белого	43
Блок питания	10
Быстрый просмотр записи	20

В

Видеоголовки	72
Видеокассеты	13
Видоискатель, диоптрийная регулировка	14
Воспроизведение	26
Выдержка затвора	45
Выходной аудиоканал	32

Г

Громкость	28
Громкость динамика	28

Д

Дата и время	16
Демонстрационный режим	62
Дополнительные принадлежности	7, 80

З

За рубежом, использование видеокамеры	75
Закат (программа съемки)	37
Запись	18
Заставка	61
Защита кассеты от записи	75
Звуковой сигнал	60
Зуммирование	22

И

Индикация на экране	68
-------------------------------	----

К

Код данных	56
Конденсация	72

М

Меню	33
Меры предосторожности при обращении	71
Монтажные переходы	51

Н

Ночь (программа съемки)	36
-----------------------------------	----

П

Передача видеозаписей в компьютер	67
Пляж (программа съемки)	37
Подключение к компьютеру	67
Подключение к телевизору или видеомагнитофону	29
Подключение к цифровому записывающему устройству	63
Подсветка ЖК-дисплея	15
Поиск записи	20
Поиск и устранение неполадок	76
Поиск конца записи	57
Портрет (программа съемки)	36
Программа АЭ (программа съемки)	36
Программы съемки	36
Прожектор (программа съемки)	37
Простая съемка	36

Р

Разъем AV	30
Разъем DV	63, 67
Разъем MIC (микрофон)	50
Режим длительной записи LP	48
Режим записи	48
Режим работы	4
Режим стандартной записи SP	48
Ручка	14
Ручная фокусировка	41

С

Сигналы авторского права	66
Скорость зуммирования	24
Снег (программа съемки)	36

Сообщения	70
Спорт (программа съемки)	36
Стабилизатор изображения	61

Т

Техническое обслуживание	71
--------------------------------	----

У

Увеличение воспроизводимого изображения .	55
---	----

Ф

Фейерверк (программа съемки)	37
Фильтр шума ветра	49
Фокусировка	41
Фокусировка на бесконечность	42
Формат даты	59

Ц

Цифровая перезапись видео*	65
Цифровой зум	23
Цифровые эффекты	51

Ч

Часовой пояс	16
--------------------	----

Ш

Широкоэкранный режим	54
Штатив	25

Э

Экран ЖК-дисплея	15
Экспозиция	40
Элемент резервного питания	12
Эффекты	52
Эффекты изображения	44

Я

Язык	59
Яркость ЖК-дисплея	60



CANON INC.

Canon North-East Oy

Huopalahdentie 24, P.O. Box 46,
FIN-00351, Helsinki, Finland
Tel. +358 10 544 00,
Fax +358 10 544 10
<http://www.canon.ru>

Представительство в Москве

Россия, 115054 Москва,
Космодамианская наб. 52,
стр. 3, этаж 5
тел.: +7(095) 258 5600,
телефакс: +7(095) 258 5601
адрес эл. почты: info@canon.ru

Представительство в Санкт-Петербурге

Россия, 191186 Санкт-Петербург,
Набережная реки Мойки, 36,
бизнес-центр «Северная столица»
тел.: +7(812) 326 6100,
телефакс: +7(812) 326 6109
адрес эл. почты: spb.info@canon.ru

Представительство в Киеве

Украина, 01030 Киев,
ул. Богдана Хмельницкого, 33/34
тел.: +380(44) 490 2595,
телефакс: +380(44) 490 2598
адрес эл. почты: post@canon.ua
<http://www.canon.com.ua>



Отпечатано на бумаге, на 100% изготовленной из вторсырья.