

Canon

PIXMA MP630

Руководство по началу работы
Guida Rapida
Посібник для початку роботи

РУССКИЙ
ITALIANO
УКРАЇНЬСЬКА

Перед началом использования аппарата прочитайте данное руководство. Держите его под рукой в качестве справочника.
Assicurarsi di leggere il presente manuale prima di utilizzare il dispositivo e tenerlo a portata di mano per future consultazioni.
Обов'язково прочитайте цей посібник перш ніж використовувати апарат. Зберігайте посібник у доступному місці для звертання в майбутньому.

■ Обозначения

Важные указания сопровождаются следующими обозначениями. Обратите внимание.



Несоблюдение этих указаний может привести к травмам или материальному ущербу.



Указания, которым необходимо следовать в целях безопасной эксплуатации.



Дополнительные объяснения.



Описание операций, занимающих длительное время.

- Microsoft является зарегистрированным товарным знаком корпорации Microsoft Corporation.
- Windows является товарным знаком или зарегистрированным товарным знаком корпорации Microsoft Corporation в США и/или других странах.
- Windows Vista является товарным знаком или зарегистрированным товарным знаком корпорации Microsoft Corporation в США и/или других странах.
- Macintosh и Mac являются товарными знаками корпорации Apple Inc., зарегистрированными в США и других странах.

Номер модели: K10326(MP630)

■ Simboli

Nel manuale vengono utilizzati i simboli riportati di seguito per evidenziare istruzioni importanti a cui è necessario attenersi.



La mancata osservanza di queste istruzioni può causare lesioni personali o danni all'apparecchiatura.



Istruzioni da osservare per un funzionamento sicuro.



Spiegazioni aggiuntive.



Descrizioni di operazioni il cui completamento richiede del tempo.

- Microsoft è un marchio registrato di Microsoft Corporation.
- Windows è un marchio commerciale o marchio registrato di Microsoft Corporation, registrato negli Stati Uniti e/o in altri Paesi.
- Windows Vista è un marchio commerciale o marchio registrato di Microsoft Corporation, registrato negli Stati Uniti e/o in altri Paesi.
- Macintosh e Mac sono marchi commerciali di Apple Inc., registrati negli Stati Uniti e in altri Paesi.

Codice modello: K10326(MP630)

■ СИМВОЛИ

Перелічені нижче символи використовуються для позначення важливих вказівок. Зважайте на ці вказівки.



Вказівки, нехтування якими може призвести до травмування або матеріальних збитків.



Вказівки, які необхідно виконувати для дотримання правил безпеки експлуатації обладнання.



Додаткові пояснення.



Опис операцій, виконання яких триває певний час.

- Microsoft є зареєстрованим товарним знаком Microsoft Corporation.
- Windows є товарним знаком або зареєстрованим товарним знаком Microsoft Corporation у США та/або інших країнах.
- Windows Vista є товарним знаком або зареєстрованим товарним знаком Microsoft Corporation у США та/або інших країнах.
- Macintosh та Mac є товарними знаками Apple Inc., зареєстрованими у США та інших країнах.

Номер моделі: K10326(MP630)

Содержание Sommario Зміст

1 Проверка комплектации
Verifica degli elementi inclusi
Перевірка комплектації

↳ 2 Включение питания
Accensione
Увімкнення живлення

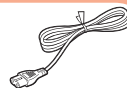

↳ 3 Установка печатающих головок
Installazione della testina di stampa
Встановлення друкуючої головки



↳ 4 Установка чернилниц
Installazione dei serbatoi di inchiostro
Встановлення чорнильниць



↳ 5 Выравнивание печатающих головок
Allineamento della testina di stampa
Вирівнювання друкуючої головки

↳ 6 Установка программ
Installazione del software
Встановлення програмного забезпечення



↳ 7 Загрузка бумаги
Caricamento della carta
Завантаження паперу

↳ После установки аппарата
Operazioni successive all'installazione
Дії після встановлення апарата

1

Проверка комплектации Verifica degli elementi inclusi Перевірка комплектації

1 2 3 4 5 6 7

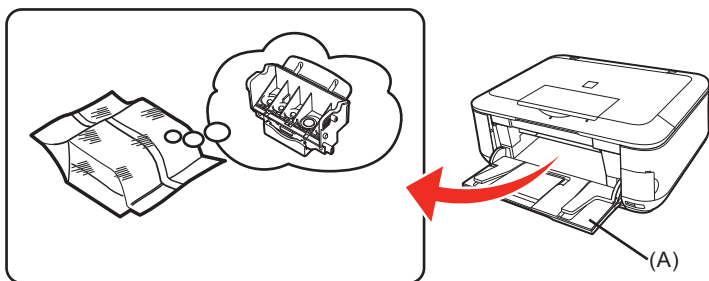

Печатающие головки находятся внутри лотка приема бумаги (A).
Откройте лоток приема бумаги рукой и достаньте печатающие головки.

La testina di stampa si trova all'interno del vassoio di uscita della carta (A).
Aprire il vassoio di uscita della carta con le mani e estrarre la testina di stampa.

Друкуюча головка розташована всередині лотка виведення паперу (A).
Відкрийте лоток виведення паперу рукою та вийміть друкуючу головку.

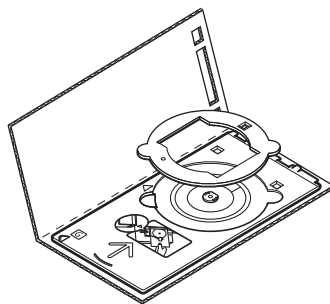
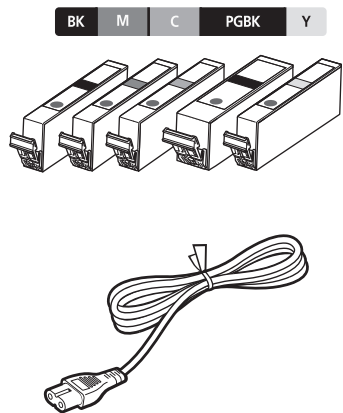

- Руководства
- [Setup CD-ROM/Установочный компакт-диск] (включающий драйверы, приложения и электронные руководства)
- Гарантія
- Бумага MP-101 (для автоматического выравнивания печатающих головок)

- Manuali
- [Setup CD-ROM/CD-ROM di installazione] (contiene i driver, le applicazioni e i manuali a video)
- Garanzia
- Carta MP-101 (per l'allineamento automatico della testina di stampa)

- Посібники
- [Setup CD-ROM/Компакт-диск з програмою установки] (який містить драйвери, прикладні програми та екранні посібники)
- Гарантія
- Папір MP-101 (для автоматичного вирівнювання друкуючої головки)



- Перед включенням апарата снимите все оранжевые ленты и защитные пленки.
- Prima di accendere il dispositivo, rimuovere i nastri arancione e tutti i fogli protettivi.
- Перш ніж увімкнути апарат, видаліть усі жовтогарячі стрічки та захисні аркуші.



- Для подсоединения аппарата к компьютеру необходим USB-кабель.
- Per collegare il dispositivo al computer, è necessario utilizzare un cavo USB.
- Кабель USB використовується для підключення апарата до комп'ютера.

2

Включение питания Accensione Увімкнення живлення

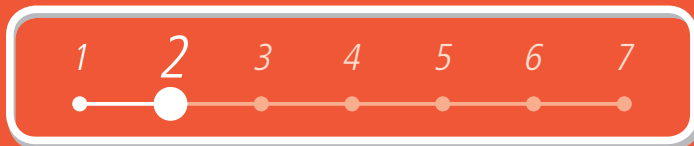

1

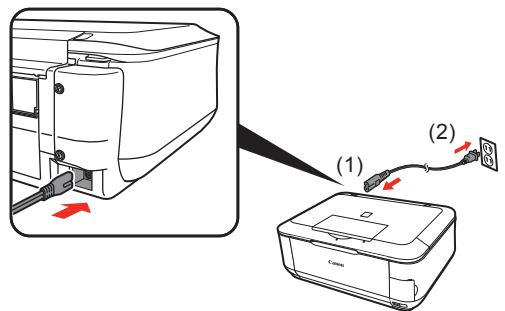

Подсоедините кабель питания к разьему в задней части аппарата с левой стороны и включите кабель в электрическую розетку.

Inserire il cavo di alimentazione riportato a sinistra sul retro del dispositivo e collegare l'altra estremità alla presa a muro.

Приєднайте шнур живлення одним кінцем до гнізда ліворуч на задній панелі апарата, а іншим — до електричної розетки.



- НЕ подсоединяйте USB-кабель на этом этапе.
- NON collegare il cavo USB in questa fase.
- НЕ приєднайте кабель USB на цьому етапі.

2

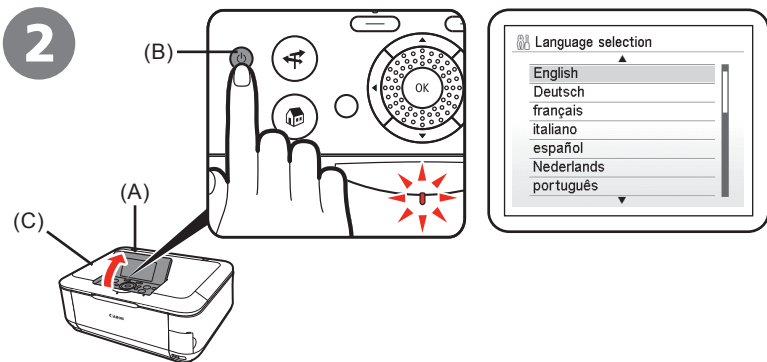

Откройте панель управления (A) и нажмите кнопку [ON] (ВКЛ) (B) для включения аппарата.

Aprire il pannello dei comandi (A), quindi premere il pulsante [ON] (ACCENSIONE) (B) per accendere il dispositivo.

Відкрийте панель керування (A) й увімкніть апарат, натиснувши кнопку [ON] (УВІМК.) (B).



- Проверьте, закрыта ли крышка документа (C).
- Assicurarsi che il coperchio dei documenti (C) sia chiuso.
- Переконайтеся, що кришка для притиснення документів (C) закрыта.



- Во время работы аппарата можно услышать шум. Это нормально.
- Il dispositivo potrebbe produrre dei rumori che rientrano nel normale funzionamento.
- Можливо, з апарата почне лунати робочий шум. Це не є ознакою неполадки.



2

Включение питания Accensione Увімкнення живлення



3

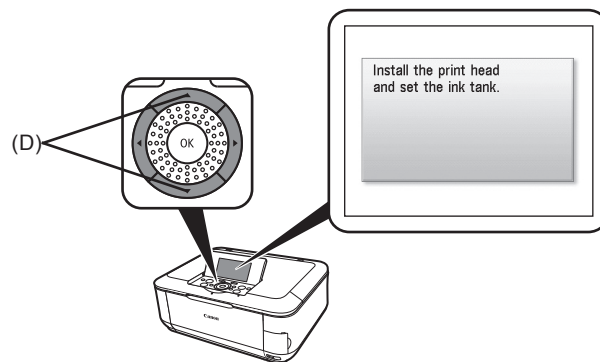

С помощью кнопок ▲ и ▼ (D) на панели управления выберите язык ЖК-дисплея, а затем нажмите кнопку **[OK]**. Отображается экран ожидания.

Utilizzare il pulsante ▲ o ▼ (D) sul pannello dei comandi per selezionare la lingua per il display LCD, quindi premere il pulsante **[OK]**. Viene visualizzata la schermata di standby.

За допомогою кнопок ▲ та ▼ (D) на панелі керування виберіть мову для РК-дисплея, потім натисніть кнопку **[OK]**. Відобразиться екран стану очікування.



- Если на ЖК-дисплее отображается не тот язык, который нужен, нажмите кнопку **[Back] (Назад)** на панели управления для возврата на экран **<Language selection> (Выбор языка)**.
- Se sul display LCD viene visualizzata una lingua diversa da quella desiderata, premere il pulsante **[Back] (Indietro)** sul pannello dei comandi per tornare alla schermata **<Language selection> (Selezione lingue)**.
- Якщо на РК-дисплеї відображається небажана мова, натисніть кнопку **[Back] (Назад)** на панелі керування, щоб повернутися до екрана **<Language selection> (Вибір мови)**.

3

Установка печатающих головок Installazione della testina di stampa Встановлення друкуючої головки

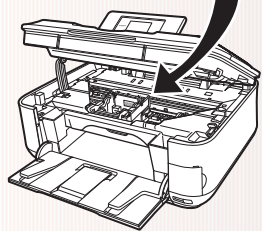
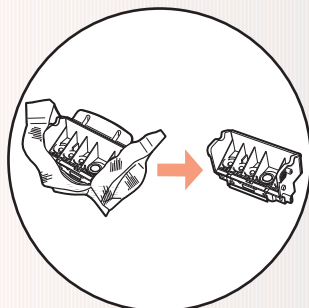

- Осторожно обращайтесь с печатающими головками, не надавливайте на них слишком сильно и не роняйте их.
- Manipolare la testina di stampa con cura, senza esercitare eccessiva pressione ed evitando di farla cadere.
- Поводьте́ся з друкуючою головкою обережно. Не надавлюйте на неї з надмірним зусиллям та не допускайте її падіння.

1

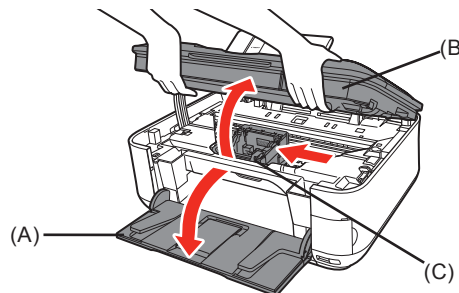

Откройте лоток приема бумаги (A) и поднимите модуль сканирования (крышку) (B) до защелкивания.

Модуль сканирования (крышка) (B) автоматически закрепляется.
Выдвигается держатель печатающей головки (C).
(Печатающие головки необходимо установить в него.)

Aprire il vassoio di uscita della carta (A), quindi sollevare l'unità di scansione (coperchio) (B) finché non viene bloccato in posizione.

L'unità di scansione (coperchio) (B) viene fissata automaticamente.
Il supporto della testina di stampa (C) fuoriesce (qui viene installata la testina di stampa).

Відкрийте лоток виведення паперу (A), потім піднімайте модуль сканування (кришку) (B), доки він не зафіксується на своєму місці.

Модуль сканування (кришка) (B) зафіксується автоматично.
Назовні з'явиться тримач друкуючої головки (C).
(У нього потрібно встановити друкуючу головку.)



- Закрийте кришку документа и поднимите ее вместе с модулем сканирования (крышкой).
- Chiudere il coperchio dei documenti e sollevarlo con l'unità di scansione (coperchio).
- Закрийте кришку для притиснення документів та підніміть її разом із модулем сканування (кришкою).



- Во время движения держателя печатающей головки слышен шум. Это нормально.
- Durante lo spostamento il supporto della testina di stampa produce un rumore che rientra nel normale funzionamento.
- Під час руху тримач друкуючої головки шумить. Це не є ознакою неполадки.



3

Установка печатающих головок Installazione della testina di stampa Встановлення друкуючої головки

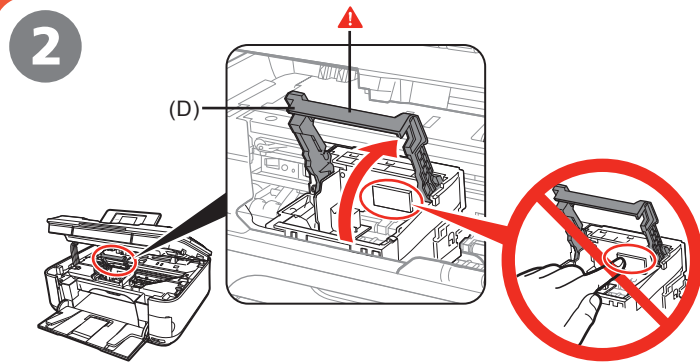

Поднимите фиксирующий рычаг печатающей головки (D).
Sollevare la leva di bloccaggio della testina di stampa (D).
Підніміть важіль-фіксатор друкуючої головки (D).



- Поднимите фиксирующий рычаг печатающей головки с усилием до упора. (При повороте фиксирующий рычаг печатающей головки может показаться очень тугим.)
- Sollevare saldamente la leva di bloccaggio della testina di stampa fino a quando si blocca. (La leva di bloccaggio della testina di stampa potrebbe sembrare dura.)
- Підніміть важіль-фіксатор друкуючої головки до упору. (Важіль-фіксатор друкуючої головки може здаватися важким.)



- Если держатель печатающей головки не двигается, проверьте, включен ли аппарат.
- Se il supporto della testina di stampa non si sposta, assicurarsi che il dispositivo sia acceso.
- Якщо тримач друкуючої головки не рухається, переконайтеся, що апарат увімкнений.

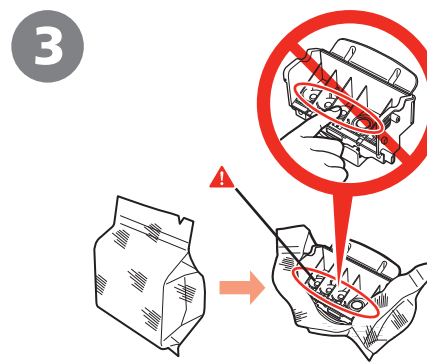

Выньте печатающие головки из серебристой упаковки.
Rimuovere la testina di stampa dalla confezione argentata.
Вийміть друкуючу головку зі сріблястої упаковки.



- Внутри упаковки, в которой поставляются печатающие головки, или на внутренней части защитного колпачка могут быть прозрачные или голубые чернила. Это никак не отражается на качестве печати. Будьте осторожны при обращении с этими деталями, чтобы не испачкаться чернилами. Чернила могут оставить пятна на руках.
- All'interno dell'involucro della testina di stampa o del cappuccio protettivo potrebbe essere presente una piccola quantità di inchiostro trasparente o celeste, che comunque non pregiudica la qualità di stampa. Fare attenzione a non sporcarsi quando si maneggiano tali elementi. Fare attenzione a non macchiarsi le mani.
- На внутрішньому боці пакета, у якому постачається друкуюча головка, або на внутрішній частині захисного ковпачка може бути прозоре або світло-синє чорнило — на якість друку це не впливає. Тримачи ці предмети, будьте обережні, щоб не забруднитися чорнилом. Будьте обережні, щоб не забруднити руки.

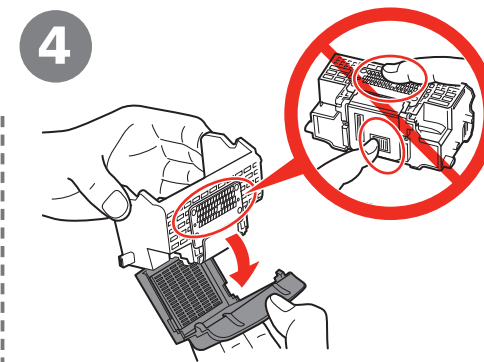

Снимите и выбросьте оранжевый защитный колпачок.
Rimuovere e gettare il cappuccio protettivo arancione.
Зніміть та викиньте жовтогарячий захисний ковпачок.

5

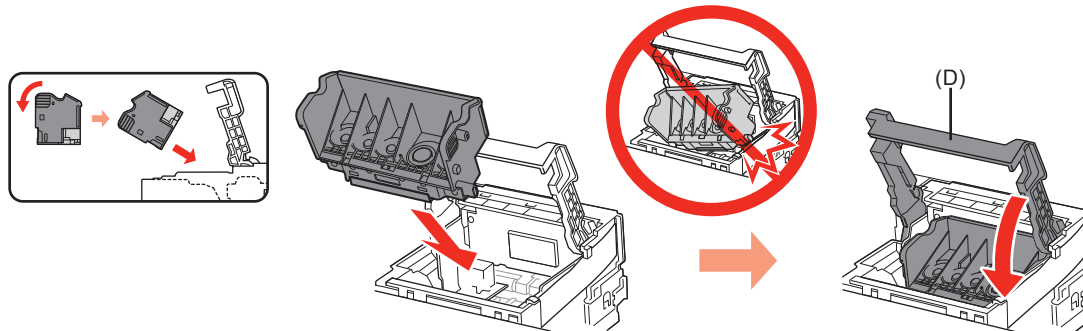

Наклоните печатающие головки и установите их в держатель. Опустите фиксирующий рычаг печатающей головки (D) до упора.

Inclinare la testina di stampa e inserirla in posizione. Abbassare completamente la leva di bloccaggio della testina di stampa (D).

Нахилить друкуючу головку і встановити її на місце. Підніміть важіль-фіксатор друкуючої головки (D) до кінця.



- Не ударяйте печатающие головки о края держателя.
 - Проводите установку в помещении с хорошим освещением.
 - Крепко держите фиксирующий рычаг печатающей головки и опускайте его осторожно.
 - После установки не извлекайте печатающую головку без необходимости.
-
- Non urtare la testina di stampa contro i lati del supporto.
 - Assicurarsi di effettuare l'installazione in un ambiente ben illuminato.
 - Afferrare saldamente la leva di bloccaggio della testina di stampa e abbassarla delicatamente.
 - Dopo aver installato la testina di stampa, non rimuoverla se non è strettamente necessario.
-
- Не вдаряйте друкуючою головою об бічні стінки тримача.
 - Встановлюйте її тільки в умовах доброго освітлення.
 - Натискаючи на тримач, обережно опустіть його.
 - Встановивши друкуючу головку, не виймайте її без необхідності.

4

Установка чернилниц Installazione dei serbatoi di inchiostro Встановлення чорнилниць

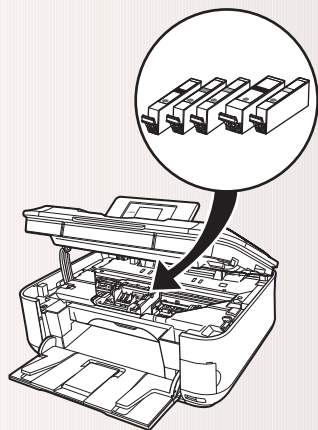

- Осторожно обращайтесь с чернилницами, не надавливайте на них слишком сильно и не роняйте их.
- Manipolare i serbatoi d'inchiostro con cura, senza esercitare eccessiva pressione ed evitando di farli cadere.
- Поводьте́ся з чорнилницями обережно. Не надавлюйте на них із надмірним зусиллям та не допускайте їх падіння.



- Если держатель печатающей головки двигается вправо, закройте и снова откройте модуль сканирования (крышку).
- Utilizzare i serbatoi d'inchiostro forniti.
- Se il supporto della testina di stampa si sposta verso destra, chiudere e riaprire l'unità di scansione (coperchio).
- Якщо тримач друкуючої головки перемістився праворуч, закрийте та повторно відкрийте модуль сканування (кришку).
- Використовуйте тільки чорнилниці з комплекту постачання.

1

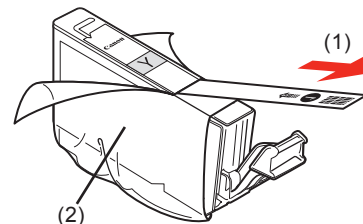

Потяните оранжевую ленту (1) в направлении стрелки, чтобы отклеить и полностью удалить защитную пленку (2).

Tirare il nastro arancione (1) nella direzione indicata dalla freccia per rimuovere la pellicola protettiva e il resto della pellicola (2) completamente.

Потягніть жовтогарячу стрічку (1) у напрямку стрілки, щоб зняти та повністю видалити захисну плівку (2).

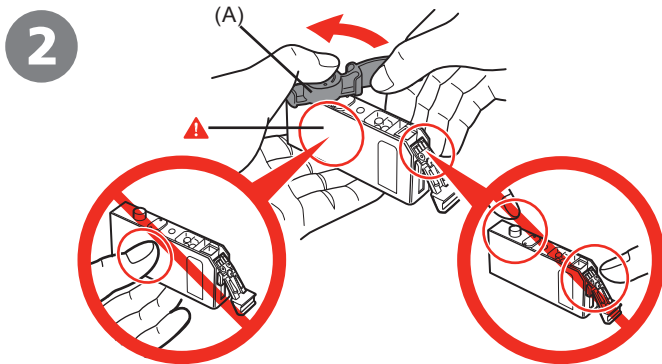

Прижмите большим пальцем левой руки и открутите оранжевый защитный колпачок (A), расположенный в нижней части чернильницы.

Tenendo premuto il pollice sinistro, rimuovere il cappuccio protettivo arancione (A) che si trova nella parte inferiore del serbatoio d'inchiostro.

Притискаючи великим пальцем лівої руки, відкрутіть жовтогарячий захисний ковпачок (A), розташований у нижній частині чорнильниці.



- Не держите чернильницу за боковые стороны; чернила могут вытечь.
- Non afferrare i lati del serbatoio d'inchiostro poiché potrebbe fuoriuscire dell'inchiostro.
- Не тримайте чорнильницю за боки: чорнило може розбризкатися.

3 Установка чернильницы

Installazione del serbatoio di inchiostro

Встановлення чорнильниці

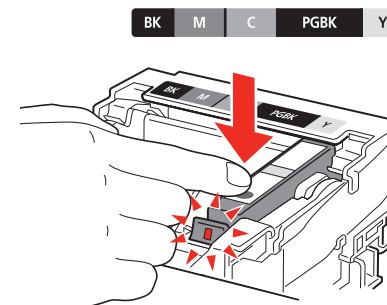

Нажмите на метку **[PUSH] (Надавить)** на чернильнице так, чтобы чернильница зафиксировалась со щелчком.

Должен включиться красный индикатор чернильницы.

Premere il simbolo **[PUSH] (Premere)** finché il serbatoio d'inchiostro non scatta in posizione.

Assicurarsi che la spia **[dell'inchiostro]** si accenda e diventi rossa.

Натискайте на позначку **[PUSH] (Надаввити)** на чорнильниці, доки вона із клацанням не стане на своє місце.

Переконайтеся, що індикатор чорнила світиться червоним.



- Проводите установку в помещении с хорошим освещением.
- Assicurarsi di effettuare l'installazione in un ambiente ben illuminato.
- Встановлюйте її тільки в умовах доброго освітлення.



- Проводите установку в соответствии с маркировкой.
- Eseguire l'installazione rispettando le posizioni indicate dalle etichette.
- Під час встановлення стежте, щоб етикетки збігалися.



4

Установка чернилниц Installazione dei serbatoi di inchiostro Встановлення чорнилниць



4

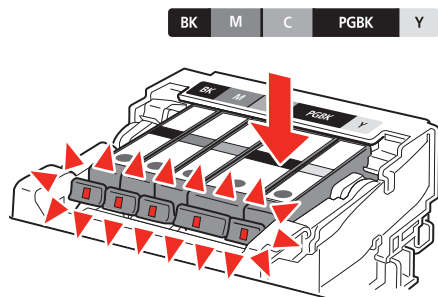

Аналогично установите остальные чернилницы.
Все чернилницы должны быть установлены.

Installare tutti gli altri serbatoi di inchiostro utilizzando la stessa procedura.
Installare tutti i serbatoi di inchiostro.

У такий самий спосіб встановіть інші чорнилници.
Встановіть усі чорнилници.



- После установки не извлекайте чернилницы без необходимости.
- Dopo aver installato i serbatoi di inchiostro, non rimuoverli se non è strettamente necessario.
- Встановивши чорнилници, не виймайте їх без необхідності.



- Должны включиться красные индикаторы всех **чернилниц**.
- Assicurarsi che tutte le spie **dell'inchiostro** si accendano e diventino rosse.
- Переконайтеся, що всі індикатори **чорнил** світяться червоним.

5

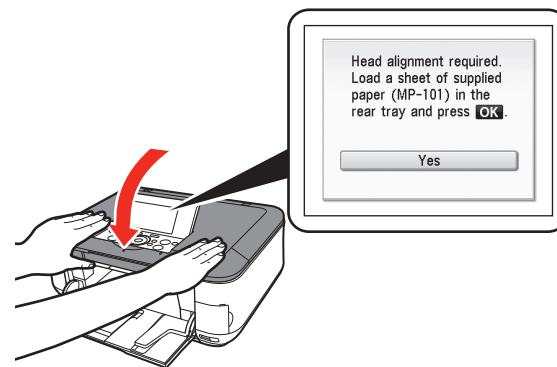

Закройте модуль сканирования (крышку).

Chiudere l'unità di scansione (coperchio).

Закрийте модуль сканування (кришку принтера).



- Подождите приблизительно (6 минуты), пока не появится экран, изображенный выше, и перейдите к следующему шагу.
- Во время подготовки аппарата к печати можно услышать шум. Это нормально.

- Attendere finché non viene visualizzata la schermata riportata sopra (circa 6 minuti), quindi passare alla fase successiva.
- Il dispositivo potrebbe produrre dei rumori durante la preparazione per la stampa che rientrano nel normale funzionamento.



- Почекайте появи наведеного вище екрана (приблизно 6 хвилини), а потім перейдіть до наступного кроку.
- Під час підготовки до друку з апарата може лунати робочий шум. Це не є ознакою неполадки.
- Если на ЖК-дисплее выводится сообщение об ошибке, проверьте, правильно ли установлены печатающие головки и чернилницы.
- Se viene visualizzato un messaggio di errore sul display LCD, assicurarsi che la testina di stampa e i serbatoi di inchiostro siano installati correttamente.
- Якщо на РК-дисплеї відображається повідомлення про помилку, переконайтеся, що друкуюча головка та чорнилници встановлені правильно.

5

Выравнивание печатающих головок Allineamento della testina di stampa Вирівнювання друкуючої головки

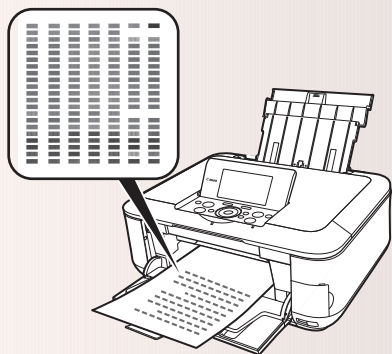

Для повышения качества печати выполните выравнивание печатающих головок. Эта операция занимает около 7 минут.
Для выравнивания используйте лист прилагаемой специальной бумаги (MP-101).

Allineare la testina di stampa per ottenere risultati di stampa migliori. Questa operazione richiede circa 7 minuti.
Per l'allineamento, utilizzare un foglio di carta speciale (MP-101) in dotazione.

Вирівнювання друкуючої головки покращує результати друку. Воно триває близько 7 хвилин.
Для вирівнювання використовуйте аркуш спеціального паперу (MP-101), що входить у комплектацію.

1

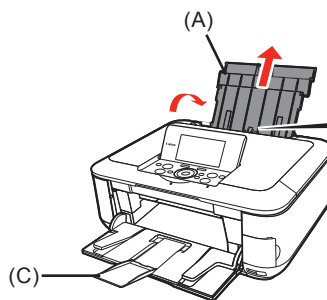

Откройте и выдвиньте упор для бумаги (A).

Aprire il supporto per la carta (A) ed estrarlo.

Відкрийте підпору для паперу (A) та витягніть її.



- Удлинитель лотка приема бумаги (C) должен быть выдвинут.
- Assicurarsi che l'estensione del vassoio di uscita (C) sia aperta.
- Переконайтеся, що подовжувач вивідного лотка (C) витягнуто.

2

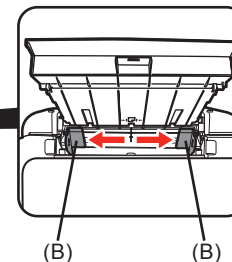

Сдвиньте направляющие для бумаги (B) к краям.

Spostare le guide della carta (B) alle estremità di entrambi i lati.

Розсуньте обидва напрямники для паперу (B).



5

Выравнивание печатающих головок Allineamento della testina di stampa Вирівнювання друкуючої головки

3

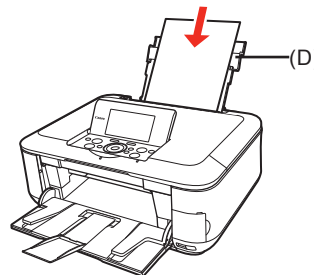

Загрузите лист прилагаемой специальной бумаги (MP-101) в задний лоток (D).

Caricare un foglio di carta speciale (MP-101) in dotazione nel vassoio posteriore (D).

Завантажте аркуш спеціального паперу з комплекту постачання (MP-101) у задній лоток (D).



- Для автоматического выравнивания печатающих головок можно использовать только прилагаемую специальную бумагу (MP-101).
- Бумагу MP-101 нельзя загружать из кассеты. Загрузите ее в задний лоток.
- У бумаги MP-101 есть лицевая и обратная стороны. Загрузите ее более светлой стороной вверх.

- Assicurarsi di utilizzare la carta speciale (MP-101) in dotazione per l'allineamento automatico della testina di stampa.
- La carta MP-101 non può essere prelevata dal cassetto. È necessario caricarla nel vassoio posteriore.
- La carta MP-101 dispone di fronte e retro. È necessario caricarla con il lato più bianco rivolto verso l'alto.

- Для автоматичного вирівнювання друкуючої головки використовуйте тільки спеціальний папір із комплекту постачання (MP-101).
- Папір MP-101 не можна подавати з касети. Завантажте його в задній лоток.
- Аркуші паперу MP-101 мають лицеву та зворотну сторони. Завантажте його білішою стороною догори.



- Подробные сведения см. в разделе «7 Загрузка бумаги» на стр. 29.
- Per ulteriori informazioni, consultare "7 Caricamento della carta" a pagina 29.
- Докладніше про це див. у розділі "7 Завантаження паперу" на стор. 29.

4

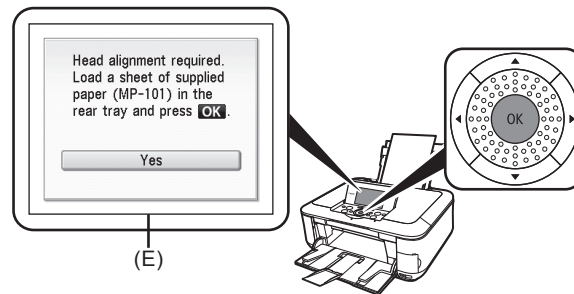

Проверьте сообщение на ЖК-дисплее (E) и нажмите кнопку **[OK]**.

Confermare il messaggio sul display LCD (E) e premere il pulsante **[OK]**.

Підтвердьте повідомлення на РК-дисплеї (E) та натисніть кнопку **[OK]**.



- Выравнивание печатающих головок занимает около 7 минут. Дождитесь завершения печати образца и перейдите к следующему шагу.
- L'allineamento della testina di stampa richiede circa 7 minuti. Attendere che venga stampato il motivo, quindi passare alla fase successiva.
- Вирівнювання друкуючої головки триває приблизно 7 хвилини. Почекайте, поки зразок буде надрукований, потім перейдіть до наступного кроку.



- Подробные сведения о допустимых размерах и типах бумаги см. в разделе «Loading Paper/Загрузка бумаги» электронного руководства *Основное руководство*.
- Per ulteriori informazioni sui tipi di supporto che è possibile utilizzare e sulle relative dimensioni, consultare "Loading Paper/Caricamento della carta" nel manuale a video *Guida Base*.
- Докладніше про формати та типи носіїв, які можна використовувати, див. у розділі "Loading Paper/Завантаження паперу" в екранному посібнику: *Короткий посібник*.

5

Выравнивание печатающих головок Allineamento della testina di stampa Вирівнювання друкуючої головки

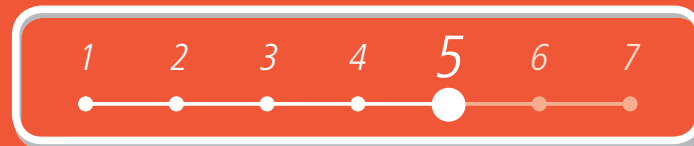

5

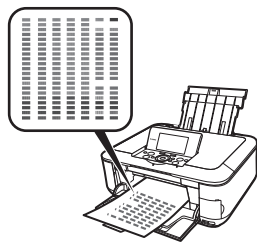

Проверьте, соответствует ли напечатанный образец рисунку.

Assicurarsi che venga stampato un motivo simile a quello riportato nell'illustrazione.

Переконайтеся, що надрукований зразок схожий на той, що наведений на ілюстрації.



- Если на ЖК-дисплей выводится сообщение об ошибке, см. раздел «Troubleshooting/ Устранение неисправностей» электронного руководства *Расширенное руководство*.
- Печать образца выполняется в черном и синем цветах.
- Se sul display LCD viene visualizzato un messaggio di errore, consultare "Troubleshooting/ Risoluzione dei problemi" nel manuale a video *Guida Avanzata*.
- Il motivo viene stampato in nero e blu.
- Якщо на РК-дисплеї відобразилося повідомлення про помилку, ознайомтеся з розділом "Troubleshooting/Усунення неполадок" в екранному посібнику: *Повний посібник*.
- Зразок друкується з використанням чорного та синього чорнил.

6

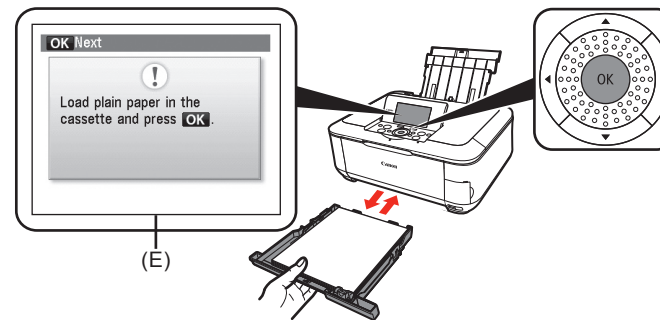

Проверьте сообщение на ЖК-дисплее (E), загрузите в кассету обычную бумагу и нажмите кнопку **[OK]**.

На ЖК-дисплее отображается экран ожидания.

Confermare il messaggio sul display LCD (E), quindi caricare della carta comune nel cassetto e premere il pulsante **[OK]**.

Sul display LCD viene visualizzata la schermata di standby.

Підтвердьте повідомлення на РК-дисплеї (E), потім завантажте звичайний папір у касету та натисніть кнопку **[OK]**.

На РК-дисплеї відобразиться екран стану очікування.



- Подробные сведения см. в разделе «7 Загрузка бумаги» на стр. 29.
- Per ulteriori informazioni, consultare "7 Caricamento della carta" a pagina 29.
- Докладніше про це див. у розділі "7 Завантаження паперу" на стор. 29.

6

Установка программ Installazione del software Встановлення програмного



Для подключения аппарата к компьютеру необходимо скопировать (установить) на жесткий диск компьютера программы, включающие драйверы.

На следующих страницах изображены диалоговые окна операционных систем Windows Vista Ultimate Edition (далее «Windows Vista») и Mac OS X v.10.5.x.

Per utilizzare il dispositivo collegandolo a un computer, è necessario copiare (installare) il software contenente i driver sul disco rigido del computer.

Le schermate riportate di seguito si riferiscono al sistema operativo Windows Vista Ultimate Edition (di seguito denominato "Windows Vista") e Mac OS X v.10.5.x.

Щоб використувувати апарат, підключивши його до комп'ютера, на жорсткий диск комп'ютера необхідно скопіювати (встановити) програмне забезпечення, у тому числі драйвери. Екрани, зображені нижче, створені в операційних системах Windows Vista Ultimate Edition (далі "Windows Vista") та Mac OS X v.10.5.x.



- Перед установкой закройте все приложения.
 - Выполните вход с правами администратора (или члена группы администраторов).
 - Во время установки не выполняйте смену пользователей.
 - Во время установки может потребоваться перезагрузить компьютер. Следуйте указаниям, отображаемым на экране, нажмите кнопку **[OK]** и не извлекайте *[Setup CD-ROM/Установочный компакт-диск]* в процессе перезагрузки.
 - После перезагрузки установка продолжается с того места, на котором она была приостановлена.
 - Операционные системы Mac OS 9, Mac OS X Classic и Mac OS X v.10.3.8 или более ранней версии не поддерживаются.
-
- Prima dell'installazione chiudere tutte le applicazioni in esecuzione.
 - È necessario accedere come amministratore o come membro del gruppo Administrators.
 - Non cambiare l'utente durante il processo di installazione.
 - Potrebbe essere necessario riavviare il computer durante il processo di installazione. Seguire le istruzioni a video e fare clic su **[OK]**. Non rimuovere il *[Setup CD-ROM/CD-ROM di installazione]* durante il riavvio.
 - L'installazione riprende dal punto in cui è stata interrotta quando è stato riavviato il computer.
 - Non sono supportati gli ambienti Mac OS 9, Mac OS X Classic o Mac OS X v.10.3.8 o versioni precedenti.
-
- Перед встановленням закрийте всі запущені прикладні програми.
 - Необхідно увійти до системи як адміністратор (або учасник групи адміністраторів).
 - Не змінюйте користувачів у процесі встановлення.
 - Можливо, у процесі встановлення знадобиться перезавантажити комп'ютер. Виконуйте інструкції, що з'являтимуться на екрані, а потім клацніть **[OK]**. Під час перезапуску не виймайте *[Setup CD-ROM/Компакт-диск із програмою встановлення]*.
 - Після перезапуску встановлення продовжиться з місця, на якому воно призупинилося.
 - Середовища Mac OS 9 та Mac OS X Classic, а також операційна система Mac OS X v.10.3.8 та попередніх версій не підтримуються.

Windows:

См. стр. 16

Andare
a pagina 16

Перейдіть
до стор. 16

Macintosh:

См. стр. 24

Andare
a pagina 24

Перейдіть
до стор. 24

6

Windows

При появлении диалогового окна **[Found New Hardware/Найдено новое оборудование]** или **[Found New Hardware Wizard/Мастер нового оборудования]** выполните следующие действия:

Se viene visualizzata la schermata **[Found New Hardware/Trovato nuovo hardware]** o **[Found New Hardware Wizard/Installazione guidata nuovo hardware]**:

Якщо з'явився екран **[Found New Hardware/Знайдено нове устаткування]** або **[Found New Hardware Wizard/Майстер нового устаткування]**:

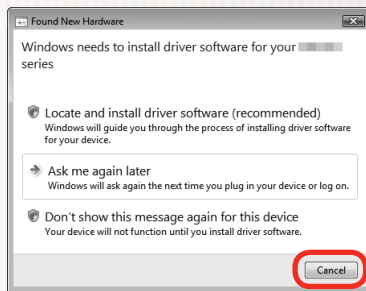

- 1 Отсоедините USB-кабель от компьютера.
Возможно, диалоговое окно закроется. В этом случае продолжайте с шага 1.

Rimuovere il cavo USB collegato al computer.

È possibile che la schermata venga chiusa. In tal caso, procedere da 1.

Від'єднайте кабель USB, приєднаний до комп'ютера.

Можливо, екран щезне. У такому разі почніть із кроку 1.

- 2 Чтобы закрыть диалоговое окно, нажмите кнопку **[Cancel/Отмена]**.

Fare clic su **[Cancel/Annulla]** per uscire dalla schermata.

Клацніть **[Cancel/Скасувати]**, щоб закрити екран.

- 3 Продолжайте с шага 1.

Procedere da 1.

Почніть із кроку 1.

1

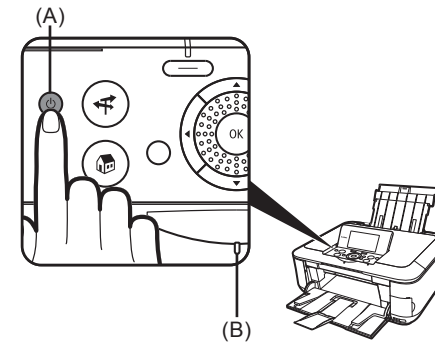

Нажмите кнопку **[ON] (ВКЛ)** (A), чтобы **ВЫКЛЮЧИТЬ АППАРАТ**.

Premere il pulsante **[ON] (ACCENSIONE)** (A) per **SPEGNERE IL DISPOSITIVO**.

Натисніть кнопку **[ON] (УВІМК.)** (A), щоб **ВИМКНУТИ АПАРАТ**.



- В течение 30 секунд, пока аппарат отключается, может быть слышен шум. Убедитесь в том, что индикатор **питания** (B) перестал мигать.
- Il rumore prodotto dal dispositivo continua per circa 30 secondi finché non viene spento. Assicurarsi che la spia di **ACCENSIONE** (B) smetta di lampeggiare.
- Робочий шум лунатиме ще приблизно 30 секунд, доки апарат не вимкнеться. Переконайтеся, що індикатор **ЖИВЛЕННЯ** (B) припинив блимати.

2

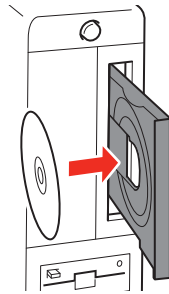

Включите компьютер и установите [Setup CD-ROM/Установочный компакт-диск] в дисковод для компакт-дисков. Должна автоматически запуститься программа установки.

Accendere il computer, quindi inserire il [Setup CD-ROM/CD-ROM di installazione] nell'unità CD-ROM. Il programma di installazione viene eseguito automaticamente.

Увімкніть комп'ютер та вставте [Setup CD-ROM/Компакт-диск із програмою встановлення] у пристрій читання компакт-дисків. Програма встановлення повинна запуститися автоматично.



- Если программа не запускается автоматически, дважды щелкните значок компакт-диска в компьютере. При отображении содержимого компакт-диска дважды щелкните [MSETUP4.EXE].
- Se il programma non viene avviato automaticamente, fare doppio clic sull'icona del CD-ROM sul computer. Quando viene visualizzato il contenuto del CD-ROM, fare doppio clic su [MSETUP4.EXE].
- Якщо програма не запустилася автоматично, двічі клацніть піктограму компакт-диска на комп'ютері. Коли відобразиться вміст компакт-диска, двічі клацніть файл [MSETUP4.EXE].

3

Windows Vista

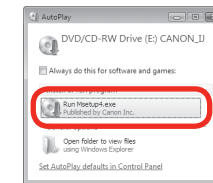

В диалоговом окне [AutoPlay/Автозапуск] нажмите [Run Msetup4.exe/Запуск Msetup4.exe].

Nella schermata [AutoPlay] visualizzata, fare clic su [Run Msetup4.exe/Esegui Msetup4.exe].

Якщо з'явився екран [AutoPlay/Автовідтворення], клацніть [Run Msetup4.exe/Запустити Msetup4.exe].



6

Windows

4 Windows Vista

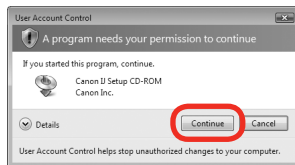

В диалоговом окне **[User Account Control/Контроль учетных записей пользователей]** нажмите кнопку **[Continue/Продолжить]**.

Если это диалоговое окно снова появится впоследствии, нажмите кнопку **[Continue/Продолжить]**.

Nella schermata **[User Account Control/Controllo account utente]** visualizzata, fare clic su **[Continue/Continua]**.

Se nei passi successivi viene visualizzata la stessa schermata, fare clic su **[Continue/Continua]**.

Якщо з'явився екран **[User Account Control/Служба захисту користувачів]**, клацніть **[Continue/Продовжити]**.

Якщо такий самий екран з'являтиметься на подальших кроках, клацайте **[Continue/Продовжити]**.

5



При появленні диалогового окна **[Select Your Place of Residence/Выбор региона проживания]** выберите регион проживания и нажмите кнопку **[Next/Далее]**.

Quando viene visualizzata la schermata **[Select Your Place of Residence/Scegliere l'area di residenza]**, selezionare l'area di residenza e fare clic su **[Next/Avanti]**.

Коли відкриється екран **[Select Your Place of Residence/Вибір місця проживання]**, виберіть місце свого проживання, а потім натисніть **[Next/Далі]**.



- При появленні диалогового окна **[Select Language/Выбор языка]** выберите язык и нажмите кнопку **[Next/Далее]**.
- Se viene visualizzata la schermata **[Select Language/Seleziona lingua]**, scegliere la lingua desiderata e fare clic su **[Next/Avanti]**.
- Коли відкриється екран **[Select Language/Вибір мови]**, виберіть мову, а потім натисніть **[Next/Далі]**.

6

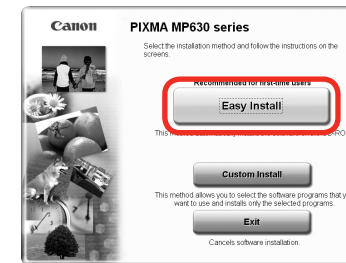

Нажмите кнопку **[Easy Install/Простая установка]**.

Драйверы, приложения и электронные руководства устанавливаются автоматически.

Fare clic su **[Easy Install/Installazione standard]**.

Vengono installati automaticamente i driver, l'applicazione software e i manuali a video.

Клацніть **[Easy Install/Просте встановлення]**.

Драйвери, прикладні програми та екранні посібники встановлюються автоматично.



- Чтобы установить только выбранные компоненты, нажмите кнопку **[Custom Install/Выборочная установка]** и следуйте указаниям, отображаемым на экране.
- Se si desidera selezionare degli elementi da installare, fare clic su **[Custom Install/Installaz. personalizzata]** e seguire le istruzioni a video per continuare l'installazione.
- Якщо для встановлення потрібно вибрати певні елементи, клацніть **[Custom Install/Вибіркове встановлення]** і виконайте інструкції, що з'являтимуться на екрані.

7

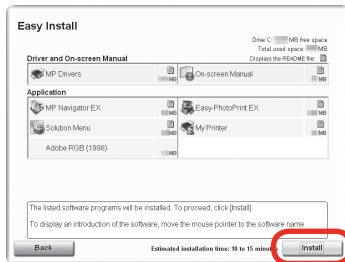

Нажмите кнопку **[Install/Установить]**.

Наведите указатель на элемент для просмотра описания.

Fare clic su **[Install/Installa]**.

Portare il cursore sugli elementi per cui si desidera visualizzare la spiegazione.

Клацніть **[Install/Встановити]**.

Для відображення пояснень наводьте курсор на відповідні пункти.

8

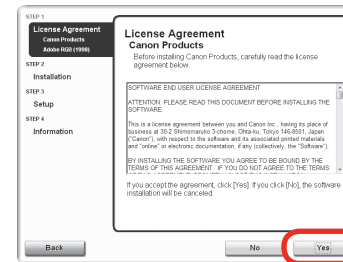

Внимательно ознакомьтесь с информацией в диалоговом окне **[License Agreement/Лицензионное соглашение]** и нажмите кнопку **[Yes/Да]**.

Начинается установка.

Leggere attentamente la schermata **[License Agreement/Contratto di licenza]** e fare clic su **[Yes/Sì]**.

Viene avviata l'installazione.

Уважно прочитайте **[License Agreement/Ліцензійну угоду]** і клацніть **[Yes/Так]**.

Почнеться встановлення.



- Для установки программ следуйте указаниям на экране.
- Per installare il software, seguire le istruzioni a video.
- Для встановлення програмного забезпечення виконайте всі інструкції, що з'являються на екрані.



6

Windows

9

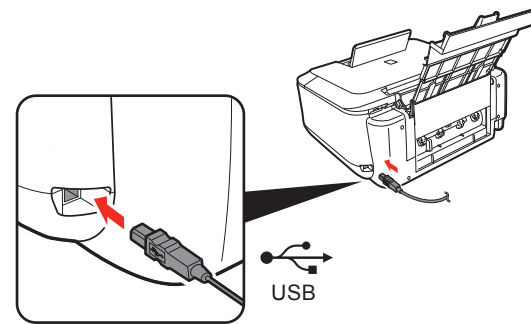
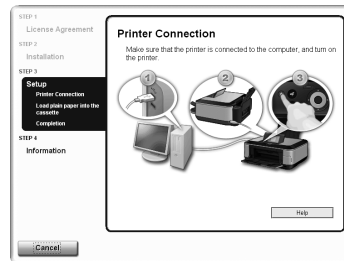

При появленні діалогового окна **[Printer Connection/Подключеніе принтера]** підключіть USB-кабель к комп'ютеру, затем к апарату, а затем **ВКЛЮЧИТЕ АППАРАТ**.

Quando viene visualizzata la schermata **[Printer Connection/Connessione stampante]**, collegare un'estremità del cavo USB al computer e l'altro al dispositivo, quindi **ACCENDERE IL DISPOSITIVO**.

Коли з'явиться екран **[Printer Connection/Підключення принтера]**, приєднайте один кінець кабелю USB до комп'ютера, інший — до апарату, а потім **УВІМКНІТЬ АПАРАТ**.



- После распознавания аппарата на экране компьютера отображается сообщение.
- Если вы не можете перейти к следующей операции в течение 10 минут, нажмите кнопку **[Help/Справка]** и проверьте сообщение.
- Quando il dispositivo viene riconosciuto dal computer, sullo schermo viene visualizzato un messaggio.
- Se dopo 10 minuti non si riesce a passare alla procedura successiva, fare clic su **[Help/Aiuto]** e confermare il messaggio.
- Коли комп'ютер розпізнає апарат, на екрані з'явиться повідомлення.
- Якщо протягом 10 хвилин перейти до наступної процедури не вдасться, клацніть **[Help/Довідка]** та підтвердіть повідомлення.



- Порт USB расположен в задней части аппарата справа.
- La porta USB si trova sul lato destro sul retro del dispositivo.
- Порт USB розташований праворуч на задній панелі апарату.

10

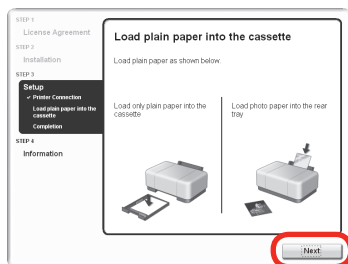

При появленні діалогового окна **[Load plain paper into the cassette/Загрузка обычной бумаги в кассету]** загрузите в кассету обычную бумагу и нажмите кнопку **[Next/Далее]**.

Quando viene visualizzata la schermata **[Load plain paper into the cassette/Carica carta comune nel cassetto]**, caricare la carta comune nel cassetto, quindi fare clic su **[Next/Avanti]**.

Коли з'явиться екран **[Load plain paper into the cassette/Завантажте звичайний папір у касету]**, завантажте звичайний папір у касету (C) та клацніть **[Next/Далі]**.



- Подробные сведения см. в разделе «7 Загрузка бумаги» на стр. 29.
- Per ulteriori informazioni, consultare "7 Caricamento della carta" a pagina 29.
- Докладніше про це див. у розділі "7 Завантаження паперу" на стор. 29.

11

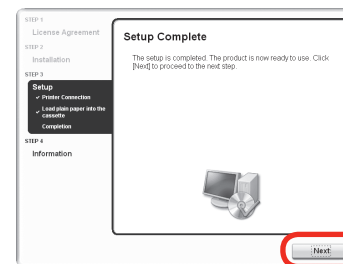

Нажмите кнопку **[Next/Далее]**.

Перед появлением следующего диалогового окна может пройти некоторое время. Кнопку **[Next/Далее]** следует нажать только один раз.

Fare clic su **[Next/Avanti]**.

La visualizzazione della schermata successiva potrebbe richiedere del tempo. Fare clic su **[Next/Avanti]** solo una volta.

Клацніть **[Next/Далі]**.

Наступний екран може з'явитися не одразу. Клацніть **[Next/Далі]** лише один раз.



6

Windows

12

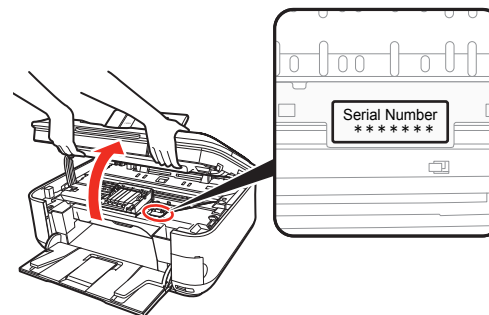

Нажмите кнопку **[Next/Далее]**.

Если компьютер подключен к Интернету, отображается страница регистрации пользователя. Для регистрации аппарата следуйте указаниям, отображаемым на экране. Потребуется ввести серийный номер, указанный внутри аппарата.

Fare clic su **[Next/Avanti]**.

Se si è collegati a Internet, viene visualizzata la pagina di registrazione utente. Per registrare il prodotto, seguire le istruzioni a video. È necessario disporre del numero di serie del prodotto che si trova all'interno del dispositivo.

Клацніть **[Next/Далі]**.

Якщо встановлено підключення до Інтернету, відкриється сторінка реєстрації користувача. Щоб зареєструвати свій виріб, виконуйте інструкції, що з'являтимуться на екрані. Для цього необхідно буде вказати серійний номер виробу, зазначений всередині апарата.



• Необходимо подключение к Интернету.
(Может взиматься плата за подключение.)

• È necessaria una connessione Internet (comporta il pagamento di una tariffa).

• Необходимо встановити підключення до Інтернету.
(За підключення стягується оплата.)

- Чтобы зарегистрировать аппарат позднее, нажмите кнопку **[Cancel/Отмена]**. Можно запустить функцию регистрация пользователя с помощью меню [Solution Menu]. Подробные сведения см. в разделе «Solution Menu» на стр. 34.
- Диалоговое окно **[User Registration/Регистрация пользователя]** отображается только при выборе значений **[Europe, Middle East, Africa/Европа, Ближний Восток, Африка]** в диалоговом окне **[Select Your Place of Residence/Выбор региона проживания]**.
- Per eseguire la registrazione successivamente, fare clic su **[Cancel/Annulla]**. La registrazione utente può essere avviata dall'icona [Solution Menu]. Per ulteriori informazioni, consultare "Solution Menu" a pagina 34.
- La schermata **[User Registration/Registrazione utente]** viene visualizzata solo quando viene selezionata l'opzione **[Europe, Middle East, Africa/Europa, Medio Oriente, Africa]** nella schermata **[Select Your Place of Residence/Scegliere l'area di residenza]**.
- Щоб зареєструватися пізніше, клацніть **[Cancel/Скасувати]**. Реєстрацію користувача можна запустити за допомогою піктограми [Solution Menu]. Докладніше про це див. у розділі "Solution Menu" на стор. 34.
- Вікно **[User Registration/Реєстрація користувача]** відобразиться, тільки якщо на екрані **[Select Your Place of Residence/Вибір місця проживання]** вибрано **[Europe, Middle East, Africa/Європа, Близький Схід, Африка]**.

13

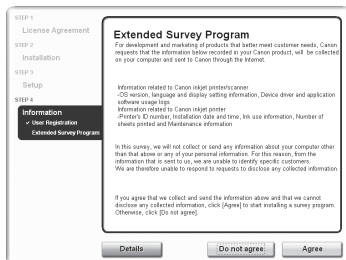

При появленні діалогового окна **[Extended Survey Program]** перевірте отобразженне повідомлення.

Если Вы согласны, нажмите кнопку **[Agree/Принимаю]**.
Если нажать кнопку **[Do not agree/Не принимаю]**, компонент **[Extended Survey Program]** не устанавливается. (Это не влияет на работу аппарата.)

Quando viene visualizzata la schermata **[Extended Survey Program]**, confermare il messaggio.

Se si intende accettare, fare clic su **[Agree/Accetto]**.
Se si fa clic su **[Do not agree/Non accetto]**, **[Extended Survey Program]** non verrà installato (ciò non influisce sulla funzionalità del dispositivo).

Коли з'явиться екран **[Extended Survey Program]**, підтвердіть повідомлення.

У разі згоди клацніть **[Agree/Погоджуюся]**.
Якщо клацнути **[Do not agree/Не погоджуюся]**, **[Extended Survey Program]** не буде встановлена. (На функціональність апарата це не впливає.)

14

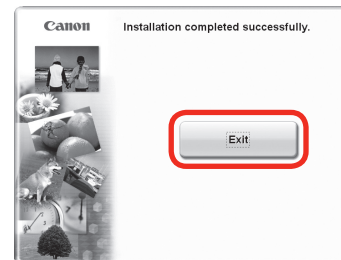

Нажміть кнопку **[Exit/Выход]**.

При отображении диалогового окна с кнопкой **[Restart/Перезагрузка]** установите флажок **[Restart the system now (recommended)/Перезагрузить систему сейчас (рекомендуется)]** и нажмите кнопку **[Restart/Перезагрузка]**.
После перезагрузки компьютера извлеките **[Setup CD-ROM/Установочный компакт-диск]** и уберите его в надежное место для хранения.

Fare clic su **[Exit/Esci]**.

Se viene visualizzato **[Restart/Riavvia]**, assicurarsi che sia selezionata la casella di controllo **[Restart the system now (recommended)/Riavvia il sistema adesso (consigliato)]**, quindi fare clic su **[Restart/Riavvia]**.
Dopo il riavvio, rimuovere il **[Setup CD-ROM/CD-ROM di installazione]** e conservarlo in un luogo sicuro.

Клацніть **[Exit/Вихід]**.

Якщо відобразилася кнопка **[Restart/Перезапустити]**, переконайтеся, що встановлено прапорець **[Restart the system now (recommended)/Перезавантажити систему зараз (рекомендовано)]**, потім клацніть **[Restart/Перезапустити]**.
Після перезапуску комп'ютера вийміть **[Setup CD-ROM/Компакт-диск із програмою встановлення]** та зберігайте його у безпечному місці.

Далее см. раздел «7 Загрузка бумаги» на стр. 29!

Quindi, consultare "7 Caricamento della carta" a pagina 29!

Далі прочитайте розділ "7 Завантаження паперу" на стор. 29!

6

Macintosh

1

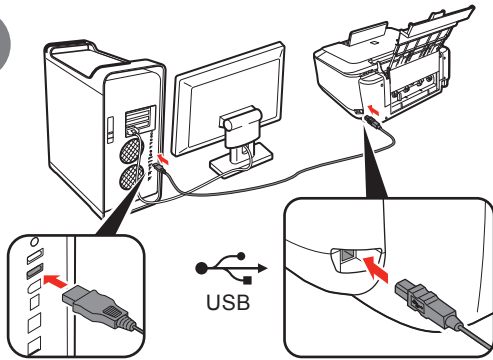

Подключите USB-кабель к компьютеру и к аппарату.

Убедитесь, что аппарат включен.

Collegare un'estremità del cavo USB al computer e l'altro al dispositivo.

Assicurarsi che il dispositivo sia acceso.

Приєднайте один кінець кабелю USB до комп'ютера, а інший — до апарата.

Упевніться, що апарат увімкнений.



- Порт USB расположен в задней части аппарата справа.
- La porta USB si trova sul lato destro sul retro del dispositivo.
- Порт USB розташований праворуч на задній панелі апарата.

2

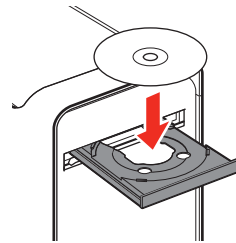

Включите компьютер и установите [Setup CD-ROM/Установочный компакт-диск] в дисковод для компакт-дисков.

Accendere il computer, quindi inserire il [Setup CD-ROM/CD-ROM di installazione] nell'unità CD-ROM.

Увімкніть комп'ютер та вставте [Setup CD-ROM/Компакт-диск із програмою встановлення] у пристрій читання компакт-дисків.

3



Дважды щелкните значок [Setup].

Если папка компакт-диска не открывается автоматически, дважды щелкните значок [CANON_IJ] на рабочем столе.

Fare doppio clic sull'icona [Setup].

Se la cartella del CD-ROM non si apre automaticamente, fare doppio clic sull'icona [CANON_IJ] sulla Scrivania.

Двічі клацніть піктограму [Setup].

Якщо папка компакт-диска не відкриється автоматично, двічі клацніть піктограму [CANON_IJ] на робочому столі.

4



Введіть ім'я адміністратора і пароль. Натисніть кнопку **[OK]**.

Если имя администратора и пароль неизвестны, нажмите кнопку **[Help/Справка]** и следуйте указаниям, отображаемым на экране.

Immettere il nome e la password dell'amministratore. Fare clic su **[OK]**.

Se non si conosce il nome o la password dell'amministratore, fare clic su **[Help/Aiuto]**, quindi seguire le istruzioni a video.

Введіть ім'я адміністратора та пароль. Натисніть кнопку **[OK]**.

Якщо ім'я адміністратора або пароль невідомі, клацніть **[Help/Довідка]**, а потім виконуйте інструкції, що з'являтимуться на екрані.

5

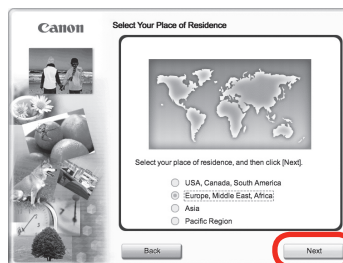

При появленні діалогового окна **[Select Your Place of Residence/Выбор региона проживания]** виберіть регіон проживання і натисніть кнопку **[Next/Далее]**.

Quando viene visualizzata la schermata **[Select Your Place of Residence/Scegliere l'area di residenza]**, selezionare l'area di residenza e fare clic su **[Next/Avanti]**.

Коли відкриється екран **[Select Your Place of Residence/Вибір місця проживання]**, виберіть місце свого проживання, а потім натисніть **[Next/Далі]**.



- При появленні діалогового окна **[Select Language/Выбор языка]** виберіть мову і натисніть кнопку **[Next/Далее]**.
- Se viene visualizzata la schermata **[Select Language/Seleziona lingua]**, scegliere la lingua desiderata e fare clic su **[Next/Avanti]**.
- Коли відкриється екран **[Select Language/Вибір мови]**, виберіть мову, а потім натисніть **[Next/Далі]**.

6

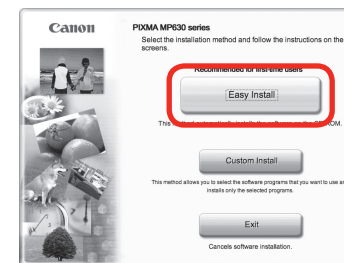

Натисніть кнопку **[Easy Install/Простая установка]**. Драйвери, приложения и электронные руководства устанавливаются автоматически.

Fare clic su **[Easy Install/Installazione standard]**. Vengono installati automaticamente i driver, l'applicazione software e i manuali a video.

Клацніть **[Easy Install/Просте встановлення]**. Драйвери, прикладні програми та екранні посібники встановлюються автоматично.



- Чтобы установить только выбранные компоненты, нажмите кнопку **[Custom Install/Выборочная установка]** и следуйте указаниям, отображаемым на экране.
- Se si desidera selezionare degli elementi da installare, fare clic su **[Custom Install/Installaz. personalizzata]** e seguire le istruzioni a video per continuare l'installazione.
- Якщо для встановлення потрібно вибрати певні елементи, клацніть **[Custom Install/Вибіркове встановлення]** і виконайте інструкції, що з'являтимуться на екрані.



6

Macintosh

7

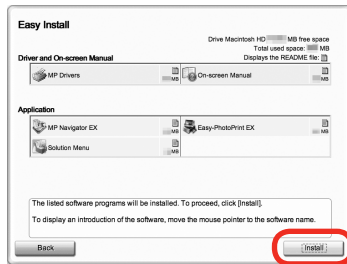

Нажмите кнопку **[Install/Установить]**.
Наведите указатель на элемент для просмотра описания.

Fare clic su **[Install/Installa]**.
Portare il cursore sugli elementi per cui si desidera visualizzare la spiegazione.

Клацніть **[Install/Встановити]**.
Для відображення пояснень наводьте курсор на відповідні пункти.

8

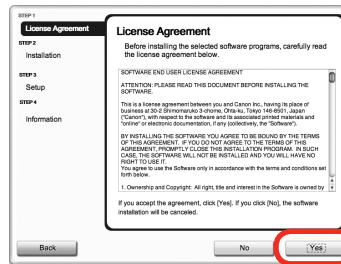

Внимательно ознакомьтесь с информацией в диалоговом окне **[License Agreement/Лицензионное соглашение]** и нажмите кнопку **[Yes/Да]**.
Начинается установка.

Leggere attentamente la schermata **[License Agreement/Contratto di licenza]** e fare clic su **[Yes/Sì]**.
Viene avviata l'installazione.

Уважно прочитайте **[License Agreement/Лицензійну угоду]** і клацніть **[Yes/Так]**.

Почнеться встановлення.



- Для установки программ следуйте указаниям на экране.
- Per installare il software, seguire le istruzioni a video.
- Для встановлення програмного забезпечення виконайте всі інструкції, що з'являються на екрані.

9

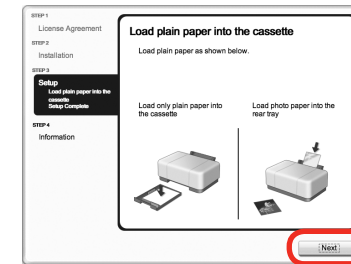

При появлении диалогового окна **[Load plain paper into the cassette/Загрузка обычной бумаги в кассету]** загрузите в кассету обычную бумагу и нажмите кнопку **[Next/Далее]**.

Quando viene visualizzata la schermata **[Load plain paper into the cassette/Carica carta comune nel cassetto]**, caricare la carta comune nel cassetto, quindi fare clic su **[Next/Avanti]**.

Коли з'явиться екран **[Load plain paper into the cassette/Завантажте звичайний папір у касету]**, завантажте звичайний папір у касету (C) та клацніть **[Next/Далі]**.



- Подробные сведения см. в разделе «7 Загрузка бумаги» на стр. 29.
- Per ulteriori informazioni, consultare "7 Caricamento della carta" a pagina 29.
- Докладніше про це див. у розділі "7 Завантаження паперу" на стор. 29.

10



Нажмите кнопку **[Next/Далее]**.

Fare clic su **[Next/Avanti]**.

Клацніть **[Next/Далі]**.



- Диалоговое окно **[Setup Complete/Установка завершена]** отображается только при выборе значений **[Europe, Middle East, Africa/Европа, Ближний Восток, Африка]** в диалоговом окне **[Select Your Place of Residence/Выбор региона проживания]**.
- La schermata **[Setup Complete/Configurazione completata]** viene visualizzata solo quando viene selezionata l'opzione **[Europe, Middle East, Africa/Europa, Medio Oriente, Africa]** nella schermata **[Select Your Place of Residence/Scegliere l'area di residenza]**.
- Екран **[Setup Complete/Встановлення завершено]** відобразиться, лише якщо на екрані **[Select Your Place of Residence/Вибір місця проживання]** було вибрано **[Europe, Middle East, Africa/Європа, Близький Схід, Африка]**.

11

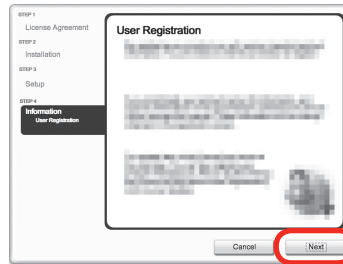

Нажмите кнопку **[Next/Далее]**.

Если компьютер подключен к Интернету, отображается страница регистрации пользователя. Для регистрации аппарата следуйте указаниям, отображаемым на экране. Потребуется ввести серийный номер, указанный внутри аппарата.

Fare clic su **[Next/Avanti]**.

Se si è collegati a Internet, viene visualizzata la pagina di registrazione utente. Per registrare il prodotto, seguire le istruzioni a video. È necessario disporre del numero di serie del prodotto che si trova all'interno del dispositivo.

Клацніть **[Next/Далі]**.

Якщо встановлено підключення до Інтернету, відкриється сторінка реєстрації користувача. Щоб зареєструвати свій виріб, виконуйте інструкції, що з'являтимуться на екрані. Для цього необхідно буде вказати серійний номер виробу, зазначений всередині апарата.



- Необходимо подключение к Интернету. (Может взиматься плата за подключение.)
- È necessaria una connessione Internet (comporta il pagamento di una tariffa).
- Необходимо встановити підключення до Інтернету. (За підключення стягується оплата.)

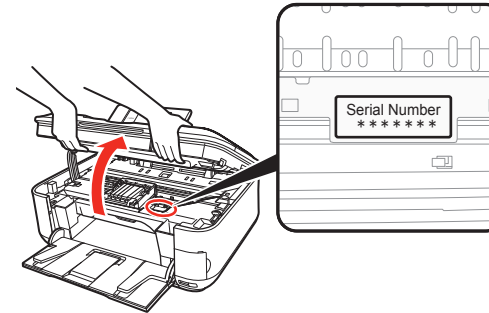

- Чтобы зарегистрировать аппарат позднее, нажмите кнопку **[Cancel/Отмена]**. Можно запустить функцию Регистрация пользователя с помощью меню **[Solution Menu]**. Подробные сведения см. в разделе «Solution Menu» на стр. 34.
- Диалоговое окно **[User Registration/Регистрация пользователя]** отображается только при выборе значений **[Europe, Middle East, Africa/Европа, Ближний Восток, Африка]** в диалоговом окне **[Select Your Place of Residence/Выбор региона проживания]**.
- Per eseguire la registrazione successivamente, fare clic su **[Cancel/Annulla]**. La registrazione utente può essere avviata dall'icona **[Solution Menu]**. Per ulteriori informazioni, consultare "Solution Menu" a pagina 34.
- La schermata **[User Registration/Registrazione utente]** viene visualizzata solo quando viene selezionata l'opzione **[Europe, Middle East, Africa/Europa, Medio Oriente, Africa]** nella schermata **[Select Your Place of Residence/Scegliere l'area di residenza]**.
- Щоб зареєструватися пізніше, клацніть **[Cancel/Скасувати]**. Реєстрацію користувача можна запустити за допомогою піктограми **[Solution Menu]**. Докладніше про це див. у розділі "Solution Menu" на стор. 34.
- Вікно **[User Registration/Реєстрація користувача]** відобразиться, тільки якщо на екрані **[Select Your Place of Residence/Вибір місця проживання]** вибрано **[Europe, Middle East, Africa/Європа, Близький Схід, Африка]**.



6

Macintosh

1 2 3 4 5 6 7

12



Нажмите кнопку **[Restart/Перезагрузка]**.

Для перезагрузки компьютера нажмите кнопку **[Restart/Перезагрузка]**.
После перезагрузки компьютера извлеките *[Setup CD-ROM/Установочный компакт-диск]* и уберите его в надежное место для хранения.

Fare clic su **[Restart/Riavvia]**.

Fare clic su **[Restart/Riavvia]** per riavviare il computer.
Dopo il riavvio, rimuovere il *[Setup CD-ROM/CD-ROM di installazione]* e conservarlo in un luogo sicuro.

Клацніть **[Restart/Перезапустити]**.

Клацніть **[Restart/Перезапустити]**, щоб перезапустити комп'ютер.
Після перезапуску комп'ютера вийміть *[Setup CD-ROM/Компакт-диск із програмою установки]* та зберігайте його у безпечному місці.



- В операционной системе Mac OS X версии 10.3.9 перед тем, как использовать панель управления аппарата для сохранения сканируемых документов на компьютере, установите программу MP Navigator EX в качестве программы по умолчанию, используя команду **[Image Capture/Захват изображений]** в меню **[Applications/Приложения]**. Подробные сведения см. в разделе «Scanning/Сканирование» электронного руководства *Расширенное руководство*.
- Con Mac OS X v.10.3.9, prima di utilizzare il pannello dei comandi sul dispositivo per salvare nel computer gli originali sottoposti a scansione, è necessario selezionare MP Navigator EX come applicazione di avvio in **[Image Capture/Acquisizione Immagine]** sotto **[Applications/Applicazioni]**. Per ulteriori informazioni, consultare "Scanning/Scansione" nel manuale a video *Guida Avanzata*.
- Якщо використовується Mac OS X v.10.3.9, перед використанням панелі керування апарата для збереження зсканованих оригіналів у комп'ютер необхідно вибрати MP Navigator EX як програму запуску у розділі **[Image Capture/Захоплення зображення]** в **[Applications/Програми]**. Докладніше про це див. у розділі "Scanning/Сканування" в екранному посібнику: *Повний посібник*.

Далее см. раздел «7 Загрузка бумаги» на стр. 29!

Quindi, consultare "7 Caricamento della carta" a pagina 29!

Далі прочитайте розділ "7 Завантаження паперу" на стор. 29!

7

Загрузка бумаги Caricamento della carta Завантаження паперу



В этом разделе приводится описание загрузки бумаги в кассету (A) и задний лоток (B).

In questa sezione viene spiegato come caricare la carta nel cassetto (A) e nel vassoio posteriore (B).

Цей розділ містить пояснення щодо завантаження паперу в кассету (A) та задній лоток (B).

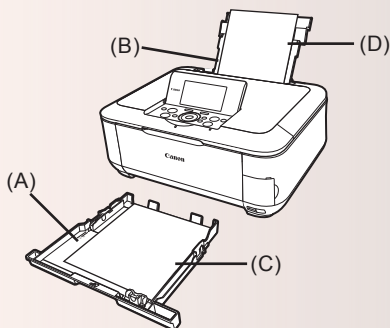

В кассету (A) можно загружать только обычную бумагу (C). Бумагу [фотобумага/ Hagaki] (D) следует загружать в задний лоток (B).

Il cassetto (A) supporta solo carta comune (C). Per la stampa su [Carta fotografica/Hagaki] (D), assicurarsi di caricare la carta nel cassetto posteriore (B).

Кассета (A) предназначена тільки для звичайного паперу (C). Для виконання друку на папері [Фотопапір/Нгакакі] (D) завантажуйте його тільки у задній лоток (B).

1

Загрузка в кассету

Caricamento del cassetto

Завантаження в кассету

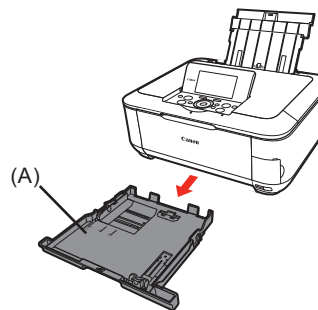

Выдвиньте кассету (A).

Estrarre il cassetto (A).

Вийміть касету (A).

2

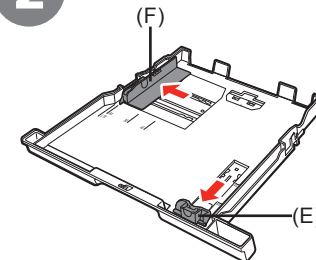

Сдвиньте направляющие для бумаги (E) и (F) к краям.

Spostare le guide della carta (E) e (F) alle estremità di entrambi i lati.

Розсуньте напрямники для паперу (E) та (F).



7

Загрузка бумаги Caricamento della carta Завантаження паперу

3

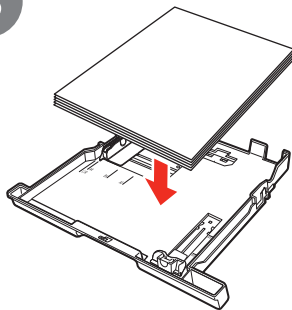

Загрузите бумагу.
Caricare la carta.
Завантажте папір.



- Загружайте бумагу лицевой стороной вниз.
- Caricare la carta con il lato di stampa rivolto verso il basso.
- Завантажте папір стороною для друку донизу.

4

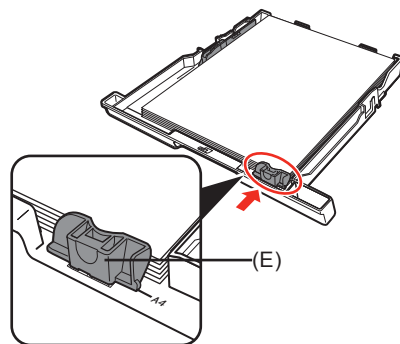

Передвиньте направляющую для бумаги (E), чтобы выровнять ее с отметкой размера бумаги.
Направляющая для бумаги (E) остановится на уровне отметки размера бумаги.
Far scorrere la guida della carta (E) per allinearla all'indicatore del formato della carta.
La guida della carta (E) si blocca quando è allineata all'indicatore del formato della carta.
Посуньте напрямник для паперу (E) так, щоб сумістити його з позначкою формату паперу.
Коли напрямник для паперу (E) суміститься з відповідною позначкою формату паперу, він зупиниться.



- Между направляющей для бумаги (E) и стопкой бумаги может остаться небольшой зазор.
- Tra la guida della carta (E) e la risma di carta potrebbe esserci un piccolo spazio.
- Між напрямником для паперу (E) та стосом паперу може бути невеликий зазор.

5

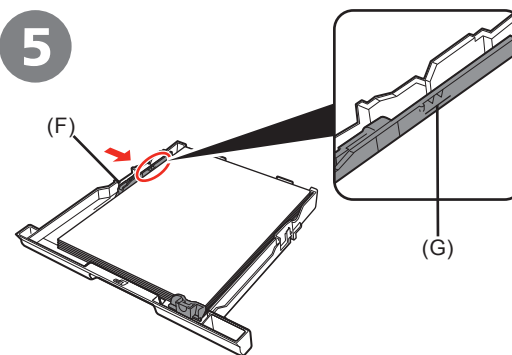

Передвиньте направляющую для бумаги (F) к левому краю бумаги.
Загружайте бумагу только до отметки допустимого уровня загрузки (G).
Far scorrere la guida della carta (F) verso il lato sinistro della carta.
Non superare l'indicatore del limite di caricamento (G).
Посуньте напрямник для паперу (F), притиснувши його до лівого краю паперу.
Не завантажуйте папір вище позначки максимального завантаження (G).



- Специальную бумагу следует загружать в задний лоток.
- Per la stampa su carta speciale, assicurarsi di caricarla nel vassoio posteriore.
- Для друку на спеціальному папері завантажуйте його тільки в задній лоток.

6

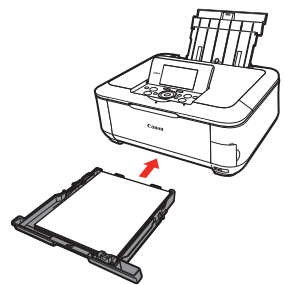

Вставте касету в апарат до защелкування.

Inserire il cassetto nel dispositivo finché non scatta in posizione.

Вставте касету в її місце в апараті до клацання.

7

Загрузка бумаги в задний лоток
 Caricamento della carta nel vassoio posteriore
 Завантаження паперу у задній лоток

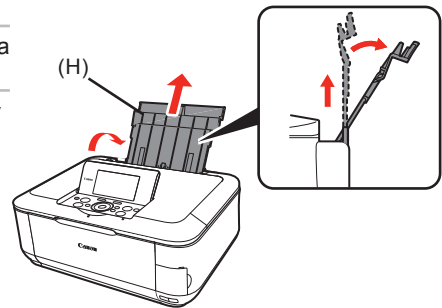

Откройте и выдвиньте упор для бумаги (H).

Aprire il supporto per la carta (H) ed estrarlo.

Відкрийте підпору для паперу (H) та витягніть її.

8

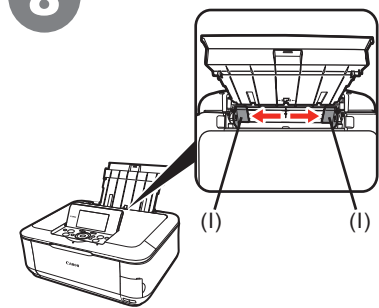

Сдвиньте направляющие для бумаги (I) к краям.

Spostare le guide della carta (I) alle estremità di entrambi i lati.

Розсуньте обидва напрямники для паперу (I).



7

Загрузка бумаги Caricamento della carta Завантаження паперу

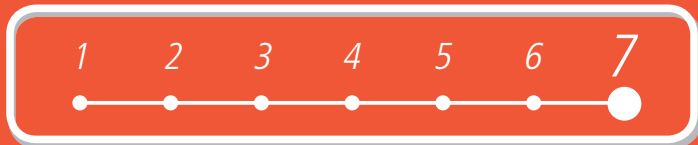

9

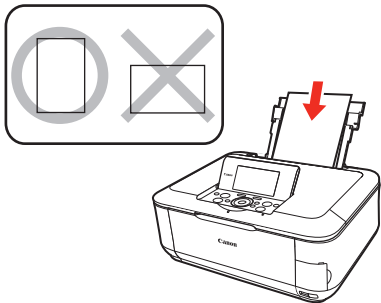

Загрузите бумагу по центру заднего лотка.

Caricare la carta al centro del vassoio posteriore.

Завантажте папір у центр заднього лотка.



- Загружайте бумагу в книжной ориентации лицевой стороной вверх.
- Caricare la carta con orientamento verticale con il lato di stampa rivolto verso l'alto.
- Завантажте папір у книжковій орієнтації стороною для друку догори.

10

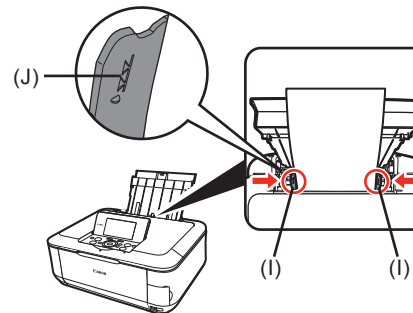

Передвиньте левую и правую направляющие для бумаги (I) к краям бумаги. Загружайте бумагу только до отметки допустимого уровня загрузки (J).

Far scorrere le guide della carta sinistra e destra (I) verso entrambi i lati della carta. Non superare l'indicatore del limite di caricamento (J).

Посуньте лівий та правий напрямники для паперу (I), притиснувши їх до обох країв паперу. Не завантажуйте папір вище позначки максимального завантаження (J).



- Подробные сведения о допустимых размерах и типах бумаги см. в разделе «Loading Paper/Загрузка бумаги» электронного руководства *Основное руководство*.
- Per ulteriori informazioni sui tipi di supporto che è possibile utilizzare e sulle relative dimensioni, consultare "Loading Paper/ Caricamento della carta" nel manuale a video *Guida Base*.
- Докладніше про формати та типи носіїв, які можна використовувати, див. у розділі "Loading Paper/Завантаження паперу" в екранному посібнику: *Короткий посібник*.

Установка аппарата завершена!

L'installazione del dispositivo è stata completata!

Наразі встановлення апарата завершено!



После установки аппарата Operazioni successive all'installazione Дії після встановлення апарата

- Руководства
- Manuali
- Посібники

Меры безопасности
Precauzioni per la sicurezza
Техніка безпеки



Информация о безопасности и защите окружающей среды

Для правильного использования аппарата ознакомьтесь с [safety precautions/Меры безопасности] перед началом использования.

Informazioni su ambiente e sicurezza

Per un uso appropriato, leggere le [safety precautions/precauzioni per la sicurezza] prima di utilizzare il prodotto.

Информация щодо безпеки й захисту навколишнього середовища

Для належної експлуатації виробу перед його використанням ознайомтеся з [safety precautions/Техніка безпеки].

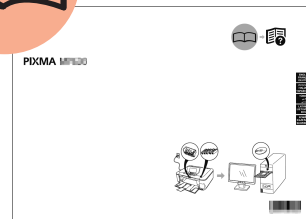

Руководство по началу работы (данное руководство)

Здесь дается описание настройки и использования аппарата. Приводятся общие сведения об аппарате, его функциях, прилагаемых руководствах и программах.

Guida Rapida (il presente manuale)

Vengono descritti l'impostazione e l'utilizzo del dispositivo, il dispositivo e le relative funzioni, i manuali inclusi e il software.

Посібник для початку роботи (цей посібник)

Містить опис встановлення та використання апарата. Знайомить з апаратом та його функціями, посібниками і програмним забезпеченням із комплекту постачання.



Основное руководство (электронное руководство)

Здесь рассматриваются основные операции и другие доступные функции.

Guida Base (manuale a video)

Vengono descritte le operazioni di base e viene fornita un'introduzione alle altre funzioni disponibili.

Короткий посібник (екранний посібник)

Містить опис основних операцій та знайомить з іншими доступними функціями.



Расширенное руководство (электронное руководство)

Здесь описаны различные процедуры, помогающие полностью задействовать возможности аппарата. Здесь также содержится раздел «Устранение неисправностей».

Guida Avanzata (manuale a video)

Vengono descritte le varie procedure operative per un utilizzo completo del dispositivo, oltre a informazioni relative alla "Risoluzione dei problemi" del il dispositivo.

Повний посібник (екранний посібник)

Містить опис різних прийомів експлуатації для ефективного використання апарата. Також містить відомості щодо "Усунення неполадок", які можуть статися в апараті.



После установки аппарата Operazioni successive all'installazione Дії після встановлення апарата

- Solution Menu
- Solution Menu
- Solution Menu

С помощью меню Solution Menu можно получить доступ к функциям и сведениям, помогающим полностью задействовать возможности аппарата!

Solution Menu consente di accedere alle funzioni e alle informazioni per un utilizzo completo del dispositivo!

Solution Menu — це шлях до функцій та інформації, які дають змогу використовувати апарат ефективно!



Пример. Windows Vista
Esempio: Windows Vista
Приклад: Windows Vista

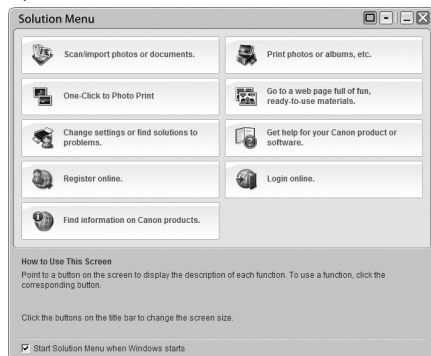

*Состав кнопок может отличаться в зависимости от страны или региона продажи.

*I pulsanti visualizzati variano in base al paese o alla regione di acquisto.

*Зображені кнопки можуть бути різними — це залежить від того, у якій країні або регіоні був придбаний апарат.

Можно одним щелчком открывать различные приложения и электронные руководства.

Чтобы открыть меню Solution Menu, щелкните значок **[Solution Menu]** на рабочем столе (Windows) или панели быстрого вызова [Dock/Док-панель] (Macintosh).

При возникновении проблем с настройками аппарата щелкните значок **[Change settings or find solutions to problems./Изменение настроек или поиск решения проблем.]** в меню Solution Menu, чтобы открыть окно **[My Printer]** (только Windows).

Le varie applicazioni e i manuali a video possono essere aperti con un singolo clic.

Solution Menu può essere avviato dall'icona **[Solution Menu]** sul desktop (Windows) o nel [Dock/area di notifica] (Macintosh).

In caso di problemi con l'impostazione del dispositivo, fare clic sull'icona **[Change settings or find solutions to problems./Modifica impostazioni o trova soluzioni ai problemi.]** in Solution Menu per aprire **[My Printer]** (solo Windows).

Різноманітні прикладні програми та екранні посібники можна відкривати одним клацанням.

Програму Solution Menu можна запустити за допомогою піктограми **[Solution Menu]** на робочому столі (Windows) або панелі [Dock/Панель швидкого запуску] (Macintosh).

У разі виникнення проблем із параметрами апарата клацніть піктограму **[Change settings or find solutions to problems./Змінити параметри або знайти вирішення проблем.]** у програмі Solution Menu, щоб відкрити **[My Printer]** (тільки у середовищі Windows).

- Использование аппарата
- Uso del dispositivo
- Використання апарата

Благодаря установленным на компьютере драйверам MP и программам можно использовать различные функции печати. Например, можно печатать фотографии без полей, быстро создавать собственные календари и т. д. Можно сканировать документы в компьютер и исправлять недостатки полученных изображений.

Подробное описание процедур и функций см. в электронных руководствах.

Questo dispositivo consente di effettuare stampe di diversi tipi utilizzando il driver e il software MP installati sul computer.

Ad esempio, è possibile stampare foto senza bordo, creare calendari personalizzati e così via, con facilità.

Inoltre, è possibile sottoporre a scansione documenti su un computer e correggere/migliorare le immagini sottoposte a scansione.

Per dettagli sulle funzioni e sulle procedure operative, consultare i manuali a video.

Цей апарат дає змогу за допомогою драйвера MP та прикладних програм, встановлених на комп'ютері, виконувати друк різними способами.

Наприклад, можна легко друкувати фотографії без полів, створювати власні календарі тощо. Крім того, можна сканувати документи у комп'ютер та виправляти або покращувати зіскановані зображення.

Докладніше прийоми експлуатації та функції описані в екранних посібниках.

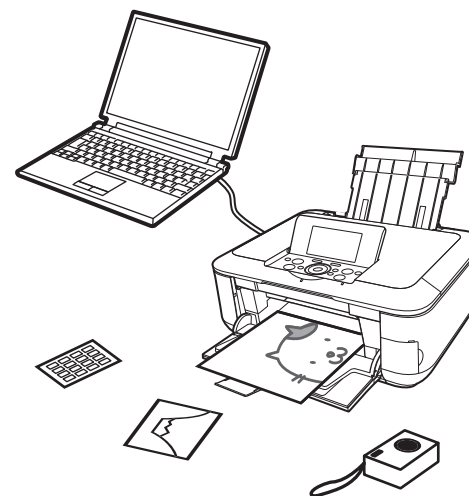

Приступаем к использованию!

Uso del dispositivo!

А зараз спробуймо використати апарат!





Печать фотографий с карты памяти Stampa di foto da una scheda di memoria Друк фотографій із карти пам'яті

Можно печатать изображения, сохраненные на картах памяти, которые используются в цифровых камерах и т. д.
 Подробные сведения о печати с карты памяти см. в разделе «Printing from a Memory Card/Печать с карты памяти» электронного руководства *Основное руководство*.

È possibile stampare le immagini salvate su una scheda di memoria utilizzata con fotocamere digitali e così via.
 Per ulteriori informazioni sulla stampa da una scheda di memoria, consultare "Printing from a Memory Card/Stampa da una scheda di memoria" nel manuale a video *Guida Base*.

Можна друкувати зображення, збережені на карті пам'яті цифрової камери тощо.
 Докладніше друк із карти пам'яті описаний у розділі "Printing from a Memory Card/Друк із карти пам'яті" в екранному посібнику: *Короткий посібник*.

- *Поддерживаемые карты памяти (для  требуется адаптер).
- *Schede di memoria supportate (adattatore richiesto per .)
- *Підтримувані карти пам'яті (адаптер, необхідний для .)

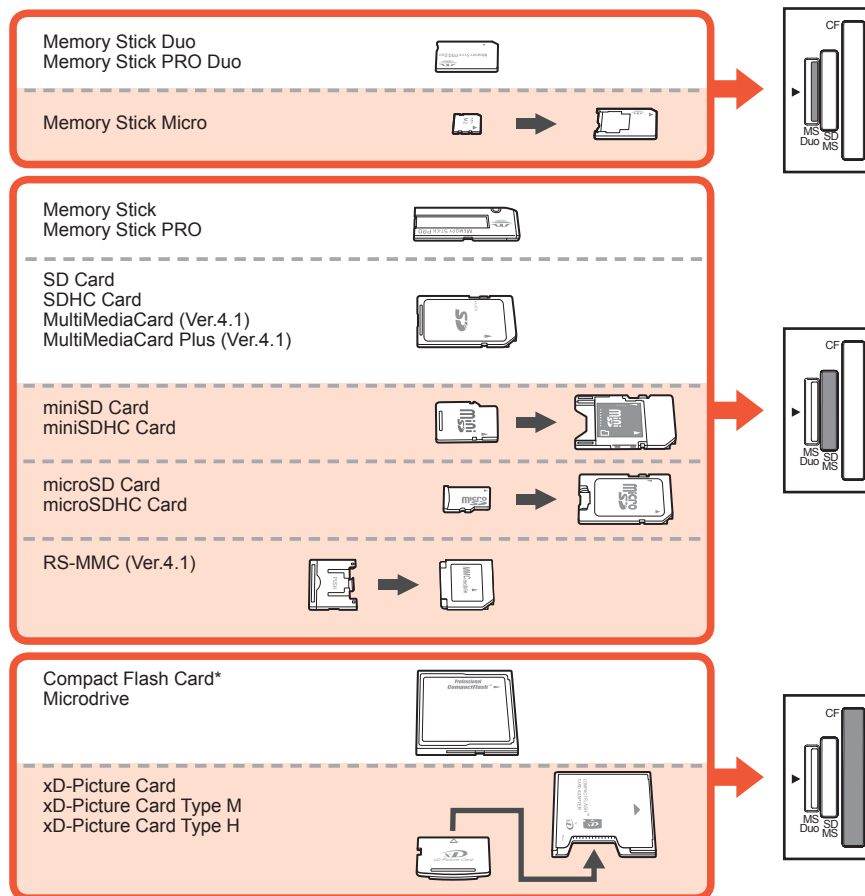

1

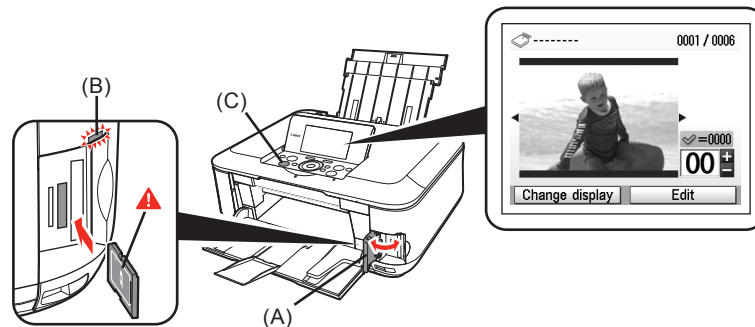

Когда отображается экран ожидания, откройте крышку гнезда для карты памяти (A), вставьте карту памяти в гнездо для карты памяти, а затем закройте крышку гнезда для карты памяти (A).

Убедитесь, что включился индикатор **обращения** (B). После считывания фотографий с карты памяти на экране отображаются фотографии и количество экземпляров.

Quando viene visualizzata la schermata di standby, aprire il coperchio dello slot della scheda (A), inserire la scheda di memoria nello slot della scheda, quindi chiudere il coperchio dello slot della scheda (A).

Verificare che la spia di **Accesso** (B) sia accesa. Dopo la lettura delle foto sulla scheda di memoria, viene visualizzata la schermata per specificare le foto e il numero di copie da stampare.

Поки з'являється екран стану очікування, відкрийте кришку гнізда карти пам'яті (A), вставте карту пам'яті у гніздо карти пам'яті, потім закрийте кришку гнізда карти пам'яті (A).

Упевніться, що індикатор **Доступ** (B) почав світитися. Після зчитування фотографій з карти пам'яті з'явиться екран для зазначення, які саме фотографії та у якій кількості слід друкувати.



- Вставьте карту памяти в гнездо для карты памяти, как показано стрелкой на этикетке, повернув карту стороной с этикеткой влево.
- Можно вставить только одну карту памяти.

- Inserire una scheda di memoria nello slot della scheda nella direzione indicata dalla freccia sull'etichetta, con il lato dell'etichetta rivolto verso sinistra.
- Inserire solo una scheda di memoria.

- Вставте карту пам'яті у гніздо карти пам'яті у напрямку, вказаному стрілкою на етикетці, стороною з етикеткою ліворуч.
- Вставляйте лише одну карту пам'яті.



- Нажмите кнопку **[HOME] (НАЧАЛО)** (C) для возврата на экран ожидания.
- Premere il pulsante **[HOME] (PAGINA INIZIALE)** (C) per tornare alla schermata di standby.
- Для повернення до екрана стану очікування натисніть кнопку **[HOME] (ДИМ)** (C).



Печать фотографий с карты памяти Stampa di foto da una scheda di memoria Друк фотографій із карти пам'яті

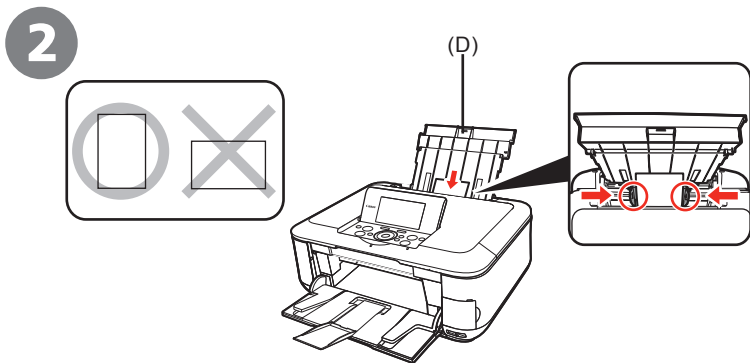

Загрузите лист фотобумаги размером [4" x 6"/10 x 15 см] в задний лоток (D) в книжной ориентации.

Caricare un foglio di carta fotografica con formato [4" x 6"/10 x 15 cm] nel vassoio posteriore (D) in orientamento verticale.

Завантажте аркуш фотопаперу формату [4" x 6"/10 x 15 см] у задній лоток (D) у книжковій орієнтації.



- Подробные сведения см. в разделе «7 Загрузка бумаги» на стр. 29.
- Per ulteriori informazioni, consultare "7 Caricamento della carta" a pagina 29.
- Докладніше про це див. у розділі "7 Завантаження паперу" на стор. 29.

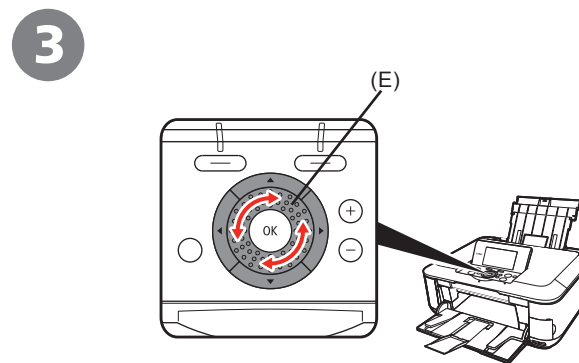

Поверните колесиком быстрой прокрутки (E) для отображения нужной фотографии.

Можно также выбрать фотографию с помощью кнопок ◀ и ▶.

Ruotare la ghiera "Easy-Scroll Wheel" (E) per visualizzare una foto da stampare.

In alternativa, utilizzare il pulsante ◀ o ▶ per selezionare una foto.

Покрутіть обладнаний коліщатком простої прокрутки (E) і відобразіть фотографію, яку потрібно надрукувати.

Інший спосіб: вибрати фотографію можна за допомогою кнопок ◀ та ▶.

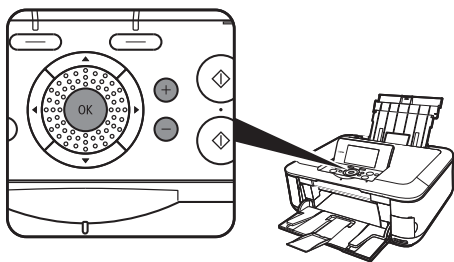
4

Укажите количество экземпляров с помощью кнопок **[+]** и **[-]**, а затем нажмите кнопку **[OK]**.

Отображается экран проверки значений параметров принтера.

Premere il pulsante **[+]** o **[-]** per specificare il numero di copie, quindi premere il pulsante **[OK]**.

Viene visualizzata la schermata di conferma delle impostazioni di stampa.

За допомогою кнопок **[+]** та **[-]** вкажіть кількість копій, потім натисніть кнопку **[OK]**.

З'явиться екран підтвердження параметрів друку.

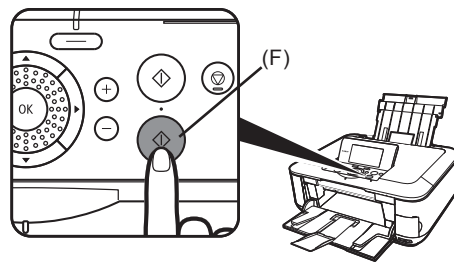
5

Нажмите кнопку **цветной печати (F)**. Начнется печать.

Premere il pulsante **Colore (F)**. La stampa viene avviata.

Натисніть кнопку **Колір (F)**. Почнется друк.

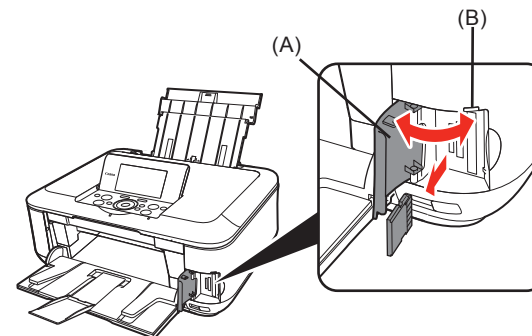
6

После завершения печати откройте крышку гнезда для карты памяти (A), нажмите на карту памяти и извлеките ее под прямым углом, а затем закройте крышку гнезда для карты памяти (A).

Dopo la stampa, aprire il coperchio dello slot della scheda (A), afferrare la scheda di memoria ed estrarla, quindi chiudere il coperchio dello slot della scheda (A).

Після виконання друку відкрийте кришку гнізда карти пам'яті (A), захопіть карту пам'яті та витягніть її, потім закрийте кришку гнізда карти пам'яті (A).



- Не извлекайте карту памяти при мигающем индикаторе **обращения (B)**. Это может привести к повреждению сохраненных данных.
- Non rimuovere la scheda di memoria mentre la spia di **Accesso (B)** lampeggia. I dati salvati potrebbero venire danneggiati.
- Не виймайте карту пам'яті, доки блимає індикатор **Доступ (B)**. Збережені дані можуть бути пошкоджені.

Проверка копирования

Prova di copia

Спроба виконати копіювання

Чтобы скопировать документ, поместите его на стекло планшета и нажмите кнопку **цветной** или **Черный** печати.
В данном разделе описывается обычная бумага. Описание процедур копирования см. в разделе «Copying/Копирование» электронного руководства *Основное руководство*.

È possibile copiare un documento semplicemente posizionandolo sul vetro lastra e premendo il pulsante **Colore** o il pulsante **Nero**.
In questa sezione viene descritta la copia con la carta comune. Per le diverse procedure di copia, consultare "Copying/Copia" nel manuale a video *Guida Base*.

Можна скопіювати документ, просто поклавши його на скло експонування та натиснувши кнопку **Колір** або кнопку **Чорний**.
Цей розділ містить пояснення щодо звичайного паперу. Різноманітні способи копіювання описані у розділі «Copying/Копіювання» в екранному посібнику: *Короткий посібник*.

1

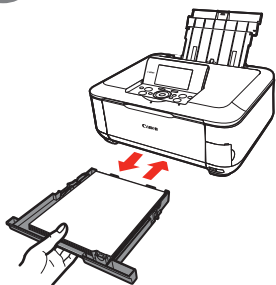

Загрузите обычную бумагу формата A4 или Letter в кассету.

Caricare la carta comune in formato A4 o Letter nel cassetto.

Завантажте звичайний папір формату A4 або Letter у касету.

2

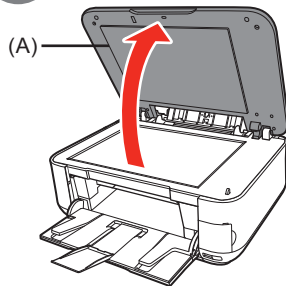

Откройте крышку документа (A).

Aprire il coperchio dei documenti (A).

Відкрийте кришку для притиснення документів (A).

3

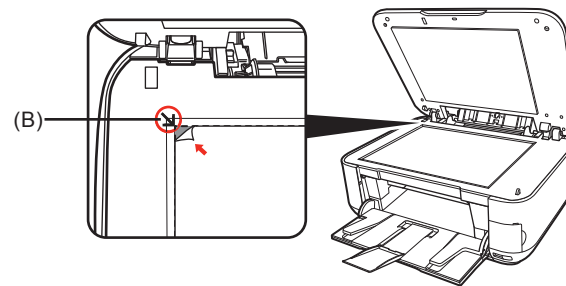

Поместите документ лицевой стороной вниз и выровняйте его по метке выравнивания (B).

Posizionare il documento con il lato di stampa rivolto verso il basso e allinearlo all'indicatore di allineamento (B).

Покладіть документ лицевою стороною донизу та сумістіть його з позначкою вирівнювання (B).



- Не помещайте на стекло планшета предметы весом более 4,4 фунтов/2,0 кг.
- Не прижимайте оригинал предметами весом более 4,4 фунтов/2,0 кг.
Это может привести к неправильной работе сканера или повредить стекло планшета.
- Non collocare oggetti di peso superiore a 4,4 lb/2,0 kg sul vetro lastra.
- Non premere, né appoggiare pesi sull'originale esercitando una pressione superiore a 4,4 lb/2,0 kg.
In caso contrario, si potrebbero causare malfunzionamenti dello scanner o la rottura del vetro lastra.
- Не кладіть на скло експонування жодних предметів вагою більше 4,4 фунта/2,0 кг.
- Не притискайте оригінал та не кладіть на нього предмети вагою понад 4,4 фунта/2 кг.
Так можна пошкодити сканер або розбити скло експонування.



- Подробные сведения см. в разделе «7 Загрузка бумаги» на стр. 29.
- Per ulteriori informazioni, consultare "7 Caricamento della carta" a pagina 29.
- Докладніше про це див. у розділі "7 Завантаження паперу" на стор. 29.

4

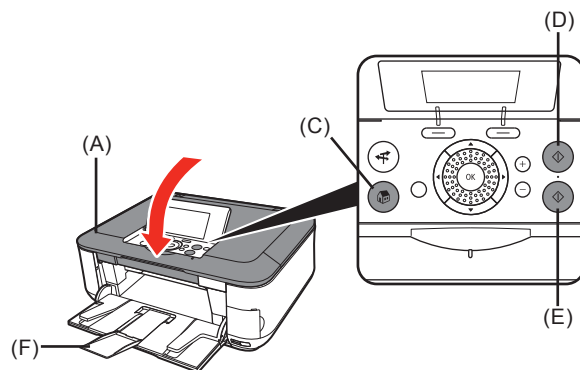

Закройте крышку документа (A), нажмите кнопку **[HOME] (НАЧАЛО)** (C), затем кнопку **Черный** печати (D) дважды для получения черно-белой копии или кнопку **Цветной** печати (E) дважды для получения цветной копии.

Начнется копирование.
После завершения печати извлеките документ.

Chiudere il coperchio dei documenti (A), premere il pulsante **[HOME] (PAGINA INIZIALE)** (C), quindi premere due volte il pulsante **Nero** (D) per eseguire la copia in bianco e nero o premere due volte il pulsante **Colore** (E) per eseguire la copia a colori.

La copia viene avviata.
Rimuovere il documento dopo la stampa.

Закрийте кришку для притиснення документів (A), натисніть кнопку **[HOME] (ДІМ)** (C), потім двічі натисніть кнопку **Чорний** (D) для виконання чорно-білого копіювання або двічі — кнопку **Колір** (E) для виконання копіювання у кольорі.

Почнеться копіювання.
Після виконання друку заберіть документ.



- Не открывайте крышку документа, пока не завершится копирование.
- Non aprire il coperchio dei documenti fino al termine della copia.
- Не відкривайте кришку для притиснення документів до завершення копіювання.



- Удлинитель лотка приема бумаги (F) должен быть выдвинут.
- Assicurarsi che l'estensione del vassoio di uscita (F) sia aperta.
- Переконайтеся, що подовжувач вивідного лотка (F) витягнуто.

Печать фотографий с компьютера Stampa di foto da un computer Друк фотографій із комп'ютера

Программа Easy-PhotoPrint EX позволяет с легкостью печатать фотографии. В данном разделе рассматривается печать фотографий без полей на бумаге Photo Paper Plus Glossy II размером [4" x 6"/10 x 15 см]. Изображены диалоговые окна Windows Vista.

Easy-PhotoPrint EX consente di stampare le foto con facilità. In questa sezione viene illustrato come stampare le foto senza bordo utilizzando [Photo Paper Plus Glossy II/Carta Fotografica Lucida II] in formato [4" x 6"/10 x 15 cm]. Le schermate si riferiscono a Windows Vista.

Програма Easy-PhotoPrint EX дає змогу друкувати фотографії легко. У цьому розділі описано, як друкувати фотографії без полів на папері Photo Paper Plus Glossy II формату [4" x 6"/10 x 15 cm]. Екрани стосуються операційної системи Windows Vista.

1

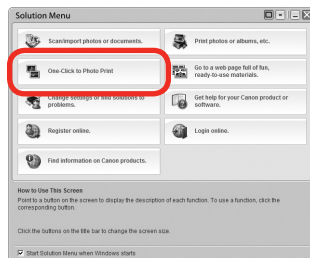

В меню Solution Menu выберите **[One-Click to Photo Print/Быстрый запуск фотопечати]**.

Запускается программа Easy-PhotoPrint EX.

In Solution Menu, fare clic su **[One-Click to Photo Print/Stampa foto con un clic]**.

Viene avviato Easy-PhotoPrint EX.

У програмі Solution Menu клацніть **[One-Click to Photo Print/Фотодрук одним клацанням]**.

Запуститься програма Easy-PhotoPrint EX.



- О том, как открыть меню Solution Menu, см. в разделе «Solution Menu» на стр. 34.
- Подробные сведения см. в электронном руководстве *Расширенное руководство*.
- Per informazioni su come aprire Solution Menu, consultare "Solution Menu" a pagina 34.
- Per ulteriori informazioni, consultare il manuale a video *Guida Avanzata*.
- Щодо відкриття програми Solution Menu див. розділ "Solution Menu" на стор. 34.
- Докладнішу інформацію див. в екранному посібнику: *Повний посібник*.

2

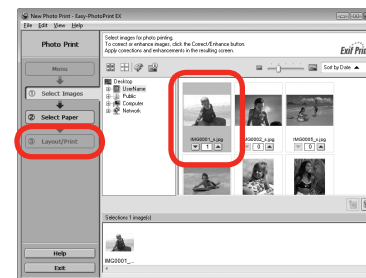

Выберите в папке изображение для печати и нажмите кнопку **[Layout/Print/Макет/печать]**.

При выборе фотографии количество экземпляров изменяется на «1.»

Selezionare l'immagine che si desidera stampare in una cartella, quindi fare clic su **[Layout/Print/Layout/Stampa]**.

Quando viene selezionata una foto, il numero di copie è impostato su "1".

Виберіть у папці зображення, яке потрібно надрукувати, а потім клацніть **[Layout/Print/Компонування/Друк]**.

Коли вибрано фотографію, для кількості копій встановлюється значення "1."

3

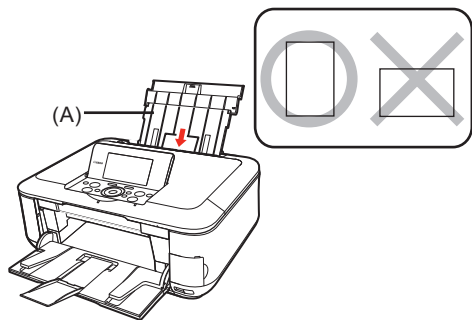

Загрузите лист фотобумаги бумаги в задний лоток (A) в книжной ориентации.

Загружайте бумагу лицевой стороной вверх.

Caricare un foglio di carta fotografica nel vassoio posteriore (A) con orientamento verticale.

Caricare la carta con il lato di stampa rivolto verso l'alto.

Завантажте аркуш фотопаперу паперу в задній лоток (A) у книжковій орієнтації.

Завантажте папір стороною для друку догори.



- Подробные сведения см. в разделе «7 Загрузка бумаги» на стр. 29.
- Per ulteriori informazioni, consultare "7 Caricamento della carta" a pagina 29.
- Докладніше про це див. у розділі "7 Завантаження паперу" на стор. 29.

4

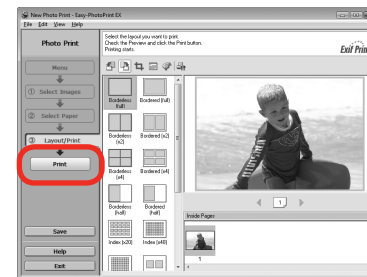

Нажмите кнопку **[Print/Печать]**.

Начнется печать.

Fare clic su **[Print/Stampa]**.

La stampa viene avviata.

Натисніть кнопку **[Print/Друк]**.

Почнется друк.



- В системе Macintosh в случае отображения диалогового окна **[Print/Печать]** нажмите кнопку **[Print/Печать]** для запуска печати.
- In Macintosh, se viene visualizzata la schermata **[Print/Stampa]**, fare clic su **[Print/Stampa]** per avviare la stampa.
- В операційній системі Macintosh після появи екрана **[Print/Друк]** клацніть **[Print/Друк]**, щоб почати друк.

Технические характеристики

Общие характеристики	
Разрешение при печати (точек/дюйм)	9600 (по горизонтали)* x 2400 (по вертикали) * Капли чернил размещаются с минимальным шагом 1/9600 дюйма.
Интерфейс	Порт USB: Hi-Speed USB *1 Порт прямой печати: PictBridge IrDA IR *2 Bluetooth v2.0 (приобретается дополнительно) *3 *4 *5 Флэш-память USB *1 Требуется компьютер, соответствующий стандарту Hi-Speed USB. Так как интерфейс Hi-Speed USB полностью обратно совместим с USB 1.1, он может быть использован как USB 1.1. *2 Максимальная скорость: 115,2 Кбит/с Рабочий диапазон: в пределах 30 см *3 Максимальная скорость: 1,44 Мбит/с *4 Только для JPEG/PNG *5 Соединение Bluetooth предназначено только для печати.
Ширина области печати	8 дюймов/203,2 мм (при [Borderless Printing/Печать без полей]: 8,5 дюйма/216 мм)
Уровень акустического шума	Около 46,5 дБ (А) * При печати в режиме стандартного качества печати на бумаге Photo Paper Plus Glossy II.
Условия эксплуатации	Температура: 5 – 35°C (41 – 95°F) Относительная влажность: 10 – 90% (без конденсации)
Условия хранения	Температура: 0 – 40°C (32 – 104°F) Относительная влажность: 5 – 95% (без конденсации)
Электропитание	100-240 В переменного тока, 50/60 Гц
Потребляемая мощность	Печать (копирование): Около 16 Вт Режим ожидания (минимум): Около 2,1 Вт* В выключенном состоянии: Около 0,5 Вт* * USB-соединение с компьютером

Общие характеристики	
Габариты	Около 17,8 (Ш) x 14,5 (Г) x 6,9 (В) дюймов Около 450 (Ш) x 368 (Г) x 176 (В) мм * С задвинутыми упором для бумаги и выходным лотком для бумаги.
Вес	Около 8,8 кг (около 19,2 фунтов) * С установленными печатающими головками и чернильницами.
Печатающие головки/чернила	Всего 4416 сопел (320 сопел PqBK, по 512 сопел Y/DyeBK, по 1536 сопел C/M)

Характеристики копирования	
Копирование в нескольких экземплярах	МАКСИМУМ 99 страниц
Настройка интенсивности	9 позиций, автоматическая интенсивность (копия AE)
Уменьшение/увеличение	25% – 400% (с шагом 1%)

Характеристики сканирования	
Драйвер сканера	TWAIN / WIA (только для Windows Vista и Windows XP)
Максимальный размер сканирования	A4/Letter, 8,5" x 11,7"/216 x 297 мм
Разрешение сканирования	Максимальное оптическое разрешение (по горизонтали и по вертикали): 4800 x 9600 точек/дюйм Максимальное программное разрешение: 19200 x 19200 точек/дюйм
Градации (Ввод/Вывод)	Серые: 16 бит/8 бит Цветные: 48 бит/24 бита (по 16 бит/8 бит на каждый канал RGB)

Минимальные системные требования		
	Windows	Macintosh
Опер. система Процессор ОЗУ	Windows Vista Процессор 1 ГГц 512 Мбайт Windows XP SP2 Процессор 300 МГц 128 Мбайт Windows 2000 Professional SP4 Процессор 300 МГц 128 Мбайт Примечание. Работа гарантируется только на PC-совместимых компьютерах с предустановленной операционной системой Windows Vista, XP или 2000.	Mac OS X v.10.5 Процессор Intel, PowerPC G5, PowerPC G4 (867 МГц или быстрее) 512 Мбайт Mac OS X v.10.4 Процессор Intel, PowerPC G5, PowerPC G4, PowerPC G3 256 Мбайт Mac OS X v.10.3.9 PowerPC G5, PowerPC G4, PowerPC G3 128 Мбайт Примечание. Жесткий диск должен быть отформатирован как Mac OS Extended (Journaled) или Mac OS Extended.
Обозреватель	Internet Explorer 6.0 или более поздней версии	Safari
Пространство на жестком диске	650 Мбайт Примечание. Для установки прилагаемого программного обеспечения.	750 Мбайт Примечание. Для установки прилагаемого программного обеспечения.
Диск/дискет/компакт-диск	Требуется	
Разрешение экрана	XGA 1024 x 768	
<ul style="list-style-type: none"> В Windows Media Center некоторые функции могут быть недоступны. Для перехода с ОС Windows XP на ОС Windows Vista предварительно удалите программное обеспечение, поставляемое в комплекте со струйным принтером Canon. 		

Дополнительные системные требования для электронных руководств		
	Windows	Macintosh
Обозреватель	Easy Guide Viewer Примечание. Необходимо установить обозреватель Microsoft Internet Explorer 6.0 или более поздней версии. Электронное руководство может отображаться неправильно в зависимости от установленной операционной системы и версии Internet Explorer. Рекомендуется регулярно обновлять систему с помощью Windows Update.	Обозреватель: Help Viewer Примечание. Электронное руководство может отображаться неправильно в зависимости от операционной системы. Рекомендуется регулярно обновлять систему.

Технические характеристики могут быть изменены без уведомления.