

РУССКИЙ

Canon

# PowerShot S50

DIGITAL CAMERA

## Руководство пользователя камеры



### DiGiC

- Ознакомление с Руководством начните со чтения предостережений на стр. 4.
- Информация по установке программного обеспечения и загрузке изображений приводится во *Вводном руководстве по программному обеспечению*.
- Также ознакомьтесь с руководством пользователя принтера, входящим в комплект поставки Вашего принтера Canon.

Exif Print



## Порядок операций и справочные руководства



Эта цифровая камера оптимизирована для работы с оригинальными дополнительными принадлежностями марки Canon.

Цифровая камера допускает использование дополнительных принадлежностей и других производителей. Однако компания Canon не дает никаких гарантий относительно использования дополнительных принадлежностей сторонних производителей и не несет ответственности за повреждения, вызванные использованием таких принадлежностей.

## Температура корпуса камеры

Если камера используется в течение длительного времени, корпус камеры может нагреваться. Помните об этом и соблюдайте осторожность при работе с камерой в течение длительного времени.

## ЖК-монитор

Жидкокристаллический монитор изготавливается с использованием высокоточных технологий. Более 99,99% пикселей работают в соответствии с техническими требованиями. Менее 0,01 % пикселей могут иногда самопроизвольно загораться или отображаться в виде красных или черных точек. Это не оказывает никакого воздействия на записанное изображение и не является неисправностью.

## Видеоформат

Перед использованием камеры совместно с телевизором установите в камере тот формат видеосигнала, который используется в Вашем регионе (стр. 154).

## Установка языка меню

Изменение языка меню рассматривается на стр. 23.

Перед началом эксплуатации камеры полностью ознакомьтесь с содержанием раздела «Прочитайте это в первую очередь» (стр. 4).

### Зарядка аккумулятора резервного питания

- Камера оснащена встроенным литиевым аккумулятором, обеспечивающим сохранение даты, времени и других параметров камеры. Этот аккумулятор заряжается, когда в камеру установлен основной аккумулятор. Купив новую камеру, установите в нее заряженный основной аккумулятор или подключите камеру к бытовой сети переменного тока с помощью сетевого блока питания (приобретается отдельно) не менее чем на 4 ч, чтобы зарядить аккумулятор резервного питания. Он будет заряжаться, даже если выключатель питания камеры установлен в положение «Off» (Выкл.).
- Если при включении камеры отображается меню «Set Date/Time» (Установка даты/времени), это означает, что разрядился аккумулятор резервного питания. Зарядите его, как описано выше.

### Ограничение ответственности

- Несмотря на то, что были приложены все усилия для обеспечения полноты и точности информации, содержащейся в данном Руководстве, компания Canon не несет ответственности за возможные опечатки и упущения в документации.
- Компания Canon Inc. сохраняет за собой право в любое время без предварительного уведомления изменять характеристики аппаратных и программных средств, описанных в данном Руководстве.
- Никакая часть настоящего Руководства не может быть воспроизведена, передана, переписана, записана в систему поиска информации или переведена на какой-либо язык в какой бы то ни было форме и какими бы то ни было средствами без предварительного письменного согласия компании Canon Inc.
- Компания Canon Inc. не дает никаких гарантий в отношении ущерба, причиненного порчей или потерей данных вследствие ошибочной эксплуатации или неисправности камеры, программного обеспечения, карт CompactFlash™ (CF-карт), персональных компьютеров, периферийных устройств или использования иных карт, не являющихся картами типа Canon CF.

## Торговые марки

- Canon, PowerShot и Bubble Jet являются торговыми марками компании Canon.
- CompactFlash является торговой маркой корпорации SanDisk.
- iBook и iMac являются торговыми марками компании Apple Computer.
- Macintosh, PowerBook, Power Macintosh и QuickTime являются торговыми марками компании Apple Computer, зарегистрированными в США и других странах.
- Microsoft, Windows и Windows NT являются зарегистрированными торговыми марками либо торговыми марками корпорации Microsoft в США и/или других странах.
- Прочие названия и изделия, не упомянутые выше, могут быть зарегистрированными торговыми марками или торговыми марками соответствующих компаний.

# О Руководстве пользователя данной камеры

## Условные обозначения



: Этим символом обозначается важная информация, относящаяся к работе камеры.



: Этим символом обозначаются сведения, дополняющие основные операции.

## Есть вопросы? См. следующие разделы

- Как пользоваться меню?

Выбор меню и установок (стр. 36).

- Какие установки доступны для каждой из функций?

и

Сохранятся ли сделанные установки после выключения камеры?

Функции, доступные в различных режимах съемки (стр. 180).

- Как можно распечатать фотографии?

Печать (стр. 122).

- Какие функции доступны через меню?

Меню съемки (стр. 148).

Меню воспроизведения (стр. 150).

Меню настройки (стр. 151).

Меню «Моя камера» (стр. 155).

# Указатель на обресе Руководства

Краткое введение для новичков, которые хотят сразу начать снимать, а с более подробными сведениями планируют ознакомиться позднее. Рассказывается, как подготовить камеру и как начать снимать и воспроизводить изображения.

**Краткое руководство**

Содержит описание всех компонентов камеры, а также инструкции по установке элементов питания и использованию основных функций, включая кнопку спуска затвора. Также рассматриваются задание начальной заставки, звука начальной загрузки и звука срабатывания затвора.

**Подготовка камеры,  
основные функции**

Рассматривается съемка с помощью камеры, от режимов съемки до использования различных функций съемки.

**Съемка**

Поясняется, как просматривать снятые изображения или выбирать параметры воспроизведения, как защищать или стирать изображения, а также как редактировать видеофильмы.

**Воспроизведение,  
стирание**

Рассматривается, как печатать изображения и устанавливать параметры печати, а также как выбирать изображения для передачи в программу электронной почты.

**Печать, отправка**

Рассматривается перенос изображений на компьютер. Также поясняется, как подключить камеру к телевизору для съемки и просмотра изображений. Перед подсоединением камеры к компьютеру необходимо ознакомиться с этим разделом.

**Подключение**



Содержит структуру меню съемки, воспроизведения, настройки и Моя камера, а также сообщения об ошибках. Также рассматривается использование аккумулятора и зарядного устройства.

**Приложение**

# Содержание

 : Таблицы функций и операций. Для упрощения поиска этих страниц по их правому краю расположена серая полоса.

Прочитайте это в первую очередь .....	4
Краткое руководство .....	8
Элементы камеры и их назначение .....	10
Вид спереди .....	10
Вид сзади/снизу .....	11
Органы управления .....	12
Диск установки режима съемки .....	13
Использование мультиконтроллера .....	14
Подготовка камеры .....	15
Зарядка аккумулятора .....	15
Установка аккумулятора .....	17
Установка CF-карты .....	19
Установка даты и времени .....	21
Установка языка .....	23
Основные функции .....	24
Включение/выключение питания .....	24
Переключение между режимами съемки и воспроизведения .....	26
Съемка с ЖК-монитором .....	28
Съемка с видеодискателем .....	32
Нажатие кнопки спуска затвора .....	33
Зуммирование (изменение фокусного расстояния) .....	35
Выбор меню и установок .....	36
Настройка камеры (меню «Моя камера») .....	40
Изменение параметров меню «Моя камера» .....	40
Регистрация параметров меню «Моя камера» .....	42
Съемка: установки выбирает камера .....	45
 Автоматический режим .....	45
Просмотр изображения сразу после съемки .....	47
Изменение разрешения и сжатия .....	49
Изменение формата файла .....	52
 Использование вспышки .....	54
 Портретный режим .....	56
 Пейзажный режим .....	56
 Режим ночной сцены .....	57

	Короткая выдержка .....	57
	Длительная выдержка .....	58
	Режим съемки панорам .....	59
	Режим видеосъемки .....	62
	Режим «Макро» .....	63
	Автоспуск .....	64
	Цифровое увеличение .....	65
	Непрерывная съемка .....	66
<b>Съемка: выбор особых установок .....</b>		<b>67</b>
<b>P</b>	Программная АЕ .....	67
<b>Tv</b>	Установка выдержки затвора .....	69
<b>Av</b>	Установка величины диафрагмы .....	71
<b>M</b>	Ручная установка выдержки и диафрагмы .....	73
	Выбор рамки автофокусировки .....	74
	Переключение режимов замера экспозиции .....	77
	Настройка экспозиции .....	79
<b>WB</b>	Установка баланса белого .....	80
	Выбор фотоэффекта .....	83
<b>ISO</b>	Изменение чувствительности ISO .....	85
	Автоматический брекетинг (АЕВ) .....	86
	Фокусировочная вилка (Focus-BKT) .....	88
	Фиксация экспозиции (АЕ lock) .....	90
	Фиксация экспозиции при съемке со вспышкой (FE lock) .....	92
	Переключение параметров настройки встроенной вспышки .....	93
	Переключение момента срабатывания вспышки .....	95
	Съемка изображений с заданным интервалом (Intervalometer) .....	96
	Съемка объектов, не подходящих для автофокусировки .....	98
<b>C</b>	Сохранение пользовательских настроек .....	102
	Установка функции автоповорота .....	103
	Сброс номеров файлов .....	104
<b>Воспроизведение .....</b>		<b>105</b>
	Просмотр изображений по одному .....	105
	Увеличение изображений .....	106
	Одновременный просмотр девяти изображений (индексный режим) .....	107
<b>JUMP</b>	Переход через несколько изображений .....	108
	Просмотр видеофильмов .....	109
	Редактирование видеофильмов .....	110
	Поворот изображений на мониторе .....	112
	Добавление звуковых комментариев к изображению .....	113

Автоматическое воспроизведение (слайд-шоу) .....	114
Защита изображений .....	118
<b>Стирание .....</b>	<b>119</b>
Стирание изображений по одному .....	119
Стирание всех изображений .....	120
Форматирование CF-карты .....	121
<b>Печать .....</b>	<b>122</b>
О печати .....	122
Выбор в меню заказа на печать .....	124
Подключение камеры к принтеру .....	126
Печать .....	129
Задание параметров печати (функция непосредственной печати) .....	131
Установки для печати (установки DPOF) .....	135
Печать с установками печати DPOF .....	140
<b>Параметры отправки изображений (заказ на отправку DPOF) .....</b>	<b>142</b>
Выбор изображений для отправки .....	142
<b>Просмотр изображений на экране телевизора .....</b>	<b>144</b>
<b>Загрузка изображений в компьютер .....</b>	<b>145</b>
Подключение камеры к компьютеру с помощью USB-кабеля .....	145
Загрузка непосредственно с CF-карты .....	147
<b>Список пунктов меню и сообщений .....</b>	<b>148</b>
Меню съемки .....	148
Меню воспроизведения .....	150
Меню настройки .....	151
Меню «Моя камера» .....	155
Восстановление установок по умолчанию .....	157
Список сообщений .....	158
<b>Приложения .....</b>	<b>162</b>
Блок питания переменного тока (приобретается дополнительно) .....	162
Автомобильное зарядное устройство (приобретается дополнительно) .....	164
Водонепроницаемый футляр (приобретается дополнительно) .....	165
Уход за камерой .....	166
Поиск и устранение неполадок .....	167
<b>Технические характеристики .....</b>	<b>170</b>
<b>Алфавитный указатель .....</b>	<b>176</b>
<b>Функции, доступные в различных режимах съемки .....</b>	<b>180</b>

# Прочитайте это в первую очередь

## Обязательно прочитайте эти параграфы

### Тестовые снимки

Перед съемкой важных сюжетов настоятельно рекомендуется снять несколько пробных кадров, чтобы убедиться в правильности работы камеры. Обратите внимание на то, что компания Canon Inc., ее филиалы и дочерние компании, а также дистрибьюторы не несут никакой ответственности за любой ущерб, обусловленный какой-либо неисправностью камеры и ее принадлежностей (включая карту CompactFlash™), приводящей к сбою в записи изображения или к записи изображения не в том формате, на который рассчитан аппарат.

### Предостережение в отношении нарушения авторских прав

Обратите внимание, что цифровые камеры Canon предназначены для личного использования и ни при каких обстоятельствах не должны использоваться для целей, нарушающих или противоречащих международным или местным законам и положениям по защите авторских прав. Обратите внимание на то, что в некоторых случаях копирование с помощью камеры или иного устройства изображений, снятых во время спектаклей или выставок, а также снимков объектов коммерческого назначения может являться нарушением авторских прав или других установленных законодательством прав даже в том случае, если съемка изображения была произведена в целях личного использования.

### Ограничения действия гарантии

Условия гарантии на камеру см. в брошюре «Система европейской гарантии Canon» (EWS), входящей в комплект поставки камеры.

Адреса службы поддержки клиентов Canon см. в конце данного Руководства или в брошюре «Система европейской гарантии Canon» (EWS).

## Меры предосторожности

- Перед использованием камеры обязательно прочтите и уясните приведенные ниже правила техники безопасности. Строго следите за соблюдением правил надлежащего обращения с камерой.
- Приведенные ниже меры предосторожности позволяют обеспечить безопасную и правильную эксплуатацию камеры и ее принадлежностей с целью предотвратить травмирование фотографа и прочих лиц, а также повреждение оборудования.
- На нескольких следующих страницах под термином «оборудование» понимается в основном камера, ее вспомогательные источники питания и дополнительно приобретаемый компактный блок питания.

## Предостережения

- **Запрещается направлять камеру непосредственно на солнце, а также на другие яркие источники света** – это может повредить зрение.
- **Запрещается применять вспышку в непосредственной близости от глаз человека или животного.** Воздействие света повышенной интенсивности, испускаемого вспышкой, может привести к ухудшению зрения. В частности, при съемке детей минимально допустимое расстояние до ребенка составляет 1 м.
- **Оборудование следует хранить в местах, недоступных для детей и подростков.** Случайное повреждение камеры или элементов питания может привести к серьезной травме ребенка. Кроме того, попадание наручного ремня на шею ребенка может привести к удушью.
- **Не пытайтесь разобрать или изменить какую-либо часть оборудования, если это не предписывается настоящим Руководством.** Разборка или модифицирование оборудования может привести к поражению электрическим током высокого напряжения. Проверка, изменение и ремонт внутренних деталей должны производиться только квалифицированным сервисным персоналом, который уполномочен дистрибьютором или службой поддержки клиентов компании Canon.
- **Для предотвращения риска поражения электрическим током не прикасайтесь к деталям вспышки, если она повреждена.** Запрещается прикосновение к внутренним деталям оборудования, доступ к которым оказался открыт в результате повреждения. Возможно поражение электрическим током высокого напряжения. При первой возможности обратитесь к дистрибьютору камеры или в службу поддержки клиентов компании Canon.
- **Немедленно прекратите эксплуатацию оборудования в случае появления дыма или резкого запаха.** Нарушение этого требования может привести к возгоранию или поражению электрическим током. Немедленно выключите камеру, извлеките из нее аккумулятор или отключите сетевой кабель от электрической розетки. Убедитесь в том, что выделение дыма или запаха прекратилось. Обратитесь к дистрибьютору камеры или в ближайшее отделение службы поддержки клиентов компании Canon.
- **Прекратите эксплуатацию оборудования, если оно упало или если поврежден корпус.** Нарушение этого требования может привести к возгоранию или поражению электрическим током. Немедленно выключите камеру, извлеките из нее аккумулятор или отключите сетевой кабель от электрической розетки. Обратитесь к дистрибьютору камеры или в ближайшее отделение службы поддержки клиентов компании Canon.
- **Не допускайте попадания воды или других жидкостей на оборудование и не погружайте оборудование в какие-либо жидкости.** Не допускайте попадания жидкости внутрь камеры. Камера не является водонепроницаемой. В случае контакта наружной части камеры с жидкостью или содержащим соль воздухом протрите камеру мягкой абсорбирующей тканью. В случае попадания воды или прочих посторонних веществ внутрь камеры немедленно выключите питание камеры, извлеките из нее аккумулятор или отключите сетевой кабель от электрической розетки. Продолжение эксплуатации оборудования может привести к возгоранию или поражению электрическим током. Обратитесь к дистрибьютору камеры или в ближайшее отделение службы поддержки клиентов компании Canon.
- **Запрещается использовать вещества, содержащие спирт, бензин, растворители или прочие горючие вещества для чистки и обслуживания оборудования.** Использование этих веществ может привести к возгоранию.

- **Регулярно отсоединяйте кабель питания и удаляйте пыль и загрязнения, скапливающиеся на вилке, внутренних поверхностях электрической розетки и на окружающих областях.** При повышенном содержании в воздухе пыли, влаги или жира загрязнения, скапливающиеся за продолжительное время вокруг вилки, могут стать влажными и привести к короткому замыканию и последующему возгоранию.

---

- **Запрещается отрезать, повреждать и изменять шнур сетевого адаптера, а также ставить на него тяжелые предметы.** Любые подобные действия могут вызвать короткое замыкание и привести к пожару или поражению электрическим током.

---

- **Запрещается прикасаться к сетевому кабелю влажными руками.** Это может привести к поражению электрическим током. При отключении кабеля его следует держать за штекер. Запрещается тянуть за гибкую часть кабеля, так как это может привести к повреждению изоляции или оголению проводов, что является потенциальным источником пожара или поражения электрическим током.

---

- **Используйте только рекомендованные источники питания.** Использование других источников питания, кроме специально рекомендованных для работы с данным оборудованием, может привести к перегреву и деформации оборудования, возгоранию, поражению электрическим током или возникновению иных опасных ситуаций.

---

- **Запрещается оставлять аккумуляторы вблизи от источников тепла или подвергать их прямому воздействию огня или нагреванию.** Запрещается погружать аккумуляторы в воду. Подобные действия могут привести к повреждению аккумуляторов или элементов питания и вытеканию вызывающей коррозию жидкости, которая может явиться причиной пожара, поражения электрическим током, взрыва или серьезной травмы.

---

- **Запрещается разбирать, модифицировать или нагревать аккумуляторы:** существует риск получения травмы вследствие взрыва. Немедленно промойте водой любой участок тела — особенно глаза и рот, а также одежду в случае попадания на них содержимого аккумулятора или элемента питания. При попадании этих веществ в глаза или в рот немедленно промойте их водой и обратитесь к врачу.

---

- **Не допускайте падения аккумуляторов, а также значительных механических воздействий на аккумуляторы, которые могут привести к повреждению их корпуса.** Это может вызвать утечку электролита и травмы.

---

- **Запрещается закорачивать клеммы аккумулятора при помощи металлических предметов, например, держателей ключей.** Это может привести к перегреву, ожогам и прочим травмам. При транспортировке или хранении аккумулятора используйте входящую в комплект поставки крышку для клемм.

---

- **Перед тем как выбросить аккумулятор, заклейте его клеммы лентой или иным изоляционным материалом, чтобы предотвратить прямой контакт с другими объектами.** Соприкосновение с металлическими деталями предметов в контейнере для мусора может привести к пожару или взрыву. Аккумуляторы следует выбрасывать в специально отведенные для этого места, если таковые предусмотрены в месте Вашего проживания.

---

- **Используйте только аккумулятор NB-2L.** Использование других аккумуляторов можно вызвать взрывы или протечки, ведущие к пожару, травмам и повреждению окружающей обстановки.

---

- **Для зарядки аккумулятора NB-2L используйте указанное зарядное устройство.** Использование других зарядных устройств может вызвать перегрев и коробление аккумулятора, и, как следствие, пожар или поражение электрическим током.

---

- **Во избежание пожара и прочих опасных ситуаций после завершения зарядки аккумулятора, а также когда камера не используется, отключайте зарядное устройство или компактный блок питания от камеры и от электрической розетки.**

- **Зарядное устройство и подключаемый к камере разъем дополнительно приобретаемого компактного блока питания предназначены для использования только с данной камерой.** Не используйте их с другими изделиями. Существует риск возникновения пожара и прочих опасных ситуаций.
- **Держите клеммы зарядного устройства в чистоте. Не кладите на контакты металлические объекты.** Существует риск возникновения пожара и прочих опасных ситуаций.

### **Меры предосторожности**

- **Не следует использовать, оставлять или хранить оборудование в местах, подверженных воздействию интенсивного солнечного света или высокой температуры, например, на приборном щитке или в багажнике автомобиля.** Воздействие интенсивного солнечного света или тепла может привести к утечке электролита из аккумулятора, перегреву или взрыву аккумулятора и, как следствие, к пожару, ожогу или нанесению иных травм. Высокая температура может также вызвать деформацию корпуса. При использовании компактного сетевого адаптера для зарядки аккумулятора или для питания камеры необходимо обеспечить хорошую вентиляцию.
- **Запрещается хранить оборудование во влажных или запыленных местах.** Это может привести к пожару, поражению электрическим током и прочим повреждениям.
- **Оберегайте камеру от ударов и чрезмерных механических нагрузок и тряски, которые могут привести к травме фотографа или повреждению оборудования, переносимого или удерживаемого с помощью ремня.**
- **Следите, чтобы в процессе съемки не закрывать вспышку пальцами.** Кроме того, не прикасайтесь к поверхности вспышки после съемки нескольких кадров непосредственно друг за другом. В обоих случаях можно обжечься.
- **Если камера используется в течение длительного времени, корпус камеры может нагреваться.** Соблюдайте осторожность при работе с камерой в течение длительного времени: нагревание камеры может вызывать ощущение ожога при прикосновении.

### **Предотвращение неисправностей**

#### **■ Избегайте сильных магнитных полей**

Запрещается класть камеру в непосредственной близости от электродвигателей и прочего оборудования, генерирующего сильные электромагнитные поля. Воздействие сильных электромагнитных полей может привести к неисправности или повреждению изображения.

#### **■ Не допускайте образования конденсата во избежание неполадок при работе с камерой**

Быстрое перемещение оборудования из зоны высокой температуры в зону низкой температуры и наоборот может привести к образованию конденсата (капель воды) на внешних и внутренних поверхностях камеры. Для предотвращения этого явления можно поместить оборудование внутрь герметичного пластикового пакета и подождать медленного выравнивания температур, после чего извлечь оборудование из пакета.

#### **■ Если происходит образование конденсата внутри камеры**

В случае обнаружения конденсата немедленно прекратите работу с камерой. Продолжение эксплуатации оборудования может привести к выходу его из строя. Прежде чем продолжить работу, извлеките из камеры CF-карту, аккумулятор или блок питания от бытовой электросети, затем подождите, пока влага полностью испарится.

1

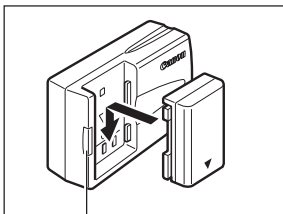

Индикатор зарядки

Зарядите аккумулятор (стр. 15).

Зарядите аккумулятор с помощью входящего в комплект поставки зарядного устройства. Зарядка завершена, если цвет индикатора зарядки изменился с красного на зеленый.

- Обратите внимание, что форма зарядного устройства для разных регионов различается.

2

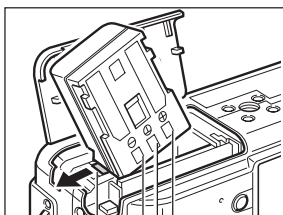

Фиксатор аккумулятора

Контакты

Установите аккумулятор (стр. 17).

Откройте крышку гнезда CF-карты/аккумулятора. Углом аккумулятора отодвиньте фиксатор в направлении стрелки, затем вставьте аккумулятор в отсек до фиксации в фиксаторе.

3

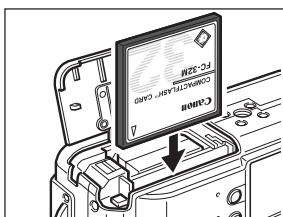

Установите CF-карту (стр. 19).

Вставьте CF-карту так, чтобы кнопка устройства выброса карты полностью вышла наружу.

4

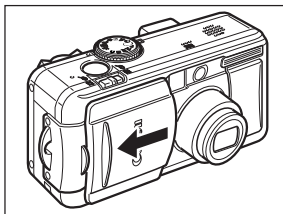

Откройте крышку объектива (стр. 24).

Камера включается в режиме съемки.

Если на ЖК-монитор выводится меню [Set Date/Time] (Установка даты/времени), установите дату и время (стр. 21).

5

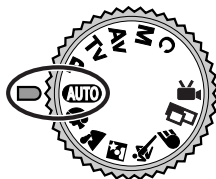

Поверните диск установки режима съемки в положение **AUTO** (стр. 45).

6

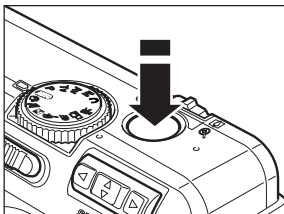

### Произведите фокусировку (стр. 33).

Направьте камеру на объект и слегка нажмите на кнопку спуска затвора, утопив ее на половину хода. После завершения автофокусировки подаются два звуковых сигнала.

7

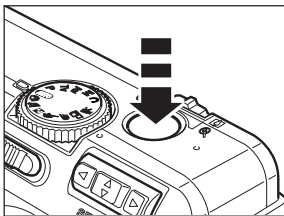

### Произведите съемку (стр. 33).

Полностью нажмите кнопку спуска затвора. В момент завершения съемки Вы услышите звук закрывающегося затвора.

8



### Просмотрите снятое изображение (стр. 47).

Снятый кадр отображается на ЖК-мониторе в течение приблизительно 2 с. Для продолжения просмотра изображения удерживайте нажатой кнопку спуска затвора или нажмите **SET** на мультиконтроллере, пока изображение еще находится на экране.



### Удаление изображения, отображаемого на дисплее

1. Нажмите кнопку , пока изображение отображается на дисплее.
2. Убедитесь, что выбран пункт [Erase] (Стереть), и нажмите кнопку **SET** на мультиконтроллере.



## Вид спереди

Рычаг зуммирования

Съемка:



(Телефото)/



(Широкоугольный)

(стр. 35)

Воспроизведение:



(Увеличение)/



(Уменьшение) (стр. 106)

Кнопка спуска затвора  
(стр. 33)

Крышка  
объектива  
(стр. 24)

Объектив

Крышка разъемов

Окно оптического видоискателя (стр. 32)

Диск установки режима съемки (стр. 13)

Вспомогательный луч света для автофокусировки (стр. 34)

Лампа уменьшения эффекта «красных глаз» (стр. 54)

Лампа автоспуска (стр. 64)

Микрофон (стр. 113)

Вспышка (стр. 54)

Громкоговоритель

**A/V OUT**

Выходной  
разъем  
Аудио/Видео  
(стр. 144)

Разъем

**DIGITAL**

(Цифровой)\*  
(стр. 126, 127)

\* Для подключения камеры к компьютеру или к принтеру используйте один из следующих кабелей.

- Компьютер: кабель интерфейса USB IFC-300PCU (входит в комплект камеры).
- Принтер с функцией непосредственной печати (серия CP, приобретается дополнительно): кабель непосредственного интерфейса DIF-100 (входит в комплект принтера, поддерживающего непосредственную печать).
- Принтер Bubble Jet с функцией непосредственной печати (приобретается дополнительно): см. руководство пользователя пузырьково-струйного принтера.

Список принтеров, поддерживающих функцию непосредственной печати и совместимых с данной камерой, см. в документе *System Map* (Состав системы).

## Вид сзади/снизу

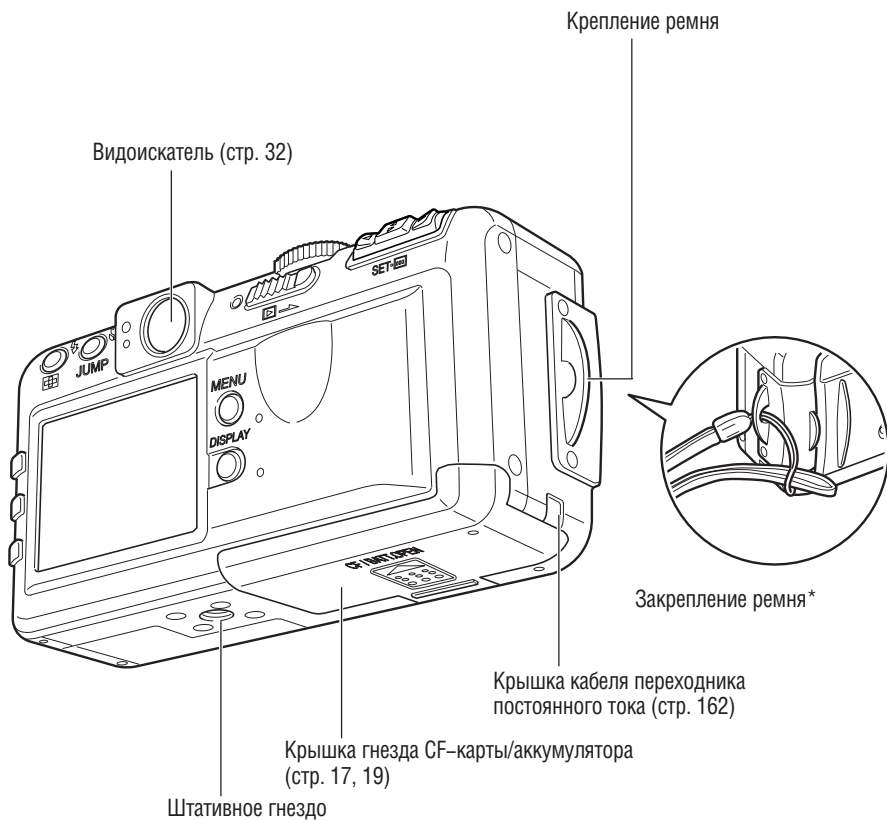

\* Держа камеру за ремень, не размахивайте камерой и оберегайте ее от ударов о другие предметы.





Для защиты от царапин во время транспортировки ЖК-монитор закрыт тонкой пластиковой пленкой. Удалите ее перед началом эксплуатации камеры.

# Органы управления

Кнопка  (Экспозиция)/WB (Баланс белого)/**FUNC.** (Функция) (стр. 36, 79, 80)

Индикатор питания/режима (стр. 24)



Кнопка  (Вспышка) /   
(Индексный режим) (стр. 54, 107)

Переключатель питания/  
воспроизведения (стр. 24, 26)

Кнопка  (Макро) /  
**JUMP** (Переход)  
(стр. 63, 108)

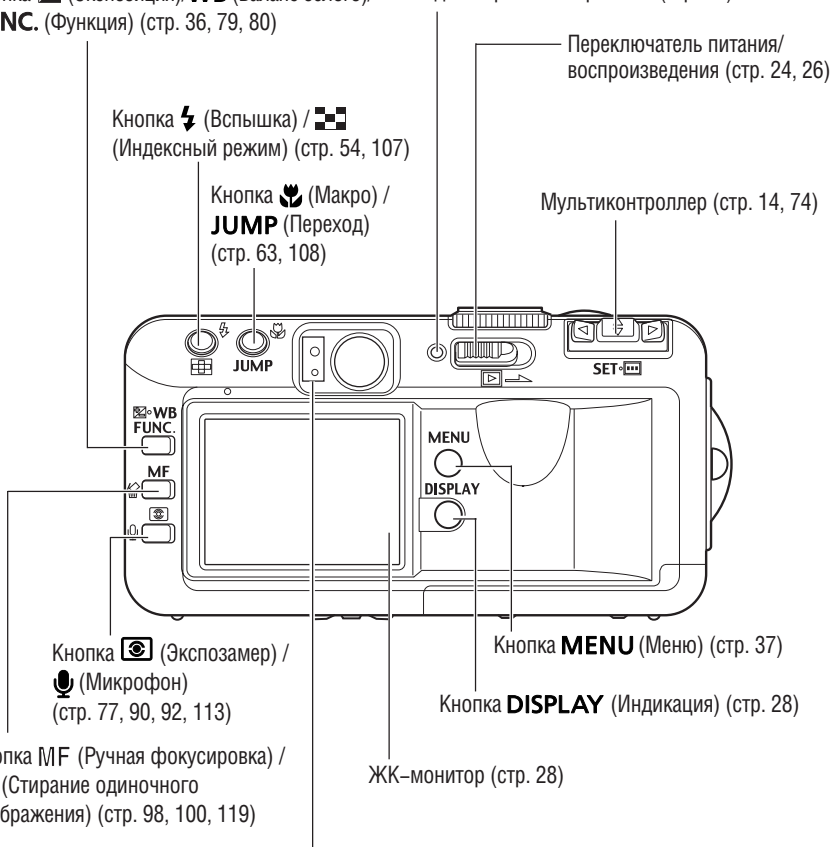
Мультиконтроллер (стр. 14, 74)



Кнопка  (Экспомер) /  
 (Микрофон)  
(стр. 77, 90, 92, 113)

Кнопка **MENU** (Меню) (стр. 37)

Кнопка **DISPLAY** (Индикация) (стр. 28)

Кнопка MF (Ручная фокусировка) /  
 (Стирание одиночного  
изображения) (стр. 98, 100, 119)

ЖК-монитор (стр. 28)

## ● Верхний индикатор

**Индикаторы горят или мигают, когда нажата кнопка спуска затвора или осуществляются операции, перечисленные ниже.**

- Зеленый: Камера готова к съемке.
- Мигающий зеленый: Запись на CF-карту/Считывание с CF-карты/Стирание с CF-карты/Передача данных (при подключении к компьютеру).
- Оранжевый: Камера готова к съемке (вспышка включена).
- Мигающий оранжевый: Камера готова к съемке (предупреждение о сотрясении камеры).

## ● Нижний индикатор

- Желтый: Режим съемки с близкого расстояния/режим ручной фокусировки.
- Мигающий желтый: Сложности с фокусировкой (хотя все равно можно нажать кнопку спуска затвора, рекомендуется воспользоваться фиксацией фокусировки или ручной фокусировкой, стр. 100).

# Диск установки режима съемки

Диск установки режима съемки служит для переключения между режимами съемки.



- **АВТО : Авто (стр. 45)**

Камера выбирает параметры автоматически.

- **Зона автоматических режимов**

Камера автоматически выбирает установки в соответствии с типом композиции.

- ☺ : Портрет (стр. 56)
- 🌄 : Пейзаж (стр. 56)
- 🌃 : Ночная сцена (стр. 57)
- 🏃 : Короткая выдержка затвора (стр. 57)
- ⚡ : Длительная выдержка затвора (стр. 58)
- 📷 : Режим съемки панорам (стр. 59)
- 🎞️ : Видеофильм (стр. 62)

- **Зона творческих режимов**

Для получения специальных эффектов пользователь может выбирать экспозицию, величину диафрагмы или другие параметры.

- P** : Программа АЕ (стр. 67)
- Tv** : Автоэкспозиция с приоритетом выдержки (стр. 69)
- Av** : Автоэкспозиция с приоритетом диафрагмы (стр. 71)
- M** : Ручная установка экспозиции (стр. 73)
- C** : Пользовательский (стр. 102)

## Использование мультиконтроллера

Мультиконтроллер служит для выбора вариантов, изображений и меню на ЖК-мониторе и для подтверждения выбора.

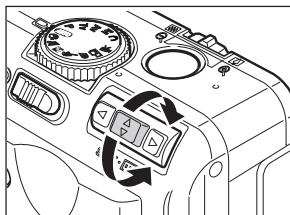

### Перемещение курсора на ЖК-мониторе вверх и вниз.

Для выбора пункта меню на ЖК-мониторе используйте кнопку ▲ или ▼.

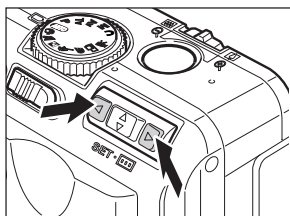

### Перемещение курсора на ЖК-мониторе влево и вправо.

Для выбора пункта меню на ЖК-мониторе используйте кнопку ◀ или ▶.

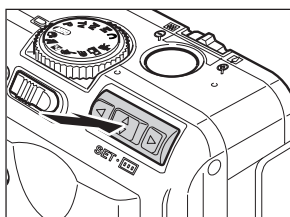

### Подтверждение выбора меню или перемещение рамки автофокусировки.

Нажмите **SET** или .

## Зарядка аккумулятора

Перед первым использованием камеры и в дальнейшем при появлении сообщения «Charge the battery pack» (Зарядите аккумулятор) зарядите аккумулятор NB-2L (входит в комплект поставки) с помощью зарядного устройства CB-2LT или CB-2LTE.

1

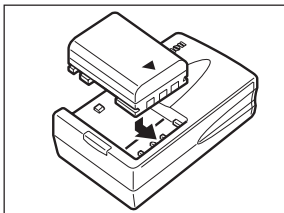

Выровняйте край аккумулятора по черте на зарядном устройстве, затем вставьте аккумулятор в направлении стрелки.

2

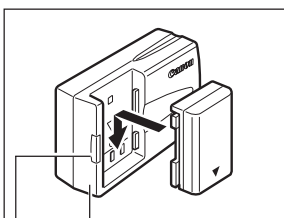

CB-2LT  
Индикатор зарядки

Название и тип модели зарядного устройства зависит от географического региона.

(Для CB-2LT)

Подключите зарядное устройство к электрической розетке.

(Для CB-2LTE)

Подсоедините кабель питания к зарядному устройству и включите его в электрическую розетку.

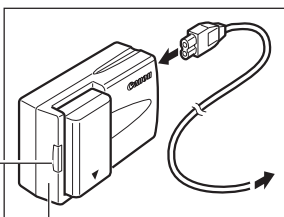

CB-2LTE  
Индикатор зарядки

(Для CB-2LT и CB-2LTE)

- Во время зарядки аккумулятора индикатор зарядки светится красным светом. После завершения зарядки индикатор горит зеленым светом.
- После завершения зарядки отсоедините зарядное устройство от сети и извлеките из него аккумулятор.



Для защиты аккумулятора и продления срока его службы не заряжайте аккумулятор более 24 часов подряд.



- Камера снабжена литиево-ионным аккумулятором, который не нуждается в полной разрядке перед перезарядкой. Аккумулятор можно заряжать в любое время.
- Полная зарядка полностью разряженного аккумулятора занимает приблизительно 80 мин (измерено на основе стандартов тестирования Canon). Рекомендуется заряжать аккумулятор при температуре от 5 до 40° C.
- Время зарядки зависит от влажности воздуха и уровня заряда аккумулятора.
- Во время зарядки может быть слышен шум. Это не является неисправностью.

## Зарядка аккумулятора (продолжение)

### Меры предосторожности при обращении с аккумулятором

- Содержите клеммы аккумулятора и камеры ( $\oplus$   $\ominus$ ) в чистоте. Грязные клеммы могут ухудшить контакт между аккумулятором и камерой. Перед зарядкой или использованием аккумулятора протрите клеммы сухой тканью.
- Не накрывайте зарядное устройство во время зарядки тканью, покрывалом или чем-либо еще. Это может привести к его разогреву и возгоранию.
- Не используйте данное зарядное устройство для зарядки любых других аккумуляторов, кроме аккумулятора типа NB-2L.
- Установленный в камере или в зарядном устройстве аккумулятор продолжает медленно разряжаться (даже при выключенной камере). Это сокращает срок службы аккумулятора. Если камера не используется, извлеките из нее аккумулятор.
- Не допускайте контакта металлических предметов (например, ключей) с клеммами «+» и «-» (рис. А), так как это может привести к повреждению аккумулятора. При переноске или при хранении аккумулятора обязательно устанавливайте на него крышку (рис. В) или поместите аккумулятор в прилагаемый футляр и храните его в сухом прохладном месте. Перед использованием полностью зарядите аккумулятор.

Рис. А



Рис. В



- Поскольку заряженный аккумулятор постепенно самопроизвольно разряжается, рекомендуется заряжать его в день использования или накануне, чтобы обеспечить полный заряд.
- Так как длительное (около 1 года) хранение полностью заряженного аккумулятора может сократить срок его службы или негативно повлиять на его технические характеристики, рекомендуется использовать аккумулятор в камере до полной разрядки и хранить его при температуре, не превышающей нормальную (23°C). Если аккумулятор не используется в течение длительного времени, то не менее одного раза в год полностью заряжайте и полностью разряжайте его в камере.
- При включенном питании камера потребляет ток от аккумулятора, даже если она не используется. Чтобы не разряжать аккумулятор, отнеситесь с особым вниманием к выключению питания камеры.
- Хотя аккумулятор работоспособен в диапазоне температур от 0 до 40°C, оптимальный диапазон составляет от 10 до 30°C. При низких температурах, например, во время лыжных прогулок, его характеристики временно снижаются, что сокращает время работы без подзарядки.
- Если время работы даже полностью заряженного аккумулятора значительно снизилось, его следует заменить.

# Установка аккумулятора

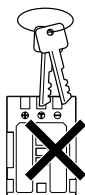
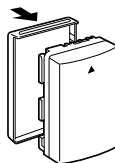
Установите аккумулятор NB-2L (входит в комплект поставки) в камеру, как указано ниже. При длительной работе с камерой рекомендуется использовать сетевой блок питания АСК700 (приобретается дополнительно) (стр. 162).

## 1 Выключите камеру (стр. 24).

Убедитесь, что индикатор питания/режима работы не горит.

## 2

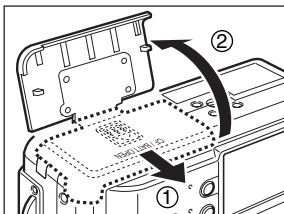

Сдвиньте крышку гнезда CF-карты/аккумулятора в направлении стрелки и откройте крышку.

## 3

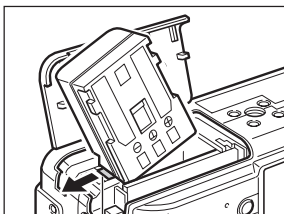

Углом аккумулятора отодвиньте фиксатор в направлении стрелки, затем вставьте аккумулятор в отсек до фиксации в фиксаторе. Для извлечения аккумулятора освободите его фиксатор.

— Фиксатор аккумулятора

## 4

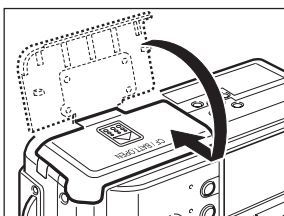

Закройте крышку гнезда CF-карты/аккумулятора, затем сдвиньте ее в исходное положение до щелчка.



- Перед первым использованием аккумулятора его необходимо зарядить (стр. 15).
- Если верхний индикатор слева от видоискателя мигает зеленым светом, это означает, что производится обращение к CF-карте: запись, чтение, стирание или передача данных. Поэтому запрещается выключать камеру или открывать крышку гнезда CF-карты/аккумулятора, если этот индикатор мигает зеленым светом.
- Если камера не используется, извлеките из нее аккумулятор.

## Установка аккумулятора (продолжение)

### Разряженный аккумулятор

Когда аккумулятор разряжается, отображается указанный ниже символ и/или сообщение.

	Аккумулятор разряжен. Если предстоит длительная съемка, как можно быстрее перезарядите аккумулятор. Если ЖК-монитор выключен, этот символ отображается при нажатии кнопки <b>DISPLAY</b> ,  ,  , <b>FUNC.</b> , <b>MF</b> или  .
<b>Change the battery pack (Замените аккумулятор)</b>	Уровень заряда аккумулятора недостаточен для работы камеры. Немедленно замените аккумулятор.



См. раздел *Характеристики аккумулятора* (стр. 172).

# Установка CF-карты

## 1 Выключите камеру (стр. 24).

Убедитесь, что индикатор питания/режима работы не горит.

## 2

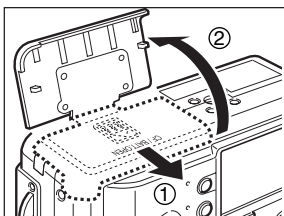

Сдвиньте крышку гнезда CF-карты/аккумулятора в направлении стрелки и откройте крышку.

## 3

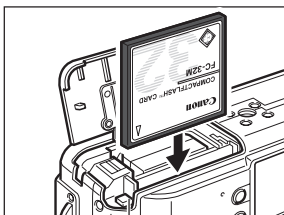

Кнопка выброса CF-карты

Вставьте CF-карту так, чтобы этикетка была обращена к Вам, а стрелка указывала внутрь.

- Вставьте CF-карту так, чтобы кнопка устройства выброса карты полностью вышла наружу.
- Чтобы извлечь CF-карту, нажмите на кнопку устройства выброса карты и выньте ее.



- Мигающий зеленый индикатор слева от видеоскринки означает, что производится запись, чтение, удаление или передача изображения на карту или с карты. Во избежание утраты или повреждения данных запрещается выполнять следующие операции:
  - встряхивать камеру;
  - выключать питание и открывать крышку гнезда CF-карты/аккумулятора.
- Обратите внимание на то, что CF-карты, отформатированные или отредактированные на компьютере либо с помощью камер или программного обеспечения других производителей, могут функционировать неправильно.



См. раздел *CF-карты и их приблизительная емкость* (стр. 173).

## Установка CF-карты (продолжение)

### Меры предосторожности при работе с CF-картами

- CF-карты представляют собой высокотехнологичные электронные устройства. Нельзя сгибать их, прикладывать к ним усилия, подвергать их ударам и вибрации.
- Запрещается разбирать или вносить изменения в конструкцию CF-карты.
- Резкие перепады температуры могут привести к конденсации влаги в карте и ее неправильному функционированию. Для предотвращения выпадения конденсата перед переносом карты в место с другой температурой поместите карту в плотно закрытый пластиковый пакет, а затем подождите, пока температура карты сравняется с температурой окружающей среды. Если тем не менее на карте сконденсировалась влага, не используйте карту до полного испарения капель воды.
- Храните CF-карту в прилагаемом футляре.
- Не пользуйтесь CF-картами и не храните их в следующих местах:
  - в местах с повышенным количеством пыли или песка;
  - в местах с высокой влажностью и высокой температурой.

Микродиски представляют собой среду для записи данных на основе жестких дисков. К их достоинствам относится большая емкость и низкая стоимость в расчете на мегабайт емкости. Однако они могут быть более восприимчивы к вибрациям и ударам, чем CF-карты, в которых используется флэш-память. Поэтому при использовании микродисков соблюдайте осторожность и не подвергайте камеру вибрации и ударам, особенно во время съемки или воспроизведения.

### Использование мягкого футляра (приобретается дополнительно)

Мягкий футляр SC-PS900 (приобретается дополнительно) служит для хранения камеры, аккумуляторов и CF-карты.

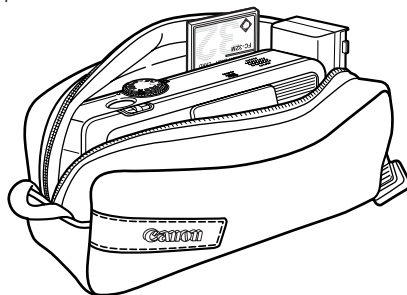

- В некоторых регионах вид мягкого футляра может отличаться от показанного.

# Установка даты и времени

При первом включении камеры или при разрядке аккумулятора резервного питания отображается меню «Set Date/Time» (Установка даты/времени). Для установки даты и времени выполните операции, начиная с шага 5.

**1** Включите камеру (стр. 24).

**2** Нажмите кнопку **MENU**.

На дисплей выводится меню [📷] (Съемка) или [▶] (Воспроизведение)].

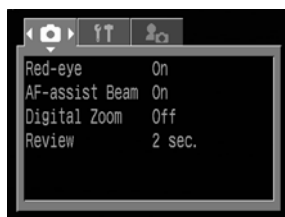

Меню [📷] (Съемка).

**3** Кнопкой ▶ мультиконтроллера выберите меню [M] (Настройка).

Переключаться между меню можно также нажатием кнопки **JUMP**.



**4** Кнопкой ▲ или ▼ на мультиконтроллере выберите пункт [Date/Time] (Дата/Время), затем нажмите **SET**.

В некоторых регионах используемый по умолчанию формат даты может отличаться от показанного на рисунке.

**5** Установите дату и время.

- Выбор поля производится кнопкой ◀ или ▶ на мультиконтроллере.
- Установка значений производится кнопкой ▲ или ▼ на мультиконтроллере.
- Можно устанавливать дату до 2030 года.

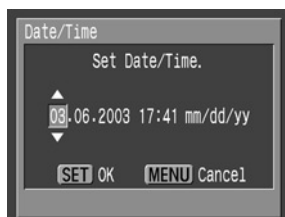

**6** Нажмите **SET**.

После настройки установок закройте окно меню, нажав кнопку **MENU**.

## Установка даты и времени (продолжение)



- Если камера пролежала без аккумулятора в течение приблизительно трех недель, может потребоваться заново установить дату и время.
- Вставка даты и времени в реальные изображения невозможна, даже если дата и время установлены.





- Зарядка аккумулятора резервного питания.
  - Камера оснащена встроенным литиевым аккумулятором, обеспечивающим сохранение даты, времени и других параметров камеры. Этот аккумулятор заряжается, когда в камеру установлен основной аккумулятор. Купив новую камеру, установите в нее заряженный основной аккумулятор или подключите камеру к бытовой сети переменного тока с помощью сетевого блока питания АСК700 (приобретается отдельно) не менее чем на 4 ч, чтобы зарядить аккумулятор резервного питания. Он будет заряжаться, даже если выключатель питания камеры установлен в положение «Off» (Выкл.).
  - Если при включении камеры отображается меню «Set Date/Time» (Установка даты/времени), это означает, что разрядился аккумулятор резервного питания. Зарядите его, как описано выше.
- Печать изображений вместе с датой рассматривается на стр. 131.

# Установка языка

**1** Включите камеру (стр. 24).

**2** Нажмите кнопку **MENU**.

На дисплей выводится меню  (Съемка) или  (Воспроизведение).

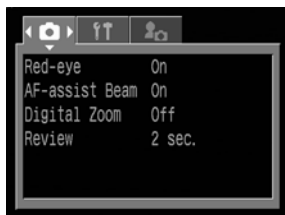





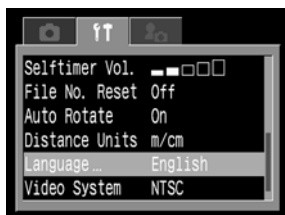

Меню  (Съемка).

**3** Кнопкой  мультиконтроллера выберите меню  (Настройка).

Переключаться между меню можно также нажатием кнопки **JUMP**.



**4** Кнопкой  или  на мультиконтроллере выберите пункт [Language] (Язык) и нажмите **SET**.

**5** Выберите язык кнопкой , ,  или  на мультиконтроллере.



**6** Нажмите **SET**.

После настройки установок закройте окно меню, нажав кнопку **MENU**.



В режиме воспроизведения язык можно изменить, удерживая нажатой кнопку **SET** и нажимая кнопку **JUMP**. (Эта функция недоступна при воспроизведении видеофильмов или если к камере подсоединен принтер, поддерживающий функцию непосредственной печати (серия CP, приобретается дополнительно), либо пузырьково-струйный принтер Vd, поддерживающий функцию непосредственной печати (приобретается дополнительно).)

### Включение/выключение питания

Индикатор питания/режима работы горит все время, пока включено питание камеры. Различным состояниям индикатора питания/режима работы соответствуют перечисленные ниже состояния камеры.

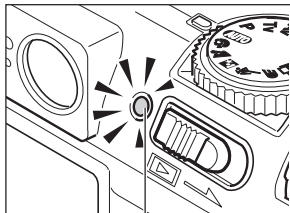

Индикатор питания/режима работы

- Оранжевый: Режим съемки
- Зеленый: Режим воспроизведения/Режим подключения к принтеру\*
- Желтый: Режим подключения к компьютеру\*
- Выкл.: Питание камеры выключено.

\* Режим подключения к принтеру см. в разделе *Подключение камеры к принтеру* (стр. 126).

Описание режима подключения к компьютеру см. в документе *Вводное руководство по программному обеспечению*, входящем в комплект поставки камеры.

### Включение/выключение камеры в режиме съемки

1

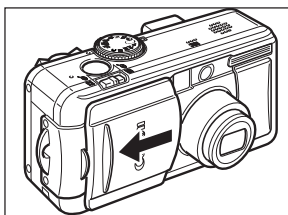

Откройте крышку объектива.

- Камера включается в режиме съемки.
- Индикатор питания/режима работы горит оранжевым светом.

Закройте крышку объектива.

Питание выключается.

### Включение/выключение камеры в режиме воспроизведения

1

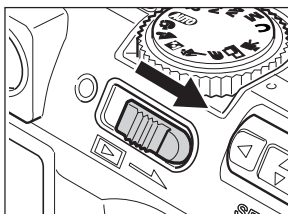

Сдвиньте переключатель питания/воспроизведения вправо и удерживайте его в этом положении до появления изображения на ЖК-мониторе, затем отпустите переключатель.

- Камера включается в режиме воспроизведения.
- Индикатор питания/режима работы горит зеленым светом.

Снова передвиньте переключатель питания/воспроизведения вправо.

Питание выключается.



- При включении камеры подается звуковой сигнал включения питания и появляется начальная заставка. (Порядок изменения звукового сигнала включения питания и начальной заставки см. ниже и на стр. 40 и 156.)
- Если ЖК-монитор выключен или если разъем **A/V OUT** подключен к телевизору, то начальная заставка не появляется.

### **Включение камеры без звукового сигнала запуска и начальной заставки.**

Нажмите кнопку  и, удерживая ее нажатой, включите питание.

### **Функция энергосбережения**

Камера снабжена функцией энергосбережения. Если для пункта [Auto Power Down] (Автоматическое отключение питания) установлено значение [On] (Вкл.), то питание выключается в соответствии со следующими условиями.

Режим съемки: Питание выключается приблизительно через 3 мин после последней операции. ЖК-монитор выключается приблизительно через 3 мин после последней операции, даже если функция энергосбережения отключена.

Режим воспроизведения: Питание выключается приблизительно через 5 мин после последней операции.

Режим подключения к принтеру: Питание выключается приблизительно через 5 мин после последней операции на камере или после завершения печати на принтере.

- Ниже перечислены способы включения питания.
  - Если функция энергосбережения сработала, когда камера находилась в режиме съемки, нажмите наполовину кнопку спуска затвора.
  - Если функция энергосбережения сработала, когда камера находилась в режиме воспроизведения, снова сдвиньте переключатель питания/воспроизведения вправо.
- Учтите, что камера продолжает потреблять минимальную мощность даже после того, как она будет выключена функцией энергосбережения.
- При воспроизведении слайд-шоу и при подключении к компьютеру функция энергосбережения отключается (стр. 114).
- Функцию энергосбережения можно отключить в меню [ (Настройка)] (стр. 151).

## Переключение между режимами съемки и воспроизведения

Возможно быстрое переключение между режимами съемки и воспроизведения. Это удобно, если требуется продолжить съемку после проверки или удаления изображения сразу после съемки.

### ● Режим съемки

---

**1** Передвиньте переключатель питания/воспроизведения вправо (стр. 24).

- Камера переключается в режим воспроизведения. В этом случае объектив не убирается.
- Для возврата в режим съемки снова сдвиньте вправо переключатель питания/воспроизведения или нажмите наполовину кнопку спуска затвора.

### ● Режим воспроизведения (с закрытой крышкой объектива)

---

**1** Откройте крышку объектива (стр. 24).

Камера переключается в режим съемки.



Взаимоотношение трех состояний камеры (выключена/режим съемки/режим воспроизведения)



- - - - - : Передвижение переключателя питания/ воспроизведения вправо
- : Открытие/закрытие крышки объектива
- · · · · : Нажатие наполовину кнопки спуска затвора

# Съемка с ЖК–монитором

ЖК–монитор может использоваться для контроля изображения при съемке, для воспроизведения записанных изображений и для настройки установок меню. Режимы работы ЖК–монитора переключаются нажатием кнопки **DISPLAY**.

## ● Режим съемки

При каждом нажатии кнопки **DISPLAY** ЖК–монитор циклически переключается на следующий режим.

Выкл. (нет информации) → Вкл. (вывод информации) → Выкл.  
↑



- При выключении камеры режим работы ЖК–монитора сохраняется в памяти. При повторном включении камеры устанавливается последний выбранный режим. Однако, если при включенном ЖК–мониторе появляется сообщение «Change the Battery Pack» (Замените аккумулятор), то при следующем включении камеры автоматического включения ЖК–монитора может не произойти.
- Если для ЖК–монитора задан режим On (No Information) (Вкл., нет информации) или Off (Выкл.), информация о режиме съемки выводится приблизительно на 6 с при выполнении любой из перечисленных ниже операций:
  - при включении питания;
  - при нажатии кнопки , или ;
  - при выполнении фокусировки вручную;
  - при установке величины диафрагмы или выдержки затвора с помощью кнопок мультиконтроллера;
  - при изменении режима съемки.
- При установке диска установки режима в положение или ЖК–монитор включается независимо от того, включен он или нет в установках камеры.



Символ предупреждения о сотрясении камеры появляется на ЖК–мониторе в случае недостаточной освещенности при подготовке камеры к съемке. В этом случае переключите вспышку в режим On (Вкл.) или Auto (Авто) либо зафиксируйте камеру на штативе.

## ● Режим воспроизведения

- При включении камеры в режиме воспроизведения включается ЖК–монитор.
- При каждом нажатии кнопки **DISPLAY** ЖК–монитор циклически переключается в следующий режим.

Воспроизведение одиночного изображения (стр. 105):

Простая индикация → Подробная индикация → Нет индикации  
↑

Индексный режим (стр. 107): Простая индикация ↔ Нет индикации

## Информация, отображаемая на ЖК-мониторе

На ЖК-мониторе в режиме съемки или воспроизведения отображается такая информация, как установки камеры, емкость свободной памяти для записи изображений, дата и время съемки.

### ● Режим съемки



На монитор выводится следующая информация.

-2 ... +2	Компенсация экспозиции	стр. 79
AWB	Баланс белого (WB)	стр. 80
	Режим перевода кадров	стр. 64, 66
ISO 50 ISO 100 ISO 200 ISO 400	Чувствительность ISO	стр. 85
	Фотоэффекты	стр. 83
	Брекетинг	стр. 86, 88
	Компенсация экспозиции при съемке со вспышкой/Мощность вспышки	стр. 93
	Установки сжатия	стр. 49
L M1 M2 S	Установки разрешения	стр. 49
RAW	Формат файлов	стр. 52
3.8x 4.9x 6.1x 7.6x 9.3x 12x	Величина цифрового увеличения*	стр. 65
	Низкий уровень заряда	стр. 18
	Вспышка	стр. 54
	Уменьшение эффекта «красных глаз»	стр. 54
	Режим «Макро»	стр. 63
	Режим замера экспозиции	стр. 77
	Автоповорот	стр. 103
	Режим съемки	стр. 13
	Предупреждение о сотрясении камеры	стр. 28
*	Фиксация AE/фиксация FE	стр. 90, 92
MF	Ручная фокусировка	стр. 100, 101
● (Red)	Режим съемки видеофильма	стр. 62

- Символы, показанные выше в затененных клетках, отображаются даже в том случае, если индикация на ЖК-мониторе отключена.
  - Кроме того, сообщение, выдержка затвора, рамка автофокусировки, рамка точечного замера, величина диафрагмы и индикатор ручной фокусировки (при выборе режима ручной фокусировки) отображаются, как показано на рисунке слева вверху.
- \* Коэффициент увеличения соответствует совместному действию оптического и цифрового увеличения. Эти значения выводятся при включенном цифровом увеличении.

## Использование ЖК-монитора (продолжение)

### ● Режим воспроизведения

Номер файла



Номер отображаемого кадра и их общее количество

Дата и время съемки



Величина диафрагмы  
Выдержка затвора

Гистограмма



Длительность видеофильма

В режиме простой индикации отображается следующая информация:

	Установки сжатия	стр. 49
<b>L M1 M2 S</b>	Разрешение (фотографии)	стр. 49
<b>RAW</b>	Формат файлов	стр. 52
	Звуковая заметка (файл wave)	стр. 113
<b>AVI</b>	Видеофильм	стр. 109
	Состояние защиты	стр. 118

В режиме подробной индикации дополнительно отображается следующая информация:

<b>ISO 50 100 200 400</b>	Чувствительность ISO	стр. 85
	Фотозффекты	стр. 83
	Режим съемки	стр. 13
	Разрешение (видеофильм)	стр. 49
	Величина экспозиции	стр. 79
	Компенсация экспозиции со вспышкой	стр. 93
	Баланс белого	стр. 80
	Режим замера экспозиции	стр. 77
	Режим «Макро»	стр. 63
<b>MF</b>	Ручная фокусировка	стр. 100, 101

- Дополнительно отображаются чувствительность ISO, выдержка затвора, значение диафрагмы, длительность видеофильма, гистограмма и предупреждение о передержке.

С некоторыми файлами изображений может также отображаться следующая информация:

	Приложен звуковой файл в формате, отличающемся от WAVE, или файл в неизвестном формате.
	Файл JPEG в формате, не соответствующем стандартам файловой системы для камер Design rule for Camera File system.
	Файл в неизвестном формате.



Обратите внимание, что информация, записанная данной камерой, может неправильно отображаться на других камерах, и наоборот, информация, записанная на других камерах, может неправильно отображаться на данной камере.



## Гистограмма

Гистограмма представляет собой график, по которому можно оценить яркость записанного изображения. Чем больше кривая смещена в левую сторону графика, тем темнее изображение. Чем больше кривая смещена в правую сторону графика, тем ярче изображение. Если изображение слишком темное, установите положительную компенсацию экспозиции. Аналогично, если изображение слишком яркое, установите отрицательную компенсацию экспозиции (стр. 79).

### Примеры гистограмм



Темное  
изображение



Сбалансированное  
изображение

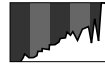

Яркое  
изображение

### Предупреждение о передержке

В режиме подробной индикации передержанная часть изображения мигает.

## Съемка с видоискателем

Для экономии энергии во время съемки можно отключить ЖК-монитор (стр. 28) и использовать оптический видоискатель.

- Поле зрения видоискателя составляет приблизительно 82% фактически снимаемого изображения.

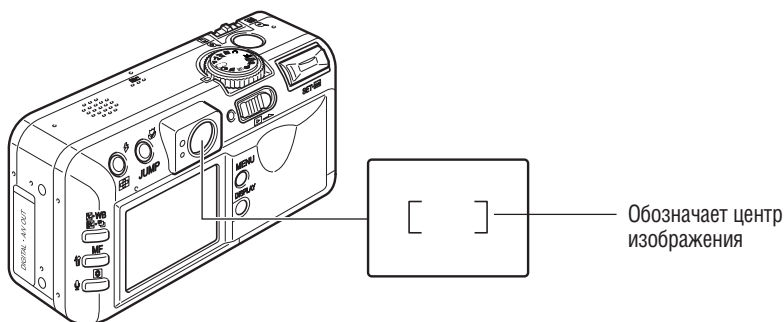

### Изображение в видоискателе и снимаемое изображение

Обратите внимание, что из-за различия местоположений объектива и оптического видоискателя фактическое изображение может отличаться от изображения в видоискателе. Это явление называется параллаксом и проявляется тем больше, чем ближе к объективу находится объект. В некоторых случаях при съемке с близкого расстояния некоторые части изображения, видимые в видоискателе, не попадут на записанное изображение. Для съемки с близкого расстояния пользуйтесь ЖК-монитором.

### Съемка со смещенной из центра рамкой автофокусировки

Если выбрана смещенная из центра рамка автофокусировки, то для съемки необходимо обязательно пользоваться ЖК-монитором. При установке рамки автофокусировки в требуемое для съемки положение пользуйтесь ЖК-монитором (см. раздел *Выбор рамки автофокусировки* на стр. 74).

# Нажатие кнопки спуска затвора

Кнопка спуска затвора имеет двухступенчатое управление.

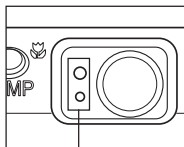
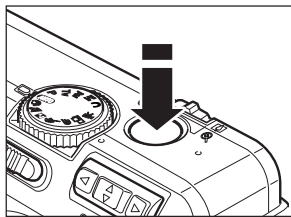

Индикаторы



Рамка автофокусировки

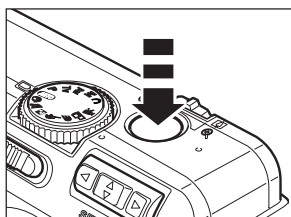

## ● Нажатие наполовину

При нажатии наполовину автоматически устанавливаются экспозиция, баланс белого и производится фокусировка.

- Горящие или мигающие индикаторы означают следующее:

Верхний индикатор

- Зеленый: завершен замер экспозиции (два звуковых сигнала)
- Оранжевый: будет использована вспышка
- Мигающий оранжевый: предупреждение о сотрясении камеры/недодержке

Нижний индикатор

- Желтый: режим съемки с близкого расстояния/режим ручной фокусировки
- Мигающий желтый: сложности с фокусировкой\* (подается один звуковой сигнал)

\* Если мигает желтый индикатор, используйте фиксацию фокусировки или ручную фокусировку (стр. 98).

- Если включен ЖК-монитор, цвет рамки автофокусировки означает следующее:

- Зеленый: замер завершен
- Желтый: сложности с фокусировкой\*

\* Если задан автоматический выбор рамки автофокусировки, она не отображается на ЖК-мониторе.

## ● Полное нажатие

При полном нажатии кнопки срабатывает затвор.

- В процессе записи изображения на CF-карту верхний индикатор мигает зеленым цветом.
- В момент завершения съемки слышен звук срабатывания затвора. Не шевелите камеру, пока не услышите этот звук.

## Нажатие кнопки спуска затвора (продолжение)



- Если при наполовину нажатой кнопке мигает оранжевый или желтый индикатор, все равно можно произвести съемку, полностью нажав кнопку спуска затвора.
- Изображения перед записью на CF-карту записываются во внутреннюю память камеры, что позволяет сразу же снимать следующие кадры, пока это позволяет емкость внутренней памяти.
- Звуковой сигнал и звук срабатывания затвора можно включить или отключить в меню настройки (стр. 151).
- Если звук срабатывания затвора выключен (Off), а звуковой сигнал включен (On), то при полном нажатии кнопки спуска затвора подается только звуковой сигнал.
- В режиме видеofilма звук срабатывания затвора отсутствует.
- Во время зарядки вспышки съемка невозможна.

### Вспомогательный луч света для автофокусировки



- В определенных условиях (например, при недостаточной освещенности) иногда при нажатии наполовину кнопки спуска затвора загорается вспомогательный луч света для автофокусировки.
- Вспомогательный луч света для автофокусировки может быть отключен (стр. 149).  
При съемке животных в темных условиях выключайте луч света для автофокусировки, чтобы не испугнуть животное. Однако имейте в виду следующие обстоятельства:
  - при отключении вспомогательного луча света автофокусировка камеры затрудняется;
  - при наполовину нажатой кнопке спуска затвора лампа уменьшения эффекта «красных глаз» может срабатывать даже при выключенном вспомогательном луче света для автофокусировки.Чтобы перед срабатыванием вспышки исключить срабатывание всех ламп, установите в меню съемки значение [Off] (Выкл.) как для функции уменьшения эффекта «красных глаз», так и для вспомогательного луча света для автофокусировки.

## Зуммирование (изменение фокусного расстояния)

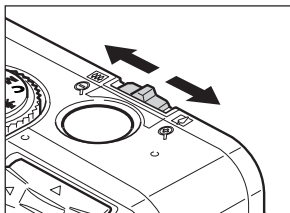
Фокусное расстояние может регулироваться в диапазоне от 35 до 105 мм (эквивалентное расстояние для 35-миллиметровой пленки).



### Телеобъектив / широкоугольный объектив

- Для увеличения объекта (телеобъектив) сдвиньте рычаг зуммирования в сторону .
- Для уменьшения объекта (широкоугольный объектив) сдвиньте рычаг зуммирования в сторону .



### Цифровое увеличение

Во время съемки изображение, уже увеличенное оптическим зум-объективом, можно дополнительно увеличить цифровыми методами приблизительно до 12-кратного увеличения (стр. 65).



В некоторых режимах съемки цифровое увеличение недоступно (стр. 180).



Чем больше цифровое увеличение изображения, тем хуже его качество.

## Выбор меню и установок

Меню используются для настройки параметров съемки и воспроизведения, установки даты и времени, а также для настройки электронных сигналов. Для отображения меню можно нажать кнопку  / **WB / FUNC.** или кнопку **MENU**. При выполнении следующих операций смотрите на экран ЖК-монитора.

### Выбор параметров с помощью кнопки FUNC. (только в режиме съемки)

#### 1 Нажмите кнопку / **WB / FUNC.**

- Значки доступных установок отображаются с левой стороны ЖК-монитора.
- Появятся значки текущих установок.

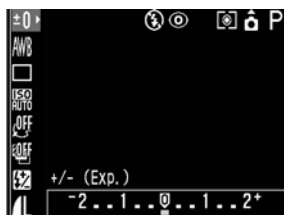

#### 2 Выбор пунктов меню производится кнопкой или на мультиконтроллере.



#### 3 Выберите значение параметра кнопкой или на мультиконтроллере.

Некоторые пункты меню могут быть выбраны только после нажатия кнопки **SET** и отображения следующего меню. Для подтверждения выбора нажмите кнопку **SET** еще раз.

#### 4 Нажмите кнопку / **WB / FUNC.**

- Меню закрывается.
- Изображения можно снимать с выбранными установками сразу же после выполнения шага 3, нажав кнопку спуска затвора.

## Выбор параметров с помощью кнопки MENU

### 1 Нажмите кнопку **MENU**.

В режиме съемки откроется меню [📷 (Съемка)]. В режиме воспроизведения откроется меню [▶ (Воспроизведение)].

### 2 Для переключения между вкладками меню используйте кнопку ◀ или ▶ на мультиконтроллере.

- Меню переключаются в следующем порядке:  
[📷 (Съемка)] или [▶ (Воспроизведение)] ↔ [f1 (Настройка)] ↔ [📷 (Моя камера)]
- Переключаться между вкладками меню можно также нажатием кнопки **JUMP** или рычага зуммирования.



### 3 Выбор пунктов меню производится кнопкой ▲ или ▼ на мультиконтроллере.



### 4 Выберите значение параметра кнопкой ◀ или ▶ на мультиконтроллере.

Если после названия пункта меню стоит многоточие (...), нажмите кнопку **SET**, затем выберите установку. Для подтверждения выбора нажмите кнопку **SET** еще раз.



### 5 Нажмите кнопку **MENU**.

- Меню закрывается.
- В режиме съемки меню можно закрыть нажатием кнопки спуска затвора наполовину. (Если открыта крышка объектива, то в режиме воспроизведения при нажатии наполовину кнопки спуска затвора меню закрывается и камера переключается в режим съемки.)

## Выбор меню и установок (продолжение)

### Установки меню и заводские установки

В таблице показаны возможные значения каждого меню и отмечены установки по умолчанию.

#### Пункты меню, доступные с помощью кнопки FUNC.

Пункт меню	Возможные значения	См. стр.
Компенсация экспозиции	-2 ~ ±0* ~ +2	79
Баланс белого		80
Режим перевода кадров		64, 66
Чувствительность ISO	<b>AUTO / 50 / 100 / 200 / 400</b>	85
Фотоэффект		83
Брекетинг		86, 88
Экспозиция/мощность вспышки	От -2 до +2 1 ~ 3 (FULL) (Полная)	93
Разрешение, формат файлов, сжатие	(Фотография) <b>L* / M1 / M2 / S / RAW</b> (Видеофильм)  (Сжатие)	49, 52

#### Пункты меню, доступные с помощью кнопки MENU

Пункт меню	Возможные значения	См. стр.
Flash Sync (Синхронизация вспышки)	1st-curtain (1-я шторка)*, 2nd-curtain (2-я шторка)	95
Slow Synchro (Синхронизация вспышки при длительной выдержке)	On (Вкл.)/Off (Выкл.)*	55
Flash Adjust (Настройка вспышки)	Auto (Авто)* / Manual (Ручная)	93
Red-eye (Уменьшение эффекта «красных глаз»)	On (Вкл.)/Off (Выкл.)	54
Меню съемки (красное) Spot AE Point (Точечный замер)	Center (По центру)* / AF Point (Точка автофокусировки)	77
MF-Point Zoom (Увеличение ручной фокусировочной точки)	On (Вкл.)* / Off (Выкл.)	100
AF-assist Beam (Вспомогательный луч для автофокусировки)	On (Вкл.)* / Off (Выкл.)	149
Digital Zoom (Цифровое увеличение)	On (Вкл.)/Off (Выкл.)*	65
Review (Просмотр)	Off (Выкл.)/от 2* до 10 с	47
Intervalometer (Интервалометр)	Автоматическая съемка изображений с заданным интервалом	96
Save Settings... (Сохранить установки...)	Сохранение сделанных установок	102
Меню воспроизведения (синее) Protect (Защита)	Включение и отключение защиты изображений	118
Rotate (Поворот)	Поворот изображений на дисплее	112
Erase all (Стереть все)	Стирание всех изображений на CF-карте	120
Slide Show (Слайд-шоу)	Воспроизведение выбранных изображений в слайд-шоу	114
Print order (Заказ на печать)	Задание параметров печати	135
Transfer Order (Заказ на отправку)	Задание параметров отправки	142

Пункт меню	Возможные значения	См. стр.
Beep (Звуковой сигнал)	On (Вкл.)*/Off (Выкл.)	151
LCD Brightness (Яркость ЖКД)	* /	151
Auto Power Down (Автовывключение)	On (Вкл.)*/Off (Выкл.)	151
Date/Time (Дата/время)	Установка даты и времени	21
Format (Форматирование)	Форматирование CF-карты	121
Shutter Volume (Громкость затвора)	Off (Выкл.)/1/2*/3/4/5	152
Playback Vol. (Громкость воспроизведения)	Off (Выкл.)/1/2*/3/4/5	152
Start-up Vol. (Громкость звука включения)	Off (Выкл.)/1/2*/3/4/5	152
Operation Vol. (Громкость звука нажатия кнопок)	Off (Выкл.)/1/2*/3/4/5	153
Selftimer Vol. (Громкость автоспуска)	Off (Выкл.)/1/2*/3/4/5	153
File No. Reset (Сброс номеров файлов)	On (Вкл.)/Off (Выкл.)*	104
Auto Rotate (Автоповорот)	On (Вкл.)*/Off (Выкл.)	103
Distance Units (Единицы длины)	m/cm (м/см)* / ft/in (футы/дюймы)	153
Language (Язык)	English* / Deutsch / Français / Nederlands / Dansk / Suomi / Italiano / Norsk / Svenska / Español / Chinese / Japanese	23
Video System (Видеосистема)	NTSC / PAL	154
Theme (Тема)	/ <b>1</b> * /  /	40, 155
Start-up Image (Начальная заставка)	/ <b>1</b> * /  /	40, 155
Start-up Sound (Звук включения)	/ <b>1</b> * /  /	40, 155
Operation Sound (Звук нажатия кнопок)	/ <b>1</b> * /  /	40, 155
Selftimer Sound (Звук автоспуска)	/ <b>1</b> * /  /	40, 156
Shutter Sound (Звук срабатывания затвора)	/ <b>1</b> * /  /	40, 156

\* Значения по умолчанию. Видеосистема по умолчанию зависит от региона.

- В некоторых режимах съемки часть пунктов меню недоступна (стр. 180).
- Можно назначить требуемое изображение и звук режимам и из меню «Моя камера». Подробнее см. раздел *Регистрация параметров меню «Моя камера»* (стр. 42) или документ *Вводное Руководство по программному обеспечению*.
- Для параметров, измененных с помощью меню или нажатием кнопок (кроме [Date/Time] (Дата и время), [Language] (Язык) и [Video System] (Видеосистема)), можно одновременно восстановить значения по умолчанию (стр. 157).

## Настройка камеры (меню «Моя камера»)

Меню «Моя камера» позволяет настроить начальную заставку и звуковые сигналы запуска, срабатывания затвора, нажатия кнопок и автоспуска. В каждом пункте меню предусмотрено три варианта.

Например, начальная заставка



[1]

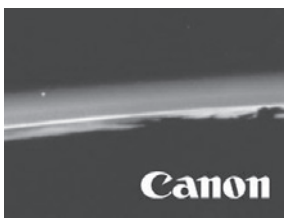

[2]



[3]

По умолчанию для набора параметров Моя камера [2] используется научно-фантастическая тема, а для набора [3] – тема «животные».

## Изменение параметров меню «Моя камера»

1 Включите камеру (стр. 24).

2 Нажмите кнопку **MENU**.  
На дисплей выводится меню [📷 (Съемка)] или [▶ (Воспроизведение)].

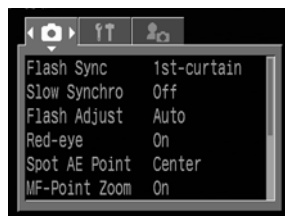

3 Кнопкой ▶ на мультиконтроллере выберите меню [👤 (Моя камера)].  
Переключаться между вкладками меню можно также нажатием кнопки **JUMP**.



4 Выбор пунктов меню производится кнопкой ▲ или ▼ на мультиконтроллере.

- 5** Выберите значение параметра кнопкой ◀ или ▶ на мультиконтроллере.



**6** Нажмите кнопку **MENU**.

- При нажатии кнопки **MENU** текущее меню закрывается и установки начинают действовать.
- В режиме съемки меню можно закрыть нажатием кнопки спуска затвора наполовину. (Если открыта крышка объектива, то в режиме воспроизведения при нажатии наполовину кнопки спуска затвора меню закрывается и камера переключается в режим съемки.)



- При выборе пункта [Theme] (Тема) на шаге 4 можно выбрать общую тему для всех параметров меню Моя камера.
- Если для пункта [Веер] (Звуковой сигнал) в меню [11] (Настройка) установлено значение [On] (Вкл.), звуковой сигнал подается даже в том случае, если для всех звуковых сигналов в меню [16] (Моя камера) ([Start-up Sound] (Звук начальной загрузки), [Operation Sound] (Звук нажатия кнопки), [Selftimer Sound] (Звук автоспуска) и [Shutter Sound] (Звук срабатывания затвора)) выбрано значение [18] (Выкл.) (стр. 151).

## Регистрация параметров меню «Моя камера»

В пункты меню **[M]** и **[S]** можно в качестве параметров «Моя камера» добавить изображения, записанные на CF-карте, и новые записанные звуки. Можно также загрузить в камеру изображения и звуки с компьютера с помощью прилагаемого программного обеспечения.

В камеру можно записать следующие пункты меню:

- Начальная заставка
- Звук при включении
- Звук нажатия кнопок
- Звук автоспуска
- Звук срабатывания затвора

### Регистрация изображений и звуков, записанных на CF-карту

**1** Включите камеру (стр. 24).

**2** Передвиньте переключатель питания/воспроизведения.  
Камера переключается в режим воспроизведения.

**3** Нажмите кнопку **MENU**.  
Откроется меню **[M]** (Воспроизведение).



**4** Кнопкой **▶** на мультиконтроллере выберите меню **[C]** (Моя камера).

Переключаться между вкладками меню можно также нажатием кнопки **JUMP**.



**5** Выберите пункт меню, который требуется зарегистрировать, с помощью кнопки **▲** или **▼** на мультиконтроллере.

**6** Кнопкой ◀ or ▶ на мультиконтроллере выберите [2] или [3].

Появится символ [DISPLAY] [RECORD].

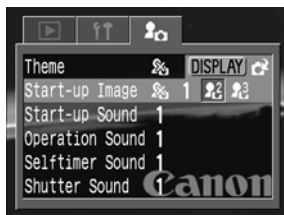

**7** Нажмите кнопку **DISPLAY**.

Появится изображение.

[Start-up Image] → Шаг 8a, 9a

[Start-up Sound], [Shutter Sound], [Selftimer Sound]

→ Шаг 8b, 9b



**8a** Выберите изображение, которое требуется зарегистрировать, с помощью кнопки ◀ или ▶ на мультиконтроллере.



**9a** Нажмите **SET**.

**8b** Кнопкой ◀ или ▶ на мультиконтроллере выберите [RECORD] (Запись) и нажмите кнопку **SET**.

- Начнется запись.
- Запись остановится через заданное время.  
Звук начальной загрузки: 1 с, звук нажатия кнопок: 0,3 с, звук автоспуска: 2 с, звук срабатывания затвора: 0,3 с.

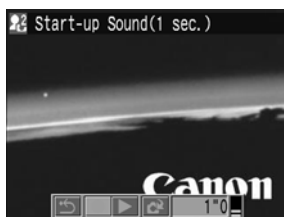

**9b** Кнопкой ◀ или ▶ на мультиконтроллере Выберите [RECORD] (Зарегистрировать)].

**10** Кнопкой ◀ или ▶ на мультиконтроллере выберите [OK], затем нажмите кнопку **SET**.



## Регистрация параметров меню «Моя камера» (продолжение)



- Звуки, записанные при съемке видеофильма (стр. 62), и звуковые заметки (стр. 113) нельзя использовать в качестве параметров «Моя камера».
- При регистрации новых параметров меню «Моя камера» ранее зарегистрированные параметры стираются.

### Формат файлов параметров меню «Моя камера»

Параметры меню «Моя камера» должны соответствовать указанным ниже форматам. Однако изображения на CF-карте, снятые этой камерой, можно зарегистрировать в качестве параметров меню «Моя камера» независимо от указанных ниже форматов.

#### ● Начальная заставка

- Формат записи изображения JPEG (базовый JPEG)
- Частота выборки 4:2:0 или 4:2:2
- Размер изображения 320 x 240 пикселей
- Размер файла 20 Кбайт или менее

#### ● Звук начальной загрузки, звук нажатия кнопок, звук автоспуска и звук срабатывания затвора

- Формат записи WAVE (моно)
- Количество бит 8 бит
- Частота дискретизации 11,025 кГц и 8,000 кГц
- Время записи

	11,025 кГц	8,000 кГц
Звук при включении	1,0 с или менее	1,3 с или менее
Звук нажатия кнопок	0,3 с или менее	0,4 с или менее
Звук автоспуска	2,0 с или менее	2,0 с или менее
Звук срабатывания затвора	0,3 с или менее	0,4 с или менее

В этой камере можно использовать файлы только указанных выше форматов.

Примером этой функции может служить запись фразы «Улыбочку» в качестве звука автоспуска, чтобы камера воспроизводила этот звук за 2 с до съемки кадра. Можно также записать веселую музыку, способную вызвать естественные улыбки во время съемки или под которую можно будет принять позу, подходящую для съемки. Таким способом можно настроить свою камеру, создав и добавив новые параметры «Моя камера».

Подробнее создание и добавление файлов параметров меню «Моя камера» см. во *Вводном Руководстве по программному обеспечению*.

## Съемка: установки выбирает камера

Список параметров, которые можно изменять в каждом из режимов съемки, см. в разделе *Функции, доступные в различных режимах съемки* (стр. 180) в конце настоящего Руководства.

### **AUTO** Автоматический режим

В этом режиме все, что от Вас требуется, — это нажать кнопку спуска затвора и предоставить камере сделать все остальное.

**1** Убедитесь, что камера находится в режиме съемки (стр. 24).

**2**  Поверните диск установки режима съемки в положение **AUTO**.

**3** Направьте камеру на объект.

**4** С помощью рычага зуммирования выберите требуемую композицию (относительный размер объекта в видоискателе).

**5** Наполовину нажмите кнопку спуска затвора (стр. 33).

- После завершения замера экспозиции подается двойной звуковой сигнал, и индикатор рядом с видоискателем горит зеленым или оранжевым светом. Если включен ЖК-монитор, цвет рамки автофокусировки изменяется на зеленый.
- Выдержка затвора и величина диафрагмы определяются автоматически и отображаются на ЖК-мониторе, если он включен.
- Если объект сложен для фокусировки, мигает желтый индикатор и подается один звуковой сигнал. Рамка автофокусировки также отображается желтым цветом. (Если для рамки автофокусировки задан автоматический выбор, она не отображается.)



Рамка автофокусировки

**6** Полностью нажмите кнопку спуска затвора (стр. 33).

- При активизации затвора слышен звук его срабатывания.
- Если включен ЖК-монитор, на него на 2 с выводится снятое изображение.

## **AUTO** Автоматический режим (продолжение)



- *Функции, доступные в различных режимах съемки (стр. 180).*
- Можно изменить время, в течение которого изображения отображаются на ЖК-мониторе после съемки, либо вообще отключить отображение изображений (стр. 48).

# Просмотр изображения сразу после съемки

## Просмотр изображения

После съемки кадра изображение на 2 с выводится на ЖК-монитор (порядок изменения времени отображения см. на стр. 48). Увеличить время вывода изображения можно двумя способами.

### ● Удерживая нажатой кнопку спуска затвора

Изображение остается на ЖК-мониторе, пока кнопка спуска затвора удерживается полностью нажатой.

### ● Нажав кнопку **SET**, пока изображение отображается на дисплее

При нажатии кнопки **SET** в момент, когда изображение отображается на ЖК-мониторе, оно сохраняется и после того, как кнопка спуска затвора будет отпущена.

Для прекращения отображения и съемки кадра еще раз наполовину нажмите кнопку спуска затвора.

.....



Когда изображение отображается на мониторе, с ним можно выполнить указанные ниже операции.

- Стирание одиночных изображений (стр. 9, 119).
- Вывод изображений в режиме подробной индикации (стр. 28).
- Увеличение изображений (стр. 106).
- Изменение формата записи (стр. 52).
- Добавление звуковых аннотаций (стр. 113).

## Изменение формата записи сразу после съемки

Если в камере установлен режим **P**, **Tv**, **Av**, **M** или **C\***, то следуя приведенным ниже инструкциям можно сразу после съемки сохранить в формате RAW изображения, снятые в формате JPEG (стр. 52). Изображения, сохраненные в формате RAW, можно легко обрабатывать на компьютере, изменяя разрешение, фотоэффекты и баланс белого без какого-либо снижения качества.

\* Изображение в формате JPEG не сохраняется.

**1** Сразу после съемки нажмите кнопку  / **WB** / **FUNC.**, пока изображение отображается на ЖК-мониторе.

**2** Кнопкой **◀** или **▶** на мультиконтроллере выберите **[OK]** и нажмите **SET**.

- Изображение будет записано в формате RAW.
- При нажатии наполовину кнопки спуска затвора на камере восстанавливается экран съемки.



## Просмотр изображения сразу после съемки (продолжение)



Выполнение приведенных выше операций невозможно, если изображение было снято с цифровым увеличением или если формат **RAW** уже был выбран в качестве формата записи.

## Изменение длительности показа изображения

Длительность показа изображения после съемки кадра может быть изменена в пределах от 2 до 10 с или показ изображения может быть отключен.

### 1 В меню [📷 (Съемка)] выберите [Review] (Просмотр).

См. раздел *Выбор меню и установок* (стр. 36).

### 2 Выберите значение параметра Review и нажмите кнопку **MENU**.

- При выборе значения [Off] (Выкл.) изображение не будет отображаться автоматически.
- При выборе значений от [2 sec.] до [10 sec.] изображение будет отображаться в течение установленного времени, даже если кнопка спуска затвора отпущена.
- Независимо от значения параметра «Review», изображение остается на дисплее, пока кнопка спуска затвора удерживается полностью нажатой.
- Следующий кадр можно снимать даже тогда, когда на мониторе отображается предыдущий кадр.

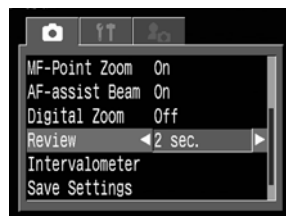



# Изменение разрешения и сжатия



В соответствии со снимаемым изображением можно изменить разрешение и сжатие (кроме видеофильмов). Для записи выходных данных с матрицы ПЗС без сжатия выберите формат файла RAW (стр. 52).

Разрешение		Назначение	
<b>L</b> (Высокое)	2592 x 1944 пиксела	Высокое ↑	<ul style="list-style-type: none"> <li>Печать фотографий формата A4* (210 x 297) мм или больше</li> <li>Печать фотографий формата Letter* (216 x 279 мм) или больше</li> </ul>
<b>M1</b> (Среднее 1)	1600 x 1200 пикселов		<ul style="list-style-type: none"> <li>Печать фотографий формата почтовой открытки (148 x 100 мм)</li> <li>Печать фотографий формата L (119 x 89 мм)</li> </ul>
<b>M2</b> (Среднее 2)	1024 x 768 пикселов	↓ Низкое	Печать фотографий формата карточки (86 x 54 мм)
<b>S</b> (Низкое)	640 x 480 пикселов		<ul style="list-style-type: none"> <li>Отправка изображений по эл. почте</li> <li>Съемка большого числа изображений</li> </ul>

\* Форматы бумаги зависят от региона.



Сжатие		Назначение	
	Наивысшее качество	Высокое качество ↑	Съемка изображений высокого качества
	Высокое качество		Съемка изображений обычного качества
	Обычное качество	Обычное качество ↓	Съемка большого числа изображений

- Видеофильмы можно снимать с указанными ниже значениями разрешения.

Разрешение	
	320 x 240 пикселов
	160 x 120 пикселов

**1** Поверните диск установки режима съемки в требуемый режим съемки.

**2** Нажмите кнопку  / **WB / FUNC**.

**3** С помощью кнопки  или  на мультиконтроллере выберите **L\*** (2592 x 1944).

\* Отображается текущая установка.



## Изменение разрешения и сжатия (продолжение)

- 4 Кнопкой ◀ или ▶ на мультиконтроллере выберите требуемое разрешение.

Кроме 



Количество оставшихся кадров \_\_\_\_\_  
(Отображается только в случае, если выбрано разрешение, сжатие или формат файла)

- 5 Нажмите **SET**.

- 6 Кнопкой ◀ или ▶ на мультиконтроллере выберите требуемое сжатие.

Нажав кнопку спуска затвора, съемку можно производить сразу после выбора установок. После съемки кадра этот экран появится снова.



- 7 Нажмите кнопку  / **WB / FUNC**.

- 8 Произведите съемку.



- В некоторых режимах съемки часть параметров недоступна. См. раздел *Функции, доступные в различных режимах съемки* (стр. 180).
- Размер файла изображения (приблизительный) (стр. 173).
- Виды CF-карт и разрешение (стр. 173).
- Режимы съемки влияют на установки разрешения и сжатия, как указано в таблице (только разрешение в режиме ).

Исходный режим съемки	Следующий режим съемки	Разрешение и сжатие после изменения
<b>C</b>	<b>P Tv Av M C</b>	Установки меняются на установки следующего режима
		Установки не меняются
	<b>P Tv Av M C</b>	Установки меняются на установки следующего режима
<b>P Tv Av M</b>	<b>P Tv Av M</b>	Установки не меняются
	<b>C</b>	Установки меняются на установки следующего режима

# Изменение формата файла

Перед съемкой изображения можно установить формат файла RAW.

В стандартном формате JPEG камера обрабатывает изображение после съемки для получения оптимальных результатов. В формате JPEG изображение сжимается, поэтому на одной CF-карте помещается больше изображений. Однако алгоритм сжатия JPEG вызывает потери информации, то есть исходное изображение не может быть восстановлено. В формате RAW, напротив, изображение записывается так, как оно зафиксировано ПЗС-матрицей камеры. Изображения в формате RAW являются сжатыми, однако сжатие происходит без потерь\*\* и не приводит к ухудшению качества. Кроме того, хотя RAW-файл и больше по объему, чем равноценный JPEG файл, он все же достаточно компактен: по размеру он примерно вчетверо\* меньше несжатого файла в формате RGB TIFF. В стандартном несжатом формате, таком, как RGB TIFF, изображения обрабатываются в камере и нуждаются после этого в дополнительном ретушировании с помощью специального программного обеспечения, что снижает их качество. В то же время в формате RAW исходные данные могут использоваться специальным программным обеспечением\*\* для коррекции параметров изображения (баланс белого, контрастность, резкость, насыщенность), что позволяет сохранять качество изображения в процессе обработки. Разрешение (2592 x 1944) и сжатие таких изображений фиксировано.

\* При измерении в соответствии со стандартами тестирования компании Canon.

\*\* Для открытия и настройки параметров изображений, записанных в формате RAW, можно использовать программное обеспечение, входящее в комплект камеры. Подробнее см. *Вводное руководство по программному обеспечению*.

**1** Поверните диск установки режима съемки в положение **P**, **Tv**, **Av**, **M** или **S**.

**2** Нажмите кнопку  / **WB / FUNC**.

**3** С помощью кнопки **▲** или **▼** на мультиконтроллере выберите **L\*** (2592 x 1944).

\* Отображается текущая установка.



---

**4** Кнопкой ◀ или ▶ на мультиконтроллере выберите RAW.  
Нажав кнопку спуска затвора, съемку можно производить сразу после выбора установок.  
После съемки кадра предыдущий экран появится снова.

---

**5** Нажмите кнопку  / **WB / FUNC.**

---

**6** Произведите съемку.



Можно также изменить формат изображения с JPEG на RAW сразу после съемки, пока изображение отображается на мониторе (стр. 47).

## ⚡ Использование вспышки

Используйте вспышку в соответствии с приведенными ниже указаниями.

⚡ 👁	Уменьшение эффекта «красных глаз», авто	Вспышка срабатывает автоматически в зависимости от уровня освещенности, а лампа уменьшения эффекта «красных глаз» срабатывает при каждом срабатывании основной вспышки.
⚡ <sup>A</sup>	Авто	Вспышка срабатывает автоматически в зависимости от уровня освещенности.
⚡ 👁	Уменьшение эффекта «красных глаз», вспышка включена	Лампа уменьшения эффекта «красных глаз» и вспышка срабатывают всегда.
⚡	Вспышка включена	Вспышка срабатывает всегда.
🚫	Вспышка отключена	Вспышка не срабатывает.

### 1 Для переключения между режимами вспышки нажимайте кнопку ⚡.

- На ЖК-монитор выводится выбранный режим работы вспышки.
- Переключаться между режимами можно с помощью кнопки ⚡.



При включенной функции уменьшения эффекта «красных глаз»



При выключенной функции уменьшения эффекта «красных глаз»

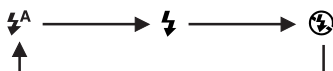

### 2 Произведите съемку.

- Вспышка работает, если при нажатой наполовину кнопке спуска затвора рядом с видоискателем загорается оранжевый индикатор. (В режиме 🚫 вспышка не срабатывает.)
- Порядок съемки такой же, как и в режиме **AUTO** (стр. 45).

## Установка функции уменьшения эффекта «красных глаз»

При использовании вспышки в темных условиях срабатывает лампа уменьшения эффекта «красных глаз». Это исключает отражение света от глаз объекта, вызывающее эффект «красных глаз».

# 1 В меню [📷 (Съемка)] установите для пункта [Red-eye] значение [On] (Вкл.).

На ЖК-мониторе отображается символ 👁.



При съемке с включенной функцией уменьшения эффекта «красных глаз» фотографируемые люди должны смотреть прямо на лампу уменьшения эффекта «красных глаз». Попросите фотографируемых смотреть прямо на лампу. Еще лучшие результаты можно получить, установив объектив в максимально широкоугольное положение, увеличив яркость освещения в помещении или подойдя ближе к объекту съемки.

## Установка синхронизации при длительной выдержке

При съемке со вспышкой можно использовать длительную выдержку. Это помогает избежать темного фона при съемке ночью или в помещениях с недостаточным освещением.

# 1 В меню [📷 (Съемка)] установите для пункта [Slow Synchro] значение [On] (Вкл.).



При съемке с высокой чувствительностью ISO и при использовании встроенной вспышки чем ближе находится объект, тем больше вероятность передержки.



- В некоторых режимах съемки часть параметров недоступна. См. раздел *Функции, доступные в различных режимах съемки* (стр. 180)
- Вспышка срабатывает дважды. Сначала срабатывает предварительная вспышка, а за ней – основная. Предварительная вспышка используется камерой для определения экспозиции, чтобы установить оптимальную мощность основной вспышки.
- Самая короткая выдержка затвора в режиме синхронизации вспышки составляет 1/250 с. При установке более коротких выдержек камера автоматически устанавливает выдержку 1/250 с.
- Вспышка срабатывает с автоматическими настройками, если в меню [📷 (Съемка)] для пункта [Flash Adjust] установлено значение [Auto] (Авто). При съемке в режиме **M** или если для пункта [Flash Adjust] установлено значение [Manual] (Ручной режим), вспышка срабатывает с ручными настройками.
- Во время зарядки вспышки съемка невозможна.
- Для зарядки вспышки в отдельных случаях может потребоваться до 10 с. Время зарядки меняется в зависимости от характера работы и уровня заряда аккумулятора.
- Параметры [📷 (Вспышка)] (Экспозиция при съемке со вспышкой) и [Flash Output] (Мощность вспышки) можно изменять (стр. 93).
- При выключении камеры в режимах **P**, **Tv**, **Av**, **M** и **C** установки вспышки сохраняются.
- Во избежание сотрясения камеры при включенном ([On]) режиме [Slow Synchro] (Синхронизация вспышки при длительной выдержке) рекомендуется установить камеру на штатив.

## Портретный режим

Используйте этот режим, если требуется получить резкое изображение объекта на размытом фоне.



1



Поверните диск установки режима съемки в положение .

Порядок съемки такой же, как и в режиме **AUTO** (стр. 45).



- *Функции, доступные в различных режимах съемки* (стр. 180).
- Для достижения наилучшего постепенного размытия фона скомпонуйте кадр так, чтобы верхняя часть тела заполняла большую часть видоискателя или ЖК-монитора.
- Чем больше фокусное расстояние, тем больше размывается фон.

## Пейзажный режим

Этот режим используется для съемки пейзажей.



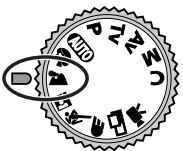

1



Поверните диск установки режима съемки в положение .

Порядок съемки такой же, как и в режиме **AUTO** (стр. 45).





- *Функции, доступные в различных режимах съемки* (стр. 180).
- Поскольку в режиме  часто используются большие выдержки затвора, следует использовать штатив, если на ЖК-мониторе появляется пиктограмма  (предупреждение о сотрясении камеры).

## Режим ночной сцены

Этот режим предназначен для съемки людей на фоне вечернего неба или для съемки ночных сцен. Снимаемые люди освещаются вспышкой, а фон прорабатывается благодаря большой выдержке затвора, поэтому все объекты правильно экспонируются.

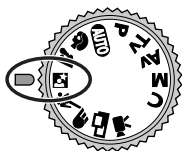
1





Поверните диск установки режима съемки в положение .

Порядок съемки такой же, как и в режиме **AUTO** (стр. 45).



При съемке в этом режиме во избежание сотрясения камеры обязательно используйте штатив.



- *Функции, доступные в различных режимах съемки* (стр. 180).
- Попросите фотографируемых людей не двигаться несколько секунд после срабатывания вспышки, поскольку используются большие выдержки затвора.
- Использование режима  при дневном свете дает приблизительно тот же результат, что и съемка в режиме **AUTO**.
- В режиме  автоматически включается функция синхронизации вспышки при длительной выдержке.

Съемка: установка выбирает камера



## Короткая выдержка

Используйте этот режим для съемки быстродвижущихся объектов.

1

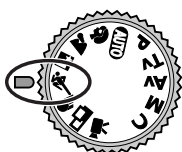

Поверните диск установки режима съемки в положение .

Порядок съемки такой же, как и в режиме **AUTO** (стр. 45).



- *Функции, доступные в различных режимах съемки* (стр. 180).
- При съемке темных объектов уровень шумов на снятом изображении может возрасти.

## Длительная выдержка

Используйте этот режим при съемке движущихся объектов для получения эффекта смазывания, например, при съемке речных порогов.



1

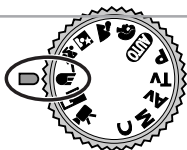

Поверните диск установки режима съемки в положение .

Порядок съемки такой же, как и в режиме **AUTO** (стр. 45).



- *Функции, доступные в различных режимах съемки* (стр. 180).
- При съемке в этом режиме во избежание сотрясения камеры обязательно используйте штатив.

# Режим съемки панорам

Этот режим используется для съемки серии перекрывающихся кадров для последующего их объединения (сшивки) на компьютере в одно большое панорамное изображение.

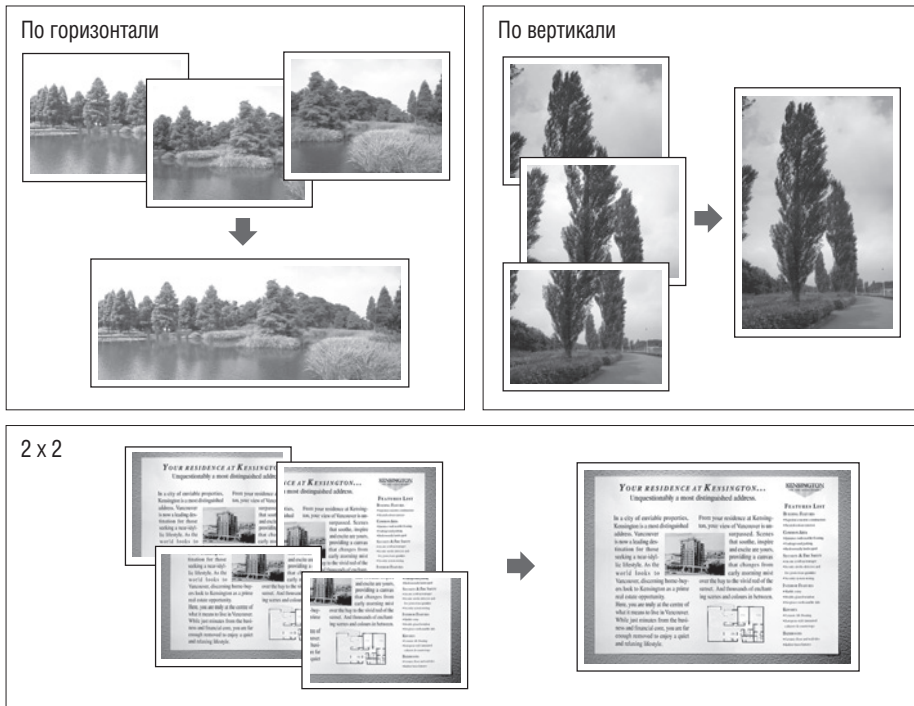

Съемка: установки выбирает камера

Для объединения изображений на компьютере используйте прилагаемую программу PhotoStitch.

## Кадрирование

Программа PhotoStitch определяет перекрывающиеся области смежных изображений и объединяет их. При построении композиции постарайтесь включить в перекрывающиеся области изображений какой-либо характерный объект (ориентир).

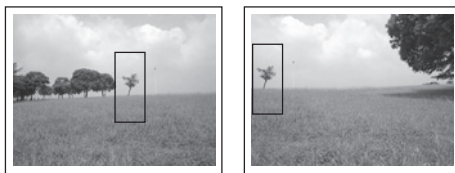







- Стройте каждый кадр так, чтобы он перекрывался на 30 – 50% с соседним. Постарайтесь, чтобы вертикальный сдвиг между изображениями не превышал 10% от их высоты.
- Не включайте движущиеся объекты в зону перекрытия.
- Постарайтесь не объединять изображения, в которых совмещены как удаленные, так и близлежащие объекты. Объекты могут получиться искривленными или удвоенными.
- Яркость всех кадров должна быть согласованной. При слишком большом различии яркостей окончательное изображение будет выглядеть неестественным.
- Для достижения оптимальных результатов при съемке последовательных кадров поворачивайте камеру.
- При съемке с близкого расстояния перемещайте камеру параллельно объекту.

## Съемка

В режиме съемки панорам можно производить съемку последовательных кадров пятью способами.

	По горизонтали, слева направо
	По горизонтали, справа налево
	По вертикали, снизу вверх
	По вертикали, сверху вниз
	По часовой стрелке, начиная с верхнего левого угла

# 1

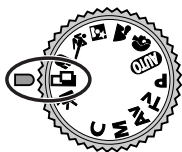

Поверните диск установки режима съемки в положение . Включается ЖК-монитор.

# 2

Выберите последовательность съемки кнопкой **◀** или **▶** на мультиконтроллере, затем нажмите **SET**.

Можно также нажать прямо кнопку спуска затвора, не нажимая кнопки **SET**.



# 3

Снимите первый кадр.

Экспозиция и баланс белого определяются и фиксируются при съемке первого кадра.

## 4 Скомпонуйте и снимите второй кадр так, чтобы он перекрывался с первым.

- Небольшие несовпадения в зоне перекрытия могут быть исправлены с помощью программного обеспечения.
- Кадр может быть снят заново. Для возврата к этому кадру нажимайте кнопку ◀ или ▶ на мультиконтроллере.



Последовательность



Последовательность

## 5 Тем же способом снимите остальные кадры. Можно записать по горизонтали или по вертикали не более 26 изображений.

## 6 После съемки последнего кадра нажмите кнопку **SET**.





- Изменение пользовательских установок баланса белого (стр. 80) в режиме невозможно. Для использования пользовательских установок баланса белого сначала установите их в другом режиме съемки.
- Установленные для первого кадра параметры фиксируются и не могут быть изменены для последующих кадров.
- В этом режиме нельзя использовать в качестве монитора при съемке телевизор.





Функции, доступные в различных режимах съемки (стр. 180).

## Режим видеосъемки

Этот режим используется для съемки видеофильма. Можно установить разрешение [ (320 × 240)] (значение по умолчанию) или [ (160 × 120)] (стр. 49).

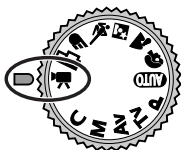
1



Поверните диск установки режима съемки в положение .

Включается ЖК–монитор, на котором отображается максимально возможное время съемки (в секундах).



2

Полностью нажмите кнопку спуска затвора.

- Одновременно начнутся съемка и звукозапись.
- Во время съемки в верхнем правом углу ЖК–монитора отображается красный круг.

3

Чтобы остановить запись, полностью нажмите кнопку спуска затвора.

Максимальная длительность отдельного видеоклипа (приблизительно 15 кадров/с) составляет 3 мин\* в режиме  и приблизительно 3 мин\* в режиме . Видеоклип автоматически заканчивается по истечении этого времени или при полном заполнении CF–карты.

\* Данные относятся к стандартам тестирования, принятым компанией Canon. Фактические значения зависят от снимаемых объектов и условий съемки.



- Не прикасайтесь к микрофону при съемке.
- Установки AE, AF, баланса белого и зуммирования фиксируются при съемке первого кадра.
- Мигающий после завершения съемки зеленый индикатор слева от видоискателя означает, что идет запись на CF–карту. Пока он не перестанет мигать, съемка следующего кадра невозможна.





- *Функции, доступные в различных режимах съемки* (стр. 180).
- Звук записывается в монофоническом режиме.
- В режиме видеофильма звук срабатывания затвора отсутствует.
- Для воспроизведения видеофильма на компьютере (AVI / Motion JPEG) требуется программа QuickTime версии не ниже 3.0. (Программа QuickTime (для Windows) находится на прилагаемом компакт–диске Digital Camera Solution Disk. Для компьютеров Macintosh программа QuickTime 3.0 или более новая версия обычно поставляется в составе операционной системы версии Mac OS 8.5 или более новой.)

## Режим «Макро»

Используйте режим съемки с близкого расстояния для съемки объектов на расстоянии от 10 до 50 см при минимальном фокусном расстоянии и на расстоянии от 30 до 50 см при максимальном.

**1** Для включения ЖК-монитора нажмите кнопку **DISPLAY**.

**2** Нажмите кнопку .

- На ЖК-мониторе отображается значок .
- Для отмены режима съемки с близкого расстояния (Макро) еще раз нажмите кнопку .

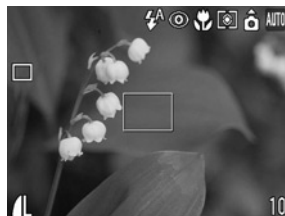

**3** Произведите съемку.

- При наполовину нажатой кнопке спуска затвора индикатор рядом с видоискателем горит желтым светом.
- Порядок съемки такой же, как и в режиме **AUTO** (стр. 45).



- В некоторых режимах съемки часть параметров недоступна. См. раздел *Функции, доступные в различных режимах съемки* (стр. 180).
- Для выбора композиции кадра при съемке с близкого расстояния обязательно используйте ЖК-монитор. Съемка с видоискателем возможна, но изображения, скомпонованные с помощью оптического видоискателя, могут оказаться смещенными относительно центра кадра из-за эффекта параллакса (стр. 32).
- Когда объектив находится в максимально широкоугольном положении (минимальное фокусное расстояние), размер снимаемой области составляет приблизительно 110 × 80 мм, а когда объектив находится в положении телефото – 113 × 83 мм.
- При использовании вспышки в режиме съемки с близкого расстояния экспозиция может оказаться не оптимальной.

## Автоспуск



Автоспуск можно использовать в любом режиме съемки.

**1** Нажмите кнопку  / **WB / FUNC**.

**2** С помощью кнопки ▲ или ▼ на мультиконтроллере выберите \* (Режим перевода кадров).



\* Отображается текущая установка.

**3** Кнопкой ◀ или ▶ на мультиконтроллере выберите пункт  или , затем нажмите кнопку  / **WB / FUNC**.

Если выбрано значение , затвор срабатывает с задержкой 10 с, а если выбрано  – с задержкой 2 с после нажатия кнопки спуска затвора.



**4** Произведите съемку.

- Если выбрано , то при полном нажатии кнопки спуска затвора начинает мигать лампа автоспуска. За две секунды до срабатывания затвора подается звуковой сигнал автоспуска и лампа начинает мигать чаще.
- Если выбрано , лампа автоспуска мигает с высокой частотой с самого начала. Затвор срабатывает через 2 с.
- Порядок съемки такой же, как и в режиме **AUTO** (стр. 45).



- В некоторых режимах съемки часть параметров недоступна. См. раздел *Функции, доступные в различных режимах съемки* (стр. 180)
- Звуковой сигнал автоспуска можно изменить, изменив установку пункта [Selftimer Sound] (Звук автоспуска) в меню  (Моя камера) (стр. 156).

# Цифровое увеличение

При совместном использовании оптического и цифрового зума возможны следующие коэффициенты увеличения изображений:

в 3,8 раза, в 4,9 раза, в 6,1 раза, в 7,6 раза, в 9,3 раза и в 12 раз.

**1** Для включения ЖК-монитора нажмите кнопку **DISPLAY**.

**2** Поверните диск установки режима съемки в любой режим съемки, кроме  и .

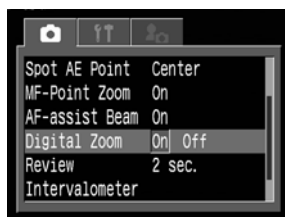

**3** В меню  (Съемка) выберите [Digital Zoom] (Цифровое увеличение).

См. раздел *Выбор меню и установок* (стр. 36).



**4** Выберите [On] (Вкл.) и нажмите кнопку **MENU**.

**5** Сдвиньте рычаг зуммирования к символу  и удерживайте его в этом положении.

- Объектив перейдет в положение максимального фокусного расстояния и остановится. Отпустите рычаг, и снова сдвиньте его к символу  для дальнейшего цифрового увеличения изображения.
- Для уменьшения увеличения сдвиньте рычаг зуммирования в сторону .



Отображается совместный коэффициент оптического и цифрового увеличения.

**6** Произведите съемку.

Порядок съемки такой же, как и в режиме **AUTO** (стр. 45).





Цифровое увеличение нельзя использовать при выключенном ЖК-мониторе или с форматом файлов RAW.





- В некоторых режимах съемки часть параметров недоступна. См. раздел *Функции, доступные в различных режимах съемки* (стр. 180)
- Чем больше цифровое увеличение изображения, тем ниже его качество.

## Непрерывная съемка

Режим непрерывной съемки предназначен для съемки последовательности из нескольких кадров при полностью нажатой кнопке спуска затвора.

	Стандартная непрерывная съемка	Используйте этот режим для просмотра кадров в режиме непрерывной съемки. В этом режиме интервал срабатывания затвора больше, чем в режиме  .
	Высокоскоростная непрерывная съемка	Используйте этот режим для непрерывной съемки с коротким интервалом срабатывания затвора. Во время непрерывной съемки просмотр изображений невозможен.

**1** Нажмите кнопку  / **WB / FUNC**.

**2** С помощью кнопки  или  на мультитроннотроллере выберите \* (Режим перевода кадров).

\* Отображается текущая установка.



**3** Выберите  или  и нажмите кнопку  / **WB / FUNC**.

**4** Нажмите наполовину кнопку спуска затвора для фиксации фокусировки.

**5** Произведите съемку, полностью нажав кнопку спуска затвора.

- Съемка прекращается при отпускании кнопки спуска затвора.
- Скорость съемки имеет указанные ниже значения.\*

Если выбрано : Прибл. 1,5 кадра/с

Если выбрано : Прибл. 2,0 кадра/с

\* Высокое разрешение/Высокое качество, ЖК-монитор выключен. (Данные относятся к стандартам тестирования, принятым компанией Canon. Фактические значения зависят от условий съемки и установок камеры.)



- В некоторых режимах съемки часть параметров недоступна. См. раздел *Функции, доступные в различных режимах съемки* (стр. 180)
- При заполнении внутренней памяти интервалы между кадрами могут несколько увеличиваться.
- Использование вспышки возможно, однако интервалы между кадрами будут увеличены, чтобы согласовать их со временем заряда вспышки.

## Съемка: выбор особых установок

При съемке можно свободно изменять установки камеры, такие, как выдержка затвора и величина диафрагмы.

Список параметров, которые можно изменять в каждом из режимов съемки, см. в разделе *Функции, доступные в различных режимах съемки* (стр. 180) в конце настоящего Руководства.



После изменения установок порядок съемки см. в разделе «Режим **AUTO**» (стр. 45).

## Р Программная АЕ

В режиме программной автоматической установки экспозиции камера автоматически устанавливает выдержку затвора и величину диафрагмы в соответствии с освещенностью снимаемой сцены.

1

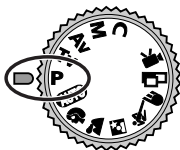

Поверните диск установки режима съемки в положение **Р**.

2

Произведите съемку.

- Выдержка затвора и величина диафрагмы устанавливаются автоматически. Эти значения отображаются на ЖК-мониторе, если он включен.
- Если установлено правильное значение экспозиции, то выдержка затвора и величина диафрагмы отображаются белым цветом.



## Р Программная автоматическая установка экспозиции (продолжение)



- *Функции, доступные в различных режимах съемки* (стр. 180).
- Если правильное значение экспозиции установить невозможно, выдержка затвора и величина диафрагмы отображаются на ЖК-мониторе красным цветом. Чтобы получить правильную экспозицию, при которой установки отображаются белым цветом, используйте следующие способы:
  - используйте вспышку;
  - измените значение чувствительности ISO;
  - измените режим замера экспозиции.

### Различие и сходство между режимами Р и AUTO.

- В обоих режимах выдержка и диафрагма устанавливаются автоматически.
- Следующие установки могут регулироваться только в режиме **Р**, но не в режиме **AUTO**.
  - Компенсация экспозиции
  - Чувствительность ISO
  - Компенсация экспозиции при съемке со вспышкой
  - Вспышка (Вкл., синхронизация при длительной выдержке, синхронизация по 2-ой шторке)
  - Непрерывная съемка
  - Режим замера экспозиции
  - Рамка AF (ручной выбор)
  - Фиксация экспозиции при съемке со вспышкой
  - Баланс белого
  - Брекетинг
  - Фотоэффекты
  - Установки формата файла
  - Ручная фокусировка
  - Фиксация экспозиции
- Взаимосвязь величины диафрагмы и выдержки затвора см. на стр. 70.

# Tv Установка выдержки затвора

При установке выдержки затвора в режиме приоритета выдержки камера автоматически устанавливает величину диафрагмы в соответствии с освещенностью. Короткие выдержки позволяют снять мгновенное изображение движущегося объекта, тогда как более длительные выдержки создают эффект размытия и позволяют снимать в темных местах без вспышки.

1

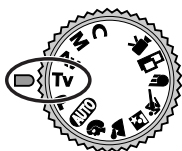

Поверните диск установки режима съемки в положение **Tv**.

Выдержка затвора отображается на ЖК-мониторе, если он включен.

2

Выберите выдержку кнопкой ◀ или ▶ на пульте дистанционного управления.



3

Произведите съемку.

Если установлено правильное значение экспозиции, то выдержка затвора и величина диафрагмы отображаются белым цветом.



- Если величина диафрагмы отображается красным цветом, изображение будет недоэкспонировано (недостаточно света) или переэкспонировано (слишком много света). С помощью кнопки ◀ или ▶ на пульте дистанционного управления изменяйте выдержку затвора до тех пор, пока величина диафрагмы не будет отображаться белым цветом.
- Природа ПЗС-датчика такова, что при увеличении выдержки возрастают шумы в записанном изображении. Однако в этой камере при выдержках длиннее 1,3 с применяются специальные методы обработки изображения для уменьшения шума и получения качественного изображения. Перед съемкой следующего кадра, возможно, должно будет пройти некоторое время, необходимое для обработки изображения.

## Тv Установка выдержки затвора (продолжение)



- *Функции, доступные в различных режимах съемки* (стр. 180).
- Помните, что при больших выдержках затвора становятся заметны сотрясения камеры. Если в центре ЖК-монитора появилось предупреждение о сотрясении камеры , перед съемкой установите камеру на штатив.
- Величина диафрагмы и выдержка затвора следующим образом зависят от установленного фокусного расстояния объектива.

	Диафрагма	Выдержка затвора (с)
Широкоугольное положение	F 2.8 – 3.5	до 1/1000
	F 4.0 – 8.0	до 1/1500
Положение телефото	F 4.9 – 6.3	до 1/1000
	F 7.1 – 8.0	до 1/1500

- Самая короткая выдержка затвора в режиме синхронизации вспышки составляет 1/250 с. При установке более коротких выдержек камера автоматически устанавливает выдержку 1/250 с (стр. 55).

### Индикация выдержки на дисплее

Цифры в приведенной ниже таблице указывают выдержку затвора в секундах. Для более длинных выдержек кавычка отделяет доли секунды, например, 0"3 означает 0,3 с, а 2" – 2 с.

---

1/1500	1/1250	1/1000	1/800	1/640	1/500	1/400	1/320				
1/250	1/200	1/160	1/125	1/100	1/80	1/60	1/50	1/40			
1/30	1/25	1/20	1/15	1/13	1/10	1/8	1/6	1/5	1/4		
0"3	0"4	0"5	0"6	0"8	1"	1"3	1"6	2"	2"5	3"2	4"
5"	6"	8"	10"	13"	15"						

---

# Av Установка величины диафрагмы

При установке величины диафрагмы в режиме приоритета диафрагмы камера автоматически устанавливает значение выдержки в соответствии с освещенностью. Более широкая диафрагма позволяет получить размытый фон для создания прекрасного портрета. Большее диафрагменное число (закрытая диафрагма) позволяет снять в фокусе и фон, и передний план. Чем больше значение диафрагмы, тем шире границы сфокусированного изображения.

1

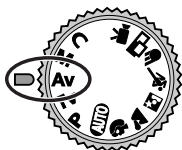

Поверните диск установки режима съемки в положение **Av**.

Величина диафрагмы отображается на ЖК-мониторе, если он включен.

2

Выберите величину кнопкой ◀ или ▶ на мультиконтроллере.



3

Произведите съемку.

Если установлено правильное значение экспозиции, то выдержка затвора и величина диафрагмы отображаются белым цветом.



## Av Установка величины диафрагмы (продолжение)



- Если выдержка затвора отображается на ЖК-мониторе красным цветом, изображение будет недо-держано (недостаточно света) или передержано (слишком много света). С помощью кнопки ◀ или ▶ на мультиконтроллере изменяйте величину диафрагмы до тех пор, пока выдержка затвора не будет отображаться белым цветом.
- При определенных положениях зуммирования некоторые значения диафрагмы могут быть недоступны.



- *Функции, доступные в различных режимах съемки* (стр. 180).
- Помните, что при больших выдержках затвора становятся заметны сотрясения камеры. Если на ЖК-мониторе появилось предупреждение о сотрясении камеры , перед съемкой установите камеру на штатив.
- В этом режиме выдержка затвора с синхронизацией вспышки может иметь значение от 1/60 до 1/250 с. Поэтому величина диафрагмы может быть изменена автоматически в соответствии с выдержкой синхронизации вспышки, даже если величина диафрагмы была установлена предварительно.

### Индикация величины диафрагмы

Чем больше диафрагменное число, тем меньше относительное отверстие объектива.

---

F2.8 F3.2 F3.5 F4.0 F4.5 F5.0 F5.6 F6.3 F7.1 F8.0

---

- Взаимосвязь величины диафрагмы и выдержки затвора см. на стр. 70.

# M Ручная установка выдержки и диафрагмы

Выдержка и диафрагма могут быть установлены вручную с целью получения особых эффектов. Это удобно для съемки фейерверков и других сцен, для которых трудно установить правильную экспозицию автоматически.

1

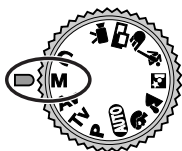

Поверните диск установки режима съемки в положение **M**.

Выдержка затвора и величина диафрагмы отображаются на ЖК-мониторе, если он включен.

2

Выберите выдержку затвора кнопкой ◀ или ▶ на мультиконтроллере.

3

Выберите величину диафрагмы кнопкой ▲ или ▼ на мультиконтроллере.



4

Произведите съемку.

При наполовину нажатой кнопке спуска затвора на ЖК-монитор выводится разница между стандартной \* и установленной экспозицией. Если разница превышает  $\pm 2$  шага, значение «-2» или «+2» отображается красным цветом.

\* Стандартная экспозиция вычисляется функцией автоэкспозиции в соответствии с выбранным режимом экспомера.



- *Функции, доступные в различных режимах съемки* (стр. 180).
- Если требуется изменить экспозицию, настройте выдержку затвора кнопкой ◀ или ▶ на мультиконтроллере, либо настройте величину диафрагмы кнопкой ▲ или ▼ на мультиконтроллере.
- Яркость ЖК-монитора соответствует выбранной выдержке затвора и величине диафрагмы. Если установлена малая выдержка затвора или съемка производится при недостаточном освещении и установлен режим вспышки ⚡👁 (Уменьшение эффекта «красных глаз», вспышка включена) или ⚡ (Вспышка включена), ЖК-монитор всегда подсвечивается.
- Взаимосвязь величины диафрагмы и выдержки затвора см. на стр. 70.



## Выбор рамки автофокусировки





Рамка автофокусировки показывает область кадра, на которую фокусируется камера. Выбор рамки автофокусировки производится следующим способом.

**Диск установки режимов съемки в положении , , , ,  или **

Для рамки автофокусировки можно задать автоматический выбор (AiAF) или центральную точку. Если задан автоматический выбор (AiAF), камера автоматически выбирает рамку автофокусировки из 9 фокусировочных точек в соответствии с условиями съемки. В режиме цифрового увеличения всегда выбирается центральная рамка автофокусировки.

**1** Нажмите .

Рамка автофокусировки отображается на ЖК-мониторе зеленым цветом.

**2** Кнопками , ,  и  на мультиконтроллере выберите автоматический выбор или центральную рамку автофокусировки.



Автовыбор



Центральная точка)

**3** Нажмите .

Чтобы немедленно произвести съемку с использованием выбранной рамки автофокусировки, нажмите вместо кнопки  кнопку спуска затвора.

**4** Произведите съемку.

## Диск установки режимов съемки в положении P, Tv, Av или M

Рамку фокусировки можно вручную установить в требуемое положение (ручной выбор). Это удобно для точной фокусировки на выбранный объект для получения требуемой композиции. При съемке с помощью видоискателя с выключенным ЖК–монитором или при использовании цифрового увеличения рамка автофокусировки фиксируется на центральной точке, даже если предварительно она была установлена в требуемое положение.

### 1 Нажмите

Рамка автофокусировки отображается на ЖК–мониторе зеленым цветом.

### 2 Кнопками ▲, ▼, ◀ и ▶ на мультиконтроллере переместите рамку фокусировки в требуемое положение.



### 3 Нажмите .

Чтобы немедленно произвести съемку с использованием выбранной рамки автофокусировки, нажмите вместо кнопки кнопку спуска затвора.

### 4 Произведите съемку.

## ☰ Выбор рамки автофокусировки (продолжение)



- В некоторых режимах съемки часть параметров недоступна. См. раздел *Функции, доступные в различных режимах съемки* (стр. 180)
- Для установки рамки автофокусировки в требуемое положение перед съемкой включите ЖК-монитор.
- При использовании цифрового увеличения рамка автофокусировки фиксируется на центральной точке.
- Если выбран точечный замер экспозиции (Spot AE Point), выбранную рамку автофокусировки можно использовать в качестве места точечного замера экспозиции (стр. 77).
- Если задан ручной выбор рамки автофокусировки, то при продолжительном нажатии кнопки ☰ рамка переместится в центр.
- Значение различных цветов рамки автофокусировки см. на стр. 33.
- При изменении режима съемки может также измениться рамка автофокусировки, в зависимости от режима съемки. См. приведенную ниже таблицу.

Исходный режим съемки	Следующий режим съемки	Рамки автофокусировки после переключения
		Автовыбор
<b>P Tv Av M</b>	<b>P Tv Av M</b>	Без изменения
<b>P Tv Av M</b>		Автовыбор
	<b>P Tv Av M</b>	Центральная точка

При переключении в режим **C** установка рамки автофокусировки изменяется на установку, ранее сохраненную с помощью функции [Save Settings] (Сохранить установки). При переключении в любой другой режим съемки установки рамки автофокусировки изменяются на установки соответствующего режима.

### О рамке автофокусировки

Функция AiAF\* имеет широкий диапазон измерения для обеспечения точной фокусировки. Функция AiAF обеспечивает фокусировку на объект, даже если он расположен не точно в центре рамки.

\* «Ai» означает «Искусственный интеллект», а «AF» означает «Автофокусировка».



## Переключение режимов замера экспозиции

По умолчанию используется оценочный замер экспозиции. Можно переключиться на другой режим замера.

	Оценочный замер	Подходит для стандартных условий съемки, включая сцены в контровом свете. Для измерения экспозиции изображение разбивается на несколько зон. Камера оценивает сложные условия освещения, такие как положение объекта, яркость, фон, прямой и контровой свет, и устанавливает правильную экспозицию для основного объекта съемки.
	Центрально-взвешенный интегральный замер	Значение экспозиции усредняется по всему изображению, однако точкам объекта в центре изображения присваивается больший вес. Используйте этот метод, если объект освещен контровым светом или окружен ярким светом.
	По центру	Замер производится в пределах рамки точечного замера в центре ЖК-монитора.
	Фокусировочная точка	Замер производится в пределах рамки точечного замера, соответствующей выбранной рамке автофокусировки.

**1** Для включения ЖК-монитора нажмите кнопку **DISPLAY**.

**2** Для выбора способа замера экспозиции нажимайте кнопку

- При каждом нажатии кнопки способ замера экспозиции изменяется в следующей последовательности.



- На ЖК-дисплее отображается символ текущего выбранного режима экспозамера.

Если выбран режим (Точечный замер), переходите к шагу 3.

Если выбран режим (Оценочный замер) или (Центрально-взвешенный интегральный замер), переходите к шагу 5.



## Переключение режимов замера экспозиции (продолжение)

**3** В меню  (Съемка) выберите [Spot AE Point] (Место точечного замера).

См. раздел *Выбор меню и установок* (стр. 36).

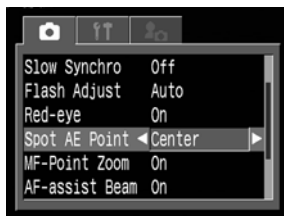

**4** Выберите [Center] (В центре) или [AF Point] (Точка автофокусировки), затем нажмите кнопку **MENU**.

Если для пункта [Spot AE Point] выбрано значение [Center] (В центре), рамка точечного экспозамера появляется в центре ЖК-монитора; если для пункта [Spot AE Point] установлено значение [AF Point] (Точка автофокусировки), рамка точечного экспозамера появляется внутри выбранной рамки автофокусировки.



Например,  
Center  
(В центре)

Рамка точечного  
замера

**5** Произведите съемку.





В некоторых режимах съемки часть параметров недоступна. См. раздел *Функции, доступные в различных режимах съемки* (стр. 180)

## Настройка экспозиции



Настройка компенсации экспозиции позволяет избежать получения чрезмерно темного снимка объекта при контрольном свете или на ярком фоне.

**1** Нажмите кнопку  / **WB / FUNC.**

**2** Кнопкой  или  на мультиконтроллере выберите \* (+/- (Exp.)).

\* Отображается текущая установка.



**3** Выберите значение кнопкой  или  на мультиконтроллере.

- Регулировка производится с шагом 1/3 ступени в диапазоне от -2EV до +2EV.
- Нажав кнопку спуска затвора, съемку можно производить сразу после выбора установок. После съемки кадра этот экран появится снова.



**4** Нажмите кнопку  / **WB / FUNC.**

Для отмены компенсации экспозиции вернитесь к значению  с помощью кнопки  или  на мультиконтроллере.









**5** Произведите съемку.





В некоторых режимах съемки часть параметров недоступна. См. раздел *Функции, доступные в различных режимах съемки* (стр. 180)

# WB Установка баланса белого

При установке баланса белого в соответствии с источником света камера более точно воспроизводит цвета.



 Авто	Установки автоматически выбираются камерой
 Ясная погода	Для съемки вне помещения в солнечный день
 Облачность	Для съемки в облачную погоду, в тени, в сумерках
 Лампа накаливания	Для съемки с освещением лампами накаливания или 3-волновыми флуоресцентными лампами колбового типа.
 Флуоресцентная лампа	Для съемки с освещением флуоресцентными лампами с тепло-белым, холодно-белым или тепло-белым (3-волновым) светом.
 Флуоресцентная лампа типа H	Для съемки с освещением лампами дневного света или 3-волновыми флуоресцентными лампами дневного света.
 Вспышка	Для съемки со вспышкой
 Пользовательский 1	Для задания специального значения с помощью белого листа бумаги и т.п. с целью получения оптимального баланса белого для конкретных условий.
 Пользовательский 2	Предусмотрены два пользовательских значения: пользовательский 1 и 2.

**1** Нажмите кнопку  / **WB / FUNC**.

**2** Кнопкой  или  на мультиконтроллере выберите **AWB\*** (Авто).

\* Отображается текущая установка.



**3** Выберите требуемое значение кнопкой  или  на мультиконтроллере.

- Пользовательские установки  описываются на следующей странице.
- Нажав кнопку спуска затвора, съемку можно производить сразу после выбора установок. После съемки кадра этот экран появится снова.

**4** Нажмите кнопку  / **WB / FUNC**.



**5** Произведите съемку.

 Если выбран фотоэффект  (Сепия) или  (Черно-белый), то установка баланса белого невозможна.

## Установка пользовательского баланса белого





Для достижения оптимальных результатов можно установить пользовательский баланс белого, замерив его камерой, наведенной на лист белой бумаги или ткани, либо на полутоновую карточку фотографического качества. Можно задать два типа установок.

**1** Нажмите кнопку  / **WB / FUNC**.

**2** Кнопкой  или  на мультиконтроллере выберите **AWB\*** (Авто).

\* Отображается текущая установка.



**3** Кнопкой  или  на мультиконтроллере выберите  (Пользовательский 1) или  (Пользовательский 2).



**4** Наведите камеру на лист белой лист бумаги или ткани, либо на полутоновую карточку и нажмите кнопку **SET**.

- Перед тем как нажать кнопку **SET**, наведите камеру таким образом, чтобы лист белой бумаги или ткань, либо полутоновая карточка полностью заполняли экран ЖК-монитора или весь видоискатель. При нажатии кнопки **SET** камера считывает данные баланса белого.
- Нажав кнопку спуска затвора, съемку можно производить сразу после выбора установок. После съемки кадра этот экран появится снова.

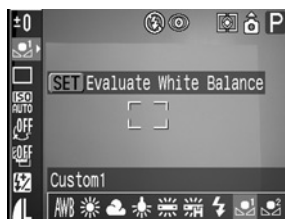





**5** Нажмите кнопку  / **WB / FUNC**.

**6** Произведите съемку.

## WB Установка баланса белого (продолжение)



- В некоторых режимах съемки часть параметров недоступна. См. раздел *Функции, доступные в различных режимах съемки* (стр. 180).
- При работе с пользовательскими установками баланса белого желательно выбирать режим съемки **P** и устанавливать значение компенсации экспозиции, а также компенсации экспозиции при съемке со вспышкой на ноль ( $\pm 0$ ). Правильное значение баланса белого не может быть получено при неправильной экспозиции (изображение может получиться полностью черным или белым).
- Кроме того, желательно выбирать композицию кадра с помощью ЖК-монитора и установить большее фокусное расстояние (телефото).
- Поскольку считывание данных баланса белого в режиме  невозможно, предварительно установите баланс белого в другом режиме, а затем выберите режим .
- При установке пользовательского баланса белого устанавливайте для вспышки режим Вкл. или Выкл. Баланс белого может оказаться неточным, если условия в момент установки и в момент съемки были разными.  
Если при установке пользовательского баланса белого сработала вспышка, установленная в режим  или , обеспечьте, чтобы вспышка срабатывала и при съемке кадров.



## Выбор фотоэффекта

При съемке можно использовать различные фотоэффекты.

	Фотоэффект откл.	Съемка без использования какого-либо эффекта.
	Яркие цвета	Увеличивает контрастность и насыщенность цветов для записи ярких изображений.
	Нейтральные цвета	Понижает контрастность и насыщенность цветов для записи нейтральных оттенков.
	Смягчение границ	При съемке смягчаются границы объектов.
	Сепия	Запись в оттенках сепии.
	Черно/белое	Запись черно-белого изображения.
	Пользовательский эффект	Позволяет свободно устанавливать контрастность, резкость и насыщенность цветов.

**1** Нажмите кнопку / **WB / FUNC**.

**2** Кнопкой или на мультиконтроллере выберите \* (Effect Off) (Эффект выкл.).

\* Отображается текущая установка.

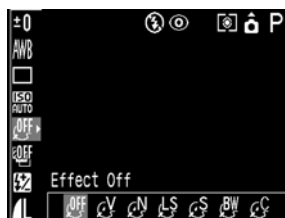

**3** Выберите требуемое значение кнопкой или на мультиконтроллере.

Если выбран вариант

При нажатии кнопки **SET** открывается экран, позволяющий задать контрастность, резкость и насыщенность цветов.

На этом экране для выбора требуемого пункта служат кнопки и , а для установки значений – кнопки и .



### Contrast (Контрастность)

- Выберите одно из значений: – (низкая), 0 (средняя), + (высокая).
- Эта функция позволяет настраивать степень яркости.



### Sharpness (Резкость)

- Выберите одно из значений: – (низкая), 0 (средняя), + (высокая).
- Эта функция позволяет настраивать резкость границ.

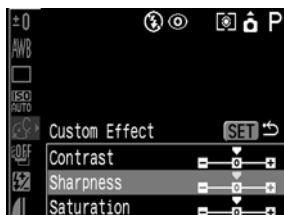

### Saturation (Насыщенность)

- Выберите одно из значений: – (низкая), 0 (средняя), + (высокая).
- Эта функция позволяет настраивать насыщенность цветов.

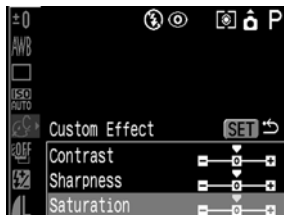

- Нажав кнопку спуска затвора, съемку можно производить сразу после выбора установок. После съемки кадра этот экран появится снова.

---

**4** Нажмите кнопку  / **WB / FUNC**.

**5** Произведите съемку.



Если выбран режим  (Сепия) или  (Черно-белый), то установка баланса белого невозможна.





В некоторых режимах съемки часть параметров недоступна. См. раздел *Функции, доступные в различных режимах съемки* (стр. 180).



## ISO Изменение чувствительности ISO

Увеличивайте чувствительность ISO при съемке в местах с недостаточной освещенностью или при необходимости использования более короткой выдержки затвора. Можно выбрать одно из следующих значений чувствительности: Авто, 50, 100, 200 и 400.

**1** Нажмите кнопку  / **WB / FUNC**.

**2** Кнопкой  или  на мультиконтроллере выберите \* (ISO Speed) (Чувствительность ISO).

\* Отображается текущая установка.

**3** Выберите требуемое значение кнопкой  или  на мультиконтроллере.

Нажав кнопку спуска затвора, съемку можно производить сразу после выбора установок. После съемки кадра этот экран появится снова.



**4** Нажмите кнопку  / **WB / FUNC**.

**5** Произведите съемку.



- При более высокой чувствительности возрастают шумы изображения. Для получения чистого изображения используйте как можно меньшую чувствительность.
- Хотя в режиме AUTO выбирается оптимальная чувствительность, она автоматически повышается при достижении предельных условий съемки. Чувствительность также повышается, если света от вспышки недостаточно для освещения снимаемого объекта.



В некоторых режимах съемки часть параметров недоступна. См. раздел *Функции, доступные в различных режимах съемки* (стр. 180).



## Автоматический брекетинг (АЕВ)

В этом режиме камера автоматически меняет экспозицию в установленном диапазоне, снимая три кадра при однократном нажатии на кнопку спуска затвора. Автоматический брекетинг можно настроить с шагом 1/3 ступени в диапазоне от  $-2EV$  до  $+2EV$  относительно стандартной установки экспозиции. Установки АЕВ могут комбинироваться с установками компенсации экспозиции (стр. 79) для расширения пределов регулировки. Изображения снимаются в следующем порядке: стандартная экспозиция, недодержка и передержка.

**1** Нажмите кнопку / **WB / FUNC**.

**2** Кнопкой или на мультиконтроллере выберите \* (BKT-Off) (Брекетинг откл.).

\* Отображается текущая установка.



**3** Кнопкой или на мультиконтроллере выберите пункт (AEB ), затем нажмите кнопку **SET**.



**4** Увеличьте или уменьшите диапазон с помощью кнопки или на мультиконтроллере.

- Кнопка расширяет диапазон, кнопка сужает диапазон.
- Нажав кнопку спуска затвора, съемку можно производить сразу после выбора установок. После съемки кадра этот экран появится снова.



**5** Нажмите кнопку / **WB / FUNC**.

Для отмены брекетинга АЕВ выберите на шаге 3 значение (BKT-Off) (Брекетинг откл.).

---

## 6 Произведите съемку.



Режим автобрекетинга (АЕВ) не может использоваться при съемке со вспышкой. При срабатывании вспышки снимается только один кадр.



В некоторых режимах съемки часть параметров недоступна. См. раздел *Функции, доступные в различных режимах съемки* (стр. 180).

## Фокусировочная вилка (Focus-BKT)



При съемке с ручной фокусировкой можно снять последовательность из трех кадров с автоматическим изменением фокусировки. Можно выбрать один из трех диапазонов: малый, средний и большой. При съемке фокусировка изменяется в следующем порядке: текущее положение, назад и вперед.

**1** Нажмите кнопку  / **WB / FUNC**.



**2** Кнопкой  или  на мультиконтроллере выберите \* (BKT-Off) (Брекетинг откл.).

\* Отображается текущая установка.



**3** Кнопкой  или  на мультиконтроллере выберите пункт  (Focus-BKT), затем нажмите кнопку **SET**.



**4** Выберите диапазон кнопкой  или  на мультиконтроллере.

Нажав кнопку спуска затвора, съемку можно производить сразу после выбора установок. После съемки кадра этот экран появится снова.



**5** Нажмите кнопку  / **WB / FUNC**.

Выбранная установка сохраняется.

**6** Произведите съемку в режиме ручной фокусировки (стр. 100).



При съемке с включенной вспышкой режим Focus-ВКТ (Фокусирующая вилка) недоступен. Если вспышка включена, камера снимет только один кадр.



В некоторых режимах съемки часть параметров недоступна. См. раздел *Функции, доступные в различных режимах съемки* (стр. 180).



## Фиксация экспозиции (AE Lock)





Экспозицию и фокусировку можно устанавливать раздельно. Это полезно при слишком большом контрасте между объектом и фоном или при съемке против света.

**1** Для включения ЖК-монитора нажмите кнопку **DISPLAY**.

**2** Наведите рамку автофокусировки или рамку точечного замера на объект, по которому требуется зафиксировать экспозицию, и наполовину нажмите кнопку спуска затвора.

- Выбор рамки автофокусировки (стр. 74).
- Переключение режимов замера экспозиции (стр. 77).

**3** Наполовину нажав кнопку спуска затвора, нажмите кнопку .

- Установка экспозиции фиксируется, и на ЖК-мониторе отображается символ .
- Фиксация экспозиции отменяется при использовании любой кнопки, рычага или переключателя, кроме кнопок , ,  и  на мультиконтроллере.



Пиктограмма AE Lock

**4** Заново скомпонуйте кадр и произведите съемку.





При съемке с выключенным ЖК–монитором использование функции фиксации экспозиции невозможно.











- В некоторых режимах съемки часть параметров недоступна. См. раздел *Функции, доступные в различных режимах съемки* (стр. 180).
- Автоматически выбранную комбинацию выдержки затвора и величины диафрагмы можно свободно изменять без изменения экспозиции с помощью приведенных ниже операций.
  - 1 Поверните диск установки режима в положение **P**, **Tv** или **Av**.
  - 2 Для включения ЖК–монитора нажмите кнопку **DISPLAY**.
  - 3 Сфокусируйтесь на объект, по которому требуется зафиксировать экспозицию. Нажмите наполовину кнопку спуска затвора.
  - 4 Нажмите кнопку . Установка экспозиции фиксируется, и на дисплее и на ЖК–мониторе появится пиктограмма ✖.
  - 5 Нажимая кнопку ◀ или ▶ на мультиконтроллере, установите требуемое значение выдержки затвора или величины диафрагмы.
  - 6 Заново скомпонуйте кадр и произведите съемку. После съемки кадра эта установка отменяется.



## Фиксация экспозиции при съемке со вспышкой (FE lock)

Правильную экспозицию можно получить независимо от положения объекта в кадре.

- 1 Для включения ЖК-монитора нажмите кнопку **DISPLAY**.
- 2 Нажмите кнопку  (Вспышка) и установите такой режим вспышки, в котором она сработает (стр. 54).
- 3 Наведите рамку автофокусировки или рамку точечного замера на объект, по которому требуется зафиксировать экспозицию при съемке со вспышкой, и наполовину нажмите кнопку спуска затвора.
- 4 Наполовину нажав кнопку спуска затвора, нажмите кнопку .
  - Установка компенсации экспозиции при съемке со вспышкой фиксируется (FE lock) и на ЖК-мониторе отображается символ .
  - Сработает предварительная вспышка, с помощью которой зафиксируется экспозиция при съемке со вспышкой, необходимая для освещения объекта. (При каждом нажатии кнопки  экспозиция при съемке со вспышкой фиксируется на уровне, требуемом для данной композиции).
  - Фиксация экспозиции при съемке со вспышкой отменяется при использовании любой кнопки, рычага или переключателя, кроме кнопок , ,  и  на мультиконтроллере.
- 5 Заново скомпонуйте кадр и произведите съемку.



- В некоторых режимах съемки часть параметров недоступна. См. раздел *Функции, доступные в различных режимах съемки* (стр. 180).
- Функция фиксации экспозиции при съемке со вспышкой недоступна, если для пункта [Flash Adjust] (Настройка вспышки) задано значение [Manual] (Вручную).



## Переключение параметров настройки встроенной вспышки

Вспышка срабатывает с автоматическими настройками (кроме режима **M**), однако можно задать срабатывание вспышки без каких-либо настроек.

**1** В меню [📷 (Съемка)] выберите пункт [Flash Adjust] (Настройка вспышки).  
См. раздел *Выбор меню и установок* (стр. 36).

**2** Выберите [Auto] (Авто) или [Manual] (Вручную) и нажмите кнопку **MENU**.

### Компенсация настройки вспышки (+/- (Flash))

Настройка вспышки может быть изменена, если для параметра [Flash Adjust] задано значение [Auto] (Авто). Регулировка производится с шагом 1/3 ступени в диапазоне от -2EV до +2EV. При съемке со вспышкой можно производить настройку экспозиции одновременно с использованием функции компенсации экспозиции камеры.

**1** Нажмите кнопку [WB / FUNC].

**2** Кнопкой ▲ или ▼ на мультиконтроллере выберите [Flash] (+/- (Flash)).

**3** Настройте компенсацию кнопкой ◀ или ▶ на мультиконтроллере.

Нажав кнопку спуска затвора, съемку можно производить сразу после выбора установок. После съемки кадра этот экран появится снова.



Пример настройки вспышки

**4** Нажмите кнопку [WB / FUNC].



**5** Произведите съемку.

## Компенсация мощности вспышки

В режиме **M** или если для параметра [Flash Adjust] (Настройка вспышки) задано значение [Manual] (Вручную), во время съемки можно установить одно из трех значений мощности вспышки, начиная с FULL (Полная). Эта установка также действует при съемке с ведомой вспышкой, когда объект освещается несколькими по-разному расположенными вспышками, так как в этом случае предварительная вспышка не срабатывает.

**1** Нажмите кнопку  / **WB / FUNC**.

**2** Кнопкой  или  на мультиконтроллере выберите  (Flash Output) (Мощность вспышки).

**3** Настройте компенсацию кнопкой  или  на мультиконтроллере.

Нажав кнопку спуска затвора, съемку можно производить сразу после выбора установок. После съемки кадра этот экран появится снова.

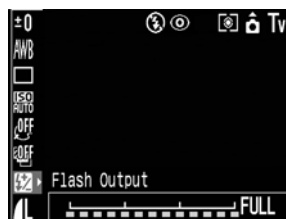

Мощность вспышки

**4** Нажмите кнопку  / **WB / FUNC**.

**5** Произведите съемку.



В некоторых режимах съемки часть параметров недоступна. См. раздел *Функции, доступные в различных режимах съемки* (стр. 180).

## Переключение момента срабатывания вспышки

По 1-ой шторке	Вспышка срабатывает сразу после открытия затвора, независимо от значения выдержки. Обычно при съемке используется синхронизация по 1-ой шторке.
По 2-ой шторке	Вспышка срабатывает непосредственно перед закрытием затвора, независимо от значения выдержки. По сравнению с синхронизацией по 1-ой шторке вспышка срабатывает позднее, что позволяет снимать кадры, на которых, например, за автомобилем остается след от задних фонарей.



Изображение, снятое с синхронизацией по 1-ой шторке.



Изображение, снятое с синхронизацией по 2-ой шторке.

- 1 В меню [📷 (Съемка)] выберите для пункта [Flash Sync] (Синхронизация вспышки) значение [1st-curtain] (По 1-ой шторке) или [2nd-curtain] (По 2-ой шторке).



В некоторых режимах съемки часть параметров недоступна. См. раздел *Функции, доступные в различных режимах съемки* (стр. 180).

## Съемка изображений с заданным интервалом (Intervalometer)

Изображения можно снимать с заданным интервалом. Эта функция может использоваться для съемки развития растений или цветов с фиксированной точки. Интервал съемки можно установить от 1 до 60 мин, возможна съемка от 2 до 100 кадров.



Так как камера будет непрерывно снимать в течение продолжительного времени, рекомендуется использовать сетевой блок питания ACK700 (приобретается дополнительно) (стр. 162).

### 1 В меню [ ] (Съемка) выберите [Intervalometer] (Интервалометр).

См. раздел *Выбор меню и установок* (стр. 36).

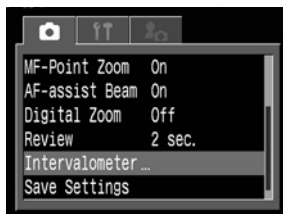

### 2 Выберите интервал кнопкой ◀ или ▶ на мультиконтроллере.

Если удерживать кнопку мультиконтроллера нажатой, значение интервала будет увеличиваться с шагом 5 мин.

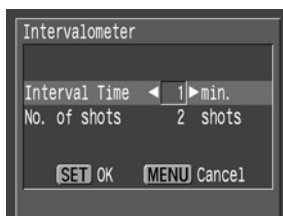

### 3 Нажмите кнопку ▼ на мультиконтроллере.

### 4 Кнопкой ◀ или ▶ на мультиконтроллере выберите количество кадров.

- Если удерживать кнопку мультиконтроллера нажатой, количество кадров будет увеличиваться с шагом 5 кадров.
- Максимальное количество кадров определяется в соответствии со свободной емкостью CF-карты.

### 5 Нажмите **SET**.

Экран меню закрывается, и в правом нижнем углу ЖК-монитора появляется символ **Int.**

## 6 Нажмите на кнопку спуска затвора.

- Производится съемка первого кадра и начинается сеанс съемки с интервалом.
- После съемки заданного количества кадров камера автоматически выключается, независимо от установок функции энергосбережения.
- При выполнении перечисленных ниже операций во время сеанса съемки с интервалом этот сеанс прерывается:
  - при повороте диска установки режимов, когда камера ожидает съемки следующего кадра;
  - при нажатии наполовину кнопки спуска затвора, когда камера ожидает съемки следующего кадра;
  - при открытии крышки гнезда CF-карты/отсека аккумулятора;
  - при переключении в режим воспроизведения;
  - при выключении питания.



- После начала сеанса съемки с интервалом все кнопки управления блокируются. При повороте диска установки режима съемки сеанс съемки с интервалом отменяется.
- Между съемкой кадров объектив не убирается.
- Изображения не отображаются на ЖК-мониторе сразу после съемки.
- Съемка с интервалом недоступна, если не установлены дата и время.
- Непрерывная съемка (обычная, высокоскоростная) и автоспуск недоступны.
- Невозможна установка параметров режима AEB и Focus-ВКТ (Фокусирующая вилка).



В некоторых режимах съемки часть параметров недоступна. См. раздел *Функции, доступные в различных режимах съемки* (стр. 180).

## Съемка объектов, не подходящих для автофокусировки

Автофокусировка может быть неэффективной в следующих случаях:

- при съемке объектов, имеющих очень низкую контрастность по отношению к окружению;
- при одновременной съемке близких и удаленных объектов;
- при съемке очень ярких объектов в центре кадра;
- при съемке быстро движущихся объектов.

Для съемки таких объектов наведите камеру на объект, находящийся приблизительно на таком же расстоянии, зафиксируйте фокус и заново скомпонуйте кадр с требуемым объектом, или же воспользуйтесь ручной фокусировкой.

### Съемка с фиксацией фокусировки

#### Фиксация фокусировки, способ 1

- 1** Для включения ЖК-монитора нажмите кнопку **DISPLAY**.
- 2** Наведите рамку автофокусировки на объект, расположенный на таком же расстоянии, что и снимаемый объект.
- 3** Нажмите наполовину кнопку спуска затвора для фиксации фокусировки. При этом также зафиксируется автоматически определенная экспозиция AE. Экспозиция может оказаться неправильной, если разница между двумя объектами слишком велика. В этом случае воспользуйтесь способом 2 или процедурой фиксации экспозиции AE lock.
- 4** Во время перестройки композиции удерживайте кнопку спуска затвора нажатой наполовину, а затем нажмите ее полностью для съемки изображения.

## Фиксация фокусировки, способ 2

---

**1** Для включения ЖК–монитора нажмите кнопку **DISPLAY**.

---

**2** Нажмите наполовину кнопку спуска затвора для фиксации фокусировки. Удерживая ее нажатой, нажмите кнопку **MF**.

- На ЖК–мониторе отображается значок **MF**.
- Установка фокуса будет зафиксирована, даже если отпустить кнопку спуска затвора и кнопку **MF**.
- При повторном нажатии кнопки **MF** ручная фокусировка отменяется.

---

**3** Заново скомпонуйте изображение и произведите съемку, полностью нажав кнопку спуска затвора.



В режиме **AUTO** использование фиксации фокусировки невозможно.



- В некоторых режимах съемки часть параметров недоступна. См. раздел *Функции, доступные в различных режимах съемки* (стр. 180).
- Способ 2 удобен тем, что позволяет отпустить кнопку спуска затвора во время перекомпоновки кадра.
- При съемке сквозь стекло как можно ближе приблизьтесь к нему, чтобы избежать отражения от стекла.

### Съемка в режиме ручной фокусировки

Фокус можно установить вручную.

**1** Для включения ЖК-монитора нажмите кнопку **DISPLAY**.

**2** Нажав и удерживая кнопку **MF**, используйте кнопку **▲** или **▼** на пульте дистанционного управления.

- Фокусировка будет зафиксирована, а на ЖК-мониторе появятся символ **MF** и индикатор ручной фокусировки.
- Если в меню [Съемка] для параметра [MF-Point Zoom] задано значение [On] (Вкл.), то при ручном выборе определенной рамки автофокусировки часть изображения в этой рамке выглядит увеличенной.\*

\* Кроме режимов [Съемка] и [Съемка], при включенном цифровом увеличении или при использовании телевизора в качестве монитора.

\* Можно также установить, чтобы отображаемое изображение не увеличивалось.

- Если установлен автоматический выбор рамки автофокусировки, увеличивается центр экрана ЖК-монитора.
- Индикатор ручной фокусировки показывает приблизительные значения. Их можно использовать только для ориентировки.
- С помощью кнопок **▲** и **▼** на пульте дистанционного управления настройте фокус так, чтобы изображение на ЖК-мониторе выглядело сфокусированным.
- Повторное нажатие кнопки **MF** отменяет режим ручной фокусировки.



Индикатор ручной фокусировки

**3** Произведите съемку.

При наполовину нажатой кнопке спуска затвора индикатор рядом с видоискателем горит желтым светом.

## Использование ручной фокусировки в комбинации с автофокусировкой

Камера производит автоматический поиск наиболее подходящей точки фокусировки вблизи текущей точки ручной фокусировки.

### 1 Сфокусируйтесь вручную.

### 2 Нажмите **SET**.

Камера автоматически производит более точную фокусировку на точку вблизи от текущей точки фокусировки.



Во время ручной фокусировки изменение рамки автофокусировки невозможно. Отмените режим ручной фокусировки, затем измените выбор рамки автофокусировки. После изменения рамки автофокусировки можно вернуться в режим ручной фокусировки.



- В некоторых режимах съемки часть параметров недоступна. См. раздел *Функции, доступные в различных режимах съемки* (стр. 180).
- Ручной фокусировкой можно пользоваться в диапазоне расстояний макросъемки (от 10 до 50 см в максимально широкоугольном положении объектива и от 30 до 50 см в положении телеобъектива). В этом случае используется тонкая шкала.
- Можно изменить единицы измерения расстояния индикатора ручной фокусировки (стр. 153).

## С Сохранение пользовательских настроек

Часто используемые режимы и различные параметры съемки можно назначить режиму **С** (Пользовательский). Затем при необходимости можно снимать изображения с ранее сохраненными установками, просто повернув диск установки режима съемки в положение **С**. При этом запоминаются и те установки, которые обычно теряются при изменении режима съемки или при выключении питания (например, режим съемки с близкого расстояния или режим перевода кадров).

### Установки, которые можно сохранить в режиме **С**

- Режим съемки (**P**, **Tv**, **Av**, **M**)
- Параметры режимов **P**, **Tv**, **Av** и **M**, допускающие сохранение (стр. 180)
- Установки меню съемки
- Положение зуммирования      • Положение ручной фокусировки

**1** Поверните диск установки режима съемки в положение **P**, **Tv**, **Av**, **M** или **С**.

**2** Задайте значения установок, которые требуется сохранить.

**3** Выберите [Save settings] из меню [📷 (Съемка)].  
См. раздел *Выбор меню и установок* (стр. 36).

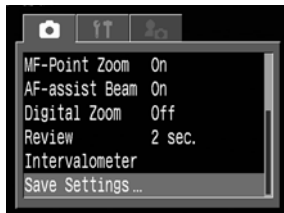

**4** Выберите [OK] и нажмите кнопку **SET**.

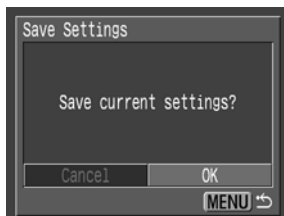

**5** Нажмите кнопку **MENU**.



- Если требуется заново сохранить частично измененные установки (кроме режима съемки), ранее сохраненные для режима **С**, выберите на шаге 1 режим **С**.
- Содержимое установок не влияет на другие режимы съемки.
- Сохраненные установки могут быть сброшены (стр. 157).

# Установка функции автоповорота

Камера оснащена интеллектуальным датчиком ориентации, определяющим ориентацию снятого изображения при вертикальном положении камеры и автоматически поворачивающим изображение для правильного просмотра на мониторе. Эту функцию можно включить или отключить.

## 1 Выберите в меню [M] (Настройка) пункт [Auto Rotate] (Автоповорот).

См. раздел *Выбор меню и установок* (стр. 36).



## 2 Выберите [On] (Вкл.) и нажмите кнопку **MENU**.

Когда эта функция включена, в верхнем правом углу экрана ЖК-монитора отображается значок ориентации камеры (если включен вывод индикации на экран).

	Обычная ориентация
	Камера расположена правой стороной вниз
	Камера расположена левой стороной вниз



- Эта функция может работать неправильно, если камера направлена точно вниз или вверх. Убедитесь, что стрелка показывает в правильном направлении. Если нет, отключите функцию автоповорота.
- Даже при включенной функции автоповорота ориентация изображений, загруженных в компьютер, зависит от программного обеспечения, используемого для загрузки.



- Если во время съемки камера находится в вертикальном положении, интеллектуальный датчик ориентации считает, что верхний край камеры – это «верх», а нижний край камеры – «низ». Затем настраивается оптимальный баланс белого, экспозиция и фокус для съемки в вертикальном положении. Эта функция работает независимо от того, включена ли функция автоповорота.
- При изменении ориентации камеры с горизонтальной на вертикальную или наоборот слышен звук срабатывания механизма определения ориентации. Это не является неисправностью.

# Сброс номеров файлов

Можно выбрать метод присвоения номеров файлов.

On (Вкл.)	Номера файлов переустанавливаются на начало (100–0001) каждый раз при установке новой CF–карты. Новым изображениям, записываемым на CF–карту, на которой уже есть записи, присваиваются очередные номера.
Off (Выкл.)	Запоминается номер последнего снимаемого изображения, поэтому изображения, записываемые на новую карту, имеют сквозную продолжающуюся нумерацию.

**1** В меню [F7] (Настройка) выберите [File No. Reset] (Сброс номеров файлов).

См. раздел *Выбор меню и установок* (стр. 36).



**2** Выберите [On] (Вкл.) или [Off] (Выкл.) и нажмите кнопку **MENU**.



- Установка [File No. Reset] на [Off] позволяет избежать дублирования номеров файлов при загрузке изображений в компьютер.

## 0 номерах файлов и папок

- Изображениям присваиваются номера файлов от 0001 до 9900, папкам присваиваются номера папок от 100 до 998 (номера папок не могут заканчиваться на 99).

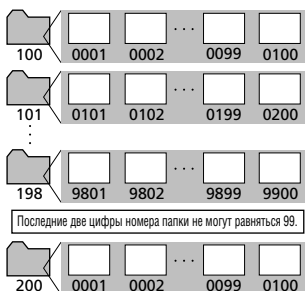

## Максимальное количество файлов в папке

- Каждая папка обычно содержит 100 изображений. Однако, поскольку изображения, снятые в режиме непрерывной съемки или в режиме съемки панорам, обязательно сохраняются в одной папке, некоторые папки могут содержать более 100 изображений. Количество изображений может также превышать 100, если папка содержит изображения, скопированные с компьютера или снятые другими камерами. Помните, что данная камера не позволяет воспроизводить изображения из папок, содержащих 2001 или более изображений.

## Просмотр изображений по одному

Записанные изображения можно просмотреть на ЖК-мониторе.

1

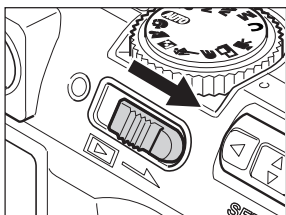

Передвиньте переключатель питания/воспроизведения вправо.

На мониторе появится последнее записанное изображение (режим воспроизведения одиночного изображения).

2

Перемещение между изображениями производится кнопкой ◀ или ▶ на мультиконтроллере.

- Используйте ◀ для перемещения к предыдущему изображению и ▶ для перемещения к следующему изображению. Если удерживать кнопку ◀ или ▶ нажатой, изображения будут быстрее сменять друг друга, но будут видны менее отчетливо.
- При нажатии кнопки ◀ или ▶ на мультиконтроллере после нажатия кнопки **JUMP** производится переход на 10 изображений назад или вперед. Если нажать кнопку **JUMP** еще раз, камера возвращается в режим воспроизведения одиночных изображений.



- Для просмотра данных, относящихся к текущему изображению, нажмите кнопку **DISPLAY** (стр. 28).
- Для быстрого удаления текущего изображения нажмите кнопку  (стр. 119).

## Увеличение изображений

Изображения можно увеличивать максимум в 10 раз.

**1** Передвиньте переключатель питания/воспроизведения вправо.

**2** Переместите рычаг зуммирования к символу .







Увеличено  
приблизительно в 5 раз

Примерное  
положение



Увеличено приблизительно  
в 10 раз

Примерное  
положение

- По увеличенному изображению можно перемещаться с помощью кнопок , ,  и  на пульте дистанционного управления.
- Для циклического переключения коэффициентов увеличения (приблизительно 2,5, 5 и 10 раз) сдвигайте рычаг зуммирования в направлении символа  при нажатой кнопке **SET**.

## Отмена увеличения

**1** Переместите рычаг зуммирования к символу .

При нажатии кнопки  восстанавливается исходный размер изображения.



Увеличение кадров из видеоклипов и изображений, воспроизводимых в индексном режиме, невозможно.



Можно увеличить изображение, выводимое в режиме съемки на ЖК-монитор сразу после съемки (стр. 47).



## Одновременный просмотр девяти изображений (индексный режим)

Индексный режим позволяет одновременно просматривать до девяти изображений.

**1** Передвиньте переключатель питания/воспроизведения вправо.

**2** Нажмите кнопку .

- Одновременно будет выведено девять изображений (индексный режим).
- Этот же экран появляется даже в том случае, если рычаг зуммирования будет один раз сдвинут в направлении .



Кадр видеофильма

Выбранное изображение

**3** Выберите изображение с помощью кнопок ◀, ▶, ▲ и ▼ на мультиконтроллере.



← При нажатии кнопки ▲ в этом ряду отображаются предыдущие девять изображений.

← При нажатии кнопки ▼ в этом ряду отображаются следующие девять изображений.

**4** Нажмите кнопку .

- Индексный режим отменяется, и восстанавливается режим воспроизведения одиночных изображений.
- Этот же экран появляется в том случае, если рычаг зуммирования будет один раз сдвинут в направлении .



Для просмотра данных, относящихся к текущему изображению, нажмите кнопку **DISPLAY** (стр. 28).

# JUMP Переход через несколько изображений

Как в режиме воспроизведения одиночных изображений, так и в индексном режиме можно переходить вперед или назад на 9 изображений.

**1** Нажмите кнопку **JUMP** в режиме воспроизведения одиночного изображения (стр. 105) или в индексном режиме (стр. 107).

Отображается полоса перехода.

**2** Текущее изображение(–я) сменится.

## Воспроизведение одиночного изображения

- С помощью кнопок ◀ и ▶ на мультиконтроллере производится переход на 10 изображений вперед или назад.

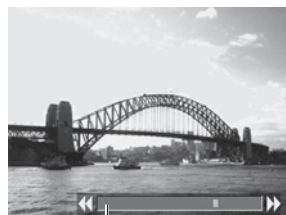

Полоса перехода

## Индексный режим

- С помощью кнопок ◀ и ▶ производится переход к предыдущему или к следующему набору из 9 изображений.





Полоса  
перехода

**3** Нажмите кнопку **JUMP**.  
Полоса перехода исчезает, и режим перехода отменяется.

# Просмотр видеофильмов



Можно просматривать изображения, снятые в режиме .



**1** Передвиньте переключатель питания/воспроизведения вправо.  
В индексном режиме воспроизведение видеофильмов невозможно.

**2** Выберите видеофильм кнопкой  или  на пульте дистанционного управления и нажмите кнопку **SET**.

- Отображается видеофильм с инструкцией .
- Открывается панель воспроизведения видеофильма.



**3** Кнопкой  или  на пульте дистанционного управления выберите  и нажмите кнопку **SET**.

- Начнется воспроизведение видеофильма и звука.
- Громкость звука можно регулировать кнопкой  или  на пульте дистанционного управления.
- По окончании видеофильма воспроизведение остановится на последнем кадре. Если в этом состоянии нажать кнопку **SET**, на мониторе снова появится панель воспроизведения видеофильма. Если нажать кнопку **SET** еще раз, видеофильм повторится с первого кадра.









Громкость звука

## Приостановка и возобновление воспроизведения

Для приостановки воспроизведения нажмите кнопку **SET**. Для возобновления воспроизведения нажмите эту кнопку еще раз.

## Перемотка вперед/назад

Кнопкой  или  на пульте дистанционного управления выберите одну из следующих операций, затем нажмите кнопку **SET**.

-  : Возврат в режим просмотра одиночных изображений.
-  : Первый кадр.
-  : Предыдущий кадр (перемотка назад, если удерживать нажатой кнопку **SET**).
-  : Следующий кадр (перемотка вперед, если удерживать нажатой кнопку **SET**).
-  : Последний кадр.



При воспроизведении видеофильма на недостаточно мощном компьютере возможен пропуск кадров или искажение звука.



- Громкость звука можно также отрегулировать в меню воспроизведения (стр. 152).
- При просмотре видеофильма на экране телевизора используйте его регулировки громкости звука.

## Редактирование видеофильмов



Можно удалить ненужные части из первой или второй половины видеоклипа.

**1** Выберите видеофильм для редактирования и нажмите кнопку **SET**.  
См. раздел *Просмотр видеофильмов* (стр. 109).

**2** Кнопкой ◀ или ▶ на мультиконтроллере выберите  (Правка) и нажмите кнопку **SET**.  
Откроются панель и шкала редактирования видеофильма.



**3** Кнопкой ▲ или ▼ на мультиконтроллере выберите способ редактирования.

-  : Удаление кадров в первой половине видеофильма.
-  : Удаление кадров во второй половине видеофильма.
-  : Возврат к панели воспроизведения видеофильма.



**4** Кнопкой ◀ или ▶ на мультиконтроллере выберите диапазон для редактирования.



**5** Кнопкой ▲ или ▼ на мультиконтроллере выберите  (Воспроизведение) и нажмите кнопку **SET**.

- Начнется воспроизведение временно отредактированного видеофильма.
- Если во время воспроизведения нажать кнопку **SET**, воспроизведение будет остановлено.

## 6 Кнопкой ▲ или ▼ на мультиконтроллере выберите (Сохранить).

При выборе пункта  отредактированный видеофильм не сохраняется и камера возвращается в режим воспроизведения.



## 7 Кнопкой ◀ или ▶ на мультиконтроллере выберите [Overwrite] (Перезаписать) или [New File] (Новый файл).

- [Overwrite] : Отредактированный видеофильм сохраняется с тем же именем файла, что и исходный видеофильм. Исходные данные удаляются.
- [New File] : Отредактированный видеофильм сохраняется в файле с новым именем. Исходные данные не удаляются.
- Если на CF-карте недостаточно свободного места, доступна только функция перезаписи. В этом случае на шкале редактирования видеофильма отображается значок ▲.



- Редактирование защищенных видеофильмов невозможно.
- Сохранение отредактированного видеофильма может занять до 3 мин. Если в процессе сохранения аккумулятор разрядится, сохранение отредактированного видеофильма будет невозможно. При редактировании видеофильмов используйте полностью заряженный аккумулятор или дополнительно приобретаемый сетевой блок питания АСК700 (стр.162).



- Возможно редактирование видеофильмов исходной длительностью не менее 2 с.
- Минимальная длительность видеофильма равна 1 с.

# Поворот изображений на мониторе

Изображения на ЖК-дисплее может быть повернуто на 90° или 270° по часовой стрелке.

Оригинал



90°



270°



**1** В меню [▶] (Воспроизведение) выберите [Rotate] (Поворот).

См. раздел *Выбор меню и установок* (стр. 36).



**2** С помощью кнопок ◀ и ▶ на мультиконтроллере выберите изображение, которое требуется повернуть, и нажмите **SET**.

При каждом нажатии кнопки **SET** ориентация изображения циклически изменяется (90° → 270° → исходная).



**3** Нажмите кнопку **MENU**.

Снова появится меню воспроизведения. Закройте меню, еще раз нажав кнопку **MENU**.



- Поворот кадров видеофильма невозможен.
- При загрузке в компьютер ориентация изображений, повернутых самой камерой, будет зависеть от используемого программного обеспечения.



- Повернутое изображение можно увеличить (стр. 106).
- Изображения, снятые в вертикальном положении при включенной функции автоповорота (стр. 103), при просмотре на ЖК-мониторе камеры автоматически поворачиваются в вертикальное положение.



# Добавление звуковых комментариев к изображению

В режиме воспроизведения (включая воспроизведение одиночных изображений, индексный режим, воспроизведение с увеличением и воспроизведение сразу после съемки в режиме съемки) к изображению можно добавить звуковой комментарий (длительностью до 60 с). Звуковые данные сохраняются в формате WAVE.

**1** Во время воспроизведения изображений нажмите кнопку .

Откроется панель A/V (Аудио/видео).







**2** Кнопкой  или  на мультиконтроллере выберите  (Запись), затем нажмите кнопку **SET**.

- Начинается запись, и отображается время записи. Говорите в микрофон камеры.
- Для остановки записи нажмите **SET**. Для возобновления записи снова нажмите **SET**.
- Можно добавить любое требуемое количество комментариев, пока их суммарная длительность не превышает 60 с.



## Воспроизведение звуковых комментариев

На шаге 2 выше выберите  (Воспроизведение). Изображения со звуковыми комментариями отображаются с символом  (режимы простой или подробной индикации). Для начала воспроизведения нажмите **SET**. Для завершения воспроизведения снова нажмите **SET**. Громкость звука можно регулировать кнопкой  или  на мультиконтроллере.

## Удаление звуковых комментариев

На шаге 2 выше выберите  (Стирание).

## Выход из меню звуковых комментариев

Нажмите кнопку **MENU**.



- Добавление звуковых комментариев к видеофильмам невозможно.
- Запись и воспроизведение звуковых комментариев для изображений, к которым уже приложен несовместимый звуковой файл, невозможны. При попытке записи или воспроизведения таких изображений отображается сообщение «Incompatible Wave format» (Недопустимый звуковой формат). Эта камера позволяет удалять несовместимые звуковые файлы.
- Удаление звуковых комментариев к защищенным файлам невозможно (стр. 118).



Громкость звука можно регулировать в меню настройки (стр. 152).

# Автоматическое воспроизведение (слайд-шоу)

Параметры слайд-шоу основаны на стандартах DPOF (стр. 122).

## Запуск слайд-шоу

Как все изображения, так и их подборка могут быть показаны по одному в автоматическом режиме слайд-шоу.

Все изображения	Последовательно воспроизводятся все изображения, записанные на CF-карте
Слайд-шоу 1-3	Последовательно воспроизводятся изображения, выбранные для каждого из слайд-шоу (стр. 115).

**1** В меню [ ] (Воспроизведение) выберите [Slide Show] (Слайд-шоу) и нажмите кнопку **SET**.

См. раздел *Выбор меню и установок* (стр. 36).

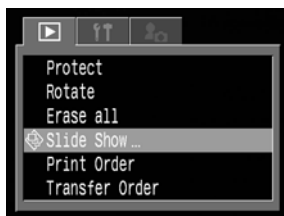

**2** С помощью кнопки ▲ или ▼ на мультиконтроллере выберите [Program] (Программа). Затем с помощью кнопки ◀ или ▶ на мультиконтроллере выберите [All Images] (Все изображения) или одно из слайд-шоу [Show 1]-[Show 3].

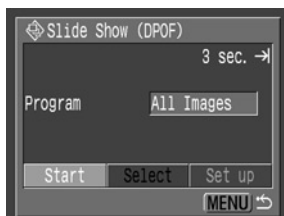

**3** Кнопкой ▲ или ▼ на мультиконтроллере выберите [Start] (Пуск) и нажмите **SET**.

Слайд-шоу начнется и автоматически остановится по завершении.

### Пауза и возобновление слайд-шоу

Для приостановки слайд-шоу нажмите кнопку **SET**. Для возобновления воспроизведения нажмите эту кнопку еще раз.

### Быстрая перемотка слайд-шоу вперед / назад

Для перехода к предыдущему или к следующему изображению используйте кнопку ◀ или ▶ на мультиконтроллере.

### Остановка слайд-шоу

При нажатии кнопки **MENU** во время слайд-шоу оно останавливается и отображается меню слайд-шоу.

**4** После завершения слайд-шоу нажмите кнопку **MENU**.

Снова появится меню слайд-шоу. Закройте меню, еще раз нажав кнопку **MENU**.



- Длительность воспроизведения кадров видеофильма зависит от того, как они были сняты, и не зависит от установок слайд-шоу.
- При воспроизведении слайд-шоу функция энергосбережения отключается (стр. 25).

## Отбор изображений для слайд-шоу

Изображения можно пометить для включения в слайд-шоу 1–3. Для каждого слайд-шоу можно отметить до 998 изображений. Изображения показываются в том порядке, в каком они были отобраны.

**1** Откройте меню слайд-шоу (стр. 114).

**2** С помощью кнопки **▲** на мультиконтроллере выберите [Program] (Программа). Затем кнопкой **◀** или **▶** на мультиконтроллере выберите слайд-шоу [Show 1], [Show 2] или [Show 3]. Сбоку от слайд-шоу, уже содержащего изображения, появится галочка.

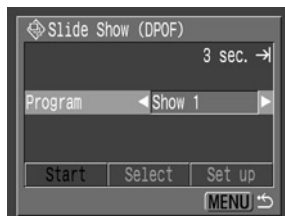

**3** С помощью кнопок **▼** и **◀** или **▶** на мультиконтроллере выберите [Select] (Выбор) и нажмите **SET**.

**4** Отметьте изображения для включения в слайд-шоу.  
**Воспроизведение одиночного изображения**

- Перемещение между изображениями производится с помощью кнопки **◀** или **▶** на мультиконтроллере, пометка изображений или удаление пометки производится кнопкой **▲** или **▼** на мультиконтроллере.
- Вверху отмеченных изображений отображается номер в выборке и галочка.



### Индексный режим

- Для перехода в индексный режим (3 изображения) нажмите кнопку **☐**.
- Выбор изображения производится с помощью кнопки **◀** или **▶** на мультиконтроллере, пометка изображений или удаление пометки производится кнопкой **▲** или **▼** на мультиконтроллере.
- Под отмеченными изображениями отображается номер в выборке и галочка.
- Для отмены выбора всех изображений в слайд-шоу нажмите кнопку **SET**, выберите [Clear all] (Очистить все) с помощью кнопки **▲** или **▼** на мультиконтроллере и снова нажмите кнопку **SET**.



**5** Нажмите кнопку **MENU**.  
Экран отбора изображений закрывается.

## Автоматическое воспроизведение (слайд-шоу) (продолжение)

### Регулировка длительности воспроизведения и установок повтора

Можно изменить длительность воспроизведения изображений в слайд-шоу и установить режим его непрерывного повтора.

Длительность воспроизведения	Устанавливает продолжительность воспроизведения каждого изображения в слайд-шоу. Возможны установки: 3–10 с, 15 с, 30 с и Ручная.
Повтор	Определяет, остановится ли слайд-шоу после показа всех изображений или будет непрерывно повторяться, пока не будет остановлено.

**1** Откройте меню Slide Show (слайд-шоу).

**2** Кнопкой ◀ или ▶ на мультиконтроллере выберите [Set up] (Настройка), затем нажмите **SET**.

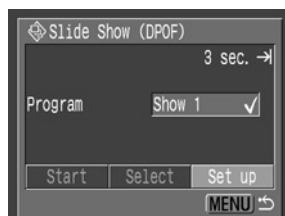

**3** Кнопкой ▲ или ▼ на мультиконтроллере выберите [Play Time] (Длительность воспроизведения) или [Repeat] (Повтор).

**4** Выберите значение кнопкой ◀ или ▶ на мультиконтроллере.  
**Длительность воспроизведения**

Выберите длительность воспроизведения.

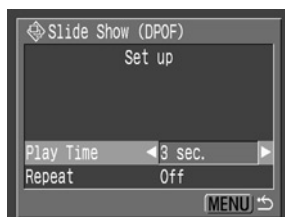

#### Повтор

Выберите [On] (Вкл.) или [Off] (Выкл.).

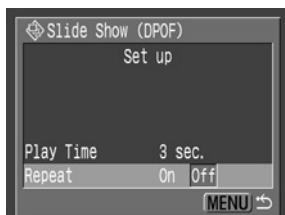

- 
- 5** Нажмите кнопку **MENU**.  
Меню настройки закрывается.





- Длительность воспроизведения может несколько меняться в зависимости от изображения.
- Слайд-шоу могут легко редактироваться на компьютере с помощью прилагаемого программного обеспечения. См. *Вводное руководство по программному обеспечению*.

# Защита изображений

Ценные изображения можно защитить от случайного стирания.

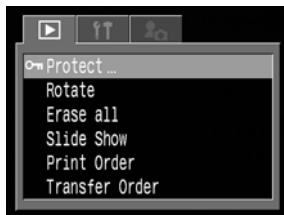
- 1** В меню [  (Воспроизведение) ] выберите [Protect] (Защита) и нажмите кнопку **SET**.  
См. раздел *Выбор меню и установок* (стр. 36).



- 2** С помощью кнопок ◀ и ▶ на мультиконт-роллере выберите изображение, которое требуется защитить, и нажмите **SET**.
  - На защищенном изображении появится значок .
  - Чтобы снять защиту, нажмите еще раз кнопку **SET** (в режиме защиты).
  - Можно облегчить выбор изображений, переключаясь между режимом воспроизведения одиночного изображения и индексным режимом с помощью кнопки .



- 3** Нажмите кнопку **MENU**.  
Окно установки защиты закрывается.



Имейте в виду, что при форматировании (инициализации) CF-карты с нее стираются все данные, в том числе защищенные изображения (стр. 121) и файлы других типов. Проверяйте содержимое CF-карты перед ее форматированием.

## Стирание изображений по одному



Помните, что стертые изображения невозможно восстановить. Будьте внимательны при стирании файлов.

**1** Установите камеру в режим воспроизведения (стр. 26).

**2** Кнопкой ◀ или ▶ на мультиконтроллере выберите стираемое изображение и нажмите кнопку .

**3** Кнопкой ◀ или ▶ на мультиконтроллере выберите [Erase] (Удаление) и нажмите **SET**.  
Чтобы отменить стирание, выберите [Cancel] (Отмена) и нажмите **SET**.



Защищенные изображения не могут быть стерты с помощью функции стирания (стр. 118).

## Стирание всех изображений



Помните, что стертые изображения невозможно восстановить. Будьте внимательны при стирании файлов.

1

В меню [▶] (Воспроизведение) выберите [Erase all] (Стереть все) и нажмите **SET**.

См. раздел *Выбор меню и установок* (стр. 36).

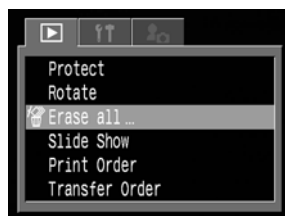

2

Кнопкой ◀ или ▶ на мультиконтроллере выберите [OK] и нажмите **SET**.

Чтобы отменить стирание, выберите [Cancel] (Отмена) и нажмите **SET**.

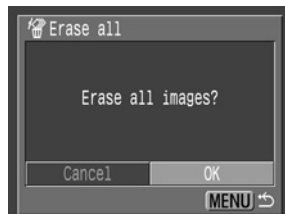

Защищенные изображения не могут быть стерты с помощью функции стирания (стр. 118).

# Форматирование CF-карты

Форматирование выполняется для новой CF-карты, а также для удаления с CF-карты всех изображений и прочих данных.



Имейте в виду, что при форматировании (инициализации) CF-карты с нее стираются все данные, в том числе защищенные изображения и файлы других типов. Проверьте содержимое CF-карты перед форматированием.

## 1 В меню [F1] (Настройка) выберите [Format] (Форматировать) и нажмите **SET**.

См. раздел *Выбор меню и установок* (стр. 36).



## 2 Кнопкой ◀ или ▶ на мультиконтроллере выберите [OK] и нажмите **SET**.

Чтобы отменить форматирование, выберите [Cancel] (Отмена) и нажмите **SET**.

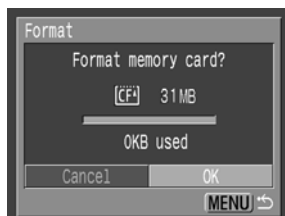

- неполадки в работе камеры могут быть вызваны неправильной работой CF-карты. Повторное форматирование CF-карты может устранить неполадку.
- В случае сбоев в работе CF-карты, изготовленной не компанией Canon, проблема может разрешиться после переформатирования карты.
- CF-карта, отформатированная в другой камере, на компьютере или периферийном устройстве, может функционировать неправильно. В таком случае переформатируйте CF-карту в данной камере.

## О печати

Камера поддерживает непосредственную печать. Подключив камеру к дополнительно приобретаемому принтеру (серия CP)\*<sup>1</sup> или пузырьково-струйному принтеру, поддерживающим функцию непосредственной печати, можно отправлять изображения с CF-карты непосредственно на принтер, используя кнопки камеры. Можно также указать на CF-карте, какие изображения и в каком количестве следует распечатать (установки печати DPOF\*<sup>2</sup>), затем отдать CF-карту для печати фотографий в фотоателье, предлагающее подобные услуги.

\*<sup>1</sup> На принтерах серии CP, поддерживающих непосредственную печать, имеется значок непосредственной печати 

\*<sup>2</sup> Формат заказа на цифровую печать

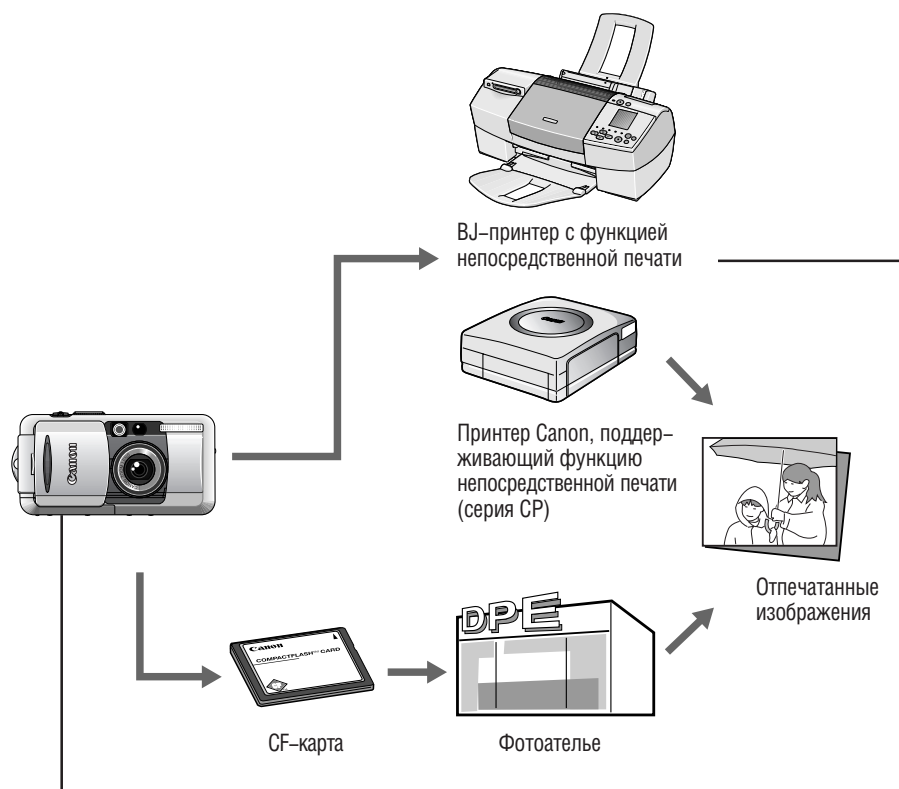

Список принтеров, поддерживающих функцию непосредственной печати (серия CP), см. в документе *System Map* (Состав системы), входящем в комплект поставки камеры.

### **Параметры печати для функции непосредственной печати**

- Выберите требуемое количество копий (стр. 131)



- Выберите стиль печати (стр. 131)
  - Стандартный/несколько на листе
  - С полями/без полей
  - Дата вкл./откл.



- Выберите область печати (Обрезка) (стр. 133)

### **Установки печати DPOF**

- Выберите изображение, которое требуется распечатать (стр. 135)



- Выберите требуемое количество копий (стр. 135)



- Выберите стиль печати (стр. 137)
  - Стандартная/индексная
  - Дата вкл./откл.
  - Номера файлов вкл./откл.

### **Параметры отправки**

- Выберите изображение, которое требуется отправить по электронной почте\* (стр. 142)

\* Для фактической отправки изображений необходимо программное обеспечение, совместимое со стандартом DPOF.

## Выбор в меню заказа на печать

Ниже показано использование меню Print Order (Заказ на печать) для выбора всех параметров печати. Необходимо заранее установить камеру в режим воспроизведения.

### Функция непосредственной печати



### Установки DPOF

MENU

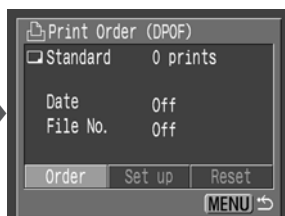
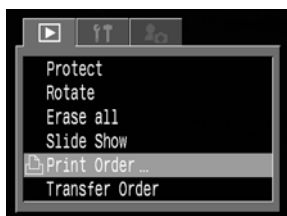

MENU



: Включение/выключение меню



: Выбор пунктов и установок

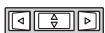

SET

: Задание пунктов и установок

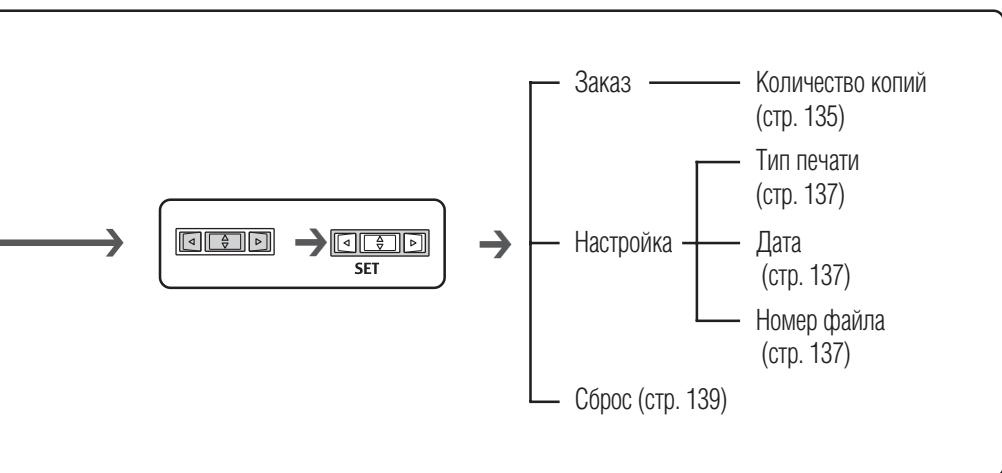
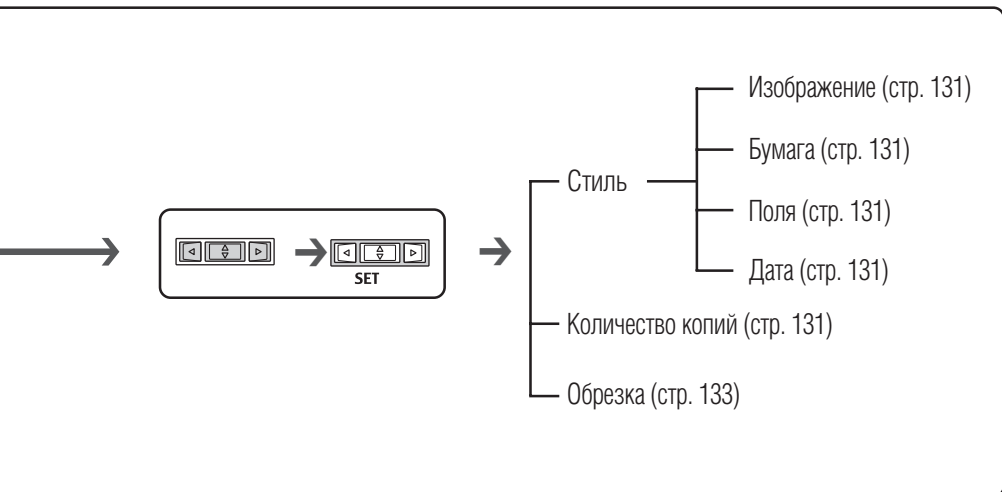

## Подключение камеры к принтеру

При подключении камеры к дополнительно приобретаемому принтеру (серии CP) или пузырьково-струйному принтеру VJ, поддерживающим функцию непосредственной печати (приобретается дополнительно), можно легко и быстро получать четкие распечатки. Эти принтеры также позволяют использовать параметры печати DPOF.



Для питания камеры, подсоединенной к принтеру, рекомендуется использовать сетевой блок питания АСК700. Если используется аккумулятор, убедитесь, что он полностью заряжен.



- Список принтеров, поддерживающих непосредственную печать (серия CP), см. в документе *System Map* (Состав системы), входящем в комплект поставки камеры.
- Инструкции по загрузке бумаги и установке картриджей с чернилами см. в руководстве пользователя принтера.

### Подсоединение к принтеру, поддерживающему функцию непосредственной печати (серия CP)

В комплект поставки принтера входят два кабеля непосредственного интерфейса. Для подключения данной камеры используйте кабель DIF-100, на разъем которого нанесен символ ←.

1

Выключите камеру (стр. 24).

2

Подсоедините кабель питания к принтеру и подключите другой конец кабеля к электрической розетке, либо установите в принтер аккумулятор.

Возможность использования аккумуляторов определяется моделью принтера. См. руководство пользователя принтера.

3

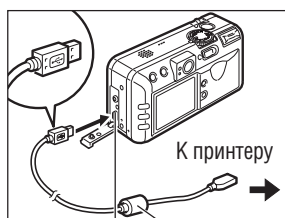

Соедините камеру с принтером с помощью кабеля непосредственного интерфейса.

Вставляя кабель, убедитесь, что метка ← на кабеле обращена к задней стороне камеры (стороне с монитором).

## 4 Включите питание принтера, нажав кнопку включения питания.

- Если принтер правильно подключен к камере, он включается, на ЖК-мониторе камеры появляется символ  и индикатор питания/режима работы горит зеленым цветом.
- В случае фотопринтера для печати карточек CP-10 питание включается при подсоединении к принтеру кабеля питания, как указано в шаге 2.



## Подсоединение пузырьково-струйного принтера ВJ к камере



В Руководстве пользователя ВJ-принтера выясните, поддерживает ли он функцию непосредственной печати. В этом же Руководстве см. инструкции по подсоединению кабелей и основным операциям.

### 1 Выключите камеру (стр. 24).

### 2 Подключив к ВJ-принтеру кабель питания и вставив его в электрическую розетку, включите питание ВJ-принтера.

### 3

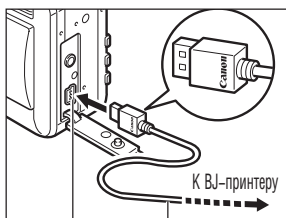

Цифровой  
разъем  
DIGITAL

Соединительный  
кабель

Соедините камеру с принтером с помощью соединительного кабеля.



- Вставляя кабель, убедитесь, что логотип «Canon» на кабеле обращен к передней стороне камеры (стороне с объективом).
- Если ВJ-принтер правильно подключен к камере, на ЖК-мониторе камеры появляется символ , а индикатор питания/режима работы горит зеленым светом.

## Подключение камеры к принтеру (продолжение)



Отключая кабель от камеры, держите его за разъем – не тяните за кабель.



- На VJ-принтерах с панелями управления при подключенной камере невозможна печать изображений с помощью панели управления.
- При подключенном принтере невозможно выполнение следующих операций:
  - воспроизведение видеосюжетов;
  - установка языка с помощью комбинации кнопок **SET** и **JUMP**.
- После отсоединения принтера с ЖК-монитора исчезает символ  или  и камера возвращается в стандартный режим воспроизведения.
- При отсоединении кабеля от принтера и от камеры соблюдайте следующий порядок.
  1. Отсоедините кабель от принтера.
  2. Выключите питание камеры.
  3. Отсоедините кабель от камеры.

# Печать

\* На следующих иллюстрациях показаны примеры для принтера, поддерживающего функцию непосредственной печати (серия CP). Для принтеров VJ значения в категории Style (Стиль) немного отличаются.

Печать изображения возможна, когда оно отображается в режиме воспроизведения одиночного изображения или когда оно выбрано в индексном режиме.

**1** Выберите изображение кнопкой ◀ или ▶ на мультиконтроллере и нажмите **SET**.

**2** Задайте количество распечатываемых экземпляров, стиль распечатки и параметры обрезки.

- *Задание количества экземпляров* (стр. 131).
- *Задание стиля печати* (стр. 131).
- *Обрезка (печать части изображения)* (стр. 133).

**3** С помощью кнопок ▲, ▼, ◀ и ▶ на мультиконтроллере выберите [Print] (Печать) и нажмите **SET**.

- Пункт [Print] можно также выбрать нажатием кнопки **JUMP**.
- Начнется печать изображения. После завершения распечатки восстановится стандартный режим воспроизведения.





Нельзя распечатывать видеофильмы или изображения, записанные в формате RAW.



### Отмена печати

- Чтобы отменить печать в промежутке между распечаткой изображений, нажмите кнопку **SET**. Откроется диалоговое окно запроса подтверждения. Кнопкой ◀ или ▶ на мультиконтроллере выберите [OK] и нажмите **SET**.
  - Принтеры, поддерживающие функцию непосредственной печати (серия CP)  
Текущую печать отменить невозможно. Принтер остановится после завершения текущей распечатки, и на монитор камеры будет выведен экран воспроизведения.
  - VJ-принтеры  
Принтер прервет печать текущего изображения и выведет лист бумаги.

### Ошибки печати

- В случае возникновения ошибки в процессе печати отображается сообщение об ошибке (стр. 158). Кнопкой ◀ или ▶ на мультиконтроллере выберите [Stop] (Стоп) или [Resume] (Возобновить), затем нажмите кнопку **SET** (в случае VJ-принтера печать автоматически возобновится после устранения ошибки).
  - Принтеры, поддерживающие функцию непосредственной печати (серия CP)  
Для некоторых типов ошибок вариант [Resume] может отсутствовать. В этом случае выберите [Stop] (Остановить).
  - VJ-принтеры с функцией непосредственной печати
    - У некоторых сообщений об ошибке могут присутствовать варианты [Continue] (Продолжить) и [Stop] (Остановить).
    - В случае VJ-принтеров с панелью управления номер ошибки отображается на панели. Способы устранения ошибок с соответствующими номерами см. в «Кратком руководстве» VJ-принтера.

# Задание параметров печати (функция непосредственной печати)

## Выбор количества экземпляров

- 1** В режиме воспроизведения нажмите **SET** и выберите пункт [Copies] (Копии) кнопкой ▲ или ▼ на мультиконтроллере.



- 2** Укажите требуемое количество экземпляров кнопкой ◀ или ▶ на мультиконтроллере.

Можно задать печать от 1 до 99 экземпляров.

## Задание стиля печати

Можно выбрать следующие стили отпечатков.

### Принтер, поддерживающий функцию непосредственной печати (серия CP)

Изображение	Стандартное	Печать по одному изображению на странице.
	Несколько*	Печать восьми экземпляров одного изображения на странице.
Поля	Без полей	Печать вплотную к краю страницы.
	С полями	Печать с полями.
Дата		Печать даты съемки изображения.

\* Выбор возможен только при печати на бумаге формата кредитной карточки.

### ВJ-принтер, поддерживающий функцию непосредственной печати

Бумага		Выберите один из следующих форматов бумаги: [Card #1] (Карточка 1), [Card #2] (Карточка 2), [Card #3] (Карточка 3), [LTR] или [A4]. Перечень допустимых типов бумаги см. в Руководстве пользователя ВJ-принтера.
Поля	Без полей	Печать вплотную к краю страницы.
	С полями	Печать с полями.
Дата		Печать даты съемки изображения.

## Задание параметров печати (функция непосредственной печати) (продолжение)

- 1** Кнопкой ▲ или ▼ на мультиконтроллере выберите в меню параметров печати пункт [Style] (Стиль) и снова нажмите **SET**.



- 2** Кнопкой ▲ или ▼ на мультиконтроллере выберите [Image] (Изображение) (или [Paper] (Бумага)), [Borders] (Поля), [Date] (Дата).



- 3** Выберите установки кнопкой ◀ или ▶ на мультиконтроллере.

 Параметры изображения  
(Принтер серии CP с поддержкой  
непосредственной печати)

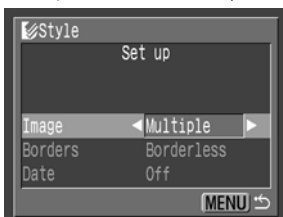

Выберите [Standard] (Стандартное)  
или [Multiple] (Несколько на листе).

 Бумага  
(BJ-принтер с поддержкой  
непосредственной печати)



Выберите [Card #1], [Card #2], [Card #3]  
(Карточка 1–3), [LTR] или [A4].

 Поля

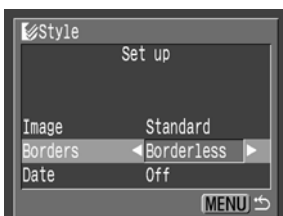

Выберите [Borderless] (Без полей)  
или [Bordered] (С полями).

 Дата



Выберите [On] (Вкл.) или [Off]  
(Выкл.).

## 4 Нажмите кнопку **MENU**.

При печати без полей или нескольких экземпляров на листе верхняя, нижняя и боковые стороны изображения могут оказаться немного обрезанными. Если параметры обрезки не указаны, вокруг распечатываемой части изображения появляется рамка, позволяющая контролировать обрезаемые части кадра.



Рамка области печати



- При печати с использованием параметров печати DPOF используются установки даты DPOF (стр. 135).
- При печати нескольких экземпляров на листе печать полей и даты невозможна. (Изображения печатаются без даты или полей.)
- В варианте [Bordered] (С полями) поля печатаются практически на таком же пространстве, что и записанное изображение.

## Задание области печати (Обрезка)

Можно указать, какая часть изображения должна быть распечатана.



### Перед обрезкой

Перед заданием параметров обрезки (стр. 131) установите стиль печати (параметры Image, Paper, Borders и Date).



1 В режиме воспроизведения нажмите **SET**, кнопкой ▲ или ▼ на мультиконтроллере выберите пункт [Trimming] (Обрезка), затем снова нажмите **SET**.

В центре изображения появится рамка обрезки. Если для изображения уже установлены параметры обрезки, то рамка появляется вокруг ранее выбранной части изображения.



### 2 Обрежьте изображение.

#### Изменение размера рамки обрезки

- Перемещайте рычаг зуммирования в направлении  или .
- Минимальный размер рамки обрезки составляет примерно половину выводимого изображения, максимальный — приблизительно размер изображения.
- При печати изображения, увеличенного с помощью функции обрезки, качество изображения будет тем хуже, чем больше коэффициент увеличения. В случае принтеров, поддерживающих функцию непосредственной печати, рамка обрезки отображается красным цветом.



#### Установка положения рамки обрезки

Перемещайте рамку обрезки с помощью кнопок , ,  и  на мультиконтроллере.

#### Поворот рамки обрезки

Рамку обрезки можно повернуть, нажав кнопку **DISPLAY**.

#### Отмена рамки обрезки

Для отмены параметров обрезки нажмите кнопку **MENU** или еще раз переместите рычаг зуммирования в направлении , когда рамка обрезки уже имеет максимальный размер.

### 3 Для закрытия меню задания параметров нажмите кнопку **SET**.



Рамка обрезки



- Параметры обрезки относятся только к одному изображению.
- Параметры обрезки отменяются при следующих операциях:
  - при установке параметров обрезки для другого изображения;
  - при закрытии режима печати (при выключении камеры, при изменении режима работы камеры и при отсоединении кабеля непосредственного интерфейса);
  - при попытке увеличения рамки обрезки сверх максимального размера.



- Форма рамки обрезки определяется выбранными параметрами изображения (Image), бумаги (Paper) и полей (Border).
- Для задания параметров обрезки пользуйтесь ЖК-монитором. На телевизионном мониторе рамка обрезки может отображаться неправильно.

## Установки для печати (установки DPOF)

С помощью камеры можно заранее выбрать на CF-карте изображения для печати и указать количество печатаемых экземпляров. Это исключительно удобно для отправки изображений в фотоателье или для печати на принтере серии CP или VJ-принтере, поддерживающих функцию непосредственной печати.



- Если изображение содержит параметры печати, заданные с помощью других DPOF-совместимых камер, то на нем отображается пиктограмма . Любые пометки для печати, задаваемые на данной камере, затирают такие параметры.
- Установки печати могут не работать на некоторых цифровых принтерах или в некоторых фотолабораториях.
- Параметры печати не могут быть установлены для видеофильмов и изображений в формате RAW.

### Выбор изображений для печати

- 1 В меню (Воспроизведение) выберите [Print Order] (Заказ на печать) и нажмите кнопку **SET**.

См. раздел *Выбор меню и установок* (стр. 36).

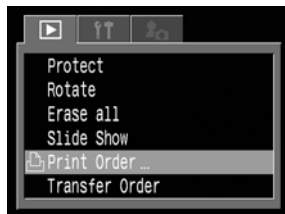

- 2 Кнопкой или на мультиконтроллере выберите [Order] (Заказать) и нажмите **SET**.

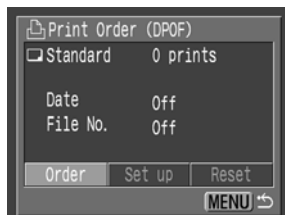

### 3 Выберите изображение для печати.

#### Одиночные изображения

- Если выбран тип печати (стр. 137) [Standard] (Стандартный) или [Both] (Оба), выберите изображение кнопкой ◀ или ▶ на мультиконтроллере. Можно задать печать нескольких (до 99) экземпляров с помощью кнопки ▲ или ▼ на мультиконтроллере.
- Если выбран тип печати (стр. 137) [Index] (Индексный), выбирайте изображение кнопкой ◀ или ▶ на мультиконтроллере, устанавливайте или убирайте пометку кнопкой ▲ или ▼ на мультиконтроллере.
- Эти же операции можно использовать для выбора изображений в индексном режиме (3 изображения). Переключение между режимами воспроизведения одиночного изображения и индексным режимом производится кнопкой .



#### Все изображения на CF-карте

- Нажмите кнопку  для перехода в индексный режим (3 изображения).
- Для выбора печати по одному экземпляру всех изображений нажмите **SET**, кнопкой ▲ или ▼ на мультиконтроллере выберите [Mark All] (Пометить все) и снова нажмите **SET**.
- Если установлен способ печати [Standard] (Стандартный) или [Both] (Оба), то для каждого изображения можно указать количество экземпляров. В индексном режиме печати ([Index]) установки печати могут быть удалены. Перечитайте с самого начала пункт 3 для уяснения порядка смены установок.
- Удалить установки печати для всех изображений на CF-карте можно, выбрав [Clear all].

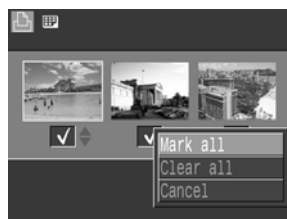

### 4 Нажмите кнопку **MENU**.

Режим выбора выключится, и вновь появится меню заказа на печать (Print Order).







- Изображения печатаются в соответствии с датой съемки в том порядке, в каком они были сняты.
- На CF-карте можно отметить максимум 998 изображений.
- Если для [Print Type] (Тип печати) установлено [Both] (Оба), можно задать количество экземпляров. Если установлено [Index] (Индексный), задание количества экземпляров невозможно (печатается только один экземпляр).
- Установки для печати могут быть также сделаны на компьютере с помощью поставляемого программного обеспечения.

## Задание стиля печати

После выбора изображения для печати обязательно задайте стиль печати.

Возможны следующие установки печати.

Тип печати	 Стандартный	Печать по одному изображению на странице
	 Индексный	Печать отобранных изображений уменьшенного размера вместе в индексном формате
	 Оба типа	Печать изображений в обоих форматах: стандартном и индексном
Дата		Впечатывание даты
Номер файла		Впечатывание номера файла

- 1 В меню [ (Воспроизведение)] выберите [Print Order] (Заказ на печать) и нажмите кнопку **SET**.  
См. раздел *Выбор меню и установок* (стр. 36).



- 2 Кнопкой ◀ или ▶ на мультиконтроллере выберите [Set up] (Настройка), затем нажмите **SET**.

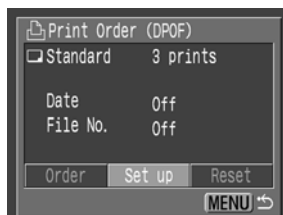

- 3 Кнопкой ▲ или ▼ на мультиконтроллере выберите [Print Type] (Тип печати), [Date] (Дата) или [File No.] (Номер файла).

- 4 Выберите значение кнопкой ◀ или ▶ на мультиконтроллере.  
**Тип печати**

Выберите [Standard] (Стандартный), [Index] (Индексный) или [Both] (Оба).

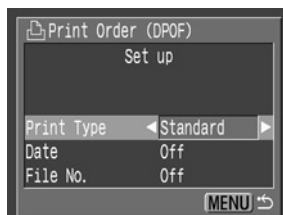

## Установки для печати (Установки DPOF) (продолжение)

### Дата

Выберите [On] (Вкл.) или [Off] (Выкл.).

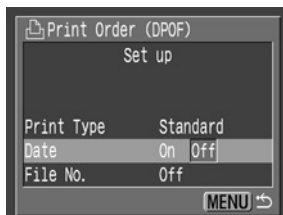

### Номер файла

Выберите [On] (Вкл.) или [Off] (Выкл.).

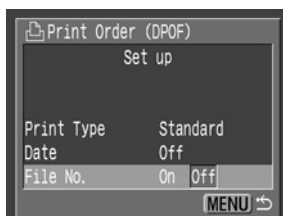

## 5 Нажмите кнопку **MENU**.

Меню настройки закроется, и откроется меню Print Order (Заказ на печать).



- Если для [Print Type] (Тип печати) установлено значение [Index] (Индексный), то для параметров [Date] (Дата) и [File No.] (Номер файла) не может быть задано значение [On] (Вкл.).
- Если для [Print Type] (Тип печати) установлено значение [Both] (Оба), то для параметров [Date] (Дата) и [File No.] (Номер файла) можно установить значение [On] (Вкл.), однако на индексной распечатке печатается только номер файла.



Дата и время впе­чатываются в формате, заданном в меню установок даты и времени Set Date/Time (стр. 21).

## Сброс установок для печати

Все установки для печати могут быть сброшены одновременно. При этом тип печати устанавливается на [Standard] (Стандартный), а дата и номер файла на [Off] (Выкл.).

- 1 В меню [ ] (Производство) выберите [Print Order] (Заказ на печать) и нажмите кнопку **SET**.  
См. раздел *Выбор меню и установок* (стр. 36).

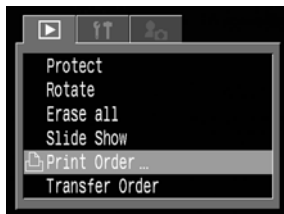

- 2 Кнопкой ◀ или ▶ на мультиконтроллере выберите [Reset] (Сброс) и нажмите **SET**.

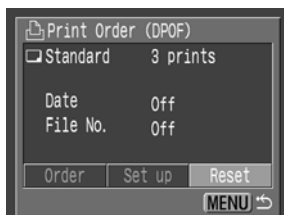

- 3 Кнопкой ◀ или ▶ на мультиконтроллере выберите [OK] и нажмите **SET**.

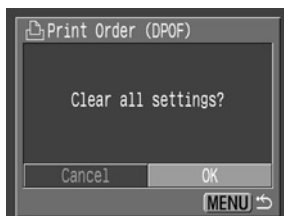

## Печать с установками печати DPOF

Параметры печати DPOF могут использоваться для печати на дополнительно приобретаемом принтере серии CP, поддерживающем функцию непосредственной печати, или на дополнительно приобретаемом принтере VJ, поддерживающем функцию непосредственной печати.

**1** В меню [  (Воспроизведение) ] выберите [Print Order] (Заказ на печать) и нажмите кнопку **SET**.

См. раздел *Выбор меню и установок* (стр. 36).



**2** С помощью кнопок **▲**, **▼**, **◀** и **▶** на мультитроллере выберите [Print] (Печать) и нажмите **SET**.

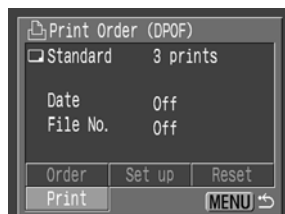

**3** Установите требуемые параметры стиля печати.

- См. *Задание параметров печати* (стр. 131).
- Задание стиля печати невозможно, если при задании параметров печати DPOF установлен индексный ([Index]) тип печати. (При печати на VJ-принтере можно также выбрать тип бумаги.)

**4** С помощью кнопок **▲**, **▼**, **◀** и **▶** на мультитроллере выберите [OK] и нажмите **SET**.

Начнется печать изображения. После завершения распечатки восстановится стандартный режим воспроизведения.

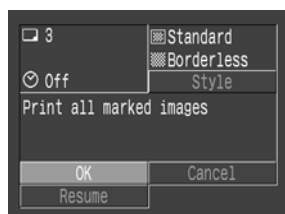



- Для печати даты на шаге 2 на предыдущей странице следует в меню заказа на печать установить для параметра [Date] (Дата) значение [On] (Вкл.). Установить печать даты в меню [Style] на шаге 3 на предыдущей странице невозможно. Если установлен индексный тип печати [Index], то дата не печатается, даже если на шаге 2 для параметра [Date] установлено значение [On].
- Если для типа печати задано значение [Both] (Оба), то для пунктов [Date] (Дата) и [File No.] (Номер файла) можно одновременно установить значение [On] (Вкл.), однако на индексных отпечатках будут печататься только номера файлов. (В случае VJ-принтера печать номеров файлов и даты в режиме [Index] (Индекс) невозможна.)
- Если задан тип печати [Standard] (Стандартный), номера файлов не печатаются, даже если для них задано значение [On] (Вкл.).



- Максимальное количество изображений, распечатываемых на одной странице в индексном режиме, зависит от выбранного формата бумаги.
  - Формат Card (Карточка): 20 изображений.
  - Формат L: 42 изображения.
  - Формат Postcard (Открытка): 63 изображения.(Информацию о количестве изображений, печатаемых пузырьково-струйным принтером VJ, см. в Руководстве пользователя VJ-принтера.)
- Отмена печати (стр. 130).

### Возобновление печати

- С помощью кнопки ◀ или ▶ на мультиконтроллере выберите в меню [Print Order] (Заказ на печать) пункт [Resume] (Возобновить) и нажмите **SET**. Могут быть распечатаны оставшиеся изображения.
- Возобновление печати невозможно в следующих условиях:
  - если перед возобновлением печати были изменены параметры печати;
  - если перед возобновлением печати было удалено изображение, для которого были заданы параметры печати;
  - если при отмене печати на CF-карте оставалось очень мало свободного места.В этих случаях можно выбрать [OK] в меню Print Order и повторить печать, начиная с первого изображения. Если печать была прервана из-за разрядки аккумулятора, рекомендуется использовать сетевой блок питания АСК700. Если необходимо использовать аккумулятор, перед печатью убедитесь, что он полностью заряжен. После замены разряженных аккумуляторов снова включите питание камеры.
- Ошибки при печати (стр. 130).

## Параметры отправки изображений (заказ на отправку DPOF)

С помощью камеры можно пометить изображения, которые требуется перенести на компьютер и вложить в сообщения электронной почты. (Для фактического переноса изображений используйте прилагаемое программное обеспечение. Инструкции по переносу изображений см. во *Вводном руководстве по программному обеспечению*.) Эти установки совместимы со стандартами формата заказа цифровой печати (DPOF).



На изображениях, для которых пометка для отправки установлена с помощью другой DPOF-совместимой камеры, отображается символ . Любые установки, задаваемые на Вашей камере, затирают такие пометки.

## Выбор изображений для отправки

- 1 В меню [] (Воспроизведение) выберите [Transfer Order] (Заказ на отправку) и нажмите кнопку **SET**.

См. раздел *Выбор меню и установок* (стр. 36).

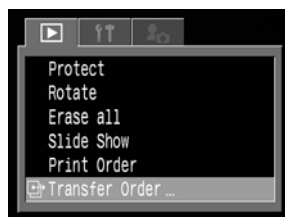

- 2 Кнопкой или на мультиконтроллере выберите [Order] (Заказать) и нажмите **SET**.

При выборе пункта [Reset] (Сброс) отменяются установки отправки для всех изображений на CF-карте.

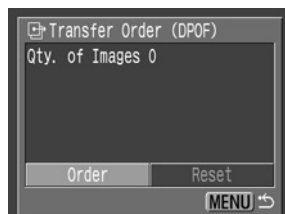

## 3 Выберите изображения для отправки.

### Одиночные изображения

- Выбор изображения производится с помощью кнопки ◀ или ▶ на мультиконтроллере, пометка изображений или удаление пометки производится кнопкой ▲ или ▼ на мультиконтроллере.
- Эти же операции можно использовать для выбора изображений в индексном режиме (3 изображения). Переключение между режимами воспроизведения одиночного изображения и индексным режимом производится кнопкой .



### Все изображения на CF-карте

- Нажмите кнопку  для перехода в индексный режим (3 изображения).
- Нажмите кнопку **SET** и выберите [Mark All] (Пометить все) с помощью кнопки ▲ или ▼ на мультиконтроллере, затем еще раз нажмите кнопку **SET**. (Если вместо пункта [Mark All] выбрать пункт [Clear All] (Очистить все), можно убрать отметки у всех изображений.)
- После установки или сброса отметок у всех изображений можно устанавливать или убирать отметки у отдельных изображений.

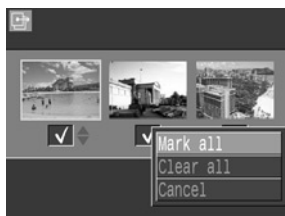

## 4 Нажмите кнопку **MENU**.

Режим выбора выключится, и вновь появится меню заказа на отправку (Transfer Order).



- Изображения отправляются в соответствии с датой съемки в том порядке, в каком они были сняты.
- На CF-карте можно отметить максимум 998 изображений.

# Просмотр изображений на экране телевизора

При съемке и воспроизведении изображений можно использовать телевизор с видеовходом, который подключается с помощью прилагаемого AV-кабеля AVC-DC100.

**1** Выключите камеру (стр. 24).

**2**

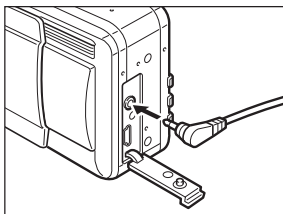

Подсоедините AV-кабель AVC-DC100 к разъему **A/V OUT** камеры.

**3**

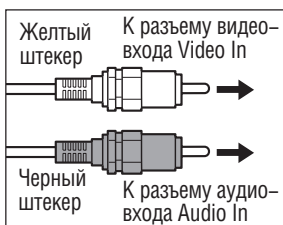

Подключите другие концы AV-кабеля к видео- и аудиоразъемам телевизора.

**4**

Включите телевизор и переключите его в режим видео.

**5**

Включите камеру в режиме съемки или воспроизведения (стр. 24).

- На экране телевизора появится изображение. Съемка и воспроизведение изображений производится как обычно.
- Если во время съемки изображения не появляются на экране телевизора, нажмите кнопку **DISPLAY**.



- Если камера подключена к телевизору, изображение на ЖК-мониторе отсутствует.
- Формат видеосигнала (NTSC или PAL) можно переключить в соответствии с региональными стандартами (стр. 154). Установки по умолчанию меняются в зависимости от региона.  
NTSC: Япония, США, Канада, Тайвань и др.  
PAL: Европа, Азия (кроме Тайваня), Океания и др.  
Если установлена неправильная видеосистема, изображения с камеры могут отображаться неправильно.
- В случае стереофонической модели телевизора звуковой штекер можно подключить либо к правому, либо к левому входному звуковому разъему. Подробнее см. Руководство к телевизору.
- Телевизор не может использоваться в режиме .

## Загрузка изображений в компьютер

Загрузка снятых камерой изображений в компьютер может производиться одним из следующих способов.

- Путем подключения камеры к компьютеру с помощью USB-кабеля  
При этом можно загрузить изображения непосредственно из камеры в компьютер.
- Непосредственно с CF-карты  
Используя портативный компьютер или устройство чтения карт, можно загрузить изображения непосредственно с CF-карты.

## Подключение камеры к компьютеру с помощью USB-кабеля

После установки программного обеспечения его можно использовать для загрузки изображений с последующей их распечаткой или отправкой по электронной почте.

### ВНИМАНИЕ

**При использовании перечисленных ниже операционных систем необходимо установить на компьютер программное обеспечение и драйвер с компакт-диска Canon Digital Camera Solution Disk, входящего в комплект поставки камеры. Windows 98 (включая Second Edition)/Windows 2000/Windows Me Mac OS 9.0 или 9.2**



Если подсоединить камеру к компьютеру до установки драйвера и программного обеспечения, камера будет работать неправильно. В этом случае см. раздел *Поиск и устранение неполадок* во *Вводном Руководстве по программному обеспечению*.

## 1 Установите драйвер и программное обеспечение с компакт-диска Canon Digital Camera Solution Disk.

Информацию о требованиях к системе и инструкции по установке см. во *Вводном Руководстве по программному обеспечению*.

## 2 Подсоедините прилагаемый кабель интерфейса USB к USB-порту компьютера и к цифровому разъему DIGITAL камеры.

- При выполнении соединения USB выключать компьютер или камеру не требуется.
- Информацию о расположении USB-порта компьютера см. в руководстве компьютера.
- После завершения подключения к компьютеру ЖК-монитор камеры выключается и цвет индикатора питания/режима работы изменяется на желтый.

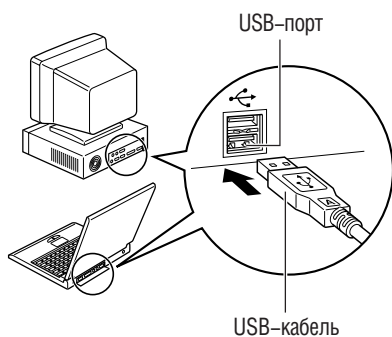

### Разъем DIGITAL

1. Ногтем откройте крышку разъемов.
2. Вставьте разъем до щелчка в фиксаторах.

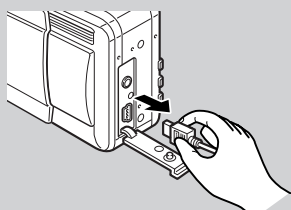
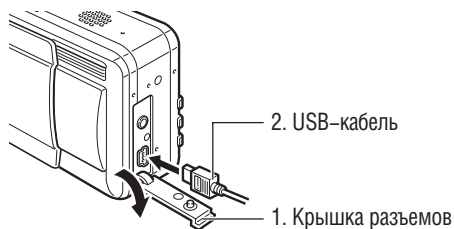

Для отсоединения кабеля от камеры: возьмите разъем кабеля пальцами с обеих сторон и извлеките его из гнезда.

Порядок операций после подсоединения камеры см. во *Вводном руководстве по программному обеспечению*.

### Загрузка изображений без установки программного обеспечения (только Windows XP и Mac OS X (10.1 или 10.2))

При использовании Windows XP или Mac OS X (10.1 или 10.2) для загрузки изображений (только в формате JPEG) можно использовать программное обеспечение, входящее в комплект поставки этих операционных систем, не устанавливая при этом программное обеспечение с компакт-диска Canon Digital Camera Solution Disk. Это удобно для загрузки изображений в компьютер, на который не установлено специальное программное обеспечение.

Однако помните, что при загрузке изображений этим способом существует ряд ограничений. Подробнее см. буклет *Для пользователей Windows® XP и Mac OS X*.

1. Подсоедините прилагаемый кабель интерфейса USB к USB-порту компьютера и к цифровому разъему DIGITAL камеры. (См. шаг 2 на стр. 145.)
2. Для загрузки изображений следуйте инструкциям на экране.



- При подсоединении камеры к компьютеру рекомендуется использовать дополнительно приобретаемый сетевой блок питания АСК700 (стр. 162).
- При отсоединении USB-кабеля при включенной камере она автоматически выключается.
- При подключении к плате, совместимой с USB 2.0, выполнение любых операций не гарантируется.

## Загрузка непосредственно с CF-карты

1

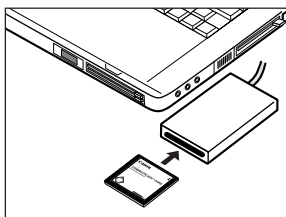

Извлеките CF-карту из камеры и установите ее в устройство для чтения CF-карт, подключенное к компьютеру.

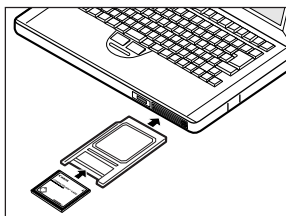

- При использовании устройства чтения PC Card сначала установите карту в адаптер PC Card (приобретается дополнительно), затем установите адаптер PC Card в устройство чтения PC Card компьютера.

2

Дважды щелкните на значке накопителя, содержащего CF-карту.

3

Скопируйте изображения с карты в требуемую папку на жестком диске. Изображения хранятся в папках [xxxCANON], вложенных в папку [DCIM] (где xxx – это трехзначный номер от 100 до 998).

# Список пунктов меню и сообщений

## Меню съемки

\* В некоторых режимах съемки часть пунктов меню может отсутствовать (стр. 180).



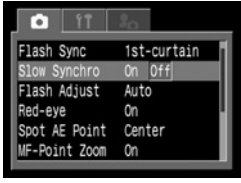
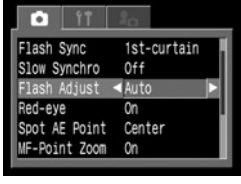
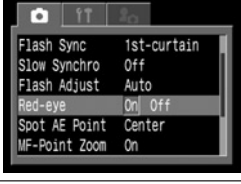
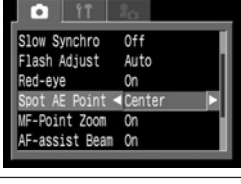
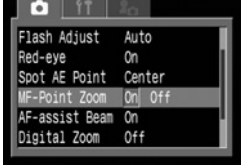

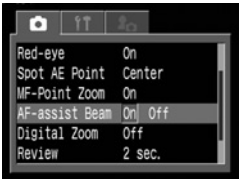
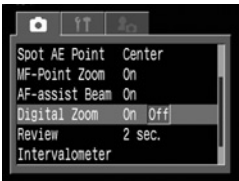
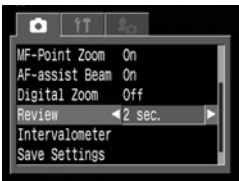
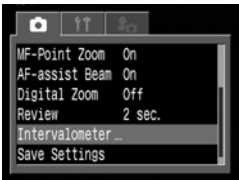
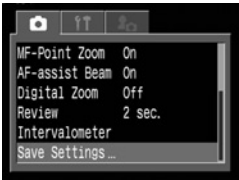



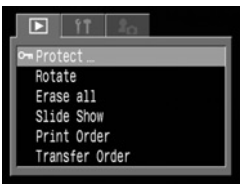

\*Установка по умолчанию

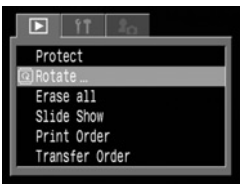
Пункт	Экран меню	Возможные значения	См. стр.
Flash Sync (Синхронизация вспышки)		Задаёт момент срабатывания вспышки. <ul style="list-style-type: none"> <li>• 1st-curtain (По 1-ой шторке)*</li> <li>• 2nd-curtain (По 2-ой шторке)</li> </ul>	95
Slow Synchro (Синхронизация вспышки при длительной выдержке)		Задаёт синхронизацию вспышки при длительной выдержке. <ul style="list-style-type: none"> <li>• On (Вкл.)</li> <li>• Off (Выкл.)*</li> </ul>	55
Flash Adjust (Настройка вспышки)		Задаёт, производится ли автоматическая настройка вспышки. <ul style="list-style-type: none"> <li>• Auto (Авто)*</li> <li>• Manual (Вручную)</li> </ul>	93
Red-eye (Уменьшение эффекта «красных глаз»)		Задаёт, включается ли лампа уменьшения эффекта «красных глаз». <ul style="list-style-type: none"> <li>• On (Вкл.)*</li> <li>• Off (Выкл.)</li> </ul>	54
Spot AE Point (Точечный замер)		Задаёт вариант точечного замера: центральный (точка экспозамера фиксируется в центре) или точка автофокусировки (точка экспозамера соответствует точке автофокусировки). <ul style="list-style-type: none"> <li>• Center (По центру)*</li> <li>• AF Point (Фокусировочная точка)</li> </ul>	77
MF-Point Zoom (Увеличение ручной фокусировочной точки)		Задаёт, следует ли увеличивать изображение в фокусировочной точке при использовании ручной фокусировки. <ul style="list-style-type: none"> <li>• On (Вкл.)*</li> <li>• Off (Выкл.)</li> </ul>	100

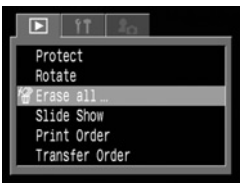
Пункт	Экран меню	Возможные значения	См. стр.
AF-assist Beam (Вспомогательный луч света для автофокусировки)		При использовании автоматической фокусировки задает включение вспомогательного луча света в соответствии с условиями съемки. <ul style="list-style-type: none"> <li>• On (Вкл.)*</li> <li>• Off (Выкл.)</li> </ul>	34
Digital Zoom (Цифровое увеличение)		Задаст, будет ли совместно с оптическим зумом использоваться цифровое увеличение изображений. <ul style="list-style-type: none"> <li>• On (Вкл.)</li> <li>• Off (Выкл.)*</li> </ul>	65
Review (Просмотр)		Задаст время отображения изображения на ЖК-мониторе после нажатия кнопки спуска затвора. <ul style="list-style-type: none"> <li>• Off (Выкл.)</li> <li>• от 2 с* до 10 с</li> </ul>	48
Intervalometer (Интервалометр)		Автоматическая съемка через заданные промежутки времени.	96
Save Settings (Сохранить установки)		Сохранение установок, выбранных в меню съемки и в меню функций, в качестве параметров режима <b>C</b> (Пользовательский) диска установки режимов съемки.	102

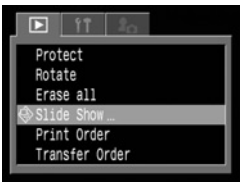

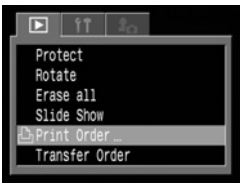

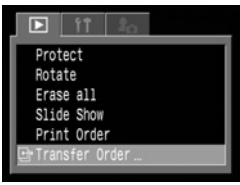
# Меню воспроизведения

\*Установка по умолчанию

Пункт	Экран меню	Возможные значения	См. стр.
 Protect (Защита)		Защита изображений от случайного стирания.	118
 Rotate (Поворот)		Поворот изображения на дисплее на 90 или 270 градусов по часовой стрелке.	112
 Erase all (Стереть все)		Стирание с CF-карты всех изображений (кроме защищенных).	120
 Slide Show (Слайд-шоу)		Воспроизведение изображений в автоматическом слайд-шоу.	114
 Print order (Заказ на печать)		Позволяет задать, какие изображения будут напечатаны на DPOF-совместимом принтере или фотолабораторном оборудовании, число экземпляров и другие параметры.	135
 Transfer Order (Заказ на отправку)		Задает изображения для отправки с помощью программного обеспечения электронной почты.	142

# Меню настройки

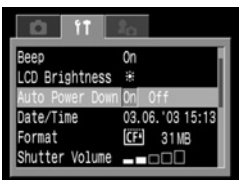



\*Установка по умолчанию

Пункт	Экран меню	Возможные значения	См. стр.
Beep (Звуковой сигнал)		Устанавливает, будет ли подаваться звуковой сигнал при нажатии кнопки спуска затвора или при выполнении операций в меню. См. также раздел «Взаимосвязь пункта Beep (Звуковой сигнал) в меню [T] (Настройка) и отдельных звуков в меню [CAM] (Моя камера)» на стр. 156. <ul style="list-style-type: none"> <li>• On (Вкл.)*</li> <li>• Off (Выкл., однако в случае ошибки звуковой сигнал все равно подается.)</li> </ul>	33
LCD Brightness (Яркость ЖК-монитора)		Установка яркости ЖК-монитора. <ul style="list-style-type: none"> <li>• [Sun] (Обычная)*</li> <li>• [Star] (Яркий)</li> </ul>	–
Auto Power Down (Автовывключение)		Устанавливает, отключается ли питание камеры автоматически, если в течение определенного времени не выполняется никаких операций. <ul style="list-style-type: none"> <li>• On (Вкл.)*</li> <li>• Off (Выкл.)</li> </ul>	25
Date/Time (Дата/время)		Установка даты, времени и формата даты.	21
Format (Форматирование)		Форматирование (начальная разметка) CF-карты.	121

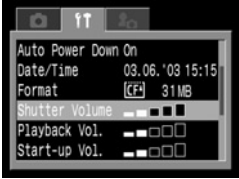
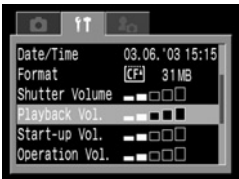
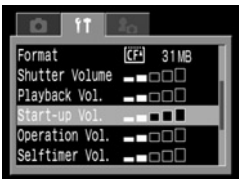
## Меню настройки (продолжение)

\*Установка по умолчанию

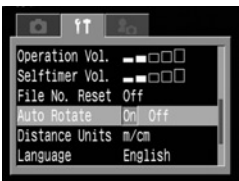
Пункт	Экран меню	Возможные значения	См. стр.
Shutter Volume (Громкость затвора)		Установка уровня громкости звукового сигнала при полном нажатии кнопки спуска затвора. В режиме видеофильма звук срабатывания затвора отсутствует. <ul style="list-style-type: none"> <li>• □□□□ (Выкл.)</li> <li>• ■□□□ (1)</li> <li>• ■■□□ (2)*</li> <li>• ■■■□□ (3)</li> <li>• ■■■■□□ (4)</li> <li>• ■■■■■ (5)</li> </ul>	33
Playback Vol. (Громкость воспроизведения)		Установка уровня громкости при воспроизведении видеофильма или звукового комментария. <ul style="list-style-type: none"> <li>• □□□□ (Выкл.)</li> <li>• ■□□□ (1)</li> <li>• ■■□□ (2)*</li> <li>• ■■■□□ (3)</li> <li>• ■■■■□□ (4)</li> <li>• ■■■■■ (5)</li> </ul>	109, 113
Start-up Vol. (Громкость звука включения)		Установка громкости звука при включении питания камеры. <ul style="list-style-type: none"> <li>• □□□□ (Выкл.)</li> <li>• ■□□□ (1)</li> <li>• ■■□□ (2)*</li> <li>• ■■■□□ (3)</li> <li>• ■■■■□□ (4)</li> <li>• ■■■■■ (5)</li> </ul>	25

Пункт	Экран меню	Возможные значения	См. стр.
Operation Vol. (Громкость звука нажатия кнопок)		Установка громкости звука нажатия кнопок. <ul style="list-style-type: none"> <li>□□□□ (Выкл.)</li> <li>■□□□ (1)</li> <li>■■□□ (2)*</li> <li>■■■□ (3)</li> <li>■■■■□ (4)</li> <li>■■■■■ (5)</li> </ul>	34
Selftimer Vol. (Громкость автоспуска)		Установка уровня громкости звукового сигнала автоспуска, информирующего, что съемка будет произведена через 2 с. <ul style="list-style-type: none"> <li>□□□□ (Выкл.)</li> <li>■□□□ (1)</li> <li>■■□□ (2)*</li> <li>■■■□ (3)</li> <li>■■■■□ (4)</li> <li>■■■■■ (5)</li> </ul>	64
File No. Reset (Сброс номеров файлов)		Устанавливает способ присвоения изображениям номеров файлов при смене CF-карты. <ul style="list-style-type: none"> <li>On (Вкл.)</li> <li>Off (Выкл.)*</li> </ul>	104
Auto Rotate (Автоповорот)		Задаст, будет ли на дисплее производиться автоматический поворот изображений, снятых при вертикальной ориентации камеры. <ul style="list-style-type: none"> <li>On (Вкл.)*</li> <li>Off (Выкл.)</li> </ul>	103
Distance Units (Единицы длины)		Задаст формат отображения расстояния на индикаторе ручной фокусировки. <ul style="list-style-type: none"> <li>m/cm (м/см)*</li> <li>ft/in (футы/дюймы)</li> </ul>	100

## Меню настройки (продолжение)



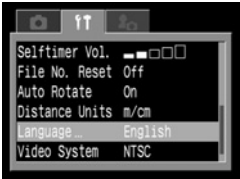
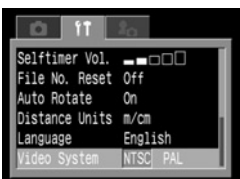











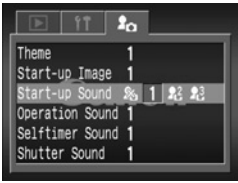

\*Установка по умолчанию

Пункт	Экран меню	Возможные значения	См. стр.
Language (Язык)		<p>Установка языка, используемого в меню и в сообщениях на ЖК-мониторе. В некоторых странах меню может иметь другой вид.</p> <ul style="list-style-type: none"> <li>• English*</li> <li>• Deutsch</li> <li>• Français</li> <li>• Nederlands</li> <li>• Dansk</li> <li>• Suomi</li> <li>• Italiano</li> <li>• Norsk</li> <li>• Svenska</li> <li>• Español</li> <li>• Chinese</li> <li>• Japanese</li> </ul> <p>Язык можно изменить во время воспроизведения изображения, удерживая кнопку <b>SET</b> и нажимая кнопку <b>JUMP</b>. (За исключением случая, когда камера подсоединена к принтеру.)</p>	23
Video System (Видеосистема)		<p>Установка стандарта выходного видеосигнала.</p> <ul style="list-style-type: none"> <li>• NTSC*</li> <li>• PAL</li> </ul>	144

## Меню «Моя камера»

Это меню позволяет выбрать используемые в камере тему, заставку и звук начальной загрузки, звук срабатывания затвора, звук нажатия кнопок и звук автоспуска. Эта параметры называются установками Моя камера. Можно также настроить наборы установок ([22] и [23]), заменив соответствующие пункты изображениями с CF-карты или новыми записанными звуками, либо используя прилагаемое программное обеспечение. Подробнее см. *Вводное руководство по программному обеспечению*.

\*Установка по умолчанию

Пункт	Экран меню	Возможные значения	См. стр.
Theme (Тема)		Выбор общей темы для всех пунктов установок Моя камера. *1 <ul style="list-style-type: none"> <li>•  (Выкл.)</li> <li>• <b>1</b> *</li> <li>• </li> <li>• </li> </ul>	40
Start-up Image (Начальная заставка)		Задаёт изображение, отображаемое при включении питания камеры. <ul style="list-style-type: none"> <li>•  (Выкл.)</li> <li>• <b>1</b> *</li> <li>• </li> <li>• </li> </ul>	40
Start-up Sound (Звук при включении)		Задаёт звуковой сигнал, подаваемый при включении питания камеры.*1 <ul style="list-style-type: none"> <li>•  (Выкл.)</li> <li>• <b>1</b> *</li> <li>• </li> <li>• </li> </ul>	40
Operation Sound (Звук нажатия кнопок)		Задаёт звуковой сигнал, подаваемый при нажатии мультиконтроллера или любой кнопки, кроме кнопки спуска затвора.*1 <ul style="list-style-type: none"> <li>•  (Выкл.)</li> <li>• <b>1</b> *</li> <li>• </li> <li>• </li> </ul>	40

## Меню Моя камера (продолжение)

\*Установка по умолчанию

Пункт	Экран меню	Возможные значения	См. стр.
Selftimer Sound (Звук автоспуска)		Задает звуковой сигнал, информирующий о том, что съемка будет произведена через 2 с.* <sup>1</sup> <ul style="list-style-type: none"> <li>•  (Выкл.)</li> <li>•  *</li> <li>• </li> <li>• </li> </ul>	40
Shutter Sound (Звук срабатывания затвора)		Задает звуковой сигнал, подаваемый при нажатии кнопки спуска затвора. При съемке видеofilьма звуковой сигнал не подается.* <sup>1</sup> <ul style="list-style-type: none"> <li>•  (Выкл.)</li> <li>•  *</li> <li>• </li> <li>• </li> </ul>	40

### \*<sup>1</sup> Взаимосвязь пункта Веер (Звуковой сигнал) в меню (Настройка) и отдельных звуков в меню (Моя камера)

- Для индивидуального отключения звуков начальной загрузки, нажатия кнопок и автоспуска необходимо, чтобы для пункта [Веер] (Звуковой сигнал) меню (Настройка) было установлено значение [Off] (Выкл.). Если для пункта [Веер] (Звуковой сигнал) установлено значение [On] (Вкл.), то будет подаваться короткий звуковой сигнал (Веер), даже если соответствующий пункт отключен ([Off]) в меню (Моя камера).

См. приведенную ниже таблицу.

		Установка [Веер] в меню  (Настройка)	
		[On] (Вкл.)	[Off] (Выкл.)
<b>Установки каждого звука в меню  (Моя камера)</b> (Включение питания, нажатие кнопок, автоспуск и срабатывание затвора)		● [Веер] (Звуковой сигнал)	—
		●	●
		●	●
		●	●

● : Звучит звуковой сигнал, указанный в наборе [ ].

— : Звуковой сигнал отсутствует

# Восстановление установок по умолчанию

Можно восстановить значения по умолчанию для всех установок меню и кнопок, за исключением параметров [Date/Time] (Дата и время), [Language] (Язык) и [Video System] (Видеосистема).

## 1 Включите камеру.

Камеру можно включить как в режиме съемки, так и в режиме воспроизведения.

## 2 Нажмите кнопку **MENU** и удерживайте ее нажатой более 5 с.

На ЖК-мониторе появится запрос «Reset settings to default?» (Восстановить установки по умолчанию?).

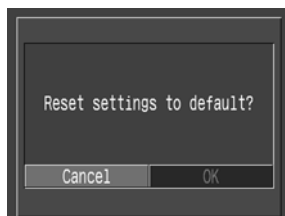

## 3 Кнопкой ◀ или ▶ на мультиконтроллере выберите [OK], затем нажмите кнопку **SET**.

- Во время восстановления отображается показанный справа экран. После завершения восстановления отображается обычный экран.
- Чтобы отменить операцию без выполнения восстановления, выберите [Cancel] (Отмена) вместо [OK].

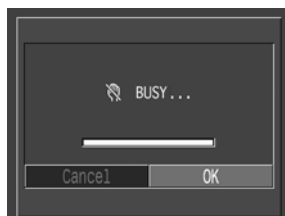

- Пользовательский баланс белого не отменяется даже при восстановлении значений по умолчанию (стр. 81).
- Восстановление значений по умолчанию невозможно, если камера подсоединена к компьютеру, к дополнительно приобретаемому принтеру, поддерживающему функцию непосредственной печати (серия CP), или к дополнительно приобретаемому VJ-принтеру, поддерживающему функцию непосредственной печати.



Если камера находится в режиме съемки и диск установки режима съемки установлен в положение **C**, будут восстановлены значения по умолчанию только для режима **C**.

## Список сообщений

На ЖК–дисплее могут отображаться следующие сообщения.

Reset settings to default?:	Восстановить значения по умолчанию для всех установок камеры и меню?
Resetting:	Производится восстановление значений по умолчанию для всех установок камеры и меню.
Busy...:	Идет запись изображения на CF–карту или чтение с нее. Восстановление установок по умолчанию.
No memory card:	Появляется при попытке произвести съемку или воспроизвести изображения без установленной CF–карты.
Cannot record!:	При съемке изображения CF–карта не была установлена.
Memory card error:	CF–карта неисправна.
Memory card full:	CF–карта переполнена, на нее нельзя записать дополнительные изображения или установки для печати.
Naming error!:	Невозможно создать данный файл, поскольку существует файл с тем же именем, что и папка, которую пытается создать камера, либо достигнут максимально допустимый номер файла. В меню съемки установите для пункта [File No. Reset] (Сброс номеров файлов) значение [On] (Вкл.). Перепирав все требуемые изображения на компьютер, отформатируйте CF–карту (стр. 121). Помните, что при форматировании будут стерты все изображения и другие данные.
Change the battery pack:	Уровень заряда аккумулятора недостаточен для работы камеры. Немедленно замените аккумулятор на заряженный или зарядите его.
No image:	На CF–карте нет записанных изображений.
Image too large:	Произведена попытка просмотра изображения, размер которого превышает 3200 x 2400 пикселей.
Incompatible JPEG format:	Произведена попытка просмотра несовместимого файла JPEG.
Corrupted data:	Произведена попытка просмотра изображения, данные которого испорчены.

RAW:	Произведена попытка воспроизведения изображения, записанного в несовместимом формате RAW.
Cannot magnify!:	Вы попытались увеличить изображение, которое было снято другой камерой, записано в другом формате или было отредактировано на компьютере.
Cannot rotate:	Вы попытались повернуть изображение, которое было снято другой камерой, записано в другом формате или было отредактировано на компьютере.
Unidentified Image:	Вы попытались воспроизвести изображение, которое было записано в специальном формате (запатентованном формате, используемом в камере другой фирмы–изготовителя, и т.д.).
Incompatible Wave format:	Невозможно приложить звуковой комментарий к изображению, так как к изображению уже приложен звуковой файл, записанный в неподдерживаемом формате.
Protected!:	Вы попытались стереть защищенное изображение.
Too many marks:	Слишком много изображений отмечено для печати или для включения в слайд–шоу. Дальнейшая обработка невозможна.
Cannot mark image:	Вы попытались установить параметры печати для файла, записанного не в формате JPEG.
Cannot complete!:	Невозможно сохранить установки для печати или для слайд–шоу.
Cannot edit:	Файл установок слайд–шоу поврежден.
Cannot register this image!:	Попытка зарегистрировать в качестве начальной заставки изображение, снятое другой камерой.
Cannot change!:	Попытка преобразовать в формат RAW изображение, снятое с использованием цифрового увеличения или уже записанное в формате RAW.

## Список сообщений (продолжение)

Во время печати на принтере, поддерживающем непосредственную печать (серия CP), на ЖК-монитор камеры могут выводиться следующие сообщения. Для некоторых моделей принтеров часть сообщений может не выводиться.

No Paper:	Кассета с бумагой неправильно установлена или она пуста. Также возможны неполадки при подаче бумаги.
No Ink:	Не установлен картридж с чернилами или в нем закончились чернила.
Incompatible paper size:	В принтер загружена бумага неправильного формата.
Incompatible ink size:	В принтер загружен картридж с чернилами неправильного размера.
Ink Cassette Error:	Неполадка в картридже с чернилами.
Paper and ink do not match:	Бумага и чернила из разных комплектов.
Paper Jam:	Бумага замялась во время печати.
Paper has been changed:	После открытия меню печати была заменена бумага.
Recharge the printer battery:	Разряжен аккумулятор принтера.
Communication Error:	Ошибка при передаче данных в принтер.
Could not print xx images:	Произведена попытка использования параметров печати DPOF для печати xx изображений, снятых другой камерой, записанных в неправильном формате или отредактированных на компьютере.
Cannot Print!:	Произведена попытка печати изображения, снятого другой камерой, изображения, записанного в неправильном формате, или изображения, отредактированного на компьютере.
Readjust trimming:	Произведена попытка печати изображения со стилем, отличным от использовавшегося при задании параметров обрезки.

Следующие сообщения могут отображаться на камере, подсоединенной к VJ-принтеру, поддерживающему функцию непосредственной печати.

**На пузырьково-струйных VJ-принтерах с панелью управления проверьте выводимый на панель номер ошибки и см. *Краткое руководство VJ-принтера*.**

(На некоторых моделях сообщение или код ошибки могут не отображаться.)

---

Printer in use:	Принтер печатает данные с карты памяти, установленной в компьютер или принтер. Принтер автоматически начнет печать изображений из камеры после завершения текущего задания на печать.
Printer warming up:	Принтер прогревается. Когда принтер будет готов, печать начнется автоматически.
No print head:	В принтер не установлена печатающая головка.
Printer cover open:	Плотно закройте крышку принтера.
Media type error:	Выбран тип бумаги, не поддерживаемый принтером. Выберите поддерживаемый тип бумаги в меню Print Style (Стиль печати).
Paper lever error:	Установите рычаг выбора толщины бумаги в требуемое положение.
Low ink level:	Скоро потребуются заменить чернильницу. Подготовьте новую чернильницу. Если на этом экране выбрать вариант [Continue], можно возобновить печать. (На некоторых моделях данное сообщение может не отображаться.)
Waste tank full:	Можно возобновить печать, нажав кнопку RESUME/CANCEL (Возобновить/отмена) на VJ-принтере. Закажите запасную емкость для использованных чернил в ближайшем центре поддержки клиентов Canon по адресу, указанному в контактной информации, прилагаемой к VJ-принтеру, или в Кратком руководстве по VJ-принтеру.
Printer error:	Выключите и снова включите питание принтера. Если ошибка сохранилась, обратитесь в ближайший центр поддержки клиентов Canon по адресу, указанному в контактной информации, прилагаемой к VJ-принтеру, или в Кратком руководстве по VJ-принтеру.

---

## Блок питания переменного тока (приобретается дополнительно)

При непрерывной работе в течение длительного времени или при подключении к компьютеру или к принтеру рекомендуется использовать комплект адаптера переменного тока АСК700\* (приобретается дополнительно).

\* Состоит из компактного блока питания CA-PS700, переходника постоянного тока DR-700 и кабеля питания.

1



Компактный блок питания CA-PS700

Подсоедините кабель питания к компактному блоку питания и включите его в электрическую розетку.

2

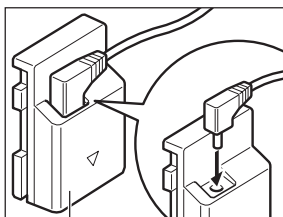

Переходник постоянного тока DR-700

Подключите штекер DC компактного блока питания к разъему DC переходника постоянного тока DR-700.

3

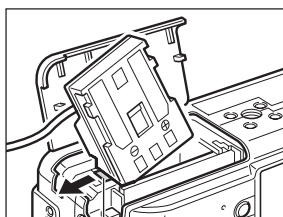

Фиксатор аккумулятора

Откройте крышку гнезда CF-карты/аккумулятора, затем установите переходник постоянного тока до фиксации со щелчком.

4

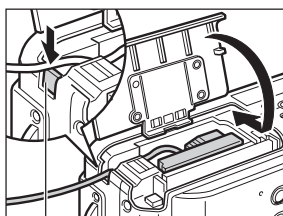

Крышка кабеля переходника постоянного тока

Нажав кабелем на крышку для кабеля переходника постоянного тока, закройте крышку гнезда CF-карты/аккумулятора. После использования обязательно отключайте кабель питания от источника питания.



- Обязательно выключайте питание камеры перед присоединением или отсоединением компактного блока питания (стр. 24).
- Использование любого другого адаптера, кроме комплекта адаптера переменного тока АСК700, может привести к неполадкам в работе камеры или комплекта адаптера переменного тока.

# Автомобильное зарядное устройство (приобретается дополнительно)

Автомобильное зарядное устройство СВС–NB2 (приобретается дополнительно) предназначено для зарядки аккумуляторов от гнезда прикуривателя автомобиля.

При использовании автомобильного зарядного устройства двигатель автомобиля должен работать. Использование при неработающем двигателе может привести к разрядке собственного аккумулятора некоторых автомобилей. Обязательно отключайте зарядное устройство перед выключением двигателя.

1

К гнезду прикуривателя

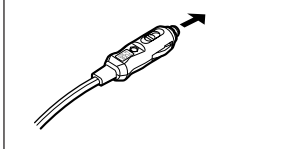

При работающем двигателе подсоедините кабель прикуривателя к гнезду прикуривателя и к зарядному устройству.

2

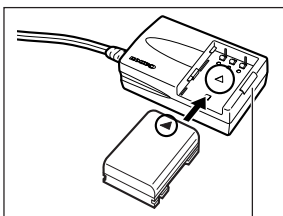

Индикатор зарядки

Полностью вставьте аккумулятор в зарядное устройство, как показано на рисунке.



- Для правильной установки аккумулятора в зарядное устройство совместите стрелку на аккумуляторе со стрелкой на зарядном устройстве.
- Во время зарядки аккумулятора индикатор зарядки светится красным светом. После завершения зарядки индикатор горит зеленым светом.
- После завершения зарядки отсоедините кабель прикуривателя от гнезда прикуривателя и извлеките аккумулятор.



- При выключении двигателя зарядка аккумуляторов прекращается, поэтому убедитесь в том, что кабель зарядного устройства отсоединен от гнезда прикуривателя.
- Не вставляйте кабель зарядного устройства в гнездо прикуривателя при неработающем двигателе.
- Автомобильное зарядное устройство можно использовать только в автомобилях с отрицательным полюсом на массе. Его нельзя использовать в автомобилях с положительным полюсом на массе.

## Водонепроницаемый футляр (приобретается дополнительно)

При использовании камеры в водонепроницаемом футляре WP-DC300 (приобретается дополнительно) выполнение некоторых операций производится несколько по-другому. Используйте камеру в соответствии с приведенными ниже инструкциями.

Операции с камерой (без водонепроницаемого футляра)	Операции с камерой в водонепроницаемом футляре	См. стр.
Выключение питания	Нажмите кнопку  / <b>WB / FUNC.</b> и удерживайте ее нажатой более 5 с. (При повторном включении камеры нажмите наполовину кнопку спуска затвора.)	24
Выбор меню кнопкой <b>MENU</b> или  / <b>WB / FUNC.</b>	Нажимайте кнопку ◀ или ▶ на мультиконтроллере, удерживая нажатой кнопку MF.	36, 37
Ручная фокусировка		
Изменение величины диафрагмы в режиме <b>M</b>	Нажимайте кнопку ◀ или ▶ на мультиконтроллере, удерживая нажатой кнопку  (Замер экспозиции).	73



- При воспроизведении увеличенного изображения перемещение вверх и вниз невозможно.
- Технические характеристики и рекомендации по применению см. в Руководстве пользователя водонепроницаемого футляра.

## Уход за камерой

Чистку корпуса, объектива, видеоискателя, монитора и других частей производите в соответствии с приведенными ниже инструкциями.

Корпус камеры	Протирайте корпус мягкой тканью или специальным материалом для протирки стекол очков.
Объектив	<p>Сначала удалите пыль и грязь с помощью груши для чистки объективов, затем удалите оставшуюся грязь, осторожно протирая объектив мягкой тканью.</p> <ul style="list-style-type: none"><li>• Не допускается использование синтетических чистящих средств для чистки корпуса камеры или объектива. Если удалить загрязнение не удалось, обратитесь в ближайший пункт службы поддержки клиентов компании Canon, указанный в отдельной брошюре Canon Customer Support (Поддержка клиентов компании Canon).</li></ul>
Видоискатель, ЖК–монитор	<p>Пыль и загрязнения следует удалять с помощью груши для чистки объективов. В случае необходимости для удаления стойких загрязнений осторожно протрите видеоискатель и ЖК–монитор мягкой тканью или материалом для протирки стекол очков.</p> <ul style="list-style-type: none"><li>• Не допускается прилагать усилия при протирке ЖК–монитора или надавливать на него. Это может привести к повреждению монитора или вызвать другие неполадки.</li></ul>





Запрещается использовать для чистки камеры разбавители, бензин, синтетические чистящие средства или воду. Эти вещества могут вызвать коробление или повреждение оборудования.

# Поиск и устранение неполадок

Неполадка	Причина	Способ устранения
Камера не работает	Не включено питание.	Включите камеру. ➔ См. раздел <i>Включение/выключение питания</i> (стр. 24).
	Открыта крышка гнезда CF-карты/отсека аккумулятора	Убедитесь, что крышка гнезда CF-карты/аккумулятора надежно закрыта.
	Недостаточное напряжение аккумулятора	Полностью зарядите аккумулятор или используйте питание от бытовой электросети.
	Плохой контакт между клеммами аккумулятора и камерой	Протрите клеммы чистой сухой тканью.
Камера не снимает	Камера находится в режиме воспроизведения или подсоединена к компьютеру/принтеру	Переключите камеру в режим съемки. ➔ См. раздел <i>Переключение между режимами съемки и воспроизведения</i> (стр. 26).
	Идет зарядка вспышки (мигает оранжевый индикатор)	Подождите, пока зарядится вспышка (оранжевый индикатор перестанет мигать и будет гореть непрерывно), и только после этого нажмите кнопку спуска затвора.
	CF-карта полностью заполнена	<ul style="list-style-type: none"> <li>• Вставьте новую CF-карту.</li> <li>• При необходимости загрузите изображения в компьютер, а затем сотрите их с карты, чтобы освободить место.</li> </ul>
	CF-карта неправильно отформатирована	<ul style="list-style-type: none"> <li>• Отформатируйте CF-карту. ➔ См. раздел <i>Форматирование CF-карты</i> (стр. 121).</li> <li>• Если форматирование не помогает, возможно, что повреждены логические схемы CF-карты. Обратитесь в ближайшее отделение службы поддержки клиентов компании Canon.</li> </ul>
Объектив не убирается внутрь камеры	Крышка гнезда CF-карты/отсека аккумулятора была открыта при включенной камере	Закройте крышку гнезда CF-карты/отсека аккумулятора, затем выключите камеру.
	Крышка гнезда CF-карты/отсека аккумулятора была открыта во время записи на CF-карту (предупреждающий сигнал)	Закройте крышку гнезда CF-карты/отсека аккумулятора, затем закройте крышку объектива.
	Переключение в режим воспроизведения из режима съемки	В этом случае объектив не убирается. Чтобы убрать объектив, закройте крышку объектива.

## Поиск и устранение неполадок (продолжение)

Неполадка	Причина	Способ устранения
Аккумулятор быстро разряжается	Емкость аккумулятора снизилась из-за того, что он не использовался в течение года и более	Замените аккумулятор на новый.
	Истек срок службы аккумулятора	Замените аккумулятор на новый.
Аккумулятор не заряжается	Истек срок службы аккумулятора	Замените аккумулятор на новый.
	Плохой контакт между зарядным устройством и аккумулятором	<ul style="list-style-type: none"> <li>• Протрите клеммы элементов питания чистой сухой тканью.</li> <li>• Надежно вставьте вилку зарядного устройства в розетку.</li> </ul>
Изображение размытое или не в фокусе	Смещение камеры	<ul style="list-style-type: none"> <li>• Постарайтесь избежать перемещения камеры при нажатии на кнопку спуска затвора.</li> <li>• Если при съемке с большими выдержками появляется предупреждение о сотрясении камеры , установите камеру на штатив.</li> </ul>
	Автофокусировка нарушена в результате помех на пути вспомогательного луча света	Следите за тем, чтобы не заслонять вспомогательный излучатель света для автофокусировки пальцем или каким-либо другим предметом.
	Вспомогательный луч света для автофокусировки выключен	Включите вспомогательный луч света для автофокусировки ([On]). ➔ См. раздел <i>Меню съемки</i> (стр. 148).
	Снимаемый объект находится за пределами диапазона фокусировки	<ul style="list-style-type: none"> <li>• Убедитесь, что расстояние от объектива до объекта составляет не менее 50 см.</li> <li>• Используйте режим макросъемки для съемки объектов на расстоянии от 10 до 50 см при минимальном фокусном расстоянии и на расстоянии от 30 до 50 см при максимальном.</li> </ul>
	Объект не подходит для автофокусировки	Используйте при съемке фиксацию фокусировки или сфокусируйтесь вручную. ➔ См. раздел <i>Съемка объектов, не подходящих для автофокусировки</i> (стр. 98).
Объект на записанном изображении слишком темный	Недостаточная освещенность	Установите режим работы вспышки [On] (Вкл.).
	Объект слишком темен относительно фона	<ul style="list-style-type: none"> <li>• Установите положительное (+) значение компенсации экспозиции.</li> <li>• Используйте функцию фиксации экспозиции или точечного замера. ➔ См. разделы <i>Фиксация экспозиции (AE Lock)</i> (стр. 90) и <i>Переключение режимов замера экспозиции</i> (стр. 77).</li> </ul>
	Объект расположен слишком далеко и не освещается вспышкой	<ul style="list-style-type: none"> <li>• Встроенная вспышка имеет следующий радиус действия: Если для чувствительности задано значение AUTO: 35 см – 4,8 м (Широкоугольный) 35 см – 3,0 м (Телефото) Если для чувствительности задано значение ISO 100: 55 см – 4,0 м (Широкоугольный) 55 см – 2,5 м (Телефото)</li> </ul>

Неполадка	Причина	Способ устранения
Объект на снимке слишком темный	Объект расположен слишком далеко и не освещается вспышкой	Увеличьте чувствительность ISO и повторите съемку. См. раздел <i>Изменение чувствительности ISO</i> (стр. 85).
Объект на снимке слишком яркий	Объект слишком близко	Отрегулируйте мощность вспышки с помощью функции компенсации экспозиции при съемке со вспышкой (стр. 93).
	Объект слишком ярк относительно фона	<ul style="list-style-type: none"> <li>Установите отрицательное (–) значение компенсации экспозиции.</li> <li>Используйте функцию фиксации экспозиции или точечного замера. ➔ См. разделы <i>Фиксация экспозиции (AE Lock)</i> (стр. 90) и <i>Переключение режимов замера экспозиции</i> (стр. 77).</li> </ul>
	Свет падает прямо на объект или отражается от объекта в камеру	Измените угол съемки.
	Вспышка включена (On)	Установите режим работы вспышки Auto (Автоматическая вспышка) или Off (Вспышка выключена).
В верхней части ЖК–монитора появляется красная полоса света	Объект слишком яркий	Это обычное явление для устройств, содержащих матрицы ПЗС, и не является неисправностью. (Эта красная полоса света не записывается при съемке фотографий, однако записывается при съемке видеофильмов.)
На изображении видны белые точки или белые звездочки	Свет вспышки отражается от находящихся в воздухе частиц пыли или насекомых. Наиболее часто этот эффект проявляется в следующих условиях: <ul style="list-style-type: none"> <li>– при съемке в широкоугольном положении объектива;</li> <li>– при съемке с большой величиной диафрагмы в режиме автоэкспозиции с приоритетом диафрагмы.</li> </ul>	Это обычное явление для цифровых камер, и оно не является неисправностью.
Не срабатывает вспышка	Вспышка выключена (Off)	Установите режим работы вспышки Auto (Автоматическая вспышка) или On (Вспышка включена).
Изображение не выводится на экран телевизора	Установлена неправильная видеосистема	Установите видеосистему (NTSC или PAL), соответствующую телевизору (стр. 154).
	Установлен режим съемки  (Съемка панорам)	В режиме  (Съемка панорам) изображение не выводится на экран телевизора. Выберите другой режим.
Не работает зуммирование	Рычаг зуммирования нажат во время съемки в режиме видеофильма	Установите требуемое фокусное расстояние до начала съемки в режиме видеофильма.
Медленное чтение с CF–карты	Используемая в данный момент CF–карта была отформатирована в другом устройстве	Используйте CF–карту, отформатированную в этой камере. ➔ См. раздел <i>Форматирование CF–карты</i> (стр. 121).
Медленная запись на CF–карту		

# Технические характеристики

Все данные основаны на стандартных методах тестирования, применяемых компанией Canon. Технические характеристики могут быть изменены без уведомления.

## PowerShot S50

Эффективное количество пикселей:	Прибл. 5 млн.
Датчик изображения:	Матрица ПЗС 1/1,8 дюйма (общее количество пикселей: прибл. 5,3 млн.)
Объектив:	7,1 (W) –21,3 (T) мм (эквивалентный диапазон для 35–миллиметровой пленки: 35–105 мм), F2.8 (W) –4,9 (T)
Цифровой телеконвертор:	Макс. прибл. 4,1 × (максимальное цифровое увеличение – 12x в сочетании с оптическим увеличением)
Оптический видоискатель:	Видоискатель с зуммированием реального изображения, охват изображения прибл. 82%
ЖК–монитор:	1,8–дюймовый цветной поликристаллический кремниевый TFT ЖК–монитор низкотемпературного типа, охват изображения 100%
Способ автофокусировки:	Автофокусировка TTL 9–точечная (AiAF)/1–точечная (AF) 1–точечная AF: доступно любое положение Предусмотрены режимы фиксации фокусировки и ручной фокусировки
Расстояние съемки (от торца оправы объектива):	Обычная автофокусировка: 50 см – ∞ Автофокусировка в макрорежиме: 10 см (W)/30 см (T) – 50 см Ручная фокусировка: 10 см (W)/30 см (T) – ∞
Затвор:	Механический затвор + электронный затвор
Выдержки затвора:	15 – 1/1500 с Выдержка 1,3 с или более автоматически выбирается в режиме приоритета выдержки и в ручном режиме При большой выдержке затвора (15 – 1/3 с) используется функция шумопоножения.
Замер экспозиции:	Оценочный замер, центрально–взвешенный интегральный замер, точечный замер (в центре или в точке автофокусировки)
Способ управления экспозицией:	Программная автоматическая установка экспозиции, автоэкспозиция с приоритетом выдержки, автоэкспозиция с приоритетом диафрагмы, ручная установка. Предусмотрен режим фиксации экспозиции.
Компенсация экспозиции:	+/- 2 ступени с шагом 1/3 ступени Предусмотрен режим автоматической экспозиционной вилки (автобрекетинг AEB)
Чувствительность:	Auto, эквивалент ISO 50, ISO 100, ISO 200 и ISO 400
Баланс белого:	Автоматический TTL баланс белого, фиксированный баланс белого (имеющиеся установки: ясная погода, облачная погода, лампа накаливания, флуоресцентная лампа, флуоресцентная лампа H, вспышка) или пользовательская установка баланса белого (пользовательская 1 и 2)
Вспышка:	Авто, Вкл., Выкл. Уменьшение эффекта «красных глаз» вкл.: авто с уменьшением эффекта «красных глаз»/вкл. с уменьшением эффекта «красных глаз»/выкл. Уменьшение эффекта «красных глаз» выкл.: вкл./выкл.

Дальность работы вспышки:	(Если для чувствительности задано значение AUTO) 35 см – 4,8 м (W), 35 см – 3,0 м (T) (Если для чувствительности задано значение ISO 100) 55 см – 4,0 м (W), 55 см – 2,5 м (T)	
Компенсация экспозиции при съемке со вспышкой:	+/- 2 ступени с шагом 1/3 ступени, возможна фиксация экспозиции при съемке со вспышкой	
Режимы съемки:	Авто Зона творческих режимов: программный, с приоритетом выдержки, с приоритетом диафрагмы, ручной и пользовательский Зона автоматических режимов: портрет, пейзаж, ночная сцена, короткая выдержка, длительная выдержка, режим съемки панорам и видеofilьм	
Непрерывная съемка:	Высокоскоростная непрерывная съемка: прибл. 2,0 кадра/с Стандартная непрерывная съемка: прибл. 1,5 кадра/с (Режим высокого разрешения/высокого качества с выключенным ЖК-монитором)	
Съемка с интервалом:	Интервал между снимками: прибл. 1 – 60 мин (с шагом 1 мин) Количество снимков: 2 – 100 кадров (макс. количество кадров зависит от емкости CF-карты)	
Автоспуск:	Задержка срабатывания затвора прибл. 2 с/10 с	
Съемка в режиме подключения к персональному компьютеру:	Предусмотрена (Только при подключении по интерфейсу USB. Используйте прилагаемую программу RemoteCapture.)	
Носитель:	Карта CompactFlash™ (CF) (тип I или тип II)	
Формат файла:	Стандарт файловой системы для камер «Design rule for Camera File system», DPOF-совместимый	
Формат записи изображений	Фотографии:	JPEG (Exif 2.2)* или RAW
	Видеofilьмы:	AVI (изображение: Motion JPEG, звук: WAVE [моно])
Режим сжатия:	Наивысшее качество, высокое качество или обычное качество	
Количество записываемых пикселей:	Фотографии:	Высокое разрешение: 2592 x 1944 пиксела Среднее разрешение 1: 1600 x 1200 пикселей Среднее разрешение 2: 1024 x 768 пикселей Низкое разрешение: 640 x 480 пикселей
	Видеofilьмы:	320 x 240 пикселей (прибл. 3 мин)** 160 x 120 пикселей (прибл. 3 мин)** Прибл. 15 кадров/с ** Данные в скобках означают максимальную длительность непрерывной съемки видеofilьма
Режимы воспроизведения:	Одиночное изображение (возможен вывод гистограммы), индексный режим (9 эскизов), с увеличением (прибл. 10x (макс.) на ЖК-мониторе) Слайд-шоу Звуковые комментарии (макс. 60 с) Вывод изображений на фотопринтер для печати карточек CP-100/CP-10 и VJ-принтер с функцией непосредственной печати	
Языки дисплея:	Английский, немецкий, французский, нидерландский, датский, финский, итальянский, норвежский, шведский, испанский, китайский и японский	
Параметры Моя камера (индивидуальная настройка):	Начальная заставка, звук при включении, звук срабатывания затвора, звук нажатия кнопок и звук автоспуска можно изменить одним из следующих способов: 1. Используя изображения и звуки, записанные камерой. 2. Используя данные, загруженные из компьютера с помощью прилагаемого программного обеспечения.	

## Технические характеристики (продолжение)

Интерфейс:	Универсальная последовательная шина USB (mini-B, PTP [протокол передачи изображений]) Аудио/видео выход (возможность выбора PAL или NTSC, монофонический звук)
Источник питания:	1. Перезаряжаемый литиево-ионный аккумулятор (тип: NB-2L) (приобретается дополнительно) 2. Комплект адаптера переменного тока АСК 700 (приобретается дополнительно) 3. Автомобильное зарядное устройство СВС-NB2 (приобретается дополнительно)
Диапазон рабочих температур:	0 – 40°C
Диапазон относительной влажности:	10 – 90%
Габариты (Ш × В × Г):	112 × 58 × 42 мм (без выступающих деталей)
Вес:	Прибл. 260 г (только корпус камеры)

(W): широкоугольное положение (Т): положение телефото

- \* Данная цифровая камера поддерживает стандарт Exif 2.2 (также называемый «Exif Print»). Exif Print является стандартом, предназначенным для улучшения связи между цифровыми камерами и принтерами. При подключении к принтеру, совместимому со стандартом Exif Print, используются и оптимизируются данные изображения, полученные камерой в момент съемки, что обеспечивает чрезвычайно высокое качество печати.

### Емкость аккумулятора (полностью заряженный аккумулятор NB-2L)

	Количество снятых изображений		Время воспроизведения
	ЖК-монитор включен	ЖК-монитор выключен	
PowerShot S50	Прибл. 210 изображений	Прибл. 460 изображений	Прибл. 180 мин

\* Приведенные выше данные относятся к стандартным условиям тестирования, принятым компанией Canon. Фактические значения зависят от условий съемки и установок камеры.

\* Данные о режиме видеосъемки не приводятся.

\* При низких температурах емкость аккумулятора может снизиться, поэтому быстро появляется пиктограмма низкого уровня заряда аккумулятора. В этом случае перед использованием аккумулятора рекомендуется согреть его в кармане.

#### <Условия тестирования>















**Съемка:** Нормальная температура (23° C), чередование снимков с минимальным и максимальным фокусным расстоянием с 20-секундными интервалами, срабатывание вспышки на каждом четвертом кадре, включение и выключение питания через каждые 8 кадров. Используется CF-карта.







**Воспроизведение:** Нормальная температура (23° C), непрерывное воспроизведение со сменой кадра каждые 5 с. Используется CF-карта.







См. раздел *Меры предосторожности при обращении с аккумулятором* (стр. 16).

## CF-карты и их приблизительная емкость (количество записанных изображений)

		FC-16M	FC-32M	FC-64M	FC-128M	FC-256MH*	
<b>L</b> (Высокое)	2592 x 1944 пиксела		5	11	24	49	99
			10	21	43	88	177
			21	43	88	176	355
<b>M 1</b> (Среднее)	1600 x 1200 пикселов		14	30	61	122	246
			26	54	109	219	440
			52	108	217	435	868
<b>M 2</b> (Среднее)	1024 x 768 пикселов		25	53	107	215	431
			46	94	189	379	762
			84	174	349	700	1390
<b>S</b> (Низкое)	640 x 480 пикселов		58	120	241	482	962
			94	196	393	788	1563
			165	337	676	1355	2720
<b>RAW</b>	2272 x 1704 пиксела	2	5	12	25	51	
<b>Видео</b>	320 x 240 пикселов		44 с	91 с	183 с	368 с	735 с
	160 x 120 пикселов		118 с	242 с	486 с	973 с	1954 с

- Приведенные значения отражают стандартные условия съемки, установленные компанией Canon. Фактические значения могут изменяться в зависимости от фотографируемого объекта, условий съемки и установок камеры.
  - Приблизительная максимальная длительность записываемых видеоклипов:  
 : 3 мин,  : 3 мин. Максимальные значения в таблице относятся к режиму непрерывной съемки.
  - **L** (Высокое), **M1** (Среднее 1), **M2** (Среднее 2), **S** (Низкое) и ,  обозначают разрешение съемки.
  -  (Наивысшее качество),  (Высокое качество) и  (Обычное качество) означают степень сжатия изображения.
- \* В некоторых регионах CF-карта Canon FC-256MH не продается.

## Приблизительные размеры файлов изображений (оценка)

Разрешение	Сжатие		
			
<b>L</b> (2592 x 1944 пиксела)	2503 Кбайта	1395 Кбайт	695 Кбайт
<b>M1</b> (1600 x 1200 пикселов)	1002 Кбайта	558 Кбайт	278 Кбайт
<b>M2</b> (1024 x 768 пикселов)	570 Кбайт	320 Кбайт	170 Кбайт
<b>S</b> (640 x 480 пикселов)	249 Кбайт	150 Кбайт	84 Кбайта
<b>RAW</b>	4725 Кбайт		
<b>Видео</b>	 (320 x 240 пикселов)	330 Кбайт/с	
	 (160 x 120 пикселов)	120 Кбайт/с	

### Аккумулятор NB-2L

Тип:	Перезаряжаемый литиево-ионный элемент
Номинальное напряжение:	7,4 В
Номинальная емкость:	570 мАч
Число циклов перезарядки:	Прибл. 300
Диапазон рабочих температур:	0 – 40° С
Габариты:	33,3 × 45,2 × 16,2 мм
Вес:	Прибл. 40 г

### Зарядное устройство CB-2LT/CB-2LTE

Входное напряжение:	100–240 В~ (50/60 Гц) 0,17 А (100 В) – 0,10 А (240 В)
Номинальное выходное напряжение:	8,4 В=, 0,5 А
Время зарядки:	Прибл. 80 мин *
Диапазон рабочих температур:	0 – 40° С
Габариты:	91 × 29,5 × 56 мм
Вес:	CB-2LT: прибл. 86 г/CB-2LTE: прибл. 82 г

\* При зарядке аккумулятора CB-2LT

### Компактный блок питания CA-PS700

(Входит в состав дополнительно приобретаемого комплекта адаптера питания переменного тока АСК700)

Входное напряжение:	100–240 В~ (50/60 Гц) 0,32 А
Номинальное выходное напряжение:	7,4 В=/2,0 А
Диапазон рабочих температур:	0 – 40°С
Габариты:	112 × 29 × 45 мм
Вес:	Прибл. 186 г

### Автомобильное зарядное устройство CBC-NB2 (приобретается дополнительно)

Номинальное входное напряжение:	12 В=/24 В=
Номинальное выходное напряжение:	8,4 В/0,55 А=
Диапазон рабочих температур:	0 – 40°С
Габариты:	91 × 56 × 29,5 мм
Вес:	Прибл. 145 г

## Карта CompactFlash™

Тип гнезда карты:	Тип I
Габариты:	36,4 x 42,8 x 3,3 мм
Вес:	Прибл. 10 г

# Алфавитный указатель

## CF–карта

- Емкость при записи 173
- Обращение 20
- Установка 19
- Форматирование 121

## DPOF

- Заказ на отправку 142
- Установки для печати 135, 140

## А

- Автоматический брекетинг (Режим АЕВ) 86
- Автоматический режим (**AUTO**) 45
- Автоматическое воспроизведение (Слайд–шоу) 114
- Автоспуск 64
  - Звук 40 – 41, 156
- Автоэкспозиция с приоритетом диафрагмы (**Av**) 71
- Аккумулятор
  - Зарядка 15
  - Меры предосторожности при обращении 16
  - Разряженное состояние 18
  - Установка 17
  - Характеристики 172

## Б

- Баланс белого 80
- Бытовая электросеть 162

## В

- Величина диафрагмы 67, 69, 71, 73
- Видеосистема 144, 154
- Видеофильм (**FM**)
  - Воспроизведение 109
  - Редактирование 110
  - Съемка 62
- Видоискатель
  - ЖК–монитор 12, 28
  - Оптический 11, 32
- Включение/выключение питания 24 –25
- Воспроизведение 105
- Воспроизведение отдельного изображения 105
- Воспроизведение
  - Видеофильмы 109
  - Включение из режима съемки 26
  - Воспроизведение отдельного изображения 105
  - Громкость 152
  - ЖК–монитор 28
  - Индексное воспроизведение 107
  - Переход через несколько изображений 108
  - Поворот 112
  - Слайд–шоу 114
  - Телевизор 144
  - Увеличение изображений 106
- Восстановление установок по умолчанию 157
- Вспышка 54

## Г

- Гистограмма 31
- Громкоговоритель 10
- Громкость
  - Воспроизведение 152
  - Съемка 152

## Д

- Дата/Время 21, 151
- Длительная выдержка 58

## Ж

- ЖК–монитор 28 –31
- Яркость 151

## З

- Заказ на отправку
  - Выбор изображений 142
  - Сброс 142
- Замер экспозиции
  - Оценочный 77
  - Точечный (в центре) 77
  - Точечный (точка автофокусировки) 77
  - Центрально–взвешенный интегральный 77
- Зарядное устройство 15
- Затвор
  - Автоэкспозиция с приоритетом выдержки (**Tv**) 69
  - Выдержка 67, 69, 71, 73
  - Громкость 152
  - Звук 40 – 41, 156
- Защита 118, 150
- Звук нажатия кнопок 40 –41, 155
- Звуковой сигнал 151, 152, 153
- Звуковые комментарии 113
- Зона автоматических режимов 13
- Зона творческих режимов 13
- Зуммирование 35, 65, 106

## И

- Индексное воспроизведение 107
- Индикатор питания/режима работы 24
- Индикаторы 12
- Интервалометр 96, 149
- Интерфейс
  - Кабели 10, 126, 144

## К

- Карта CompactFlash™ 19, 20, 121, 173
- Кнопка спуска затвора 33
  - Нажатие наполовину 33
  - Полное нажатие 33
- Компактный блок питания 162
- Компенсация экспозиции 79
- Компенсация экспозиции при съемке со вспышкой 93
- Комплект адаптера переменного тока 162

Контрастность 83  
Короткая выдержка 57

## **M**

### Меню

Воспроизведение 150  
Выбор меню и установок 36  
Настройка 152–154  
Список пунктов 148  
Съемка 148

### Моя камера

Меню 155  
Регистрация 42  
Установки 40

### Мягкий футляр 20

## **N**

Назначение компонентов 10  
Насыщенность 83  
Начальная загрузка  
Звук 24, 40–41, 155  
Изображение 24, 40–41, 155  
Номера файлов 104

## **O**

Отображение информации 29–30

## **P**

Пейзажный режим (🌄) 56  
Переход через несколько изображений 108  
Переходник постоянного тока 162  
Печать 122, 129, 140  
Выбор изображений 135  
Сброс 139  
Стиль печати 137  
Установки 131

### Поворот 112

Поиск и устранение неполадок 167–169

Портретный режим (👤) 56

Предупреждение о передержке 31

Программная автоэкспозиция (P) 67

## **R**

Разрешение 49  
Разъем аудио/видео A/V Out 10, 144  
Рамка автофокусировки  
Автоматический выбор 74  
Ручной выбор 74  
Режим АЕВ 86  
Режим макросъемки (📷) 63  
Режим непрерывной съемки (📹) 66  
Режим ночной сцены (🌃) 57  
Режим подключения к ПК 147, 154  
Режим съемки 180  
Диск 13  
Доступные функции 180

Режим съемки панорам (📷) 59

Кадрирование объектов 59

Съемка 60

Режимы индикации 28–31

Подробный 29, 30

Простой 29, 30

Резкость 83

Ремень 11

Ручной режим

Режим съемки 73

Установка характеристик изображения 83

Фокусировка (MF) 100

Экспозиция (M) 73

## **S**

Сброс номеров файлов 104

Сжатие 49, 173

Слайд-шоу 114, 150

Время воспроизведения 116

Выбор изображений 115

Запуск 114

Повтор 116

Сообщения 158

Стирание

Всех изображений 120

Одиночных изображений 119

Отображаемых изображений 9

Съемка 24, 26, 33

Включение из режима воспроизведения 26

Проверка изображений 47

Телевизор 144

## **T**

Телефото 35

Технические характеристики 170–175

Точечный замер 77

## **U**

Увеличение изображений 106

Установки формата заказа цифровой печати (DPOF)

Заказ на отправку 142

Установки для печати 135, 140

Уход и обслуживание камеры 166

## **V**

Файлы WAVE 30, 44, 113

Фиксация экспозиции 90

Фокусировка

Ручная 100

Фиксация 98

Фокусное расстояние 35

Формат записи файлов 47, 52

Формат файла 47, 52

Формат файлов RAW 47, 52

Форматирование 121

Фотоэффект 83  
Функция уменьшения эффекта «красных глаз» 54

## Х

Характеристики изображения 83  
Контрастность 83  
Насыщенность 83  
Резкость 83

## Ц

Цифровое увеличение 35, 65, 149  
Цифровой разъем 10, 126, 144

## Ч

Черно-белый режим 83  
Чистка 166  
Чувствительность ISO 85

## Ш

Широкоугольное положение 35

## Э

Экспозиция  
АЕВ 86  
Автоэкспозиция с приоритетом  
выдержки (**Tv**) 69  
Автоэкспозиция с приоритетом  
диафрагмы (**Av**) 71  
Баланс белого 80  
Компенсация 79  
Компенсация экспозиции при съемке  
со вспышкой 93  
Фиксация экспозиции (AE Lock) 90  
Экспопамять при съемке со вспышкой 92  
Энергосбережение 25, 151

## Я

Языковые установки 23, 154  
Яркость  
ЖК-монитор 151



# Функции, доступные в различных режимах съемки

В таблице представлены функции, доступные в каждом из режимов съемки.

Можно снимать с параметрами, сохраненными в режиме **C**.

		AUTO							P	Tv	Av	M	См. стр.
Разрешение	Высокое <b>L</b>	●*	●*	●*	●*	●*	●*	▲*	—	●*	●*	●*	49
	Среднее 1 <b>M1</b>	●	●	●	●	●	●	▲	—	●	●	●	
	Среднее 2 <b>M2</b>	●	●	●	●	●	●	▲	—	●	●	●	
	Низкое <b>S</b>	●	●	●	●	●	●	▲	—	●	●	●	
Разрешение	Видеофильм	—	—	—	—	—	—	—	●*	—	—	—	49
	Видеофильм	—	—	—	—	—	—	—	●	—	—	—	
Сжатие	Наивысшее качество <b>S</b>	●	●	●	●	●	●	▲	—	●	●	●	49
	Высокое качество	●*	●*	●*	●*	●*	●*	▲*	—	●*	●*	●*	
	Обычное качество	●	●	●	●	●	●	▲	—	●	●	●	
Формат файлов	JPEG	●	●	●	●	●	●	●	—	●*	●*	●*	52
	RAW <b>RAW</b>	—	—	—	—	—	—	—	—	●	●	●	
Вспышка	Авто	●*	●*	●	●*	●*	●	—	—	●	—	—	54
	Вкл.	—	●	●	●	●	●	▲	—	●	●	●	
	Выкл.	●	●	●*	●	●	●*	▲*	—	●*	●*	●*	
Умен. эфф. «красных глаз», вспышка вкл.		●	●	●	●	●	●	▲	—	●	●	●	54
Синхронизация при длительной выдержке	Вкл.	—	—	●	●	—	●	▲	—	●	—	—	55
	Выкл.	●	●	—	—	●	—	▲*	—	●*	●*	●*	
Настройка вспышки	Авто	●	●	●	●	●	●	—	●	●*	●*	—	93
	Ручная	—	—	—	—	—	—	—	—	●	●	●	
Синхронизация вспышки	По 1-ой шторке	●	●	●	●	●	—	●	—	●*	●*	●*	95
	По 2-ой шторке	—	—	—	—	—	●	—	—	●	●	●	
Вспом. луч света для автофокусировки		●	●	●	●	●	●	▲	●	●	●	●	149
Режим перевода кадров	Покладовый	●*	●*	●*	●*	●*	●*	▲*	●*	●*	●*	●*	—
	Обычная непрерывная съемка	—	●	●	●	●	●	—	—	●	●	●	66
	Высокоскоростная непрерывная съемка	—	●	●	●	●	●	—	—	●	●	●	
	Автоспуск (10 с)	●	●	●	●	●	●	▲	●	●	●	●	64
	Автоспуск (2 с)	●	●	●	●	●	●	▲	●	●	●	●	
Интервалометр		—	—	—	—	—	—	—	—	●	●	●	96

									<b>P</b>	<b>Tv</b>	<b>Av</b>	<b>M</b>	См. стр.	
Рамка авто-фокусировки	Авто	● <sup>(1)</sup>	● <sup>(1)</sup>	● <sup>*</sup>	● <sup>(1)</sup>	● <sup>(1)</sup>	● <sup>(1)</sup>	● <sup>(1)</sup>	—	—	—	—	74	
	Центральная точка	●	●	●	●	●	●	—	● <sup>*</sup>	● <sup>*</sup>	● <sup>*</sup>	● <sup>*</sup>		
	Вручную	—	—	—	—	—	—	—	●	●	●	●		
Ручная фокусировка		<b>MF</b>	—	●	●	●	●	●	●	●	●	●	100	
Режим «Макро»			●	●	—	●	●	●	●	●	●	●	63	
Цифровое увеличение	Включено		●	●	●	●	●	—	—	●	●	●	65	
	Выключено		● <sup>*</sup>	● <sup>*</sup>	● <sup>*</sup>	● <sup>*</sup>	● <sup>*</sup>	—	—	● <sup>*</sup>	● <sup>*</sup>	● <sup>*</sup>		
Компенсация экспозиции			—	●	●	●	●	▲	●	●	●	—	79	
Система замера экспозиции	Оценочный замер	●	●	●	●	●	●	●	● <sup>*</sup>	● <sup>*</sup>	● <sup>*</sup>	● <sup>(2)</sup>	77	
	Центрально-взвешенный интегральный	—	—	—	—	—	—	—	●	●	●	● <sup>(2)</sup>		
	Точечный замер	По центру	—	—	—	—	—	—	—	● <sup>*</sup>	● <sup>*</sup>	● <sup>*</sup>		● <sup>*</sup>
		Фокусировочная точка	—	—	—	—	—	—	—	●	●	●		●
Фиксация АЕ/фиксация FE			—	—	—	—	—	—	—	●	●	—	90/92	
Вилка	АЕВ		—	—	—	—	—	—	—	●	●	—	86	
	Фокусировочная вилка		—	—	—	—	—	—	—	● <sup>(3)</sup>	● <sup>(3)</sup>	● <sup>(3)</sup>	88	
Баланс белого <sup>(4)</sup>		<b>WB</b>	— <sup>(5)</sup>	●	●	●	●	▲	● <sup>(6)</sup>	●	●	●	80	
Фотоэффект			—	●	●	●	●	▲	●	●	●	●	83	
Контрастность/резкость/насыщенность			—	—	—	—	—	—	—	●	●	●	84	
Чувствительность ISO		<b>ISO</b>	— <sup>(7)</sup>	— <sup>(7)</sup>	— <sup>(7)</sup>	— <sup>(7)</sup>	— <sup>(7)</sup>	— <sup>(7)</sup>	— <sup>(7)</sup>	●	●	●	85	
Автоповорот	Вкл.		● <sup>*</sup>	● <sup>*</sup>	● <sup>*</sup>	● <sup>*</sup>	● <sup>*</sup>	▲ <sup>*</sup>	—	● <sup>*</sup>	● <sup>*</sup>	● <sup>*</sup>	103	
	Вык.		●	●	●	●	●	▲	—	●	●	●		

\* Установка по умолчанию.

● Установка возможна.

▲ Установка возможна только для первого изображения.

— Установка невозможна.

■ (Затененные клетки) Установка сохраняется при выключении питания камеры.

Для параметров, измененных с помощью меню или нажатием кнопок (кроме [Date/Time] (Дата и время), [Language] (Язык) и [Video System] (Видеосистема)), можно одновременно восстановить значения по умолчанию (стр. 157).

- В режиме съемки с близкого расстояния рамка автофокусировки устанавливается в центре.
- В режиме **M** установка способа замера экспозиции невозможна. В режиме **P**, **Tv** или **Av** — используется последний выбранный режим замера экспозиции.
- Установка возможна только в режиме ручной фокусировки.
- Выбор фотоэффектов [Sepia] (Сепия) и [B/W] (Черно-белое) невозможен.
- Для баланса белого устанавливается режим [AUTO] (Авто).
- Установка баланса белого для съемки со вспышкой невозможна.
- Чувствительность ISO устанавливается камерой автоматически.
- Выбор чувствительности ISO [AUTO] невозможен.

**Canon**