



АЯ46

СТК-520L

ЭЛЕКТРОННЫЙ МУЗЫКАЛЬНЫЙ ИНСТРУМЕНТ

РУКОВОДСТВО ПО ЭКСПЛУАТАЦИИ

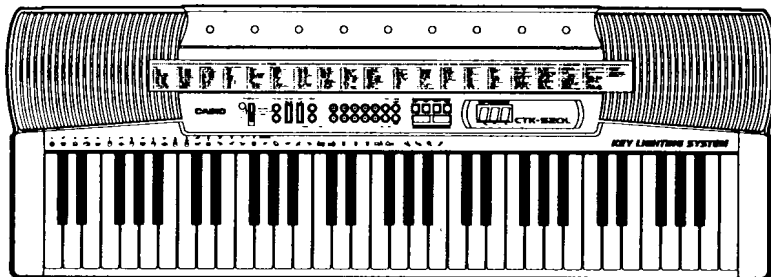

CASIO.

ДОБРО ПОЖАЛОВАТЬ...

В счастливую семью владельцев электронных музыкальных инструментов фирмы "CASIO". Для того, чтобы полностью освоить все возможности и функции вашего инструмента "СТК-520L", тщательно изучите это руководство и держите его под рукой в качестве справочного пособия.

Внимание!

Следует немедленно заменить батареи или воспользоваться адаптером переменного тока, если будут наблюдаться следующие симптомы:

- Слабое свечение индикатора питания
- Необычно низкая громкость звучания динамика или наушников
- Искажение выходного звукового сигнала
- Неожиданное звучание совершенно других тонов
- Необычное исполнение моделей ритма и демонстрационных мелодий
- Звучание выходного сигнала даже после освобождения вами всех кнопок
- Внезапное прерывание звука при исполнении с высокой громкостью
- Неожиданные сбои питания при исполнении с высокой громкостью

Пожалуйста, сохраните всю информацию для ее последующего использования.

Основные возможности и функции

■ 100 поразительно реалистичных тона

■ Расширенная функция авто-аккомпанемента с новыми возможностями

- 50 встроенных моделей авто-аккомпанемента

■ Банк песен (40 встроенных песенных мелодий)

- Наличие встроенного банка песен, содержащего 40 песенных мелодий, позволяет наслаждаться их звучанием, а также получать практику игры под их автоматическое исполнение.

■ Возможность совершенствования навыков игры с помощью последовательного подсвечивания подлежащих нажатию клавиш (трехступенчатая система обучения)

- Вначале вы можете познакомиться с продолжительностью звучания каждой ноты, наблюдая за тем, как долго светятся те или иные клавиши при воспроизведении выбранной вами песенной мелодии из встроенного банка песен. Затем, вы можете попробовать несколько раз исполнить ее на клавиатуре в удобном для вас темпе. И, наконец, вы можете попытаться сыграть выбранную песенную мелодию в нормальном темпе одновременно с ее автоматическим частичным воспроизведением.

■ Авто-аккомпанемент

- Простой выбор аккорда обеспечивает автоматическое исполнение соответствующих моделей ритмов, басов и аккордов. Вставки, которые вы можете сделать нажатием всего одной кнопки, сделают ваш аккомпанемент более интересным и естественным.

■ Функция транспонировки

- Простая операция позволяет быстро изменить тональность звучания этого музыкального инструмента.

Меры предосторожности

Символы

В руководстве по эксплуатации этого музыкального инструмента и на самом инструменте встречаются различные символы, имеющие целью использование этого товара надлежащим и безопасным образом, а также предотвращение получения пользователем и другими лицами травм, равно как и недопущение повреждения их собственности. Эти символы и описания их значения представлены ниже.



ПРЕДУПРЕЖДЕНИЕ

Этот символ сопровождается описанием тех вопросов, которые могут нести в себе риск получения серьезной травмы или угрозы для жизни, если вопреки символу эксплуатация этого музыкального инструмента будет вестись неправильно.



ПРЕДОСТЕРЕЖЕНИЕ

Этот символ сопровождается описанием тех вопросов, которые могут нести в себе риск получения серьезной травмы или механического повреждения, если вопреки символу эксплуатация этого музыкального инструмента будет вестись неправильно.

Примеры символов



Этот символ в виде треугольника () означает, что пользователь должен быть осторожным. (Приведенный слева пример предупреждает об опасности поражения электрическим током.)



Этот символ в виде кружка, перечеркнутого линией () означает, что указанное действие не должно выполняться. Операция, изображение которой расположено в пределах этого символа или рядом с ним, является строго запрещенной. (Приведенный слева пример указывает на то, что разборка инструмента запрещена.)



Этот символ черного кружка () означает, что указанное действие должно быть выполнено. Операция, изображение которой расположено в пределах этого символа, является особенно рекомендованной к исполнению. (Приведенный слева пример указывает на то, что электрическая вилка должна быть вынута из розетки.)



ПРЕДУПРЕЖДЕНИЕ

Пожалуйста, примите во внимание предупреждения в отношении обращения с адаптером переменного тока.

- Не следует пользоваться напряжением, которое отличается от указанного в спецификации. Использование напряжения, отличающегося от рекомендованного, может привести к поражению электрическим током или вызвать пожар.
- В случае повреждения шнура питания (например, при разрыве провода, повреждении изоляции и т.п.), пожалуйста приобретите новый адаптер переменного тока. Использование поврежденного шнура питания может привести к поражению электрическим током или вызвать пожар.
- Будьте осторожны, чтобы не обрезать шнур питания, а также не повредить его каким-либо иным образом. Кроме того, не следует устанавливать на него тяжелые предметы и подвергать его действию избыточного тепла. Повреждение шнура питания может привести к поражению электрическим током или вызвать пожар.
- Не пытайтесь придать шнуру питания какую-либо форму, не следует подвергать его избыточному сгибанию, вытягиванию или перекручиванию. Это может привести к поражению электрическим током или вызвать пожар.
- Используйте для этого музыкального инструмента только тот адаптер, который указан в спецификации. Использование адаптера, отличающегося от рекомендованного, может привести к поражению электрическим током, сбоям в работе или вызвать пожар.



Не следует устанавливать на этот музыкальный инструмент емкости с водой или с какой-либо иной жидкостью.

● Не следует располагать описанные ниже объекты на этом музыкальном инструменте. Размещение этих объектов на музыкальном инструменте может привести к поражению электрическим током или вызвать пожар в случае попадания их внутрь музыкального инструмента в результате проливания или рассыпания.



- Емкости, наполненные водой или любыми другими жидкостями (в том числе вазы, комнатные растения, чашки, косметические или лекарственные средства)
- Небольшие металлические предметы (в том числе шпильки для волос, швейные иглы или монеты)
- Горючие предметы.

В случае попадания инородного предмета внутрь этого музыкального инструмента, примите пожалуйста следующие меры:

1. Переведите выключатель питания вашего музыкального инструмента в отключенное положение.
2. Отсоедините адаптер переменного тока от электрической розетки.
3. Если в вашем музыкальном инструменте установлены батареи, то их следует вынуть.
- Соблюдайте осторожность при удалении батарей, поскольку они могут быть горячими и из них может вытекать находящаяся в них жидкость.
4. Обратитесь за помощью к тому дилеру, у которого вы покупали этот музыкальный инструмент, либо к уполномоченному поставщику фирмы "CASIO".



Не следует разбирать или модифицировать этот музыкальный инструмент.

● Не пытайтесь разбирать или модифицировать этот музыкальный инструмент, его принадлежности и отдельно продаваемые товары к нему. Это может вызвать сбой в работе, либо привести к пожару или поражению электрическим током. Для выполнения проверки, настройки или ремонта внутренних компонентов музыкального инструмента вам следует обратиться к ближайшему дилеру.



Не следует пользоваться этим музыкальным инструментом, если он неисправен или работает необычным образом.

● Не пользуйтесь этим музыкальным инструментом, если во время его работы наблюдается что-либо необычное, например появление дыма или непривычного запаха. Не следует пользоваться музыкальным инструментом также в том случае, если наблюдаются признаки его неисправности, например такие, как отсутствие питания при включении, либо отсутствие звука при нажатии клавиш. Использование музыкального инструмента в таком состоянии может привести к поражению электрическим током или вызвать пожар. В этих случаях необходимо срочно принять описанные ниже меры. Никогда не следует пытаться самостоятельно отремонтировать музыкальный инструмент, поскольку это крайне опасно.



1. Переведите выключатель питания вашего музыкального инструмента в отключенное положение.
2. Отсоедините адаптер переменного тока от электрической розетки.
3. Если в вашем музыкальном инструменте установлены батареи, то их следует вынуть.
- Соблюдайте осторожность при удалении батарей, поскольку они могут быть горячими и из них может вытекать находящаяся в них жидкость.
4. Обратитесь за помощью к тому дилеру, у которого вы покупали этот музыкальный инструмент, либо к уполномоченному поставщику фирмы "CASIO".



В случае падения этого музыкального инструмента:

● Если этот музыкальный инструмент упал или получили какие-либо повреждения, то примите описанные ниже меры. Продолжение использования музыкального инструмента может привести к поражению электрическим током или вызвать пожар.



1. Переведите выключатель питания вашего музыкального инструмента в отключенное положение.
2. Отсоедините адаптер переменного тока от электрической розетки.
3. Если в вашем музыкальном инструменте установлены батареи, то их следует вынуть.
- Соблюдайте осторожность при удалении батарей, поскольку они могут быть горячими и из них может вытекать находящаяся в них жидкость.
4. Обратитесь за помощью к тому дилеру, у которого вы покупали этот музыкальный инструмент, либо к уполномоченному поставщику фирмы "CASIO".



Будьте осторожны с пакетами, если рядом находятся дети.

● Не следует надевать на голову пакеты из-под музыкального инструмента, его принадлежностей или отдельно продаваемых товаров. Это несет в себе опасность душения. Нужно быть особенно осторожными тем, у кого дома есть маленькие дети.



ПРЕДОСТЕРЕЖЕНИЕ

Адаптер переменного тока

- Следите за тем, чтобы шнур питания не находился в непосредственной близости от обогревателей или других нагревательных приборов. Это может привести к плавлению изоляции шнура, что несет в себе опасность поражения электрическим током или возникновения пожара.
- При отсоединении адаптера переменного тока от электрической розетки, всегда следует брать его непосредственно за сам адаптер, а не за шнур. Отсоединение адаптера путем вытягивания его за шнур может привести к повреждению или разрыву шнура, что несет в себе опасность поражения электрическим током или возникновения пожара.
- При подключении адаптера переменного тока не следует брать за него влажными руками. Это может привести к поражению электрическим током.
- Если этот музыкальный инструмент не будет использоваться в течение длительного времени, например по причине вашего отъезда, то вам в целях безопасности следует обязательно отсоединить адаптер переменного тока от электрической розетки.
- После того, как вы закончите пользоваться этим музыкальным инструментом, следует перевести в отключенное положение выключатель питания музыкального инструмента и отсоединить адаптер переменного тока от электрической розетки.



Батареи

- Неправильное использование батарей в этом музыкальном инструменте может привести к их разрушению и протечке. Это несет в себе опасность получения травмы, вывода музыкального инструмента из строя, а также разрушения окраски поверхности фурнитуры и других частей инструмента из-за попадания на них жидкости из батарей. Проследите за выполнением следующих пунктов:
 - Устанавливайте батареи надлежащим образом, так чтобы их полярность (+/-) соответствовала полярности, указанной на этом музыкальном инструменте.
 - Если этот музыкальный инструмент не будет использоваться в течение длительного времени, например по причине вашего отъезда, то вам в целях безопасности следует обязательно вынуть батареи, чтобы предотвратить протечку жидкости из них.
 - Не следует использовать вместе батареи разных типов.
 - Не используйте вместе старые и новые батареи.
 - Не следует подвергать батареи непосредственному нагреву, допускать их прямую разрядку и пытаться разобрать их на части.
 - Безотлагательно выполняйте замену разряженных батарей.
 - Никогда не пытайтесь перезарядить батареи.

Транспортировка

- В случае необходимости перемещения этого музыкального инструмента на другое место, всегда сначала следует убедиться в том, что адаптер переменного тока отсоединен от электрической розетки, а все остальные внешние соединения отключены от музыкального инструмента. Только после этого транспортировка музыкального инструмента может быть осуществлена. Пренебрежение описанными выше мерами безопасности может привести к повреждению шнура питания, что несет в себе опасность поражения электрическим током или возникновения пожара.



Уход

- Если вы собираетесь протирать этот музыкальный инструмент, то сначала вам в целях безопасности следует убедиться в том, что адаптер переменного тока отсоединен от электрической розетки. Кроме того, если в этом музыкальном инструменте установлены батареи, то их следует вынуть.

Место установки

- Не следует устанавливать этот музыкальный инструмент в местах с высокой влажностью или большим скоплением пыли. Это может привести к поражению электрическим током или вызвать пожар.
- Не следует устанавливать этот музыкальный инструмент в местах с масляными испарениями или водяным паром, например в кухонных помещениях или рядом с увлажнителем воздуха. Это может привести к поражению электрическим током или вызвать пожар.



Не устанавливайте этот музыкальный инструмент на лакированную мебель.

- Основание этого музыкального инструмента может испортить лакированную поверхность, поэтому подкладывайте под него войлочные подушечки.



Не следует садиться на этот музыкальный инструмент.

● Не залезайте на этот музыкальный инструмент. Это может привести к переворачиванию музыкального инструмента и его падению, что несет в себе опасность получения травм и повреждений. Нужно быть особенно осторожными тем, у кого дома есть маленькие дети.

Не следует ставить на этот музыкальный инструмент тяжелые предметы.

● Не ставьте на этот музыкальный инструмент тяжелые предметы. Это может привести к переворачиванию музыкального инструмента и его падению, что несет в себе опасность получения травм и повреждений.

Громкость

● Слишком высокий уровень громкости может привести к потере слуха. Не следует на длительное время задавать высокие уровни громкости. Если вы обнаружите ослабление слуха или почувствуете звон в ушах, то вам следует обратиться к врачу.

Принадлежности к инструменту и сопутствующие товары

● Пожалуйста, используйте только те принадлежности и товары к этому музыкальному инструменту, которые рекомендованы фирмой "CASIO" (в комплект не входят, но имеются в свободной продаже). При использовании других принадлежностей и товаров музыкальный инструмент может выйти из строя. Это может привести также к поражению электрическим током, к сбоям в работе или вызвать пожар.

Уход за вашим клавишным инструментом

Избегайте нагрева, высокой влажности и прямого солнечного света.

Не следует подвергать ваш музыкальный инструмент чрезмерному воздействию прямого солнечного света, а также устанавливать его рядом с воздушным кондиционером и в любом другом, слишком теплом месте.

Примите меры предосторожности, чтобы избежать падения вашего музыкального инструмента или нанесения ему сильного удара.

Сильный удар может привести к нарушению функций или сбоям в работе. При переноске или транспортировке вашего музыкального инструмента, защитите все его переключатели, кнопки и клавиши при помощи мягкой ткани или другого материала.

Никогда не пытайтесь модифицировать ни одну из частей вашего музыкального инструмента.

Ваш музыкальный инструмент является прецизионным устройством, собранным из электронных деталей. Любое модифицирование или переделка его внутренних частей может привести к нарушениям функций или сбоям в его работе.

Не следует использовать для очистки лак, растворитель и подобные им реагенты.

Протирайте поверхность вашего музыкального инструмента куском мягкой ткани, смоченным в слабом водном растворе нейтрального моющего средства. (Намочите кусок ткани в растворе и выжмите его так, чтобы он стал почти сухим.)

Содержание

Меры предосторожности	4
Уход за вашим клавишным инструментом	7
Содержание	8
Общий вид и управление	10
Краткое руководство по исполнению мелодий	12
Часть 1. Подготовка музыкального инструмента к использованию	14
Источники питания.....	14
Установка батарей.....	14
Питание от переменного тока	15
Автоматическое отключение питания и напоминание о включенном питании	15
Функция автоматического отключения питания (при питании от батарей)	15
Функция напоминания о включенном питании (при использовании адаптера переменного тока)	16
Как отменить функции автоматического отключения питания и напоминания о включенном питании	16
Часть 2. Основные операции	17
Как включать и выключать питание	17
Как изменить тон	17
Тона разделенной клавиатуры.....	18
Цифровая выборка	19
Полифония.....	19
Другие полезные функции	19
Как изменить тональность клавиатуры этого музыкального инструмента	19
Как выполнить настройку клавиатуры этого музыкального инструмента	20
Исполнение демонстрационных мелодий	21
Как запустить исполнение демонстрационной мелодии	21
Как прервать исполнение демонстрационной мелодии	21
Исполнение ритмов	22
Как выбрать и исполнить ритм	22
Использование авто-аккомпанемента	23
Клавиатура аккомпанемента.....	23
Использование “Системы аккоргов CASIO”	24

Как исполнить авто-аккомпанемент "Системы аккордов CASIO"	25
Исполнение аккомпанемента посредством игры пальцами	25
Как исполнить авто-аккомпанемент посредством игры пальцами	26
Импровизация со встроенными моделями	27
Использование вставки в модель ритма	27
Использование синхронного старта	27
Часть 3. Трехступенчатая система обучения	28
Использование трехступенчатой системы обучения	28
Установка темпа в трехступенчатой системе обучения	29
Как исполнить песенную мелодию встроенного банка песен	29
Использование трехступенчатой системы обучения при воспроизведении встроенных песенных мелодий	30
Как функционирует трехступенчатая система обучения	31
Отключение трехступенчатой системы обучения	32
Количество одновременно светящихся клавиш	32
Как изменить тон мелодийной части встроенной песни	32
Ступень 1. Простая игра	33
Ступень 2. Медленная игра	33
Ступень 3. Обычная игра	34
Как упражняться в исполнении партии левой руки	35
Как определить партия какой руки (левой или правой) выбрана на данный момент	35
Часть 4. Техническая информация	36
Устранение неполадок	36
Технические характеристики	37
Часть 5. Приложение	38
Таблицы исполняемых пальцами аккордов	38

Общий вид и управление

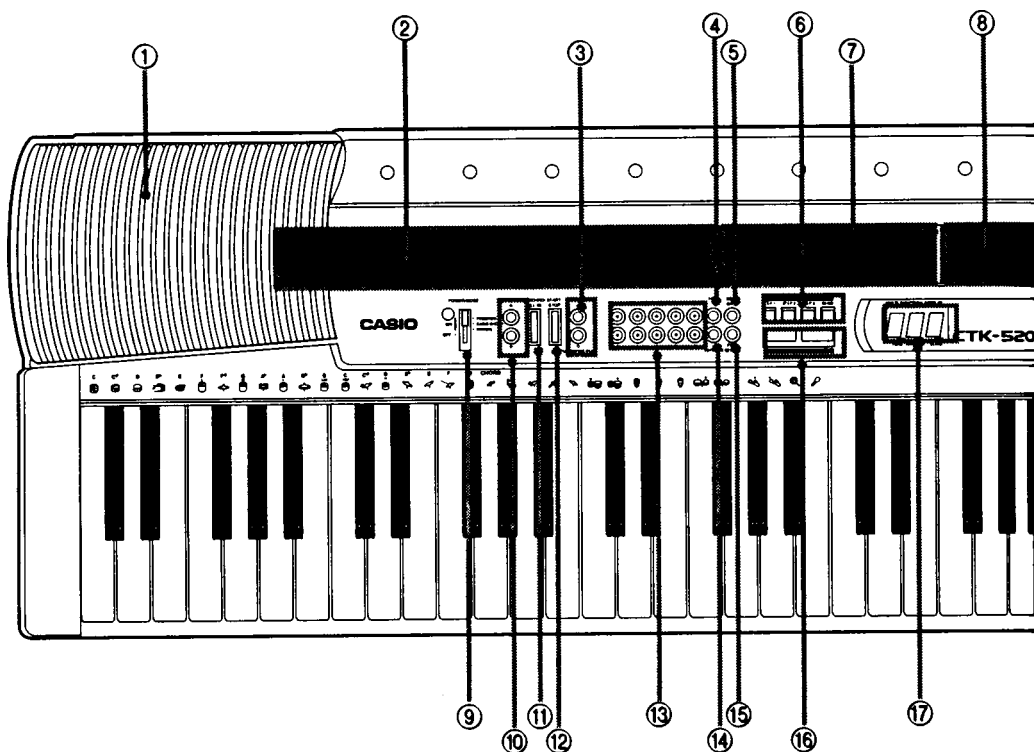

- | | |
|---|--|
| (1) Динамики | (10) Кнопки "VOLUME"
[Громкость] |
| (2) Перечень "100 TONES"
[100 Тонов] | (11) Кнопка "SYNCHRO/FILL-IN"
[Синхронизация / Вставка] |
| (3) Кнопки "TEMPO/TRANS-
POSE/TUNE" [Регулировка
темпа / Транспонировка /
Настройка] | (12) Кнопка "START/STOP"
[Запуск / Остановка] |
| (4) Кнопка "TONE" [Тон] | (13) Цифровые кнопки (от 0
до 9) |
| (5) Кнопка "SONG BANK"
[Банк песен] | (14) Кнопка "RHYTHM" [Ритм] |
| (6) Кнопки трехступенчатой
системы обучения | (15) Кнопка "PART SELECT"
[Выбор партии] |
| (7) Перечень "50 RHYTHMS"
[50 ритмов] | (16) Кнопка "ONE KEY PLAY"
[Исполнение ноты] |
| (8) Перечень "40 SONG BANK"
[40 встроенных песен] | (17) Дисплей |
| (9) Переключатель "POWER/
MODE" [Питание / Режим] | |

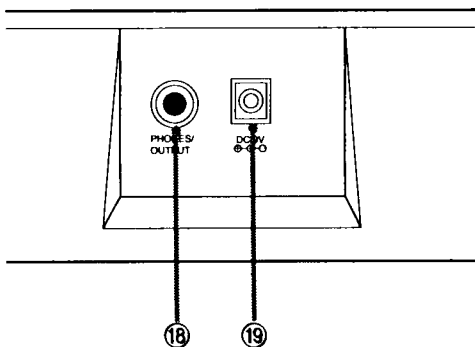
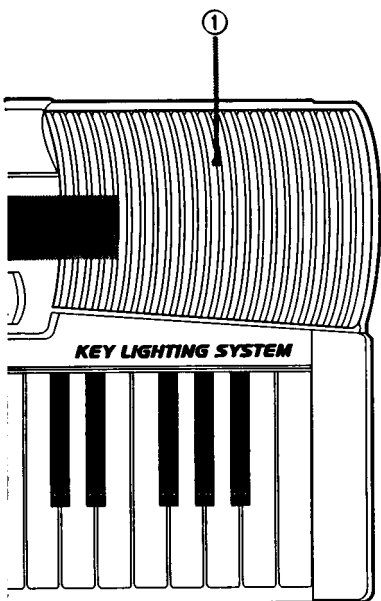

**(18) Гнездо “PHONES/OUTPUT”
[Наушники / Выходной сигнал]**

Служит для подключения имеющихся в продаже наушников. Выходной сигнал, идущий от динамиков, автоматически отключается при подключении наушников.

**(19) Гнездо “DC 9V”
[Постоянный ток 9 В]**

Примечание

- Вы можете обнаружить линии на облицовочной поверхности корпуса этого музыкального инструмента. Эти линии являются результатом формовочного процесса, используемого для формирования пластмассового корпуса. Они не являются трещинами или щелями в пластмассе и не должны вызывать у вас беспокойства.

*** Установка подставки для партитуры**

Вставьте оба конца входящей в комплект подставки для нот в два отверстия, расположенные на верхней панели вашего музыкального инструмента.

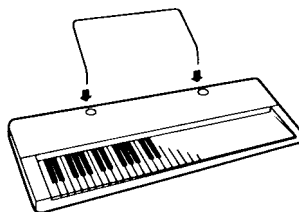

Краткое руководство по исполнению мелодий

Руководство по исполнению мелодий использует трехступенчатую систему обучения, позволяющую научить вас исполнять любую песенную мелодию встроенного банка песен (всего 40 песен). Ниже представлено краткое описание первой и второй ступени. Более подробная информация об этих ступенях приведена на стр.28.

1

Установите переключатель "POWER/MODE"
[Питание / Режим] в положение "NORMAL"
[Обычное исполнение].

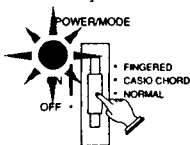

2

Нажмите кнопку "SONG BANK" [Банк песен].



Светится индикатор
исполнения песни.

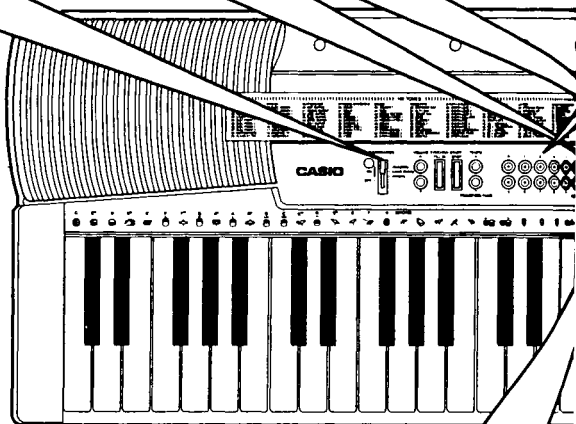

5

Сыграйте на клавиатуре мелодийную часть песни.

<Если вы нажали кнопку "STEP 1" [Ступень 1] при выполнении описанной в пункте (4) операции>

Исполняйте ноты при помощи кнопок "ONE KEY PLAY" [Исполнение ноты].

- Темп аккомпанемента автоматически подстраивается под темп исполнения вами мелодии.

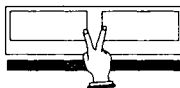

3

В списке песен на верхней панели вашего музыкального инструмента найдите ту из них, которую вы хотите исполнить, и введите ее номер.

- Например, чтобы выбрать песню "Greensleeves", последовательно введите цифры [0][7] при помощи соответствующих цифровых кнопок.

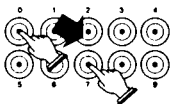

4

Нажмите кнопку "STEP 1" [Ступень 1] или "STEP 2" [Ступень 2].

- После одного удара инструмент перейдет в режим ожидания исполнения вами первой ноты.
- На клавиатуре будет мигать клавиша, соответствующая первой ноте выбранной вами мелодии.

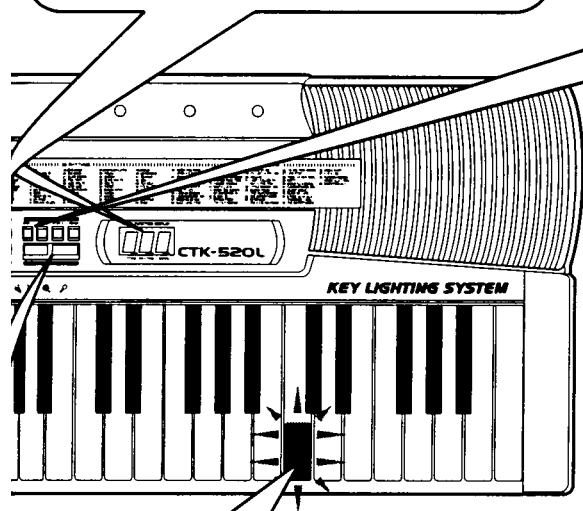
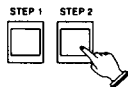

<Если вы нажали кнопку "STEP 2" [Ступень 2] при выполнении описанной в пункте (4) операции>

Сыграйте на клавиатуре, нажимая клавиши по мере того, как они начинают светиться.

- Не отпускайте клавишу до тех пор, пока она не перестанет светиться.
- Если вы выбрали песню, номер которой находится в диапазоне от "28" до "39", то клавиша перестанет светиться, как только вы ее нажмете.
- Затем, начнет мигать другая клавиша, которую вы должны нажать для исполнения следующей ноты.
- После того, как вы нажмете правильную клавишу мелодии, начнет исполняться аккомпанемент следующей ноты.



Часть 1 Подготовка музыкального инструмента к использованию

Обязательно прочитайте содержание этой части инструкции до того, как вы в первый раз приступите к использованию вашего музыкального инструмента.

■ Источники питания

Вы можете подать питание на этот музыкальный инструмент от шести батарей типоразмера “AA” или от сети стандартного переменного тока (при помощи имеющегося в свободной продаже адаптера переменного тока).

Установка батарей

Этот музыкальный инструмент может обеспечиваться питанием от шести сухих батарей (элементов) типоразмера “AA” (SUM-3/R6P). Перед тем, как устанавливать батареи, убедитесь в том, что питание музыкального инструмента отключено.

1. Откройте крышку отсека питания, расположенного на нижней поверхности музыкального инструмента.
 2. Установите новые батареи, как показано на рисунке, позаботившись о том, чтобы положительный (+) и отрицательный (-) полюса каждой батареи были обращены в правильном направлении.
 3. Установите крышку отсека питания обратно на свое место.
- Средний срок службы батарей:
 - Около 1 часа (SUM-3/R6P)
 - Около 4 часов (AM3/LR6)



Внимание!

Следует немедленно заменить батареи или воспользоваться адаптером переменного тока, если будут наблюдаться следующие симптомы:

- Слабое свечение индикатора питания
- Необычно низкая громкость звучания динамика или наушников
- Искаженное выходного звукового сигнала
- Неожиданное звучание совершенно других тонов
- Необычное исполнение моделей ритма и демонстрационных мелодий
- Звучание выходного сигнала даже после освобождения вами всех кнопок
- Внезапное прерывание звука при исполнении с высокой громкостью
- Неожиданные сбои питания при исполнении с высокой громкостью

Предостережения!

Неправильное использование батарей может привести к их разрушению и протечке, что несет в себе опасность повреждения вашего музыкального инструмента. Примите во внимание следующие меры предосторожности:

- Убедитесь в том, что положительный (+) и отрицательный (-) полюса каждой батареи обращены в правильном направлении.
- Не следует использовать вместе батареи разных типов.
- Не следует использовать вместе старые и новые батареи.
- Никогда не оставляйте разряженные батареи в отсеке питания.
- Вынимайте батареи из музыкального инструмента, если вы не предполагаете его использовать в ближайшее время.
- Никогда не пытайтесь перезарядить батареи, используемые в качестве источника питания этого музыкального инструмента.

- Не следует подвергать батареи непосредственному нагреву, допускать их прямую разрядку и пытаться разобрать их на части. (Если батареи протекли, то сразу же проведите очистку отсека питания, обращая свое внимание на то, чтобы не допустить прямого контакта батарейной жидкости с вашей кожей.)

Питание от переменного тока

Для того, чтобы использовать электрический ток от сети, требуется адаптер переменного тока (“AD-5”, в комплект не входит). Пользуйтесь только фирменным адаптером “CASIO” с тем же значением напряжения (100, 120, 220, 230 или 240 В), которое используется в вашей сети, чтобы не допустить повреждения внутренних компонентов. Убедитесь в том, что питание на вашем музыкальном инструменте отключено, еще до того, как вы начнете подключать к нему адаптер. Вставьте адаптер переменного тока в розетку переменного тока, а шнур адаптера в ваш музыкальный инструмент. Питание от батарей при этом будет автоматически отключено.

Адаптер переменного тока “AD-5”

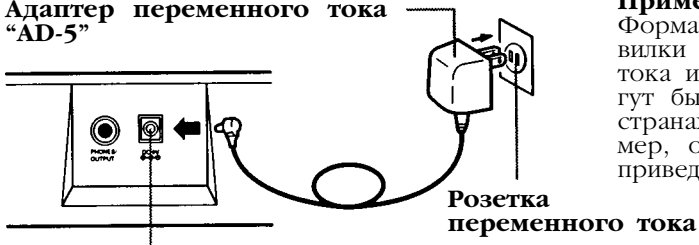

Примечание

Форма и размер штекеров вилки адаптера переменного тока и стенной розетки могут быть разными в разных странах и регионах (например, обратите внимание на приведенный слева рисунок).

Гнездо “DC 9V” [Постоянный ток 9 В]

Внимание!

- Работающий адаптер может стать теплым. Это является нормальным и не свидетельствует о наличии какой-либо проблемы.
- Если вы не пользуетесь вашим музыкальным инструментом, то не забудьте отключить адаптер от источника питания.
- Перед любым подключением или отключением адаптера убедитесь в том, что питание на вашем музыкальном инструменте отключено.
- Никогда не пользуйтесь источником питания, если он не соответствует источнику, рекомендованному для вашего музыкального инструмента. Это может привести к повреждению адаптера или вашего музыкального инструмента.

■ Автоматическое отключение питания и напоминание о включенном питании

Функция автоматического отключения питания (при питании от батарей)

Функция автоматического отключения питания обеспечивает автоматическое отключение питания вашего музыкального инструмента, если вы в течение примерно 6 минут не выполните ни одну из операций. Если это произойдет, то установите ручку переключателя “POWER/MODE” [Питание / Режим] в положение “OFF” [Отключено], а затем в одно из положений “NORMAL” [Обычное исполнение], “CASIO CHORD” [Система аккордов CASIO] или “FIN-GERED” [Игра пальцами], чтобы снова включить питание. Кроме того, вы можете воспользоваться описанной ниже операцией отмены функции автоматического отключения питания, задающей режим, при котором питание отключаться не будет.

Функция напоминания о включенном питании (при использовании адаптера переменного тока)

Если вы оставите ваш музыкальный инструмент включенным и в течение примерно шести минут не выполните ни одной операции, то все клавиши засветятся, напоминая вам о том, что инструмент включен (без исполнения каких-либо звуковых сигналов). Нажатие любой кнопки вашего музыкального инструмента или клавиши его клавиатуры обеспечивает возврат вашего инструмента в обычный режим работы.

Примечания

- Если питание вашего музыкального инструмента осуществляется через адаптер переменного тока, то функция автоматического отключения питания не действует.
- Если питание вашего музыкального инструмента осуществляется от батареек, то функция напоминания о включенном питании не действует.

Как отменить функции автоматического отключения питания и напоминания о включенном питании

Нажмите кнопку "TONE" [Тон] и, удерживая ее в нажатом состоянии, включите питание. В результате этого, функции автоматического отключения питания и напоминания о включенном питании будут отменены до тех пор, пока вы не выключите питание и не включите его снова.

Часть 2 Основные операции

В этой части инструкции содержится основная информация, необходимая вам для использования вашего музыкального инструмента.



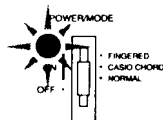

■ Как включать и выключать питание

1. Установите ручку переключателя "POWER/MODE" [Питание / Режим], в положение "NORMAL" [Обычное исполнение].



2. Сыграйте что-либо на клавишах вашего музыкального инструмента.
3. Используйте кнопки со стрелками "VOLUME" [Громкость] для регулировки общей громкости звука.



- Нажатие кнопки  или  позволяет вывести на экран дисплея текущее заданное значение громкости. Нажмите кнопку  или  еще раз, чтобы увеличить или уменьшить громкость звука.
 - Уровень громкости может быть задан в диапазоне значений от "0" (минимум) до "9" (максимум).
 - При включении питания для громкости автоматически устанавливается значение "7".
 - Установленное для громкости значение "0" соответствует полному отключению звука.
 - Нажатие той или другой кнопки со стрелкой и удерживание ее в нажатом состоянии позволяет непрерывно изменять значение громкости.
 - Одновременное нажатие обеих кнопок со стрелками обеспечивает установку значения громкости на уровне "7".
 - Числовые значения могут быть введены непосредственно кнопками с цифрами от "0" до "9" после нажатия кнопки громкости (смотрите пункт 3).
 - Величина изменения громкости, при переходе с одного ее уровня на другой, зависит от заданного вами тона, автоаккомпанеента или песенной мелодии.
4. Для того, чтобы отключить питание, установите ручку переключателя "POWER/MODE" [Питание / Режим] в положение "OFF" [Выключено].

■ Как изменить тон

1. Взгляните на перечень тонов, представленный на верхней панели этого музыкального инструмента, и выберите один из них.
 - Всего имеется 100 тонов.
2. Нажмите кнопку "TONE" [Тон].



- При этом на экране дисплея появится номер заданного на этот момент тона.

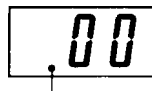

Индикатор тона

3. Используйте кнопки с цифрами от "0" до "9" для того, чтобы ввести 2-значное число, соответствующее номеру того тона, который вы хотите установить.

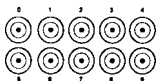

- В качестве номера тона всегда вводите только 2-значные числа. Если вы введете только одну цифру, то через несколько секунд на экран дисплея автоматически будет выведен номер предыдущего тона.
- Если вы попытаетесь изменить тон в тот момент, когда нажата какая-либо клавиша на клавиатуре, то смены тона не произойдет до тех пор, пока вы не отпустите эту клавишу и не нажмете какую-либо клавишу на клавиатуре вашего музыкального инструмента еще раз.
- Некоторые тона (например, звуки ударных инструментов и звуковые эффекты) имеют очень небольшие различия в высоте звучания для любых нажимаемых вами клавиш.
- В качестве номера тона вы можете задавать числа в диапазоне от "00" до "99".
- Если вы обнаружите допущенную ошибку еще до того, как введете вторую цифру, то нажмите кнопку "TONE" [Тон], чтобы вернуться к номеру ранее заданного тона.

TONE



Тона разделенной клавиатуры

Некоторые встроенные установки тонов осуществляют деление всей клавиатуры на две или более частей с присвоением им различных тонов. При выборе такой встроенной установки характер звучания будет зависеть от того, в какой части клавиатуры вы будете играть. Например, установка "BASS/PIANO" [Контрабас / Пианино] (тон N 90) задает в левой части клавиатуры тон контрабаса, а в правой части клавиатуры тон пианино.

<Пример>

Установка "BASS/PIANO" [Контрабас / Пианино] (N 90)



Установка "PERCUSSION" [Ударные инструменты] (N 99)

- Установка "PERCUSSION" [Ударные инструменты] (N 99) представлена звучанием 35 ударных инструментов, исполняемых при нажатии клавиш клавиатуры, как это показано ниже. Над клавишами клавиатуры имеются соответствующие обозначения звуков ударных инструментов, присвоенных этим клавишам.



- | | | |
|--|--|--|
| BASS DRUM [Большой барабан] | HIGH-MID TOM [Там-там средних и высоких тонов] | HIGH BONGO [Бонго высоких тонов] |
| SIDE STICK [Малый барабан] | CRASH CYMBAL 1 [Ударные тарелки 1] | LOW BONGO [Бонго низких тонов] |
| ACOUSTIC SNARE [Обычный малый барабан] | HIGH TOM [Там-там высоких тонов] | MUTE HIGH CONGA [Приглушенный конга высоких тонов] |
| HAND CLAP [Хлопки руками] | RIDE CYMBAL 1 [Дорожные тарелки 1] | OPEN HIGH CONGA [Открытый конга высоких тонов] |
| ELECTRIC SNARE [Электрический малый барабан] | CHINESE CYMBAL [Китайские тарелки] | LOW CONGA [Конга низких тонов] |
| LOW FLOOR TOM [Напольный там-там низких тонов] | RIDE BELL [Дорожный колокольчик] | HIGH TIMBALE [Литавры высоких тонов] |
| CLOSED HI-HAT [Закрывающий хай-хэт] | TAMBOURINE [Бубен] | LOW TIMBALE [Литавры низких тонов] |
| HIGH FLOOR TOM [Напольный там-там высоких тонов] | SPLASH CYMBAL [Эффектные тарелки] | HIGH AGOGO [Дискотека высоких тонов] |
| PEDAL HI-HAT [Педальный хай-хэт] | COWBELL [Дорожный колокольчик] | LOW AGOGO [Дискотека низких тонов] |
| LOW TOM [Там-там низких тонов] | CRASH CYMBAL 2 [Ударные тарелки 2] | CABASA [Кабаса] |
| OPEN HI-HAT [Открытый хай-хэт] | CLAVES [Ключи] | MARACAS [Маракас] |
| LOW-MID TOM [Там-там средних и низких тонов] | RIDE CYMBAL 2 [Дорожные тарелки 2] | |

- При выборе тона “PERCUSSION” [Ударные инструменты] (N 99) нажатие клавиши В4 и любой клавиши выше ее не вызывает никакого звучания.

Цифровая выборка

Многие исполняемые этим музыкальным инструментом тона записаны и обработаны с помощью методики, называемой цифровой выборкой. Для обеспечения высокого уровня качества тонов, образцы выбраны из нижнего, среднего и верхнего диапазона, а затем объединены, что позволило создать удивительно близкое к оригиналу звучание. Вы можете обнаружить лишь очень небольшое различие в громкости и качестве звука некоторых тонов, если будете исполнять их в различных позициях клавиатуры. Это является неизбежным результатом множественной выборки и не свидетельствует о какой-либо неисправности вашего музыкального инструмента.

Полифония

Понятие “полифония” отражает максимальное число нот, которое вы можете исполнить одновременно. Ваш музыкальный инструмент “СТК-520L” имеет 12-нотную полифонию, в которую включаются исполняемые вами ноты, а также ноты моделей ритма и авто-аккомпанемента, исполняемые непосредственно вашим музыкальным инструментом. Это означает, что если ваш музыкальный инструмент исполняет модель ритма или авто-аккомпанемента, то уменьшается количество нот (полифония), доступных для исполнения. Обратите внимание также на то, что некоторые тона имеют только 6-нотную полифонию.

- При исполнении ритма или авто-аккомпанемента количество одновременно исполняемых звуков сокращается.

■ Другие полезные функции

Как изменить тональность клавиатуры этого музыкального инструмента

Использование функции транспонировки клавиатуры позволяет изменить на полутон (повысить или понизить) звучание всей клавиатуры этого музыкального инструмента одновременно. Это означает, что вы легко можете подстроиться к голосу человека, поющего под ваш аккомпанемент. Кроме того, вы сможете отказаться от многих черных клавиш, что значительно упростит игру на музыкальном инструменте.

1. При работе в любом режиме (за исключением режима “SONG BANK” [Банк песен], индикатором которого на экране дисплея является точка вместо первой цифры) нажмите кнопку “TONE” [Тон] и держите ее в нажатом состоянии, после чего нажмите кнопку “RHYTHM” [Ритм].

TONE



RHYTHM

- Выполните описанную в пункте 2 операцию не позднее, чем через 5 секунд после выполнения операции, описанной в пункте 1.



2. С помощью кнопок “TRANPOSE/TUNE” [Транспонировка / Настройка] измените тональность звучания клавиатуры этого инструмента.

TEMPO



TRANPOSE/TUNE

- Пример: Измените настройку на “В” (индикатор на экране дисплея “-1”). Примите во внимание, что обычно клавиатура настроена на “С”, которая на тон выше “В”.
- Для того, чтобы узнать, какой индикатор соответствует той или иной тональности, смотрите таблицу на стр.20.



Индикатор остается на экране дисплея в течение нескольких секунд



Обычная настройка



Настройка “В” (-1)

<Тональность и ее индикаторы>

Тональность: F♯ → G → A♯ → A → B♯ → B → C → C♯ → D → E♯ → E → F

Индикаторы: - 6 ◻ - 5 ◻ - 4 ◻ - 3 ◻ - 2 ◻ - 1 ◻ 0 ◻ 1 ◻ 2 ◻ 3 ◻ 4 ◻ 5

→ : Нажатие Ⓞ

◻ : Нажатие Ⓞ

<Названия нот>

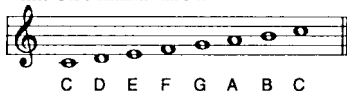

Примечания

- При работе в режиме “SONG BANK” [Банк песен] транспонировка клавиатуры невозможна.
- При выполнении описанной выше в пункте 2 операции вы можете также использовать кнопки с цифрами от [0] до [5], чтобы задать тональность от “C” до “F”.
- Одновременное нажатие обеих кнопок “TRANSPOSE/TUNE” [Транспонировка / Настройка] (Ⓞ и Ⓞ) обеспечивает автоматическую транспонировку клавиатуры на “C” (0).
- При каждом включении питания вашего музыкального инструмента происходит автоматическая транспонировка клавиатуры на “C” (0).
- При каждом нажатии кнопки “SONG BANK” [Банк песен] происходит автоматическая транспонировка клавиатуры на “C” (0).
- Высота любой транспонированной ноты зависит от заданного вами тона. Если в результате транспонировки диапазон звучания ноты окажется превышенным, то вместо указанной ноты будет звучать та же нота из самой низкой октавы.
- Функция транспонировки не оказывает влияния на тон “PERCUSSION” [Ударные инструменты] (N 99) и ритмы авто-аккомпанемента.
- При транспонировке клавиатуры для тонов с 75-го по 79-й и с 90-го по 96-й изменяется присваиваемый каждому из них диапазон клавиш.
- При каждом нажатии кнопки “DEMO” [Демонстрационная мелодия] происходит автоматическая транспонировка клавиатуры на “C” (0).

Как выполнить настройку клавиатуры этого музыкального инструмента

Простая операция, описанная в этом разделе, позволяет настроить этот музыкальный инструмент под другой музыкальный инструмент.

1. При работе в любом режиме (за исключением режима “SONG BANK” [Банк песен], индикатором которого на экране дисплея является точка вместо первой цифры) нажмите кнопку “TONE” [Тон] и держите ее в нажатом состоянии, после чего нажмите кнопку “SONG BANK” [Банк песен].



- Выполните описанную в пункте 2 операцию не позднее, чем через 5 секунд после выполнения операции, описанной в пункте 1.



2. С помощью кнопок “TRANSPOSE/TUNE” [Транспонировка / Настройка] измените настройку клавиатуры этого музыкального инструмента.

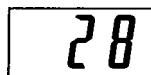
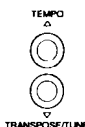

Индикатор остается на экране дисплея в течение нескольких секунд

Примечания

- При выполнении описанной выше в пункте 2 операции вы можете также использовать кнопки с цифрами от “0” до “9”, чтобы ввести значение настройки от “00” до “50”.
- Одновременное нажатие обеих кнопок “TRANSPOSE/TUNE” [Транспонировка / Настройка] (☉ и ☽) обеспечивает автоматическую настройку клавиатуры на значение “00”.
- Нажатие кнопки “SONG BANK” [Банк песен] обеспечивает автоматическую настройку клавиатуры на значение “00”.
- Настройка не оказывает влияния ни на одну из 40 песенных мелодий банка песен.
- Вы можете настроить клавиатуру в пределах примерного диапазона ± 50 центов (100 центов соответствуют одному полутону).
- При каждом включении питания вашего музыкального инструмента происходит автоматическая настройка клавиатуры на значение “00”.
- Нажатие кнопки “DEMO” [Демонстрационные мелодии] обеспечивает автоматическую настройку клавиатуры на значение “00”.
- Операция настройки клавиатуры не оказывает влияния на ритм (звучание ударных инструментов).

■ Исполнение демонстрационных мелодий

Вы можете задать режим последовательного исполнения 40 песенных мелодий встроенного банка песен. Во время исполнения этих мелодий будут светиться соответствующие клавиши на клавиатуре музыкального инструмента.

Как запустить исполнение демонстрационной мелодии

1. Включите питание и отрегулируйте уровень громкости.
2. Нажмите кнопку “DEMO” [Демонстрационные мелодии].



- Демонстрационная мелодия будет исполняться в виде замкнутого бесконечного цикла до тех пор, пока вы не отключите ее.
 - Номер исполняемой на данный момент демонстрационной мелодии будет представлен на экране дисплея.
 - Вы можете сами играть на клавиатуре инструмента во время исполнения демонстрационной мелодии.
3. Вы можете заменить одну исполняемую на данный момент демонстрационную мелодию на другую путем нажатия кнопок с цифрами от “0” до “9”.

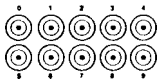

- Воспроизведение песенных мелодий встроенного банка песен осуществляется последовательно в соответствии с номерами мелодий и начинается с той мелодии, номер которой вы ввели.

Как прервать исполнение демонстрационной мелодии

Нажмите кнопку “DEMO” [Демонстрационные мелодии] еще раз, чтобы прервать исполнение демонстрационной мелодии.



Примечания

Во время исполнения песенной мелодии встроенного банка песен будут действовать только следующие кнопки:

- Кнопка “VOLUME” [Громкость] (☉ и ☽)
- Кнопки с цифрами от “0” до “9”
- Кнопка “START/STOP” [Запуск / Остановка]
- Переключатель “POWER/MODE” [Питание / Режим] - “OFF” [Отключено]
- Кнопка “DEMO” [Демонстрационные мелодии]

- Нажмите кнопку "TONE" [Тон] и, удерживая ее в нажатом состоянии, нажмите кнопку "PART SELECT" [Выбор партии] (смотрите раздел "Отключение трехступенчатой системы обучения" на стр.32).
- Вы не можете изменить тон, используемый для мелодийной части встроенных песен.
- Вы можете задать номер демонстрационной мелодии только в диапазоне от "00" до "39".

■ Исполнение ритмов

Этот музыкальный инструмент имеет набор из 50 встроенных моделей захватывающих ритмов. Исполнение каждой модели ритма сопровождается звучанием ударных инструментов.

Как выбрать и исполнить ритм

1. Установите ручку переключателя "POWER/MODE" [Питание / Режим] в положение "NORMAL" [Обычное исполнение].

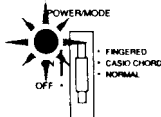

2. Взгляните на перечень ритмов, представленный на верхней панели этого музыкального инструмента, и выберите один из них.
3. Нажмите кнопку "RHYTHM" [Ритм].



- После того, как вы это сделаете, засветится индикатор ритма.
- Представленный на экране дисплея номер соответствует выбранному на данный момент ритму.



Индикатор ритма

4. При помощи кнопок с цифрами от "0" до "9" введите 2-значный номер того ритма, который вы хотите использовать. Например, для того, чтобы задать ритм "SLOW ROCK" [Медленный рок] (N 11), введите цифры "1", "1".

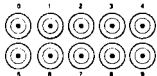

- Всегда вводите только 2-значные числа.
- Вы не можете задавать большие числа, чем "50".
- Если вы обнаружите допущенную ошибку еще до того, как введете вторую цифру, то нажмите кнопку "RHYTHM" [Ритм], чтобы вернуться к номеру ранее заданного ритма.

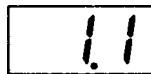

5. Нажмите кнопку "START/STOP" [Запуск / Остановка], чтобы запустить исполнение ритма.



- После того, как вы это сделаете, начнется исполнение заданного вами ритма.

6. Используйте кнопки "TEMPO" [Регулировка темпа] для настройки темпа ритма.

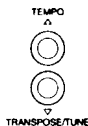

- Нажатие любой из кнопок "TEMPO" [Регулировка темпа] (⊕ или ⊙) обеспечивает вывод значения заданного темпа на экран дисплея. Нажмите кнопку ⊕ или ⊙ еще раз, чтобы изменить установку темпа.
- После того, как вы нажмете одну из кнопок "TEMPO" [Регулировка темпа], на экране дисплея появится значение установки темпа, выраженное в количестве ударов в минуту. Дисплей вернется в прежнее обычное состояние практически сразу же после того, как вы отпустите кнопку "TEMPO".
- В положении с представленным на экране дисплея значением темпа, каждое нажатие вами любой из кнопок "TEMPO" [Регулировка темпа] обеспечивает изменение значения на один шаг в пределах диапазона от "040" до "255".

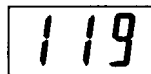

- Нажатие любой из кнопок “ТЕМПО” [Регулировка темпа] и удержание ее в нажатом состоянии обеспечивает изменение значения темпа с высокой скоростью.
- Для того, чтобы переустановить темп каждого ритма в стандартное состояние, нажмите обе кнопки “ТЕМПО” [Регулировка темпа].
- Всегда задавайте только трехзначный номер.
- При вводе значения меньше “040” или больше “255” текущая установка изменяться не будет.

7. Воспользуйтесь кнопками “VOLUME” [Громкость] для регулировки громкости ритма.



8. Для того, чтобы прервать исполнение ритма, нажмите кнопку “START/STOP” [Запуск / Остановка] еще раз.



■ Использование авто-аккомпанемента

Этот музыкальный инструмент имеет 50 встроенных моделей аккомпанемента, которые позволяют дополнить ваше исполнение автоматическим полным аккомпанементом. При этом часть клавиатуры становится клавиатурой аккомпанемента, что позволяет исполнять авто-аккомпанемент. При исполнении вами аккордов на клавиатуре аккомпанемента, модели аккомпанемента будут настраиваться автоматически, чтобы соответствовать той прогрессии, которую вы играете.

Для исполнения аккордов вы можете выбрать один из двух различных методов. Режим “FINGERED” [Игра пальцами] позволяет вам исполнять аккорды обычным способом, тогда как режим “CASIO CHORD” [Система аккордов CASIO] предоставляет вам возможность исполнять полные аккорды одним пальцем.

Клавиатура аккомпанемента

Если вы посредством переключателя “POWER/MODE” [Питание / Режим] установите режим “FINGERED” [Игра пальцами] или режим “CASIO CHORD” [Система аккордов CASIO], то самые нижние (левые) 1,5 октавы станут клавиатурой аккомпанемента. На панели над клавишами клавиатуры аккомпанемента представлены наименования исполняемых нот. Остальная часть клавиатуры (не входящая в клавиатуру аккомпанемента) называется клавиатурой мелодий. Запомните эти названия, поскольку в дальнейшем они будут часто использоваться в этой инструкции.

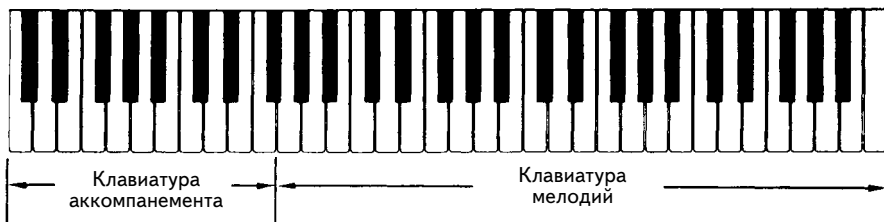

(Если ручка переключателя “POWER/MODE” [Питание / Режим] установлена в положение “NORMAL” [Обычное исполнение], то полностью вся клавиатура становится клавиатурой мелодий.)

Использование “Системы аккордов CASIO”

Режим “CASIO CHORD” [Система аккордов CASIO] позволяет вам легко исполнять четыре основных типа аккордов. Исполнение аккордов является упрощенным, как это показано в представленной ниже таблице.

Клавиши	Тип аккорда	Пример	
Нажатие одной клавиши аккомпанемента	Аккорд мажор	C (Аккорд C-Мажор)	
Нажатие двух клавиш аккомпанемента	Аккорд минор	Cm (Аккорд C-Минор)	
Нажатие трех клавиш аккомпанемента	Аккорд септима	C7 (Аккорд C-Септима)	
Нажатие четырех клавиш аккомпанемента	Аккорд минор септима	Cm7 (Аккорд C-Минор Септима)	

Примечание

- Нижняя (крайняя левая) нота, которую вы исполняете, определяет название аккорда. Например, если нижней нотой является “C”, то ваш музыкальный инструмент исполняет аккорд “C”.

Как исполнить авто-аккомпанемент “Системы аккордов CASIO”

1. Установите ручку переключателя “POWER/MODE” [Питание / Режим] в положение “CASIO CHORD” [Система аккордов CASIO].

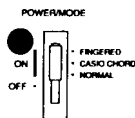

2. Выберите авто-ритм, как описано в разделе “Как выбрать и исполнить ритм” на стр.22.
3. Запустите исполнение ритма.



- Если вы хотите запустить исполнение обычной модели ритма, то нажмите клавишу “START/STOP” [Запуск / Остановка].
- Вы можете также использовать синхронный старт (стр.27), чтобы запустить исполнение ритма.

4. Нажмите от одной до четырех клавиш клавиатуры аккомпанемента и автоматически начнется исполнение соответствующего аккомпанемента.
5. Продолжайте нажимать различные клавиши клавиатуры аккомпанемента, чтобы исполнить прогрессию заданного вами аккорда.
6. Для того, чтобы прервать исполнение авто-аккомпанемента, нажмите кнопку “START/STOP” [Запуск / Остановка] еще раз.



Исполнение аккомпанемента посредством игры пальцами

Режим “FINGERED” [Игра пальцами] позволяет вам исполнять более широкое разнообразие аккордов. В этом режиме вы можете начать исполнение модели аккомпанемента путем нажатия трех или четырех клавиш клавиатуры аккомпанемента.

Этот инструмент способен воспроизводить 15 различных аккордов. Приведенный ниже рисунок демонстрирует пальцевое исполнение этих аккордов с основным тоном аккорда “C”. Обратите внимание на то, что вы можете опускать пятые ноты (изображенные на рисунке в скобках) при исполнении аккордов “7”, “m7”, “maj7”, “add9” и “mM7”.

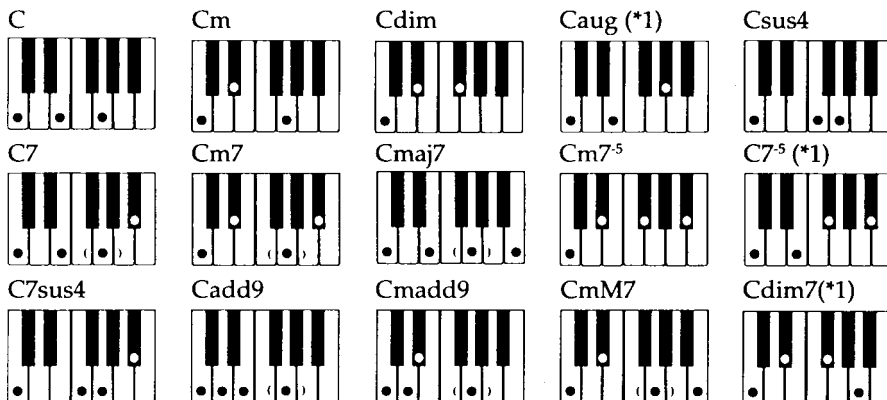

*1 При исполнении этих аккордов самая нижняя нота всегда является их основным тоном. Убедитесь в том, что ваша игра пальцами точно соответствует основному тону того аккорда, который вы хотите исполнить.

Внимание!

- Если вы исполните левой рукой только одну или две ноты, либо исполните три ноты, не образующие ни одного из общепринятых аккордов, то звучание раздаваться не будет. Для воспроизведения авто-аккомпанемента в режиме “FINGERED” [Игра пальцами] требуется исполнение обычного аккорда, состоящего из трех или четырех нот. Обратите также внимание на то, что авто-аккорды исполняются только в сочетании с моделями ритмов и не могут быть воспроизведены независимо от них.

Примечания

- Каждый из приведенных выше примеров демонстрирует только один из возможных вариантов исполнения пальцами каждого аккорда. Обратите внимание на то, что вы можете исполнить аккорд путем воспроизведения составляющих его нот в любой комбинации. Например, каждое из приведенных ниже пальцевых исполнений аккорда воспроизводит один и тот же аккорд “С”.

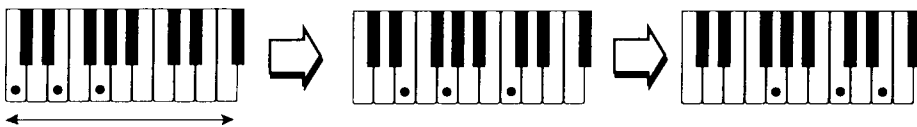

Клавиатура аккомпанемента

- Для получения информации о воспроизведении аккордов всех основных тонов смотрите раздел “Таблицы исполняемых пальцами аккордов” на стр.38.

Как исполнить авто-аккомпанемент посредством игры пальцами

1. Установите ручку переключателя “POWER/MODE” [Питание / Режим] в положение “FINGERED” [Игра пальцами].

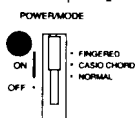

2. Выберите авто-ритм, как описано в разделе “Как выбрать и исполнить ритм” на стр.22.
3. Запустите исполнение ритма.



- Если вы хотите запустить исполнение обычной модели ритма, то нажмите клавишу “START/STOP” [Запуск / Остановка].
- Вы можете также использовать синхронный старт (стр.27), чтобы запустить исполнение ритма.

4. Сыграйте аккорд на клавиатуре аккомпанемента, чтобы запустить исполнение авто-аккомпанемента.
5. Продолжайте нажимать различные клавиши клавиатуры аккомпанемента, чтобы исполнить прогрессию сыгранного вами аккорда.
6. Для того, чтобы прервать исполнение авто-аккомпанемента, нажмите кнопку “START/STOP” [Запуск / Остановка] еще раз.



■ Импровизация со встроенными моделями

При нажатии кнопки “START/STOP” [Запуск / Остановка] начинается исполнение обычной модели ритма. Вы можете также исполнить вариацию этого ритма, выполнив описанную ниже процедуру.

■ Использование вставки в модель ритма

Вы можете сделать вставку в модель ритма, нажав кнопку “SYNCHRO/FILL-IN” [Синхронизация / Вставка] во время исполнения авто-ритма.

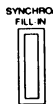

■ Использование синхронного старта

Вы можете запустить исполнение моделей ритма и аккомпанемента в момент начала вашей игры на клавиатуре аккомпанемента. Для этого выполните следующую процедуру:

1. Установите ручку переключателя “POWER/MODE” [Питание/Режим] в положение “CASIO CHORD” [Система аккордов CASIO] или “FINGERED” [Игра пальцами].

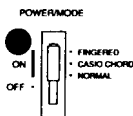

2. Выберите авто-ритм.
3. Нажмите кнопку “SYNCHRO/FILL-IN” [Синхронизация / Вставка].

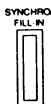

4. На клавиатуре аккомпанемента сыграйте первый аккорд. Как только вы это сделаете, начнется исполнение модели авто-аккомпанемента.



5. Для того, чтобы прервать исполнение модели авто-аккомпанемента, нажмите кнопку “START/STOP” [Запуск / Остановка].



Примечание

- Если при выполнении описанной в пункте 1 операции, вы установите ручку переключателя “POWER/MODE” [Питание / Режим] в положение “NORMAL” [Обычное исполнение], то после выполнения операции, описанной в пункте 4, начнется только исполнение ритма (ударные инструменты).

Часть 3 Трехступенчатая система обучения

■ Использование трехступенчатой системы обучения

Даже те люди, которые совсем не умеют играть на клавишных инструментах, могут исполнить на этом музыкальном инструменте при помощи кнопок "ONE KEY PLAY" [Исполнение ноты] любую из сорока песенных мелодий встроенного банка песен. С помощью трехступенчатой системы обучения вы можете научиться играть с вашей скоростью. Вначале играйте медленно и упражняйтесь до тех пор, пока не сможете играть вместе с автоматическим исполнением вашим музыкальным инструментом на нормальной скорости.

Встроенные песенные мелодии (всего 40 песен) либо сопровождаются исполнением авто-аккомпанемента (песенные мелодии с авто-аккомпанементом, номера с "00" по "27"), либо исполняются обеими руками (песенные мелодии для обеих рук, номера с "28" по "39").

Песенные мелодии с авто-аккомпанементом		Песенные мелодии для обеих рук	
Номер мелодии	Название песни	Номер мелодии	Название песни
00	"WHEN YOU WISH UPON A STAR"	28	"FROM THE NEW WORLD"
01	"TWINKLE TWINKLE LITTLE STAR"	29	"MISTY"
02	"ACH DU LIEBER AUGUSTIN"	30	"MINUET" (И.С. БАХ)
03	"AMAZING GRACE"	31	КАНОН ("PACHELBEL")
04	"ODE TO JOY"	32	"SILENT NIGHT"
05	"LONDON BRIDGE"	33	"CLAIR DE LUNE"
06	"LONDONDERRY AIR"	34	ЭТЮД Ч.10, N 3 "CHANSON DE L'ADIEU"
07	"GREENSLEEVES"	35	"THE ENTERTAINER"
08	"AULD LANG SYNE"	36	"MOON RIVER"
09	"JOY TO THE WORLD"	37	"FUR ELISE"
10	"JINGLE BELLS"	38	ТУРЕЦКИЙ МАРШ ("RONDO ALLA TURCA")
11	"OVER THE RAINBOW"	39	ИНВЕНЦИЯ N 1
12	"O CHRISTMAS TREE"		
13	"YANKEE DOODLE"		
14	"SANTA LUCIA"		
15	"WHEN THE SAINTS GO MARCHING IN"		
16	"ALOHA OE"		
17	МЕЛОДИЯ ИЗ "THE FOUR SEASONS"		
18	"STAND BY ME"		
19	"YOU CAN'T HURRY LOVE"		
20	"IMAGINE"		
21	"I JUST CALLED TO SAY I LOVE YOU"		
22	"LITTLE BROWN JUG"		
23	МАРШ ИЗ "THE NUTCRACKER"		
24	"THE ENTERTAINER"		
25	СЕРЕНАДА "EINE KLEINE NACHTMUSIK"		
26	"THE GIRL FROM IPANEMA"		
27	"LOVE STORY"		

Трехступенчатая система предполагает использование следующего плана обучения навыкам игры на этом музыкальном инструменте.

Ступень 1. Простая игра

Нажатие кнопок “ONE KEY PLAY” [Исполнение ноты] обеспечивает исполнение либо мелодийной части (для песенных мелодий с авто-аккомпанементом), либо партии правой руки (в случае песенных мелодий для обеих рук). В обоих случаях авто-аккомпанемент или партия правой руки (при исполнении песенных мелодий для обеих рук) исполняются этим инструментом автоматически. Вместо кнопок “ONE KEY PLAY” [Исполнение ноты] вы можете также нажимать любые клавиши на клавиатуре этого инструмента, чтобы исполнить мелодийную часть или партию правой руки. Целью этой стадии является знакомство с продолжительностью звучания каждой ноты мелодии.

Ступень 2. Медленная игра

Нажимайте те клавиши клавиатуры, которые начинают светиться, что является подсказкой для исполнения нот той или иной песенной мелодии. Вы можете играть с любой скоростью, поскольку звучание авто-аккомпанемента или партии левой руки не будет раздаваться до тех пор, пока вы не нажмете нужную клавишу.

Ступень 3. Обычная игра

При использовании этого уровня, клавиши на клавиатуре также будут светиться указывая, какую из них вы должны нажать, однако музыкальный инструмент не будет ждать, пока вы нажмете нужную клавишу. Авто-аккомпанемент или партия левой руки будут исполняться с нормальной скоростью.

Примечания

- При попадании на клавиатуру прямого солнечного света или в ярко освещенном месте вы можете не увидеть подсвечивания клавиш.
- Вы можете в любое время нажимать кнопки “ONE KEY PLAY” [Исполнение ноты], “STEP 1” [Ступень 1], “STEP 2” [Ступень 2], “STEP 3” [Ступень 3], за исключением тех случаев, когда будет исполняться демонстрационная мелодия. Для возвращения клавиатуры в обычный режим, нажмите кнопку “SONG BANK” [Банк песен].

Установка темпа в трехступенчатой системе обучения

Вы можете воспользоваться описанной в пункте 6 процедурой (смотри стр.22) для установки темпа партии левой руки песенных мелодий встроенного банка песен, а также для исполнения этих мелодий с использованием трехступенчатой системы обучения (от Ступени 1 до Ступени 3).

Это означает, что вначале вы можете использовать достаточно медленный темп, а затем, по мере совершенствования ваших навыков игры на этом музыкальном инструменте, увеличивать его. Нажмите кнопки “ТЕМПО” [Регулировка темпа] (Ⓢ и Ⓣ) одновременно, чтобы вернуться к исходной установке темпа.

Как исполнить песенную мелодию встроенного банка песен

1. Найдите в списке песен номер той песенной мелодии, которую вы хотите исполнить.
2. Нажмите кнопку “SONG BANK” [Банк песен] и держите ее в нажатом состоянии до тех пор, пока не начнет светиться индикатор банка песен.



Индикатор номера мелодии встроенного банка песен. Представленный на экране дисплея номер соответствует выбранной на данный момент песне.

3. Введите двузначный номер той песни, которую вы хотите исполнить.

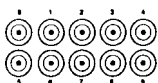

● Пример: “Stand By Me” (N 18)

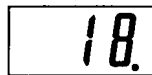

4. Нажмите кнопку “START/STOP” [Запуск / Остановка], чтобы запустить исполнение выбранной песни.



● Исполнение выбранной вами песни будет продолжаться до тех пор, пока вы ее не остановите. При этом на клавиатуре этого музыкального инструмента будут светиться клавиши, показывая вам, какую клавишу вы должны нажать.

5. Для того, чтобы прервать исполнение песенной мелодии, нажмите кнопку “START/STOP” [Запуск / Остановка] еще раз.



6. Для того, чтобы выйти из режима исполнения встроенных песенных мелодий, нажмите кнопку “SONG BANK” [Банк песен] еще раз.



● При этом, на экране дисплея появится номер тона или ритма.

Примечания

- В качестве номера песенной мелодии всегда вводите только двузначные числа.
- Номер песенной мелодии может быть введен в диапазоне от “00” до “39”.
- Номер песенной мелодии может быть введен даже во время исполнения другой песни.
- Если вы обнаружите допущенную ошибку еще до того, как введете вторую цифру, то нажмите кнопку “SONG BANK” [Банк песен], чтобы вернуться к номеру ранее заданной песни.
- В режиме “SONG BANK” [Банк песен] кнопка “RHYTM” [Ритм] не действует. Если вы хотите исполнить какой-либо ритм, то сначала нажмите кнопку “SONG BANK” [Банк песен], чтобы вернуться в обычный режим.

Использование трехступенчатой системы обучения при воспроизведении встроенных песенных мелодий

При воспроизведении песенной мелодии встроенного банка песен с помощью руководства по исполнению мелодий (трехступенчатая система обучения), свечение клавиш будет подсказывать вам, какие ноты нужно играть.

Песенная мелодия с авто-аккомпанементом

Светятся клавиши аккорда и мелодийной части.



Светятся клавиши аккорда

Клавиша основного тона аккорда (нота “С” аккорда “С”) и другие составляющие аккорд клавиши подсвечиваются попеременно.

Светится клавиша мелодийной части

Примечание

При воспроизведении некоторых песенных мелодий встроенного банка песен используются такие аккорды (например, “С6”), которые не могут быть исполнены в режиме “FINGERED” [Игра пальцами] (стр.25). Несмотря на то, что вы можете исполнить эти аккорды в режиме “SONG BANK” [Банк песен], нажимая светящиеся клавиши, вы не можете сыграть эти же аккорды в режиме “FINGERED”.

Песенная мелодия для обеих рук

Светятся клавиши для левой и правой руки.



Партия левой руки Партия правой руки

Как функционирует трехступенчатая система обучения

Исполнение песенной мелодии с авто-аккомпанементом при использовании трехступенчатой системы обучения сопровождается свечением клавиш, которое указывает не только на то, какие ноты необходимо исполнять, но и на то, сколько времени они должны звучать (как долго нужно держать соответствующие клавиши в нажатом состоянии). Ниже описано, что означает свечение клавиш.

- **Указание ноты:** светящаяся клавиша соответствует той ноте, которую необходимо исполнить.
- **Указание длительности звучания ноты:** клавиша светится столько времени, сколько должен звучать соответствующий ей звук.
- **Указание следующей ноты:** мигающая клавиша соответствует той ноте, которую необходимо исполнить следующей.
- **Указание последовательного исполнению ноты:** если клавиша начинает светиться, а потом на мгновение гаснет и начинает светиться снова, то это означает, что эту ноту нужно исполнить два раза подряд.

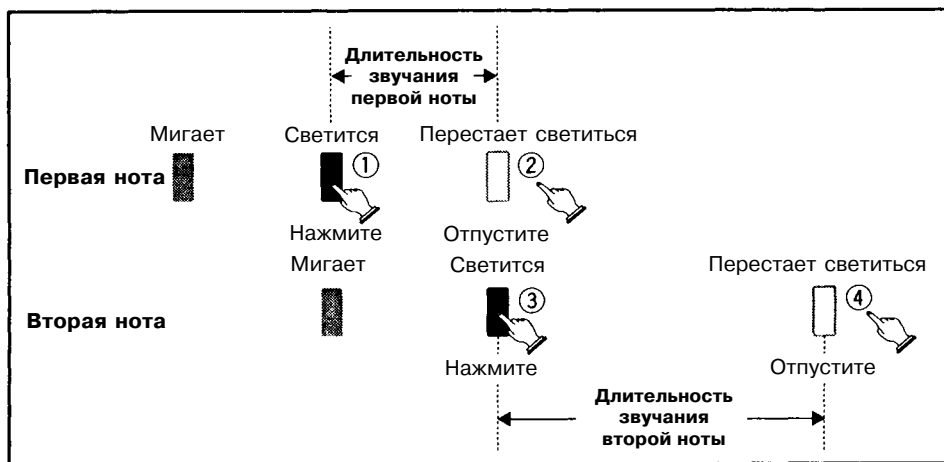

При исполнении песенной мелодии для обеих рук отсутствует указание длительности звучания нот (Ступень 1 и Ступень 2). Клавиша перестанет светиться сразу же, как только вы ее нажмете, и начнет мигать другая клавиша, соответствующая следующей ноте.



Отключение трехступенчатой системы обучения

1. Нажмите кнопку "TONE" [Тон] и, удерживая ее в нажатом состоянии, нажмите кнопку "PART SELECT" [Выбор партии].



- Для подключения трехступенчатой системы обучения выполните описанную выше процедуру еще раз.

Примечание

- Трехступенчатая система обучения подключается при запуске демонстрационной мелодии, при нажатии кнопки "SONG BANK" [Банк песен] в обычном режиме (стр.29 - 30, пункты 1 - 3), а также при срабатывании функции напоминания о включенном питании (стр.16).

Количество одновременно светящихся клавиш

На клавиатуре может быть исполнено до четырех нот одновременно. В этом случае (при подключенной трехступенчатой системе обучения) на клавиатуре будут светиться все четыре клавиши.

Как изменить тон мелодийной части встроенной песни

1. После выполнения описанной в пункте 3 операции (стр.30), нажмите кнопку "TONE" [Тон].



- При этом, наряду с номером тона, присвоенного на данный момент клавиатуре, на экране дисплея появятся индикатор банка песен и индикатор тона.



Индикатор тона

Индикатор банка песен
Указывает на выбор тона
"PIANO 1" [Пианино 1] (N 00)

2. Введите значение, чтобы выбрать нужный вам тон.

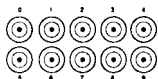

- Пример: "VIOLIN" [Скрипка] (N 30)

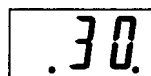

Примечания

- Вы не можете изменить тон песенной мелодии для двух рук (номера с "28" по "39").
- При выборе другой песенной мелодии встроенного банка песен ваш музыкальный инструмент переключится на другой тон, являющийся встроенным для мелодийной части этой песни.
- Клавиатуре присваивается тот тон, который задан для мелодийной части встроенной песни.
- Описанная выше процедура может использоваться для изменения тона мелодийной части встроенной песни как перед началом исполнения песни, так и во время ее исполнения.

■ Ступень 1. Простая игра

Вы можете нажимать кнопки “ONE KEY PLAY” [Исполнение ноты] или любые клавиши на клавиатуре, чтобы играть с одновременным исполнением мелодийной части песни (партии правой руки). Вам не нужно думать о том, правильно ли вы нажимаете клавиши, и вы можете сконцентрировать свое внимание на том, чтобы добиться нужной продолжительности звучания каждой ноты.

1. Нажмите кнопку “STEP 1” [Ступень 1].



- Вы услышите одиночный ударный звук и музыкальный инструмент перейдет в режим ожидания исполнения вами первой ноты. Если песенная мелодия банка песен будет содержать такты вступления, то переход инструмента в режим ожидания состоится после завершения тактов вступления.

2. Нажимайте кнопки “ONE KEY PLAY” [Исполнение ноты], чтобы исполнить каждую ноту мелодии одну за другой.



- Аккомпанемент песни (партия левой руки) воспроизводится по мере исполнения вами мелодии этой песни (партия правой руки).
- Клавиша, соответствующая той ноте, которую вы должны исполнить следующей, сначала мигает, а затем при исполнении этой ноты светится.
- Звучание ритма (ударных инструментов) не раздается.
- Исполнение аккомпанемента (партия левой руки) заканчивается после исполнения последней ноты песенной мелодии или ее завершающих тактов, а затем начинается сначала.

3. Попробуйте нажать любую клавишу на клавиатуре вашего музыкального инструмента вместо кнопок “ONE KEY PLAY” [Исполнение ноты].

- Нажатие любой клавиши на клавиатуре обеспечивает исполнение ноты нужной ноты мелодийной части песни (партия правой руки).
- При нажатии большего количества клавиш клавиатуры (от двух до четырех) будут исполняться соответствующие им ноты мелодийной части песни.

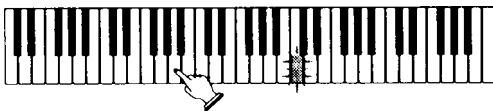

Нужная нота будет исполнена даже в том случае, если вы нажмете не ту клавишу, которая светится.

4. Для того, чтобы прервать сеанс “простой игры”, нажмите кнопку “START/STOP” [Запуск / Остановка].



■ Ступень 2. Медленная игра

При “медленной игре” для исполнения нужных нот вы должны нажимать те клавиши, которые светятся. Однако, звучание аккомпанемента (партия левой руки) не будет раздаваться до тех пор, пока вы не нажмете нужную клавишу, и только затем исполнение аккомпанемента продолжится. Это означает, что вы можете играть мелодию в своем темпе.

1. Нажмите кнопку “STEP 2” [Ступень 2].



- После исполнения одиночного ударного звука музыкальный инструмент перейдет в режим ожидания исполнения вами первой ноты. Если песенная мелодия банка песен содержит такты вступления, то ваш инструмент перейдет в режим ожидания после завершения их исполнения.

2. Нажимайте нужные клавиши следуя подсказке.
 - Аккомпанемент песни (партия левой руки) воспроизводится по мере исполнения вами мелодии этой песни (партия правой руки).
 - Клавиша, соответствующая той ноте, которую вы должны исполнить следующей, сначала мигает, а затем при исполнении этой ноты светится.
 - Звучание ритма (ударных инструментов) не раздается.
 - Исполнение аккомпанемента (партия левой руки) заканчивается после исполнения последней ноты песенной мелодии или ее завершающих тактов, а затем начинается сначала.



Нажимайте клавиши на клавиатуре по мере того, как они начинают светиться. При исполнении песенной мелодии для обеих рук может светиться одновременно сразу несколько клавиш. Нажимайте все светящиеся клавиши.

3. Для того, чтобы прервать сеанс “медленной игры”, нажмите кнопку “START/STOP” [Запуск / Остановка].



■ Ступень 3. Обычная игра

При “обычной игре” также будут светиться требующие нажатия клавиши, однако в отличие от “медленной игры”, музыкальный инструмент не будет ждать, пока вы нажмете нужную клавишу. Аккомпанемент будет исполняться с обычной скоростью вне зависимости от того, что вы будете играть (или не играть) на клавиатуре.

1. Нажмите кнопку “STEP 3” [Ступень 3].



- Исполнение начнется после исполнения одиночного ударного звука.

2. Играйте на клавиатуре под исполнение аккомпанемента (партия левой руки), нажимая клавиши по мере того, как они начинают светиться.
 - Аккомпанемент песни (партия левой руки) исполняется с обычной скоростью вне зависимости от того, как вы играете на клавиатуре.
 - Клавиша, соответствующая той ноте, которую вы должны исполнить следующей, сначала мигает, а затем (когда вы должны исполнить эту ноту) светится.

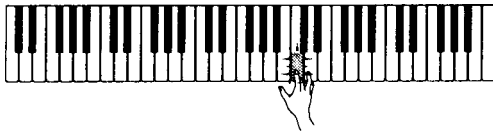

3. Для того, чтобы прервать сеанс “обычной игры”, нажмите кнопку “START/STOP” [Запуск / Остановка].



■ Как упражняться в исполнении партии левой руки

После того, как вы успешно справитесь с исполнением мелодийной части (партия правой руки), вы можете воспользоваться песенными мелодиями для обеих рук (номера с “28” по “39”), чтобы поупражняться в исполнении аккомпанемента (партия левой руки).

1. Нажмите кнопку “STEP 1” [Ступень 1], “STEP 2” [Ступень 2] или “STEP 3” [Ступень 3].



- Воспроизведение начнется с самого начала песни. После исполнения одиночного ударного звука начнется воспроизведение мелодийной части (партия правой руки), сопровождаемое подсказкой для исполнения аккомпанемента (партия левой руки).

2. Нажмите кнопку “PART SELECT” [Выбор партии], чтобы включить игру левой руки.



3. Для того, чтобы прервать исполнение мелодийной части, нажмите кнопку “START/STOP” [Запуск / Остановка].



4. Для того, чтобы вернуться к ранее заданной партии, нажмите кнопку “PART SELECT” [Выбор партии].



Примечания

- Подсказка для исполнения мелодийной части (партия правой руки) появляется сразу же после того, как вы выберете одну из песенных мелодий для обеих рук (номера с “28” по “39”).
- Кнопки “PART SELECT” [Выбор партии] действуют только во время исполнения песен на одной из трех ступеней или в тех случаях, когда это исполнение прервано при помощи кнопки “START/STOP” [Запуск / Остановка].

Как определить партия какой руки (левой или правой) выбрана на данный момент

Нажатие одной из кнопок “STEP 1” [Ступень 1], “STEP 2” [Ступень 2] или “STEP 3” [Ступень 3] дает вам возможность получить информацию о том, какая партия задана на данный момент. При нажатии любой из этих трех кнопок начинают светиться либо три крайние левые клавиши, если выбрана партия левой руки, либо три крайние правые клавиши, если выбрана партия правой руки.



Выбрана партия левой руки

Выбрана партия правой руки

Часть 4 Техническая информация

■ Устранение неполадок

Всякий раз, когда вы будете сталкиваться с какими-либо проблемами при работе с музыкальным инструментом, просматривайте приведенную ниже таблицу.

Проблема	Причина	Устранение
- Нет звука при нажатии клавиш клавиатуры.	- Выбран тон "PERCUSSION" [Ударные инструменты] (N 99), а вы нажимаете клавиши, которым не присвоено никаких тонов.	- При заданном тоне "PERCUSSION" [Ударные инструменты] (N 99) вы можете использовать только те клавиши, которые расположены слева от B ^b 4. Над этими клавишам представлены обозначения ударных инструментов.
- Клавиши клавиатуры перешли в подсвеченное состояние.	- Инструмент находится в режиме ожидания вашей игры на клавиатуре (Ступень 2).	- Нажмите светящиеся клавиши и продолжайте играть. - Нажмите кнопку "START/STOP" [Запуск / Остановка], чтобы отменить этот режим (Ступень 2).
- Клавиши на клавиатуре светятся без исполнения каких-либо звуков.	- Действует функция напоминания о включенном питании.	- Нажмите любую клавишу на клавиатуре или кнопку, чтобы вернуть ваш музыкальный инструмент в обычный режим работы.
- Кнопка "RHYTHM" [Ритм] не работает.	- Ваш музыкальный инструмент работает в режиме "SONG BANK" [Банк песен].	- Нажмите кнопку "SONG BANK" [Банк песен], чтобы вернуться в обычный режим работы.
- Не удается изменить тон песенной мелодии встроенного банка песен.	- Выбрана песенная мелодия для обеих рук (номера с "28" по "39").	- Выберите песенную мелодию с авто-аккомпанементом (номера с "00" по "27"). Вы не можете изменить установку тона песенных мелодий для обеих рук (номера с "28" по "39").
- Не удается изменить установки транспонировки и настройки.	- Инструмент работает в режиме "SONG BANK" [Банк песен]. - Исполняется демонстрационная мелодия.	- Нажмите кнопку "SONG BANK" [Банк песен], чтобы вернуться в обычный режим работы. - Остановите исполнение демонстрационной мелодии.
- Не удается играть должным образом даже при нажатии светящихся клавиш (Ступень 1).	- Одновременно нажато более одной клавиши, в результате чего аккомпанемент проскакивает соответствующее количество нот (до четырех).	- При использовании Ступени 1 нажимайте клавиши одну за другой.

■ Технические характеристики

Модель:	“СТК-520L”
Клавиатура:	61 клавиша стандартного размера, 5 октав
Тона:	100 встроенных тонов
Полифония:	12 нот (максимум)
Трехступенчатая система обучения:	Количество одновременно светящихся клавиш: 4 Три ступени Воспроизведение: Повторяющееся исполнение одной песенной мелодии
Авто-аккомпанемент:	Количество моделей ритмов 50 встроенных типов Темп Регулируемый, 216 значений (40 ~ 255), исходное значение 120 Аккорды Две системы: “CASIO CHORD” [Система аккордов CASIO], “FINGERED” [Игра пальцами] Другое Модель вставки, синхронный старт
Встроенный банк песен:	40 песенных мелодий
Другие функции:	Транспонировка (F#~C~F: пол-тона) Настройка Регулируемая (A4 = 440 Гц ± 50 центов), исходное значение A4 = ± 440 Гц
Динамики:	2 шт. (диаметр 10 см, мощность 2 Вт + 2 Вт)
Цифровая регулировка громкости:	Общая громкость звука (10 уровней от 0 до 9), исходное значение 7
Входные и выходные гнезда:	Питание: Гнездо “DC 9V” [Постоянный ток 9 В] Гнездо “PHONES/OUTPUT” [Наушники / Выходной сигнал]: Стандартное гнездо, стерео [выходной импеданс 50 Ом, напряжение выхода 2 В (максимум, среднеквадр.)]
Источники питания:	2 источника питания постоянного и переменного тока Батареи 6 штук типоразмера “AA” Срок службы батарей: Около 1 часа для марганцевых батарей “R6P” (“SUM-3”) или 4 часа для щелочных батарей “LR6” (“AM3”) Переменный ток: Необходим адаптер переменного тока “AD-5” (в комплект не входит)
Автоматическое отключение питания	Срабатывает спустя примерно 6 минут после выполнения последней операции (действует только при использовании батарей).
Потребление электроэнергии:	9 В --- 7,7 Вт
Размеры:	924 x 325 x 89 мм
Вес:	4,35 кг (без батарей)

* Дизайн и характеристики могут быть изменены без предупреждения.

Часть 5 Приложение

■ Таблицы исполняемых пальцами аккордов

Тип аккорда Осн. тон аккорда	M	m	7	m7	dim7
C					
C#/(D ^b)					
D					
(D [#])/E ^b					
E					
F					
F [#] /(G ^b)					
G					
(G [#])/A ^b					
A					
(A [#])/B ^b					
B					

Тип аккорда Осн. тон аккорда	M7	m7-5	dim	aug	sus4
C					
C#/(D ^b)					
D					
(D#)/E ^b					
E					
F					
F#/(G ^b)					
G					
(G#)/A ^b					
A					
(A#)/B ^b					
B					

Исполнение некоторых аккордов в режиме "FINGERED" [Игра пальцами] невозможно из-за ограничений, накладываемых клавиатурой аккомпанемента, однако эти аккорды могут быть заменены увеличенными аккордами, состоящими из тех же нот (но с другой основной нотой).

Аккорды, состоящие из тех же нот, что и B^b aug ... D aug, F[#] aug
 Аккорды, состоящие из тех же нот, что и B aug ... E[#] aug, G aug

Тип аккорда Осн. тон аккорда	7sus4	m add9	mM7	7-5	add9
C					
C#/(D ^b)					
D					
(D [#])/E ^b					
E					
F					
F [#] /(G ^b)					
G					
(G [#])/A ^b					
A					
(A [#])/B ^b					
B					

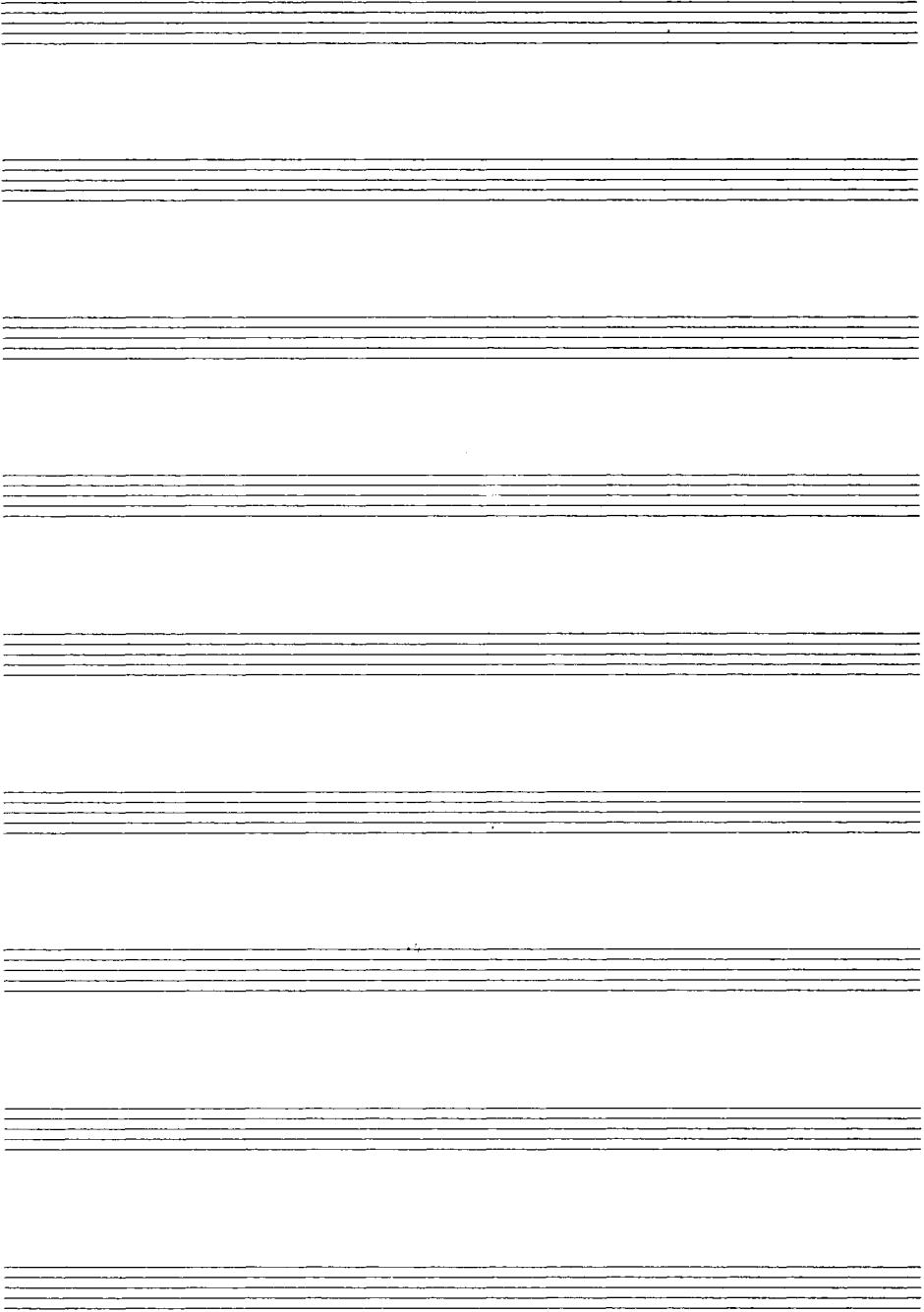

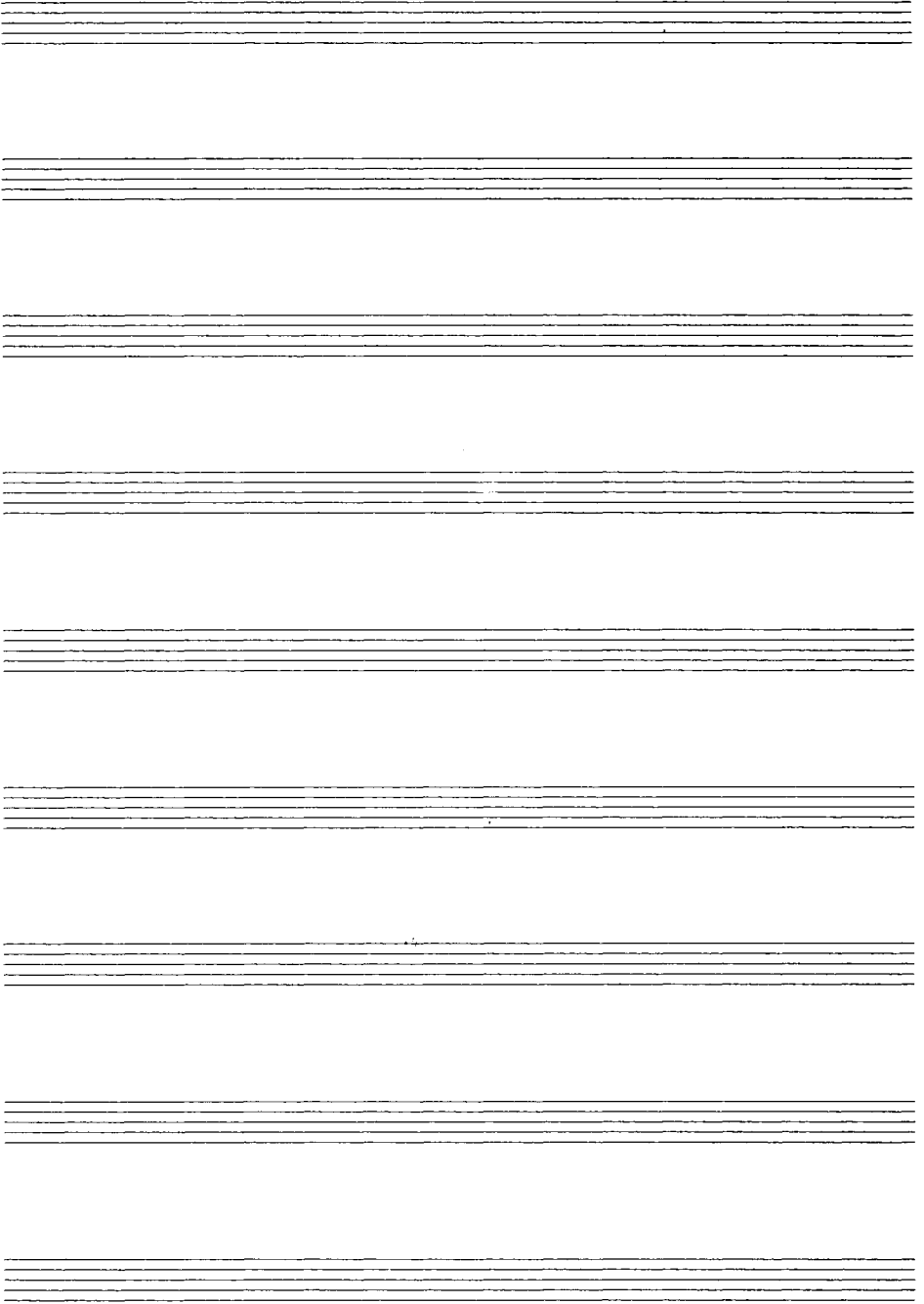

CASIO.

CASIO COMPUTER CO.,LTD
6-1, Nishi-Shinjuku 2-chome
Shinjuku-ku, Tokyo 163-02, Japan