

---

# Содержание

MyLink, текстовая версия .....	3
Акустическая система .....	65
MyLink на основе пиктограмм, с навигационной системой или без .....	133



---

## MyLink, текстовая версия

Введение .....	4
Радиоприемник .....	18
Внешние устройства .....	28
Телефон .....	52
Предметный указатель .....	64

## Введение

Общие сведения .....	4
Функция защиты от кражи .....	4
Общий обзор органов управления .....	5
Управление работой системы ....	7
Персонализация .....	12

## Общие сведения

Информационно-развлекательная система автомобиля обладает широкими информационными и развлекательными возможностями с применением самых современных технологий.

За обновлением или модернизацией системы и программного обеспечения обращайтесь к своему дилеру.

Кнопками предварительной настройки **1 ~ 5** радиоприемника легко зарегистрировать до 35 радиостанций в диапазонах FM или AM на семи страницах списка избранных станций.

Информационно-развлекательная система работает с USB-накопителями и устройствами iPod/iPhone.

Функция подключения телефона через Bluetooth позволяет выполнять телефонные звонки в режиме громкой связи, а также прослушивать музыку с плеера телефона.

К разъему для вспомогательных устройств можно подключить портативный плеер для прослушивания записей через высококачественные динамики информационно-развлекательной системы.

- В разделе "Обзор" доходчиво представлены функции информационно-развлекательной системы с кратким описанием органов управления.
- В разделе "Управление" объясняются основные органы управления информационно-развлекательной системы.

## Функция защиты от кражи

Информационно-развлекательная система оснащена электронной системой безопасности для защиты от краж.

Информационно-развлекательная система работает только в том автомобиле, на который она была

впервые установлена. Переустановить систему на другую машину нельзя.

## Общий обзор органов управления

### MyLink, текстовая версия

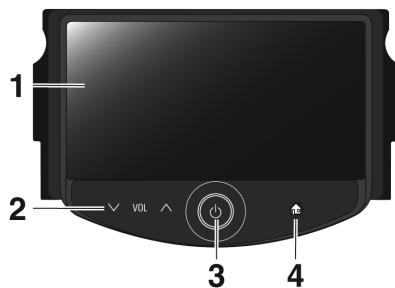

Тип FM/AM + USB/iPod + AUX + Bluetooth + Picture (Изображения) + Movie (Кино) + Smartphone link (Подключение смартфона)

Тип FM/AM + RDS + USB/iPod + AUX + Bluetooth + Picture (Изображения) + Movie (Кино) + Smartphone link (Подключение смартфона)

#### Примечание

Функция подключения смартфона в отдельных регионах может не работать.

#### 1. Отображение

Отображение режимов воспроизведения/приема/меню и информации.

#### 2. Кнопки $\wedge$ VOL $\vee$ (громкость)

Нажатием на  $\wedge$  громкость повышается.

Нажатием на  $\vee$  громкость понижается.

#### 3. Кнопка $\phi$ (питание)

Чтобы включить или выключить электропитание, нажмите и удерживайте эту кнопку.

#### 4. Кнопка $\square$ (начальная страница)

Нажмите эту кнопку для вывода на экран меню начальной страницы.

## Устройство дистанционного управления рулевым колесом

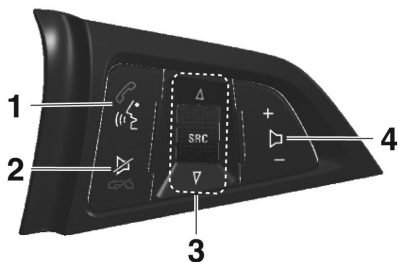

### 1. Кнопка / (вызов)

- ◆ Когда с информационно-развлекательной системой не связано ни одного Bluetooth-устройства, этой кнопкой выполняется подключение.
- ◆ Когда с информационно-развлекательной системой связано Bluetooth-устройство, эта кнопка служит для приема вызовов или для входа в режим повторного набора номера.

Если подключенный к системе телефон поддерживает функцию голосового управления, нажмите и удерживайте эту кнопку, чтобы активировать режим SR (голосовое управление).

### 2. Кнопка / (без звука/отбой)

Нажатием на эту кнопку в любом режиме воспроизведения включается и отключается звук.

Нажмите эту кнопку, чтобы отклонить входящий вызов или завершить соединение либо режим громкой связи телефона.

### 3. Кнопка SRC

Нажмите эту кнопку, чтобы сменить устройство, служащее источником воспроизведения.

Кнопка / (поиск)

- ◆ Нажатие в режиме FM/AM: прием сигнала предыдущей или следующей предварительно настроенной станции.
- ◆ Нажатие в режимах MP3, USB: воспроизведение предыдущего или следующего файла.
- ◆ Нажатие в режиме iPod/iPhone: воспроизведение предыдущей или следующей записи.
- ◆ Нажатие в режиме прослушивания музыки через Bluetooth: воспроизведение предыдущей или следующей композиции.
- ◆ Нажатие в режиме FM/AM с удержанием: быстрое сканирование диапазона, пока кнопка удерживается в нажатом положении. Как только

кнопка отпущена, система автоматически производит поиск доступных для приема радиостанций.

- ◆ Нажатие в режимах MP3, USB, iPod/iPhone с удержанием: быстрое сканирование вперед или назад, пока кнопка удерживается в нажатом положении. Как только кнопка отпущена, система возвращается к воспроизведению в обычном режиме.

#### 4. Кнопки + ▸ - (громкость)

Нажатием кнопки + громкость повышается.

Нажатием кнопки - громкость понижается.

## Управление работой системы

### Включение-выключение системы

- Чтобы включить электропитание, нажмите и удерживайте ⏻ на панели управления. Система

приступит к воспроизведению последней проигранной звуковой или видеозаписи.

- Чтобы выключить электропитание, еще раз нажмите и удерживайте ⏻ на панели управления. На экране дисплея отображаются время, дата и температура.

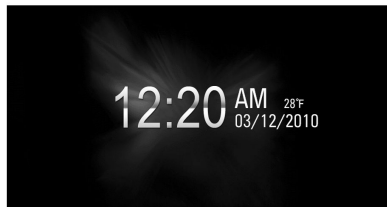

#### Примечание

Температура отображается на экране дисплея, когда выключатель (ключ) зажигания находится в положении ON (Вкл.).

### Автоматическое включение-выключение

Информационно-развлекательная система включается автоматически при переводе выключателя (ключа) зажигания машины в положение ACC или ON.

Когда выключатель (ключ) зажигания переводится в положение OFF, а пользователь открывает дверь машины, информационно-развлекательная система автоматически выключается.

#### Примечание

Если нажать и удерживать ⏻ на панели управления, когда выключатель (ключ) зажигания находится в положении OFF (Выкл.), то информационно-развлекательная система включится. Однако она выключится автоматически спустя примерно 10 минут.

### Регулировка громкости

Чтобы отрегулировать громкость, нажмите и удерживайте **Λ VOL ∇** на панели управления. Текущий уровень громкости отображается на экране.

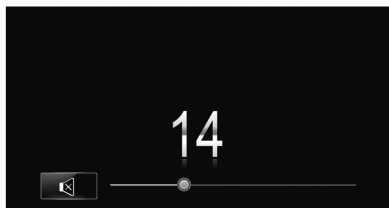

- Громкость регулируется нажатием **+ ▸** - на пульте дистанционного управления, встроенном в рулевое колесо.
- При включении информационно-развлекательной системы восстанавливается ранее установленный уровень громкости (если

он меньше максимального уровня громкости при включении).

- Если при включении информационно-развлекательной системы громкость превышает предельный начальный уровень, то система автоматически отрегулирует громкость до этого уровня.

### ОТКЛЮЧЕНИЕ ЗВУКА

Звук выключается и включается нажатием **Λ VOL ∇** на панели управления с последующим нажатием **⏏**.

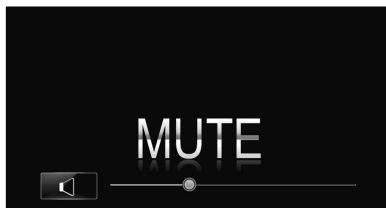

### Автоматическая регулировка громкости

Если выбрана функция автоматической регулировки громкости в зависимости от скорости, громкость будет автоматически регулироваться в соответствии со скоростью автомобиля, чтобы компенсировать шум двигателя и шин.

1. Нажмите **⏏** на панели управления.
2. Последовательно нажмите на **settings > radio settings > auto volume**.

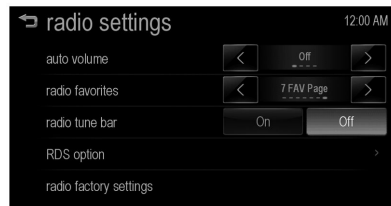

(Только для моделей типа 1)

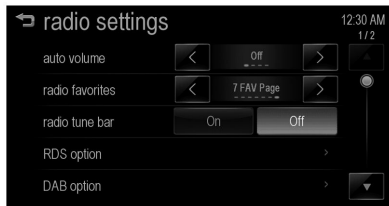

(Только для моделей типа 2)

3. Выберите уровень громкости **Off/Low/ Medium/High** (выкл./ низкий/средний/высокий) нажатием на < или >.

## Работа с меню начальной страницы

1. Нажмите  на панели управления.

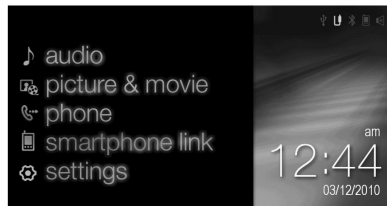

2. Нажмите на нужное меню.

- ◆ Нажмите на **audio**, чтобы выбрать режим прослушивания радиопередач в диапазонах FM/AM, либо музыкальных записей с устройства USB/iPod/Bluetooth или вспомогательного звуковоспроизводящего устройства (AUX).
- ◆ Для просмотра изображений, кинофильмов или видео со вспомогательного устройства (AUX) нажмите на **picture & movie**.

- ◆ Чтобы активировать функции мобильного телефона (если он подключен), нажмите на **phone**.
- ◆ Для запуска приложения через подключенный смартфон нажмите на **smartphone link**. Данная функция работает не во всех регионах. Работоспособность тех или иных приложений зависит от конкретного региона.
- ◆ Нажмите **settings**, чтобы вывести на экран меню настройки системы.

## Выбор функций

### Аудио

1. Нажмите  на панели управления.
2. Нажмите на **audio** в меню начальной страницы.

Нажмите на экране кнопку **Source ▼**.



(Только для моделей типа 1)



(Только для моделей типа 2)



- ◆ Для прослушивания радиопередач в диапазоне AM нажмите на кнопку **AM**.
- ◆ Для прослушивания радиопередач в диапазоне FM нажмите на кнопку **FM**.
- ◆ Для прослушивания передач цифрового радиовещания (DAB) нажмите на кнопку **DAB** (только для моделей типа 2).
- ◆ Для работы с USB-устройством нажмите на кнопку **USB**.
- ◆ Для работы с устройством iPod/iPhone нажмите на кнопку **iPod**.
- ◆ Для работы со вспомогательным звуковоспроизводящим устройством (AUX) нажмите на кнопку **AUX**.
- ◆ Для прослушивания музыки через Bluetooth нажмите на кнопку **Bluetooth**.

### Примечание

Нажмите , чтобы вернуться к стартовому меню.

Данная функция недоступна, если источник воспроизведения (USB/iPod/AUX/Bluetooth) не подключен к информационно-развлекательной системе.

### Изображения и фильмы

1. Нажмите  на панели управления.
2. Нажмите на **Picture & movie** в меню начальной страницы.
3. Нажмите на экране кнопку **Source** .

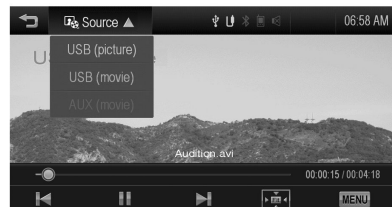

- ♦ Для просмотра графических файлов с USB-устройства нажмите на **USB (picture)**.
- ♦ Для просмотра видео с USB-устройства нажмите на **USB (movie)**.
- ♦ Для просмотра видео с внешнего устройства, подключенного через вспомогательный разъем (AUX), нажмите на **AUX (movie)**.

#### Примечание

Нажмите **↩**, чтобы вернуться к стартовому меню.

Данная функция недоступна, если источник воспроизведения (**USB (picture)**/**USB (movie)**/**AUX (movie)**) не подключен к информационно-развлекательной системе.

#### Bluetooth-устройство громкой связи для телефона

Для работы с громкой связью на базе технологии Bluetooth подключите к информационно-развлекательной системе мобильный телефон с модулем Bluetooth.

1. Нажмите **☰** на панели управления.
2. Нажмите **phone** в меню начальной страницы.

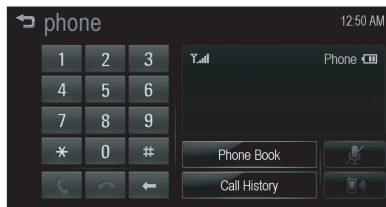

#### Примечание

Нажмите **↩**, чтобы вернуться к стартовому меню.

Данная функция недоступна, если мобильный телефон с технологией Bluetooth не подключен к информационно-развлекательной системе. Подробнее см. "Сопрежение и подключение Bluetooth-устройства" ⇨ 52.

#### Подключение смартфона

##### Примечание

Данная функция в отдельных регионах может не работать.

Чтобы эта функция работала, установите на смартфон необходимое приложение, после чего подключите смартфон к информационно-развлекательной системе через порт USB или модуль беспроводной связи Bluetooth.

- iPhone: подключение к порту USB
  - Телефон Android: Беспроводная технология Bluetooth
1. Нажмите **☰** на панели управления.
  2. Нажмите **smartphone link** в меню начальной страницы.

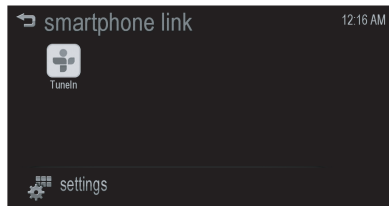

### Примечание

Нажмите , чтобы вернуться к стартовому меню.

### Настройки

1. Нажмите  на панели управления.
2. Нажмите **Settings** (Настройки) в меню начальной страницы.

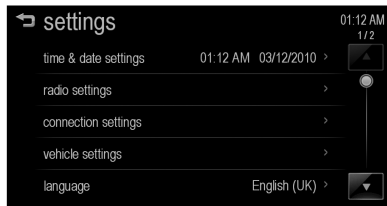

## Персонализация

### Общие принципы работы с меню настройки

Информационно-развлекательную систему можно настроить под конкретного пользователя, чтобы было проще с ней работать.

1. Нажмите  на панели управления.

2. Нажмите на **settings**.

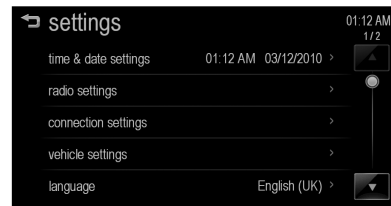

3. Выберите нужное значение параметра.

### Примечание

Меню настройки и функциональные возможности системы зависят от комплектации автомобиля.

### Настройка времени и даты

1. Нажмите  на панели управления.
2. Последовательно нажмите на **settings > time & date settings**.

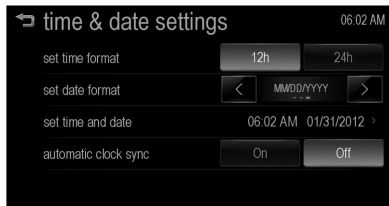

- ◆ **set time format** (установка формата времени): Выбор 12-часового или 24-часового формата.
- ◆ **set date format** (установка формата даты): Установка формата отображения даты.
  - [ГГГГ/ММ/ЧЧ]: 2012/01/31
  - [ЧЧ/ММ/ГГГГ]: 31/01/2012
  - [ММ/ЧЧ/ГГГГ]: 01/31/2012
- ◆ **set time and date** (установка времени и даты): Кнопками **⏪** и **⏩** введите ручную текущее

время (час и минуту) и дату (число/месяц/год), после чего нажмите **OK**.

- ◆ **automatic clock sync** (автоматическая синхронизация часов): Нажмите **On** (Вкл.) для вывода на экран часов, синхронизированных с функциями **RDS Time & Date** и **GPS Time & Date**. Нажмите **Off** (Выкл.) для вывода на экран часов, синхронизированных только с функцией **GPS Time & Date**.

#### Примечание

Начните с установки времени.

### Настройки радио

1. Нажмите **☰** на панели управления.
2. Последовательно нажмите **settings > radio settings**.

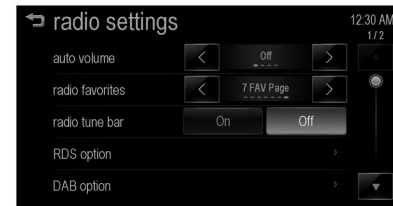

- ◆ **auto volume** (автоматическая регулировка громкости): Автоматическая регулировка громкости в зависимости от скорости автомобиля. Выберите уровень громкости **Off/ Low/ Medium/High** (выкл./низкий/средний/высокий).
- ◆ **radio favorites** (избранные радиостанции): Задаёт номер страницы FAV (Избранное) на экране радиоприемника (FM/AM). Если выбрать опцию **5 FAV Page**, на странице FAV (Избранное) будет отображаться до 5 страниц.

- ♦ **radio tune bar** (линейка настройки радио): Для выбора радиостанций с помощью линейки настройки установите опцию **On** (Вкл.) или **Off** (Выкл.).
- ♦ **RDS option** (настройки RDS): Вход в меню RDS option.
  - **RDS**: Установите для функции RDS опцию **On** (Вкл.) или **Off** (Выкл.).
  - **regional** (региональное вещание): Установите для функции регионального вещания (REG) опцию **On** (Вкл.) или **Off** (Выкл.).
  - **radio text** (радиотекст): Для просмотра текста, который транслируется по радио, установите опцию **On** (Вкл.) или **Off** (Выкл.).
  - **PSN scroll freeze** (остановка прокрутки PSN): Установите опцию **On** (Вкл.) или **Off** (Выкл.).
  - **TP volume** (громкость трансляции объявлений об обстоя-

новке на дорогах): Выберите номер от 0 до 63.

- **TA** (объявления об обстановке на дорогах): Установите опцию **On** (Вкл.) или **Off** (Выкл.).
- ♦ **DAB option** (настройки DAB): Вход в меню **DAB option** (только для моделей типа 2).
  - **DAB category settings** (настройки DAB по категориям): Выберите необходимую категорию. Выберите **All/pop/music/classic/information/rock** (Все/Поп/Музыка/Классика/Информация/Рок).
  - **service linking DAB** (служебная цифровая радиосвязь): Установите опцию **On** (Вкл.) или **Off** (Выкл.).
  - **dynamic range ctrl** (динамическая регулировка диапазона): Установите опцию **On** (Вкл.) или **Off** (Выкл.).
  - **frequency band** (диапазон частот): Выберите опцию **Band III only/Both/L-Band only**

(только диапазон III/оба диапазона/только диапазон L).

- **radio text** (радиотекст): Для просмотра текста, который транслируется по радио, установите опцию **On** (Вкл.) или **Off** (Выкл.).
- **Slide Show** (слайд-шоу): Установите опцию **On** (Вкл.) или **Off** (Выкл.).
- ♦ **radio factory settings** (заводские настройки радиоприемника): Восстановление первоначальных заводских настроек, заданных по умолчанию.

## Настройка подключения

1. Нажмите  на панели управления.
2. Последовательно нажмите **settings > connection settings**.

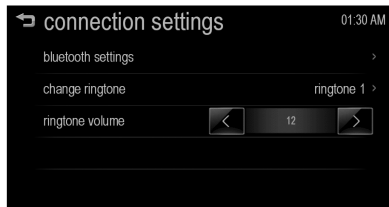

- ◆ **bluetooth settings** (настройки Bluetooth): Вход в меню **bluetooth settings**.
  - **pair device** (связывание устройства): Выбор устройства для подключения/отсоединения или удаления.
  - **change PIN code** (смена PIN-кода): Изменение/установка PIN-кода вручную.
  - **discoverable** (доступность для распознавания): Установите опцию **On** (Вкл.) или **Off** (Выкл.) для подключения Bluetooth-телефона с применением технологии Bluetooth.



- **device info** (информация об устройстве): Просмотр информации об устройстве.
- ◆ **change ringtone** (смена сигнала входящего вызова): Выбор мелодии в качестве сигнала входящего вызова.
- ◆ **ringtone volume** (громкость сигнала входящего вызова): Регулировка громкости сигнала входящего вызова.

## Язык

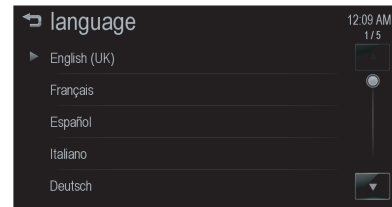
1. Нажмите  на панели управления.
2. Последовательно нажмите **settings > language**.
3. Выберите язык отображения данных на экране дисплея информационно-развлекательной системы.



## Прокрутка текста

1. Нажмите  на панели управления.
2. Нажмите на **settings**.
3. Нажмите .
4. Установите опцию **On** (Вкл.) или **Off** (Выкл.).

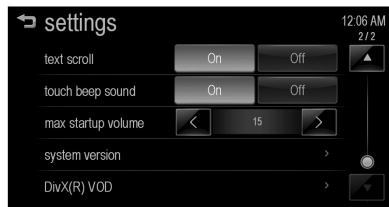

- ◆ **On (Вкл.):** Если в окне воспроизведения звука отображается объемный текст, то его можно прокручивать.
- ◆ **Off (Выкл.):** Текст прокручивается один раз, а затем отображается в усеченном виде.

### Звуковой сигнал, сопровождающий прикосновение к экрану

1. Нажмите на панели управления.
2. Нажмите на **settings**.
3. Нажмите .

#### 4. Установите опцию **On (Вкл.)** или **Off (Выкл.)**.

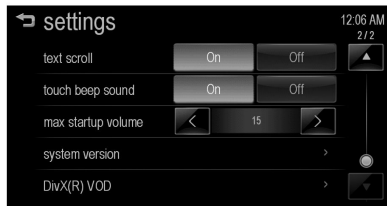

- ◆ **On (Вкл.):** Прикосновение пользователя к экрану сопровождается звуковым сигналом.
- ◆ **Off (Выкл.):** Отмена звукового сигнала.

### Максимальная начальная громкость

Включая информационно-развлекательную систему, пользователь может задать уровень громкости.

Пока не выключено зажигание, информационно-развлекательная система работает только тогда, когда заданный пользователем уровень громкости превышает максимальную начальную громкость.

1. Нажмите на панели управления.
2. Нажмите на **settings**.
3. Нажмите .
4. Выберите номер от **9** до **21**.

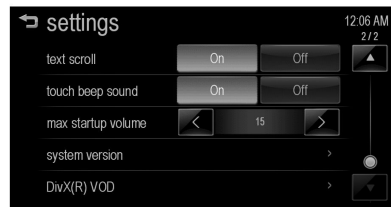

### Версия системы

1. Нажмите на панели управления.

2. Нажмите на **settings**.
3. Нажмите ▼.
4. Нажмите на **system version**.
5. Просмотрите версию системы.



## Видео в формате DivX(R) по запросу

1. Нажмите  на панели управления.
2. Нажмите на **settings**.
3. Нажмите ▼.
4. Нажмите **DivX(R) VOD**.



Видео в формате DivX: Формат цифрового видео DivX<sup>®</sup> разработан компанией DivX, LLC, дочерним предприятием корпорации Rovi. Данное устройство, отмеченное официальным знаком DivX Certified<sup>®</sup>, способно воспроизводить видео в формате DivX. Подробная информация и программные средства преобразования видеофайлов в формат DivX размещены на сайте [divx.com](http://divx.com).

Видео в формате DivX по запросу: Данное устройство, отмеченное знаком DivX Certified<sup>®</sup>, необходимо зарегистрировать для воспроизведе-

дения приобретенных кинофильмов в формате DivX Video-on-Demand (VOD). Чтобы получить регистрационный код, откройте раздел DivX VOD в меню настройки устройства. Подробная информация о том, как пройти регистрацию, размещена на сайте [vod.divx.com](http://vod.divx.com).

## Радиоприемник

Использование .....	18
Неподвижная штыревая антенна .....	26
Многодиапазонная антенна .....	27

## Использование

Тип 1 FM/AM + USB/iPod + AUX + Bluetooth + Picture (Изображения) + Movie (Кино) + Smartphone link (Подключение смартфона)

Тип 2 FM/AM + DAB + USB/iPod + AUX + Bluetooth + Picture (Изображения) + Movie (Кино) + Smartphone link (Подключение смартфона)

### Примечание

Функция подключения смартфона в отдельных регионах может не работать.

## Прослушивание радиопередач в диапазонах FM/AM/DAB

1. Нажмите  на панели управления.
2. Нажмите на **audio** в меню начальной страницы.
3. Нажмите на экране кнопку **Source** ▼.



(Только для моделей типа 1)



(Только для моделей типа 2)

4. Нажмите на экране **FM**, **AM** или **DAB**. На экран выводится частота той радиостанции в диапазоне FM, AM или DAB, передачи которой прослушивались в прошлый раз.



#### Примечание

Нажмите **↶**, чтобы вернуться к стартовому меню.

### Автоматический поиск станций, ведущих радиовещание

- Чтобы произвести автоматический поиск доступных радиостанций с хорошим приемом, нажмите **◀◀ SEEK ▶▶**.
- Удерживая ползунок в нажатом положении, сдвиньте его влево или вправо для автоматического поиска доступной радиостанции с хорошим приемом.

### Поиск вручную станций, ведущих радиовещание

Чтобы найти нужную радиостанцию вручную, нажимайте на **◀ TUNE ▶**.

### Поиск станций, ведущих радиовещание, кнопками фиксированной настройки

#### Сохранение предварительной настройки

1. Выберите диапазон вещания (**FM**, **AM** или **DAB**) той станции, настройку на которую нужно сохранить.
2. Выберите нужную станцию.
3. Выберите страницу в списке избранных радиостанций, нажав на **<** или **>**.



4. Нажмите и удерживайте одну из кнопок фиксированной настройки на открытой странице списка избранных радиостанций, чтобы сопоставить эту кнопку с вещающей в данный момент станцией.

- ♦ Можно сохранить до 7 страниц списка избранных станций и до пяти станций на каждой странице.
- ♦ Чтобы изменить фиксированную настройку, просто настройтесь на другую станцию, после чего нажмите и удерживайте кнопку.

### Прямое подключение к станциям фиксированной настройки

1. Нажимая на < или >, выберите нужную страницу списка избранных радиостанций (FAV).
2. Нажмите на одну из кнопок фиксированной настройки для прямого подключения к радиостанции, сопоставленной с этой кнопкой.

### Автосохранение

Настройки на радиостанции с наилучшим качеством приема сохраняются автоматически в соответствующем порядке.

1. Выберите нужный диапазон (FM, AM или DAB).

2. Нажмите AS.



3. Нажимая на < или >, выберите нужную страницу автосохранения (AS).
4. Нажмите на одну из кнопок фиксированной настройки для прямого подключения к радиостанции, сопоставленной с этой кнопкой.

### Примечание

Чтобы обновить списки автосохранения в диапазонах FM/AM/DAB, нажмите и удерживайте **AS**.

Если кнопку **AS** в окне радиоприемника FM/AM/DAB нажать, когда ни одной радиостанции не сохранено, то система выполнит обновление списков автосохранения в диапазонах FM/AM.

В режиме DAB в списке по категориям представлена только избранная категория.

### Просмотр информации о станции

Нажмите в окне радиоприемника на обозначение станции, вещающей в диапазоне FM/AM/DAB.



На экран выводится информация о станции, в частности, **Frequency** (Частота вещания), **PTY code** (Код PTY, обозначающий тематику вещания) и **Radio text** (Радиотекст).

### Примечание

В меню PTY (тематика вещания) представлены различные категории программ (новости, спорт, музыка и т.д.) как одного из сервисов RDS (Системы радиоданных).

### Использование меню радиоприемника

#### Общие принципы работы с меню радиоприемника

1. Выберите нужный диапазон (**FM**, **AM** или **DAB**).
2. Нажмите на **MENU** в окне радиоприемника FM/AM/DAB.

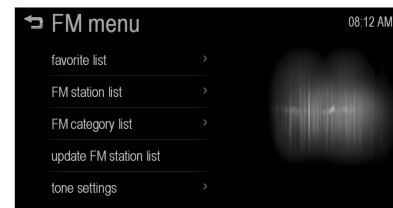

3. Нажмите на нужное меню, чтобы выбрать интересующую позицию или вывести на экран подробное меню в этой позиции.
4. Нажмите ↩, чтобы восстановить предыдущее состояние меню.

### Список избранных радиостанций (меню FM/AM/DAB)

1. Нажмите **favorite list** в меню **FM/AM/DAB**, чтобы вывести список избранных радиостанций на экран.

На экран выводится информация из списка избранных радиостанций (**favorite list**).

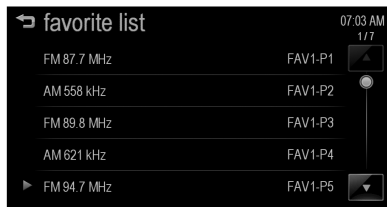

2. Просмотрите список с помощью кнопок ▲ или ▼. Чтобы настроиться на радиостанцию, просто выберите её.

### Список радиостанций, вещающих в диапазоне FM/AM/DAB (меню FM/AM/DAB)

1. Нажмите **FM station list/AM station list/DAB station list** в меню **FM/AM/DAB**, чтобы вывести на экран список радиостанций, вещающих в соответствующем диапазоне.

На экран выводится информация о радиостанциях.

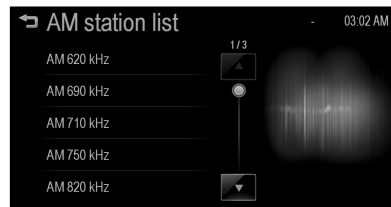

2. Просмотрите список с помощью кнопок ▲ или ▼. Чтобы настроиться на радиостанцию, просто выберите её.

### Список радиостанций FM/DAB по категориям (меню FM/DAB)

1. Нажмите **FM category list/DAB category list** в меню **FM/DAB**.

На экран выводится информация из списка **FM category list/DAB category list**.

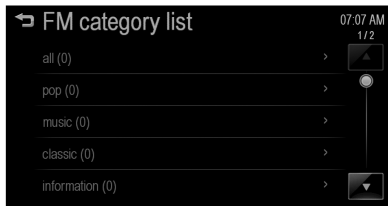

(Только для моделей типа 1)

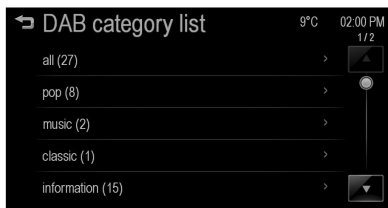

(Только для моделей типа 2)

2. Просмотрите список с помощью кнопок ▲ или ▼. Чтобы настроиться на радиостанцию, просто выберите её.

#### Примечание

Меню **FM category list** имеется только в радиоприемниках, оснащенных функцией RDS (Система радиоданных).

В режиме DAB в списке по категориям представлена только избранная категория.

#### Обновление списка радиостанций, вещающих в диапазоне FM/AM/DAB (меню FM/AM/DAB)

1. Нажмите **update FM station list/update AM station list/update DAB station list** в меню FM/AM/DAB.



Начнется автоматическое обновление списка **FM station list/AM station list/DAB station list**.

2. Чтобы остановить обновление списка **FM station list/AM station list/DAB station list** без сохранения новых данных, нажмите на кнопку **Cancel** (Отмена).

#### Настройка звука (меню FM/AM/DAB)

Меню настройки звука (**Tone settings**) позволяет выбирать различные режимы воспроизведения звука для FM/AM/DAB-радиостанций и каждого источника аудиосигнала.

1. Войдите в режим настройки звука, нажав на **tone settings** в меню **FM/AM/DAB**.

На экране появится меню настройки звука (**tone settings**).

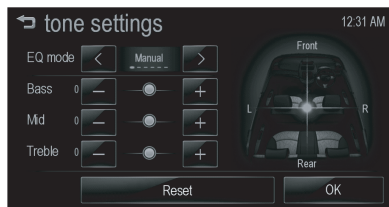

- ◆ Режим эквалайзера (EQ): Кнопки < и > служат для выбора или отключения стиля обработки звука (вручную, поп, рок, кантри, классика, речь).
- ◆ Чтобы выбрать стиль вручную, нажимайте + или -.

- ◆ Bass (Низкие частоты): Уровень низких частот можно регулировать в пределах от -12 до +12.
- ◆ Mid (Средние частоты): Уровень средних частот можно регулировать в пределах от -12 до +12.
- ◆ Treble (Высокие частоты): Уровень высоких частот можно регулировать в пределах от -12 до +12.
- ◆ Fader (Баланс передних и задних динамиков): Регулировка баланса колонок спереди и сзади.
- ◆ Balance (Баланс левых и правых динамиков): Регулировка баланса колонок слева и справа.
- ◆ Сброс: Восстановление заводских настроек, заданных по умолчанию.

2. Нажмите **OK**.

### Примечание

В режиме эквалайзера в некоторых моделях аудиосистемы доступны только настройки тембра "Вручную" и "Разговор".

### Объявления DAB (меню DAB)

(Только для моделей типа 2)

1. Нажмите **DAB announcements** в меню **DAB** для вывода на экран списка **объявлений DAB**.

На экран выводится информация из списка.

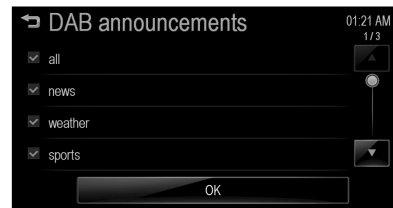

- Просмотрите список с помощью кнопок ▲ или ▼. Чтобы настроиться на радиостанцию, просто выберите её.
- Нажмите **OK**.

### Электронная программа текущих передач (меню DAB)

(Только для моделей типа 2)

- Для вывода на экран электронной программы текущих передач (EPG) нажмите **EPG current program** в меню **DAB**. На экран выводится информация программы.



- Нажмите **OK**.

### Список радиостанций из электронной программы текущих передач (меню DAB)

(Только для моделей типа 2)

- Для вывода на экран списка радиостанций из электронной программы текущих передач (EPG station list) нажмите на **EPG station list** в меню **DAB**.

На экран выводится информация из списка.



- Для просмотра подробной информации нажмите **Info**.



### Функция intellitext (меню DAB)

(Только для моделей типа 2)

- Для вывода на экран списка intellitext нажмите **intellitext** в меню **DAB**.



2. Нажмите на интересующую позицию.

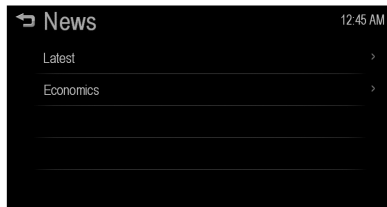

3. Нажмите на одну из позиций для просмотра подробной информации.

### Функция info (меню DAB) (Только для моделей типа 2)

Для просмотра информации об активной службе цифрового радиовещания (DAB) нажмите **info** в меню **DAB**.

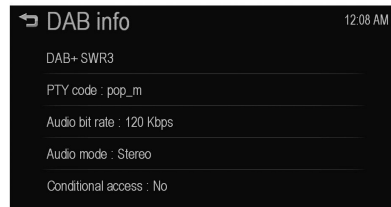

## Неподвижная штыревая антенна

Для снятия вращайте антенну на крыше против часовой стрелки.  
Для установки вращайте антенну по часовой стрелке.

### Внимание

Перед въездом в помещение с низким сводом снимите антенну, чтобы не сломать ее.

При заезде в автоматическую мойку с установленной антенной возможно повреждение антенны или панели крыши. Перед заездом в автоматическую мойку обязательно снимайте антенну.

Установите антенну в вертикальное положение, полностью затяните и отрегулируйте ее, чтобы обеспечить надлежащие условия приема.

## Многодиапазонная антенна

Многодиапазонная антенна находится на крыше автомобиля. Антенна предназначена для приёма радиосигнала в диапазонах AM-FM или цифрового радиовещания DAB (только модели типа 2), а также для работы с системой глобального позиционирования (GPS), если автомобиль оснащен этими функциями. Чтобы обеспечить четкий приём, не допускайте появления преград возле антенны.

## Внешние устройства

Общие сведения .....	28
Воспроизведение аудио .....	38
Демонстрация изображений .....	45
Просмотр кинофильмов .....	46
Работа с приложениями смартфона .....	51

## Общие сведения

### Акустическая система

Через информационно-развлекательную систему можно воспроизводить звуковые файлы с USB-накопителей и устройств iPod/iPhone.

### Замечания по воспроизведению звуковых файлов MP3/WMA/OGG/WAV

- Система воспроизводит звуковые файлы с расширениями .mp3, .wma, .ogg, .wav (строчные буквы), а также .MP3, .WMA, .OGG, .WAV (прописные буквы).
- Поддерживаются файлы MP3 со следующими характеристиками:
  - Битрейт: от 8 до 320 кбит/с
  - Частота дискретизации: 48 кГц, 44,1 кГц, 32 кГц (для MPEG-1 audio layer-3), 24 кГц, 22,05 кГц, 16 кГц (для MPEG-2 audio layer-3)

- Хотя система может воспроизводить файлы с битрейтом до 8 до 320 кбит/с, достаточно высокое качество звука достигается при битрейте от 128 кбит/с.
- Система отображает информацию из тегов ID3 (версии 1.0, 1.1, 2.2, 2.3, 2.4) MP3-файлов, например, сведения об альбоме и исполнителе.
- Для отображения альбома (названия диска), композиции (названия записи) и исполнителя (исполнитель композиции) файл должен соответствовать спецификации ID3 Tag V1 или V2.

### Меры предосторожности при работе с USB-накопителями и устройствами iPod/iPhone

- Работоспособность USB-накопителей со встроенным жестким диском, а также карт памяти CF или SD, подключенных через USB-адаптер, не гарантируется. Пользуйтесь USB-накопителями или картами флэш-памяти.

- Избегайте разрядов статического электричества при подключении и отключении USB-накопителей. При многократном подключении и отключении устройства в течение короткого времени могут возникнуть проблемы связи с устройством.
- Не гарантируется работоспособность USB-устройств, подключенных через разъем, выполненный не из металла.
- Подключение USB-устройств типа i-Stick может быть ненадежным из-за вибрации автомобиля; работоспособность таких устройств не гарантируется.
- Не трогайте USB-разъем и не касайтесь его посторонними предметами.
- Распознаются только USB-устройства, отформатированные в файловой системе FAT 16/32, exFAT. NTFS и другие файловые системы не распознаются.
- Время распознавания зависит от типа и емкости USB-устройства и типа записанных файлов. Это не связано с неисправностью системы; дождитесь окончания распознавания.
- Файлы на некоторых USB-устройствах могут не распознаваться из-за проблем с совместимостью.
- Не отсоединяйте USB-устройство во время проигрывания. Это может привести к повреждению системы или неисправности USB-устройства.
- Отсоединяйте подключенное USB-устройство, когда зажигание выключено. При включении зажигания с подключенным USB-устройством устройство может получить повреждения или его работа может нарушиться.
- USB-накопители можно подключать к системе только для воспроизведения звуковых или видеофайлов, просмотра фотографий или с целью обновления программного обеспечения.
- USB-разъем системы не следует использовать для зарядки USB-устройств, поскольку нагревание разъема может привести к ухудшению работы или повреждению системы.
- Если USB-накопитель разбит на логические диски, воспроизводятся только музыкальные файлы с первого логического диска. Поэтому звуковые файлы, предназначенные для воспроизведения, следует хранить на первом логическом диске устройства. Возможны затруднения с воспроизведением звуковых файлов с USB-накопителя, если в нём выделен отдельный раздел для программного обеспечения.
- Воспроизведение музыкальных файлов с защитой DRM невозможно.
- Система совместима с USB-накопителями, емкость которых ограничена 2500 звуковыми файлами, 2500 файлами с фото-снимками, 250 видеофайлами, 2500 папками и 10 уровнями структуры каталогов. Нормальная работа устройств,

превышающих эти пределы, не гарантируется.

Поддерживаются все звуковые файлы, совместимые с устройствами iPod/iPhone. В списке звуковых файлов может входить до 2500 файлов, которые выводятся на экран в алфавитном порядке.

- Отдельные модели устройств iPod/iPhone могут не поддерживать подключение к данному устройству, либо те или иные его функции.
- Устройства iPod/iPhone можно подключать только через совместимые с ними шнуры. Другие соединительные кабели использовать нельзя.
- В отдельных редких случаях возможно повреждение подключенного устройства iPod/iPhone в момент включения зажигания. Если устройство iPod/iPhone не используется, отключите его от системы перед выключением зажигания автомобиля.

- Когда устройство iPod/iPhone подключено к порту USB через шнур для подключения устройств iPod/iPhone, воспроизведение звука через модуль Bluetooth невозможно.
- Для воспроизведения звуковых файлов с устройства iPod/iPhone подключите его к порту USB через шнур, предназначенный для устройств iPod/iPhone. Воспроизведение звуковых файлов с устройства iPod/iPhone, подключенного к входному разъему AUX, невозможно.
- Для воспроизведения видеофайлов с устройства iPod/iPhone подключите его ко входному разъему AUX через шнур AUX, предназначенный для устройств iPod/iPhone. Воспроизведение видеофайлов с устройства iPod/iPhone, подключенного к порту USB, невозможно.
- При воспроизведении звуковых файлов с устройства iPod/iPhone функции воспроизведения и позиции меню информационно-

развлекательной системы могут отличаться от аналогичных функций и позиций меню самого устройства в отношении порядка и способа воспроизведения, а также отображаемой информации.

- В следующей таблице приведены этапы поиска для функции поиска в устройстве iPod/iPhone.

	Step 1	Step 2	Step 3	Step 4
Playlists	Playlists	Songs		
Artists	Artists	Albums	Songs	
Albums	Albums	Songs		
Songs	Songs			
Genres	Genres	Artists	Albums	Songs
Composer	Composer	Albums	Songs	
Audiobooks	Songs			

## Система вывода изображений

Через информационно-развлекательную систему можно просматривать графические файлы с USB-накопителей.

### Меры предосторожности при работе с графическими файлами

- Размеры файлов:
  - JPG: от 64 до 5000 пикселей (по ширине) и от 64 до 5000 пикселей (по высоте)
  - BMP, PNG, GIF: от 64 до 1024 пикселей (по ширине) и от 64 до 1024 пикселей (по высоте)
- Расширения файлов:  
.jpg, .bmp, .png, .gif (анимированные изображения в формате GIF не поддерживаются)
- Отдельные файлы могут оказаться неработоспособными из-за несовместимого формата записи или состояния самих файлов.

## Система воспроизведения видео

Через информационно-развлекательную систему можно воспроизводить видеофайлы с USB-накопителей.

### Меры предосторожности при воспроизведении видеофайлов

- Доступное разрешение: в пределах 720 x 576 (Ш x В) пикселей.
- Частота кадров: менее 30 в секунду.
- Совместимые форматы видеофайлов:  
.avi, .mpg, .mp4, .divx, .xvid, .wmv  
Воспроизведение отдельных файлов даже совместимых с системой форматов может оказаться невозможным из-за несовместимости форматов с кодеком.
- Совместимый формат субтитров: .smi

- Форматы, совместимые с кодеком: divx, xvid, mpeg-1, mpeg-4 (mpg4, mp42, mp43), wmv9 (wmv3)
- Совместимые форматы звука: MP3, AC3, AAC, WMA
- Максимальная скорость цифрового видеопотока:
  - mpeg-1: 8 Мбит/с
  - mpeg-4 (mpg4, mp42, mp43): 4 Мбит/с
  - wmv9: 3 Мбит/с
  - divx 3: 3 Мбит/с
  - divx 4/5/6: 4,8 Мбит/с
  - xvid: 4,5 Мбит/с
- Максимальная скорость цифрового аудиопотока:
  - mp3: 320 кбит/с
  - wma: 320 кбит/с
  - ac-3: 640 кбит/с

- аас: 449 кбит/с

- Воспроизведение видеофайлов с защитой DRM (программные средства защиты авторских прав в отношении цифровых носителей информации) невозможно.

### Вспомогательные устройства

Через информационно-развлекательную систему можно воспроизводить звуковые или видеофайлы с подключенных к ней вспомогательных устройств.

- Если вспомогательное устройство уже подключено к системе, нажмите  > **audio** > **Source** ▼ > **AUX**, чтобы приступить к воспроизведению звуковых записей с устройства.
- Типы шнуров AUX
  - 3-жильный: звуковой шнур AUX



- 4-жильный: видеoshнур AUX (шнур AUX для устройств iPod/iPhone)

4-жильный шнур служит для воспроизведения видеофайлов.

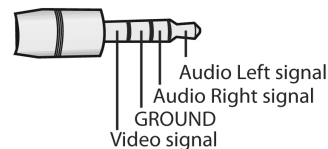

### Система Bluetooth

- Совместимые профили: HFP, A2DP, AVRCP, PBAP
- Воспроизведение звука через Bluetooth может не поддерживаться отдельными моделями мобильных телефонов или модулей Bluetooth.
- На мобильном телефоне или Bluetooth-устройстве выберите тип подключаемого Bluetooth-устройства "стереогарнитура".

- Если стереогарнитура подключена успешно, то на экране появится значок в виде музыкальной ноты ♪.
- Звуковой сигнал с Bluetooth-устройства будет воспроизводиться через информационно-развлекательную систему.
- Воспроизведение звука через Bluetooth возможно только тогда, когда к системе подключено устройство с модулем Bluetooth. Для воспроизведения звуковых записей через Bluetooth подключите к информационно-развлекательной системе мобильный телефон с модулем Bluetooth.

#### Примечание

Подробнее см. раздел "Сопряжение и подключение Bluetooth-устройства" ⇨ 52.

- При разрыве связи через Bluetooth во время прослушивания звуковых записей с мобильного телефона воспроизведение прекращается. Отдельные модели мобильных телефонов с модулем Bluetooth не поддержи-

вают функцию цифрового аудиопотока. Одновременно можно пользоваться либо громкой связью через Bluetooth, либо функцией воспроизведения звуковых записей с мобильного телефона. Так, например, при включении громкой связи через Bluetooth во время прослушивания музыки воспроизведение прекращается. Прослушивание музыки в машине невозможно, если в памяти мобильного телефона нет звуковых записей.

- Для прослушивания музыки через Bluetooth необходимо после подключения мобильного телефона или Bluetooth-устройства в режиме стереогарнитуры хотя бы один раз включить телефон или устройство в режиме плеера. После этого плеер будет автоматически включаться при переходе в режим воспроизведения и автоматически останавливаться при выходе из этого режима. Некоторые мобильные телефоны и Bluetooth-устройства не способны автоматически переключаться

в режим прослушивания музыки через Bluetooth, если они не находятся в режиме экранной заставки.

- При прослушивании музыки через Bluetooth не переключайте записи слишком быстро.
- Передача данных с мобильного телефона в информационно-развлекательную систему происходит с некоторой задержкой. Информационно-развлекательная система воспроизводит аудиосигнал в таком виде, как он передается с мобильного телефона или Bluetooth-устройства.
- Если мобильный телефон или Bluetooth-устройство не находятся в режиме экранной заставки, воспроизведение может не запуститься автоматически, даже если команда будет подана из режима прослушивания музыки через Bluetooth.
- Информационно-развлекательная система передает команду на воспроизведение с мобильного телефона только в режиме

прослушивания музыки через Bluetooth. Если это происходит в другом режиме, система передает команду остановить воспроизведение. Выполнение команды воспроизведения/остановки может занять некоторое время в зависимости от настроек мобильного телефона.

- Если воспроизведение звуковых файлов через Bluetooth не работает, проверьте, находится ли мобильный телефон в режиме экранной заставки.
- Иногда при прослушивании музыки через Bluetooth звук может прерываться.

## Подключение смартфона

### Поддержка приложений для смартфонов

Устройства iPod/ iPhone	Подключение через USB
Телефоны Android	Беспроводная технология Bluetooth

- Для использования приложения с iPhone подключите iPhone через USB-порт.
- Для использования приложения с телефоном на базе Android подключите Android-телефон к информационно-развлекательной системе через Bluetooth.

### Отображение/сокрытие значков приложений в меню smartphone link

1. Нажмите на  > **smartphone link**. На экране появится меню smartphone link.

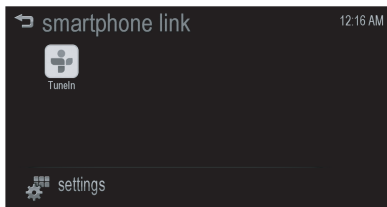

2. Нажмите на **settings**. На экране появится меню настройки приложений.

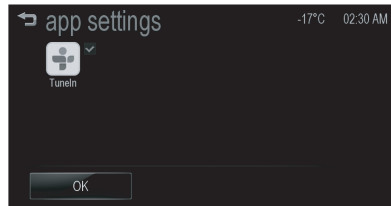

3. Чтобы скрыть значок приложения в меню smartphone link, нажмите на этот значок. Чтобы показать ранее скрытый значок приложения в меню Smartphone link, нажмите на этот значок.

4. Нажмите **OK**.

Если в меню smartphone link представлено работающее приложение, то вверху стартового меню или окна воспроизведения отображается значок .

## Уведомления о сбоях и устранение неполадок при работе с устройствами iPod/iPhone

Если информационно-развлекательная система не может запустить приложение на устройстве iPod/iPhone, подключенном к порту USB, то на экран выводится следующее уведомление:

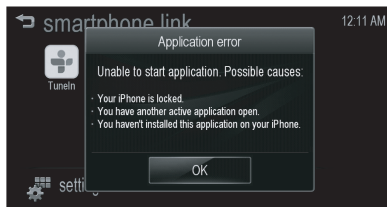

- **Your iPhone is locked.** => iPhone заблокирован, разблокируйте его.
- **You have another active application open.** => Работает другое приложение, закройте его.
- **You haven't installed the application on your iPhone.** => Приложение не установлено, установите его на iPhone.

Если iPhone работает под управлением операционной системы iOS, версия которой ниже, чем 4.0, то на экран выводится следующее уведомление:

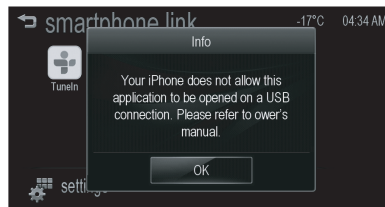

Запустив приложение на iPhone, откройте меню этого приложения в информационно-развлекательной системе.

Если информационно-развлекательная система не может запустить приложение на смартфоне, подключенном через модуль беспроводной связи Bluetooth, то на экран выводится следующее уведомление:



- Сбросив все настройки, связанные с телефоном, откройте меню нужного приложения в информационно-развлекательной системе.

- Переподключив смартфон к информационно-развлекательной системе через модуль беспроводной связи Bluetooth, откройте в системе меню нужного приложения.
- Возврат смартфона в обычный рабочий режим после остановки приложения, как правило, занимает некоторое время. Попробуйте снова запустить приложение через 10 - 20 секунд.

Если нужно переключиться на другую программу во время работы приложения на устройстве iPod/iPhone, подключенном через порт USB, откройте меню начальной страницы нажатием кнопки перехода к этому меню на устройстве iPod/iPhone, после чего нажмите на значок приложения в меню Smartphone link информационно-развлекательной системы.

Если iPhone подключен к информационно-развлекательной системе через порт USB, а система подключена к другому телефону через модуль беспроводной связи

Bluetooth, то можно переключаться с одного устройства на другое (**iPhone** и **Bluetooth-телефон**), пользуясь списком смартфонов на экране.



Нажмите на **iPhone** или **bluetooth phone**, чтобы запустить нужное приложение на соответствующем устройстве.

**Веб-сайты, где размещена дополнительная информация**  
**Австрия (на немецком языке):**

[www.chevrolet.at/MyLink](http://www.chevrolet.at/MyLink)

**Армения (на армянском языке):**

[www.am.chevrolet-am.com/MyLink](http://www.am.chevrolet-am.com/MyLink)  
**Армения (на русском языке):**

[www.ru.chevrolet-am.com/MyLink](http://www.ru.chevrolet-am.com/MyLink)

**Азербайджан (на азербайджанском языке):**

[www.az.chevrolet.az/MyLink](http://www.az.chevrolet.az/MyLink)

**Азербайджан (на русском языке):**

[www.ru.chevrolet.az/MyLink](http://www.ru.chevrolet.az/MyLink)

**Беларусь (на русском языке):**

[www.chevrolet.by/MyLink](http://www.chevrolet.by/MyLink)

**Бельгия (на фламандском языке):**

[www.nl.chevrolet.be/MyLink](http://www.nl.chevrolet.be/MyLink)

**Бельгия (на французском языке):**

[www.fr.chevrolet.be/MyLink](http://www.fr.chevrolet.be/MyLink)

**Босния и Герцеговина (на хорватском языке):**

[www.chevrolet.ba/MyLink](http://www.chevrolet.ba/MyLink)

**Болгария (на болгарском языке):**

[www.chevrolet.bg/MyLink](http://www.chevrolet.bg/MyLink)

**Хорватия (на хорватском языке):**

[www.chevrolet-hr.com/MyLink](http://www.chevrolet-hr.com/MyLink)

**Кипр (на греческом и английском языках):**

[www.chevrolet.com.cy](http://www.chevrolet.com.cy)

**Чехия (на чешском языке):**

[www.chevrolet.cz/MyLink](http://www.chevrolet.cz/MyLink)

**Дания (на датском языке):**

[www.chevrolet.dk/MyLink](http://www.chevrolet.dk/MyLink)

**Эстония (на эстонском языке):**

[www.chevrolet.ee/MyLink](http://www.chevrolet.ee/MyLink)

**Финляндия (на финском языке):**

[www.chevrolet.fi/MyLink](http://www.chevrolet.fi/MyLink)

**Франция (на французском языке):**

[www.chevrolet.fr/MyLink](http://www.chevrolet.fr/MyLink)

**Грузия (на грузинском языке):**

[www.ge.chevrolet-ge.com/MyLink](http://www.ge.chevrolet-ge.com/MyLink)

**Грузия (на русском языке):**

[www.ru.chevrolet-ge.com/MyLink](http://www.ru.chevrolet-ge.com/MyLink)

**Германия (на немецком языке):**

[www.chevrolet.de/MyLink](http://www.chevrolet.de/MyLink)

**Греция (на греческом языке):**

[www.chevrolet.gr/MyLink](http://www.chevrolet.gr/MyLink)

**Венгрия (на венгерском языке):**

[www.chevrolet.hu/MyLink](http://www.chevrolet.hu/MyLink)

**Исландия (на английском языке):**

[www.chevrolet.is](http://www.chevrolet.is)

**Ирландия (на английском языке):**

[www.chevrolet.ie/MyLink](http://www.chevrolet.ie/MyLink)

**Италия (на итальянском языке):**

[www.chevrolet.it/MyLink](http://www.chevrolet.it/MyLink)

**Казахстан (на казахском языке):**

[www.kk.chevrolet-kz.com/MyLink](http://www.kk.chevrolet-kz.com/MyLink)

**Казахстан (на русском языке):**

[www.ru.chevrolet-kz.com/MyLink](http://www.ru.chevrolet-kz.com/MyLink)

**Латвия (на латышском языке):**

[www.chevrolet.lv/MyLink](http://www.chevrolet.lv/MyLink)

**Литва (на литовском языке):**

[www.chevrolet.lt/MyLink](http://www.chevrolet.lt/MyLink)

**Люксембург (на французском языке):**

[www.chevrolet.lu/MyLink](http://www.chevrolet.lu/MyLink)

**Македония (на македонском языке):**

[www.chevrolet.mk/MyLink](http://www.chevrolet.mk/MyLink)

**Мальта (на английском языке):**

[www.chevrolet.com.mt](http://www.chevrolet.com.mt)

**Молдова (на румынском языке):**

[www.ro.chevroletmd.com/MyLink](http://www.ro.chevroletmd.com/MyLink)

**Молдова (на румынском языке):**

[www.ru.chevroletmd.com/MyLink](http://www.ru.chevroletmd.com/MyLink)

**Нидерланды (на голландском языке):**

[www.nl.chevrolet.nl/MyLink](http://www.nl.chevrolet.nl/MyLink)

**Норвегия (на норвежском языке):**

[www.chevrolet.no/MyLink](http://www.chevrolet.no/MyLink)

**Польша (на польском языке):**

[www.chevrolet.pl/MyLink](http://www.chevrolet.pl/MyLink)

**Португалия (на португальском языке):**

[www.chevrolet.pt/MyLink](http://www.chevrolet.pt/MyLink)

**Румыния (на румынском языке):**

[www.chevrolet.ro/MyLink](http://www.chevrolet.ro/MyLink)

**Россия (на русском языке):**

[www.chevrolet.ru/MyLink](http://www.chevrolet.ru/MyLink)

**Сербия (на сербском языке):**

[www.gm-chevrolet.rs/MyLink](http://www.gm-chevrolet.rs/MyLink)

**Словакия (на словацком языке):**

[www.chevrolet.sk/MyLink](http://www.chevrolet.sk/MyLink)

**Словения (на сербском языке):**

[www.chevrolet.si/MyLink](http://www.chevrolet.si/MyLink)

**Испания (на испанском языке):**

[www.chevrolet.es/MyLink](http://www.chevrolet.es/MyLink)

**Швеция (на шведском языке):**

[www.chevrolet.se/MyLink](http://www.chevrolet.se/MyLink)

**Швейцария (на немецком языке):**

[www.de.chevrolet.ch/MyLink](http://www.de.chevrolet.ch/MyLink)

**Швейцария (на французском языке):**

[www.fr.chevrolet.ch/MyLink](http://www.fr.chevrolet.ch/MyLink)

**Швейцария (на итальянском языке):**

[www.it.chevrolet.ch/MyLink](http://www.it.chevrolet.ch/MyLink)

**Турция (на турецком языке):**

[www.chevrolet.com.tr/MyLink](http://www.chevrolet.com.tr/MyLink)

**Великобритания (на английском языке):**

[www.chevrolet.co.uk/MyLink](http://www.chevrolet.co.uk/MyLink)

## Воспроизведение аудио

### Воспроизведение с USB-накопителей

#### Воспроизведение музыкальных записей с USB-накопителя

Подключите USB-накопитель с музыкальными записями к порту USB.

- Воспроизведение автоматически начнется сразу же после того, как информационно-развлекательная система считает данные с USB-накопителя.
- Если считать данные с подключенного USB-накопителя не удалось, то на экран дисплея выводится уведомление о сбое, а информационно-развлекательная система автоматически возвращается в предыдущий режим воспроизведения аудио.

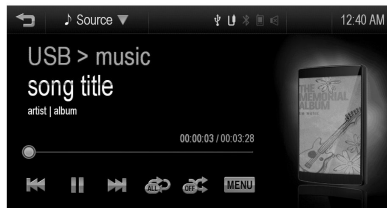

### Примечание

Если USB-накопитель уже подключен, последовательно нажмите  > **audio** > **Source** ▼ > **USB**, чтобы приступить к воспроизведению музыкальных записей с накопителя.

### Остановка воспроизведения музыкальных записей с USB-накопителя

1. Нажмите **Source** ▼.
2. Выберите другой источник звука, нажав на **AM**, **FM**, **AUX** или **Bluetooth**.

### Примечание

Чтобы удалить USB-накопитель, выберите другую функцию, после чего выполните удаление.

### Пауза

Нажмите **II** во время воспроизведения.

Чтобы возобновить воспроизведение, нажмите **▶**.

### Переход к следующей записи

Чтобы перейти к воспроизведению следующей музыкальной записи, нажмите ►►.

### Возврат к предыдущей записи

Чтобы вернуться к предыдущей записи, нажмите ◀◀ в первые 5 секунд воспроизведения.

### Возврат к началу текущей записи

Нажмите ◀◀ спустя 5 секунд после начала воспроизведения записи.

### Сканирование вперед-назад

Для быстрой перемотки назад или вперед нажмите и удерживайте кнопку ◀◀ или ►►. Для продолжения воспроизведения с обычной скоростью отпустите нажатую кнопку.

### Повторное воспроизведение записи

Нажмите ↺ во время воспроизведения.

- **1**: Повторное воспроизведение текущей записи.
- **ALL (Все)**: Повторное воспроизведение всех записей.
- **OFF (Выкл.)**: Возврат в обычный режим воспроизведения.

### Воспроизведение записей в произвольном порядке

Нажмите 🎲 во время воспроизведения.

- **ON (Вкл.)**: Воспроизведение всех записей в произвольном порядке.
- **OFF (Выкл.)**: Возврат в обычный режим воспроизведения.

### Просмотр информации о воспроизводящейся записи

Для просмотра информации о воспроизводящейся записи нажмите на её обозначение во время воспроизведения.

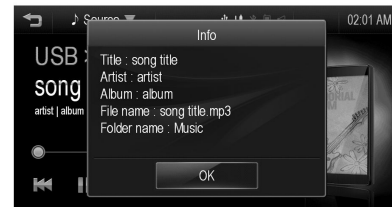

- Отображаются, в частности, название композиции, имя файла, имя папки и информация об исполнителе/альбоме.
- Информационно-развлекательная система не дает возможности исправить неверно введенную информацию или внести в неё какие-либо изменения.
- Специальные символы и символы неподдерживаемых алфавитов могут отображаться как □.

### Воспроизведение музыкальных записей с использованием меню USB

1. Нажмите **MENU** во время воспроизведения. Число искомых композиций отображается по категориям "Все композиции" (all songs), "Папки" (folders), "Исполнители" (artists), "Альбомы" (albums) и "Жанры" (genres).

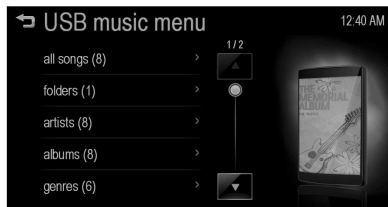

2. Нажмите на нужный режим воспроизведения.

### Настройки звука

1. Нажмите **MENU** во время воспроизведения.

2. Просмотрите список с помощью кнопок ▲ и ▼.

Нажмите **tone settings**.



3. Подробнее см. раздел "Настройка звука (меню FM/AM/DAB)" ⇨ 18.

### Воспроизведение с устройства iPod/iPhone

Только для моделей, поддерживающих подключение устройств iPod/iPhone.

### Воспроизведение музыкальных записей с устройства iPod/iPhone

Подключите устройство iPod/iPhone с музыкальными записями к порту USB.

- Сразу же после того, как информационно-развлекательная система считает данные с устройства iPod/iPhone, воспроизведение автоматически продолжится с того места, где в прошлый раз оно было остановлено.
- Если считать данные с подключенного устройства iPod/iPhone не удалось, то на экран дисплея выводится соответствующее уведомление о сбое, а информационно-развлекательная система автоматически возвращается в предыдущий режим воспроизведения аудио.

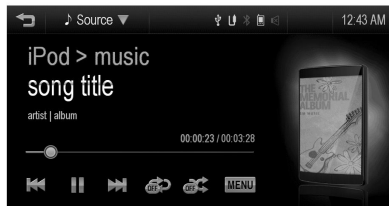

### Примечание

Если устройство iPod/iPhone уже подключено, последовательно нажмите > **audio** > **Source** ▼ > **iPod**, чтобы приступить к воспроизведению звуковых записей с устройства iPod/iPhone.

### Остановка воспроизведения с устройства iPod/iPhone

1. Нажмите **Source** ▼.
2. Выберите другой источник звука, нажав на **AM**, **FM**, **AUX** или **Bluetooth**.

### Примечание

Чтобы удалить устройство iPod/iPhone, выберите другую функцию, после чего выполните удаление.

### Пауза

Нажмите **II** во время воспроизведения.

Чтобы возобновить воспроизведение, нажмите **▶**.

### Переход к следующей композиции

Чтобы перейти к воспроизведению следующей композиции, нажмите **▶▶**.

### Возврат к предыдущей композиции

Чтобы вернуться к предыдущей композиции, нажмите **◀◀** в первые 2 секунды воспроизведения.

### Возврат к началу текущей композиции

Нажмите **◀◀** спустя 2 секунды после начала воспроизведения композиции.

### Сканирование вперед-назад

Для быстрой перемотки назад или вперед нажмите и удерживайте кнопку **◀◀** или **▶▶**. Для продолжения воспроизведения с обычной скоростью отпустите нажатую кнопку.

### Повторное воспроизведение записи

Нажмите во время воспроизведения.

- **1**: Повторное воспроизведение текущей записи.
- **ALL** (Все): Повторное воспроизведение всех записей.
- **OFF** (Выкл.): Возврат в обычный режим воспроизведения.

### Воспроизведение записей в произвольном порядке

Нажмите во время воспроизведения.

- **ON** (Вкл.): Воспроизведение всех записей в произвольном порядке.
- **OFF** (Выкл.): Возврат в обычный режим воспроизведения.

### Просмотр информации о воспроизводящейся композиции

Для просмотра информации о воспроизводящейся композиции нажмите на её обозначение во время воспроизведения.

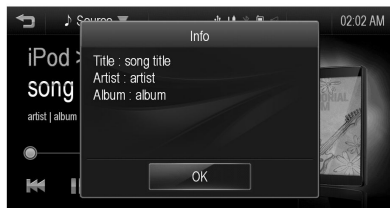

- Отображаются, в частности, название композиции и информация об исполнителе/альбоме.

- Информационно-развлекательная система не дает возможности исправить неверно введенную информацию или внести в неё какие-либо изменения.
- Специальные символы и символы неподдерживаемых алфавитов могут отображаться как .

### Использование меню iPod

1. Нажмите **MENU** во время воспроизведения. Число искомых композиций отображается по спискам воспроизведения (**playlists**), исполнителям (**artists**), альбомам (**albums**), названиям (**songs**), жанрам (**genres**), авторам (**composer**) и аудиокнигам (**audiobooks**).

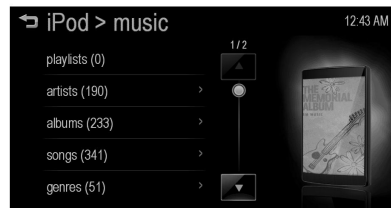

2. Нажмите на нужный режим воспроизведения.

### Настройки звука

1. Нажмите **MENU** во время воспроизведения.
2. Просмотрите список с помощью кнопок **▲** и **▼**.

Нажмите **tone settings**.

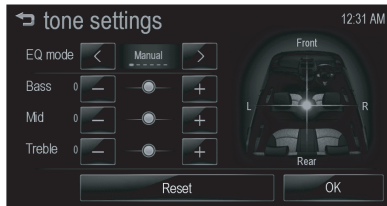

3. Подробнее см. раздел "Настройка звука (меню FM/AM/DAB)" ⇨ 18.

## Воспроизведение со вспомогательного устройства

### Воспроизведение музыки со вспомогательного устройства

Подключите вспомогательное устройство с музыкальными записями через входной разъем AUX. Воспроизведение автоматически начнется сразу же после того, как информационно-развлекательная система считывает данные со вспомогательного устройства.

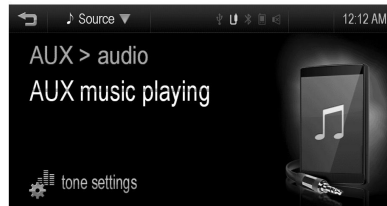

### Настройки звука

1. Нажмите **tone settings** во время воспроизведения музыкальных записей через разъем AUX.



2. Подробнее см. раздел "Настройка звука (меню FM/AM/DAB)" ⇨ 18.

## Канал Bluetooth

### Воспроизведение музыки через Bluetooth

1. Нажмите  на панели управления.
2. Нажмите на **audio** в меню начальной страницы.
3. Нажмите на экране кнопку **Source** ▼.

4. Нажмите **Bluetooth**, чтобы выбрать режим воспроизведения музыки с устройства, подключенного с помощью технологии Bluetooth.

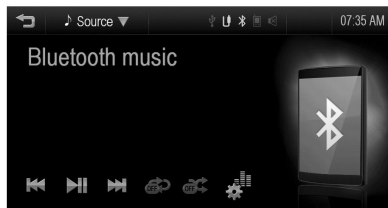

#### Примечание

Если Bluetooth-устройство не подключено, эта опция недоступна.

#### Пауза

Нажмите ►|| во время воспроизведения. Чтобы возобновить воспроизведение, нажмите ►|| еще раз.

#### Переход к следующей композиции

Чтобы перейти к воспроизведению следующей композиции, нажмите ►►.

#### Возврат к предыдущей композиции

Чтобы вернуться к предыдущей композиции, нажмите ◀◀ в первые 2 секунды воспроизведения.

#### Возврат к началу текущей композиции

Нажмите ◀◀ спустя 2 секунды после начала воспроизведения композиции.

#### Поиск

Нажмите и удерживайте ◀◀ или ►► для быстрого сканирования вперед или назад.

#### Повторное воспроизведение музыкальных композиций

Нажмите ↺ во время воспроизведения.

- **1**: Повторное воспроизведение текущей композиции.
- **ALL** (Все): Повторное воспроизведение всех композиций.
- **OFF** (Выкл.): Возврат в обычный режим воспроизведения.

#### Примечание

Данная функция может не работать с отдельными моделями мобильных телефонов.

#### Воспроизведение музыкальных композиций в произвольном порядке

Нажмите ⚡ во время воспроизведения.

- **ON** (Вкл.): Воспроизведение всех композиций в произвольном порядке.
- **OFF** (Выкл.): Возврат в обычный режим воспроизведения.

#### Примечание

Данная функция может не работать с отдельными моделями мобильных телефонов.

## Настройки звука

1. Нажмите  во время воспроизведения.



2. Подробнее см. раздел "Настройка звука (меню FM/AM/DAB)" ⇨ 18.

## Демонстрация изображений

### Просмотр изображений

1. Подключите USB-накопитель с графическими файлами к порту USB.

Изображение появится на экране.

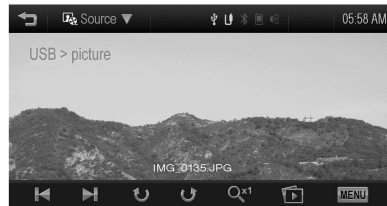

2. Нажмите на экран, чтобы показать или скрыть панель управления. Еще раз нажмите на экран, чтобы восстановить его предыдущее состояние.

### Примечание

Если USB-накопитель уже подключен, последовательно нажмите  > **picture & movie** > **Source ▼** > **USB (picture)** для просмотра графических файлов.

На ходу отдельные функции отключаются по соображениям безопасности.

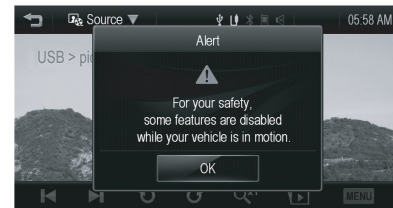

## Покадровая демонстрация слайдов

Нажмите на экранную кнопку  в окне демонстрации изображений.

- Начнется покадровая демонстрация слайдов.
- Чтобы остановить покадровую демонстрацию слайдов, нажмите на экран.

### Просмотр предыдущего или следующего изображения

Для просмотра предыдущего или следующего изображения нажмите ◀ или ▶ в окне демонстрации изображений.

### Поворот изображения

Чтобы повернуть изображение по часовой стрелке или против часовой стрелки, нажмите ↻ или ↺ в окне демонстрации изображений.

### Увеличение изображения

Чтобы увеличить изображение, нажмите Q<sup>+</sup> в окне демонстрации изображений.

### Просмотр изображений с использованием меню USB

1. Нажмите на экранную кнопку **MENU** в окне демонстрации изображений. На экране появится меню **USB picture**.

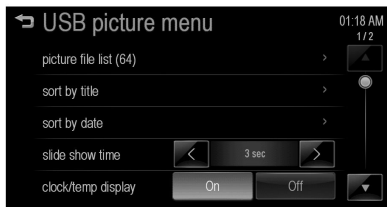

2. Нажмите на нужное меню.

- ♦ **picture file list** (список графических файлов): Вывод на экран списка всех графических файлов.
- ♦ **sort by title** (сортировка по названиям): Вывод на экран изображений по названиям.
- ♦ **sort by date** (сортировка по датам): Вывод на экран изображений по датам.
- ♦ **slide show time** (продолжительность показа слайдов): Выбор продолжительности демонстрации каждого слайда.

- ♦ **clock/temp display** (часы/температура): Нажмите **On** (Вкл.) или **Off** (Выкл.) для отображения часов и температуры в полноэкранном режиме.
- ♦ **display setting** (параметры экрана): Регулировка яркости и контрастности.

3. Завершив настройку, нажмите ↵.

## Просмотр кинофильмов

### Воспроизведение видеофайлов

1. Подключите USB-накопитель с видеофайлами к порту USB. Начнется воспроизведение кинофильма.



2. Нажмите на экран, чтобы показать или скрыть панель управления. Нажмите на экран еще раз, чтобы восстановить его предыдущее состояние.

#### Примечание

Если USB-накопитель уже подключен, последовательно нажмите **Source** > **picture & movie** > **Source** > **USB (movie)** для просмотра файлов с фильмами.

Просмотр кинофильмов на ходу невозможен. (ПДД допускают просмотр кинофильмов только на стоянке).

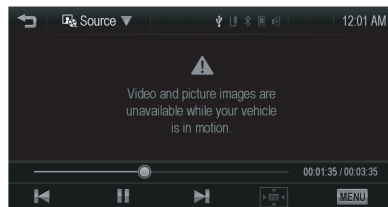

#### Пауза

Нажмите **II** во время воспроизведения.

Чтобы возобновить воспроизведение, нажмите **▶**.

#### Переход к следующему фильму

Чтобы перейти к воспроизведению следующего фильма, нажмите **▶**.

#### Возврат к предыдущему фильму

Чтобы вернуться к предыдущему фильму, нажмите **◀** в первые 5 секунд воспроизведения.

#### Возврат к началу текущего фильма

Нажмите **◀** спустя 5 секунд после начала воспроизведения кинофильма.

#### Сканирование вперед-назад

Для быстрой перемотки назад или вперед нажмите и удерживайте кнопку **◀** или **▶**. Для продолжения воспроизведения с обычной скоростью отпустите нажатую кнопку.

#### Просмотр в полноэкранном режиме

Для просмотра фильма в полноэкранном режиме нажмите на экране кнопку **⦿** в окне демонстрации кинофильмов.

Нажмите **⦿** еще раз, чтобы восстановить предыдущее состояние экрана.

## Просмотр кинофильмов с использованием меню USB

1. Нажмите на экранную кнопку **MENU** в окне демонстрации кинофильмов. На экране появится меню USB movie.

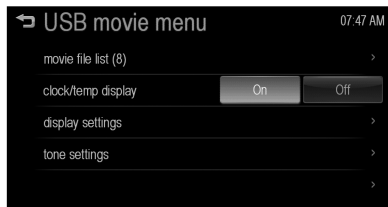

2. Нажмите на нужное меню.

- ♦ **movie file list** (список видеофайлов): Вывод на экран всех списков видеофайлов.
- ♦ **clock/temp display** (часы/температура): Нажмите **On** (Вкл.) или **Off** (Выкл.) для отображения часов и температуры в полноэкранном режиме.

- ♦ **display settings** (параметры экрана): Регулировка яркости и контрастности.
- ♦ **tone settings** (настройка звука): Регулировка звука. Подробнее см. раздел "Настройка звука (меню FM/AM/DAB)" ⇨ 18.

3. Завершив настройку, нажмите ↵.

## Язык субтитров

Если фильм снабжен субтитрами на нескольких языках, то можно выбрать нужный язык.

1. Нажмите на экранную кнопку ◀ в окне демонстрации кинофильмов.

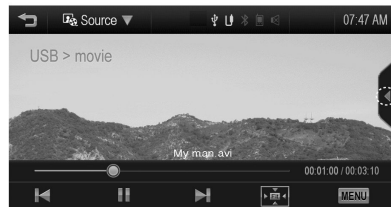

2. Нажмите < или >.



3. Нажмите ▶.

**Примечание**

Можно выбрать любой из тех языков субтитров, которые поддерживаются видеофайлом в формате DivX.

Если фильм снабжен субтитрами на разных языках, то можно выбрать любой из доступных языков или отключить субтитры.

**Примечание**

Совместимый формат субтитров: .smi

Имя файла с субтитрами (.smi) должно совпадать с именем файла с фильмом.

**Язык звукового сопровождения**

Если фильм имеет звуковое сопровождение на нескольких языках, то можно выбрать нужный язык.

1. Нажмите на экранную кнопку  в окне демонстрации кинофильмов.



2. Нажмите < или >.



3. Нажмите ►.

**Примечание**

Можно выбрать любой из языков субтитров, которые имеются в видеофайле DivX.

**Просмотр кинофильмов со вспомогательного устройства**

Подключите вспомогательное устройство с видеофайлами через входной разъем AUX. Воспроизведение автоматически начнется сразу же после того, как информационно-развлекательная система считает данные со вспомогательного устройства.

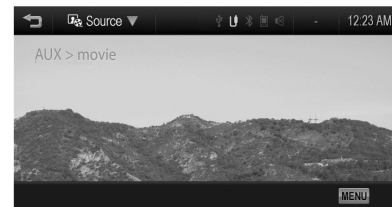

**Примечание**

Если вспомогательное устройство уже подключено, последовательно нажмите  > **picture & movie** > **Source** ▼ > **AUX (movie)**, чтобы приступить к просмотру кинофильмов с этого устройства.

Для просмотра кинофильмов с устройства iPod/iPhone подключите его ко входному разъему AUX с помощью шнура AUX, предназначенного для подключения устройств iPod/iPhone.

Просмотр кинофильмов на ходу невозможен. (ПДД допускают просмотр кинофильмов только на стоянке).

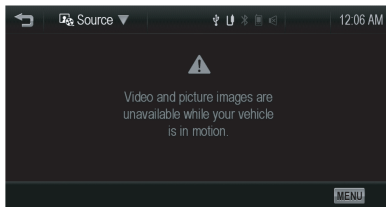
**Просмотр кинофильмов с использованием меню AUX**

1. Нажмите на кнопку **MENU** в окне демонстрации кинофильмов с устройства AUX. На экране появится **меню AUX**.

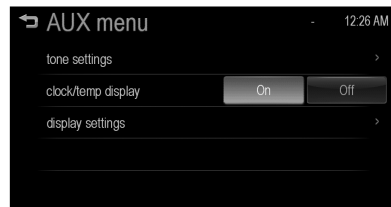

2. Нажмите на нужное меню.
  - ♦ **tone settings** (настройка звука): Регулировка звука. Подробнее см. раздел "Настройка звука (меню FM/AM/DAB)" ⇨ 18.
  - ♦ **clock/temp display** (часы/температура): Нажмите **On** (Вкл.) или **Off** (Выкл.) для отображения часов и температуры в полноэкранном режиме.
  - ♦ **display settings** (параметры экрана): Регулировка яркости и контрастности.
3. Завершив настройку, нажмите .

## Работа с приложениями смартфона

### Примечание

Отдельные иллюстрации и пояснения могут зависеть от операционной системы телефона, её версии и (или) версии конкретных приложений (App). В данном разделе приводится только общее описание работы.

### Порядок подключения приложений к системе MyLink

1. Установите нужное приложение на смартфон.
2. Подключите смартфон к информационно-развлекательной системе через порт USB или с помощью беспроводной технологии Bluetooth.  
iPhone: подключение к порту USB  
Телефон Android: Беспроводная технология Bluetooth
3. Активируйте приложение.

4. Чтобы запустить приложение на информационно-развлекательной системе, нажмите на значок  > **smartphone link**. На экране появится меню **smartphone link**.

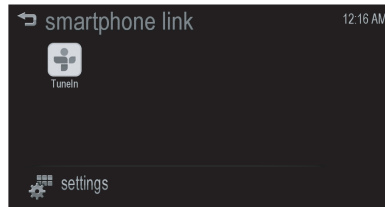

5. Нажмите на значок приложения. На экране отобразится окно приложения.
6. На экране отобразится окно приложения.

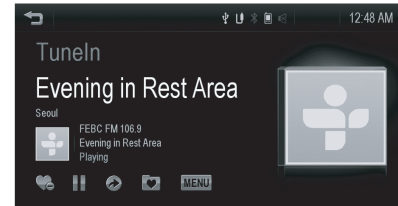

### Примечание

Подробнее о таких приложениях, как, например, BringGo, см. руководство по эксплуатации навигационной системы на сайте [www.BringGoNav.com](http://www.BringGoNav.com).

## Телефон

Bluetooth® .....	52
Телефон с устройством громкой связи .....	58

### Bluetooth®

#### Что такое беспроводная технология Bluetooth?

Беспроводная технология Bluetooth служит для беспроводного подключения двух поддерживающих эту технологию устройств друг к другу. После первоначального связывания оба устройства автоматически подключаются друг к другу всякий раз, когда их включают. Технология Bluetooth обеспечивает беспроводную передачу данных на короткое расстояние между Bluetooth-телефонами, КПК и другими устройствами на частоте 2,45 ГГц. Подключив мобильный телефон к информационно-развлекательной системе автомобиля, водитель и пассажиры могут пользоваться громкой телефонной связью, передавать и принимать данные, прослушивать потоковое аудио.

#### Примечание

В отдельных местах могут налагаться ограничения на использование беспроводной технологии Bluetooth.

Из-за многообразия Bluetooth-устройств и их прошивок разные устройства ведут себя по-разному при подключении с применением технологии Bluetooth.

Ответы на вопросы о функциональных возможностях модуля Bluetooth конкретного мобильного телефона можно найти в руководстве по его эксплуатации.

#### Связывание и подключение Bluetooth-устройств

Чтобы пользоваться технологией Bluetooth, удостоверьтесь в том, что модуль Bluetooth нужного устройства включен. См. руководство по эксплуатации Bluetooth-устройства.

Если ни одно Bluetooth-устройство не связано с информационно-развлекательной системой

1. Нажмите  на панели управления.
2. Нажмите **Phone** (Телефон) в меню начальной страницы, а затем **Yes** (Да).



3. Произведите поиск Bluetooth-телефонов, нажав на **Search Bluetooth Device** (Поиск Bluetooth-устройств).

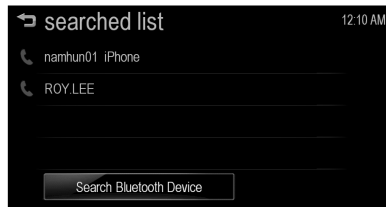

4. Нажмите на обозначение нужного устройства в окне результатов поиска, чтобы выполнить его связывание с системой.
  - ◆ Если поддерживается технология SSP (Simple Secure Pairing), нажмите **Yes** (Да) во всплывающем окне Bluetooth-устройства и информационно-развлекательной системы.



- ◆ Если технология SSP не поддерживается, введите на экране дисплея Bluetooth-устройства PIN-код, как показано на иллюстрации.

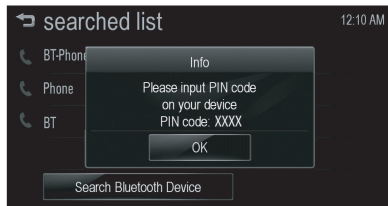

5. После успешного связывания Bluetooth-устройства с информационно-развлекательной системой на экране дисплея системы появится окно телефона.

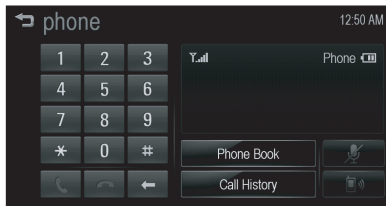

Если подключение не выполнено, на экране дисплея информационно-развлекательной системы появится уведомление о неудачном связывании.

#### Примечание

Телефонная книга загружается автоматически после успешного сопряжения Bluetooth-устройства с информационно-развлекательной системой. Однако отдельные мобильные телефоны не поддерживают автоматическую загрузку телефонной книги. В таком случае загрузите телефонную книгу с телефона вручную. Рекомендуем выбрать пункт "Всегда" в запросе

на подключение к телефонной книге при первоначальном связывании с телефоном.

#### Примечание

Если Bluetooth-устройство ранее уже подключалось к информационно-развлекательной системе, то система его подключит автоматически. Однако если модуль Bluetooth в момент подключения устройства отключен, то на экран дисплея информационно-развлекательной системы выводится уведомление о сбое при подключении.

#### Если уже есть Bluetooth-устройство, связанное с информационно-развлекательной системой

1. Нажмите  на панели управления.
2. Нажмите **Settings** (Настройки) в меню начальной страницы.
3. Последовательно нажмите на **connection settings > bluetooth settings > pair device**.

4. Нажав на обозначение нужного устройства в окне связывания устройств, перейдите к действию 6. При отсутствии нужного устройства в окне связывания устройств нажмите на **Search Bluetooth Device** (Поиск Bluetooth-устройств), чтобы найти устройство.

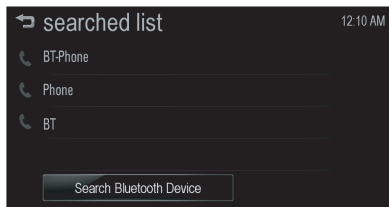

5. Нажмите на обозначение нужного устройства в окне результатов поиска, чтобы выполнить его связывание с системой.
- ♦ Если поддерживается технология SSP (Simple Secure Pairing), нажмите **Yes** (Да) во

всплывающем окне Bluetooth-устройства и информационно-развлекательной системы.



- ♦ Если технология SSP не поддерживается, введите на экране дисплея Bluetooth-устройства PIN-код, как показано на иллюстрации.



6. После успешного связывания Bluetooth-устройства с информационно-развлекательной системой на экране дисплея связанного устройства появится значок .



- ♦ Рядом с обозначением подключенного телефона высвечивается значок 📶.
- ♦ Значок 🔊 указывает на активацию громкой связи и функции воспроизведения звуковых записей.
- ♦ Значок 📶 указывает на активацию только громкой связи.
- ♦ Значок 🎵 указывает на активацию только функции прослушивания музыки через Bluetooth.

### Примечание

Телефонная книга загружается автоматически после успешного сопряжения Bluetooth-устройства с информационно-развлекательной системой. Однако отдельные мобильные телефоны не поддерживают автоматическую загрузку телефонной книги. В таком случае загрузите телефонную книгу с телефона вручную. Рекомендуем выбрать пункт "Всегда" в запросе на подключение к телефонной книге при первоначальном связывании с телефоном.

### Примечание

В информационно-развлекательной системе можно зарегистрировать до пяти Bluetooth-устройств.

### Примечание

Если выполнить подключение не удалось, то на экран дисплея информационно-развлекательной системы выводится уведомление о сбое.

## Проверка подключенного Bluetooth-устройства

1. Нажмите 🏠 на панели управления.
2. Нажмите **Settings** (Настройки) в меню начальной страницы.
3. Последовательно нажмите на **connection settings > bluetooth settings > pair device**.
4. Если связанное устройство подключено, то оно помечено значком 📶.



## Отключение Bluetooth-устройства

1. Нажмите  на панели управления.
2. Нажмите **settings** в меню начальной страницы.
3. Последовательно нажмите на **connection settings > bluetooth settings > pair device**.
4. Нажмите на обозначение устройства, которое нужно отключить.

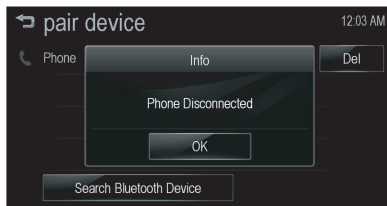

5. Нажмите **OK**.

## Подключение Bluetooth-устройства

1. Нажмите  на панели управления.
2. Нажмите **Settings** (Настройки) в меню начальной страницы.
3. Последовательно нажмите на **connection settings > bluetooth settings > pair device**.
4. Нажмите на обозначение устройства, которое нужно подключить.

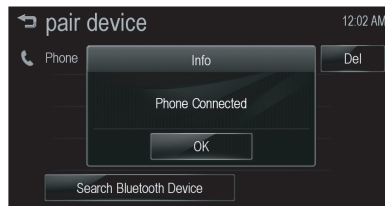

5. Нажмите **OK**.

## Удаление Bluetooth-устройства

Ненужное Bluetooth-устройство можно удалить.

1. Нажмите  на панели управления.
2. Нажмите **Settings** (Настройки) в меню начальной страницы.
3. Последовательно нажмите на **connection settings > bluetooth settings > pair device**.
4. Нажмите на **Del**.





5. Нажмите **Yes** (Да).

## Телефон с устройством громкой связи

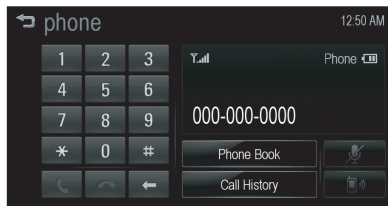

### Вызовы с набором номера

1. Наберите номер с помощью виртуальной цифровой клавишной панели в окне телефона.



2. Нажмите  на экране или  на пульте управления, встроенном в рулевое колесо.

### Примечание

Если ввели неверный номер, нажмите , чтобы удалить его по одной цифре, или нажмите и удерживайте , чтобы удалить сразу весь номер.

### Переключение на мобильный телефон (в режим конфиденциального разговора)

1. Чтобы переключиться с громкой связи на мобильный телефон во время разговора, нажмите .

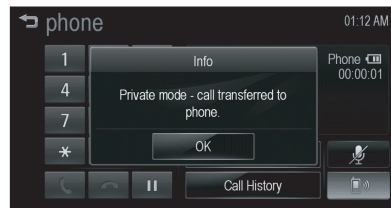



2. Чтобы снова переключиться на громкую связь во время разговора, нажмите  еще раз. Разговор переводится в режим громкой связи.

### Включение-выключение микрофона

Микрофон включается и выключается нажатием на .

## Повторный набор номера

Выведите список вызовов на экран, нажав  на пульте дистанционного управления, встроенном в рулевое колесо, либо нажмите и удерживайте  в окне телефона.

### Примечание

Если журнал вызовов пуст, то дозвон по нему невозможен.

## Прием вызовов

1. При поступлении телефонного вызова на подключенный через Bluetooth мобильный телефон, воспроизведение записи прерывается и звучит сигнал вызова; одновременно отображается соответствующая информация.

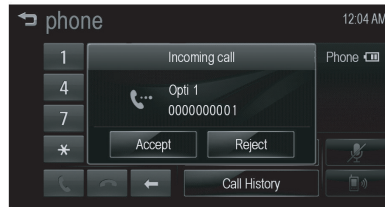

2. Чтобы принять вызов, нажмите  на пульте дистанционного управления, встроенном в рулевое колесо, или **Accept** на экране.

Чтобы отклонить вызов, нажмите  на пульте дистанционного управления, встроенном в рулевое колесо, или **Reject** на экране.

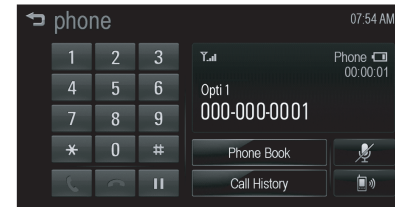

## Работа с меню телефонной книги

1. Нажмите **phone book** в окне телефона.

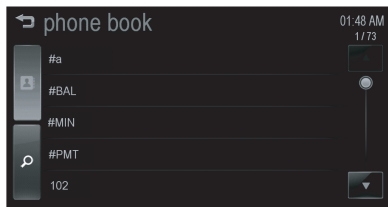

2. Просматривать список можно с помощью ▲ и ▼.
3. Выберите нужную для вызова запись в телефонной книге.

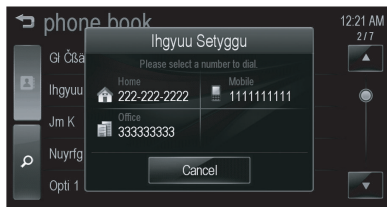

4. Нажмите на номер, который нужно набрать.

### Поиск записей в телефонной книге

1. Нажмите **phone book** в окне телефона.

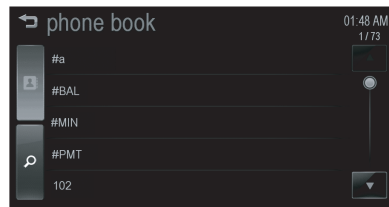

2. Нажмите 🔍 в окне **phone book**.

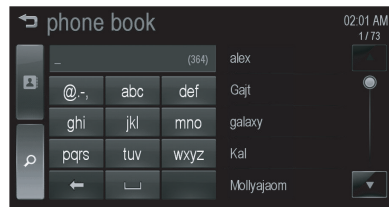

3. Введите с клавишной панели имя искомого абонента. Подробнее см. раздел "Поиск по имени" ⇨ 58.
4. Выберите нужную для вызова запись в телефонной книге.

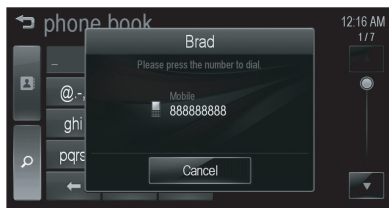

5. Нажмите на номер, который нужно набрать.

### Примечание

Телефонная книга загружается автоматически после успешного сопряжения Bluetooth-устройства с информационно-развлекательной системой. Однако отдельные мобильные телефоны не поддерживают автоматическую загрузку

телефонной книги. В таком случае загрузите телефонную книгу с телефона вручную. Рекомендуем выбрать пункт "Всегда" в запросе на подключение к телефонной книге при первоначальном связывании с телефоном.

### Поиск по имени

Предположим, пользователю нужно найти имя "Alex":

1. Нажав на **abc**, выберите первую букву искомого имени.

В окне телефонной книги появятся имена с буквами "a", "b" и "c".

2. Нажав на **jkl**, выберите вторую букву искомого имени.

В окне телефонной книги появятся имена с буквами "j", "k" и "l".

3. Нажав на **def**, выберите третью букву искомого имени.

В окне телефонной книги появятся имена с буквами "d", "e" и "f".

4. Нажав на **wxyz**, выберите четвертую букву искомого имени.

В окне телефонной книги появятся имена с буквами "w", "x", "y" и "z".

5. Чем больше букв пользователь вводит, тем короче становится список.

### Вызовы по журналу звонков

1. Нажмите **call history** в окне телефона.
2. Нажмите **↵**, **⌘** или **↵**.



(Набранные номера)



(Пропущенные вызовы)



(Принятые вызовы)

3. Выберите нужную для вызова запись в телефонной книге.

## Вызовы по номерам быстрого набора

Нажмите и удерживайте номер быстрого набора, пользуясь виртуальной цифровой клавишной панели в окне телефона.

Возможен вызов только по тем номерам быстрого набора, которые заранее сохранены в мобильном телефоне. Поддерживаются номера быстрого набора, состоящие из одной или 2-х цифр.

Чтобы позвонить на номер быстрого набора, состоящий из 2-х цифр, нажмите и удерживайте 2-ю цифру номера.



## Предметный указатель

<b>В</b>		<b>У</b>	
Воспроизведение аудио.....	38	Управление работой системы ....	7
<b>Д</b>		<b>Ф</b>	
Демонстрация изображений.....	45	Функция защиты от кражи .....	4
<b>И</b>		<b>В</b>	
Использование.....	18	Bluetooth® .....	52
<b>М</b>			
Многодиапазонная антенна.....	27		
<b>Н</b>			
Неподвижная штыревая антенна.....	26		
<b>О</b>			
Общие сведения.....	4, 28		
Общий обзор органов управления.....	5		
<b>П</b>			
Персонализация.....	12		
Просмотр кинофильмов.....	46		
<b>Р</b>			
Работа с приложениями смартфона.....	51		
<b>Т</b>			
Телефон с устройством громкой связи .....	58		

---

## Акустическая система

Введение .....	66
Радиоприемник .....	83
Аудиоплейеры .....	96
Телефон .....	114
Предметный указатель .....	132

## Введение

Общие сведения .....	66
Функция защиты от кражи .....	67
Общий обзор органов управления .....	68
Управление работой системы . .	74
Персонализация .....	78

## Общие сведения

Информационно-развлекательная система автомобиля обладает широкими информационными и развлекательными возможностями с применением самых современных технологий.

Кнопками PRESET [1~6] радиоприемника легко зарегистрировать до 36 радиостанций в диапазонах FM, AM и DAB (цифровое радиовещание) на шести страницах списка избранных станций. Прием в диапазоне DAB доступен только для моделей типа 1/2-A.

Встроенный CD-проигрыватель позволяет воспроизводить звуковые CD и MP3 (WMA) диски, а проигрыватель USB - записи с USB-накопителей и iPod.

Функция подключения телефона через Bluetooth позволяет выполнять телефонные звонки в режиме громкой связи, а также прослушивать музыку с плеера телефона. Подключение телефона через Bluetooth доступно только для моделей типа 1/2-A.

К входу для внешних устройств можно подключить портативный плеер и прослушивать записи через высококачественные динамики информационно-развлекательной системы.

Цифровой процессор имеет несколько предустановленных режимов эквалайзера для оптимизации качества звука.

Тщательно разработанная система настройки, интеллектуальный дисплей и многофункциональная ручка-регулятор позволяют легко выполнять настройки и регулировки.

- В разделе "Обзор" доходчиво представлены функции информационно-развлекательной системы с кратким описанием органов управления.
- В разделе "Управление" объясняются основные органы управления информационно-развлекательной системы.

## Примечание

В этом руководстве описываются все возможности и функции, представленные в различных информационно-развлекательных системах. Некоторые описания, включая описания дисплея и функций меню, могут быть неприменимы к Вашему автомобилю из-за отличия варианта модели, особенностей спецификации для данной страны, наличия специального оборудования или аксессуаров.

## Экран дисплея

[Start-up Screen]



[Radio Screen]

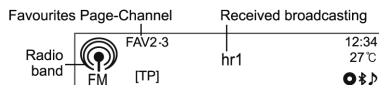

[Setup Menu Screen]

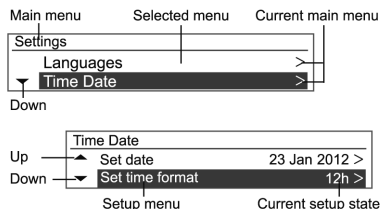

Изображения на дисплее могут отличаться от приведенных в данном руководстве в зависимости от настроек оборудования и комплектации автомобиля.

## Функция защиты от кражи

Информационно-развлекательная система оснащена электронной системой безопасности для защиты от краж.

Информационно-развлекательная система работает только в том автомобиле, на который она была

впервые установлена, а похитители воспользоваться ею не смогут.

## Общий обзор органов управления

Тип 1



**Тип 1-А:** Радио/DAB + CD/MP3 + AUX + USB/iPod + Bluetooth

**Тип 1-В:** Радио + CD/MP3 + AUX

### 1. Отображение

Отображение режимов воспроизведения/приема/меню и информации.

### 2. Кнопка и ручка управления ВКЛ./ГРОМКОСТЬ

- ◆ Нажатие на эту кнопку включает и выключает питание.
- ◆ Поворотом этой ручки управления можно регулировать общую громкость.

### 3. Кнопки PRESET [1 ~ 6]

- ◆ Чтобы сохранить активную радиостанцию в списке избранных, нажмите на любую из этих кнопок, удерживая её в нажатом положении.
- ◆ Короткое нажатие на одну из этих кнопок выбирает сохраненную радиостанцию.

### 4. Кнопка ИЗВЛЕЧЕНИЕ

Нажатие на эту кнопку выгружает диск.

### 5. Щель для загрузки диска

Служит для загрузки и извлечения компакт-дисков.

### 6. Кнопка FAVOURITE [FAV1-2-3]

Эта кнопка служит для выбора радиостанции из списка избранных.

### 7. Кнопка INFORMATION [INFO]

- ◆ При воспроизведении музыки с CD/MP3/USB/iPod нажатие на эту кнопку позволяет просмотреть информацию о файле.
- ◆ При прослушивании радио - просмотр информации о принимаемой станции и текущей композиции.

### 8. Кнопки ◀SEEK▶

- ◆ В режиме радиоприема эти кнопки служат для автоматического поиска радиостанций с хорошим приемом. Длинное нажатие на эти кнопки позволяет вручную установить частоту настройки.
- ◆ В режимах CD/MP3/USB/iPod эти кнопки служат для бы-

строго перехода к предыдущей или следующей записи.

Длительное нажатие кнопки - быстрое перемещение назад или вперед по текущей позиции.

### 9. Кнопка CD/AUX

Эта кнопка служит для переключения режимов воспроизведения CD/MP3/AUX или USB/iPod/Bluetooth.

### 10. Кнопка RADIO BAND

Эта кнопка служит для выбора диапазонов FM/AM или цифрового радиовещания (DAB).

### 11. Кнопка TP

Включение/выключение приема сообщений об обстановке на дорогах (TP) при использовании функции FM RDS.

### 12. Кнопка CONFIG

Нажмите на эту кнопку, чтобы открыть меню настройки (Settings).

13. Кнопка **TONE**

Кнопка служит для изменения или выбора настроек звука.

14. Ручка управления с кнопкой **MENU-TUNE**

- ◆ При нажатии на эту кнопку выводится меню текущего режима или меню выбора/настройки текущих опций или параметров.
- ◆ Поворачивая ручку управления, можно выбирать или изменять параметры и их значения.

15. Разъем **AUX**

Предназначен для подключения внешнего источника аудиосигнала.

16. Кнопка ↩ **BACK**

- ◆ Отмена ввода данных или возврат к предыдущему меню.

17. Кнопка **ТЕЛЕФОН/ВЫКЛ.ЗВУКА**

- ◆ Нажатие на эту кнопку активирует режим подключения телефона через Bluetooth (только для модели типа 1-A) и или включает/отключает микрофон (только для модели типа 1-B).
- ◆ Длинное нажатие на эту кнопку включает и отключает микрофон (только для модели типа 1-A).

## Тип 2

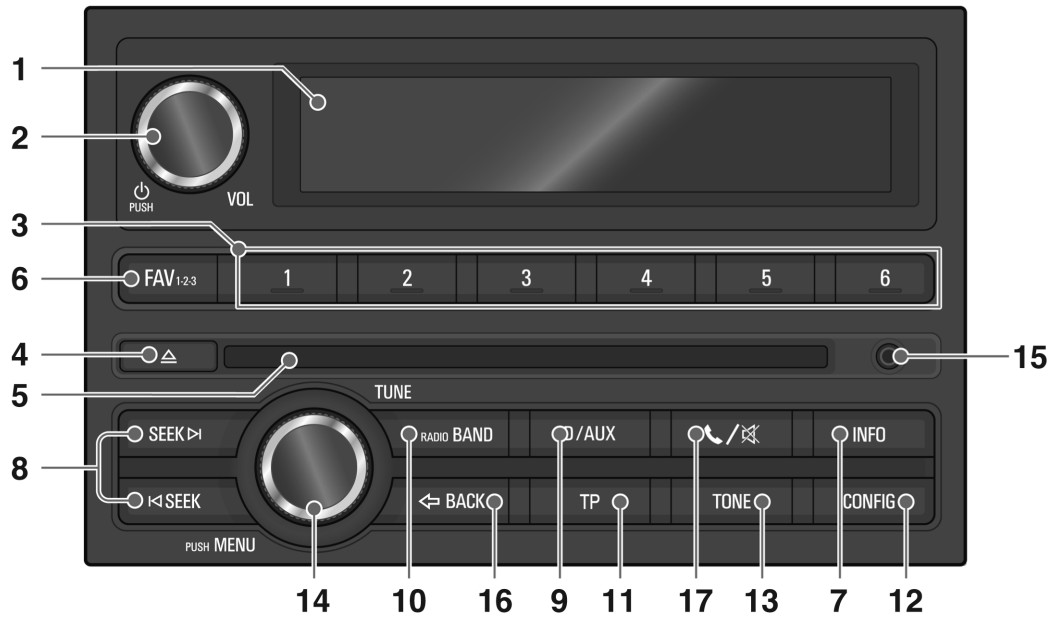

**Тип 2-А:** Радио + CD/MP3 + AUX + USB/iPod + Bluetooth

**Тип 2-В:** Радио + CD/MP3 + AUX

#### 1. Индикация

Отображение режимов воспроизведения/приема/меню и информации.

#### 2. Кнопка и ручка управления ВКЛ./ГРОМКОСТЬ

- ♦ Нажатие на эту кнопку включает и выключает питание.
- ♦ Поворотом этой ручки управления можно регулировать общую громкость.

#### 3. Кнопки **PRESET [1 ~ 6]**

- ♦ Чтобы сохранить активную радиостанцию в списке избранных, нажмите на любую из этих кнопок, удерживая её в нажатом положении.
- ♦ Короткое нажатие на одну из этих кнопок выбирает сохраненную радиостанцию.

#### 4. Кнопка **ИЗВЛЕЧЕНИЕ**

Нажатие на эту кнопку выгружает диск.

#### 5. Щель для загрузки диска

Служит для загрузки и извлечения компакт-дисков.

#### 6. Кнопка **FAVOURITE [FAV1-2-3]**

Эта кнопка служит для выбора радиостанции из списка избранных.

#### 7. Кнопка **INFORMATION [INFO]**

- ♦ При воспроизведении музыки с CD/MP3/USB/iPod нажатие на эту кнопку позволяет просмотреть информацию о файле.
- ♦ При прослушивании радио - просмотр информации о принимаемой станции и текущей композиции.

#### 8. Кнопки **◀SEEK▶**

- ♦ В режиме радиоприема эти кнопки служат для автоматического поиска станций с хорошим приемом. Длинное нажатие на эти кнопки позволяет вручную установить частоту настройки.
- ♦ В режимах CD/MP3/USB/iPod эти кнопки служат для бы-

строго перехода к предыдущей или следующей записи.

Длительное нажатие кнопки - быстрое перемещение назад или вперед по текущей позиции.

#### 9. Кнопка **CD/AUX**

Эта кнопка служит для переключения режимов воспроизведения CD/MP3/AUX или USB/iPod/Bluetooth.

#### 10. Кнопка **RADIO BAND**

Эта кнопка служит для выбора диапазонов FM или AM.

#### 11. Кнопка **TP**

Включение/выключение приема сообщений об обстановке на дорогах (TP) при использовании функции FM RDS.

#### 12. Кнопка **CONFIG**

Нажмите на эту кнопку, чтобы открыть меню настройки (**Settings**).

#### 13. Кнопка **TONE**

Кнопка служит для изменения или выбора настроек звука.

#### 14. Ручка управления с кнопкой **MENU-TUNE**

- ◆ При нажатии на эту кнопку выводится меню текущего режима или меню выбора/настройки текущих опций или параметров.
- ◆ Поворачивая ручку управления, можно выбирать или изменять параметры и их значения.

#### 15. Разъем **AUX**

Предназначен для подключения внешнего источника аудиосигнала.

#### 16. Кнопка ↶ **BACK**

- ◆ Отмена введенных данных или возврат к предыдущему меню.

#### 17. Кнопка **ТЕЛЕФОН/ВЫКЛ.ЗВУКА**

- ◆ Нажатие на эту кнопку активирует режим подключения телефона через Bluetooth (только для модели типа 2-A)

и или включает/отключает микрофон (только для модели типа 2-B).

- ◆ Длинное нажатие на эту кнопку включает и отключает микрофон (только для модели типа 2-A).

### Управление аудиосистемой на рулевом колесе

#### Органы регулировки звука на рулевом колесе, тип 1 (опция)

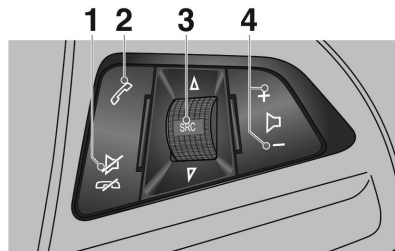

#### 1. Кнопка **Выкл.звук/отбой**

Нажатие на эту кнопку в любом режиме воспроизведения вклю-

чает/отключает звук. В режиме телефонного соединения эта кнопка служит для отказа от приема вызова или завершения соединения.

#### 2. Кнопка **Вызов**

- ◆ Нажмите на эту кнопку, чтобы ответить на звонок или перейти в режим повторного набора.
- ◆ Длинное нажатие на эту кнопку открывает список набранных номеров, а во время разговора переключает режимы громкой связи и конфиденциального разговора.

#### 3. Кнопка и колесико управления [ΔSRC▽]

- ♦ Служит для выбора режима воспроизведения звука.
- ♦ Поворотом ручки управления можно переключаться между сохраненными радиостанциями или воспроизводимыми композициями.

#### 4. Кнопки громкости [+ -]

- ♦ Нажмите кнопку + для увеличения громкости звука.
- ♦ Нажмите кнопку - для уменьшения громкости звука.

Органы регулировки звука на рулевом колесе, тип 2 (опция)

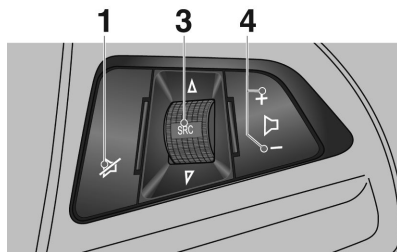

#### 1. Кнопка Выкл.звуча/отбой

Кнопка служит для включения/отключения звука.

#### 2. Недоступно

#### 3. Кнопка и колесико управления [Δ SRC ▽]

- ♦ Служит для выбора режима воспроизведения звука.
- ♦ Поворотом ручки управления можно переключаться между сохраненными радиостанциями или воспроизводимыми композициями.

#### 4. Кнопки громкости [+ -]

- ♦ Нажмите кнопку + для увеличения громкости звука.
- ♦ Нажмите кнопку - для уменьшения громкости звука.

## Управление работой системы

### Кнопки и органы управления

Управление информационно-развлекательной системой осуществляется при помощи функциональ-

ных кнопок, многофункциональной ручки управления и меню, отображаемых на экране дисплея.

Для работы с системой предусмотрены следующие кнопки и органы управления:

- Кнопки информационно-развлекательной системы и ручка управления
- Кнопки управления на рулевом колесе

## Включение-выключение системы

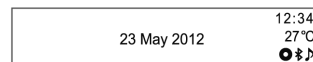

Для включения системы нажмите кнопку **ВКЛ./ГРОМКОСТЬ**.

После включения система настраивается на ранее выбранную станцию или воспроизводит ранее выбранную запись. (В случае воспроизведения звука через Bluetooth возможны другие ситуации в зависимости от конкретного устройства.)

Для выключения системы нажмите кнопку **ВКЛ./ГРОМКОСТЬ**.

### Автоматическое выключение

Если включить информационно-развлекательную систему кнопкой **ВКЛ./ГРОМКОСТЬ**, когда переключатель (ключ) зажигания находится в положении "выключено", система автоматически выключится через десять минут после последнего действия пользователя.

## Регулировка громкости

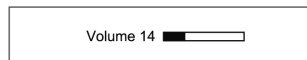

Громкость регулируется поворотом ручки управления **ВКЛ./ГРОМКОСТЬ**.

- С пульта управления на рулевом колесе громкость регулируется кнопками **ГРОМКОСТЬ [+/-]**.
- Текущий уровень громкости отображается на экране.
- При включении информационно-развлекательной системы восстанавливается ранее установленный уровень громкости (если

он меньше максимального уровня громкости при включении).

### Автоматическая регулировка громкости

Если выбрана функция автоматической регулировки уровня громкости в зависимости от скорости, громкость будет автоматически регулироваться в соответствии со скоростью автомобиля, чтобы скомпенсировать шум двигателя и шин. (См. **Settings** → **Radio settings** → **Auto Volume**).

### Ограничение громкости при высокой температуре

Если температура внутри радиоприемника становится очень высокой, информационно-развлекательная система ограничивает максимально возможную громкость.

Если необходимо, громкость будет автоматически уменьшена.

## Настройки звука

**Меню настройки звука** позволяет выбирать различные режимы воспроизведения звука для FM/AM/DAB-радиостанций и каждого источника аудиосигнала.

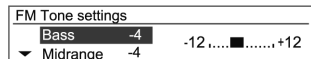

Нажмите кнопку **TONE** в соответствующем режиме воспроизведения.

Поворотом ручки управления **MENU-TUNE** выберите нужную настройку звука, после чего нажмите на кнопку **MENU-TUNE**.



Поворотом ручки управления **MENU-TUNE** выберите нужную настройку тембра и нажмите кнопку **MENU-TUNE**.

Можно сбросить выбранную настройку звука продолжительным нажатием кнопки **MENU-TUNE** в режиме настройки тембра, либо сбросить все настройки звука продолжительным нажатием кнопки **TONE**.

## Настройки звука





- **Bass** (Низкие частоты): Уровень низких частот можно регулировать в пределах от -12 до +12.
- **Midrange** (Средние частоты): Уровень средних частот можно регулировать в пределах от -12 до +12.
- **Treble** (Высокие частоты): Уровень высоких частот можно регулировать в пределах от -12 до +12.
- **Fader** (Баланс передних и задних динамиков): В автомобилях с шестью акустическими системами можно регулировать баланс громкости передних и задних динамиков в пределах от 15 (передние) до 15 (задние).
- **Balance** (Баланс левых и правых динамиков): Эта настройка регулирует баланс громкости между

колонками автомобиля в пределах от 15 (колонки слева) до 15 (колонки справа).

- EQ (Эквалайзер): Выбор или отключение стиля обработки звука: OFF (Выкл.) ↔ Pop (Поп) ↔ Rock (Рок) ↔ Classical (Классика) ↔ Talk (Речь) ↔ Country (Кантри).

## Выбор функции





### Радио FM/AM или DAB

RDS station TP on TP station	 FAV2-3 RDS Planet R	12:34 27°C
RDS off TP off Non-TP	 FAV2-3 101.1 MHz	12:34 27°C
DAB-FM Service Linking	 FAV1 11B xDASDING SWR Test	12:34 27°C
Conditional Access	 FAV1 5A ServiceName Conditional Access	12:34 27°C

Кнопка **RADIO BAND** служит для выбора диапазонов FM/AM или DAB.

При нажатии кнопки **MENU-TUNE** открывается меню **FM, AM** или **DAB**, в котором можно выбрать станцию, ведущую радиовещание.

### Воспроизведение звука с CD/MP3/USB/iPod/Bluetooth или от внешнего источника (AUX)

MP3 CD	 Bare ladies Breakout	12:34 27°C
USB	 Bare ladies Breakout	12:34 27°C
iPod	 The Eagles Life in the Fast Lane	12:34 27°C
BT Audio	 My Handy	12:34 27°C
AUX	 AUX1	12:34 27°C

При последовательном нажатии кнопки **CD/AUX** система переключается между режимами воспроизведения звука от различных источников - AUX, CD/MP3, подключенного USB-устройства или iPod,

Bluetooth-аудиоплеера. (**MP3/CD** → **AUX** → **USB** или **iPod** → **Bluetooth audio** → **CD/MP3** →....).

Чтобы выбрать источник сигнала для воспроизведения с пульта на рулевом колесе, нажмите **кнопку выбора источника сигнала** [**ΔSRC▽**].

Audio/ MP3 CD	CD menu Shuffle songs Off Repeat Off
USB	USB menu Shuffle songs Off Repeat Off
Radio	FM menu Favourites list > FM stations list >

При нажатии кнопки **MENU-TUNE** открывается меню с функциями для выбранного источника или меню соответствующего устройства (кроме воспроизведения звука через Bluetooth).

## Bluetooth-устройство громкой связи для телефона



Bluetooth connected

Чтобы выбрать режим громкой связи через Bluetooth, нажмите на кнопку **PHONE/MUTE** (Телефон/выкл. микрофон) (только для моделей тип 1/2-A).



При нажатии кнопки **PHONE/MUTE** откроется меню **Bluetooth** с настройками для соответствующей функции.

## Персонализация

### Основные кнопки и ручки управления

Для работы с меню настройки (**Settings**) предусмотрены следующие кнопки и ручка управления:

#### (12) Кнопка **CONFIG**

Нажмите на эту кнопку, чтобы открыть меню настройки (**Settings**).

#### (14) Кнопка и ручка управления **MENU-TUNE**

- Поворачивая ручку управления, можно выбирать пункты меню и настраивать значения параметров.
- Нажмите эту кнопку, чтобы войти в меню подробных настроек для текущего пункта меню или параметра настройки.

#### (16) Кнопка **BACK**

Отмена введенных данных или возврат к предыдущему меню.

## Персонализация с помощью меню настройки

- Меню настройки и представленные в нем функции зависят от модели автомобиля.
- См.: Информационная таблица меню настройки (**Settings**).

[Образец] Settings → Time Date →  
Set date: 23 Jan 2012



Откройте меню **Settings**, нажав на кнопку **CONFIG**.

Поворачивая ручку управления **MENU-TUNE**, перейдите к нужному меню настройки (см. представленную ниже информационную таблицу меню **Settings**), после чего нажмите на кнопку **MENU-TUNE**.



- Выводится подробный список опций соответствующего меню настройки или режима работы.
- Если к каким-то пунктам этого списка имеются дополнительные подробные списки опций, эти действия можно повторить.

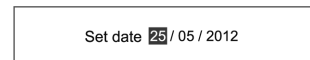

Поворотом ручки **MENU-TUNE** перейдите к нужному параметру настройки или режиму и нажмите кнопку **MENU-TUNE**.

Set date 23 / 05 / 2012

Set date 25 / 05 / 2012

- Если соответствующий подробный список состоит из нескольких пунктов, повторите указанные действия.
- Установите значение настройки или выберите режим.

### Информационная таблица меню настройки [Языки]



Выберите нужный язык.

### [Время и дата]



**Установка времени:** Установка ручную значений часов и минут для текущего времени.

- **Установка даты:** Установка ручную текущего года/месяца/даты.
- **Установка формата времени:** Выбор 12-часового или 24-часового формата.
- **Установка формата даты:** Указание формата отображения даты.  
 YYYY.MM.DD: 2012 янв. 23  
 DD/MM/YYYY: 23 янв. 2012

MM/DD/YYYY: Янв. 23, 2012

- **Синхронизация времени по RDS:** Выберите **On** (вкл.) или **Off** (выкл.).

### [Настройки радио]



- **Автоматическая регулировка громкости:** Выберите уровень громкости **Off/Low/ Medium/High** (выкл./низкий/средний/высокий).
- **Максимальная громкость при включении:**

Указание вручную максимальной громкости при включении.

- **Сохраненные радиостанции:** Указание вручную номеров избранных радиостанций.
- **Автоматическое запоминание радиостанций:** Включение функции **автоматического запоминания радиостанций**.
- **Настройки RDS:** Ввод настроек RDS.
  - **RDS: On/Off** (включение или отключение функции RDS).
  - **Региональное вещание: On/Off** (включение или отключение **регионального радиовещания**).
  - **Остановка прокрутки текста: On/Off** (включение или отключение функции **остановки прокрутки текста**).
  - **Громкость объявлений о дорожной обстановке:** Указание громкости **объявлений о дорожной обстановке**.
- **Настройки цифрового радиовещания (DAB):** Настройте **цифровое радиовещание (DAB)**.
  - **Автоматическая настройка служебной связи DAB: On/Off**

(включение или отключение функции **автоматической настройки служебной связи DAB**).

- **Автоматическая настройка служебной связи DAB-FM: On/Off** (включение или отключение функции **автоматической настройки служебной связи DAB-FM**).

- **Динамическое управление диапазоном: On/Off** (включение или отключение функции **динамического управления диапазоном**).

- **Выбор диапазона:** Варианты выбора: **Both** (Оба диапазона), **L-band** (Диапазон L), **Band III** (Диапазон III).

## [Настройки Bluetooth]

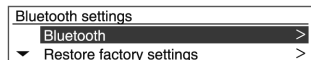
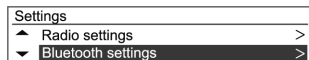

**Bluetooth:** Откройте меню  
**Настройка Bluetooth.**

- **Включение:** Выберите **On** (вкл.) или **Off** (выкл.).
- **Список устройств:** Выбор устройства для подключения/отсоединения/удаления.
- **Сопряжение устройства:** Сопряжение нового устройства Bluetooth.

- **Изменение кода Bluetooth:** Изменение/установка вручную кода Bluetooth.
- **Возврат к заводским настройкам:** Восстановление исходных заводских настроек.

## Радиоприемник

Использование .....	83
Система радиоданных (RDS) ....	90
Неподвижная штыревая антенна .....	95

## Использование

### Подготовка радиоприемника FM, AM или DAB к эксплуатации

#### Основные кнопки и ручки управления

##### (10) Кнопка **RADIO BAND**

Эта кнопка служит для выбора диапазонов FM, AM или DAB.

##### (14) Кнопка и ручка управления **MENU-TUNE**

- Поворотом ручки можно настраиваться на станции вручную.
- При нажатии на кнопку отображается меню для текущего режима.

##### (16) Кнопка ↵ **BACK**

Отмена введенных данных или возврат к предыдущему меню.

##### (8) Кнопки **◀SEEK▶**

- При нажатии любой из этих кнопок выполняется автоматический поиск радиостанций.
- Удерживайте кнопку нажатой во время поиска и отпустите, когда будет найдена нужная радиостанция.

##### (6) Кнопка **СОХРАНЕННЫЕ [FAV1-2-3]**

Нажимая на эту кнопку, можно просмотреть станции, занесенные в список избранных.

##### (3) Кнопки **PRESET [1 ~ 6]**

- Нажмите и удерживайте любую из кнопок фиксированных настроек, чтобы назначить текущую радиостанцию этой кнопке.
- При кратковременном нажатии на кнопку фиксированной настройки выполняется настройка на станцию, назначенную этой кнопке.

##### (11) Кнопка **TP**

Включение/отключение (On/Off) приема сообщений об обстановке на дорогах (TP) при использовании функции FM RDS.

(7) Кнопка **ИНФОРМАЦИЯ** [INFO]

Просмотр информации о ведущих трансляцию радиостанциях.

## Прослушивание трансляции радиостанции

Выбор режима приема обычного или цифрового радио

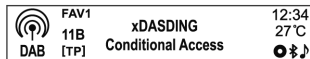
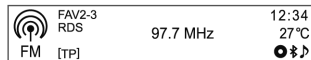

Выберите диапазон FM, AM или DAB, нажимая на кнопку **RADIO BAND**.

Воспроизводится ранее выбранная радиостанция.

## Автоматический поиск радиостанции

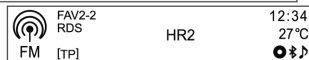
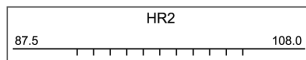
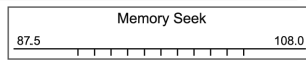
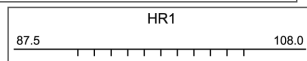
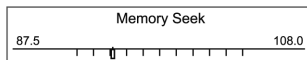

Нажмите одну из кнопок **◀SEEK▶** для автоматического поиска доступных радиостанций с хорошим приемом.

## Автоматический поиск служебного канала цифрового радиовещания

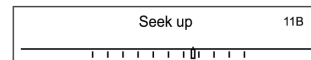
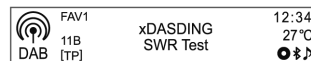

Кнопки **◀SEEK▶** служат для автоматического поиска доступных служебных каналов в активном диапазоне цифрового радиовещания.

Для мгновенного возврата к предыдущему или перехода к следующему диапазону еще раз нажмите на кнопки **◀SEEK▶**.

## Поиск радиостанции

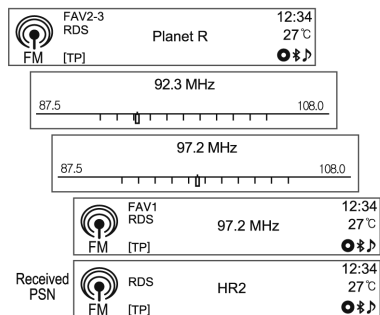

Для быстрого изменения частоты настройки нажмите и удерживайте одну из кнопок **SEEK**; дойдя до нужной частоты, отпустите кнопку.

## Поиск диапазона служебного цифрового радиовещания

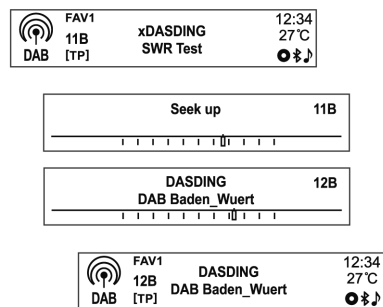

Кнопки **SEEK** служат для автоматического поиска доступных каналов служебного цифрового радиовещания с хорошим приемом.

## Подключение к служебному каналу цифрового радиовещания

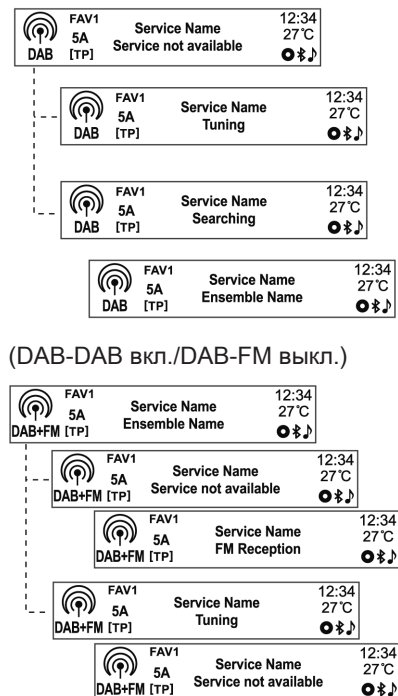

(DAB-DAB вкл./DAB-FM выкл.)

(DAB-DAB выкл./DAB-FM вкл.)

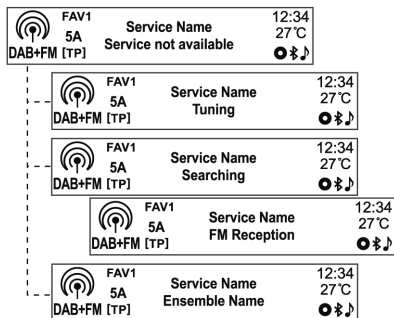

(DAB-DAB вкл./DAB-FM вкл.)

Если сигнал DAB слабый, то активация функции **Auto linking DAB-FM** (Автоматическая настройка служебной связи DAB-FM) обеспечит автоматическую настройку информационно-развлекательной системы на нужный канал (см. **Settings** → **Radio settings** → **DAB settings** → **Auto linking DAB-FM**).

### Настройка на радиостанцию вручную

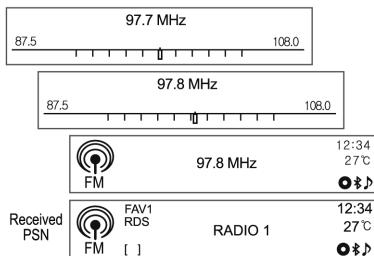

Поворачивая ручку **MENU-TUNE**, настройтесь на частоту нужной радиостанции.

### Настройка на станцию цифрового радиовещания вручную

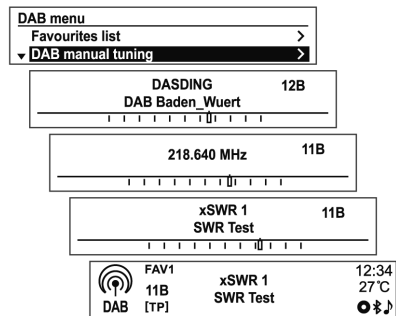

Нажмите на кнопку **MENU-TUNE** в режиме DAB, чтобы открыть **DAB menu**.

Поворотом ручки управления **MENU-TUNE** выберите позицию **DAB manual tuning** (настройка цифрового радиовещания вручную), после чего нажмите на кнопку **MENU-TUNE**.

Вращая ручку **MENU-TUNE**, настройте радиоприемник на нужную частоту, после чего нажмите на кнопку **MENU-TUNE**.

## Поиск станции цифрового радиовещания по списку избранных

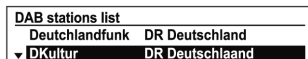
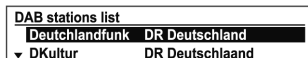
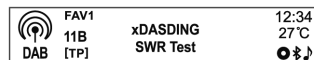

Поворотом ручки **MENU-TUNE** откройте список избранных станций цифрового радиовещания (**DAB stations list**).

- На экране появится информация из списка **DAB stations list**.
- Если список станций цифрового радиовещания не заполнен, то обновление **DAB stations list** производится автоматически.

Поворотом ручки управления **MENU-TUNE** выберите нужную станцию, после чего подключитесь к ней, нажав на кнопку **MENU-TUNE**.

Вывод на экран информации о цифровом радиовещании

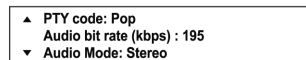
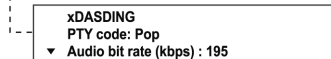
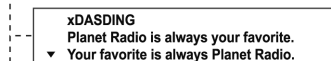
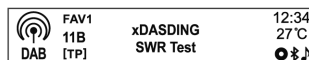

Нажимая на кнопку **INFORMATION [INFO]**, выберите нужный режим представления информации о станциях цифрового радиовещания.

На экране появится информация о 1-й станции на открытой странице списка избранных радиостанций (**FAV**).

## Использование кнопок фиксированных настроек

### Регистрация избранной станции кнопкой **PRESET**

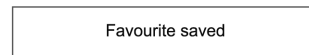

Нажав на кнопку **FAVOURITE [FAV1-2-3]**, выберите нужную страницу списка избранных радиостанций.

Нажав на одну из кнопок фиксированной настройки (**PRESET [1 ~ 6]**), зарегистрируйте активную радиостанцию в открытую страницу списка избранных, сопоставив эту радиостанцию с нажатой кнопкой.

- Можно сохранить до шести избранных радиостанций на каждой из 3-х страниц списка.
- Максимальное число страниц списка избранных радиостанций можно задать, пройдя по пунктам меню **Settings** → **Radio settings** → **Radio favourites**.
- При сопоставлении новой станции с одной из кнопок фиксированной настройки **PRESET [1 ~ 6]** прежняя настройка этой кнопки (если она была) удаляется и заменяется новой.

### Прослушивание радиопередач простым нажатием кнопки предварительной настройки

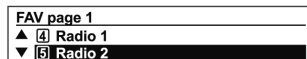

Нажимая на кнопку **FAVOURITE [FAV1-2-3]**, откройте нужную страницу списка избранных радиостанций (**FAV**).

На экране появится информация о 1-й станции на открытой странице списка избранных радиостанций (**FAV**).

Нажав на кнопку **PRESET [1 ~ 6]**, слушайте передачи радиостанции, сопоставленной с этой кнопкой.

### Работа с меню радио или DAB

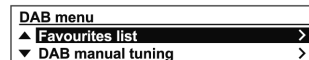
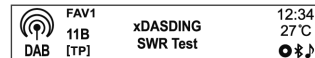

Меню радио или **DAB menu** выводятся на экран нажатием кнопки **MENU-TUNE**.

Вращая ручку управления **MENU-TUNE**, перейдите к нужной позиции меню, после чего нажмите на кнопку **MENU-TUNE**, чтобы активировать эту позицию или открыть подробное меню.

## Меню FM/AM/DAB → Favourites list (Список избранных радиостанций)

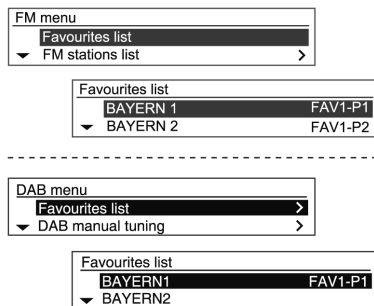

Открыв меню **FM/AM/DAB**, выберите ручкой **MENU-TUNE** позицию **Favourites list** (Список избранных), после чего нажмите на кнопку **MENU-TUNE**.

На экране появится информация из списка избранных радиостанций (**Favourites list**).

Вращая ручку управления **MENU-TUNE**, выберите нужный список избранных **Favourites list**, после чего подключитесь к радиостанции, нажав на кнопку **MENU-TUNE**.

## Меню FM/AM → Список радиостанций в диапазоне FM/AM

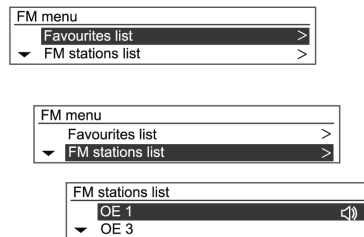

Открыв меню **FM/AM**, выберите ручкой **MENU-TUNE** позицию **FM stations list/AM stations list**, после чего нажмите на кнопку **MENU-TUNE**.

На экране появится информация из списка избранных радиостанций в диапазонах FM/AM (**FM stations list/AM stations list**).

Поворотом ручки управления **MENU-TUNE** выберите нужную станцию, после чего подключитесь к ней, нажав на кнопку **MENU-TUNE**.

## Меню FM/DAB → Список радиостанций FM/DAB по категориям

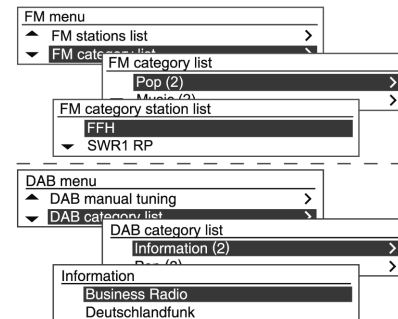

Открыв меню **FM/DAB**, выберите ручкой **MENU-TUNE** позицию **FM category list/DAB category list**, после чего нажмите на кнопку **MENU-TUNE**.

На экране появятся списки **FM category list/DAB category list**.

Вращая ручку управления **MENU-TUNE**, выберите нужный список, после чего настройтесь на нужную частоту, нажав на кнопку **MENU-TUNE**.

### Меню DAB → Объявления DAB

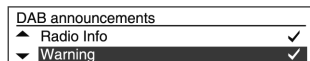
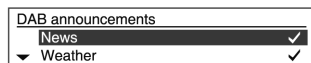

Открыв **DAB menu**, перейдите поворотом ручки **MENU-TUNE** к позиции **DAB announcements**, после чего нажмите на кнопку **MENU-TUNE**.

На экране появятся объявления DAB **DAB announcements**.

Вращая ручку управления **MENU-TUNE**, выберите нужные списки, после чего настройтесь на нужную частоту, нажав на кнопку **MENU-TUNE**.

### Меню FM/AM/DAB → Обновление списка радиостанций в диапазонах FM/AM/DAB



Открыв меню **FM/AM/DAB**, перейдите поворотом ручки **MENU-TUNE** к позиции **Update FM stations list/Update AM stations list/Update DAB stations list**, после чего нажмите на кнопку **MENU-TUNE**.

- Система приступит к обновлению списков избранных радиостанций в диапазонах **FM/AM/DAB**.
- Чтобы остановить обновление списков избранных радиостанций в диапазонах **FM/AM/DAB** без сохранения новых данных, нажмите на кнопку **MENU-TUNE** или ↶ **BACK**.

## Система радиоданных (RDS)

- Radio Data System (RDS) - это служба, предоставляемая радиостанциями FM-диапазона, которая значительно облегчает поиск радиостанций с хорошим качеством приема.

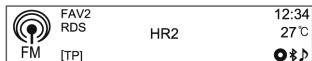

- Для станций с поддержкой RDS вместе с частотой вещания отображается название программы.

## Просмотр информации, транслируемой по каналу RDS

Для просмотра транслируемой по RDS информации во время приема сигнала RDS нажмите на кнопку **INFORMATION [INFO]**.

## Настройка RDS



Нажмите на кнопку **CONFIG**, чтобы открыть меню настройки (**Settings**).

Поверните ручку управления **MENU-TUNE** для перехода к настройкам радио (**Radio settings**), после чего нажмите на кнопку **MENU-TUNE**.

Поворотом ручки управления **MENU-TUNE** выберите позицию **RDS options**, после чего нажмите на кнопку **MENU-TUNE**.

## Включение и выключение RDS

Установите для функции RDS опцию **On** (Вкл.) или **Off** (Выкл.).

Включение RDS дает целый ряд преимуществ:

- На дисплее вместо частоты вещания заданной станции отображается название ее программы.
- С помощью функции AF (альтернативная частота) информационно-развлекательная система всегда выполняет настройку на частоту станции с наилучшим приемом.

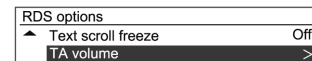

Выберите ручкой **MENU-TUNE** позицию **RDS: Off** в меню **RDS options**, а затем включите RDS, нажав на кнопку **MENU-TUNE**.

### Включение и выключение районирования

Для выполнения районирования должна быть активизирована система RDS.

В определенные промежутки времени некоторые RDS-станции осуществляют региональное вещание различных программ на разных частотах.

Установите для функции **Regional** (REG) опцию **On** (Вкл.) или **Off** (Выкл.).

Выбираются только альтернативные частоты (AF) с одинаковыми региональными программами.

Если районирование выключено, альтернативные частоты станций выбираются независимо от региональных программ.



Выберите ручкой **MENU-TUNE** позицию **Regional: Off** в меню **RDS options**, а затем включите районирование, нажав на кнопку **MENU-TUNE**.

### Включение/выключение остановки прокрутки текста

Включение/выключение функции остановки прокрутки текста (**Text scroll freeze**) для просмотра информации о программе передач:



Выберите ручкой **MENU-TUNE** позицию **Text scroll freeze: Off** в меню **RDS options**, а затем включите функцию остановки прокрутки текста (**Text scroll freeze**), нажав на кнопку **MENU-TUNE**.

### Громкость объявлений о дорожном движении (TA)

Можно предварительно настроить минимальную громкость объявлений о дорожной обстановке (TA).

Минимальную громкость объявлений о дорожной обстановке можно увеличить или уменьшить относительно обычной громкости воспроизведения звука.

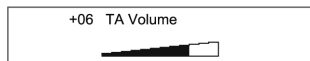
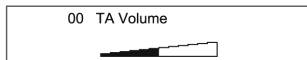
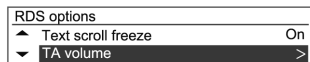

В меню **RDS options** выберите ручку управления **MENU-TUNE** позицию **TA volume**, после чего нажмите на кнопку **MENU-TUNE**.

Поворотом ручки управления **MENU-TUNE** отрегулируйте громкость объявлений об обстановке на дорогах (**TA volume**), после чего нажмите на кнопку **MENU-TUNE**.

## Радиообъявления о дорожном движении

**TP** = прием сообщений об обстановке на дорогах

Станции радиообъявлений о дорожном движении – это RDS-станции, передающие новости о дорожном движении.

Включение и отключение функции готовности информационно-развлекательной системы к приему сообщений об обстановке на дорогах:

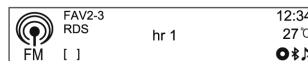
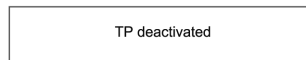
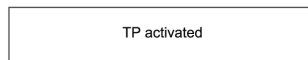

Функция приема сообщений об обстановке на дорогах включается и отключается кнопкой **TP** при условии, что информационно-развлекательная система не находится в режиме обслуживания телефона.

- Если функция приема радиообъявлений о дорожном движении включена, в главном меню радиоприемника отображаются квадратные скобки [ ].

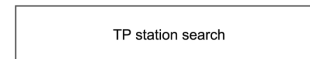
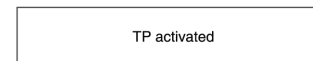

- Если текущая станция не передает радиообъявления о дорожной обстановке, автоматически

начинается поиск следующей станции, которая передает такие радиообъявления.

- После настройки на радиостанцию, передающую объявления об обстановке на дорогах, в главном меню радиоприемника отображаются символы [TP].
- Если функция приема радиообъявлений об обстановке на дорогах включена, то воспроизведение звука с CD/MP3/USB/iPod/Bluetooth или входа AUX прерывается на время приема объявления о дорожной обстановке.

### Блокирование радиообъявлений о дорожном движении

Порядок блокировки радиообъявлений об обстановке на дорогах, например, во время воспроизведения звука с CD/MP3 или приема радио:

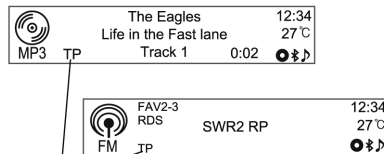

Blocking out status indicator : [TP] → TP

Выйдя из режима телефона, нажмите на кнопку TP.

Включите радиообъявления о дорожной обстановке и уменьшите до минимума громкость информационно-развлекательной системы.

Радиообъявление о дорожном движении прерывается, но функция приема радиообъявлений о дорожном движении остается включенной.

### Блокирование текущих радиообъявлений о дорожной обстановке

Порядок блокировки текущего сообщения об обстановке на дорогах, например, во время приема сообщения по радио:

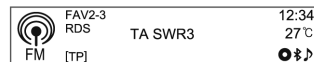

Выйдя из режима телефона, нажмите на кнопку TP.

## Неподвижная штыревая антенна

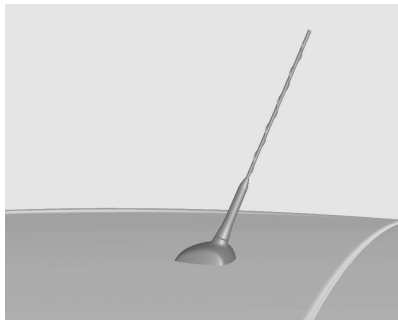

Для снятия вращайте антенну на крыше против часовой стрелки. Для установки вращайте антенну по часовой стрелке.

### Внимание

Перед въездом в помещение с низким сводом снимите антенну, чтобы не сломать ее.

При заезде в автоматическую мойку с установленной антенной возможно повреждение антенны или панели крыши. Перед заездом в автоматическую мойку обязательно снимайте антенну.

Установите антенну в вертикальное положение, полностью затяните и отрегулируйте ее, чтобы обеспечить надлежащие условия приема.

## Аудиоплееры

Проигрыватель компакт-дисков .....	96
Вспомогательные устройства .	106

### Проигрыватель компакт-дисков

CD/MP3-проигрыватель системы позволяет воспроизводить звуковые компакт-диски и MP3 (WMA)-диски.

#### Подготовка CD-плеера к эксплуатации

#### Важная информация о звуковых компакт-дисках и дисках с файлами в формате MP3/WMA

##### Внимание

Ни в коем случае не загружайте в плеер CD/MP3 (WMA) любые диски DVD, мини-диски диаметром 8 см или диски с поврежденной поверхностью.

Не размещайте наклейки на поверхности дисков. Такие диски могут застрять в плеере и повредить его привод. В таком

случае может возникнуть необходимость в дорогостоящей замене устройства.

- Звуковые CD-диски с защитой от копирования, не соответствующие стандарту аудио-CD, могут воспроизводиться ненадлежащим образом или не воспроизводиться вообще.
- Записанные диски CD-R и CD-RW легче повреждаются, чем CD-диски заводского производства. Записанные диски CD-R и CD-RW требуют особенно осторожного обращения. Обратите внимание на следующее.
- Записанные диски CD-R и CD-RW могут воспроизводиться некорректно или не воспроизводиться вообще. Это не означает неисправности системы.
- При смене диска старайтесь не оставлять отпечатков пальцев на стороне записи.

- Вынув диск из CD/MP3-проигрывателя, немедленно положите его в футляр, чтобы сберечь его от повреждений и пыли.
- Диск с частицами пыли или жидкости может повредить линзу головки CD/MP3-проигрывателя.
- Берегите диск от нагревания и прямого солнечного света.

#### Пригодные для использования типы дисков

- Данная система позволяет воспроизводить звуковые CD- и MP3 (WMA) диски.
  - ◆ CD-DA: CD-R/CD-RW
  - ◆ MP3 (WMA): CD-R/CD-RW/CD-ROM
- Невозможно воспроизведение файлов MP3 (WMA) следующих типов:
  - ◆ Файлы в кодировке MP3i (MP3 Interactive) и MP3 PRO
  - ◆ Файлы MP3 (WMA) с нестандартной кодировкой
  - ◆ MP3-файлы, не соответствующие формату MPEG1 Layer3

#### Замечания по использованию дисков

- Не используйте диски перечисленных ниже типов. Частое проигрывание таких дисков может привести к неисправности проигрывателя
  - ◆ Диски с наклейками, этикетками, защитными полосами
  - ◆ Диски с наклейками, отпечатанными на струйном принтере
  - ◆ Диски, записанные с емкостью выше номинальной
  - ◆ Диски с трещинами и царапинами, а также погнутые диски, могут воспроизводиться некорректно или не воспроизводиться вообще
  - ◆ Диски диаметром 8 см и диски некруглой формы (квадратные, пятиугольные, овальные)
- Не вставляйте в щель проигрывателя никакие предметы, кроме дисков - это может привести к неполадкам или поломке.

- Работа проигрывателя дисков может нарушиться при включении обогревателя в холодную погоду, поскольку при этом в аппарате может конденсироваться влага. Если возникает такая ситуация, не включайте проигрыватель примерно в течение часа перед использованием.
- Воспроизведение может прерываться из-за сотрясения автомобиля на неровной дороге.
- Не пытайтесь вытащить или вставить диск силой или удерживать его рукой во время выгрузки.
- Вставляйте диск рисунком вверх. Диск, вставленный другой стороной, воспроизводиться не будет.
- Не касайтесь руками записанной стороны диска (стороны, на которой нет надписей и рисунка).

- Кладите неиспользуемые диски в коробки и берегите их от воздействия прямого солнечного света и высокой температуры.
- Не наносите на диски химические средства. Очищайте диски от загрязнений влажной мягкой тканью, протирая от центра к краям.

#### **Замечания по использованию дисков CD-R/RW**

- Воспроизводятся только "завершенные" диски CD-R/CD-RW.
- Диски, записанные на компьютере, могут не воспроизводиться. Это зависит от программы записи и операционной системы.
- Диски CD-R/CD-RW, особенно в групповой упаковке, могут испортиться из-за воздействия прямого солнечного света или высокой температуры, либо из-за длительного хранения в автомобиле.

- Название диска и другая записанная на диске текстовая информация могут не отображаться в данной системе.
- Диски CD-RW могут загружаться дольше, чем диски CD-ROM или CD-R.
- Поврежденные музыкальные файлы могут не воспроизводиться или воспроизводиться не полностью.
- Некоторые диски с защитой от копирования могут не воспроизводиться.
- На дисках MP3 (WMA) должно быть не более 512 файлов на каждом из 10 уровней папок; максимальное общее количество воспроизводимых файлов - 999.
- Система распознаёт только диски MP3 (WMA) с файловой системой ISO-9660 Level 1/2 или Joliet. (Файловая система UDF не поддерживается.)
- Файлы MP3/WMA несовместимы с пакетным режимом записи файлов.

- Диски форматов CD-Extra или Mixed-Mode CD, содержащие файлы MP3/WMA и аудиоданные (CDDA), не воспроизводятся.
- Допустимы перечисленные далее форматы имен файлов и папок в зависимости от файловой системы, включая четырехсимвольные расширения (.mp3):
  - ◆ ISO 9660 Level 1: Максимум 12 символов
  - ◆ ISO 9660 Level 2: Максимум 31 символ
  - ◆ Joliet: Максимум 64 символа (1-байтных)
  - ◆ Длинные имена файлов Windows: Максимум 28 символов (1-байтных)

#### **Замечания по воспроизведению музыкальных файлов MP3/WMA**

- Система может воспроизводить MP3- (WMA-) файлы с расширениями mp3, .wma (строчными буквами) и .MP3 и .WMA (заглавными буквами).

- Возможно воспроизведение MP3-файлов с указанными далее характеристиками
  - ◆ Скорость цифрового потока: 8 ~ 320 кбит/с
  - ◆ Частота дискретизации: 48 кГц, 44,1 кГц, 32 кГц (для MPEG-1), 24 кГц, 22,05 кГц, 16 кГц (для MPEG-2)
- Хотя система может воспроизводить файлы со скоростью цифрового потока от 8 до 320 кбит/с, высокое качество звука достигается на скорости не менее 128 кбит/с.
- Система отображает информацию из тегов ID3 (версии 1.0, 1.1, 2.2, 2.3, 2.4) MP3-файлов, например, сведения об альбоме и исполнителе.
- Для отображения альбома (названия диска), композиции (названия записи) и исполнителя

(исполнитель композиции) файл должен соответствовать спецификации ID3 Tag V1 или V2.

- Система может воспроизводить MP3-файлы с переменным битрейтом (VBR). При воспроизведении MP3-файлов с VBR отображаемое оставшееся время воспроизведения может отличаться от фактического.

### Порядок воспроизведения музыкальных файлов

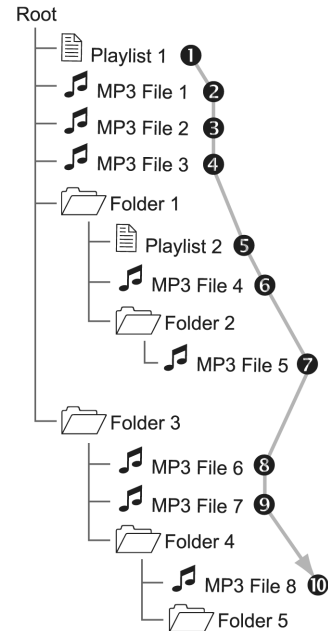

## Воспроизведение CD/MP3

### Основные кнопки и органы управления

#### (9) Кнопка CD/AUX

Выберите проигрыватель CD/MP3.

#### (14) Ручка управления с кнопкой MENU-TUNE

- Поворачивая ручку управления с кнопкой, можно перемещаться по списку записей, по меню и по информации об MP3- (WMA-) записи.
- При нажатии кнопки ручки управления отображается меню функций для выбранного пункта или текущего режима.

#### (8) Кнопки ◀SEEK▶

- Эти кнопки служат для перехода к предыдущей или следующей записи.
- Нажмите и удерживайте одну из этих кнопок для быстрого перемещения назад или вперед по текущей композиции. Для возврата к нормальной скорости воспроизведения отпустите кнопку.

#### (4) Кнопка ИЗВЛЕЧЕНИЕ

Выгрузка диска.

(7) Кнопка **INFORMATION [INFO]** служит для вывода информации о воспроизводящейся записи.

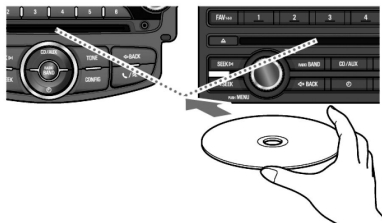

### Загрузка и воспроизведение диска



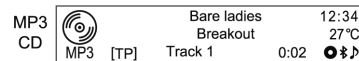
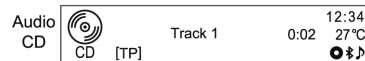

Вставьте диск в щель проигрывателя рисунком вверх.



- После того, как система закончит чтение информации с диска, автоматически начнется воспроизведение 1-й записи.
- Если вставленный диск не читается, то он будет автоматически выгружен, при этом появится сообщение о сбое при чтении диска, а система переключится в предыдущий режим или в режим радиоприема в FM-диапазоне.

Audio CD		Track 12	1:34	12:34 27°C
	CD [TP]		 	

  

MP3 CD		Ben Folds Five Do not fear	12:34 27°C
	MP3 [TP]	Track 4	1:23  

Если нужный диск уже вставлен, выберите режим воспроизведения CD/MP3, нажимая на кнопку **CD/AUX**.

- Если диска нет, то на дисплее появится сообщение **No CD inserted**, а режим воспроизведения не включится.
- Воспроизведение диска начнется автоматически с последней воспроизводившейся записи.

## Выгрузка диска

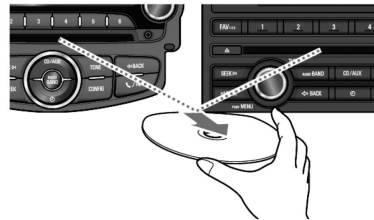

Чтобы выгрузить диск, нажмите на кнопку **EJECT**.

- После выгрузки диска система автоматически вернется в предыдущий использовавшийся режим или в режим радиоприема в диапазоне FM.
- Если диск не вынуть, он через некоторое время будет автоматически загружен обратно.

## Переключение между композициями

	Track 1	1:34	12:34 27°C
CD [TP]		 	

	Track 3	0:02	12:34 27°C
CD [TP]		 	

Нажатие кнопок **SEEK** в режиме воспроизведения позволяет перейти к предыдущей или следующей записи.

С пульта управления на рулевом колесе можно легко переключать записи, вращая ручку управления **Source** [**SRC**].

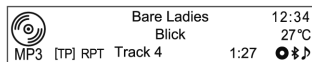
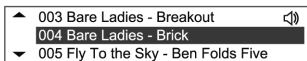

Также можно поворотом ручки **MENU-TUNE** перейти к списку записей, а затем нажатием кнопки **MENU-TUNE** переключиться на выбранную запись.

### Изменение позиции воспроизведения

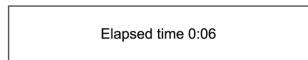

В режиме воспроизведения нажмите и удерживайте одну из кнопок **◀SEEK▶** для быстрого перемещения назад или вперед по записи. После отпускания кнопки воспроизведение возобновится на нормальной скорости.

При перемещении назад и вперед громкость немного уменьшается, а на экране отображается время воспроизведения.

### Просмотр информации о воспроизводимой композиции

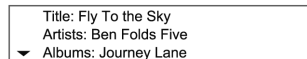

Для просмотра информации о воспроизводимой композиции нажмите кнопку **INFORMATION [INFO]** в режиме воспроизведения. Если информации о композиции на диске нет, система выведет сообщение **No information**.

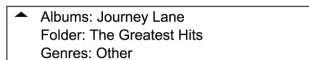
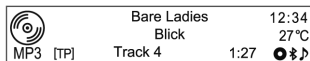

Для просмотра полной информации о записи в MP3 (WMA) вращайте ручку **MENU-TUNE** во время вывода информации о записи.

- Отображаются, в частности, имя файла, имя папки и информация из тега ID3.

Информационно-развлекательная система отображает информацию тегов ID3 (исполнитель, название композиции и т.п.) в таком виде, как она была добавлена в файлы MP3 (WMA) перед записью на диск, независимо от ее правильности или ошибочности.

Исправление неправильной информации тегов ID3 в информационно-развлекательной системе невозможно (теги ID3 можно исправить только на ПК).

- Специальные символы и символы неподдерживаемых алфавитов могут отображаться как — или не отображаться вообще.

## Работа с меню CD

### Изменение режима воспроизведения

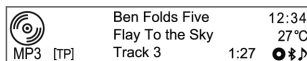

В режиме воспроизведения нажмите кнопку **MENU-TUNE** для вывода меню CD.

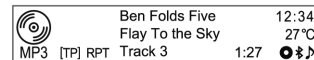

Поворотом ручки управления **MENU-TUNE** выберите режим воспроизведения в случайном порядке или повтора, а затем нажатием кнопки **MENU-TUNE** включите (On) или выключите (Off) соответствующую опцию.

## Меню CD → Список записей

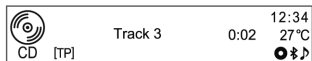

Поворотом ручки **MENU-TUNE** в меню CD выберите список записей (Track list) на звуковом компакт-диске, после чего нажмите на кнопку **MENU-TUNE**.

Поворотом ручки **MENU-TUNE** выберите нужную запись и нажмите кнопку **MENU-TUNE**, чтобы воспроизвести ее.

## Меню CD → Папки



Поворотом ручки **MENU-TUNE** в меню CD перейдите к папкам (**Folders**) на диске MP3 (WMA), после чего нажмите на кнопку **MENU-TUNE**.

Поворотом ручки управления **MENU-TUNE** выберите нужную папку, после чего нажмите на кнопку **MENU-TUNE**.

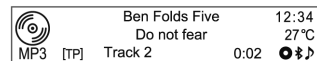

Поворачивая ручку управления **MENU-TUNE**, найдите нужную запись и затем нажмите кнопку **MENU-TUNE**, чтобы начать воспроизведение выбранной записи из выбранной папки.

## Меню CD → Поиск...

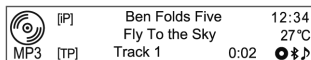
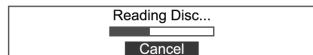

Поворотом ручки **MENU-TUNE** в меню CD перейдите к поиску (**Search...**) на диске MP3 (WMA), после чего нажмите на кнопку **MENU-TUNE**.

- После того, как система прочтет информацию с диска, будет показана первая запись в списке воспроизведения [iP].

- Если в списке воспроизведения [iP] нет музыкальных файлов, то будет показана первая композиция каждого исполнителя [iA].
- Время чтения диска зависит от количества музыкальных файлов и может быть длительным.

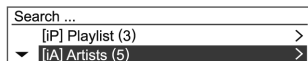
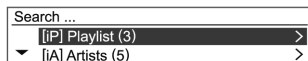

Нажмите кнопку **MENU-TUNE** еще раз. В появившемся меню поиска поворотом ручки управления **MENU-TUNE** выберите нужный режим воспроизведения.

Число искомых композиций отображается по спискам воспроизведения (Playlist [iP])/исполнителям

(Artist [iA])/альбомам (Album [iL])/названиям (Title [iS])/жанрам (Genre [iG]).

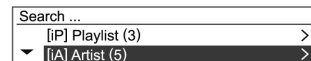

Поворотом ручки управления **MENU-TUNE** выберите нужную позицию в подробной классификации, после чего нажмите на кнопку **MENU-TUNE**.

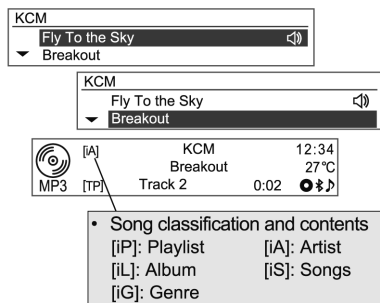

Поворотом ручки **MENU-TUNE** выберите нужную запись/композицию и нажмите кнопку **MENU-TUNE**, чтобы воспроизвести ее.

## Вспомогательные устройства

### Воспроизведение с USB-накопителей

#### Замечания по использованию USB-устройств

- Работоспособность USB-накопителей со встроенным жестким диском, а также карт памяти CF

или SD, подключенных через USB-адаптер, не гарантируется. Используйте USB-накопитель с флэш-памятью.

- Избегайте разрядов статического электричества при подключении и отключении USB-накопителей. При многократном подключении и отключении устройства в течение короткого времени могут возникнуть проблемы связи с устройством.
- Чтобы выгрузить USB-устройство, выберите позиции **USB Menu** → **Remove USB** кнопкой **MENU-TUNE**.
- Не гарантируется подключение USB-устройств с разъемом, выполненным не из металла.
- Подключение USB-устройств типа i-Stick может быть ненадежным из-за вибрации автомобиля; работа таких устройств не гарантируется.
- Не трогайте USB-разъем и не касайтесь его посторонними предметами.
- Распознаются только USB-устройства с файловой системой FAT 16/32. Поддерживаются только устройства с размером сектора 512 или 2048 байт. NTFS и другие файловые системы не распознаются.
- Время распознавания зависит от типа и емкости USB-устройства и типа записанных файлов. Это не связано с неисправностью системы; дождитесь окончания распознавания.
- Файлы на некоторых USB-устройствах могут не распознаваться из-за проблем с совместимостью. Устройства для считывания данных с карт памяти и USB-концентраторы не поддерживаются. Прежде чем использовать устройство, проверьте его работу в автомобиле.
- MP3-плееры, мобильные телефоны, цифровые фотоаппараты и другие устройства, подключенные в режиме внешнего диска, могут не работать должным образом.

- Не отсоединяйте USB-устройство во время проигрывания. Это может привести к повреждению системы или неисправности USB-устройства.
- Отсоединяйте подключенное USB-устройство, когда зажигание выключено. При включении зажигания с подключенным USB-устройством устройство может получить повреждения или его работа может нарушиться.

### Внимание

USB-накопители можно подключать к системе только для воспроизведения музыкальных файлов.

Разъем USB системы не следует использовать для зарядки USB-устройств, поскольку нагревание USB-разъема может привести к ухудшению работы или повреждению системы.

- Если USB-накопитель разбит на логические диски, воспроизводятся только музыкальные

файлы с первого логического диска. Поэтому музыкальные файлы необходимо хранить на первом логическом диске устройства. Возможны затруднения с воспроизведением звуковых файлов с USB-накопителя, если в нём выделен отдельный раздел для программного обеспечения.

- Воспроизведение музыкальных файлов с защитой DRM невозможно.
- Система поддерживает USB-накопители емкостью до 16 гигабайт, содержащие до 999 файлов, до 512 папок и до 10 уровней структуры папок. Нормальная работа устройств, превышающих эти пределы, не гарантируется.

### Замечания по воспроизведению музыкальных файлов с USB-накопителей

- Поврежденные музыкальные файлы могут воспроизводиться неполностью или не воспроизводиться вообще.
- Папки и звуковые файлы отображаются в следующем порядке: символы → цифры → язык
- Распознаются имена папок и файлов в файловой системе Joliet, состоящие не более чем из 64 символов.

### О музыкальных файлах MP3 (WMA)

- Возможно воспроизведение MP3-файлов с указанными далее характеристиками:
  - ◆ Скорость цифрового потока: 8 ~ 320 кбит/с
  - ◆ Частота дискретизации: 48 кГц, 44,1 кГц, 32 кГц (для MPEG-1)

- 24 кГц, 22,05 кГц, 16 кГц (для MPEG-2)
- Система распознает MP3-(WMA-) файлы с расширениями mp3, .wma (строчными буквами) или .MP3 и .WMA (заглавными буквами).
  - Система отображает информацию об альбоме, исполнителе и т.п. из тегов ID3 (версии 1.0, 1.1, 2.2, 2.3, 2.4) для MP3-файлов.
  - Допустимы перечисленные далее форматы имен файлов и папок в зависимости от файловой системы, включая четырехсимвольное расширение (.mp3):
    - ◆ ISO 9660 Level 1: Максимум 12 символов
    - ◆ ISO 9660 Level 2: Максимум 31 символ

- ◆ Joliet: Максимум 64 символа (1-байтных)
- ◆ Длинные имена файлов Windows: максимум 28 символов (1-байтных)
- Система может воспроизводить MP3-файлы с переменным битрейтом (VBR). При воспроизведении MP3-файлов с VBR отображаемое оставшееся время воспроизведения может отличаться от фактического.

### Основные кнопки и ручки управления

Для управления воспроизведением музыкальных файлов с USB-накопителей применяются следующие основные кнопки и органы управления:

#### (9) Кнопка **CD/AUX**

Нажимая кнопку, выберите режим воспроизведения звука с подключенного USB-устройства.

#### (14) Ручка управления с кнопкой **MENU-TUNE**

- Поворачивая ручку управления, можно перемещаться по списку записей, по меню или по информации об MP3- (WMA-) записи.
- При нажатии этой кнопки отображается меню функций для выбранного пункта или текущего режима.

#### (8) Кнопки **◀SEEK▶**

- Эти кнопки служат для перехода к предыдущей или следующей записи.
- Нажмите и удерживайте кнопку для быстрого перемещения назад или вперед по записи, для возврата к нормальной скорости воспроизведения отпустите кнопку.

#### (7) Кнопка **INFORMATION [INFO]**

Вывод информации о воспроизводимой записи.

#### (16) Кнопка **↶ BACK**

Отмена введенных данных или возврат к предыдущему меню.

## Подключение USB-накопителя

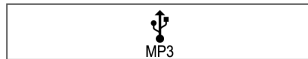

Если разъем над приборной панелью прикрыт крышкой, потяните за нее, чтобы открыть разъем USB для подключения USB-накопителя с музыкальными записями.

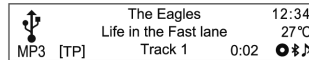
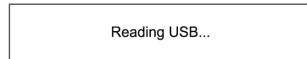

- После того как система закончит чтение информации с USB-устройства, автоматически начнется воспроизведение.
- Если прочесть данные с USB-устройства не удастся, система выведет сообщение об ошибке и автоматически переключится в предыдущий использовавшийся режим или в режим радиоприема в диапазоне FM.

Если USB-устройство, с которого вы хотите воспроизвести записи, уже подключено, выберите режим воспроизведения с USB-накопителя, нажимая кнопку **CD/AUX**.

Воспроизведение автоматически начнется с того места, где оно было прервано.

После этого воспроизведением с USB-устройства можно управлять точно так же, как воспроизведением с CD/MP3-дисков.

### Остановка воспроизведения музыкальных файлов с USB-накопителя

Выберите другой режим нажатием кнопки **RADIO BAND** или **CD/AUX**.

Чтобы остановить воспроизведение и безопасно отключить USB-устройство, выберите позиции **USB Menu** → **Remove USB**.

### Использование меню USB

Функции воспроизведения в случайном порядке, **повторного воспроизведения записей, выбора папок, поиска в меню USB-устройства** аналогичны соответствующим функциям меню воспроизведения плеера CD/MP3 **CD menu**, добавлена только позиция **Выгрузка USB-устройства**. См. функции воспроизведения **CD menu** плеера CD/MP3.

## Выгрузка USB-устройства



You can safely disconnect the device

Откройте **Menu USB**, нажав в режиме воспроизведения на кнопку **MENU-TUNE**. Перейдите к пункту **Remove USB** поворотом ручки **MENU-TUNE**, после чего нажмите на кнопку **MENU-TUNE**, которая выводит на экран уведомление о том, что можно безопасно извлечь USB-устройство.

Отсоедините USB-устройство от разъема USB.

Система возвратится в предыдущий режим.

## Воспроизведение с плеера iPod

Только для моделей, поддерживающих подключение iPod.

## Основные кнопки и ручки управления

Для управления воспроизведением музыкальных файлов с iPod применяются следующие основные кнопки и органы управления:

(9) Кнопка **CD/AUX**

Нажимая кнопку, выберите режим воспроизведения звука с подключенного iPod.

(14) Ручка управления с кнопкой **MENU-TUNE**

- Поворачивая ручку управления, можно просматривать текущий список воспроизведения.
- При нажатии этой кнопки отображается меню функций для выбранного пункта или текущего режима.

(8) Кнопки **◀SEEK▶**

- Эти кнопки служат для перехода к предыдущей или следующей записи.
- Нажмите и удерживайте кнопку для быстрого перемещения назад или вперед по записи, для возврата к нормальной скорости воспроизведения отпустите кнопку.

(7) Кнопка **INFORMATION [INFO]**

Вывод информации о воспроизводимой записи.

(16) Кнопка **↶ BACK**

Отмена ввода данных или возврат к предыдущему меню.

## Подключение плеера iPod

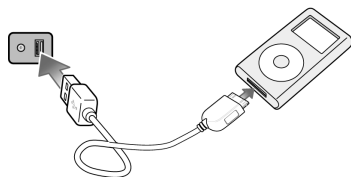

Если разъем над приборной панелью закрыт крышкой, потяните за нее, чтобы открыть разъем USB для подключения устройства iPod с музыкальными записями.

■ Система поддерживает подключение следующих моделей плеера iPod:

- ◆ iPod 2G Nano/iPod 3G Nano/iPod 4G и 5G Nano
- ◆ iPod 120GB и 160GB Classic
- ◆ iPod 1G, 2G и 3G Touch
- ◆ iPhone 3G и 3GS

■ Подключайте iPod к системе только кабелем из комплекта iPod. Другие соединительные кабели использовать нельзя.

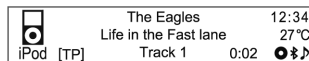

■ В некоторых случаях возможно повреждение подключенного iPod в момент выключения зажигания.

Если iPod не используется, отключайте его от системы перед выключением зажигания автомобиля.

■ После того как система закончит чтение информации с iPod, автоматически начнется воспроизведение.

■ Если прочесть данные с iPod не удается, система выведет сообщение об ошибке и автоматически переключится в предыдущий использовавшийся режим или в режим радиоприема в диапазоне FM.

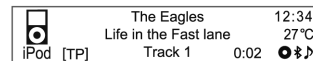

Если iPod, с которого вы хотите воспроизвести записи, уже подключен, выберите режим воспроизведения с iPod, нажимая кнопку **CD/AUX**.

- Воспроизведение автоматически начнется с того места, где оно было прервано.
- Функции воспроизведения и пункты меню данной системы при воспроизведении музыкальных файлов с iPod могут отличаться от функций и пунктов меню самого iPod по порядку воспроизведения, способу использования и отображаемой информации.
- В следующей таблице приведены этапы поиска для функции поиска в iPod.

	Step 1	Step 2	Step 3	Step 4
Playlist	Playlist	Song		
Genre	Genre	Artist	Album	Song
Artist	Artist	Album	Song	
Composer	Composer	Album	Song	
Album	Album	Song		
Audiobooks	Song			
Songs	Song			
Podcasts	Program	Episode		

Управление воспроизведением с iPod аналогично управлению воспроизведением с CD/MP3.

### Завершение воспроизведения с iPod

Для завершения воспроизведения выберите другой режим кнопкой **RADIO BAND** или **CD/AUX**.

### Использование меню iPod

Функции воспроизведения в случайном порядке, повторного воспроизведения записей (в том числе аудиокниг и авторов) и поиска в **iPod menu (Shuffle Songs/Repeat/Search...)** аналогичны соответствующим функциям **CD menu** плеера CD/MP3, добавлена только позиция **Eject iPod** (Отключение плеера iPod). См. соответствующие инструкции для CD/MP3.

### Отключение плеера iPod



You can safely disconnect the device

Откройте **iPod Menu**, нажав в режиме воспроизведения на кнопку **MENU-TUNE**.

Перейдите к пункту **Eject iPod** поворотом ручки **MENU-TUNE**, после чего нажмите на кнопку **MENU-TUNE**, которая выводит на экран уведомление о том, что можно безопасно отключить устройство.

Отсоедините iPod от разъема USB.

Система возвратится в предыдущий режим.

## Внешний источник аудиосигнала (AUX)

Только для моделей, поддерживающих подключение внешнего источника аудиосигнала.

### Основные кнопки и ручки управления

Следующие основные кнопки и органы управления позволяют управлять прослушиванием записей с внешнего устройства через высококачественные динамики информационно-развлекательной системы.

#### (9) Кнопка **CD/AUX**

При подключенном внешнем источнике аудиосигнала нажатием этой кнопки выберите режим воспроизведения сигнала от внешнего источника (AUX).

#### (2) Ручка регулировки **ВКЛ./ ГРОМКОСТЬ**

Служит для регулировки громкости.

## Подключение внешнего источника аудиосигнала

Подключите аудиовыход внешнего аудиоустройства к разъему AUX 1 или 2.

- **AUX 1:** Находится в информационно-развлекательной системе

**AUX 2:** Находится в перчаточном ящике у пассажирского сиденья

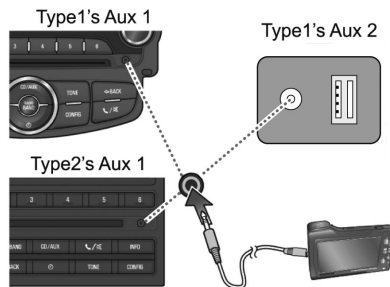

- После подключения информационно-развлекательная система автоматически переключится на воспроизведение сигнала от внешнего источника.

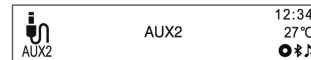
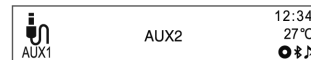

Если внешний источник сигнала уже был подключен ранее, выберите воспроизведение сигнала от внешнего источника, нажимая кнопку **CD/AUX**.

Кнопка **POWER/VOLUME** служит для регулировки громкости.

## Телефон

Bluetooth® .....	114
Телефон с устройством громкой связи .....	120

### Bluetooth®

#### Основные кнопки и ручки управления

Описанные ниже кнопки и органы управления используются для управления воспроизведением музыкальных файлов и управления телефонными звонками через Bluetooth.

#### (9) Кнопка **CD/AUX**

При подключенном Bluetooth-устройстве с музыкальным плеером повторное нажатие этой кнопки позволяет перейти в режим воспроизведения музыки через Bluetooth.

#### (14) Ручка управления с кнопкой **MENU-TUNE**

- При нажатии этой кнопки в режиме подключения телефона через Bluetooth на экран выводится меню.
- Поворачивая ручку управления, можно выбирать пункты меню и настраивать значения параметров.

#### (8) Кнопки **◀SEEK▶**

- Нажатие этих кнопок в режиме воспроизведения звука через Bluetooth позволяет перейти к предыдущей или следующей записи.
- Нажмите и удерживайте кнопку для быстрого перемещения назад или вперед по записи, для возврата к нормальной скорости воспроизведения отпустите кнопку.

### Подключение Bluetooth

#### Регистрация Bluetooth-устройства

Для подключения Bluetooth-устройства к информационно-развлекательной системе устройство необходимо зарегистрировать.

Предварительно в меню настройки Bluetooth (**Bluetooth settings**) установите режим видимости, чтобы другие устройства могли найти подключаемое устройство.

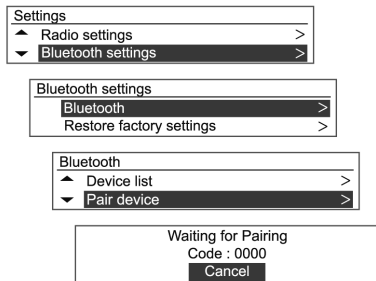

Нажав на кнопку **CONFIG**, пройдите поворотом ручки управления **MENU-TUNE** по позициям меню **Settings** → **Bluetooth settings** → **Bluetooth** → **Pair Device**, после чего нажмите на кнопку **MENU-TUNE**.

- Bluetooth-устройство можно зарегистрировать не только кнопкой **CONFIG**, но и пройдя по позициям меню **Phone Menu** → **Bluetooth settings** → **Bluetooth** → **Add Device**.

- Если к информационно-развлекательной системе уже подключено Bluetooth-устройство, появится сообщение **Bluetooth is busy**.
- При готовности к соединению выводится соответствующее сообщение с запросом кода безопасности. (По умолчанию задан код 0000, который можно изменить, пройдя по позициям меню **Settings** → **Bluetooth settings** → **Bluetooth** → **Change Bluetooth Code item**).

На подключаемом Bluetooth-устройстве появится запрос на подключение от информационно-развлекательной системы.

Введите на Bluetooth-устройстве код безопасности информационно-развлекательной системы.

Когда подключаемое Bluetooth-устройство будет успешно зарегистрировано в информационно-развлекательной системе, на экране появится информация о подключенном устройстве.



- В информационно-развлекательной системе можно зарегистрировать до пяти Bluetooth-устройств.
- Соединение с некоторыми Bluetooth-устройствами возможно только при выбранной опции **Always connect** ("Подключаться всегда").

## Подключение/удаление/ отсоединение Bluetooth-устройств

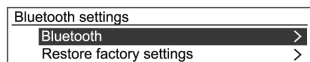

### Внимание

Если к системе уже подключено Bluetooth-устройство, необходимо сначала отключить его.

Предварительно в меню настройки Bluetooth (**Bluetooth settings**) установите режим видимости, чтобы другие устройства могли найти подключаемое устройство.

Нажав на кнопку **CONFIG**, пройдите поворотом ручки управления **MENU-TUNE** по позициям меню **Settings** → **Bluetooth settings** → **Bluetooth** → **Device list**, после чего нажмите на кнопку **MENU-TUNE**.



При помощи кнопки с ручкой управления **MENU-TUNE** перейдите от зарегистрированного Bluetooth-устройства к устройству, которое необходимо подключить, и нажмите кнопку **MENU-TUNE**.

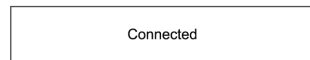
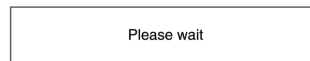

Для регистрации устройства выберите при помощи ручки управления **MENU-TUNE** пункт **Select** и нажмите кнопку **MENU-TUNE**; для удаления устройства выберите **Delete** и нажмите кнопку.

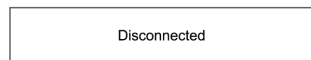

Для отсоединения подключенного устройства выберите его ручкой управления в окне со списком устройств, после чего выберите опцию **Disconnect** (Отсоединить) и нажмите на кнопку **MENU-TUNE**.

### Замечания о регистрации/подключении Bluetooth-устройств

- Если подключить Bluetooth-устройство не удастся, удалите весь список Bluetooth-устройств в подключаемом устройстве и повторите попытку. Если удаление всего списка устройств не по-

могает, вытащите и установите обратно батарею питания и повторите попытку соединения.

- Если проблема с Bluetooth-устройством возникла после подключения, пройдите поворотом ручки управления **MENU-TUNE** по позициям меню **Settings** → **Bluetooth settings** → **Restore factory settings**.

При возникновении проблем с соединением Bluetooth-устройства и информационно-развлекательной системы установите на устройстве настройки по умолчанию.

- В некоторых случаях удается подключить через Bluetooth только функции громкой связи или воспроизведения звука через Bluetooth, хотя подключение выполняется в режиме стереогарнитуры. В этом случае попробуйте подключить Bluetooth-устройство к информационно-развлекательной системе еще раз.

- Для Bluetooth-устройств, не поддерживающих стереогарнитуру, функцию воспроизведения звука через Bluetooth использовать нельзя.
- Прослушивание музыки через Bluetooth невозможно, если к порту USB подключен iPhone. Это обусловлено особенностями iPhone.

## Воспроизведение звука через Bluetooth

### Порядок воспроизведения звука через Bluetooth

- Мобильный телефон или Bluetooth-устройство должны поддерживать спецификацию A2DP (Advanced Audio Distribution Profile) версии 1.2 или выше; устройство или телефон должны быть зарегистрированы и подключены к системе.
- На мобильном телефоне или Bluetooth-устройстве выберите тип подключаемого Bluetooth-устройства "стереогарнитура".

Если подключение в режиме стереогарнитуры выполнено успешно, в правом нижнем углу экрана появится пиктограмма с изображением ноты [♪].

- Не подключайте мобильный телефон к интерфейсу Bluetooth. Подключение во время воспроизведения CD/MP3 или звука через Bluetooth может привести к ошибке.

### Воспроизведение звука через Bluetooth



Нажимая кнопку **CD/AUX**, выберите режим воспроизведения звука с подключенного через Bluetooth устройства.

Если Bluetooth-устройство не подключено, эта опция недоступна.

При включении мобильного телефона или Bluetooth-устройства начнется воспроизведение музыкальных файлов.

- Звуковой сигнал с Bluetooth-устройства будет воспроизводиться через информационно-развлекательную систему.
- Для воспроизведения звука через Bluetooth необходимо после подключения мобильного телефона или Bluetooth-устройства в режиме стереогарнитуры хотя бы один раз включить телефон или устройство в режиме плеера. После этого плеер будет автоматически включаться при переходе в режим воспроизведения и автоматически останавливаться при выходе из режима воспроизведения. Некоторые мобильные телефоны и Bluetooth-устрой-

ства не способны автоматически переключаться в режим воспроизведения звука через Bluetooth, если они не находятся в режиме экранной заставки.

Кнопки **◀SEEK▶** позволяют переходить к предыдущей или следующей записи. При длительном нажатии выполняется быстрая перемотка вперед или назад.

- Эта функция работает только с Bluetooth-устройствами, поддерживающими спецификацию AVRCP (Audio Video Remote Control Profile) версии 1.0 или выше. (Некоторые Bluetooth-устройства показывают версию AVRCP при первоначальном подключении).
- Информация о воспроизводимой записи и позиции воспроизведения не отображается на экране информационно-развлекательной системы.

### Замечания о воспроизведении звука через Bluetooth

- При воспроизведении звука через Bluetooth не переключайте записи слишком быстро.  
Передача данных с мобильного телефона в информационно-развлекательную систему происходит с некоторой задержкой.
- Информационно-развлекательная система передает команду на воспроизведение с мобильного телефона только в режиме воспроизведения звука через Bluetooth. Если это происходит в другом режиме, система передает команду остановить воспроизведение.  
Выполнение команды воспроизведения/остановки может занять некоторое время в зависимости от настроек мобильного телефона.
- Если мобильный телефон или Bluetooth-устройство не находятся в режиме экранной заставки, воспроизведение может не запуститься автоматически,

даже если команда будет подана из режима воспроизведения звука через Bluetooth.

Если воспроизведение звука через Bluetooth не работает, проверьте, находится ли мобильный телефон в режиме экранной заставки.

- Иногда при воспроизведении звука через Bluetooth звук может прерываться. Информационно-развлекательная система воспроизводит аудиосигнал в таком виде, как он передается с мобильного телефона или Bluetooth-устройства.

### Сообщения об ошибках Bluetooth и рекомендации по устранению неполадок

- **Bluetooth deactivated (Bluetooth отключен)**  
Проверьте, включен ли интерфейс Bluetooth в настройках. Bluetooth можно использовать после включения интерфейса.
- **Bluetooth is busy (Bluetooth занят)**

Проверьте, подключены ли какие-либо устройства Bluetooth. Чтобы подключить другое устройство, отключите уже подключенные и повторите попытку подключения.

- **Device list is full (Список устройств заполнен)**

Убедитесь, что зарегистрированных устройств меньше 5. Можно зарегистрировать не более 5 Bluetooth-устройств.

- **No phone book available (Нет телефонной книги)**

Такое сообщение может появляться, если мобильный телефон не поддерживает передачу телефонной книги. Если это сообщение продолжает появляться в ходе нескольких попыток, значит, устройство не поддерживает передачу телефонной книги.

**Внимание**

Такое сообщение также может появиться, если передача телефонной книги поддерживается, но при передаче данных произошла ошибка. В таком случае повторите обновление данных.

**■ Phone book is empty  
(Телефонная книга пуста)**

Такое сообщение отображается, если на мобильном телефоне не сохранено ни одного телефонного номера. Это сообщение также появляется, если телефон поддерживает передачу списков вызовов, но формат передачи несовместим с информационно-развлекательной системой.

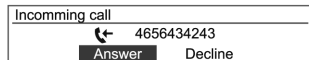
**Телефон с устройством  
громкой связи****Прием вызовов**

При поступлении телефонного вызова на подключенный через Bluetooth мобильный телефон, воспроизведение записи прерывается и звучит сигнал вызова; одновременно отображается соответствующая информация.

**Внимание**

Для некоторых моделей мобильных телефонов возможна передача мелодии звонка. Если громкость звонка недостаточна, отрегулируйте ее на мобильном телефоне.

Чтобы принять вызов, нажмите кнопку вызова на пульте управления, встроенном в рулевое колесо, или поворотом ручки управления **MENU-TUNE** выберите команду Answer (Ответить), а затем нажмите на кнопку **MENU-TUNE**.

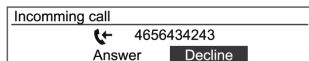

- Чтобы отклонить вызов, нажмите кнопку **Mute/Hang up** (Выкл. микрофон/Отбой) на пульте управления, встроенном в рулевое колесо, или нажмите на кнопку **MENU-TUNE** и выберите ручкой управления команду **Decline** (Отклонить).

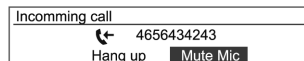

- Во время разговора по телефону микрофон можно отключить, выберите ручкой управления **MENU-TUNE** команду **Mute Mic**.



- Чтобы перейти в режим конфиденциального разговора, нажмите во время разговора кнопку вызова на пульте управления, встроенном в рулевое колесо (некоторые модели телефонов могут не поддерживать этот режим).
- Некоторые модели мобильных телефонов не переключаются автоматически в режим конфиденциального разговора при приеме вызова через информационно-развлекательную систему с подключением через Bluetooth. Это зависит от особенностей конкретной модели телефона.
- Если оператор связи предоставляет услуги связи с несколькими абонентами, при телефонном

разговоре через информационно-развлекательную систему можно выполнять другие звонки.

- Во время разговора с участием трех или более абонентов отображаемая информация может отличаться от фактической.

## Завершение звонка

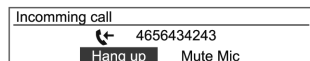

Чтобы завершить разговор, нажмите кнопку **Mute/Hang up** (Выкл.микрофон/Отбой) на пульте управления, встроенном в рулевое колесо, или переведите ручку

**MENU-TUNE** в положение **Hang up** (Отбой), после чего нажмите на кнопку **MENU-TUNE**.

## Повторный набор номера



Для перехода в меню повторного набора номера нажмите кнопку вызова на пульте дистанционного управления, встроенном в рулевое колесо, или нажмите и удерживайте эту кнопку для отображения списка абонентов.

Поворотом ручки **MENU-TUNE** выберите **Yes** или нужного абонента, после чего нажмите на кнопку **MENU-TUNE** или кнопку вызова для установления соединения.

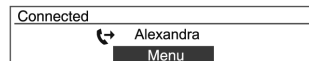

- Если мобильный телефон не находится в режиме ожидания, функция повторного набора номера может быть недоступна. Это зависит от возможностей мобильного телефона.



- Повторяйте, пока не будут набраны все цифры номера.
- Для удаления одной цифры нажмите на кнопку **BACK**; чтобы удалить все введенные цифры, нажмите и удерживайте эту же кнопку.
- Следующие пункты меню предназначены для редактирования введенного текста.

1. Стрелки: перемещение позиции ввода
2. Удаление: удаление введенного символа
3. Телефонная книга: поиск в телефонной книге (возможен после синхронизации телефонных номеров)
4. Набор: набор введенного номера

Enter number
010123456789
1234567890+*#1 ◀▶ ⊗ ☎ ☎

Dialing
☎ 010123456789
Hang up

Connected
☎ 010123456789
Menu

Завершив ввод номера телефона, установите ручку управления **MENU-TUNE** на значок набора номера [☎] и нажмите кнопку/ручку управления для вызова.

Чтобы завершить соединение, поворотом ручки **MENU-TUNE** выберите пиктограмму завершения соединения и нажмите кнопку **MENU-TUNE**.

## Использование меню телефона

Меню телефона → Телефонная книга → Поиск

Phone Menu
Enter number >
▼ Phone book >

Phone book
Search
▼ Update

Search
First Name
Last Name

Нажмите на кнопку **MENU-TUNE**. Поворотом ручки **MENU-TUNE** выберите позицию **Phone book** и нажмите на кнопку **MENU-TUNE**.

На экране появится сообщение с пустым списком контактов, и вы вернетесь в предыдущее меню.

Поворотом ручки управления **MENU-TUNE** выберите позицию **Search** (Поиск) и нажмите на кнопку **MENU-TUNE**.

Поворотом ручки управления **MENU-TUNE** выберите позицию **First Name** (Имя) или **Last Name** (Фамилия) и нажмите на кнопку **MENU-TUNE**.

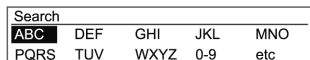

Поворотом ручки управления **MENU-TUNE** выберите условие или диапазон поиска и нажмите кнопку **MENU-TUNE**.

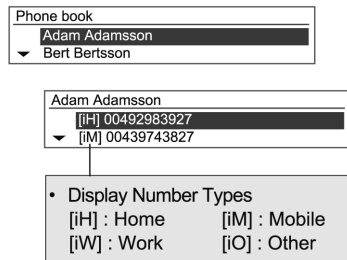

Поворотом ручки управления **MENU-TUNE** выберите нужный пункт в результатах поиска и нажмите **MENU-TUNE** для просмотра подробных сведений о выбранном пункте.



Чтобы позвонить по соответствующему номеру, нажмите кнопку **MENU-TUNE**.

Подробнее см. раздел о звонках по телефону.

Phone Menu (Меню телефона) →  
Phone book (Телефонная книга) →  
Update (Обновление)



Обновление телефонной книги системы в соответствии с телефонной книгой подключенного мобильного телефона.

Кнопкой и ручкой управления **MENU-TUNE** пройдите по позициям меню **Phone Menu** → **Phone book** → **Update**, после чего нажмите на кнопку **MENU-TUNE**.

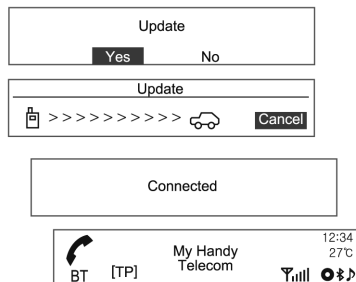

Поворотом ручки управления **MENU-TUNE** выберите **Yes** (Да) или **No** (Нет), после чего нажмите на кнопку **MENU-TUNE** для запуска или отмены обновления.

#### Замечание по синхронизации телефонной книги

■ Эту функцию можно использовать с мобильными телефонами, которые поддерживают синхронизацию телефонной книги и передачу журнала вызовов. (Если подключенный к системе телефон не поддерживает эти функ-

ции, журнал вызовов можно вывести на экран информационно-развлекательной системы).

- Возможно обновление не более 1000 номеров телефонов.
- Имейте в виду, что громкая связь и воспроизведение звука через Bluetooth во время обновления будут отключены. (Другие функции остаются доступными).
- При обновлении телефонной книги может быть выдан запрос на подтверждение синхронизации. Если экран остается длительное время в режиме ожидания, то можно проверить, запрашивает ли мобильный телефон подтверждения синхронизации. Если в синхронизации будет отказано, все Bluetooth-соединения мобильного телефона будут разорваны и устройство нужно будет подключить повторно.
- При получении истории вызовов на мобильном телефоне может быть запрошено подтверждение

синхронизации. Если экран остается длительное время в режиме ожидания, проверьте, не запрашивает ли мобильный телефон подтверждения синхронизации.

Если в синхронизации будет отказано, все Bluetooth-соединения мобильного телефона будут разорваны и устройство нужно будет подключить повторно.

- Если в информации, хранящейся на мобильном телефоне, имеются ошибки, обновление телефонной книги может не состояться.
- Информационно-развлекательная система работает только с информацией в формате UTF-8.
- Если во время обновления телефонной книги или передачи истории вызовов будут активированы другие приложения (игры, поиск на карте, навигация и т.д.), процесс обновления/передачи может быть нарушен.

Это обусловлено тем, что другие приложения, работающие на мо-

бильном телефоне, влияют на передачу данных.

- После завершения обновления телефонной книги и передачи истории вызовов все Bluetooth-соединения, связанные с громкой связью и воспроизведением музыки, будут разорваны и установлены заново.
- Если информационно-развлекательная система выключается во время разговора по телефону, то вызов переводится на мобильный телефон. Для некоторых моделей телефонов функцию перевода звонка необходимо настроить заранее.
- Если пользователь разрывает соединение непосредственно (через информационно-развлекательную систему или мобильный телефон), автоматическое восстановление соединения не производится.

Автоматическое восстановление соединения: эта функция автоматически находит и подключает

последнее ранее подключенное устройство.

- В телефонной книге при ее выборе могут отображаться не все абоненты, данные которых сохранены в телефоне. Информационно-развлекательная система отображает только списки, переданные с мобильного телефона.
- При обновлении телефонной книги можно сохранить не более четырех телефонов для каждой записи телефонной книги (**Mobile Phone, Office, Home** и **Other**).
- Если во время обновления телефонной книги изменить настройку языка, все предыдущие обновления будут удалены.
- Если на мобильном телефоне не настроен режим ожидания, звонки через информационно-развлекательную систему невозможны.
- При обновлении операционной системы мобильного телефона настройки Bluetooth могут измениться.

- Специальные символы и буквы неподдерживаемых языков отображаются как \_\_\_\_.
- Вызовы с номеров, сохраненных в телефонной книге без имени, могут отображаться как **No number in contact** (Нет в телефонной книге).
- Информационная система отображает записи телефонной книги, историю вызовов и информацию для повторного набора, переданные с мобильного телефона.

### Меню телефона → Телефонная книга → Удалить все

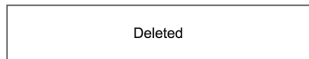
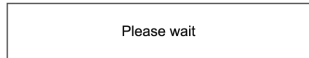
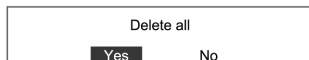

Будут удалены все номера телефонов, сохраненные в телефонной книге системы.

Кнопкой и ручкой управления **MENU-TUNE** пройдите по позициям меню **Phone Menu** → **Phone book** → **Delete all**, после чего нажмите на кнопку **MENU-TUNE**.

Поворотом ручки управления **MENU-TUNE** выберите **Yes** (Да) или **No** (Нет), после чего нажмите

на кнопку **MENU-TUNE** для удаления всех записей телефонной книги или отмены.

### Меню телефона → Списки вызовов

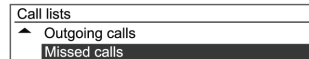
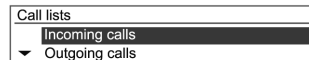

Проверка, использование и удаление записей.

Кнопкой и ручкой управления **MENU-TUNE** пройдите по позициям меню **Phone Menu** → **Phone book** → **Call Lists**, после чего затем нажмите на кнопку **MENU-TUNE**.

Кнопкой и ручкой управления **MENU-TUNE** выберите список вызовов для подробного просмотра и затем нажмите кнопку **MENU-TUNE**.

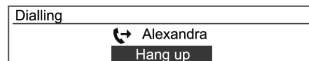

Поворачивая ручку **MENU-TUNE**, просмотрите историю вызовов и выберите номер для соединения.

Нажмите кнопку **MENU-TUNE**, чтобы позвонить по номеру, выбранному в истории вызовов.

- Если окно **Please wait** (Ждите...) остается на экране слишком долго после запроса журнала вызовов, проверьте, не запраши-

вает ли мобильный телефон подтверждения передачи номеров, с которых поступали вызовы. После подтверждения телефонная книга и журнал вызовов будут переданы в информационно-развлекательную систему.

- Журнал вызовов может отображаться на мобильном телефоне и в информационно-развлекательной системе по-разному. Информационно-развлекательная система отображает информацию из мобильного телефона в том виде, как она была передана.

## Phone Menu (Меню телефона) → Bluetooth Settings (Настройка Bluetooth)

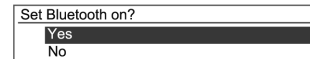
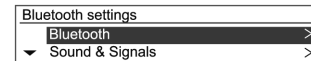
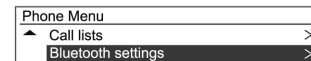

Настройка Bluetooth.

Ручкой управления **MENU-TUNE** пройдите по позициям меню **Phone Menu** → **Bluetooth Settings**, после чего нажмите на кнопку **MENU-TUNE**.

Чтобы включить Bluetooth, зарегистрировать/подключить/удалить Bluetooth-устройство или изменить код Bluetooth, выберите Bluetooth

при помощи кнопки и ручки управления **MENU-TUNE** и затем настройте соответствующий параметр при помощи кнопки и ручки управления **MENU-TUNE**.

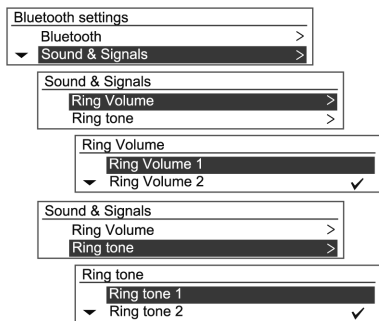

Для настройки мелодии и громкости звонка при использовании Bluetooth выберите ручкой управления **MENU-TUNE** позицию **Sound & Signal** (Звук и сигнал), после чего задайте кнопкой **MENU-TUNE** нужные параметры.

- Некоторые модели мобильных телефонов могут передавать мелодии звонка в информационно-развлекательную систему. С та-

кими мобильными телефонами выбор мелодии звонка невозможен.

- Если мобильный телефон передает мелодию звонка, громкость звонка будет зависеть от громкости, установленной на телефоне. Если громкость звонка недостаточна, отрегулируйте ее на мобильном телефоне.

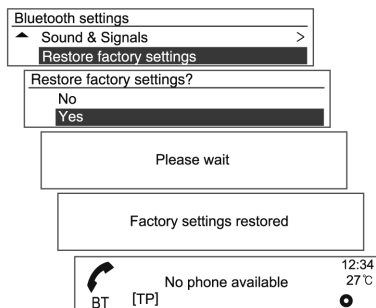

Чтобы вернуть заданные по умолчанию настройки Bluetooth (**Bluetooth settings**), выберите команду восстановления настроек при помощи кнопки и ручки управ-

ления **MENU-TUNE**, после чего выберите **Yes** (Да) и подтвердите выбор нажатием кнопки **MENU-TUNE**.



## Предметный указатель

**В**  
Вспомогательные устройства . 106

**И**  
Использование..... 83

**Н**  
Неподвижная штыревая  
антенна..... 95

**О**  
Общие сведения..... 66  
Общий обзор органов  
управления..... 68

**П**  
Персонализация..... 78  
Проигрыватель компакт-дисков. 96

**С**  
Система радиоданных (RDS) ... 90

**Т**  
Телефон с устройством  
громкой связи ..... 120

**У**  
Управление работой системы . . 74

**Ф**  
Функция защиты от кражи ..... 67

**В**  
Bluetooth® ..... 114

---

## MyLink на основе пиктограмм, с навигационной системой или без

Введение .....	134
Основы управления системой	147
Радиоприемник .....	149
CD-плеер .....	154
Вспомогательный вход AUX ...	157
USB-порт .....	158
Воспроизведение музыки через Bluetooth .....	165
Внешние устройства .....	167
Навигация .....	174
Голосовое управление .....	201
Телефон .....	208
Предметный указатель .....	222

## Введение

Введение .....	134
Общие сведения .....	134
Обзор .....	136
Общий обзор органов управления .....	137
Использование .....	138
Управление работой системы	141

## Введение



Названия, логотипы, эмблемы, слоганы, наименования моделей автомобилей и вариантов исполнения кузова, упомянутые в данном руководстве, включая, но не ограничиваясь нижеприведенным списком: GM, логотип GM, CHEVROLET, эмблема CHEVROLET, CRUZE и логотип CRUZE, являются товарными знаками и/или знаками обслуживания компании General Motors LLC, ее дочерних компаний, филиалов или лицензиаров.

Информация, изложенная в настоящем руководстве, служит дополнением к руководству для владельца автомобиля.

Отдельные функции, о которых рассказывается в данном руководстве, могут отсутствовать в конкретном автомобиле из-за того, что они не приобретены как опция, или из-за внесения конструктивных изменений после выхода руководства для владельца в свет. Сведения о наличии или отсутствии той или иной функции см. в сопроводительной документации к конкретному автомобилю на момент его приобретения.

Храните данное руководство вместе с руководством для владельца автомобиля так, чтобы они всегда были под рукой. Продавая автомобиль, оставьте в нём данное руководство.

## Общие сведения

На следующих страницах описаны функции информационно-развлекательной системы.

Для этого в информационно-развлекательной системе предусмотрено отключение определенных функций во время движения

автомобиля. Функции, недоступные на ходу, обозначаются серым цветом.

На стоянке доступны все функции. Перед началом движения

- Освойте принципы действия информационно-развлекательной системы, кнопки на лицевой панели и сенсорные кнопки на экране.
- Настройте радиоприемник на избранные радиостанции, выполните настройку тембра, отрегулируйте динамики.
- Заранее введите в аппаратуру автомобиля, поддерживающую телефонную связь, номера телефонов, чтобы предельно упростить их набор нажатием одной кнопки или одной голосовой командой.

### ⚠ Предупреждение

Длительное или частое отвлечение зрительного внимания от дороги при пользовании инфор-

мационно-развлекательной или навигационной системой может привести к аварии. Это может привести к травмированию и гибели людей. Не отвлекайтесь надолго на такие действия во время движения. Меньше смотрите на экраны автомобиля и сосредоточьтесь на процессе вождения. Как можно больше пользуйтесь голосовым управлением.

Автомобиль имеет функцию резервного питания вспомогательных агрегатов (RAP). Благодаря RAP аудиосистема может продолжать работать даже после выключения зажигания.

### Чистка глянцевых поверхностей информационного дисплея и аудиосистемы

Для протирки глянцевых поверхностей и экранов используйте микрофибровую ткань. Перед протиркой смахните мягкой щеткой за-

грязнения, которые могут поцарапать поверхность. Затем аккуратно протрите поверхность микрофибровой тряпкой. Ни в коем случае не используйте моющие средства и растворители. Регулярно стирайте микрофибровую тряпку водой с мягким мылом, отдельно от других предметов. Не используйте отбеливатели и умягчители для ткани. Тщательно споласкивайте и высушивайте перед дальнейшим использованием.

### Внимание

Не крепите к экрану устройства на присосках. Это может привести к повреждению, которое не покрывается гарантией.

### Обновления программного обеспечения

Для обновления программного обеспечения в будущем обращайтесь в сервисный центр.

## Обзор

Информационно-развлекательная система управляется при помощи кнопок, сенсорного экрана, органов управления на рулевом колесе и голосового управления. Голосовое управление ⇨ 201.

## Общий обзор органов управления

MyLink на основе пиктограмм, с навигацией или без

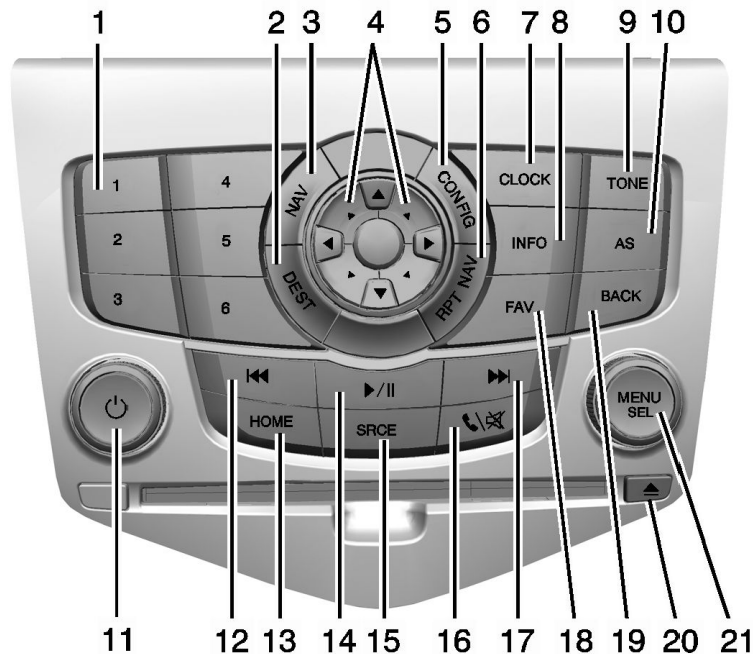

- 1 Кнопки фиксированных настроек (1 - 6)
- 2 **DEST** (пункт назначения)
- 3 **NAV** (навигация)
- 4 Восьмипозиционная клавиша (перемещение по карте)
- 5 **CONFIG** (настройка)
- 6 **RPT NAV** (повторение навигации)
- 7 **CLOCK**
- 8 **INFO** (информация)
- 9 **TONE**
- 10 **AS** (автосохранение)
- 11  $\odot$  (POWER / VOLUME)
- 12  $\ll$  (Пред./Назад)
- 13 **HOME** (Начальная страница)
- 14  $\blacktriangleright$ /II (воспр./пауза)
- 15 **SRCE** (Источник)
- 16  $\hookrightarrow$ / $\times$  (Телефон/откл. звука)
- 17  $\blacktriangleright\blacktriangleright$  (далее / быстрая перемотка)
- 18 **FAV** (страницы избранного 1-6)

- 19 **BACK**
- 20  $\triangle$  (выгрузка)
- 21 **MENU/SEL** (меню / выбор)

## Использование

### Кнопки управления информационно-развлекательной системы

Кнопками на лицевой панели запускаются основные функции во время работы информационно-развлекательной системы.

#### $\odot$ (питание/громкость):

1. Включение-выключение системы нажатием.
2. Громкость регулируется поворотом.

$\blacktriangleright$ /II (воспр./пауза): Пуск, пауза, возобновление воспроизведения нажатием на кнопку  $\blacktriangleright$ /II.

Воспроизведение звуковых компакт-дисков  $\hookrightarrow$  155

**SRCE (Источник):** Смена источника звука, например, радиоприемника AM-FM-DAB, проигрывателя компакт-дисков, внешнего устройства.

**TONE:** Регулировка низких, средних и высоких частот в окне настройки звука.

Настройки тембра ⇨ 147

**INFO (Информация):** Просмотр информации об аудиосистеме или навигационной системе.

**CONFIG (настройка):** Настройка функций радио, навигации, дисплея, телефона, автомобиля, а также времени. Меню Настройка ⇨ 193

**HOME:** Начальная страница ⇨ 141

**MENU/SEL (меню / выбор):** Поворачивайте для выбора функции. Активация выделенной функции нажатием.

**☎/📞 (телефон / выкл. микрофон):** Органы управления Bluetooth ⇨ 208

**NAV (навигация):**

1. Нажмите, чтобы показать текущее местоположение автомобиля на карте.
2. Последовательные нажатия переключают между режимами полноэкранный карты и разделенного экрана.

**RPT NAV (повторить навигационную подсказку):** Повтор последней голосовой подсказки системы навигации.

**DEST (пункт назначения):** Повтор последней голосовой подсказки системы навигации.

- Нажмите для ввода пункта назначения.
- Если пункт назначения уже введен, нажатие открывает меню пункта назначения.

Пункт назначения ⇨ 181

**BACK :** Возврат к предыдущему окну меню.

Если текущее окно открыто напрямую нажатием кнопки на лицевой панели или экранной кнопки "На-

чальная страница", то кнопкой **BACK** (Назад) открывается начальная страница.

**FAV (избранные окна 1-6):** Просмотр номера активного окна, который отображается над программируемыми кнопками. Запрограммированные сенсорные кнопки внизу каждого из окон соответствуют сохраненным настройкам на радиостанции. Число заданных списков ИЗБР можно изменить в меню настроек.

**▶▶ (далее / быстрая перемотка):**

1. Переход к следующей записи.
2. При удержании кнопки в нажатом положении проигрыватель выполняет ускоренное воспроизведение записи вперед.
3. Чтобы вернуться к воспроизведению с обычной скоростью, отпустите кнопку.

Воспроизведение звуковых компакт-дисков ⇨ 155

4. Нажмите на кнопку, чтобы перейти к следующей радиостанции с сильным сигналом в диапазоне AM, FM или DAB.

#### ⏪ (Пред./Назад):

1. Возврат к началу текущей или предыдущей записи. Если воспроизведение текущей записи продолжалось менее пяти секунд, то проигрыватель возвращается к предыдущей записи. Если оно продолжалось более пяти секунд, то воспроизведение возобновляется с начала текущей записи.
2. При удержании кнопки в нажатом положении проигрыватель выполняет быстрое воспроизведение записи назад. Чтобы вернуться к воспроизведению с обычной скоростью, отпустите кнопку.

Воспроизведение звуковых компакт-дисков ⇨ 155

3. Нажмите на кнопку, чтобы перейти к предыдущей радиостанции с сильным сигналом в диапазоне AM, FM или DAB.

#### Кнопки фиксированных настроек (1-6):

Кнопками фиксированной настройки, пронумерованным от первой до шестой, можно быстро активировать сохраненные настройки на радиостанции в диапазонах AM или FM.

**Восьмипозиционная клавиша:** Нажимайте на стрелки для перемещения по карте.

**CLOCK:** Нажмите для установки времени.

**⏏ (выгрузка):** Нажмите, чтобы выгрузить диск из CD-плеера. См.



#### Сенсорные кнопки на экране



Сенсорные кнопки представляют собой значки на экране, которые подсвечиваются, когда соответствующие им функции активны. Отдельные переключаящие кнопки выделяются на экране подсветкой в активном состоянии, а в неактивном они серые.

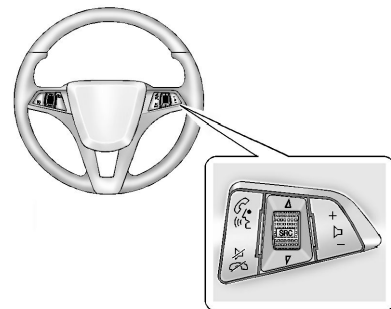

#### Органы управления на рулевом колесе

Некоторыми аудиофункциями можно управлять с помощью органов управления на рулевом колесе, если они есть.





 /  (**ответ**): Нажмите, чтобы принять входящий вызов или использовать подключение по Bluetooth или систему голосового управления.

 /  (**выкл. микрофон / отбой**): Нажмите, чтобы отклонить входящий вызов или завершить текущий звонок. Нажмите, чтобы отключить динамики автомобиля при работе информационно-развлекательной системы. Чтобы снова включить звук, нажмите на эту кнопку еще раз. Нажмите, чтобы отключить голосовое управление.

 **SRC**  (**колесико управления**): Нажмите, чтобы выбрать источник звукового сигнала.

С помощью этого колесика можно переключиться на следующую или предыдущую избранную радиостанцию, CD-диск, MP3-трек, файл на USB-накопителе или запись при воспроизведении аудио через Bluetooth.



 **SRC** позволяет пропустить следующую композицию или передачу в Stitcher.

  (**громкость**): Нажатие на кнопку + увеличивает громкость. Нажмите – для уменьшения.

## Управление работой системы

Информационно-развлекательная система управляется касаниями экрана, ручками и другими кнопками.

Для управления функциями информационно-развлекательной системы можно использовать систему голосового управления, включаемую при помощи органов управления на рулевом колесе.

Нажмите  /  на пульте управления на рулевом колесе, чтобы включить голосовое управление.

Голосовое управление  201.

## Начальная страница

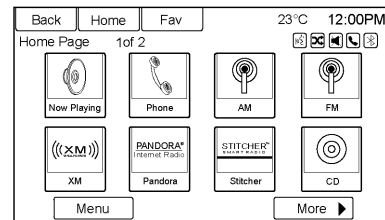

### Сенсорные кнопки на экране

С начальной страницы доступно множество функций системы.

**BACK:** Нажмите, чтобы вернуться к предыдущей странице.

**Home (Начальная):** Нажмите для возврата на начальную страницу.

**Fav:** Нажмите эту кнопку для вывода страницы сохраненных настроек (избранного) AM-, FM- или DAB-станций. нажимая **FAV** (Избранное) повторно, можно переμεщаться по страницам избранного.

**More ► (Далее):** Нажмите для перехода на следующую страницу.

### Индивидуальная настройка начальной страницы

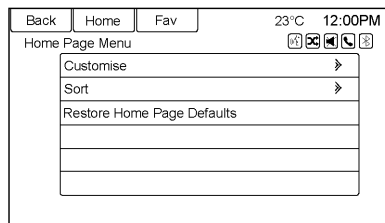

Начальную страницу можно настроить в соответствии с предпочтениями пользователя.

Для добавления экранных кнопок:

1. Нажмите **Menu** (Меню).
2. Нажмите **Customize** (Индивидуальная настройка).
3. Нажмите на экранную кнопку, чтобы добавить ее на первую начальную страницу или уда-

лить. Символ  указывает, что кнопка отображается. На начальной странице 1 можно отобразить до восьми кнопок.

4. Нажмите кнопку **Done** (Готово).  
Для перемещения экранных кнопок:

1. Нажмите **Sort** (Сортировка).
2. Нажмите на пиктограмму, чтобы заменить ее другой.
3. Выберите пиктограмму, с которой хотите поменять данную.
4. Нажмите кнопку **Done** (Готово).

Для возврата начальной страницы 1 в исходное состояние:

1. Нажмите **Menu** (Меню).
2. Нажмите **Restore Home Page Defaults** (Восстановление начальной страницы по умолчанию).
3. Нажмите **Yes** (Да) или **Cancel** (Отмена).

### Функции начальной страницы

Когда функция активна, соответствующая экранная кнопка имеет подсветку.

При движении автомобиля отдельные функции отключаются.



Нажмите на экранную кнопку **Now Playing** (Текущий), чтобы открыть окно активного источника звука. Возможные источники: AM, FM, DAB, CD, USB/iPod, Stitcher и AUX. AM-FM радио ⇨ 149, CD-плеер ⇨ 154, Интернет-радио Stitcher ⇨ 170, дополнительные устройства ⇨ 157



Нажмите на экранную кнопку **Navigation** (Навигация), чтобы показать карту с текущим местоположением автомобиля.

Использование навигационной системы ⇨ 174, Карты ⇨ 176, Символы навигации ⇨ 179, Меню настроек ⇨ 193

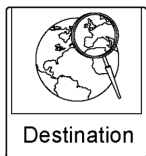

Нажмите экранную кнопку **Destination** (Пункт назначения), чтобы отобразить начальную страницу ввода пункта назначения или меню пункта назначения. Доступные экранные кнопки обеспечи-

вают удобный доступ к различным способам ввода пункта назначения.

Пункт назначения ⇨ 181

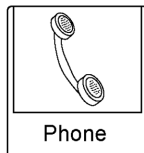

Нажмите кнопку **Phone** (Телефон) на экране, чтобы открыть главное меню телефона.

Телефон ⇨ 208

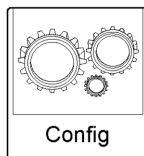

Нажмите кнопку **Config** (Настройка) на экране, чтобы открыть главное меню настроек. В этом окне можно настроить такие функции, как

время и дата, радио, телефон, навигация, параметры автомобиля, дисплей.

Меню Настройка ⇨ 193

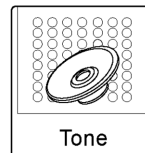

Нажмите кнопку **Tone** (тембр) на экране, чтобы открыть главное меню настройки тембра. Экранными кнопками регулируется сила звука при воспроизведении высоких, средних и низких частот, а также затухание и баланс динамиков акустической системы.

Настройки тембра ⇨ 147

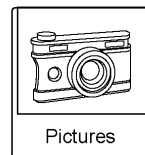

Нажмите экранную кнопку **Pictures** (Изображения), чтобы просмотреть изображения на USB-накопителе или SD-карте. Для просмотра изображений на SD-карте необходим USB-адаптер.

Изображения ⇨ 161

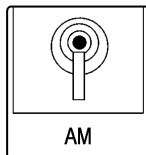

Нажмите на экранную кнопку **AM** для вывода на экран главного окна AM и прослушивания передающей станции AM-диапазона, на которую радиоприёмник настроен в данный момент или был настроен в прошлый раз.

Радио AM-FM ⇨ 149

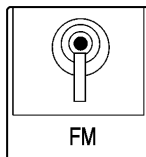

Нажмите на экранную кнопку **FM** для вывода на экран главного окна FM и прослушивания передающей станции FM-диапазона, на которую радиоприёмник настроен в данный момент или был настроен в прошлый раз.

Радио AM-FM ⇨ 149

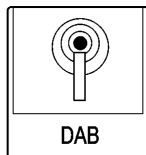

Нажмите на экранную кнопку **DAB** для вывода на экран главного окна DAB и прослушивания передающей станции DAB, на которую радиоприёмник настроен в данный момент или был настроен в прошлый раз.

Цифровое радиовещание ⇨ 152



При нажатии экранной кнопки **Stitcher** (если есть) выводится начальная страница Stitcher, позволяющая транслировать потоковые радиостанции и развлекательные шоу через аудиосистему.

Интернет-радио Stitcher ⇨ 170

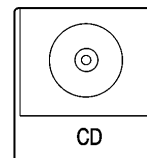

Нажмите на экранную кнопку **CD** для вывода на экран главного окна CD и прослушивания текущей или выбранной в прошлый раз записи с компакт-диска.

CD-проигрыватель ⇨ 154

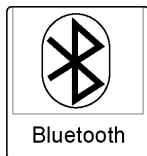

Нажмите на экранную кнопку **Bluetooth**, чтобы перейти на начальную страницу Bluetooth-аудио для прослушивания музыки с Bluetooth-устройства.

Музыка через Bluetooth ⇨ 165

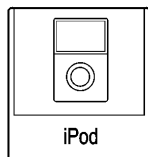

Нажмите на экранную кнопку **iPod** для вывода на экран главного окна iPod и прослушивания текущей или выбранной в прошлый раз записи.

Внешние устройства ⇨ 167

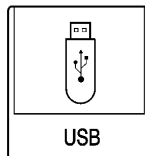

Нажмите на экранную кнопку **USB** для вывода на экран главного окна USB и прослушивания текущей или выбранной в прошлый раз записи.

USB-порт ⇨ 158

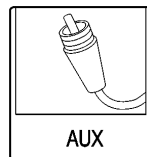

Нажмите на экранную кнопку **AUX** для доступа к любому подключенному внешнему устройству.

Дополнительные устройства  
⇨ 157

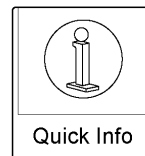

Нажмите экранную кнопку **Quick Info** (Краткая информация) для просмотра информации о воспроизведении звука.

Quick info ⇨ 149 (Краткая информация)

Нажмите экранную кнопку **Messages** (Сообщения) (если есть), чтобы показать входящие текстовые сообщения.

Текстовые сообщения ⇨ 216

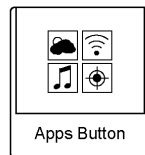

Эта функция, если она предусмотрена, доступна при нажатии пиктограммы **Apps** (Приложения) на начальной странице радиоприемника. Для загрузки и использования приложений необходимо подключение к Интернету через Wi-Fi через смартфон или другое мобильное устройство с доступом к сервисам передачи данных. На большинстве смартфонов такой доступ включается в настройках примерно так: Совместный доступ к мобильным сетям > Персональная точка доступа > Мобильная точка доступа > Точка доступа Wi-Fi. После включения Wi-Fi на смартфоне нажмите на пиктограмму **Apps** (Приложения) на начальной странице радиоприемника. Настройте подключение к Интернету, следуя инструкциям, и создайте учетную запись.

## Основы управления системой

Основные рабочие операции ..	147
Настройки тембра .....	147

## Основные рабочие операции

### Прослушивание радио

#### ⏻ (питание/громкость):

- Включение-выключение радио-приемника нажатием.
- Поверните, чтобы изменить громкость воспроизведения текущего источника.

Громкость можно также регулировать органами управления на рулевом колесе.

Органы управления на рулевом колесе ↻ 138

### Управление аудиосистемой

Аудиосистема может работать, когда зажигание находится в положении ON/RUN или ACC/ACCESSORY. После переключения зажигания из положения ON/RUN в LOCK/OFF аудиосистема продолжает работать в течение 10 минут или пока не будет открыта дверь водителя.

Аудиосистему можно включить нажатием ⏻ на аудиосистеме; она будет работать в течение 10 минут. В этом случае при открывании двери водителя аудиосистема не выключается.

Аудиосистему можно выключить в любой момент, нажав кнопку питания.

### Источник звука

Нажмите **SRCE** или **SRC** на пульте управления на рулевом колесе, чтобы просмотреть и пролистать список доступных источников сигнала - AM, FM, DAB, Stitcher (если есть), CD, USB, AUX, Bluetooth.

### Настройки тембра

Для доступа к настройкам тембра нажмите кнопку **TONE** или кнопку **Tone** (Тембр) на начальной странице. Настройки тембра задаются отдельно для каждого источника.

Регулировка настроек:

- Bass (Низкие частоты): Уровень меняется нажатием на **+** или **-**.
- Mid (Средние частоты): Уровень меняется нажатием на **+** или **-**.
- Treble (Высокие частоты): Уровень меняется нажатием на **+** или **-**.

EQ (Эквалайзер): Для перемещения по списку настроек эквалайзера поворачивайте и нажимайте на ручку **MENU/SEL**.

- Fade (баланс передних/задних каналов): Нажмите **F** или **R**, чтобы увеличить уровень звука соответственно в передних или задних динамиках. В среднем положении обеспечивается баланс звука передних и задних динамиков.
- Balance (Баланс левых и правых динамиков): Нажмите **L** или **R**, чтобы увеличить уровень звука соответственно в левых или правых динамиках. В среднем поло-

жении обеспечивается баланс звука динамиков, расположенных слева и справа.

## Радиоприемник

Общая информация .....	149
Поиск радиостанций .....	149
Списки избранного .....	150
Система радиоданных (RDS) ..	151
Цифровое радиовещание .....	152
Прием радиосигнала .....	153

## Общая информация

### Quick info (Краткая информация)

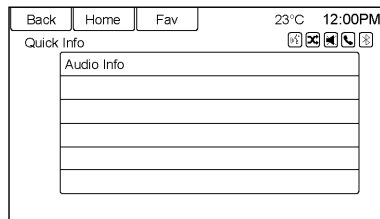

Опция Quick info (Краткая информация) позволяет просмотреть сводку информации о выбранном элементе.

Нажмите **Quick Info** (Краткая информация) на начальной странице или кнопку **INFO** на передней панели. В зависимости от системы и региона некоторые опции могут быть неактивны (отображаются се-

рым). Например, это может касаться вывода информации о воспроизводимой записи.

## Поиск радиостанций

Нажимая **SRCE** или **SRC** на пульте управления на рулевом колесе, можно переключаться между диапазонами AM, FM и DAB.

Поиск радиостанции осуществляется поворотом ручки **MENU/SEL**. Чтобы выбрать станцию из фиксированных настроек нажмите **FAV** для просмотра страниц избранного и нажмите кнопку фиксированной настройки на аудиосистеме или на экране.

## Сканирование радиостанций

Поиск радиостанций осуществляется кнопками **◀◀** и **▶▶**.

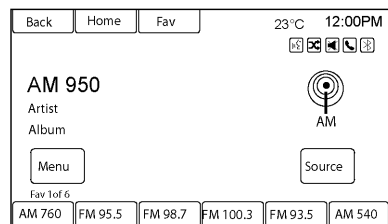

## AM

1. Нажмите экранную кнопку **AM** на начальной странице; выберите AM нажатием **SRCE** или **SRC** на пульте управления на рулевом колесе; или подайте команду "Настроить AM" или "AM" системе голосового управления (если есть).

2. Нажмите экранную кнопку **Menu** (Меню) чтобы вывести список AM-станций или категорий.
3. Нажмите, чтобы выбрать команду. Чтобы обновить список станций, нажмите **Refresh** (Обновить).

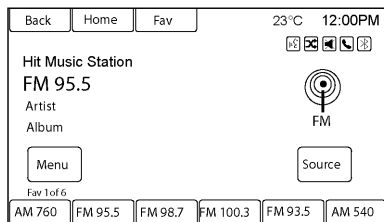

## FM

1. Нажмите экранную кнопку **FM** на начальной странице; выберите FM нажатием **SRCE** или **SRC** на пульте управления на рулевом колесе; или подайте

команду "Настроить FM" или "FM" системе голосового управления (если есть).

2. Нажмите экранную кнопку **Menu** (Меню) чтобы вывести список FM-станций или категорий.
3. Нажмите, чтобы выбрать команду. Чтобы обновить список станций, нажмите **Refresh** (Обновить).

## Списки избранного

### Сохранение фиксированных настроек на радиостанции

Можно сохранить до 36 фиксированных настроек на радиостанции, вещающие в диапазонах AM, FM или DAB.

1. На главной странице AM, FM или DAB нажмите и удерживайте любую из кнопок 1–6 кнопки или одну из экранных кнопок фиксированных настроек в нижней части экрана. Спустя несколько секунд раздастся звуковой сигнал, а на

удерживаемой экранной кнопке появится информация о новой фиксированной настройке.

2. Повторите процедуру для каждой фиксированной настройки.

### Комбинирование фиксированных настроек в разных диапазонах

На каждой странице сохраняется шесть фиксированных настроек на радиостанции. На одной странице можно сохранять фиксированные настройки в разных диапазонах.

Для пролистывания страниц нажмите экранную кнопку **FAV** или **Fav** в верхней строке меню. Номер активного окна отображается над программируемыми кнопками. У кнопок фиксированных настроек отображаются сохраненные станции каждой из страниц избранного.

Чтобы изменить количество отображаемых страниц избранного:

1. Нажмите **Config** (Настройки) на начальной странице.
2. Нажмите **Radio settings** (Настройки радио).
3. Нажмите **Number of Favorite Pages** (Количество страниц избранного).

### Мгновенная настройка на запрограммированную станцию

Для настройки на запрограммированную станцию:

- Нажмите экранную кнопку **Fav** (Избранное) в верхней линейке меню, чтобы отобразить всплывающее окно с информацией о фиксированной настройке. Нажмите одну из кнопок фиксированных настроек, чтобы перейти к прослушиванию соответствующей станции.
- Чтобы настроиться на выбранную запрограммированную радиостанцию, нажмите на соот-

ветствующую кнопку фиксированной настройки в на главной странице AM, FM или DAB.

### Система радиоданных (RDS)

Функции RDS доступны только для FM-станций, транслирующих информацию RDS. Технология RDS позволяет аудиосистеме отображать текстовые сообщения, поступающие от радиостанций.

Эта технология предназначена для получения определенных типов информации от радиостанций и работает только когда такая информация имеется.

Если текущая FM-станция транслирует такую информацию, на экране аудиосистемы отображается название станции или ее девиз.

## Цифровое радиовещание

Функции DAB (цифровое аудиовещание) доступны только для FM-станций, которые транслируют информацию DAB. Технология DAB позволяет аудиосистеме:

- Находить станции, транслирующие программы определенного типа.
- Получать оповещения о местных и общенациональных экстренных ситуациях.
- Отображать сообщения от радиостанций.

При этом вместо частоты вещания отображается название DAB-станции.

Эта технология предназначена для получения определенных типов информации от радиостанций и работает только когда такая информация имеется. В редких случаях радиостанция может транслировать неверную информацию, кото-

рая приводит к нарушениям работы аудиосистемы. В таком случае свяжитесь с радиостанцией.

Система DAB включена постоянно.

Если текущая FM-станция транслирует соответствующую информацию, на экране аудиосистемы отображается название станции или ее девиз. Информация DAB может содержать тип программы (PTY) для текущей станции и название текущей передачи.

### Общие сведения

- В режиме DAB на одной частоте возможно вещание нескольких радиопрограмм (сервисов).
- Помимо высококачественных цифровых аудиосервисов, режим DAB позволяет передавать данные, связанные с программой, а также обслуживает множество других сервисов передачи данных, в том числе информацию о передвижении и об обстановке на дорогах.

- Пока конкретный DAB-приемник способен принимать сигнал от радиовещательной станции (даже если сигнал очень слабый), воспроизведение звука гарантируется.
- Затухание (снижение громкости), типичное для вещания в диапазонах AM и FM, здесь полностью отсутствует; сигнал воспроизводится в диапазоне DAB с постоянной громкостью.
- Если сигнал DAB слишком слаб для радиоприемника, то приём полностью прекращается.
- Помехи от станций на соседних частотах (типичные для вещания в диапазонах AM и FM) в диапазоне DAB не возникают.
- Если сигнал DAB отражается от естественных препятствий или зданий, то качество приема улучшается, тогда как прием сигнала в диапазоне AM или FM, как правило, значительно ухудшается.

## Объявления по DAB

Помимо музыкальных программ, многие станции DAB передают разного рода объявления. При поступлении объявления радиовещание или воспроизведение CD / MP3 прерывается.

Выбор сразу нескольких категорий объявлений:

1. Выберите **DAB announcements** (Объявления DAB).
2. Активируйте необходимые категории объявлений.

## Прием радиосигнала

Если к розетке электропитания дополнительного оборудования подключено зарядное устройство мобильного телефона, какое-либо приспособление обеспечения удобства пассажиров или внешняя электронная аппаратура, могут возникать частотные помехи и статические разряды, препятствующие приёму радиосигнала. При появлении помех или статических разрядов отсоедините устройство от розетки электропитания дополнительного оборудования.

## FM

Сигнал в диапазоне радиовещания FM распространяется лишь на расстояние от 16 до 65 км (10 - 40 миль). Хотя у радиоприемника есть встроенная электронная схема, автоматически снижающая помехи, звук может затухать, а то и вовсе пропадать, из-за атмосферных помех, в особенности возле высоких зданий или в холмистой местности.

## AM

Сигнал большинства радиостанций, вещающих в диапазоне AM, распространяется гораздо дальше, чем в диапазоне FM, особенно ночью. Из-за большого расстояния частоты разных станций могут накладываться друг на друга. Кроме того, атмосферные помехи радиовещанию возникают при грозе и из-за линий электропередач. Если это произошло, попробуйте снизить высокие частоты радиоприемника.

## Использование сотового телефона

Сотовый телефон может создавать помехи радиоприему - при звонках, при зарядке и даже просто при нахождении в автомобиле. Если такое происходит, отсоедините телефон от розетки или выключите его.

## CD-плеер

Общая информация .....	154
Воспроизведение аудио-CD ....	155

### Общая информация

CD-проигрыватель позволяет воспроизводить записи следующих форматов:

- Большинство звуковых компакт-дисков
- Диски CD-R
- Диски CD-RW
- MP3, WMA без защиты, AAC

При воспроизведении любых совместимых дисков однократной записи качество звука может снижаться в зависимости от качества диска, способа записи, качества записанных звуковых или видеоматериалов, аккуратности обращения с диском.

Возможны частые пропуски, трудности с чтением записей, поиском записей и/или загрузкой и выгрузкой диска. При возникновении таких затруднений проверьте, не поврежден ли диск, или попробуйте загрузить заведомо качественный диск.

Во избежание повреждения проигрывателя компакт-дисков:

- Не пользуйтесь поцарапанными или поврежденными дисками.
- Не прикрепляйте к дискам этикетки. Бывает, что этикетки застревают внутри проигрывателя.
- Вставляйте диски по одному.
- Не допускайте попадания в загрузочную прорезь посторонних предметов, жидкости, мусора.
- Помечайте диск маркером.

### Загрузка и выгрузка дисков

Порядок загрузки диска:

1. Включите зажигание.
2. Вставьте диск в прорезь этикеткой вверх. Проигрыватель втянет его до упора. Если диск поврежден или неправильно загружен, то на дисплей выводится оповещение о сбое, а диск выгружается.

Воспроизведение загруженного диска начинается автоматически.

Чтобы выгрузить диск из проигрывателя, нажмите  $\triangle$ . Если диск не извлечь без промедления, то он автоматически втягивается назад в проигрыватель.

## Воспроизведение аудио-CD

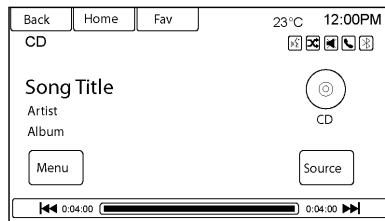

1. Нажмите на кнопку **CD** на начальной странице или выберите пункт **CD** во всплывающем меню, чтобы открыть главную страницу компакт-диска.

2. Нажмите кнопку **Menu** (Меню) на экране, чтобы открыть пункты меню.
3. Нажмите, чтобы выбрать команду.

На главной странице CD отображается номер записи, а также, если есть, информация о композиции, исполнителе и альбоме.

При воспроизведении диска можно пользоваться следующими органами управления аудиосистемы:

▶/|| (воспр./пауза): Пауза, возобновление воспроизведения.

◀◀ (пред./назад):

- Возврат к началу текущей или предыдущей записи. Если воспроизведение текущей записи продолжалось менее пяти секунд, то проигрыватель возвращается к предыдущей записи. Если оно продолжалось более

пяти секунд, то воспроизведение возобновляется с начала текущей записи.

- При удержании кнопки в нажатом положении проигрыватель выполняет ускоренное воспроизведение записи назад. Чтобы вернуться к воспроизведению с обычной скоростью, отпустите кнопку. На дисплей выводится истекшее время.

▶▶ (далее / быстрая перемотка):

- Переход к следующей записи.
- При удержании кнопки в нажатом положении проигрыватель выполняет ускоренное воспроизведение записи вперед. Чтобы вернуться к воспроизведению с обычной скоростью, отпустите кнопку. На дисплей выводится истекшее время.

Ручка **MENU/SEL**: Переход к следующей или к предыдущей записи поворотом вправо или влево. Чтобы выбрать пункт из списка, нажмите на ручку. Если запись выбрана из меню, то по окончании её

воспроизведения на дисплей снова выводится окно компакт-диска.

### Уведомления о сбоях

Если появляется сообщение **Disc Error** (Ошибка диска) и/или диск выгружается, причины могут быть следующие:

- Недопустимый или неизвестный формат диска.
- Диск перегрет. Попробуйте снова загрузить диск, когда тот остынет.
- Дорога слишком ухабистая. Попробуйте снова загрузить диск, когда дорога станет ровнее.
- Диск грязный, поцарапанный, влажный или перевернутый.
- Чрезмерная влажность воздуха. Попробуйте загрузить диск позже.
- Диск записан со сбоями.
- В проигрывателе компакт-дисков застряла этикетка.

Если компакт-диск воспроизводится некорректно, попробуйте загрузить заведомо качественный диск.

Если устранить сбой не удалось, обратитесь к своему дилеру.

## Вспомогательный вход AUX

Общие сведения .....	157
Подключение внешних устройств .....	157

### Общие сведения

Автомобиль оснащен встроенным в центральную консоль гнездом для подключения внешних источников звука. К гнезду подключаются такие внешние устройства воспроизведения звука, как:

- Портативный компьютер
- Проигрыватель MP3
- Магнитофон

Гнездо не предназначено для вывода звука. Не подключайте к этому гнезду наушники. Прежде чем подключать внешнее устройство, установите автомобиль в положение P (на стоянке).

### Подключение внешних устройств

Внешнее устройство подключается к гнезду кабелем со штекером 3,5 мм (1/8 дюйма). После подключения устройства воспроизведение с него звука через акустическую систему автомобиля начинается автоматически.

Если внешний источник сигнала уже подключен, но сейчас используется другой источник сигнала, выполните одно из следующих действий:

- Нажимая **SRCE** или **SRC** на пульте управления на рулевом колесе, выберите экран источника аудиосигнала AUX.
- Подайте голосовую команду "Воспроизвести передний AUX", чтобы включить воспроизведение сигнала от дополнительного устройства.

Голосовое управление ⇨ 201.

## USB-порт

Общие сведения .....	158
Подключение USB-носителей .	160
Воспроизведение сохраненных звуковых файлов .....	161

### Общие сведения

#### MP3-плееры и накопители с интерфейсом USB

- Подключаемые MP3-плееры и накопители с интерфейсом USB должны соответствовать спецификации класса накопителей USB (USB MSC).
- Жесткие диски не поддерживаются.
- Аудиосистема не воспроизводит музыкальные материалы с защитой от записи.
- Поддерживаемые файловые системы: FAT32, NTFS, Linux, HFS+.
- Указанные ниже ограничения распространяются на данные, записанные на MP3-плеер или накопитель с интерфейсом USB:
  - ◆ Максимальная глубина структуры папок: восемь уровней.
  - ◆ Максимальное число файлов MP3/WMA, которые можно воспроизвести: 10000.

- ◆ Записи в списке воспроизведения должны быть выполнены в виде относительно пути к файлу.
- ◆ Не следует задавать системный атрибут для папок/файлов, которые содержат аудиоданные.

Аудиосистема позволяет подключать мобильный телефон как USB-накопитель, если мобильный телефон поддерживает спецификацию USB Mass Storage Class или в нем включена поддержка режима USB-накопителя.

#### Мультимедийные форматы на USB-носителях

На устройствах, подключенных к USB-порту, поддерживаются следующие аудиоформаты:

- MP3
- WMA без защиты
- AAC без защиты

Могут поддерживаться другие форматы.

## Gracenote®

Реализованная в аудиосистеме поддержка технологии Gracenote помогает поддерживать музыкальные коллекции на USB-носителях. Если к аудиосистеме подключено USB-устройство, Gracenote идентифицирует музыкальную коллекцию и выводит на экран альбом, имя исполнителя, жанры и изображение обложки. Даже если эта информация отсутствует в записи, Gracenote находит ее.

### Поиск в музыкальной библиотеке с помощью голосового управления (если предусмотрено)

**Голосовое управление:** Gracenote облегчает поиск музыки и навигацию, идентифицируя труднопроизносимые, нестандартно написанные и жаргонные названия групп, исполнителей и альбомов. Например, Gracenote помогает системе распознать названия таких исполнителей, как "INXS" или "Mötley Crüe". Она также позволяет использовать в голосовых командах для поиска музыки такие слова, как:

"The Boss", "G.N.R", "The Fab Four" и тысячи других прозвищ исполнителей.

Голосовое управление ⇨ 201.

**Нормализация:** Нормализация помогает улучшить качество распознавания голосовых команд, содержащих похожие названия. Она также предусматривает деление длинных списков жанров на 10 стандартных жанров. Например, в мультимедийной библиотеке может быть много жанров рок-музыки; нормализация сгруппирует их все в один жанр "Рок". По умолчанию нормализация отключена.

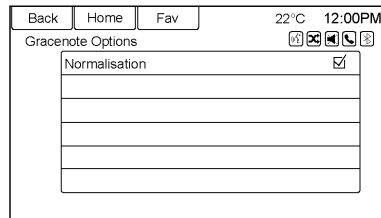

Для включения нормализации:

1. Нажмите **CONFIG** или **Config** (Настройки) на начальной странице.
2. Нажмите **Radio Settings** (Настройки радио), затем нажмите **Gracenote Options** (Настройки Gracenote).
3. Нажмите **Нормализация** для включения/выключения этой функции.

**Обложка:** Встроенная база данных Gracenote содержит обложки и информацию об альбомах для музыки, хранящейся на USB-устройстве. Если приложение Gracenote распознает музыку и не находит обложку в записи, оно выводит на экран аудиосистемы обложку из своей базы данных. Пользовательская обложка всегда имеет приоритет. Если приложение Gracenote не находит обложки, оно использует стандартные изображения для данного жанра или изображения исполнителей.

### Другие похожие

База данных Gracenote содержит различные атрибуты музыкальных записей, такие как жанр, период, регион, тип исполнителя, настроение и т.п. Это позволяет создавать плейлисты "похожих" на текущую композиций размером до 30 записей. Такой плейлист сохраняется в меню плейлистов при переподключении устройства. Если какие-то композиции оказываются удалены с устройства, система просто пропускает их и воспроизводит следующую доступную композицию.

Для создания плейлиста похожих композиций можно воспользоваться сенсорным экраном или голосовым управлением.

Команды голосового управления  
↔ 201

### Индексирование Gracenote

Пока Gracenote проводит индексирование, все функции информационно-развлекательной системы остаются доступны, включая выбор музыки в меню. Использование голосового управления для поиска

музыки может быть недоступно, пока аудиосистема не закончит индексирование устройства. Чем больше на устройстве музыкальных записей, тем больше времени занимает индексирование. Устройство индексируется при первом подключении к аудиосистеме. Когда надпись Indexing (Индексирование) пропадает с экрана, аудиосистема готова к поиску музыки. При следующем подключении или в следующем цикле зажигания надпись Indexing появляется на экране на короткое время. Аудиосистема ищет изменения на устройстве и формирует список музыкальных записей. Если изменений нет, функция голосового управления поиском музыки доступна сразу. Аудиосистема способна индексировать и сохранять индексы для двух устройств, содержащих до 10 000 композиций на каждом.

### Поиск и устранение неисправностей USB-носителей

Если устройство не распознается или на экране появляется сообщение, что музыкальные записи отсутствуют, верните заводские настройки аудиосистемы:

1. Нажмите **CONFIG**.
2. Нажмите **Vehicle Settings** (Настройки автомобиля).
3. Нажмите **Return to Factory Settings** (Восстановление заводских настроек).
4. Нажмите **Yes** (Да).

### Подключение USB-носителей

К USB-порту можно подключать USB-накопитель или устройство с поддержкой Certified Windows Vista®/Media Transfer Protocol (MTP).

USB-порт встроен в центральную консоль.

После подключения устройства с интерфейсом USB на дисплее появляется значок USB.

## Воспроизведение сохраненных звуковых файлов

Порядок воспроизведения с устройства с интерфейсом USB:

- После подключения устройства с интерфейсом USB воспроизведение начинается автоматически.
- Нажмите экранную кнопку **Now Playing** (Текущий) на начальной странице.
- Нажимая **SRCE** или **SRC** на пульте управления на рулевом колесе, выберите экран USB-источника.
- Нажмите  на пульте управления на рулевом колесе, чтобы выбрать для воспроизведения компакт-диск, исполнителя, альбом, название композиции или жанр.

Голосовое управление ⇄ 201.

Поддерживаются следующие форматы плейлистов:

- M3U (стандартный и расширенный)
- iTunes
- PLS (стандартный)
- WAX
- ASX
- RMP

Управление воспроизведением звука с устройства с интерфейсом USB:

Ручка **MENU/SEL**: Поворачивайте для пролистывания списка. Быстро вращая ручку, можно пролистывать большие списки по алфавиту.

▶/|| (**воспр./пауза**): Пуск, пауза, возобновление воспроизведения с активного носителя данных.

◀◀ (**Пред./Назад**):

- Возврат к началу текущей или предыдущей записи. Если воспроизведение текущей записи продолжалось менее пяти секунд, то воспроизводится пред-

ыдущая запись. Если воспроизведение продолжалось более пяти секунд, то текущая запись возобновляется с начала.

- При удержании кнопки в нажатом положении выполняется ускоренная перемотка записей назад. Чтобы восстановить воспроизведение с обычной скоростью, отпустите кнопку. На дисплее выводится истекшее время.

▶▶ (**далее / быстрая перемотка**):

- Переход к следующей записи.
- При удержании кнопки в нажатом положении выполняется ускоренная перемотка записей вперед. Чтобы восстановить воспроизведение с обычной скоростью, отпустите кнопку. На дисплее выводится истекшее время.

## Меню USB

В меню USB доступны следующие функции:

**Воспроизведение в произвольном порядке:** Воспроизведение дорожек в произвольном порядке.

Чтобы остановить воспроизведение в произвольном порядке, нажмите еще раз.

**Play More Like This** (Воспроизвести похожие):

1. Нажмите, чтобы автоматически создать плейлист из композиций, похожих на текущую.
2. Аудиосистема выведет сообщение Playlist Creation Succeeded (Плейлист успешно создан) и продолжит воспроизведение текущей композиции.

Если композиция не найдена в базе данных Gracenote, может появиться сообщение **Playlist Creation Failed** (Сбой при создании плейлиста).

**Delete Automatic Playlist** (Удаление автоматически созданного плейлиста): Нажмите для удаления плейлиста похожих композиций.

**Папки:** Просмотр папок списком для доступа из них к файлам.

**Playlists** (Плейлисты):

1. Просмотр плейлистов, записанных на USB-устройстве.
2. Выберите список для просмотра представленных в нем композиций.
3. Выберите из списка понравившуюся композицию для воспроизведения.

**Artists** (Исполнители):

1. Просмотр списков исполнителей композиций, записанных на USB-накопитель.
2. Выберите исполнителя по имени для просмотра всех его альбомов.
3. Чтобы выбрать композицию, нажмите **All Songs** (Все композиции) или выберите альбом и выберите композицию из списка.

**Albums** (Альбомы):

1. Просмотр альбомов, записанных на USB-накопитель.
2. Выберите альбом для просмотра представленных в нем композиций.
3. Выберите из списка понравившуюся композицию для воспроизведения.

**Genres** (Жанры):

1. Просмотр жанров композиций, записанных на USB-накопитель.
2. Выберите жанр для просмотра всех относящихся к нему композиций.
3. Выберите из списка понравившуюся композицию для воспроизведения.

## Songs (Композиции):

1. Просмотр списка всех композиций, записанных на USB-накопителе.
2. Выберите жанр для просмотра всех относящихся к нему композиций.
3. Композиции отображаются в том порядке, в каком они записаны на диск. Чтобы приступить к воспроизведению, выберите из списка понравившуюся композицию.

## Файловая система и наименование

Сведения о композициях, исполнителях, альбомах и жанрах берутся из файла композиции и отображаются только тогда, когда они имеются. Если информация о композиции отсутствует, аудиосистема показывает вместо названия композиции имя файла.

## Изображения

Изображения можно просматривать только с USB-устройств. Для просмотра изображений, записанных на SD-карте, необходимо переходник USB-SD. Изображения, размер которых превышает примерно 4 мегапиксела, могут не отображаться. Поддерживаются только форматы jpeg, bmp, gif и png.

1. Нажмите экранную кнопку **Pictures** (Изображения) на начальной странице.
2. Система выполняет поиск папок с файлами изображений. До окончания поиска на экране появляется сообщение **Please wait** (Подождите, пожалуйста).

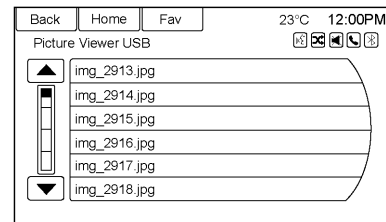

3. На экране появляется список. Выберите изображение для просмотра.

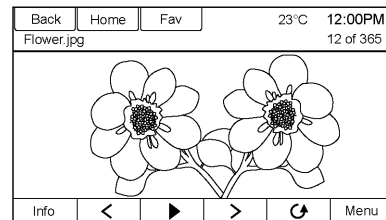

4. Во время просмотра изображения доступны следующие возможности:

**Info** (Информация): Нажмите, чтобы показать/убрать информацию об имени файла.

◀: Нажмите, чтобы показать предыдущее изображение, если система не находится в режиме слайд-шоу.

▶: Нажмите для переключения между режимами слайд-шоу и ручного просмотра.

>: Нажмите, чтобы показать следующее изображение, если система не находится в режиме слайд-шоу.

⌚: Нажмите, чтобы вручную повернуть изображение на 90 градусов против часовой стрелки.

**Menu (Меню)**: Нажмите, чтобы открыть меню настроек просмотра изображений. При просмотре изображений, хранящихся в системе, доступны настройки **Slide Picture Viewer Main** (Просмотр слайдов/изображений - главное меню),

**Slideshow Timer** (Таймер слайд-шоу) и **Shuffle Images** (Случайный порядок изображений).

Если при выводе изображения на экран в течение шести секунд не происходит никаких действий, верхняя и нижняя линейки меню исчезают. Чтобы вернуть верхнюю и нижнюю линейки, постучите по экрану пальцем.

## Воспроизведение музыки через Bluetooth

Общие сведения .....	165
Настройка воспроизведения музыки через Bluetooth .....	165
Управление .....	165

### Общие сведения

Автомобиль может быть оснащен функцией воспроизведения музыки со связанных Bluetooth-устройств.

Связывание телефона / устройства Bluetooth с системой ⇨ 208

### Настройка воспроизведения музыки через Bluetooth

Для воспроизведения музыки с Bluetooth-устройства:

1. Включите устройство, свяжите его с аудиосистемой и подключите.

Связывание телефона / устройства Bluetooth с системой ⇨ 208

2. Для начала проигрывания можно выполнить одно из следующих действий:

- ◆ Нажмите экранную кнопку **Bluetooth** на начальной странице.
- ◆ Нажимая **SRCE**, выберите опцию Bluetooth audio (Звук через Bluetooth).

- ◆ Нажимая кнопку **SRC** на пульте управления на рулевом колесе, выберите Bluetooth audio (Звук через Bluetooth).

Клавиши управления на рулевом колесе ⇨ 138

- ◆ Использование голосового управления

Голосовое управление ⇨ 201.

### Управление

Воспроизведением музыки можно управлять с помощью органов управления информационно-развлекательной системы или органов управления на устройстве.

Когда телефон подключен к системе через Bluetooth, сигналы и звуки телефона могут быть не слышны на телефоне до тех пор, пока Bluetooth не будет отключен. Функции сигналов могут зависеть от телефона. Выясните, какие сигналы поддерживаются, в руководстве изготовителя к телефону.

### Меню воспроизведения звука через Bluetooth

Нажмите экранную кнопку Меню (Меню); может появиться следующая индикация:

**Воспроизведение в произвольном порядке:** Нажмите ручку **MENU/SEL**, чтобы включить или выключить воспроизведение в случайном порядке. Функцию воспроизведения в случайном порядке поддерживают не все устройства.

На некоторых моделях Bluetooth-устройств внутренний музыкальный проигрыватель может не работать, если выбрано воспроизведение звука через Bluetooth. Способы воспроизведения музыки в разных

устройствах различаются между собой. При воспроизведении аудиосистемой звука через Bluetooth удостоверьтесь, что на устройстве правильно выбран источник звука. При неподвижном автомобиле воспроизведение можно запустить с устройства.

Если в качестве источника звука выбрано подключение через Bluetooth, аудиосистема может выдавать экран паузы воспроизведения через Bluetooth вместо воспроизведения записи. Для начала воспроизведения нажмите кнопку воспроизведения на устройстве или нажмите ►/II. Ситуация зависит от особенностей взаимодействия устройства через Bluetooth-подключение.

Некоторые телефоны способны передавать через Bluetooth на аудиосистему информацию о музыкальных записях. Когда аудиосистема получает эту информацию, она проверяет, есть ли в базе данных иллюстрации к соответствующему альбому, и если есть - показывает их.

При воспроизведении на аудиосистеме музыки с Bluetooth-устройства проследите, чтобы Bluetooth-устройство было разблокировано и на нем отображается начальный экран выбранного музыкального приложения.

На устройствах iPhone/iPod touch и iPad воспроизведение звука через Bluetooth не будет работать, если устройство одновременно подключено по USB и Bluetooth.

## Внешние устройства

Воспроизведение аудио .....	167
Работа с приложениями смартфона .....	170

### Воспроизведение аудио

#### Воспроизведение записей с устройства iPod®

Поддерживаются следующие модели iPod:

- iPod classic® (6-го поколения)
- iPod nano® (3G, 4G, 5G и 6G)
- iPod touch® (1G, 2G, 3G и 4G)

Возможны нарушения в управлении и режиме работы в следующих ситуациях:

- При подключении iPod, на котором установлена более современная версия микропрограммного обеспечения, чем версия, поддерживаемая информационно-развлекательной системой.
- при подключении устройства iPod, на котором установлено микропрограммное обеспечение сторонних производителей.

Подключение к iPod:

1. Подключите один конец стандартного USB-кабеля iPod к разъему док-станции iPod.
2. Второй конец шнура подсоедините к USB-порту центральной консоли.

На дисплей радиоприемника выводится информация о композициях, записанных на устройство iPod и воспроизводящихся через аудиосистему.

Батарея устройства iPod подзарядается автоматически, пока автомобиль работает. При выключении зажигания автомобиля iPod выключается и перестает заряжаться.

В автомобиле можно прослушивать записи с устройства iPod даже той модели, которая не поддерживается, подсоединив такое устройство стандартным 3,5-миллиметровым (1/8-дюймовым) стереошнуром к гнезду для подключения дополнительного оборудования.

## Меню iPod

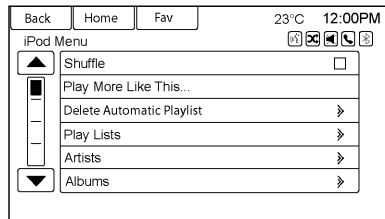

Выберите в меню iPod:

**Воспроизведение в произвольном порядке:** Воспроизведение дорожек в произвольном порядке. Чтобы остановить воспроизведение в произвольном порядке, нажмите еще раз.

**Play More Like This** (Воспроизвести похожие): Аудиосистема создает плейлисты из композиций/записей, похожих на текущую. Аудиосистема создает плейлист, содержащий до 30 похожих композиций. Новый плейлист появляется в меню в

категории плейлистов, после чего его можно использовать для прослушивания.

1. Нажмите, чтобы автоматически создать плейлист из композиций, похожих на текущую.
2. Аудиосистема выведет сообщение **Playlist Creation Succeeded** (Плейлист успешно создан) и продолжит воспроизведение текущей композиции.

**Delete Automatic Playlists** (Удаление автоматически созданных плейлистов): Нажмите для удаления плейлиста похожих композиций.

**Playlists** (Плейлисты):

1. Просмотр плейлистов, записанных на iPod.
2. Выберите название плейлиста для просмотра занесенных в него композиций.
3. Выберите из списка композицию для воспроизведения.

**Artists** (Исполнители):

1. Просмотр исполнителей композиций, записанных на iPod.
2. Выберите исполнителя по имени для просмотра всех альбомов с его композициями.
3. Выберите альбом.
4. Выберите из списка композицию для воспроизведения.

**Albums** (Альбомы):

1. Просмотр альбомов, записанных на iPod.
2. Выберите название альбома для просмотра представленных в нем композиций или нажмите на **All Songs** для просмотра всех композиций, записанных на iPod.
3. Выберите из списка композицию для воспроизведения.

**Genres** (Жанры):

1. Просмотр жанров композиций, записанных на iPod.
2. Выберите название жанра для просмотра всех относящихся к нему исполнителей.

3. Выберите исполнителя для просмотра всех его альбомов или нажмите **All Albums** (Все альбомы) для просмотра всех альбомов, относящихся к данному жанру.
4. Выберите **Artist** (Исполнитель), чтобы вывести список альбомов.
5. Выберите **Album** (Альбом) для просмотра композиций.
6. Выберите из списка композицию для воспроизведения.

#### **Songs** (Композиции):

1. Просмотр списка всех композиций, записанных на iPod.
2. Выберите из списка композицию для воспроизведения.

#### **Подкасты:**

1. Просмотр подкастов, записанных на iPod.
2. Выберите название подкаста, чтобы начать воспроизведение.

#### **Composers** (Композиторы):

1. Просмотр композиторов композиций, записанных на iPod.
2. Выберите композитора для просмотра всех его композиций.
3. Выберите из списка понравившуюся композицию для воспроизведения.

#### **Audiobooks** (Аудиокниги):

1. Просмотр аудиокниг, записанных на iPod.
2. Выберите из списка аудиокнигу для воспроизведения.
3. Выберите из списка понравившуюся композицию для воспроизведения.

#### **Воспроизведение с iPhone или iPad**

Поддерживаются следующие модели iPhone и iPad:

- iPhone® (2G, 3G, 3GS, 4, 4S и 5)
- iPad® (1G, 2G)

Действуйте так же, как описано выше для iPod. При воспроизведении музыки можно использовать голосовые команды: "Воспроизвести USB", "Воспроизвести исполнитель", "Воспроизвести альбом", "Воспроизвести композицию", или "Воспроизвести жанр".

Голосовое управление ⇨ 201.

#### **Устранение неполадок при использовании iPhone, iPod Touch и iPad**

Если iPhone, iPod touch или iPad подключены одновременно через USB и Bluetooth, при выборе iPod в качестве источника на аудиосистеме звук может не воспроизводиться. Если при прослушивании музыки iPod поступает телефонный звонок и после его окончания музыка с iPod перестает воспроизводиться, выберите на устройстве пиктограмму Airplay и выберите соединитель док-станции, либо отсоедините и присоедините снова разъем на устройстве.

Некоторые функциональные возможности могут меняться в зависимости от версии операционной системы устройства.

## Работа с приложениями смартфона

### Интернет-радио **Stitcher**

Stitcher SmartRadio™ - это сервис интернет-радио, передающий в потоковом режиме новости, спортивные трансляции и развлекательные шоу, которые можно прослушивать через аудиосистему. Вы можете создавать свои собственные персонализированные "радиостанции" или же находить новые передачи на предварительно настроенных станциях **Stitcher**.

Чтобы создать учетную запись, загрузите приложение с Android Market или iTunes Store или посетите сайт [www.stitcher.com](http://www.stitcher.com).

Для приложения требуется телефон или планшет с подключением к Интернету. Передача данных тарифицируется в соответствии с ва-

шим личным тарифом мобильной связи. Удостоверьтесь, что на устройстве установлена свежая версия приложения и регулятор громкости устройства не находится на нуле.

Приложение не работает на телефонах BlackBerry.

Для установки **Stitcher**:

- На Android-телефоне или планшете с подключением к Интернету войдите в Android Play Store, выполните поиск по слову **Stitcher** и установите приложение в телефон (не на SD-карту).
- На iPhone, iPad или iPod touch войдите в iTunes и выполните поиск по слову **Stitcher**.

### Запуск **Stitcher**

Подключите iPhone, iPad или iPod touch к USB-порту или подключите Android-устройство через Bluetooth.

USB-порт ⇨ 160

Канал Bluetooth ⇨ 208

При первом использовании настройте станции до того, как подключитесь к автомобилю. Если на устройстве установлена свежая версия приложения, на начальной странице имеется пиктограмма **Stitcher** и отображается всплывающее окно источника.

### Использование iPhone, iPod Touch или iPad

1. Подключите устройство к USB-порту. Экран телефона должен быть разблокирован.
2. Для запуска приложения выполните одно из следующих действий:
  - ◆ Нажмите на пиктограмму приложения на устройстве.
  - ◆ Нажмите **Stitcher** на начальной странице.

- ◆ Нажмите  и произнесите "Stitcher" или "Настроить Stitcher".
- ◆ Если на экране устройства появится запрос, подтвердите его.

3. Если Stitcher не включает трансляцию, выберите категорию и затем станцию.

Когда Stitcher работает, нажмите **SRCE** или **SRC** на пульте управления на рулевом колесе для доступа к функциям Stitcher.

Если при нажатии на активную экранную кнопку **Stitcher** ничего не происходит, загрузите свежую версию приложения Stitcher и повторите попытку.

Пиктограмма **Stitcher** на начальной странице всегда выделена, если к USB-порту подключены iPhone, iPad или iPod touch. Для использования приложения войдите в вашу учетную запись.

Если появляется сообщение **Please See Device** (См. на устройстве), проверьте, не отображается ли на устройстве окно входа в систему.

Если появляется сообщение **Please unlock your phone or restart the app** (Разблокируйте телефон или перезапустите приложение), проверьте, не заблокирован ли телефон. Разблокируйте телефон, закройте приложение, перезапустите приложение и убедитесь, что на телефоне/устройстве отображается начальная страница.

#### Использование Android-телефона

1. Свяжите Android-телефон в аудиосистемой через Bluetooth.
2. Для запуска приложения выполните одно из следующих действий:

- ◆ Нажмите на пиктограмму приложения на устройстве.
- ◆ Выберите **Stitcher** на начальной странице.
- ◆ Нажмите  и произнесите "Stitcher" или "Настроить Stitcher".

3. Если Stitcher не включает трансляцию, выберите категорию и затем станцию.

Когда Stitcher работает, нажмите **SRCE** или **SRC** на пульте управления на рулевом колесе для доступа к функциям Stitcher.

Если при нажатии на активную экранную кнопку **Stitcher** ничего не происходит, загрузите свежую версию приложения Stitcher и повторите попытку.

Если появляется сообщение **Please See Device** (См. на устройстве), проверьте, не отображается ли на устройстве окно входа в систему.

Если появляется сообщение **Please unlock your phone or restart the app** (Разблокируйте телефон

или перезапустите приложение), проверьте, не заблокирован ли телефон.

Разблокируйте телефон, закройте приложение и перезапустите приложение, чтобы обеспечить успешный обмен данными.

## Устранение неполадок Stitcher

### Не удается подключить устройство к автомобилю

Если устройство не может подключиться к USB или Bluetooth:

1. Выключите зажигание.
2. Откройте и закройте дверь водителя, подождите примерно 30 секунд и попробуйте подключить устройство снова.

Неправильная работа Stitcher может быть вызвана функцией экономии энергии аккумуляторной батареи или диспетчером приложений. Удалите эти приложения с телефона или удалите Stitcher и Bluetooth из соответствующих списков задач.

### Не удается запустить Stitcher

Если Stitcher не запускается на устройстве:

- Проверьте, что установлена последняя версия Stitcher.
- Убедитесь, что выполнен вход в Stitcher под действующей учетной записью.
- На Android-устройстве проверьте, что устройство связано с автомобилем и пиктограмма Bluetooth на дисплее подсвечена.
- На iPhone, iPod touch или iPad проверьте, что кабель USB присоединен к USB-порту, экран разблокирован и отображается начальная страница.

Закройте Stitcher на устройстве и запустите снова. На устройствах с поддержкой многозадачности для завершения работы Stitcher может потребоваться дополнительный шаг. См. руководство производителя к мобильному телефону.

### Потерян звук

Потеря звука в Stitcher может происходить по следующим причинам:

- Плохое качество или потеря соединения с Интернетом
- Необходимость зарядки устройства.
- Необходимость перезапуска приложения.
- Потеря соединения между телефоном и аудиосистемой.
- Если iPhone, iPod touch или iPad подключены через Bluetooth и разъем док-станции, выберите на устройстве пиктограмму Airplay и выберите подключение через док-станцию, либо отсоедините и устройство от док-станции и присоедините обратно.
- Низкая громкость. Увеличьте громкость на устройстве.

Если потеряно соединение между приложением и устройством, появляется сообщение **Please Unlock Your Phone or Restart the Phone App and Try Again** (Разблокируйте или

---

перезапустите телефон и повторите попытку). Нажмите **ОК**, чтобы повторить попытку.

Подключение USB-устройств

↪ 160

Связывание Bluetooth-устройств

↪ 208

## Навигация

Использование .....	174
Карты .....	176
Обзор символов .....	179
Пункт назначения .....	181
Настройка меню .....	193
Система глобального позиционирования (GPS) .....	198
Определение местоположения автомобиля .	198
Проблемы с указанием маршрута .....	199
Обслуживание навигационной системы .....	200

## Использование

Чтобы открыть навигационную карту, нажмите кнопку **NAV** на передней панели или на начальной странице.

Нажимая кнопку **NAV** повторно, можно переключаться между режимами разделенного экрана и полноэкранный карты.

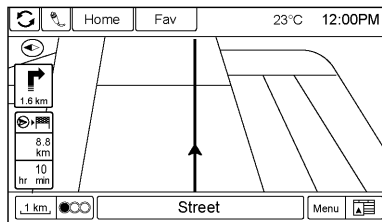

Экранная кнопка **Menu** (Меню) внизу слева открывает меню навигации.

## Сенсорные кнопки на экране

На экране имеются следующие сенсорные кнопки:

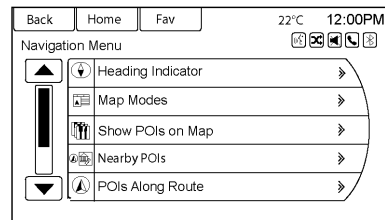

## Индикатор ориентации

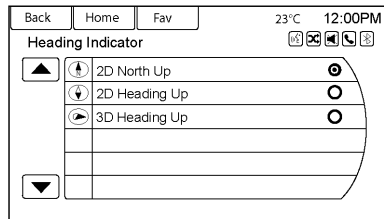

Нажмите **Heading Indicator** (Индикатор ориентации), чтобы показать режим отображения карты.

Имеется три варианта настройки:

- **2D север вверх:** карта ориентирована севером вверх независимо от направления движения автомобиля.
- **2D Heading Up** (2D, движение вверх): карта ориентирована по направлению движения автомо-

биля. Затененный треугольник указывает направление на север.

- **3D Heading Up** (3D, движение вверх) То же, что и 2D, движение вверх, но карта отображается в трехмерном виде.

## Режимы карты

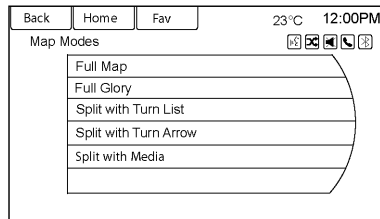

Нажмите для переключения между режимами отображения карты при навигации. В системе предусмотрено несколько режимов полноэкранный и разделенный отобра-

жения. Некоторые из этих режимов доступны только при сопровождении по маршруту.

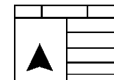

Другой способ изменить режим отображения карты - нажать на пиктограмму режима.

## Nearby POIs (Ближайшие POI)

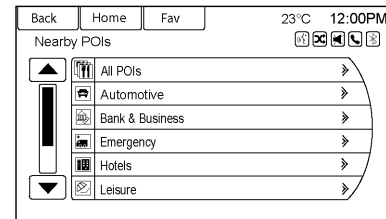

Нажмите, чтобы отобразить список найденных поблизости объектов POI. Выберите нужный объект POI.

### POIs along route (POI по маршруту)

Нажмите, чтобы отобразить список всех найденных POI на маршруте к пункту назначения и поблизости от него. Выберите необходимый объект POI.

### Show POIs on map (Показать POI на карте)

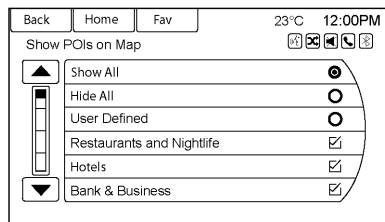

Нажмите, чтобы выбрать основные категории POI, которые следует показывать на карте.

### Switch route time / destination (Переключить время на маршруте / время до пункта назначения)

Нажмите, чтобы настроить отображение на основном экране карты информации о времени прибытия/поездки и информации о промежуточных точках / пункте назначения.

### Current position information (Информация о текущем местоположении)

Нажмите, чтобы отобразить разделенный экран с подробной информацией о местоположении автомобиля. Эту же функцию также можно вызвать, нажав на вкладку информации об автомобиле в внизу экрана посередине. Местоположение можно сохранить в адресной книге, нажав **Save** (Сохранить) на разделенном экране.

### Информация о пункте назначения

Нажмите для отображения разделенного экрана карты, содержащего следующую промежуточную точку/пункт назначения. Местополо-

жение можно сохранить в адресной книге, нажав **Save** (Сохранить) на разделенном экране.

### Буквенно-цифровая клавиатура

Буквы, символы, знаки пунктуации и цифры выводятся в окне навигации, когда они доступны, в виде буквенной или цифровой клавиатуры. Буквенная клавиатура выводится, когда нужно ввести данные.

**QWERTY - ABCDEF:** Нажмите для переключения между раскладками клавиатуры QWERTY и ABCDEF.

**Символы:** Служит для ввода символов.

**Пробел:** Служит для ввода пробелов между словами.

**Delete** (Удалить): Удаление неверно введенного символа.

### Карты

В этом разделе представлена основная информация о картографической базе данных.

Карты хранятся во внутренней флэш-памяти, которая используется навигационной системой.

### Подробно картированные области

Для подробно картированных областей информация о дорожной сети хранится в картографической базе данных. Сюда входит такая информация, как названия улиц, адреса, ограничения на повороты. К подробно картированным областям относятся все крупные шоссе, подъездные дороги и дороги в жилых районах. В подробно картированных областях представлены объекты инфраструктуры (POI) - рестораны, аэропорты, банки, больницы, полицейские участки, АЗС, достопримечательности, исторические памятники. В картографической базе данных может отсутствовать информация о недавно застроенных районах и недавние изменения в карте. В подробно картографированных областях навигационная система обеспечивает полное сопровождение по маршруту.

### Настройка отображения карты

Система позволяет регулировать масштаб отображения карты. Кроме того, по мере движения карта автоматически перемещается в соответствии с направлением движения.

### Масштаб карт

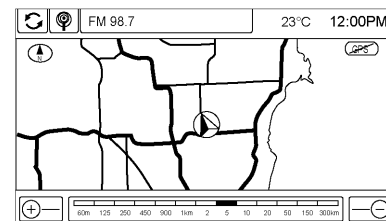

Сменить масштаб карты можно двумя способами:

- Чтобы отдалить или приблизить изображение на карте, поверните ручку **MENU/SEL**, соответственно, по часовой стрелке или против часовой стрелки.
- Для изменения масштаба используйте кнопки масштаба **+** и **-** в нижней части экрана карты.

Шкала масштабирования карты действует всего несколько секунд, в течение которых нужно успеть изменить масштаб.

Масштаб карты можно выражать в британских и в метрических единицах. Порядок смены системы измерения с английской на метрическую см. в разделе "Информационный центр водителя (DIC)" в руководстве для владельца автомобиля.

### Функции прокрутки



- При нажатии на карту в любом месте на экране появляется значок прокрутки.
- Чтобы установить выбранную точку на карте в центр экрана, дотроньтесь до этой точки.
- Чтобы сместить карту в каком-либо направлении, прикоснитесь пальцем к карте в любом месте снаружи символа прокрутки и удерживайте некоторое время.
- Чем ближе нажать к краю экрана, тем быстрее становится прокрутка.
- Чтобы выйти из режима прокрутки карты и вернуться к текущему местонахождению автомобиля, нажмите **NAV** на передней панели.



Для переключения между обычной верхней линейкой меню (начальная страница и избранное) и линейкой аудиоинформации нажмите на стрелки в верхней части экрана карты.

### Обновления картографических данных

Загруженные в автомобиль картографические данные актуальны на момент выпуска автомобиля. Картографические данные регулярно обновляются, если в нанесенной на карту информации происходят изменения.

С любыми вопросами о работе навигационной системы или об обновлении данных обращайтесь в сервис-центр.

## Пояснения к покрытию картографической базы данных

Разные области отображаются на карте с различными уровнями детализации. Одни области представлены с более высоким уровнем детализации, нежели другие. Это не является признаком сбоя или неполадки в работе системы. По мере обновления картографических данных поступают более детальные сведения по областям, которые ранее отображались с ограниченной детализацией.

## Обзор символов

Далее представлены значки, которые появляются в окне с картой чаще всего.



Обозначение автомобиля указывает на его местоположение в данный момент и направление его движения по карте.

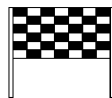

Этим значком помечен пункт назначения проложенного маршрута.

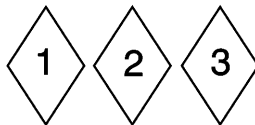

Символом промежуточной точки отмечаются одна или несколько установленных промежуточных точек маршрута.

Промежуточным пунктом маршрута называется краткая остановка по пути следования в пункте назначения.

Отображается предположительное время и расстояние до пункта назначения.

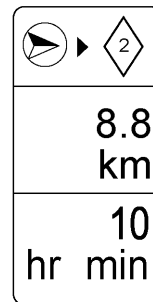

Если по пути заданы промежуточные пункты, то в каждом из них обозначены расчетное время прибытия в пункт назначения и расстояние.



Этот значок, указывает на то, что север на карте находится всегда наверху В режиме "север вверх" карта ориентирована севером вверх независимо от направления движения автомобиля.

Нажмите на этот значок, если нужно сменить ориентацию карты по направлению движения или перейти в режим отображения 3D.



Этот значок, указывает на то, что карта ориентирована по пункту назначения.

При этом направление движения автомобиля всегда находится наверху карты. Темный треугольник указывает на север.

Нажмите на значок, чтобы перейти в режим отображения 3D.

Значок 3D указывает на то, что карта ориентирована по направлению движения автомобиля и режим отображения объемный (3D).



Значок с перечеркнутыми буквами GPS указывает на отсутствие сигнала системы глобального позиционирования (GPS).

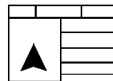

Этот символ в нижней части экрана карты меняется в зависимости от текущего режима карты.



Этот символ на экране карты показывает ограничение скорости при движении по маршруту. Показанное ограничение скорости может быть неточным из-за изменений, внесенных органами управления транспортом или местными муниципалитетами либо из-за устаревания карты. Руководствуйтесь информацией на дорожных знаках.

## Движение по маршруту

### Предупреждение о срочном маневре

Система предупреждает о приближении к месту, где требуется следующая маневр.

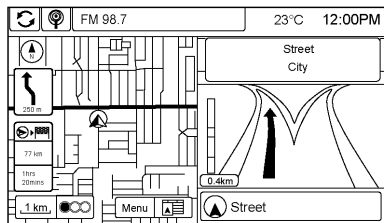

Движение по шоссе.

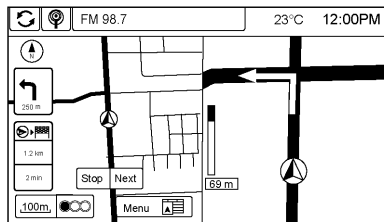

Движение по жилой зоне.

## Пункт назначения

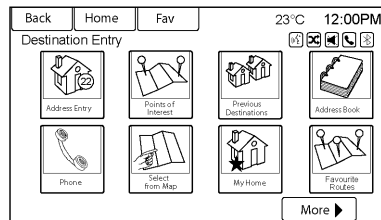

Если сопровождение по маршруту неактивно, нажмите экранную кнопку **Destination** (Пункт назначения) на начальной странице для перехода к экрану ввода пункта назначения. Есть несколько вариантов прокладки маршрута путем ввода пункта назначения. Некоторые пункты на экране ввода пункта назначения, например, **Previous Destinations** (Предыдущие места назначения), **Address Book** (Адресная книга), и **My Home** (Мой дом)

могут быть недоступны, если ранее не было введено или сохранено ни одного пункта назначения.

## Ввод адреса



Нажмите экранную кнопку **Address** (Адрес), чтобы перейти на экран ввода адреса. Задайте маршрут, введя название страны, города, улицы, а также номер дома и перекресток.

Если ранее не была введена страна, поле города будет недоступно. Нажмите экранную кнопку справа от названия города, чтобы выбрать страну.

Если страна уже выбрана и отображается на экране, нажмите экранную кнопку справа от названия города, чтобы изменить выбранную страну.

Чтобы упростить ввод названий, выделяются только те знаки, которые можно ввести после ранее введенного знака.

**Country** (Страна): Введите название страны.

**Город:** Введите название города.

**Street** (Улица): Введите название улицы.

**House #** (№ дома): Введите действительный адрес.

**Intersection** (Перекресток): Введите название улицы, пересекающейся с выбранной улицей.

Ввод названия города первым:

1. Введите название нужного города.
2. Введите название нужной улицы. Для удаления ошибочно введенных символов используйте **Delete**.

Если подходящих названий не более шести, список сразу выводится на экран. Если результатов больше шести, их количество указывается на счетчике совпадений. Чтобы просмотреть список и выбрать нужную улицу, нажмите кнопку **List** (Список) на экране.

3. Введите номер дома.
4. Вы можете в любой момент нажать экранную кнопку **Done** (Готово), и система попытается определить пункт назначения на основании введенной информации, а затем отобразит его на экране.

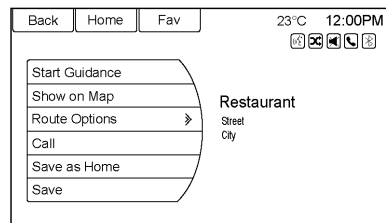

5. Нажмите экранную кнопку **Start Guidance** (Начать сопровождение); будет выполнен расчет маршрута.

### Ввод пункта назначения в другой стране

Чтобы изменить страну в адресе пункта назначения, необходимо изменить страну в настройках навигационной системы.

Чтобы изменить страну:

1. Нажмите экранную кнопку **Destination** (Пункт назначения) на начальной странице.
2. Нажмите экранную кнопку **Address** (Адрес), чтобы перейти на экран ввода адреса.
3. Перейдите к строке страны и выберите ее. Появится экран ввода страны. Перейдите к строке выбора страны. Появится список доступных стран.
4. Выбрать требуемую страну.
5. Введите страну.

Пункты назначения, находящиеся в других странах, также можно изменять с помощью голосового управления.

Голосовое управление ⇨ 201.

## Объекты POI

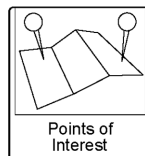

Нажмите экранную кнопку **Points of Interest** (Объекты POI) на экране ввода пункта назначения. Предусмотрено несколько вариантов прокладки маршрута.

Back	Home	Fav	23°C	12:00PM
POI List				
Category				
Name				
Telephone number				

В списке POI можно искать пункт назначения по категории, названию или телефонному номеру.

## Ввод по названию POI:

Back	Home	Fav	23°C	12:00PM
POI Name				
Country: <input type="text"/>				
State: <input type="text"/>				
City: <input type="text"/>				
Sort Method:			By Name	
				Search

1. Выберите **Search by Name** (Поиск по названию).
2. Удостоверьтесь, что страна и город заданы правильно, и выберите **Search** (Поиск).
3. Введите название объекта POI.
4. Введите несколько символов названия или название целиком с помощью алфавитной клавиатуры.
5. Нажмите экранную кнопку **List** (Список) или, если в списке не больше шести позиций, список будет сразу выведен на экран.

6. Нажмите на нужный объект POI.

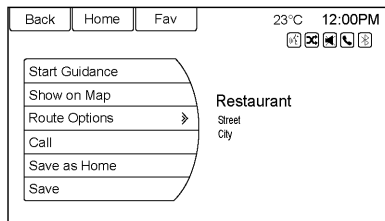

7. Нажмите экранную кнопку **Start Guidance** (Начать сопровождение); будет выполнен расчет маршрута.

## Предыдущие места назначения



Выберите пункт назначения из списка предыдущих пунктов назначения. Можно вызвать не более 15 ранее введенных пунктов. По заполнении списка пункты назначения, введенные раньше других, автоматически удаляются и заменяются новыми.

## Адресная книга

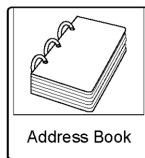

Если в адресной книге не сохранено никаких пунктов назначения, сохранить пункт назначения.

1. Нажмите **Destination** (Пункт назначения) на начальной странице.
2. Введите адрес одним из способов, которыми выбирается пункт назначения (ввод адреса, ввод POI и т.д.).

3. На экране подтверждения пункта назначения выберите **Save** (Сохранить).
4. Система покажет опции: **Name** (Название), **Number** (Номер), **Icon** (Пиктограмма), **Done** (Готово). Нажмите **Done** (Готово), чтобы сохранить пункт назначения.
5. Чтобы изменить запись в адресной книге, выберите **Name** (Название), **Number** (Номер) или **Icon** (Пиктограмма).

Если местоположение уже сохранено в адресной книге, нажмите **Destination** (Местоположение) на начальной странице, чтобы вывести экранную кнопку адресной книги.

Пункт назначения можно выбрать по адресу из адресной книги.

1. Нажмите экранную кнопку **Address Book** (Адресная книга). На экран выводится перечень записей в адресной книге.

2. Выберите пункт назначения из перечня.
3. Нажмите экранную кнопку **Start Guidance** (Начать сопровождение); будет выполнен расчет маршрута.

Редактирование записей адресной книги:

1. Выберите пункт из адресной книги.
2. На экране подтверждения пункта назначения выберите **Edit** (Изменить).
3. Система покажет опции: **Name** (Название), **Number** (Номер), **Icon** (Пиктограмма), **Delete** (Удалить). Нажмите **Delete** (Удалить) для удаления пункта назначения из адресной книги.
4. Чтобы изменить запись в адресной книге, выберите **Name** (Название), **Number** (Номер) или **Icon** (Пиктограмма).

## Координаты (широта/долгота)



Пункт назначения можно выбрать по широте и долготе.

Back Home Fav
23°C 12:00PM

Enter Destination via Lat/Long ⌂ ⓧ Ⓜ Ⓝ Ⓟ

Latitude:

Longitude:

Для ввода местоположения по географическим координатам (широта и долгота):

1. Нажмите **Destination** (Пункт назначения) на начальной странице. Нажмите экранную кнопку **Latitude and Longitude** (Широта и долгота), чтобы вывести показанное выше меню.
2. Выберите **Latitude** (широта) или **Longitude** (Долгота) для изменения. Введите координаты в градусах, минутах и секундах. Затем нажмите **Done** (Готово), чтобы сохранить изменения и выйти из меню.
3. Нажмите экранную кнопку **Search** (Поиск), если информация верна.
4. Нажмите экранную кнопку **Start Guidance** (Начать сопровождение). Система выполнит расчет маршрута.

## Сохраненные маршруты

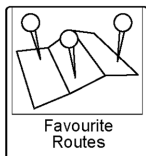

Добавление маршрута в сохраненные:

1. Нажмите экранную кнопку **Home Page Destination** (Домашний пункт назначения); появится экранная кнопка **Favorite Routes** (Сохраненные маршруты).
2. Нажмите экранную кнопку **Favorite Routes** (Сохраненные маршруты); появится меню добавления маршрута в число сохраненных.
3. Выберите **Добавить сохраненный маршрут** и введите название избранного маршрута.

4. Нажмите **OK**, и на экране вновь появится список сохраненных маршрутов.
5. Выберите сохраненный маршрут и добавьте промежуточную точку любым из доступных способов - путем ввода адреса, ввода POI и т.д.

Выбор сохраненного маршрута:

1. Нажмите экранную кнопку **Home Page Destination** (Домашний пункт назначения); появится экранная кнопка **Favorite Routes** (Сохраненные маршруты).
2. Нажмите экранную кнопку **Сохраненные маршруты**, чтобы вывести список имеющихся сохраненных маршрутов.
3. Прокрутите список и выберите сохраненный маршрут.
4. Нажмите экранную кнопку **Start Guidance** (Начать сопровождение). Система выполнит расчет маршрута.

Удаление сохраненного маршрута:

1. Нажмите экранную кнопку **Home Page Destination** (Домашний пункт назначения); появится экранная кнопка **Favorite Routes** (Сохраненные маршруты). Нажмите эту кнопку, чтобы показать список имеющихся сохраненных маршрутов.

2. Прокрутите список и выберите маршрут для удаления.
3. Нажмите **Edit** (Изменить).
4. Нажмите **Delete Favorite Route** (Удалить сохраненный маршрут).

Изменение названия маршрута:

1. Нажмите экранную кнопку **Home Page Destination** (Домашний пункт назначения); появится экранная кнопка **Favorite Routes** (Сохраненные маршруты). Нажмите эту кнопку, чтобы показать список имеющихся сохраненных маршрутов.

2. Нажмите кнопку **Edit** (Изменить) на экране.
3. Выберите **Edit Name** (Изменить название).
4. Введите название с клавиатуры.
5. Нажмите кнопку **Done** (Готово) на экране. Новое название появится в меню сохраненных маршрутов.

## Мой дом



Если домашний пункт назначения не введен, сохраните пункт назначения нажатием кнопки **Home Page Destination** (Домашний пункт назначения). Введите пункт назначения одним из способов, которыми выбирается пункт назначения (ввод адреса, ввод POI и т.д.). Выберите

**Save as Home** (Сохранить как домашний) на экране подтверждения пункта назначения.

Если пункт назначения уже сохранен как домашний, нажмите на **Home Page Destination** (Домашний пункт назначения); появится экранная кнопка **My Home** (мой дом). Нажмите эту кнопку, чтобы начать сопровождение по маршруту.

## Выбор по карте

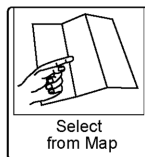

- Нажмите экранную кнопку **Home Page Destination** (Домашний пункт назначения); появится экранная кнопка **Select from Map** (Выбрать на карте). Нажмите эту кнопку, чтобы отобразить экран карты с символом прокрутки в центре.

- Кнопкой **Zoom in/out** (Изменение масштаба) выберите подходящий масштаб карты и коснитесь нужного пункта назначения. Чтобы активировать быструю прокрутку карты, дотроньтесь до неё пальцем, удерживая его на карте.
- Нажмите кнопку **Go** (Вперед) в нижней части экрана; появится экран подтверждения пункта назначения.
- Нажмите экранную кнопку **Start Guidance** (Начать сопровождение). Система выполнит расчет маршрута.

## Путеводитель



Нажмите экранную кнопку **Travel Guide** (Путеводитель) на экране ввода пункта назначения. Предусмотрено несколько вариантов прокладки маршрута.

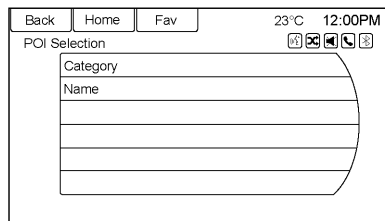

Список записей POI-объектов путеводителя позволяет искать пункт назначения по категории или названию.

## Ввод по категории POI:

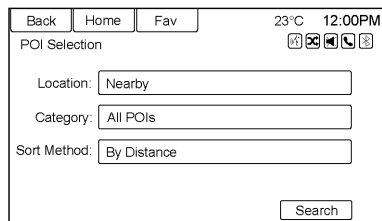

1. Выберите **Category** (Категория) в меню POI List (Список POI) для перехода к экрану выбора POI.
2. Введите необходимую информацию, сначала выбрав строку местоположения для перехода в меню местоположения.

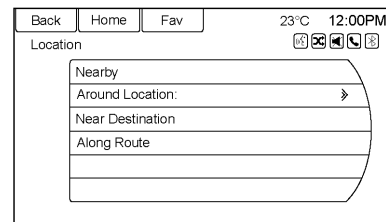

3. Выберите любую из доступных опций, например, **Nearby** (Поблизости).
4. Выберите категорию в меню выбора POI для перехода к списку POI.

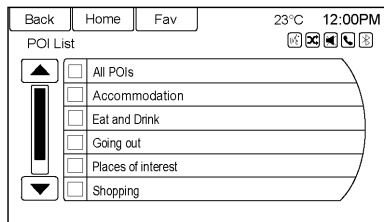

5. Выберите любую из доступных опций, например, **All POI** (Все POI).
6. Выберите **Sort Method** (Метод сортировки) в меню выбора POI для перехода в меню порядка сортировки результатов поиска. Выберите один из двух доступных вариантов. **By Distance** (По расстоянию) или **By Name** (По названию).
7. Выберите **Поиск**.
8. Выберите необходимый объект POI.

### Ввод по названию POI:

1. Выберите **Search by Name** (Поиск по названию).
2. Удостоверьтесь, что страна, штат/провинция и город заданы правильно, и выберите **Search** (Поиск).
3. Введите название объекта POI.
4. Введите несколько символов названия или название целиком с помощью алфавитной клавиатуры.

5. Нажмите экранную кнопку **Done** (Готово) или, если в списке не больше шести позиций, список будет сразу выведен на экран.
6. Нажмите на нужный объект POI.

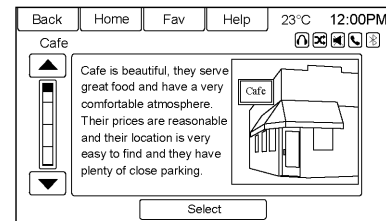

Сведения о POI в путеводителе включают дополнительную информацию о выбранном объекте. Это может быть, например, следующая информация:

- краткое описание
- адрес
- номер

- часы работы
- цена
- web-сайт.

Для некоторых местностей и стран фотографии могут отсутствовать.

### Подтверждение пункта назначения

Меню подтверждения пункта назначения содержит несколько опций:

**Start Guidance** (Начать сопровождение): Нажмите, чтобы начать расчет маршрута до показанного пункта назначения.

**Show on Map** (Показать на карте): Нажмите, чтобы отцентрировать карту относительно показанного пункта назначения.

**Route Options** (Параметры маршрута): Нажмите для изменения параметров маршрута. См. далее параметры маршрута.

**Вызов:** Нажмите, чтобы позвонить по показанному телефонному номеру, если имеется телефон.

**Save as Home** (Сохранить как домашний): Нажмите, чтобы сохранить показанный пункт назначения как домашний пункт назначения. Домашний пункт назначения будет располагаться в адресной книге выше всех остальных пунктов назначения.

**Save / Edit** (Сохранить/изменить): Нажмите, чтобы сохранить пункт назначения в адресной книге. Если показанный пункт назначения уже сохранен в адресной книге, в меню появится пункт "Изменить".

### Параметры маршрута

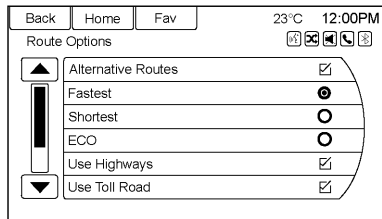

Нажмите, чтобы отобразить различные параметры маршрута.

**Alternative Routes** (Альтернативные маршруты): Если эта опция включена, система выводит дополнительный экран после выбора **Start Guidance** (Начать сопровождение). Выберите из рассчитанных маршрутов вариант **Fastest** (Кратчайшее время), **Shortest** (Кратчайшее расстояние) или **Eco** (Эко) и затем нажмите **GO** (Вперед).

**Fastest** (Кратчайшее время): Рассчитывается самый быстрый маршрут.

**Shortest** (Кратчайшее расстояние): Рассчитывается самый короткий маршрут.

**Eco** (Эко): Рассчитывается самый эффективный по расходу топлива маршрут с учетом скорости и расстояния.

Ряд опций в меню параметров маршрута включен по умолчанию.

На это указывают флажки, установленные рядом с опциями. Все эти опции используются при расчете маршрута. Если какие-то флажки снять, расчет маршрута будет производиться без соответствующих опций.

**Use Highways** (Использовать шоссе): Снимите флажок, чтобы исключить крупные дороги.

**Use Toll Roads** (Использовать платные дороги): Снимите флажок, чтобы исключить платные дороги.

**Use Ferries** (Использовать паромы): Снимите флажок, чтобы исключить паромы.

**Use Tunnels** (Использовать тоннели): Снимите флажок, чтобы исключить тоннели.

**Use Time Restricted** (Использовать дороги с ограничениями по времени): Снимите флажок, чтобы исключить дороги с ограничениями по времени.

**Use Car Train** (Использовать ж/д автомобилиевозы): Снимите флажок, чтобы исключить железнодорожные автомобилиевозы.

## Меню с сопровождением по маршруту активно

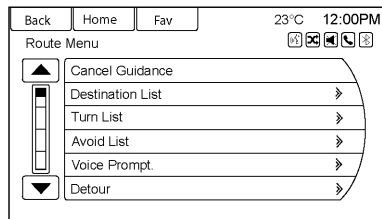

После ввода пункта назначения можно выполнить ряд функций. Нажмите экранную кнопку **Home Page Destination** (Домашний пункт назначения); появится меню маршрута.

## Отмена сопровождения

Нажмите **Cancel Guidance** (Отмена сопровождения по маршруту) для отмены текущего маршрута.

## Список пунктов назначения

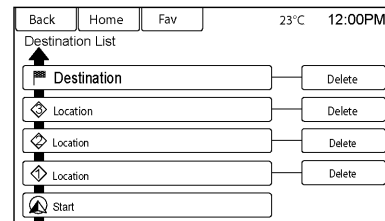

Выберите **Destination List** (Список пунктов назначения), чтобы просмотреть функции организации промежуточных точек маршрута.

## Список поворотов

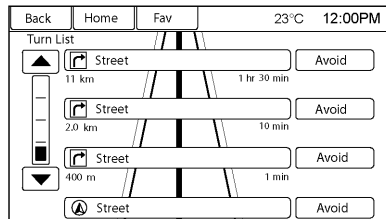

Выберите **Turn List** (Список поворотов), чтобы вывести список маневров на всем маршруте. Нажмите экранную кнопку **Avoid** (Исключить) рядом с поворотным маневром, чтобы исключить участок дороги. Допускается исключение до 8 участков.

### Список исключений

Выберите **Avoid List** (Список исключений), чтобы показать список исключенных участков дорог. В этом списке можно удалять исключаемые участки.

## Подсказка голосом

Выберите **Voice Prompt** (Голосовая подсказка), чтобы вывести опции отключения и настройки голосовых навигационных указаний.

## Объезд

Нажмите **Detour** (Объезд), чтобы показать настройки объездов на маршруте. Выберите для объезда всего маршрута или определенного участка.

## Параметры маршрута

Эта функция доступна из меню подтверждения пункта назначения и из меню пункта назначения при активном сопровождении по маршруту. См. Подтверждение пункта назначения ранее в этом разделе.

## Промежуточные точки маршрута

К текущему маршруту можно добавить до трех промежуточных точек. Промежуточные точки можно сортировать (перемещать) и удалять.

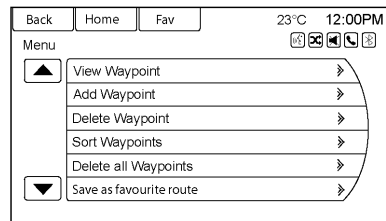

Порядок указания промежуточной точки маршрута:

1. Из меню списка промежуточных точек нажмите **Add Waypoint** (Добавить промежуточную точку).
2. Введите промежуточную точку любым из перечисленных ранее способов указания пункта назначения. После того, как система выполнит расчет маршрута и выведет маршрут

на экран с выделением подсветкой, можно отправляться в путь.

3. Чтобы добавить еще промежуточные точки, нажимайте **Add Waypoint** (Добавить промежуточную точку) еще раз и добавляйте промежуточные точки в порядке их следования на маршруте.

Порядок удаления промежуточной точки маршрута:

1. В меню маршрута нажмите **Waypoint List** (Список промежуточных точек).
2. Нажмите **Delete Waypoints** (Удалить промежуточные точки).

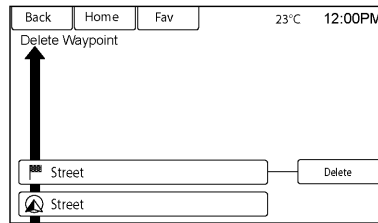

3. Выберите промежуточные точки для удаления. Нажмите кнопку **Delete** (Удалить) на экране.

Функция сортировки промежуточных точек позволяет переупорядочивать элементы списка пунктов назначения.

Для изменения порядка следования промежуточной точки:

1. В меню маршрута нажмите **Waypoint List** (Список промежуточных точек).
2. Нажмите **Sort Waypoints** (Сортировать промежуточные точки).

3. Выберите промежуточные точки для перемещения.
4. Выберите место, в которое хотите переместить промежуточную точку.

Вместо того чтобы удалять отдельные промежуточные точки, можно выбрать **Delete All Waypoints** (удалить все промежуточные точки) и удалить все промежуточные точки одновременно.

Чтобы сохранить список пунктов назначения в качестве сохраненного маршрута, выберите **Save as favorite** (В сохраненные).

## Настройка меню

В меню настроек можно настраивать функции и индивидуальные настройки для звука, радиоприемника, навигации, дисплея и времени.

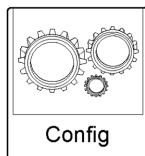

1. Нажмите экранную кнопку **Config** (Конфигурация) на начальной странице или нажмите кнопку **CONFIG** на передней панели.

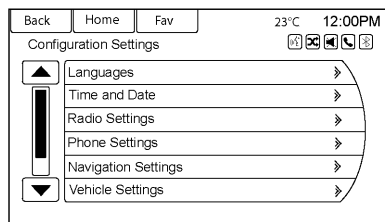

2. Нажатием на полосу прокрутки выберите нужный пункт. Выберите параметры системы навигации, которые нужно изменить. Информация о задании боль-

шинства настроек автомобиля приведена в руководстве для владельца.

## Языки

Чтобы вывести опции меню на экран, нажмите кнопку **Config** (Настройка) на начальной странице или кнопку **CONFIG** на лицевой панели. Для просмотра доступных опций меню поверните ручку **MENU/SEL** или дотроньтесь до полосы прокрутки. Нажмите на ручку **MENU/SEL** или нажмите кнопку **Languages** (Языки), чтобы вывести список языков. Выберите нужный язык.

## Параметры времени и даты

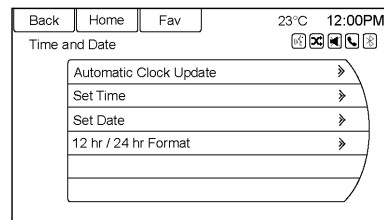

Нажмите экранную кнопку **Time and Date Settings** (Настройки времени и даты), чтобы вывести меню времени и даты.

**Automatic Clock Update** (Автосинхронизация часов): когда эта опция включена, часы настраиваются автоматически.

**Настройка времени:** Нажимайте кнопки **+** или **-**, чтобы выставить часы и минуты.

**Настройка даты:** Нажимайте кнопки **+** и **-**, чтобы увеличить или уменьшить дату.

**Установка формата времени:** Для отображения времени в 12-часовом формате нажмите на экране **12 Hour**, в 24-часовом формате - **24 Hour**.

Сохраните внесенные изменения нажатием на экранную кнопку **Back** (Назад).

### Настройки радио

Чтобы вывести опции меню на экран, нажмите кнопку **Config** (Настройка) на начальной странице или кнопку **CONFIG** на лицевой панели. Для просмотра доступных опций меню поверните ручку **MENU/SEL** или коснитесь полосы прокрутки. Для просмотра меню **Radio Settings** (Настройки радио) нажмите на ручку **MENU/SEL** или нажмите **Radio Settings**. Нажмите на обозначение этой функции, чтобы внести изменения в настройки таких функций, как вывод на дисплей информации о радио, страницы фиксированных настроек и автоматическая регулировка громкости.

Предусмотрены следующие настройки радио:

**Auto Volume** (Автоматическая регулировка громкости): Чтобы свести к минимуму нежелательное воздействие шумового фона (например, при смене дорожного покрытия, скорости движения или при открытых окнах), установите автоматическую регулировку громкости звука в положение **OFF** (Выкл.), **Low** (Низкая), **Medium** (Средняя) или **High** (Высокая). Эта функция наиболее эффективна при низкой громкости, когда шумовой фон, как правило, громче звука акустической системы.

Настройки Gracenote: Нажмите, чтобы включить/отключить нормализацию, применяемую для улучшения распознавания речи и группировки носителей.

CD-плеер ⇨ 154, USB ⇨ 158, дополнительные входы ⇨ 157, музыка через Bluetooth ⇨ 165

**Начальная громкость:** Нажмите, чтобы задать максимальный уровень звука при включении акусти-

ческой системы даже в том случае, если она была ранее выключена при более высокой громкости.

**Number of Favorite Pages** (Количество страниц избранного): Нажмите для выбора количества отображаемых страниц **FAV** (избранное).

**Software Version Information** (Информация о версии ПО): Нажмите, чтобы отобразить информацию о системе и установить обновления программного обеспечения, если они есть.

### Настройки телефона

Телефон ⇨ 208

### Настройки системы навигации (если есть)

Из меню настроек доступны различные настройки системы навигации. Отдельные опции становятся доступными только по окончании прокладки маршрута.

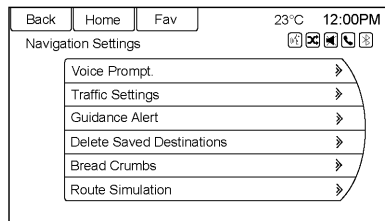

### Подсказка голосом

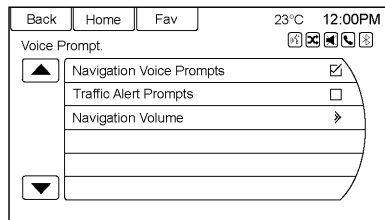

Меню голосовых указаний позволяет менять настройки голосовых указаний.

### Navigation Voice Prompts (Голосовые навигационные указания):

Установите флажок, чтобы включить голосовые навигационные указания. Установите флажок, чтобы выключить голосовые навигационные указания при движении по запланированному маршруту.

**громкость навигационной системы:** Выберите, чтобы изменить громкость навигационных указаний.

### Delete saved destinations (удалить сохраненные пункты назначения)

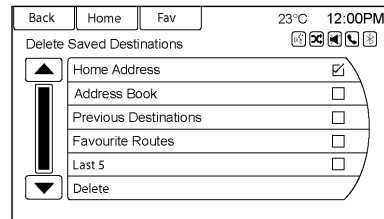

Нажмите, чтобы удалить все сохраненные пункты назначения. Появляется подменю Delete saved destinations (удалить сохраненные пункты назначения). Выберите пункты для удаления и нажмите Delete (Удалить) внизу для продолжения. Будет показан экран подтверждения с предложением подтвердить или отменить операцию.

## Guidance alerts (Навигационные указания)

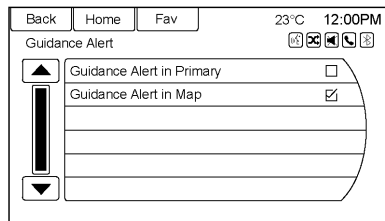

Нажмите, чтобы включить всплывающие навигационные указания на карте и на основных экранах - звука, телефона и т.д. Появляется флажок, показывающий, что режим навигационных указаний включен.

## Настройки автомобиля

См. "Индивидуальные настройки автомобиля" в руководстве для владельца.

## Настройки дисплея

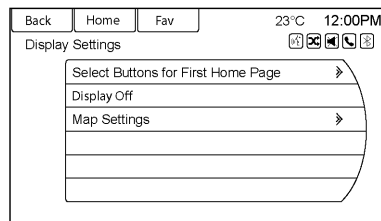

На экране могут появиться следующие опции:

**Home Page Menu** (Меню начальной страницы): Нажмите, чтобы настроить вид начальной страницы.

**Rear Camera Options** (Настройки камеры заднего вида): Нажмите, чтобы изменить настройки камеры заднего вида.

**Выкл. дисплей:** Нажмите, чтобы выключить дисплей. Дисплей включится вновь при нажатии любой из радиокнопок или при нажатии на экран (если предусмотрено).

**Map Settings** (Настройки карты): Нажмите, чтобы войти в подменю для изменения настроек автоматического масштабирования, отображения ограничений скорости на карте, настроек вывода карты.

**Map Display** (Режим карты): Смена экранного фона.

- При автоматической настройке на экранный фон регулируется автоматически в зависимости от наружного освещения.
- В дневном режиме яркость подсветки фона карты увеличивается.
- В ночном режиме яркость подсветки фона карты уменьшается.

Общую яркость дисплея можно отрегулировать регулятором подсветки на приборной панели автомобиля.

## Система глобального позиционирования (GPS)

Местоположение автомобиля определяется посредством сигналов спутника, ряда сигналов автомобиля и картографических данных.

На точность определения местоположения автомобиля системой навигации могут иногда оказывать влияние различные факторы, зависящие, например, от состояния спутника, конфигурации дорожной сети, состояния автомобиля и т.д.

Система показывает текущее местоположение автомобиля, определяя его по сигналам со спутников GPS. Если сигналы со спутников на автомобиль не поступают, то на экране с картой появляется соответствующий значок.

Значки системы навигации ⇨ 179

Возможные причины недоступности системы или возникновения помех:

- Сигналы блокируются высокими зданиями, деревьями, крупногабаритными грузовыми автомобилями, либо внутри туннеля.
- Спутники проходят ремонт или модернизацию.

Более подробная информация о действиях при неполадках GPS:

Проблемы с сопровождением по маршруту ⇨ 199

Обслуживание навигационной системы ⇨ 200

## Определение местоположения автомобиля

Вероятные причины неточного определения местоположения автомобиля на карте:

- Дорожная сеть претерпела изменения.
- Автомобиль движется по скользкому покрытию (песку, гравиию или снегу).
- Автомобиль движется по извилистой дороге или, наоборот, по прямому длинному шоссе.
- Автомобиль приближается к высокому зданию или крупногабаритной машине.
- Параллельно скоростной автомагистрали идут городские улицы.
- Автомобиль перемещен эвакуатором или паромом.
- Текущее местоположение настроено неверно.

- Автомобиль движется с высокой скоростью.
- Автомобиль часто меняет направление движения или находится на поворотной платформе автостоянки.
- Автомобиль заезжает на стоянку (особенно крытую) или в гараж, либо выезжает оттуда.
- Сигнал GPS не поступает.
- На крыше автомобиля установлен багажник.
- На шины надеты цепи противоскольжения.
- Шины заменены или изношены.
- Давление в шинах отличается от номинального.
- Навигационная система включается впервые после обновления картографических данных.
- 12-вольтовая батарея отключалась на несколько дней.
- Автомобиль движется в плотном транспортном потоке на малой скорости с многократными остановками.

## Проблемы с указанием маршрута

Вероятные причины неверной прокладки маршрута:

- Пропущен указанный поворот.
- Функция прокладки маршрута может не сработать, когда используется автоматическое перенаправление к следующему повороту направо или налево.
- Не зафиксировано изменение маршрута при автоматическом перенаправлении.
- Функция прокладки маршрута не работает при повороте на перекрестках.
- Бывает, что названия мест обозначаются во множественном числе.
- При движении с высокой скоростью автоматическое перенаправление может срабатывать с задержкой.
- Если при движении к конечному пункту назначения не пройден заданный промежуточный пункт,

то система автоматического перенаправления может показывать маршрут к этому пропущенному пункту.

- Проезд автомобиля по обозначенному на маршруте участку может быть запрещен в определенное время суток или года, либо по иным причинам.
- Поиск выполнен не по всем допустимым маршрутам.
- Маршрут к пункту назначения может не прокладываться из-за появления новых дорог, недавних изменений в дорожной сети или отсутствия тех или иных дорог в картографических данных.

Карты ↗ 176

Чтобы перенастроить местоположение машины на карте, остановите машину с работающим двигателем на две-пять минут, чтобы система определила местонахождение машины. Припаркуйте автомобиль в безопасном месте с хорошим обзором неба, вдали от больших препятствий.

## **Обслуживание навигационной системы**

Если не удалось устранить неполадки изложенными здесь способами, а навигационная система все еще нуждается в обслуживании, обратитесь к своему дилеру.

## Голосовое управление

Голосовое управление ..... 201

### Голосовое управление

Функция распознавания голосовых команд позволяет управлять функциями информационно-развлекательной системы без помощи рук.

Голосовым управлением можно пользоваться при включенном зажигании или резервном питании вспомогательных агрегатов (RAP). См. "Резервное питание вспомогательных агрегатов (RAP)" руководстве для владельца автомобиля. Система поддерживает минимальную громкость.

#### Использование голосового управления

1. Нажмите клавишу  на рулевом колесе. Звук аудиосистемы выключается. Раздается подсказка "Произнесите команду. Говорите после сигнала".

Если звукового сигнала нет, убедитесь, что громкость не убрана до нуля.

Когда система распознавания голосовых команд активна, в правом верхнем углу экрана отображается символ .

2. Отчетливо произнесите одну из команд, приведенных далее в этом разделе.

Чтобы пропустить голосовые указания, нажмите дважды  на рулевом колесе.

#### Отмена голосового управления

1. Нажмите и отпустите кнопку управления  на рулевом колесе, чтобы отменить команду, если реакция системы не соответствует произнесенной команде, или произнесите "До свидания" или "Отмена".
2. Система отвечает: "До свидания".

### Полезные советы по голосовым командам

- Из нескольких доступных команд выбирайте ту, которая наилучшим образом подходит для данной ситуации.
- Произносить слова в круглых скобках не обязательно. Например, для команды "Настроить FM (частота)" можно использовать как команду "Настроить FM 87,7", так и "Настроить FM".
- Когда система распознает команду, она либо выполняет соответствующую функцию, либо запрашивает подтверждение выбора.
- Если система не распознает команду, она произносит "Извините".
- Если система испытывает трудности с распознаванием команды, убедитесь, что подается правильная команда. Постарайтесь произнести команду четко или выдержите короткую паузу после звукового сигнала.

- Фоновые шумы, например, от включенного на полную мощность вентилятора климат-контроля, открытых окон или очень громких наружных звуков, могут привести к ошибкам распознавания речевых команд.
- Система способна распознавать команды на разных языках, включая английский, канадский французский, испанский. При этом распознаются только те команды, которые подаются на выбранном языке.
- Чтобы повысить или понизить громкость системы во время сеанса голосового управления, поверните регулятор громкости аудиосистемы или нажмите кнопку регулятора громкости на рулевом колесе. При регулировке громкости во время сеанса голосового управления на экране появляется шкала громкости, показывающая уровень громкости по мере регулировки. Одновременно регулируется громкость голосовых подсказок системы навигации.

- Пользуясь навигационными командами, предварительно уточните адрес. Длительные задержки при вводе адреса могут привести к тому, что система не распознает адрес или проложит маршрут не к тому пункту.
- При указании номера дома в адресе система распознает как отдельные цифры, так и произнесенные текстом числа. Можно, например, произнести, "3-0-0-0-1" или "тридцать тысяч один".
- Если система в течение нескольких попыток указывает пункт назначения в другой стране, произнесите "Изменить страну" и назовите нужную страну. Для ввода пункта назначения в другой стране сначала необходимо изменить страну в системе.

## Команды голосового управления

В приведённом далее списке перечислены доступные команды информационно-развлекательной системы с кратким их описанием. Необязательные части команд указаны в круглых скобках. Инструкции по использованию голосовых команд приведены выше.

### Радиокоманды

**Настроить AM, настроить FM, настроить Stitche**: Указывает системе переключиться на определённый диапазон и последнюю выбранную станцию.

**Настроить AM (частота), настроить FM (частота)**: Указывает системе переключиться на определённую станцию.

**Одобрить**: Указывает системе поставить композиции или станции одобрительную оценку в Stitche.

**Осудить**: Указывает системе поставить композиции или станции отрицательную оценку в Stitche.

**Мои мультимедийные команды Звук с CD, AUX, USB или Bluetooth**: Указывает системе изменить источник сигнала.

**Play CD** (Воспроизвести CD): Указывает системе начать воспроизведение CD. Например, произнесите "Воспроизвести CD".

Следующие команды применимы только к источникам USB, iPod и iPhone. Они поддерживаются после того, как будет завершено индексирование записей на устройстве.

**Play artist** (Воспроизвести Исполнитель) (имя исполнителя): Указывает системе воспроизводить композиции определённого исполнителя. Например, произнесите "Воспроизвести исполнитель" <имя исполнителя>.

**Play album** (Воспроизвести Альбом) (название альбома): Указывает системе воспроизвести определённый альбом.

**Play song** (Воспроизвести композицию) (название композиции): Указывает системе воспроизвести определённую композицию.

**Play genre** (Воспроизвести жанр) (название жанра): Указывает системе воспроизводить композиции определённого жанра.

**Search artist** (Поиск исполнителя) (имя исполнителя): Указывает системе вывести список всех композиций определённого исполнителя. Например, произнесите "Поиск исполнителя" <имя исполнителя>.

**Search composer** (Поиск композитора) (имя композитора): Указывает системе вывести список всех композиций определённого композитора. Например, произнесите "Поиск композитора <имя композитора>".

**Search album** (Поиск альбома) (название альбома): Указывает системе вывести список всех композиций определённого альбома. Например, произнесите "Поиск альбом <название альбома>".

**Search genre** (Поиск жанра) (название жанра): Указывает системе вывести список всех композиций определенного жанра. Например, произнесите "Поиск жанр <название жанра>".

**Search folder** (Поиск папки) (имя исполнителя): Указывает системе вывести список всех композиций в определенной папке. Например, произнесите "Поиск папка <имя папки>".

**Search playlist** (Поиск плейлиста) (название плейлиста): Указывает системе вывести список всех композиций в определенном плейлисте. Например, произнесите "Поиск плейлист <имя плейлиста>".

**Search audiobook** (Поиск аудиокниги) (название аудиокниги): Указывает системе вывести список всех записей в определенной аудиокниге. Например, произнесите "Поиск аудиокнига <название аудиокниги>".



**Search podcast** (Поиск подкаста) (название подкаста): Указывает системе вывести список всех запи-

сей в определенном подкасте. Например, произнесите "Поиск подкаст <название подкаста>".

**More like this** (Другие похожие): Указывает системе создать плейлист композиций, похожих на воспроизводимую сейчас.

### Команды системы навигации (если есть)

Активировать распознавание голосовых команд при навигации:

1. Нажмите клавишу  /  на рулевом колесе. Звук аудиосистемы выключается. Звучит голосовая подсказка "Произнесите команду". Говорите после звукового сигнала.

Если звукового сигнала нет, убедитесь, что громкость не убрана до нуля.

Когда система распознавания голосовых команд активна, в правом верхнем углу экрана отображается символ .

2. Четко произнесите команду "Навигация".
3. Отчетливо произнесите одну из команд, приведенных в этом разделе.

Следующие команды доступны только после команды "Навигация".

**Change country** (Изменить страну): Изменяет страну для ввода пункта назначения в этой стране.

**Address or destination** (Адрес или пункт назначения): Позволяет задать адрес одной командой. Система распознает полный адрес или указание на центр города.

**Directed address** (Адрес по частям): Позволяет задать адрес по частям. Формат: страна, город, улица, номер дома.

**Intersection** (Перекресток): Позволяет указать в качестве пункта назначения перекресток. Формат: страна, город, улица, перекресток.

**Contact** (Контакт): Если с системой связан телефон, в адресной книге которого содержатся контакты, можно проложить маршрут к адресу, связанному с контактом. Если системе не удастся распознать адрес, выводится сообщение об ошибке.

**Home** (Дом): Указывает системе начать сопровождение к адресу, указанному в качестве домашнего.

**Объекты (POI)**: Позволяет указать в качестве пункта назначения объект инфраструктуры. Чтобы изучить категории и подкатегории объектов в системе, нажмите **Destination** (Пункт назначения) на начальной странице или **DEST** на передней панели, затем выберите **Point of Interest** (Объект POI). Если активно сопровождение по маршруту, в процессе движения будут доступны команды для объектов на маршруте и около пункта назначения.

**Add waypoint** (Добавить промежуточную точку): Позволяет добавлять отдельные промежуточные

точки или пункт назначения. Система попросит выбрать метод ввода для продолжения. Можно, например, произнести, "Объекты по маршруту" или "Перекресток".

**Delete waypoint** (Удалить промежуточную точку): Когда активно сопровождение, эта команда позволяет удалять отдельные промежуточные точки маршрута или пункт назначения. Если сопровождение неактивно, система покажет пустой список пунктов назначения.

**Где я?, Мое местоположение, Текущее местоположение**: Указывает системе представить текущее местоположение автомобиля.

**Помощь**: Система воспроизводит более конкретные команды помощи, относящиеся к навигации или определенной функции навигации.

**Cancel guidance** (Отмена сопровождения) или **Cancel route** (Отмена маршрута): Указывает системе отменить сопровождение.

**Ввод пункта назначения в другой стране**

Чтобы система распознавания голосовых команд распознала местный адрес, необходимо задать соответствующую страну в навигационной системе.

Страну также можно задать с помощью голосовых команд. Однако страна вновь меняется на страну по умолчанию, когда ключ зажигания автомобиля устанавливается в выключенное положение.

1. Нажмите клавишу  на рулевом колесе.
2. Произнесите "Навигация".
3. Произнесите "Изменить страну".
4. Произнесите название страны.

**Команды управления телефоном Позвонить** (номер телефона или контакт): Указывает системе выполнить звонок по телефону. Например, произнесите "Позвонить 1 248 123 4567". Чтобы позвонить по номеру контакта из телефонной книги, произнесите "Позвонить" или "Звонок", произнесите имя и местоположение и затем

"Набрать". Например, произнесите "Позвонить Джону домой" или "Позвонить Джону на работу". Если номер не распознан, звонок будет произведен по первому номеру в списке.

**Связать или подключить:** Указывает системе начать связывание с устройством.

**Набрать по цифрам:** Указывает системе набрать номер по одной цифре. Произнеся все цифры, скажите "Набрать".

**Набор или повторный набор последнего номера:** Указывает системе позвонить по последнему набранному телефонному номеру.

**Выбрать устройство или сменить телефон:** Указывает системе переключиться на другое связанное устройство. Устройство необходимо выбрать на экране или при помощи ручки **MENU/SEL**.

**Удалить устройство:** Указывает системе удалить связанное устройство.

**Читать текстовые сообщения или читать SMS-сообщения:** Указывает системе начать чтение текстовых сообщений со связанного устройства.

Не все устройства поддерживают текстовые сообщения. Применимо, если функция имеется в наличии.

### Сквозная передача голоса

Режим сквозной передачи голоса позволяет управлять при помощи голоса мобильным телефоном, например, через интерфейс Siri или голосовые команды. Выясните в руководстве производителя к мобильному телефону, поддерживает ли он эту функцию.

Чтобы активировать систему распознавания голосовых команд телефона, нажмите и удерживайте  на рулевом колесе примерно две секунды.

### Команды настройки

**Подробный (режим) включить, подробный (режим) выключить:** Указывает системе включить или выключить голосовые указания.

**Язык (название языка):** Указывает системе задать выбранный язык.

**Список устройств:** Указывает системе выдать список используемых устройств.

### Другие команды

**До свидания:** Указывает системе завершить телефонный звонок или распознавание голосовых команд.

**Отмена:** Указывает системе отменить действие.

**Вернуться, назад, предыдущий:** Указывает системе вернуться в предыдущее меню.

**Главное меню:** Указывает системе перейти в главное меню.

**Да, Правильно, ОК, Хорошо, Есть:** Все эти слова заменяют "Да".

**Нет, Неправильно, Неверно, Я сказал нет, Не:** Все эти слова заменяют "Нет".

**Следующая страница, Страница вниз:** Указывает системе переместиться вперед на одну страницу списка.

**Предыдущая страница, страница вверх:** Указывает системе переместиться назад на одну страницу списка.

### **Справка по голосовому управлению**

Чтобы начать справочный сеанс, отчетливо произнесите одну из команд запроса справки.

**Помощь:** Система предоставляет пользователю возможность выбора справки в более узкой области (например, настройки радио).

**Радиоприемник:** Воспользуйтесь этой командой чтобы научиться выбирать нужный радиодиапазон (AM или FM) и менять настройку на радиостанции произнося цифры обозначающие частоты.

**Мои мультимедиа:** Используйте эту команду, чтобы узнать, как производить конкретные записи, исполнителей, устройства, подключенные к USB-порту и переключать устройства.

**Телефон:** Используйте эту команду, чтобы узнать, как набирать номер, связываться и отключать устройство.

**Настройки:** Используйте эту команду, чтобы узнать, как включать и выключать голосовые указания или задавать язык.

## Телефон

Bluetooth® .....	208
Работа .....	212
Текстовые сообщения .....	216
Телефон с устройством громкой связи .....	219

## Bluetooth®

### Обзор

Если аудиосистема оснащена Bluetooth-интерфейсом, она может взаимодействовать со многими моделями мобильных телефонов и устройств, что позволяет:

- Звонить по телефону и принимать звонки в режиме громкой связи.
- Использовать адресную книгу или список контактов мобильного телефона на автомобиле. Телефонная книга отображается только тогда, когда телефон подключен.
- Звонить по телефону, используя голосовое управление.

Систему можно использовать, когда зажигание находится в положении ON/RUN, ACC/ACCESSORY или Retained Accessory Power (RAP). Дальность связи по технологии Bluetooth может составлять до 9,1 м (30 футов).



Аудиосистема способна подключаться к большинству телефонов с поддержкой Bluetooth. Доступные возможности и функции зависят от конкретного устройства.



Во время телефонного звонка на экране может отображаться изображение из телефонной книги телефона. Эту функцию поддерживают не все телефоны.

### Органы управления Bluetooth

Система Bluetooth работает под управлением информационно-развлекательной системы и органов управления на рулевом колесе.

#### Органы управления на рулевом колесе

 /  (ответ): Нажмите, чтобы ответить на входящий звонок или включить голосовое управление.

 /  (выкл. микрофон / отбой): Нажмите, чтобы завершить соединение, отклонить входящий вызов или выключить голосовое управление.

+ ▸ – (**громкость**): Нажимая + и –, можно регулировать громкость.

### Органы управления информационно-развлекательной системы

Информация о перемещении по системе меню с помощью органов управления информационно-развлекательной системы приведена в обзоре органов управления ⇨ 137.

☎/📞/ (**телефон / выкл. микрофон**): Нажмите для входа в главное меню Phone (телефон).

### Голосовое управление

Управлять системой и набирать номера можно с помощью голосовых команд.

Использование голосового управления

- Слишком сильный фоновый шум может помешать распознаванию голосовых команд.

- Готовность системы к приёму голосовой команды обозначается звуковым сигналом. Начинайте говорить после звукового сигнала.
- Произносите команду отчетливо, спокойно, естественно.

Голосовое управление ⇨ 201.

### Акустическая система

Звук раздается из передних колонок автомобиля независимо от настроек аудиосистемы Громкость телефонной связи регулируется ручкой ⓪. Заданный уровень громкости остается в памяти для последующих звонков. Система поддерживает минимальную громкость.

Голосовое управление ⇨ 201.

### Воспроизведение звука через Bluetooth

Музыка через Bluetooth ⇨ 165

### Связывание с использованием органов управления информационно-развлекательной системы

Прежде чем пользоваться мобильным телефоном с технологией Bluetooth, сначала нужно выполнить его связывание с Bluetooth-интерфейсом автомобиля, а затем подключить к автомобилю. Приступая к связыванию мобильного телефона, ознакомьтесь с содержанием разделов руководства к телефону, в которых рассказывается о функциях Bluetooth телефона.

### Сведения о связывании

- С системой могут быть одновременно связаны Bluetooth-телефон и Bluetooth-устройство для звуковоспроизведения.
- С системой может быть связано до пяти устройств.
- Во время движения автомобиля связывание невозможно.

- Связывание выполняется только один раз, если только информация связывания не будет изменена в телефоне или сведения о телефоне не будут удалены из системы.
- Единоновременно работать с системой Bluetooth может только один связанный с ней мобильный телефон.
- Если в пределах доступа системы находится несколько связанных с ней мобильных телефонов, аудиосистема подключается к первому телефону в списке или к телефону, с которым соединение устанавливалось последним.

### Связывание телефона / устройства

1. Нажмите клавишу **CONFIG** или /☎.
2. Выберите **Phone Settings** (Настройки телефона).
3. Выберите **Pair Device (Phone)** (Связать устройство (Телефон)). На экране аудиосистемы появляется сообщение: **Please**

**start Bluetooth search on your phone. Confirm or enter number (Начните поиск Bluetooth-устройства на телефоне.**

**Подтвердите или введите**

**номер):** Если устройство поддерживает четырехзначный PIN-код, этот код будет показан. Это PIN-код понадобится на шаге 5.

4. Запустите на мобильном телефоне процесс связывания с аппаратурой автомобиля. См. руководство производителя к мобильному телефону.
5. Найдите и выберите в списке на мобильном телефоне устройство, в названии которого фигурируют марка и название автомобиля. Следуя инструкциям на экране мобильного телефона, введите и подтвердите PIN-код, полученный на шаге 4, или подтвердите совпадение шестизначных кодов. После окончания процесса связывания система распознает новый подключенный телефон.

6. Если телефон запрашивает разрешение принять соединение или предоставить доступ для загрузки телефонной книги, выберите вариант "Принимать и разрешать всегда". Если этого не сделать, телефонная книга может оказаться недоступна. На некоторых моделях телефонов запрос на связывание или доступ к телефонной книге отображается на раскрывающейся панели задач в верхней части экрана. Потяните вниз панель задач, найдите запрос на соединение/доступ к телефонной книге и примите его.
7. Для связывания других телефонов повторите эти же действия.

### Просмотр связанных и подключенных телефонов

1. Нажать кнопку **CONFIG**.
2. Выберите **Phone Settings** (Настройки телефона).
3. Выберите **Device List** (Список устройств).

### Удаление связанного телефона / устройства

1. Нажать кнопку **CONFIG**.
2. Выберите **Phone Settings** (Настройки телефона).
3. Выберите **Device List** (Список устройств).
4. Выбрав мобильный телефон, который нужно удалить, следуйте экранным подсказкам.

### Подключение к другому телефону

Для подключения к интерфейсу Bluetooth другого связанного мобильного телефона тот должен находиться внутри автомобиля в состоянии готовности к подключению.

1. Нажать кнопку **CONFIG**.
2. Выберите **Phone Settings** (Настройки телефона).
3. Выберите **Device List** (Список устройств).
4. Выбрав мобильный телефон, который нужно удалить, следуйте инструкциям на экране.

### Связывание с использованием голосового управления

Прежде чем пользоваться мобильным телефоном с технологией Bluetooth, сначала нужно выполнить его связывание с Bluetooth-интерфейсом автомобиля, а затем подключить к автомобилю. Приступая к связыванию мобильного телефона, ознакомьтесь с содержанием разделов руководства к телефону, в которых рассказывается о функциях Bluetooth телефона.

### Связывание телефона

1. Нажмите /☎. Система ответит "Произнесите команду", а затем раздастся звуковой сигнал.
2. Произнесите "Связать"; система ответит: "Выполните поиск Bluetooth-устройств на телефоне. Подтвердите или введите номер".
3. Начните процесс связывания на мобильном телефоне, который необходимо связать с автомобилем.

4. Найдите и выберите в списке на мобильном телефоне устройство, в названии которого фигурируют марка и название автомобиля. Следуя инструкциям на экране мобильного телефона, введите и подтвердите PIN-код или подтвердите совпадение шестизначных кодов. Система сообщит: "Телефон успешно связан".
5. Выполните связывание остальных мобильных телефонов в порядке, изложенном выше в параграфах 1-4.

### Просмотр связанных и подключенных телефонов

Система может перечислить все связанные с ней мобильные телефоны. Если связанный мобильный телефон соединен с автомобилем, система сообщает "Соединено" после названия телефона.

1. Нажмите /☎. Система ответит "Произнесите команду", а затем раздастся звуковой сигнал.
2. Произнесите "Список устройств".

### Удаление связанного телефона

1. Нажмите /☎. Система ответит "Произнесите команду", а затем раздастся звуковой сигнал.
2. Произнесите "Список устройств".
3. Произнесите "Удалить устройство".
4. Система отвечает: "Чтобы удалить устройство, коснитесь его названия на экране". Выберите устройство для удаления на экране, и оно будет удалено.

Для отмены этой команды нажмите /☎ на пульте управления на рулевом колесе или нажмите кнопку **BACK** на передней панели аудиосистемы.

### Подключение к другому телефону или устройству

Для подключения к другому мобильному телефону система выполняет поиск следующего доступного мобильного телефона. В зависимости от подключаемого мобильного телефона команду может потребоваться повторить.

1. Нажмите /☎. Система ответит "Произнесите команду", а затем раздастся звуковой сигнал.
2. Произнесите "Изменить телефон".
  - ◆ Чтобы выбрать устройство, коснитесь его названия на экране.
  - ◆ Если другой мобильный телефон не найден, сохраняется соединение с прежним телефоном.

## Работа

### Звонки с помощью телефонной книги и органов управления информационно-развлекательной системой

Если мобильный телефон имеет телефонную книгу, при подключении через Bluetooth можно использовать контакты из телефонной книги для звонков. Чтобы узнать, поддерживает ли ваш телефон эту функцию, обратитесь к руководству для владельца вашего мобильного телефона или к оператору мобильной связи.

Если в мобильном телефоне имеется телефонная книга, записи телефонной книги и списки вызовов становятся доступными автоматически.

Меню телефонной книги позволяет выбирать записи из телефонной книги мобильного телефона для звонка.

Меню списков вызовов позволяет звонить по номерам из списков входящих, исходящих и пропущенных вызовов мобильного телефона.

Аудиосистема отображает первые 1000 контактов с их телефонными номерами (включая домашний, рабочий, мобильный др.)

Чтобы позвонить абоненту с помощью меню телефонной книги:

1. Нажмите один раз  на аудиосистеме или экранную кнопку **Phone** (Телефон).
2. Выберите **Phone Book** (Телефонная книга).
3. Выберите группу букв, соответствующую нужной записи телефонной книги, чтобы пролистать список имен / номеров.
4. Выберите имя.
5. Выберите номер для звонка.

Чтобы позвонить абоненту с помощью меню списков вызовов:

1. Нажмите один раз  на аудиосистеме или экранную кнопку **Phone** (Телефон).
2. Выберите списки вызовов.
3. Выберите список Входящие вызовы, Исходящие вызовы или Пропущенные вызовы.
4. Выберите имя или номер телефона нужного абонента.

### Звонок с использованием органов управления информационно-развлекательной системы

Порядок вызова:

1. Нажмите один раз  на аудиосистеме или экранную кнопку **Phone** (Телефон).
2. Нажмите **Enter Number** (Ввод номера).
3. Введите номер телефона.
4. Нажмите **OK**, чтобы начать набор номера.
5. Выберите **Call** (Звонок).

Звонок с использованием голосового управления  201





### Приём и отказ от приёма вызова

По поступлении входящего вызова звук информационно-развлекательной системы глушится, после чего в автомобиле звучит мелодия звонка.

### С помощью органов управления информационно-развлекательной системой

Поворотом ручки **MENU/SEL** выберите **Answer** (Ответ) или **Отклонить** (Decline) и нажмите на **MENU/SEL** ручку, либо нажмите **Accept** (Принять) или **Decline** (Отклонить) на экране.

### Использование органов управления на рулевом колесе

Нажмите  / , чтобы ответить, или  / , чтобы отклонить звонок.

### Перевод звонка в режим ожидания с помощью органов управления информационно-развлекательной системы



Функция ожидания звонка должна поддерживаться подключенным по Bluetooth телефоном и оператором беспроводной связи.

### Переключение между соединениями (только при режиме ожидания)

Для переключения между соединениями нажмите и удерживайте ручку **MENU/SEL** и выберите **Switch Call** (Переключить звонок), либо выберите **Switch Call** на экране.

### Перевод звонка в режим ожидания с помощью органов управления на рулевом колесе

Функция ожидания звонка должна поддерживаться мобильным телефоном и оператором беспроводной связи.

- Нажмите /☒, чтобы принять входящий вызов, когда активно другое соединение. Первоначальное соединение переведется в режим ожидания.
- Нажмите /☒ еще раз, чтобы вернуться к первому соединению.
- Чтобы отклонить входящий вызов, нажмите **Decline** (Отклонить) на экране или не делайте ничего.
- Нажмите /☒, чтобы разорвать текущее соединение и переключиться на ожидающий звонок.

### Организация конференц-соединения с помощью органов управления информационно-развлекательной системы

Функции конференц-связи и трехстороннего соединения должны поддерживаться подключенным по Bluetooth телефоном и оператором беспроводной связи. Эта функция доступна только при неподвижном автомобиле.



Порядок установки конференц-соединения во время телефонного разговора:

1. Поверните и нажмите ручку **MENU/SEL** и выберите **Enter Number** (Ввод номера).
2. Введите номер телефона и выберите **OK**.
3. После заказа вызова нажмите на ручку **MENU/SEL** и выберите команду **Merge Calls** (Объединить звонки).
4. Чтобы добавить новых участников конференц-связи, повторите шаги 1 - 3. Число участников ограничено оператором беспроводной связи.

### Завершение звонка

#### С помощью органов управления информационно-развлекательной системой

Поверните и нажмите ручку **MENU/SEL** и выберите **Hang Up** (Отбой) или нажмите **Hang Up** на экране.

**Использование органов управления на рулевом колесе**  
нажмите клавишу  / .

### Отключение звука во время звонка

Во время звонка все звуки от внутренних систем автомобиля можно отключить, чтобы собеседник их не слышал.

### С помощью органов управления информационно-развлекательной системой



Поверните и нажмите ручку **MENU/SEL** и выберите **Mute Call** (Выкл. звук). Нажмите еще раз, чтобы включить звук.

### Перевод соединения



Звук во время разговора можно перевести из Bluetooth-системы на телефон или обратно.

Чтобы можно было перевести соединение, мобильный телефон должен быть связан и подключен к системе.

### Переключение звука с Bluetooth-системы на мобильный телефон

Во время телефонного разговора через аудиосистему автомобиля нажмите **Transfer Call** (Переключить вызов) на экране или нажмите и удерживайте кнопку  /  на рулевом колесе.

### Переключение звука с мобильного телефона на Bluetooth-систему

Используйте средства переключения соединения на мобильном телефоне. Подробнее см. в руководстве к мобильному телефону. Нажмите **Transfer Call** (Переключить вызов) на экране или нажмите и удерживайте кнопку  /  на рулевом колесе.

### Двухтональный многочастотный набор (DTMF)

Встроенная Bluetooth-система автомобиля позволяет передавать во время телефонного соединения цифровые тональные сигналы. Это применяется для вызова по телефонной системе, управляемой через меню.

### С помощью органов управления информационно-развлекательной системой

- Поверните и нажмите ручку **MENU/SEL** и выберите **Enter Number** (Ввод номера). Затем введите номер телефона.
- Выберите **Enter Number** (Ввод номера) на экране и наберите цифры, а затем нажмите **OK**.

## Текстовые сообщения

Если автомобиль оборудован интерфейсом Bluetooth, система может выводить на экран текстовые сообщения, зачитывать сообщения через аудиосистему и отправлять заданные пользователем сообщения. Не все модели телефонов поддерживают полный набор функций и подключение через Bluetooth. Аудиосистема поддерживает только прием текстовых сообщений SMS. Чтобы передача текстовых сообщений работала, может быть необходимо подтвердить запрос на телефоне или изменить определенные настройки телефона. См. руководство производителя к мобильному телефону. Функцию доступа к текстовым сообщениям можно также активировать с помощью голосового управления.

## Работа с текстовыми сообщениями

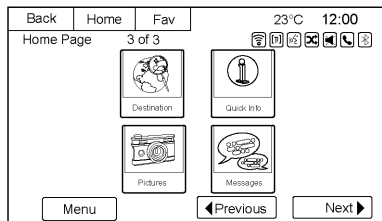

1. Нажмите кнопку **Messages** (Сообщения) на начальной странице или выберите "Текстовые сообщения" на главном экране телефона. Пока идет извлечение текстовых сообщений, пиктограмма на начальной странице остается серой и соответствующая опция убирается с главного экрана телефона.

Эту функцию можно отключить, если связанное Bluetooth-устройство не поддерживает SMS-сообщения.

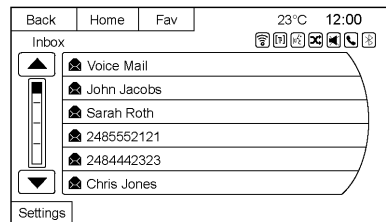

2. Когда все сообщения будут извлечены, появляется символ папки входящих текстовых сообщений. Выберите сообщение для просмотра. Просмотр сообщений возможен только при неподвижном автомобиле.

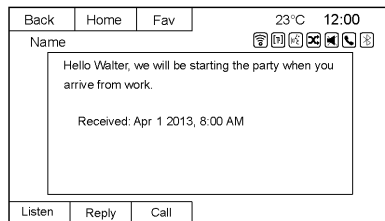

3. Просмотрите сообщение или выберите **Listen** (Слушать), чтобы прослушать сообщение через синтезатор речи. Во время движения автомобиля экран просмотра сообщений недоступен.
- Выберите **Call** (Звонок), чтобы набрать номер, связанный с текстовым сообщением. Не все телефоны позволяют звонить отправителю сообщения; если такой возможности нет, опция **Звонок** недоступна.

- Выберите **Reply** (Ответ), чтобы ответить на входящее текстовое сообщение. Не все телефоны поддерживают отправку сообщений.

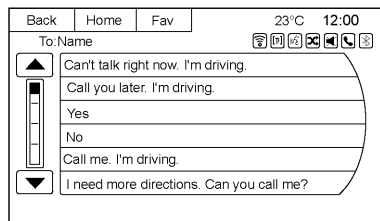

- Выберите желаемое сообщение из списка запрограммированных сообщений на экране, чтобы отправить его в качестве ответа

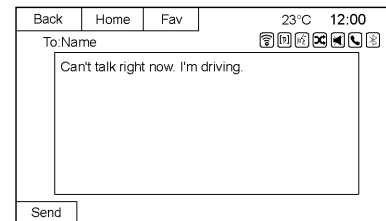

- Выберите **Send** (Отправить), чтобы отправить сообщение.
- Выберите **Back** (Назад), чтобы отменить действия и вернуться к предыдущему экрану.

## Входящие текстовые сообщения

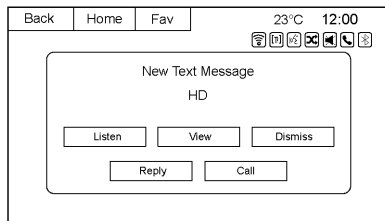

При поступлении текстового сообщения на экране возникает всплывающее окно. Всплывающее окно остается на экране до тех пор, пока не будет выбрана опция **Dismiss** (Отклонить).

- Выберите **Listen** (Слушать), чтобы прослушать сообщение через синтезатор речи.
- Выберите **View** (Показать), чтобы просмотреть сообщение. Просмотр сообщений на движущемся автомобиле невозможен.

- Выберите **Reply** (Ответ), чтобы ответить на сообщение запрограммированным сообщением.
- Выберите **Call** (Звонок), чтобы набрать номер, связанный с текстовым сообщением.
- Выберите **Dismiss** (Отклонить), чтобы закрыть всплывающее окно входящего сообщения.

## Настройки текстовых сообщений

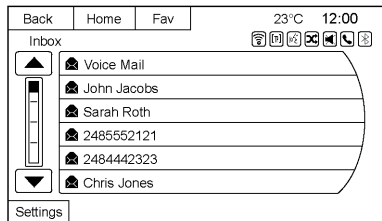

Доступ к настройкам текстовых сообщений осуществляется из меню входящих сообщений.

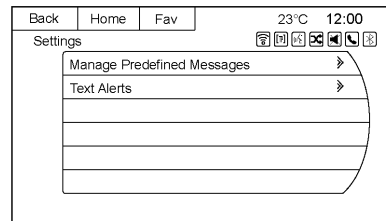

- Выберите **Manage Predefined Messages** (Управление запрограммированными сообщениями), чтобы создать собственное запрограммированное сообщение, которое можно будет использовать для ответа.
- Выберите **Text Alerts** (Текстовые уведомления), чтобы выбрать режим уведомления о поступающих текстовых сообщениях:
  - ◆ Текстовое уведомление со звуковым сигналом
  - ◆ Только звуковой сигнал
  - ◆ Выкл.

## Телефон с устройством громкой связи

### Применение голосового управления через Bluetooth

Чтобы использовать голосовое управление, нажмите кнопку  на рулевом колесе. Для управления голосовыми функциями используйте приведенные ниже команды. Для получения дополнительной информации произнесите "Помощь", находясь в меню голосового управления.

#### Звонок по телефону

При телефонных звонках можно использовать следующие команды.

**Набор или Звонок:** Обе эти команды можно использовать для набора номера.

**Набрать по цифрам:** Эта команда позволяет набрать номер, вводя цифры по одной.

**Повторный набор:** Эта команда набирает последний использовавшийся на мобильном телефоне номер.

#### Использование команды Набор или Звонок

Для звонка по определенному номеру:

1. Нажмите . Система ответит "Произнесите команду", а затем раздастся звуковой сигнал.
2. Произнесите "Набор" или "Звонок".
3. Произнесите весь номер без пауз, затем скажите "Набор".

После установления соединения можно вести разговор через динамики аудиосистемы.

Звонок с использованием голосовой метки:

1. Нажмите . Система ответит "Произнесите команду", а затем раздастся звуковой сигнал.
2. Произнесите "Набор" или "Звонок" и затем произнесите голосовую метку. Например "Позвонить Джону на рабочий".

После установления соединения можно вести разговор через динамики аудиосистемы.

#### Использование команды набора по цифрам

Можно набрать номер, вводя цифры по одной.

1. Нажмите . Система ответит "Произнесите команду", а затем раздастся звуковой сигнал.
2. Произнесите "Набрать по цифрам".
3. Произнесите номер по цифрам. После каждой цифры система произносит распознанную цифру и выдает звуковой сигнал. После ввода последней цифры произнесите "Набор".

Если система ответила неверной цифрой, произнесите "Очистить", чтобы удалить последнюю цифру.

После установления соединения можно вести разговор через динамики аудиосистемы.

#### **Использование команды повторного набора**

1. Нажмите /☎. Система ответит "Произнесите команду", а затем раздастся звуковой сигнал.
2. Услышав звуковой сигнал, произнесите: "Повторный набор". Система повторяет набор последнего номера, набранного с подключенного мобильного телефона.

После установления соединения можно вести разговор через динамики аудиосистемы.

#### **Стирание данных из системы**

Если информацию не стереть из Bluetooth-системы автомобиля, она сохраняется. Это относится и к информации о связывании телефонов.

Удаление связанного телефона / устройства ⇨ 208.



## Предметный указатель

<b>В</b>		Карты ..... 176
Введение .....	134	Кнопки управления..... 138
Внешние устройства.....	167	<b>Н</b>
Воспроизведение аудио.....	167	Навигационные команды..... 201
Воспроизведение аудио-CD....	155	Навигация..... 174
Воспроизведение звука через Bluetooth.....	165	адресная книга..... 181
Воспроизведение сохраненных звуковых файлов.....	161	Ввод адреса..... 181
Вспомогательный вход AUX....	157	ведение по маршруту..... 181
		мой дом..... 181
<b>Г</b>		Настройка отображения карты..... 176
Голосовое управление .....	201, 208, 219	обзор символов ..... 179
Громкость.....	147	обновления картографических данных.... 176
<b>И</b>		Параметры маршрута..... 181
Изображения.....	161	пункт назначения..... 181
Интернет-радио Stitcher.....	170	сенсорные кнопки на экране 174
Использование.....	138, 174	Настройка воспроизведения музыки через Bluetooth..... 165
Источник звука.....	147	Настройка меню ..... 193
<b>К</b>		Настройки..... 193
Канал Bluetooth®.....	165	Настройки дисплея..... 193
Аудио.....	165	Настройки радио..... 193
музыка.....	165	Настройки системы навигации 193
Органы управления.....	208	Настройки тембра..... 147
связывание телефона / устройства.....	208	Начальная страница индивидуальная настройка. . 141
		функции..... 141

<b>О</b>			
Обзор .....	136	Проблемы с указанием маршрута.....	199
Обзор символов .....	179	Пункт назначения .....	181
Обслуживание навигационной системы.....	200	<b>Р</b>	
Общая информация.....	149, 154	Работа.....	212
Общие сведения 134, 157, 158, 165		Работа с приложениями смартфона.....	170
Общий обзор органов управления.....	137	Радиостанция восстановления.....	150
Объекты POI.....	181	Поиск.....	149
Определение местоположения автомобиля .....	198	Сохранить.....	150
Органы управления на рулевом колесе.....	138, 208	<b>С</b>	
Основные рабочие операции. .	147	Связывание телефона / устройства.....	208
<b>П</b>		Сенсорные кнопки на экране. .	138, 141
Параметры времени и даты. ....	193	Система глобального позиционирования (GPS) .....	198
Подключение внешних устройств.....	157	Система радиоданных (RDS) .	151
Подключение USB-носителей. 160		Списки избранного.....	150
Поиск радиостанций.....	149	<b>Т</b>	
Пояснения к покрытию картографической базы данных.....	176	Текстовые сообщения.....	216
Прием радиосигнала .....	153	Телефон	
		громкая связь.....	219
		Звонок по телефону.....	212
		Канал Bluetooth®.....	208
		Ожидание звонка.....	212
		Приём и отказ от приёма вызова.....	212
		Управление.....	212
		Телефон с устройством громкой связи .....	219
		Телефоны Android.....	170
		<b>У</b>	
		Управление.....	165
		Управление аудиосистемой.....	147
		Управление работой системы	141
		<b>Ф</b>	
		Фиксированная настройка на станцию.....	150
		<b>Ц</b>	
		Цифровое радиовещание.....	152
		<b>Я</b>	
		Языки.....	193
		<b>А</b>	
		AM-радио.....	149
		Audio CD.....	155
		<b>В</b>	
		Bluetooth® .....	208
		Bluetooth музыка.....	165

<b>C</b>		
CD-плеер.....	154	
<b>D</b>		
DAB.....	152	
<b>F</b>		
FM-радио.....	149	
<b>G</b>		
Gracenote®.....	158	
<b>I</b>		
iPhone, iPad®.....	167	
iPod®.....	167	
<b>P</b>		
POWER.....	147	
<b>Q</b>		
Quick info (Краткая информация).....	149	
<b>U</b>		
USB		
воспроизведение с устройства.....	161	
Меню.....	161	
мультимедийные форматы. .	158	
передача.....	158	
		поиск и устранение неисправностей.....
		порт.....
		Проигрыватель MP3.....
		Файловая система и наименование.....
		158
		160
		158
		161