

**SPARK**

**РУКОВОДСТВО ПО  
ЭКСПЛУАТАЦИИ**

## **\*ТОЛЬКО ДЛЯ ДИЗЕЛЬНЫХ ДВИГАТЕЛЕЙ ЕВРОСТАНДАРТА 590!**



Дизельный двигатель данного автомобиля спроектирован и построен в соответствии с последними достижениями в области автомобильных разработок.

Это экономичная, технически усовершенствованная и соответствующая требованиям охраны окружающей среды модель.

Для надлежащей работы двигателя необходимо применять только высококачественное топливо, соответствующее европейским спецификациям DIN EN 590 - EURO DIESEL. См. главу "Вождение автомобиля - Топливо".

Использование других видов топлива может привести к ухудшению эксплуатационных характеристик автомобиля и стать причиной аннулирования гарантии!

\*Для автомобилей с дизельным двигателем

## ВВЕДЕНИЕ

В данном руководстве представлена информация по эксплуатации и техническому обслуживанию нового автомобиля. В руководстве также содержится важная информация по безопасности. Для обеспечения безопасной и надежной эксплуатации внимательно прочтите и выполняйте указанные рекомендации.

Наилучшее качество обслуживания Вашего автомобиля может предоставить авторизованный дилер CHEVROLET, который обладает необходимыми знаниями о данном автомобиле и стремится к полному удовлетворению Ваших потребностей.

Данное руководство представляет собой неотъемлемую часть Вашего нового автомобиля. Руководство должно постоянно храниться в автомобиле, включая момент его перепродажи.

Благодарим Вас за приобретение автомобиля Chevrolet.

## ВАЖНОЕ ПРЕДУПРЕЖДЕНИЕ

Прочитайте настоящее руководство и скрупулезно следуйте инструкциям.

△ Данный знак используется для предупреждения о потенциальной опасности, связанной с получением травм, повреждением Вашего автомобиля или причинением иного материального ущерба. Соблюдайте все указания по безопасности, отмеченные данным знаком.

В настоящем руководстве содержатся специальные замечания:

- Предупреждение
- Внимание
- Примечание

### △ ПРЕДУПРЕЖДЕНИЕ

**ПРЕДУПРЕЖДЕНИЕ** служит для обозначения потенциально опасных ситуаций, в которых невыполнение инструкций может привести к тяжелым травмам или смертельному исходу.

### △ ВНИМАНИЕ

**ВНИМАНИЕ** служит для обозначения потенциально опасных ситуаций, в которых невыполнение инструкций может привести к травмам низкой или средней степени тяжести, повреждению Вашего автомобиля или причинению иного материального ущерба.

### ПРИМЕЧАНИЕ

**ПРИМЕЧАНИЕ** указывает на информацию, которая будет полезной при техническом обслуживании, и другие связанные с автомобилем инструкции.

\* или (опция): В данном руководстве символом звездочки и примечанием (опция) обозначены компоненты дополнительного оборудования, которые не входят в стандартную комплектацию всех автомобилей. К таким компонентам относятся варианты комплектации двигателя, комплектация моделей для конкретных стран и дополнительное оборудование.

Все сведения, иллюстрации и технические характеристики, приведенные в настоящем руководстве, основаны на самой свежей информации на момент его опубликования.

Мы оставляем за собой право на изменение технических характеристик или конструкции в любое время, без предварительного уведомления и каких бы то ни было обязательств.

Возможно несоответствие данного автомобиля стандартам и нормам отдельных стран. Прежде чем пытаться зарегистрировать данный автомобиль в другой стране, проверьте все действующее законодательство и внесите все необходимые доработки.

В данном руководстве содержится описание вариантов комплектации и отделки, доступных на момент его опубликования. Некоторые из описанных компонентов могут отсутствовать в Вашем автомобиле. За информацией о вариантах комплектации и отделки обращайтесь к дистрибьютору Chevrolet.

Наша компания не осуществляет проверку деталей и оборудования других производителей и не утверждает их применение. Мы не можем подтвердить пригодность и безопасность этих деталей и принадлежностей и не несем ответственность за ущерб, связанный с их использованием.

Важно: прежде чем приступить к эксплуатации Вашего автомобиля внимательно прочтите всю главу 1 ("Системы пассивной безопасности и сиденья") данного руководства.

# СОДЕРЖАНИЕ

<b>1. СИДЕНЬЯ И СИСТЕМЫ ПАССИВНОЙ БЕЗОПАСНОСТИ</b> .....	<b>1-1</b>
(Важная информация по ремням безопасности, подушкам безопасности, детским креслам и другим элементам системы безопасности.)	
<b>2. ПРИБОРЫ И ОРГАНЫ УПРАВЛЕНИЯ</b> .....	<b>2-1</b>
(Информация по приборам, указателям и органам управления автомобиля.)	
<b>3. ВОЖДЕНИЕ АВТОМОБИЛЯ</b> .....	<b>3-1</b>
(Информация по вождению автомобиля в различных условиях.)	
<b>4. УПРАВЛЕНИЕ МИКРОКЛИМАТОМ И АУДИОСИСТЕМА</b> .....	<b>4-1</b>
(Информация по эксплуатации систем отопления, вентиляции, кондиционирования воздуха, а также аудиосистемы.)	
<b>5. ПОВРЕЖДЕНИЯ, УСТРАНЯЕМЫЕ В ПУТИ</b> .....	<b>5-1</b>
(Необходимая информация и указания по разрешению проблем, возникающих при эксплуатации автомобиля.)	
<b>6. СЕРВИСНЫЕ РАБОТЫ И УХОД ЗА АВТОМОБИЛЕМ</b> .....	<b>6-1</b>
(Информация о порядке технического обслуживания автомобиля.)	
<b>7. ТЕХНИЧЕСКОЕ ОБСЛУЖИВАНИЕ АВТОМОБИЛЯ</b> .....	<b>7-1</b>
(Информация о техническом обслуживании автомобиля)	
<b>8. ТЕХНИЧЕСКАЯ ИНФОРМАЦИЯ</b> .....	<b>8-1</b>
(Технические характеристики автомобиля, типы смазочных материалов и прочая полезная информация.)	
<b>9. ПРЕДМЕТНЫЙ УКАЗАТЕЛЬ</b> .....	<b>9-1</b>



# 1 СИДЕНЬЯ И СИСТЕМЫ ПАССИВНОЙ БЕЗОПАСНОСТИ

- **ОБЯЗАТЕЛЬНО ПРИСТЕГИВАЙТЕ РЕМНИ БЕЗОПАСНОСТИ!** ..... 1-2
- **ВОДИТЕЛЬ И ПЕРЕДНИЙ ПАССАЖИР...** 1-5
- **ЗАДНИЕ ПАССАЖИРЫ** ..... 1-5
- **РЕМНИ БЕЗОПАСНОСТИ С ТРЕХТОЧЕЧНЫМ КРЕПЛЕНИЕМ** ..... 1-6
- **ПРЕДНАТЯЖИТЕЛЬ РЕМНЯ БЕЗОПАСНОСТИ** ..... 1-7
- **РЕГУЛИРОВКА ВЫСОТЫ РЕМНЯ БЕЗОПАСНОСТИ ВОДИТЕЛЯ** ..... 1-8
- **ИСПОЛЬЗОВАНИЕ РЕМНЯ БЕЗОПАСНОСТИ БЕРЕМЕННЫМИ ЖЕНЩИНАМИ** ..... 1-9
- **ДЕТСКОЕ БЕЗОПАСНОЕ КРЕСЛО** ..... 1-9
- **НИЖНИЕ КРЕПЛЕНИЯ И ВЕРХНИЕ ПРИВЯЗНЫЕ КРЕПЛЕНИЯ ISOFIX** ..... 1-11
- **ПОДГОЛОВНИКИ** ..... 1-15
- **ПЕРЕДНИЕ СИДЕНЬЯ** ..... 1-16
- **ЗАДНЕЕ СИДЕНЬЕ** ..... 1-17
- **ДОПОЛНИТЕЛЬНАЯ СИСТЕМА ПАССИВНОЙ БЕЗОПАСНОСТИ (ПОДУШКИ БЕЗОПАСНОСТИ)** ..... 1-18

### **ОБЯЗАТЕЛЬНО ПРИСТЕГИВАЙТЕ РЕМНИ БЕЗОПАСНОСТИ!**

Долгие годы на безопасности водителя и пассажиров сфокусированы многие государственные и корпоративные программы научно-исследовательских и опытно-конструкторских работ. Двумя компонентами автомобиля, предназначенными исключительно для защиты водителя и пассажиров при авариях, являются ремни безопасности, предусмотренные на каждом сиденье, и дополнительная система пассивной безопасности – подушки безопасности для водителя и переднего пассажира. Ремни безопасности обеспечивают защиту водителя и пассажиров только в пристегнутом состоянии. Подушка безопасности представляет собой дополнительное средство защиты, эффективное только при использовании ремней безопасности.

### **КАК РАБОТАЮТ РЕМНИ БЕЗОПАСНОСТИ?**

Ремни безопасности выполняют следующие функции:

1. Обеспечивают удержание водителя и пассажиров при столкновениях.
2. За счет растяжения ремни безопасности замедляют инерционное перемещение при столкновении и сокращают продвижение вперед корпуса человека в процессе поглощения энергии удара передней частью автомобиля путем деформации элементов конструкции.
3. Фиксируют положение водителя при столкновениях, обеспечивая возможность восстановить контроль над автомобилем в определенных экстренных дорожных ситуациях.
4. Предотвращают выбрасывание пассажиров со своих мест во избежание травмирования остальных пассажиров и водителя.

### **⚠ ПРЕДУПРЕЖДЕНИЕ**

- Только ремни безопасности показали себя как простое и наиболее эффективное средство защиты от травм и гибели при автомобильных авариях!
- Как владелец автомобиля и водитель, Вы должны убедиться, что все пассажиры правильно пристегнули свои ремни безопасности.
- Беременные женщины, люди с травмами или физическим недостатками также должны пристегивать ремни безопасности. При несоблюдении данного требования такие пассажиры наиболее подвержены тяжелым травмам и гибели при аварии.
- Лучший способ обезопасить плод – защитить беременную женщину.
- В данной главе описаны принцип действия и порядок использования ремней безопасности, а также порядок регулировки сидений. Прочтите всю представленную информацию и обязательно следуйте данным инструкциям и предупреждениям, чтобы обеспечить использование всех возможностей систем безопасности автомобиля.

## ПРИНЦИП ДЕЙСТВИЯ РЕМНЕЙ БЕЗОПАСНОСТИ

*Защиту обеспечивают только правильно пристегнутые ремни безопасности.*

При силовом воздействии на корпус человека выше определенного уровня люди в автомобиле могут получить травмы. При резком снижении скорости автомобиля возникает значительное силовое воздействие на тело человека, которое существенно снижается, если обеспечивается замедление продвижения его корпуса вперед. Таким образом, для защиты человека от травм при столкновении основной задачей является обеспечение максимального периода времени и расстояния до остановки продвижения корпуса вперед.

Представим себе человека, который бежит со скоростью 25 км/ч и сталкивается с бетонной стеной. Представим себе другого человека, который бежит со скоростью 25 км/ч и сталкивается с бетонной стеной, покрытой деформируемой прокладкой толщиной 90 см. В первом случае человек может получить тяжелые травмы или даже погибнуть. Во втором случае человек скорее всего не травмируется. Почему? В первом случае тело человека сталкивается с неупругой бетонной поверхностью и мгновенно останавливается. Вся накопленная

в процессе бега энергия поглощается телом человека, а не жесткой бетонной поверхностью. Во втором примере тело имеет такую же кинетическую энергию, как и в первом примере. Но в этом случае тело продвигается вперед благодаря обивке, обеспечивая дополнительное время и расстояние для остановки тела за счет поглощения прокладкой при деформировании энергии бегущего человека.

При столкновении автомобиля с бетонной стеной на скорости 50 км/ч передний бампер автомобиля останавливается немедленно, но салон останавливается медленнее за счет деформирования передних элементов каркаса автомобиля. Человек, пристегнутый ремнем безопасности, остается на месте и защищен "прокладкой", функции которой выполняет деформирование передней части автомобиля и растяжение ремней безопасности. Падение скорости тела пристегнутого человека с 50 км/ч до нуля осуществляется при перемещении на 90–120 см. Кроме того, пристегнутый человек остается на месте, поэтому удается избежать ударов о жесткие элементы автомобиля, если при фронтальном столкновении срабатывают подушки безопасности. Непристегнутый человек не имеет такой защиты. Его положение

в автомобиле не зафиксировано, поэтому тело продолжает продвижение со скоростью 50 км/ч, которая была до столкновения, пока не столкнется с каким-либо твердым объектом на скорости около 50 км/ч и мгновенно остановится. Таким образом, даже если при фронтальном столкновении срабатывают подушки безопасности, непристегнутый передний пассажир подвержен значительно более высокому риску тяжелой травмы или гибели, чем правильно пристегнутый. (См. "ДОПОЛНИТЕЛЬНАЯ СИСТЕМА ПАССИВНОЙ БЕЗОПАСНОСТИ" в алфавитном указателе.)

**△ ПРЕДУПРЕЖДЕНИЕ*****РЕМНИ БЕЗОПАСНОСТИ  
ОБЕСПЕЧИВАЮТ ЗАЩИТУ***

Статистика автомобильных аварий показывает, что водители и пассажиры с правильно пристегнутыми ремнями безопасности подвержены меньшему риску травмирования и имеют более высокую вероятность выживания при аварии. Поэтому в большинстве стран законодательство содержит требование пристегиваться ремнями безопасности во время эксплуатации автомобиля.

***ИСПОЛЬЗОВАНИЯ РЕМНЕЙ  
БЕЗОПАСНОСТИ***

Передние сиденья и боковые места заднего сиденья автомобиля оборудованы ремнями безопасности с трехточечным креплением. Ремни безопасности передних сидений и боковых мест заднего сиденья втягиваются и фиксируются механизмом инерционной катушки. В нормальном пристегнутом положении ремень безопасности с трехточечным креплением не требует регулировки длины и обеспечивает свободу перемещения при постоянной скорости движения автомобиля.

(Продолжение)

**△ ПРЕДУПРЕЖДЕНИЕ**

При внезапной или резкой остановке или высоком ускорении или замедлении ремень безопасности автоматически блокируется, обеспечивая удержание тела человека.

Для использования всех возможностей защиты ремень безопасности должен быть правильно пристегнут, а человек должен занимать правильное положение в соответствии со следующими требованиями:

- Спинка сиденья в вертикальном положении (без наклона, чтобы предотвратить "подныривание" или проскальзывание под ремень безопасности и травмирование уязвимых частей тела при столкновении).
- Человек должен сидеть прямо (Не сутулясь, чтобы поясничная и плечевая части ремня обеспечивали максимальное усилие удержания и минимизировали травмы мягких и уязвимых частей тела при столкновении).
- Запорная скоба должна быть надежно вставлена в замок ремня безопасности до щелчка (если ремень безопасности не застегнут, он не обеспечивает никакой защиты; потяните ремень, чтобы проверить надежность фиксации).

(См. продолжение)

**△ ПРЕДУПРЕЖДЕНИЕ**

- Поясничная часть ремня безопасности проходит внизу и облегает тазобедренную часть тела (не брюшную полость, где натяжение ремня может привести к тяжелой травме при столкновении – ЭТО ОСОБЕННО ВАЖНО ДЛЯ БЕРЕМЕННЫХ ЖЕНЩИН).
- Плечевая часть ремня безопасности проходит по ближнему к двери плечу и опоясывает грудь (а не под рукой, вокруг шеи, по дальнему от двери плечу или по спине, ремень не должен быть ослаблен, чтобы исключить излишнее продвижение корпуса вперед и получение травмы при столкновении).
- Колени в положении "прямо вперед" (чтобы коленные буферы со стороны водителя при столкновении воспрепятствовали "подныриванию" под ремень безопасности).

(См. продолжение)

**△ ПРЕДУПРЕЖДЕНИЕ**

- Индивидуальный ремень безопасности (ремень безопасности рассчитан на одного человека, поэтому использование одного ремня безопасности несколькими людьми может стать причиной травмы при столкновении).
- Дети на детских сиденьях (при столкновении возникают большие перегрузки, поэтому взрослый не может удержать ребенка, пристегнутого вместе с ним одним ремнем, и может раздавить его).
- Водитель и все пассажиры пристегнуты (непристегнутые люди могут получить травмы сами и травмировать остальных людей в автомобиле, так как при столкновении их положение не зафиксировано)

(См. продолжение)

**△ ПРЕДУПРЕЖДЕНИЕ**

- Ремень безопасности не должны быть перекручены (перекрученные ремни безопасности не имеют свободы перемещения и не обеспечивают надлежащее удержание; вместо равномерного распределения нагрузки они могут врезаться в тело, повышая риск получения травмы и гибели).
- Запирайте двери (при столкновении незапертые двери повышают риск получения травм и гибели из-за внешнего ударного воздействия или выбрасывания из автомобиля).
- Выполняйте периодические проверки (во время эксплуатации автомобиля периодически проверяйте, чтобы поясничная часть ремня безопасности облегла бедра и не смещалась на талию, а плечевая часть проходила по середине плеча и через грудь. Правильное положение ремня обеспечивает поглощение костной системой плечевой части тела и бедер нагрузки от ремня, в то время как неправильное положение ремня может привести к травмам шеи или органов брюшной полости).

(См. продолжение)

**△ ПРЕДУПРЕЖДЕНИЕ**

- Между ремнем безопасности и частями тела не должно находиться никаких твердых и бьющихся предметов (наличие в карманах или на одежде таких предметов, как шариковые ручки, очки и т.д., в случае столкновения может привести к тяжелой травме).

**ВОДИТЕЛЬ И ПЕРЕДНИЙ ПАССАЖИР**

Передние сиденья оборудованы регулируемыми креслами и спинками с регулируемыми по высоте подголовниками, ремнями безопасности с трехточечным креплением и дополнительной системой пассивной безопасности (подушки безопасности\*).

**ЗАДНИЕ ПАССАЖИРЫ**

Заднее сиденье с двумя боковыми местами и одним центральным оборудованы ремнями безопасности с трехточечным креплением.

Боковые места оборудованы нижними узлами крепления детского кресла. (Для получения дополнительной информации см. "НИЖНИЕ УЗЛЫ КРЕПЛЕНИЯ И ВЕРХНИЕ ПРИВЯЗНЫЕ УЗЛЫ КРЕПЛЕНИЯ ISOFIX" в алфавитном указателе.)

### РЕМНИ БЕЗОПАСНОСТИ С ТРЕХТОЧЕЧНЫМ КРЕПЛЕНИЕМ

Для снижения риска травмирования при столкновениях и резких маневрах Ваш автомобиль оборудован ремнями безопасности с трехточечным креплением. Оба передних сиденья, оба внешних места и центральное место на заднем сиденье снабжены ремнями безопасности с трехточечным креплением. Данные ремни безопасности крепятся в трех точках и обеспечивают удержание пристегнутых водителя и пассажиров, занимающих правильное положение в креслах.

Ремень безопасности с трехточечным креплением и инерционной катушкой не требует регулировки длины и обеспечивает свободу перемещения при постоянной скорости движения автомобиля.

Тем не менее, при внезапной или резкой остановке или высоком ускорении или замедлении ремень безопасности автоматически блокируется, обеспечивая удержание тела человека.

Обязательно пристегивайте ремни безопасности надлежащим образом:

1. Закройте и запирайте двери.
2. Приведите спинку сиденья в вертикальное положение.
3. Возьмите запорную скобу ремня безопасности и протяните ремень через себя. Убедитесь, что ремень не перекручен. Если ремень безопасности при вытягивании блокируется, дайте ему втянуться в катушку. Снова вытяните ремень безопасности на удобную длину, обеспечивающую плотное прилегание.

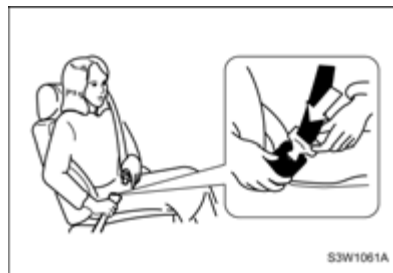

4. Плечевой ремень должен проходить посередине плеча и через грудь. Плечевой ремень ни в коем случае не должен захлестывать шею. В случае столкновения правильное положение данного ремня обеспечивает распределение нагрузки на плечи и исключает воздействие на ребра и шею, предотвращая тяжелые повреждения внутренних тканей и органов.
5. Поясничный ремень должен проходить внизу и облегать бедра, не смещаясь на талию. В случае столкновения правильное положение данного ремня обеспечивает распределение нагрузки на тазобедренную часть тела и исключает воздействие на брюшную полость, предотвращая тяжелые повреждения внутренних тканей и органов.
6. Плотно вставьте запорную скобу ремня в замок до защелкивания механизма фиксации. Убедитесь, что ремень пристегнут к своему замку. Кнопка отпирания на замке должна располагаться так, чтобы обеспечить возможность быстрого отпирания в случае необходимости.
7. Потяните стопорную скобу ремня, чтобы проверить надежность фиксации.

Для отстегивания ремня безопасности нажмите кнопку отпирания на замке. Ремень автоматически втянется. При втягивании придерживайте ремень, чтобы исключить повреждение запорной скобой поверхностей салона или травмирование пассажиров.



### Уход за ремнями безопасности:

1. Выполняйте периодическую проверку всех ремней безопасности, соответствующих деталей и узлов. При наличии повреждений ремней безопасности, соответствующих деталей или узлов мы рекомендуем производить замену в авторизованном сервис-центре Chevrolet. Рекомендуем обратиться в авторизованный сервис-центр Chevrolet.
2. Необходимо заменять все ремни безопасности и соответствующие детали, растянутые или поврежденные при аварии, даже если растяжение или повреждение визуально не заметно. Растянутые ремни и поврежденные детали не обеспечивают эффективной защиты. При замене необходимо использовать новые ремни безопасности.
3. Мы рекомендуем после столкновения автомобиля производить замену всего узла ремня безопасности. Если обученный специалист, например сотрудник авторизованного сервис-центра Chevrolet, не обнаружит повреждений ремней безопасности и подтвердит их нормальное рабочее состояние, то в замене нет необходимости.

4. Эксплуатация автомобиля с поврежденными ремнями безопасности или другими деталями представляет опасность.

### ПРЕДНАТЯЖИТЕЛЬ РЕМНЯ БЕЗОПАСНОСТИ\*



Ремни безопасности передних сидений оборудованы автоматическими преднатяжителями.

Системы пассивной безопасности с преднатяжителями ремней безопасности снижают риск получения травм при фронтальном столкновении.

При сильном фронтальном столкновении всегда происходит срабатывание преднатяжителей ремней безопасности, обеспечивающих надежную фиксацию на своих местах водителя и переднего пассажира.

Преднатяжитель ремня безопасности не срабатывает при слабом фронтальном, заднем и боковом столкновении и при опрокидывании.

Если преднатяжитель срабатывает случайно или неправильно, его следует заменить вместе с ремнем безопасности.

Если сигнализатор неисправности подушки безопасности на сигнальном блоке неисправности не мигает при включении зажигания, начинает гореть непрерывно после нескольких миганий или горит или мигает во время движения, возможно, система преднатяжителя или система подушек безопасности неисправна. Обе системы должны быть как можно скорее проверены в авторизованном сервис-центре.

## РЕГУЛИРОВКА ВЫСОТЫ РЕМНЯ БЕЗОПАСНОСТИ ВОДИТЕЛЯ\*

Для регулировки высоты верхней точки крепления ремня безопасности выполните следующее:

1. Вытяните ремень безопасности.
2. Нажмите регулятор высоты ремня безопасности в месте, указанном на рисунке стрелкой.
3. Отрегулируйте высоту ремня безопасности так, чтобы ремень проходил посередине ближнего к двери плеча.

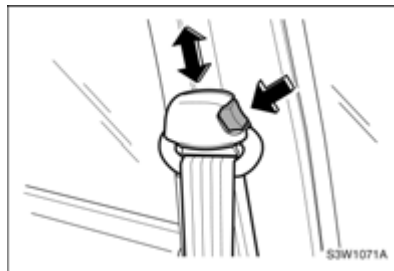

### ⚠ ПРЕДУПРЕЖДЕНИЕ

Неправильная регулировка высоты ремня безопасности приводит к снижению эффективности ремня безопасности при столкновении.

### ⚠ ПРЕДУПРЕЖДЕНИЕ

Ни в коем случае не ездите с неправильно отрегулированным ремнем безопасности. Для предотвращения травм строго соблюдайте следующие правила:

- Перед началом поездки отрегулируйте высоту ремня безопасности.
- Плечевой ремень должен проходить посередине плеча.
- Зафиксируйте узел крепления ремня безопасности.

Несоблюдение этих правил может привести к травмам или даже гибели в случае столкновения.

## ИСПОЛЬЗОВАНИЕ РЕМНЯ БЕЗОПАСНОСТИ БЕРЕМЕННЫМИ ЖЕНЩИНАМИ

Ремни безопасности предназначены для всех, в том числе и для беременных женщин.

В отличие от остальных людей беременные женщины наиболее подвержены тяжелым травмам при столкновении, если ремень безопасности не пристегнут. Кроме того, правильно пристегнутый ремень безопасности при столкновении обеспечивает безопасность плода женщины.

Для обеспечения максимальной степени защиты беременная женщина должна пользоваться ремнем безопасности с трехточечным креплением. На беременной женщине поясничная часть ремня безопасности должна проходить как можно ниже.

## ДЕТСКОЕ БЕЗОПАСНОЕ КРЕСЛО

### ⚠ ПРЕДУПРЕЖДЕНИЕ

**Предлагаются детские безопасные кресла самых разнообразных размеров и конструкции. В зависимости от формы и размеров салона и сидений к Вашему автомобилю подходят детские безопасные кресла только определенных типов.**

**Вы сами отвечаете за правильный подбор и надлежащее крепление детского безопасного кресла в автомобиле, на котором для этого предусмотрены ремни безопасности и система крепления детского кресла.**

**Использование детского безопасного кресла, размер которого не подходит для данного автомобиля, или неправильное закрепление кресла в автомобиле может привести к получению тяжелых травм ребенком и остальными людьми в автомобиле при столкновении.**

После приобретения детского безопасного кресла для ребенка прочтите и строго соблюдайте инструкции производителя по установке и использованию данной системы. Детское безопасное кресло

должно соответствовать возрасту, росту и весу ребенка, подходить и надежно устанавливаться в конкретном автомобиле. Выпускаются различные типы детских безопасных кресел для детей разного возраста, которые по росту и весу не могут безопасно использовать систему ремней безопасности автомобиля.

### ⚠ ПРЕДУПРЕЖДЕНИЕ

**В Вашем автомобиле предусмотрена установка универсального детского безопасного кресла только на боковых местах заднего сиденья.**

- **Запрещается устанавливать универсальное детское безопасное кресло на сиденье переднего пассажира и/или заднее центральное сиденье.**

Статистика автомобильных аварий показывает, что для детей наиболее безопасным является не переднее, а заднее сиденье.

Дети старшего возраста, для которых уже не подходит детское безопасное кресло, должны занимать место на заднем сиденье и соответственно пристегиваться ремнем безопасности так, чтобы плечевая часть

ремня проходила как можно дальше от шеи, а поясная часть внизу и облегать бедра. Периодически проверяйте положение ремня, обеспечивающее безопасность.

Если ребенок сидит на переднем сиденье, то следите за тем, чтобы плечевой ремень не проходил через голову и шею ребенка. Для этого может потребоваться передвинуть ребенка ближе к середине автомобиля, чтобы ремень безопасности проходил через плечо ребенка.

Во время поездки не разрешайте ребенку стоять на ногах или на коленях на сиденье или в других зонах автомобиля.

Если детское кресло не используется, закрепите его ремнем безопасности или уберите из автомобиля.

### ⚠ ПРЕДУПРЕЖДЕНИЕ

- Ни в коем случае во время поездки не держите ребенка на руках. Младенцы и дети младшего возраста должны сидеть в подходящем детском безопасном кресле.
- При столкновении из-за возникающих перегрузок ребенка невозможно удержать на руках. Например, при столкновении на скорости всего 40 км/ч нагрузка на руки от ребенка весом 5,5 кг достигает 110 кг.
- Несоблюдение требования по использованию подходящего детского безопасного кресла для младенцев и детей младшего возраста при столкновении может привести к травмам или даже гибели.
- Статистика дорожных происшествий свидетельствует о том, что ребенок находится в большей безопасности, если он правильно зафиксирован на заднем, а не на переднем сиденье.
- Запрещается устанавливать детское безопасное кресло на сиденье переднего пассажира, если автомобиль оборудован соответствующей боковой подушкой безопасности. Более подробная информация приведена в разделе "БОКОВЫЕ ПОДУШКИ БЕЗОПАСНОСТИ", см. алфавитный указатель.

(См. продолжение)

### ⚠ ПРЕДУПРЕЖДЕНИЕ

(См. продолжение)

- **Очень опасно!** Запрещается использовать детское безопасное кресло, устанавливаемое спинкой вперед, на сиденье с предусмотренной спереди подушкой безопасности! Детское безопасное кресло, устанавливаемое спинкой вперед, крепите исключительно на заднем сиденье.



## НИЖНИЕ КРЕПЛЕНИЯ И ВЕРХНИЕ ПРИВЯЗНЫЕ КРЕПЛЕНИЯ ISOFIX

В прошлом детское безопасное кресло крепилось к сиденью ремнем безопасности. В связи с этим зачастую установка или закрепление кресла было неправильным и не обеспечивало надлежащей безопасности ребенка.

Теперь мы оборудуем наши автомобили нижними креплениями ISOFIX на двух внешних сторонах задних сидений и верхними привязными креплениями ISOFIX на обеих сторонах задней части багажного отделения, в результате чего детское кресло оказывается прикрепленным непосредственно к корпусу автомобиля.

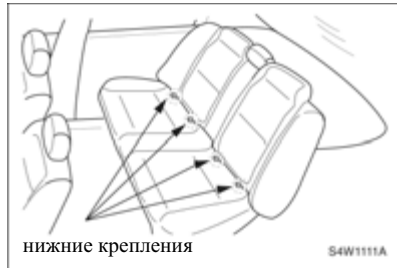

При установке детского кресла, в комплект которого входят нижние крепления и верхние привязные крепления ISOFIX, соблюдайте инструкции производителя кресла и процедуру "Установка детского кресла с нижними креплениями и верхними креплениями ISOFIX", приведенную далее в настоящем руководстве.

Обязательно прочтите и строго соблюдайте приведенные в руководстве инструкции, а также инструкции производителя данного детского кресла.

От этого зависит безопасность вашего ребенка!



По всем вопросам, связанным с детским безопасным креслом и его установкой, обращайтесь к производителю кресла. Если остаются вопросы, связанные с установкой детского кресла на автомобиль, рекомендуем обратиться в авторизованный сервис-центр Chevrolet.

### ⚠ ВНИМАНИЕ

**Неиспользуемая система детского кресла может сдвинуться вперед.**

**Выньте неиспользуемую систему детского кресла из автомобиля или укрепите ее ремнями безопасности.**

### ПРИМЕЧАНИЕ

**Поскольку ремень безопасности или система детского кресла может стать очень горячей в закрытом автомобиле, прежде чем посадить ребенка, проверьте обшивку кресла и замки.**

**⚠ ПРЕДУПРЕЖДЕНИЕ**

Нижние и верхние привязные крепления ISOFIX следует использовать только по их прямому назначению.

Нижние и верхние привязные крепления ISOFIX предназначены только для крепления детских кресел, которые оборудованы верхними и нижними креплениями.

- Запрещается использовать нижние и верхние привязные крепления ISOFIX для крепления ремней безопасности для взрослых, жгутов проводки и других частей и оборудования автомобиля.

При использовании нижних и верхних привязных креплений ISOFIX для крепления ремней безопасности для взрослых, жгутов проводки и других частей и оборудования автомобиля не обеспечивается надлежащая защита при столкновении, что может привести к травмам или даже гибели.

**⚠ ПРЕДУПРЕЖДЕНИЕ**

Размещение системы детского кресла на переднем сиденье может привести к серьезным травмам или гибели ребенка.

Никогда не устанавливайте детское кресло, расположенное спинкой вперед, на переднем сиденье автомобиля, оборудованного надувной подушкой безопасности для пассажира на переднем сиденье.

Если сработает подушка безопасности, ребенок, сидящий в детском кресле, установленном на переднем сиденье спинкой вперед, может получить серьезные травмы.

Детское безопасное кресло, устанавливаемое спинкой вперед, следует монтировать на заднем сиденье.

Детское кресло, устанавливаемое спинкой назад, следует крепить на переднем сиденье только в случае крайней необходимости. При установке кресла на переднем пассажирском сиденье отодвиньте это сиденье как можно дальше назад.

**⚠ ВНИМАНИЕ**

Полноразмерные детские кресла, закрепляемые спинкой вперед, могут оказаться непригодными для установки. Для получения информации о пригодности систем детского кресла обращайтесь к продавцам Chevrolet.

**Таблица пригодности установки систем детского кресла для различных сидений**

Весовая группа		Сиденье (или другое место)		
		Переднее пассажирское	Боковое место заднего сиденья	Центральное место заднего сиденья
Группа 0	до 10 кг	X	U+	X
Группа 0+	до 13 кг	X	U+	X
Группа I	от 9 до 18 кг	X	U+	X
Группа II	от 15 до 25 кг	X	U	X
Группа III	от 22 до 36 кг	X	U	X

Буквенные коды, использованные в этой таблице:

- U = подходит для "универсальных" детских кресел, предназначенных для использования в данной весовой группе.
- X = места, не подходящие для детей данной весовой группы.
- + = подходит для систем детского кресла ISOFIX, устанавливаемых спинкой назад, которые принадлежат к универсальной категории и предназначены для использования в данной весовой группе.

Примечание: Для получения дополнительной информации о пригодности систем детского кресла обращайтесь к продавцам Chevrolet.

**Установка детского кресла с нижними и верхними привязными креплениями ISOFIX**

1. Выберите боковое место на заднем сиденье для установки детского кресла.



2. Найдите два нижних крепления ISOFIX. Местоположение нижних креплений обозначено круглыми метками в нижней части спинки заднего сиденья.
3. Для доступа к нижним креплениям полностью расстегните застёжки, закрывающие оба крепления.
4. Следите за тем, чтобы вокруг нижних креплений ISOFIX, а также замков ремней безопасности и самих ремней, не скапливались посторонние предметы. Посторонние предметы

препятствуют надлежащему закреплению детского кресла в узлах крепления.

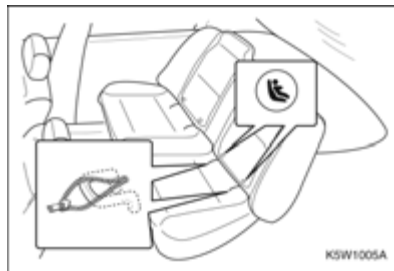

**⚠ ВНИМАНИЕ**

- Если нижние крепления ISOFIX не используются, застёжки должны быть закрыты.

**Если застёжки не застегнуть, то вокруг нижних креплений ISOFIX могут накапливаться посторонние материалы, препятствующие надлежащему закреплению детского кресла в данных узлах.**

**⚠ ВНИМАНИЕ**

**Полностью расстегните застёжки, чтобы они не были зажаты креплениями при установке детского кресла. Несоблюдение данного требования может привести к повреждению застёжек.**

5. Установите детское кресло на сиденье над двумя нижними креплениями ISOFIX и закрепите, соблюдая инструкции производителя данного детского кресла.
6. Отрегулируйте и затяните крепления детского кресла согласно инструкции производителя данного кресла.
7. Для доступа к местам крепления верхних привязных креплений выполните следующие действия.
  - Снимите крышку багажного отделения.
  - Опустите вниз переднюю часть пластиковой крышки.
  - Если заднее сиденье оборудовано съёмным подголовником, перед установкой детского кресла удалите подголовник и положите его в багажное отделение или другое безопасное место. Если детское

кресло больше не используется, установите подголовник на прежнее место.

8. Прикрепите зажим на привязном ремне детского кресла к верхнему привязному креплению, избегая перекручивания привязного ремня.

### ⚠ ПРЕДУПРЕЖДЕНИЕ

Убедитесь, что зажим на привязном ремне детского кресла надежно прикреплен к верхнему привязному креплению.

Плохое соединение может понизить эффективность привязного ремня и верхнего привязного крепления.

9. Затяните привязной ремень детского кресла в соответствии с инструкциями, приложенными к детскому креслу.

10. После установки нажмите и потяните детское кресло, чтобы убедиться в надежности закрепления.

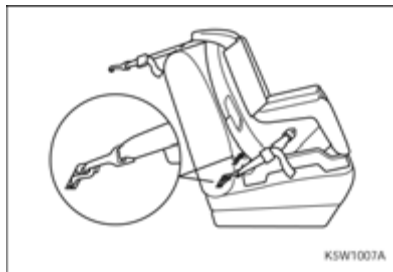

### ПОДГОЛОВНИКИ

Подголовники предназначены для снижения риска травмирования шеи в случае столкновения.

Для обеспечения максимальной защиты сдвиньте подголовник вверх или вниз так, чтобы верхний край подголовника находился на уровне верхней части ушей.

### ⚠ ПРЕДУПРЕЖДЕНИЕ

Снятие или неверная регулировка подголовников может привести к тяжелым травмам головы и шеи в случае столкновения.

Для регулировки подголовников передних и задних\* сидений поднимите или опустите подголовник, нажав кнопку отпирания.

Если по какой-либо причине необходимо снять подголовник, выполните следующее:

1. Вытяните подголовник до упора вверх.
2. Нажав на кнопку отпирания, вытяните подголовник из направляющих втулок.

### ⚠ ПРЕДУПРЕЖДЕНИЕ

Перед началом поездки установите подголовник на место и отрегулируйте.

3. Перед началом поездки установите подголовник на место и соответственно отрегулируйте.

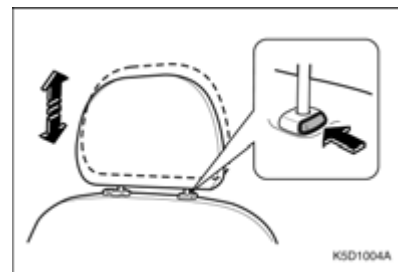

## ПЕРЕДНИЕ СИДЕНЬЯ

### РЕГУЛИРОВКА ПРОДОЛЬНОГО ПОЛОЖЕНИЯ ПЕРЕДНЕГО СИДЕНЬЯ

Для смещения переднего сиденья вперед или назад выполните следующее:

1. Потяните вверх и удерживайте рычаг, расположенный спереди под передним сиденьем.
2. Передвиньте сиденье в удобное положение.
3. Отпустите рычаг.



### ⚠ ПРЕДУПРЕЖДЕНИЕ

- Запрещается регулировать сиденье водителя при движении автомобиля. Водитель может потерять управление автомобилем, что приведет к травмам или материальному ущербу.

### РЕГУЛИРОВКА НАКЛОНА СПИНКИ ПЕРЕДНЕГО СИДЕНЬЯ

Для наклона вперед или назад поднимайте вверх рычаг, расположенный с внешней стороны подушки сиденья, до тех пор, пока спинка не встанет в удобное положение.



### ⚠ ПРЕДУПРЕЖДЕНИЕ

- Запрещается регулировать спинку сиденья водителя при движении автомобиля.

Водитель может потерять контроль над автомобилем, что приведет к травмам или материальному ущербу.

### ⚠ ПРЕДУПРЕЖДЕНИЕ

При столкновении для людей на передних сиденьях с откинутыми спинками может не обеспечиваться надлежащая защита спинкой и ремнями безопасности из-за проскальзывания под ремнем или неудобного надавливания ремня безопасности.

- Запрещается откидывать спинки передних сидений при движении автомобиля.

Это может привести к тяжелым травмам, смертельному исходу или выбрасыванию из автомобиля.

## РЕГУЛИРОВКА ВЫСОТЫ СИДЕНЬЯ ВОДИТЕЛЯ\*

Для регулировки положения подушки сиденья водителя установите подушку в удобное по высоте положение, поворачивая маховичок с внешней стороны подушки сиденья.

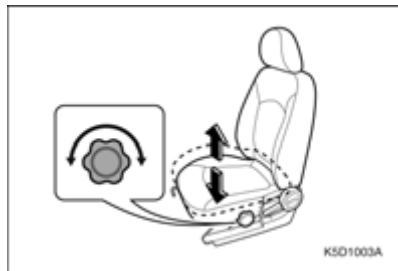

## ЗАДНЕЕ СИДЕНЬЕ

### СКЛАДЫВАНИЕ СПИНКИ ЗАДНЕГО СИДЕНЬЯ

#### ⚠ ПРЕДУПРЕЖДЕНИЕ

- Не ставьте багаж или другой груз выше уровня передних сидений.
- Не разрешайте пассажирам сидеть на сложенных спинках при движении автомобиля.
- Незакрепленный багаж или сидящие на сложенных спинках пассажиры могут быть выброшены со своих мест или из автомобиля при внезапной остановке или столкновении.

**Это может привести к тяжелым травмам или смертельному исходу.**

Для складывания спинок заднего сиденья выполните следующее:

1. Потяните ремешок под передней частью подушки заднего сиденья, чтобы освободить ее.
2. Переведите освобожденную подушку заднего сиденья в вертикальное положение.

#### ПРИМЕЧАНИЕ

Чтобы обеспечить свободный доступ к подушке заднего сиденья, сдвиньте переднее сиденье вперед и установите его спинку в вертикальное положение.

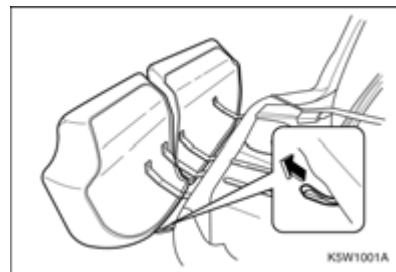

3. Потяните освобождающую рукоятку наверху спинки заднего сиденья и сложите его вперед и вниз.
4. Сдвиньте передние сиденья в удобное положение.

Чтобы вернуть спинку в вертикальное положение. поднимите ее вверх и плотно вставьте на место.

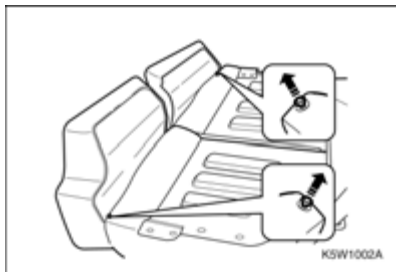

Чтобы поставить на место подушку заднего сиденья, поместите заднюю часть подушки сиденья в исходное положение, убедившись, что ремешки замка ремня безопасности не перекручены и не зажаты под подушкой, и затем опустите до щелчка переднюю часть подушки сиденья.

### ⚠ ВНИМАНИЕ

При установке спинки заднего сиденья в вертикальное положение

- Поместите задний ремень безопасности и замки между спинкой заднего сиденья и подушкой. Убедитесь, что задний ремень безопасности и замки не зажаты подушкой заднего сиденья.
- Убедитесь, что ремни безопасности не перекручены, не зажаты спинкой и находятся в надлежащем положении.

### ⚠ ПРЕДУПРЕЖДЕНИЕ

- Перед началом поездки с пассажирами на заднем сиденье убедитесь, что спинки заднего сиденья полностью откиннуты назад и зафиксированы.
- Запрещается вытягивать рукоятки отпирания вверх спинки сиденья при движении автомобиля.

Вытягивание данных рукояток отпирания при движении автомобиля может привести к травмам.

## ДОПОЛНИТЕЛЬНАЯ СИСТЕМА ПАССИВНОЙ БЕЗОПАСНОСТИ (ПОДУШКИ БЕЗОПАСНОСТИ)\*

Ваш автомобиль оборудован подушками безопасности дополнительной системы пассивной безопасности (SRS), предназначенными для защиты водителя и переднего пассажира, занимающих правильное положение и соответственно пристегнутых. Сиденье водителя и переднего пассажира, в дополнение к ремням безопасности с трехточечным креплением и другим элементам безопасности, оборудованы подушками безопасности и боковыми подушками (если это предусмотрено). Каждая подушка безопасности упакована в специальный модуль, из которого она выходит и раскрывается с чрезвычайно высокой скоростью и силой только в случае определенных типов столкновения автомобиля, связанных с высокой степенью риска получения тяжелых травм или гибели водителя и пассажиров.

### ПОДУШКИ БЕЗОПАСНОСТИ ВОДИТЕЛЯ И ПЕРЕДНЕГО ПАССАЖИРА

#### Подушка безопасности водителя\*

Модуль подушки безопасности водителя расположен в центре рулевого колеса.

### Подушка безопасности переднего пассажира\*

Модуль подушки безопасности переднего пассажира расположен в приборной панели над перчаточным ящиком.

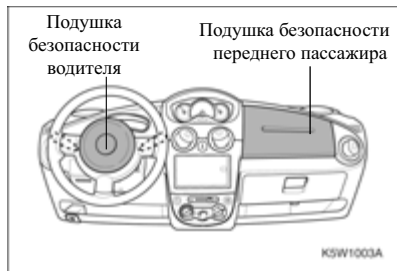

### **⚠ ПРЕДУПРЕЖДЕНИЕ**

Подушки безопасности представляют собой лишь дополнительную систему пассивной безопасности и наиболее эффективны в сочетании с ремнями безопасности.

Для минимизации риска получения тяжелых травм или гибели в случае столкновения водитель и все пассажиры обязаны пристегивать ремни безопасности независимо от того, предусмотрена или нет на данном месте подушка безопасности.

- **Фронтальные подушки безопасности не срабатывают при боковых и задних ударах. Никакие системы безопасности не обеспечивают защиту для водителя и пассажиров без пристегнутых ремней безопасности, поэтому при таких типах столкновений они могут получить тяжелые травмы или погибнуть.**
- **Водитель и пассажиры без правильно пристегнутых ремней безопасности могут быть выброшены по ходу движения при торможении перед столкновением и оказаться рядом с модулями подушек безопасности или на самих модулях. Это может привести к тяжелым травмам от удара раскрывающейся подушкой безопасности.**

### Принцип действия подушек безопасности

Подушки безопасности предназначены для предохранения головы, шеи и грудной клетки от удара о приборную панель, рулевое колесо или ветровое стекло при фронтальном столкновении. Они не срабатывают при ударах сзади, опрокидывании и большинстве ударов в бок. Подушки безопасности рассчитаны на раскрытие при столкновениях с перегрузками, эквивалентными или превышающими перегрузки при столкновении автомобиля на скорости свыше 23 км/ч с недеформируемой неподвижной стеной.

Система подушек безопасности срабатывает при тяжелых фронтальных столкновениях, в случае когда направление удара не отклоняется от продольной оси автомобиля больше, чем на 30°. Срабатывание системы может происходить поэтапно в зависимости от характеристик удара. Критерием срабатывания системы являются пиковые ускорения датчиков в момент удара, а не повреждения автомобиля.

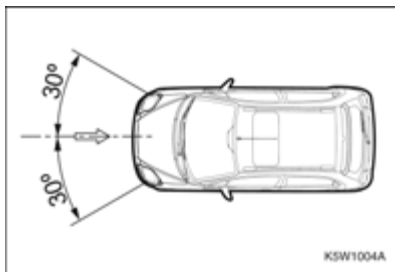

Уровень перегрузки для автомобилей, при котором раскрывается подушка безопасности, обеспечивает срабатывание при перегрузке не выше уровня, для которого по статистическим данным установлен риск гибели при фронтальном столкновении.

На практике автомобили редко сталкиваются с неподвижными стенами. Подушки безопасности в большинстве случаев раскрываются при столкновении

автомобилей между собой. Реальная скорость, при которой срабатывают подушки безопасности, на практике может быть выше, так как реальные аварии обычно связаны с более сложными столкновениями нескольких автомобилей, под углами и не полностью фронтальными (например впритирку), а объекты столкновений обычно не являются неподвижными.

### ПРИМЕЧАНИЕ

Критерием срабатывания подушек безопасности являются пиковые ускорения в определенном направлении, поэтому подушки могут срабатывать без явного столкновения автомобиля с преградой (например, при попадании колеса в открытый люк, наезде на бордюр или ударом жестким элементом конструкции, расположенным на днище автомобиля, о невысокое препятствие, если при ударе развивается достаточное пиковое ускорение. Примером минимального ускорения, достаточного для открытия подушек, является ускорение при лобовом столкновении автомобиля с недеформируемой неподвижной преградой (бетонной стеной) на скорости не менее 23 км/час.

Подушки безопасности срабатывают, если датчик регистрирует фронтальное столкновение с перегрузкой, достаточной для раскрытия подушек безопасности. В этом случае датчик замедления

инициирует сигнал раскрытия подушки безопасности. Происходит зажигание горючего состава, который быстро сгорает внутри модуля подушки безопасности, выделяя достаточный объем азота для раскрытия подушки безопасности. Данный химический процесс и газообразный азот безвредны для людей в автомобиле. В течение 0,045 секунд после обнаружения столкновения давление надувания подушки безопасности разрывает пластмассовую панель модуля, которая в свою очередь раскрывает накладку ступицы рулевого колеса или приборную панель со стороны пассажира.

Подушка безопасности полностью раскрывается, формируя поверхность, приостанавливающую продвижение вперед головы и верхней части туловища человека. При контакте человека с подушкой безопасности газ выходит из подушки через отверстия в основании, амортизируя воздействие нагрузки от перемещения человека.

### ПРИМЕЧАНИЕ

Подушки безопасности не стесняют дыхание и не ограничивают свободу перемещения. В подушках безопасности есть отверстия, через которые выходит газ сразу после амортизации.

Весь процесс, начиная от первоначального контакта, затем раскрытия и выпуска газа, занимает около 0,2 секунды – Вы не успеете моргнуть глазом. Столкновение длится доли секунды, а столкнувшиеся автомобили окончательно останавливаются лишь через одну-две секунды после первоначального контакта. Поэтому для защиты водителя и пассажиров дополнительная система пассивной безопасности должна регистрировать столкновение и раскрывать подушки безопасности практически мгновенно.

### БОКОВЫЕ ПОДУШКИ БЕЗОПАСНОСТИ\*

Модули боковых подушек безопасности расположены в спинках передних сидений со стороны дверей.



### ⚠ ПРЕДУПРЕЖДЕНИЕ

Подушки безопасности представляют собой лишь дополнительную систему пассивной безопасности и наиболее эффективны в сочетании с ремнями безопасности.

Для минимизации риска получения тяжелых травм или гибели в случае столкновения водитель и все пассажиры обязаны пристегивать ремни безопасности независимо от того, предусмотрена или нет на данном месте подушка безопасности.

(См. продолжение)

### ⚠ ПРЕДУПРЕЖДЕНИЕ

(См. продолжение)

- Запрещается размещать какие-либо предметы рядом или на модулях боковых подушек безопасности со стороны дверей у передних сидений. Эти предметы, отброшенные при надувании подушек, могут причинить тяжелые травмы.
- Запрещается покрывать передние сиденья дополнительными защитными чехлами. Они могут препятствовать раскрытию боковых подушек безопасности при столкновении, что приведет к тяжелым травмам.
- Запрещается опираться головой или туловищем на дверь. В случае столкновения боковая подушка безопасности при раскрытии может с большой силой ударить человека и причинить тяжелые травмы.
- Запрещается устанавливать детское безопасное кресло на сиденье переднего пассажира, если автомобиль оборудован боковой подушкой безопасности пассажира.

Несоблюдение этих правил может привести к тяжелым травмам или даже гибели.

**Принцип действия боковых подушек безопасности**

Боковые подушки безопасности предназначены для предохранения головы, шеи, рук и плеч от удара о переднюю дверь или окно двери при боковом столкновении.

Боковые подушки безопасности срабатывают, если датчик обнаруживает боковое столкновение с перегрузкой, достаточной для раскрытия боковых подушек безопасности.

Боковые подушки безопасности рассчитаны на срабатывание при боковых столкновениях с перегрузками, эквивалентными или превышающими перегрузки при столкновении деформируемой преграды, движущейся со скоростью свыше 25 км/ч, с автомобилем.

Если при столкновении вашего автомобиля боковые подушки безопасности не сработали, то это не обязательно является признаком неисправности боковых подушек. Боковые подушки безопасности предназначены для раскрытия при боковом столкновении и не срабатывают при фронтальном столкновении, ударезади и опрокидывании, если при этом не возникает боковое ударное воздействие, достаточное для раскрытия боковых подушек.

**⚠ ПРЕДУПРЕЖДЕНИЕ**

**Дети, сидящие в непосредственной близости от боковой подушки безопасности, подвергаются риску получения тяжелой или смертельной травмы в случае срабатывания подушки, особенно если в момент раскрытия рядом с боковой подушкой находится голова, шея или грудь ребенка.**

- **Не разрешайте детям облокачиваться на дверь или находиться рядом с модулем боковой подушки безопасности.**
- **Самым безопасным местом в автомобиле для ребенка, занимающего правильное положение и соответственно пристегнутого, является заднее сиденье.**

**ПОСЛЕ РАСКРЫТИЯ ПОДУШКИ БЕЗОПАСНОСТИ**

После срабатывания подушек безопасности Вы можете почувствовать запах горелого, обнаружить дым и белый порошок в салоне автомобиля. Это является нормальным. Запах горелого образуется в процессе сгорания специального вещества для заполнения и раскрытия подушек

безопасности. Белый порошок представляет собой крахмал, тальк или состав на основе соды, которым покрывают надувную подушку безопасности для уменьшения ее трения во время хранения и надувания. Хотя эти вещества могут вызывать раздражение кожи, они не токсичны.

**ТЕХНИЧЕСКОЕ ОБСЛУЖИВАНИЕ СИСТЕМЫ SRS**

Теоретически, система подушек безопасности (SRS) не нуждается в техническом обслуживании.

Однако в указанных ниже случаях необходимо немедленно обращаться в авторизованный сервис-центр Chevrolet для обслуживания системы SRS.

- Раскрытие какой-либо подушки безопасности.
- Сигнализатор подушки безопасности указывает на неисправность. См. "СИГНАЛЬНАЯ ЛАМПА ПОДУШЕК БЕЗОПАСНОСТИ" в алфавитном указателе.

**ПРИМЕЧАНИЕ**

Если автомобиль оборудован боковыми подушками безопасности, то после раскрытия боковой подушки необходима замена переднего сиденья в сборе. За дополнительной информацией обращайтесь в авторизованный сервис-центр Chevrolet.

**⚠ ПРЕДУПРЕЖДЕНИЕ**

- Запрещается эксплуатация автомобиля после срабатывания одной или нескольких подушек безопасности или преднатяжителей ремней безопасности.
- Не пытайтесь самостоятельно ремонтировать, вмешиваться в устройство или удалять из автомобиля подушки безопасности.
- При некомпетентном вмешательстве в систему подушек безопасности возможно их взрывоопасное срабатывание, что может привести к тяжелым травмам и гибели. Вмешательство в систему подушек безопасности необученного и некомпетентного лица может привести к тяжелым травмам и гибели.
- В случае раскрытия подушек безопасности, повреждения автомобиля в зоне одного из модулей подушек безопасности или рядом с ней, а также в случае обнаружения признаков неисправности одной из подушек безопасности следует немедленно обратиться к дилеру Chevrolet.

Эксплуатация автомобиля после срабатывания подушки безопасности или преднатяжителей ремней безопасности без выполнения технического обслуживания на авторизованной станции может привести к тяжелым травмам и гибели.

**ЗАЩИТА ВОДИТЕЛЯ И ПЕРЕДНЕГО Пассажира ПОДУШКАМИ БЕЗОПАСНОСТИ**

Травмирование водителей и пассажиров при столкновении обычно связано с тем, что их бросает на неподвижные объекты. Внутри автомобиля это может быть рулевое колесо, приборная панель или ветровое стекло, а при выбрасывании из автомобиля – поверхность дороги или дерево. Тяжелые травмы также могут быть вызваны возникающими при столкновении ударными перегрузками, даже без контакта тела с неподвижным объектом или поверхностью.



Все подобные травмы вызваны ударными перегрузками, возникающими при столкновении из-за внезапной остановки автомобиля. Время и расстояние, которые требуются автомобилю для замедления или

остановки, в значительной мере определяют тяжесть последствий столкновения для водителя и пассажиров. Например, при торможении автомобиля перед красным сигналом светофора туловища водителя и пассажиров по инерции сдвигаются вперед. Это связано с тем, что перед торможением автомобиль и люди двигались с одной скоростью. При торможении автомобиль замедляется, и люди по инерции какое-то время продолжают двигаться вперед. Однако пристегнутые водитель и пассажиры, занимающие правильное положение в креслах, практически не могут получить травмы при внезапной остановке или резком торможении. Даже при резком торможении остается достаточно времени и расстояния для остановки автомобиля. Ремни безопасности обычно обеспечивают надежное противодействие возникающей при торможении перегрузке.

При столкновении автомобиля на высокой скорости время до полной остановки составляет доли секунды, а расстояние менее 30 см. Чрезвычайно малое время и расстояние до остановки значительно увеличивают воздействующие на людей перегрузки. Тело человека не может выдержать такие перегрузки. Даже у людей, пристегнутых ремнями безопасности и занимающих правильное положение

на сиденьях, скорость перемещения вперед головы, верхней части туловища, рук и бедер равна скорости автомобиля до столкновения. При фронтальных столкновениях умеренной и большой силы пристегнутые люди подвергаются опасности травмирования внутренних органов и тканей, даже в отсутствие удара головой или торсом о неподвижные объекты или поверхности.

Подушки безопасности предоставляют голове и верхней части корпуса водителя и переднего пассажира дополнительное время и расстояние до остановки при фронтальных столкновениях умеренной и большой силы или столкновениях, близких к фронтальным. Это дополнительное время и расстояние может спасти жизнь и предотвратить тяжелые травмы.

### **СОБЛЮДАЙТЕ ПРАВИЛА ИСПОЛЬЗОВАНИЯ ПОДУШЕК БЕЗОПАСНОСТИ!**

Работа системы подушек безопасности, обеспечивающей спасение жизни, связана с некоторыми потенциальными рисками.

Процесс надувания подушки безопасности связан со значительными силами, скоростью и внезапностью, поэтому функционирование подушек безопасности

дополнительной системы пассивной безопасности более эффективно и безопасно, если люди в автомобиле занимают правильное положение на сиденьях.

**▲ ПРЕДУПРЕЖДЕНИЕ**

Основные правила использования подушек безопасности:

- Запрещается размещать на переднем сиденье детское безопасное кресло, устанавливаемое спинкой вперед.
- Дети до 12 лет включительно по мере возможности должны размещаться на заднем сиденье.
- Обязательно пристегивайте ремни безопасности, даже если автомобиль оборудован надувными подушками безопасности.
- Передвиньте спинку сиденья как можно дальше назад в удобное и безопасное положение, слегка наклоните и сядьте, откинувшись на спинку спиной.
- Запрещается размещать какие-либо предметы на модулях подушек безопасности, а также рядом или над ними. Эти предметы, отброшенные при надувании подушек, могут причинить тяжелые травмы.
- Запрещается опираться и облокачиваться на панели модулей подушек безопасности.
- Не следует управлять автомобилем, если рулевая колонка находится в крайнем вертикальном положении.

Несоблюдение данных правил использования подушек безопасности может привести к тяжелым травмам и гибели.

**Обязательно закрепите детское безопасное кресло, устанавливаемое спинкой вперед.**

Запрещается размещать на переднем сиденье детское безопасное кресло, устанавливаемое спинкой вперед. Надувание подушки безопасности может привести к тяжелым травмам или гибели ребенка в размещенном на переднем сиденье детском безопасном кресле, устанавливаемом спинкой вперед.

**Для размещения детей предназначено заднее сиденье.**

Статистика автомобильных аварий показывает, что для правильно пристегнутых ремнями безопасности детей до 12 лет включительно, заднее сиденье безопаснее переднего. Поэтому по мере возможности дети должны размещаться на заднем сиденье. Это связано не только с риском травмирования при надувании подушек безопасности. Исследования показали, что для детей заднее сиденье безопаснее переднего даже при отсутствии подушек безопасности.

**Правильное положение взрослых и подростков.**

Взрослые и подростки на сиденье водителя и переднего пассажира также могут повысить свою безопасность и эффективность подушек безопасности, занимая правильное положение.

Для обеспечения наилучшего положения взрослых и подростков:

- **Ремни безопасности с трехточечным креплением должны быть пристегнуты постоянно.**

Для минимизации риска получения тяжелых травм или гибели в случае столкновения водитель и все пассажиры обязаны пристегивать ремни безопасности независимо от того, предусмотрена или нет на данном месте подушка безопасности.

Подушки безопасности не срабатывают при ударах в бок и сзади. Никакие системы безопасности не обеспечивают защиту для водителя и пассажиров без пристегнутых ремней безопасности, поэтому при таких типах столкновений они могут получить тяжелые травмы или погибнуть.

Водитель и пассажиры без правильно пристегнутых ремней безопасности могут быть выброшены по ходу движения при торможении перед

столкновением и оказаться рядом с модулями подушек безопасности или на самих модулях. Это может привести к тяжелым травмам от удара раскрывающейся подушкой безопасности.

- **Передвиньте спинку сиденья как можно дальше назад в удобное и безопасное положение.**

Отодвигание сиденья от модуля подушки безопасности не снижает ее эффективности. Увеличение расстояния от модуля подушки способствует повышению безопасности при воздействии усилия от раскрывающейся подушки безопасности. Не отодвигайте спинку сиденья водителя слишком далеко, чтобы не ухудшить удобство работы с рулевым колесом, педалями и другими приборами и органами управления.

- **Слегка отклоните ремень безопасности и не наклоняйтесь вперед.**

Слегка наклоните спинку сиденья и сядьте в кресло, откинувшись на спинку спиной. Не наклоняйтесь и не приближайтесь к модулю подушки безопасности ближе 15 см. Запрещается опираться на пластмассовую панель модуля подушки безопасности или на поверхность рядом с ней (на ступицу

рулевого колеса или приборную панель со стороны пассажира над перчаточным ящиком). Старайтесь сидеть так, чтобы голова и туловище находились не ближе 25-30 см от подушки безопасности. Чем дальше – тем безопаснее.

### ⚠ ПРЕДУПРЕЖДЕНИЕ

Для обеспечения эффективности защиты подушка безопасности должна раскрываться быстро. Максимальное усилие возникает на первых 5-8 см после прорыва подушкой безопасности крышки и начала раскрытия. Эти 5–8 см сразу после прорыва подушкой безопасности крышки модуля и начала раскрытия представляют опасную зону.

- Если при раскрытии подушки безопасности в данной опасной зоне находится человек, это может привести к тяжелым травмам или даже гибели.
- По мере увеличения расстояния от крышки модуля сила раскрывающейся подушки снижается.
- Увеличение расстояния от модуля подушки безопасности означает повышение безопасности при воздействии силы раскрывающейся подушки безопасности.

- **Между Вами и модулем подушки безопасности не должно быть никаких предметов, детей и животных.**

Модули подушки безопасности Вашего автомобиля расположены в рулевом колесе и приборной панели над перчаточным ящиком. Запрещается размещение каких-либо предметов на пластмассовых крышках модулей подушек безопасности, а также рядом или над ними. При раскрытии подушек эти предметы может бросить Вам в лицо или туловище, причинив тяжелые травмы.

На коленях переднего пассажира не должны находиться дети и животные. Запрещается размещение на коленях переднего пассажира предметов, которые могут причинить травму при раскрытии подушки безопасности.

- **Наклоните рулевое колесо вниз (если это предусмотрено), чтобы подушка безопасности при раскрытии направлялась в грудь, а не в голову или шею.**

Запрещается устанавливать рулевое колесо в крайнее верхнее положение. Данное положение следует использовать исключительно для облегчения посадки и выхода водителя из автомобиля. Перед началом поездки опустите рулевое

колесо. Это обеспечит направление раскрытия подушки безопасности в грудь водителя, а не в более уязвимые места – голову и шею.

#### **ПРИМЕЧАНИЕ**

**Степень повреждений автомобиля при столкновении и факт срабатывания элементов системы подушек безопасности (передних, боковых подушек, преднатяжителей ремней безопасности) не связаны между собой. Критерием срабатывания системы являются пиковые ускорения при столкновении, а не повреждения автомобиля или его скорость перед столкновением. Определение необходимости срабатывания элементов системы подушек безопасности путем визуального осмотра поврежденного автомобиля не является корректным. Помните, что безопасность водителя и пассажиров в первую очередь обеспечивает комплекс конструкции автомобиля и пристегнутых ремней безопасности, а не факт раскрытия подушки безопасности.**



# 2 ПРИБОРЫ И ОРГАНЫ УПРАВЛЕНИЯ

- ПРИБОРЫ И ОРГАНЫ УПРАВЛЕНИЯ – КРАТКИЙ ОБЗОР ..... 2-3
- КОМБИНАЦИЯ ПРИБОРОВ ..... 2-4
- СПИДОМЕТР ..... 2-5
- ТАХОМЕТР ..... 2-5
- УКАЗАТЕЛЬ УРОВНЯ ТОПЛИВА ..... 2-5
- ОДОМЕТР / СЧЕТЧИК РАССТОЯНИЯ ..... 2-6
- ЧАСЫ С ЦИФРОВОЙ ИНДИКАЦИЕЙ ..... 2-6
- СИГНАЛЬНЫЙ БЛОК НЕИСПРАВНОСТИ ..... 2-7
- ВИЗУАЛЬНЫЕ ИНДИКАТОРЫ И СИГНАЛИЗАТОРЫ ..... 2-8
- ВЫКЛЮЧАТЕЛИ И ОРГАНЫ УПРАВЛЕНИЯ ..... 2-17
- ДНЕВНЫЕ ХОДОВЫЕ ОГНИ ..... 2-23
- КЛЮЧИ ..... 2-23
- ЦЕНТРАЛЬНЫЙ ЗАМОК С ДИСТАНЦИОННЫМ УПРАВЛЕНИЕМ ... 2-24
- ДВЕРНЫЕ ЗАМКИ ..... 2-27
- МЕХАНИЧЕСКИЕ СТЕКЛОПОДЪЕМНИКИ ..... 2-29
- ЭЛЕКТРИЧЕСКИЕ СТЕКЛОПОДЪЕМНИКИ ..... 2-29
- ЗАДНЯЯ ДВЕРЬ ..... 2-30
- КАПОТ ..... 2-32
- ПЛАФОНЫ ОСВЕЩЕНИЯ САЛОНА ..... 2-33
- ЛЮК С МЕХАНИЧЕСКИМ ПРИВОДОМ .... 2-33

- 
- ПРИКУРИВАТЕЛЬ..... 2-34
  - ПЕПЕЛЬНИЦЫ ..... 2-35
  - ЗВУКОВОЙ СИГНАЛ..... 2-36
  - ПОДСТАКАННИКИ..... 2-36
  - ПЕРЧАТОЧНЫЙ ЯЩИК..... 2-36
  - ВИЗИТНИЦА..... 2-37
  - НИЖНЕЕ ВЕЩЕВОЕ ОТДЕЛЕНИЕ ..... 2-37
  - НИЖНИЙ ЛОТОК СИДЕНЬЯ  
ПЕРЕДНЕГО ПАССАЖИРА..... 2-37

- БАГАЖНЫЙ КРЮЧОК НА СПИНКЕ  
СИДЕНЬЯ..... 2-38
- ДЕРЖАТЕЛЬ СОЛНЦЕЗАЩИТНЫХ  
ОЧКОВ ..... 2-38
- СОЛНЦЕЗАЩИТНЫЕ КОЗЫРЬКИ ..... 2-38
- ПОРУЧЕНЬ С ОДЕЖНЫМ КРЮЧКОМ ..... 2-39
- БАГАЖНАЯ СЕТКА ..... 2-39
- БАГАЖНИК НА КРЫШЕ ..... 2-39
- АНТЕННА ..... 2-40
- ВСПОМОГАТЕЛЬНАЯ ПАРКОВОЧНАЯ  
СИСТЕМА..... 2-40

## ПРИБОРЫ И ОРГАНЫ УПРАВЛЕНИЯ – КРАТКИЙ ОБЗОР

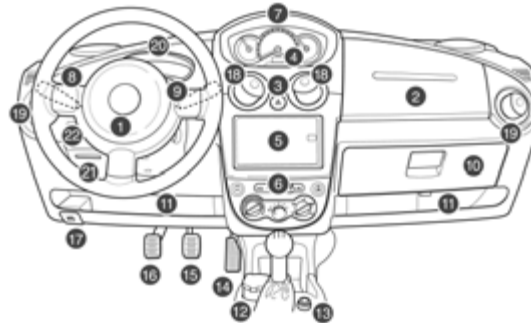

- |  |                                      |   |
|--|--------------------------------------|---|
| 1. Подушка безопасности водителя*            | 8. Центральный выключатель освещения | 16. Педаль сцепления  |
| 2. Подушка безопасности переднего пассажира* | 9. Очиститель ветрового стекла       | 17. Ручка отпирания капота                                    |
| 3. Кнопка аварийной световой сигнализации    | 10. Перчаточный ящик                 | 18. Центральная вентиляционная решетка                        |
| 4. Часы с цифровой индикацией*               | 11. Нижнее вещевое отделение         | 19. Боковые вентиляционные решетки                            |
| 5. Аудиосистема*                             | 12. Пепельница*                      | 20. Сигнальный блок неисправности                             |
| 6. Климат-контроль*                          | 13. Прикуриватель*                   | 21. Визитница   |
| 7. Комбинация приборов                       | 14. Педаль акселератора              | 22. Регулятор угла наклона светового пучка ближнего света фар |
|  | 15. Педаль тормоза                   |   |

## КОМБИНАЦИЯ ПРИБОРОВ

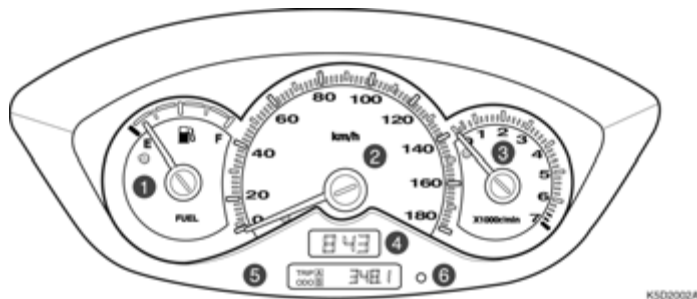

1. Указатель уровня топлива
2. Спидометр
3. Тахометр

4. Часы с цифровой индикацией\*
5. Одометр / Счетчик расстояния

6. Индикатор иммобилайзера (См. "ИММОБИЛАЙЗЕР" в алфавитном указателе)

## СПИДОМЕТР

Спидометр показывает скорость автомобиля в километрах в час (км/ч).



## ТАХОМЕТР

Тахометр показывает частоту вращения коленчатого вала двигателя в оборотах в минуту (об./мин.). Для максимальной экономии топлива старайтесь управлять автомобилем так, чтобы двигатель работал в нижнем диапазоне оборотов: от 2000 до 3000 об./мин.

**ПРИМЕЧАНИЕ**

Все указатели и сигнализаторы приборной панели служат для вывода показателей, необходимых и достаточных для эксплуатации автомобиля, и не могут быть использованы в качестве точных приборов.

Не повышайте обороты двигателя так, чтобы стрелка тахометра заходила в красную зону.



**⚠ ПРЕДУПРЕЖДЕНИЕ**

Чрезмерное повышение частоты вращения коленчатого вала двигателя может привести к повреждению двигателя.

- Не допускайте, чтобы двигатель работал на чрезмерно высоких оборотах, при которых стрелка тахометра заходит в красную зону.

В противном случае может потребоваться дорогостоящий ремонт, который не покрывается гарантийными обязательствами изготовителя.

## УКАЗАТЕЛЬ УРОВНЯ ТОПЛИВА

Показывает остаток топлива в топливном баке при включении зажигания.

После заправки топливом и запуска двигателя, стрелка указателя уровня топлива медленно перемещается в положение, соответствующее новому уровню.

Стрелка указателя уровня топлива может колебаться из-за смещения топлива в баке во время торможения, разгона и прохождения поворотов.

- Емкость топливного бака: 35 литров

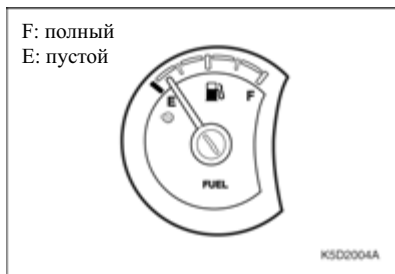

## ОДОМЕТР / СЧЕТЧИК РАССТОЯНИЯ

Одометр показывает суммарный пробег автомобиля в километрах.

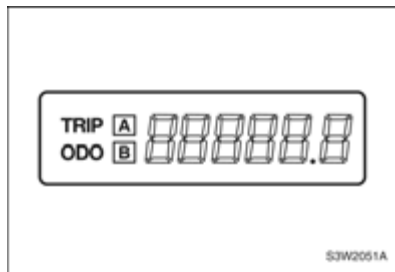

Имеется два независимых счетчика пробега, которые показывают расстояние, пройденное с момента предыдущего обнуления счетчика.

Для обнуления любого счетчика пробега нажмите и удерживайте кнопку выбора режима. Кнопка выбора режима расположена слева от кнопок установки часов с цифровой индикацией, которые находятся посередине приборной панели над центральной вентиляционной решеткой.

Кнопка выбора режима позволяет переключаться между счетчиками расстояния А и В.

## ЧАСЫ С ЦИФРОВОЙ ИНДИКАЦИЕЙ\*

Часы с цифровой индикацией показывают время, когда включено зажигание. На часах находятся три кнопки установки.

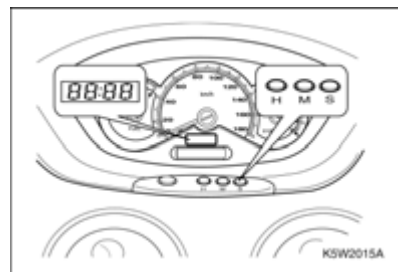

### **H:** Кнопка корректировки времени в часах.

- Для перевода часов на 1 час вперед нажмите кнопку H.
- Для перевода часов более чем на 1 час вперед нажмите и удерживайте кнопку H до установки требуемого значения.

### **M:** Кнопка корректировки времени в минутах.

- Для перевода часов на 1 минуту вперед нажмите кнопку M.
- Для перевода часов более чем на 1 минуту вперед нажмите и удерживайте кнопку M до установки требуемого значения.

### **S:** Кнопка установки времени.

Для установки времени на ближайший час нажмите кнопку S.

- Если нажать эту кнопку, на дисплее отображается ближайший час (напр. 8:00 -> 8:00, 8:29 -> 08:00)
- Если нажать эту кнопку, на дисплее отображается ближайший час (напр. 8:30 -> 8:00, 8:59 -> 09:00)

## ПРИМЕЧАНИЕ

**Не забывайте устанавливать время на часах при отсоединении и последующем подсоединении аккумуляторной батареи и замене плавких предохранителей.**

## СИГНАЛЬНЫЙ БЛОК НЕИСПРАВНОСТИ

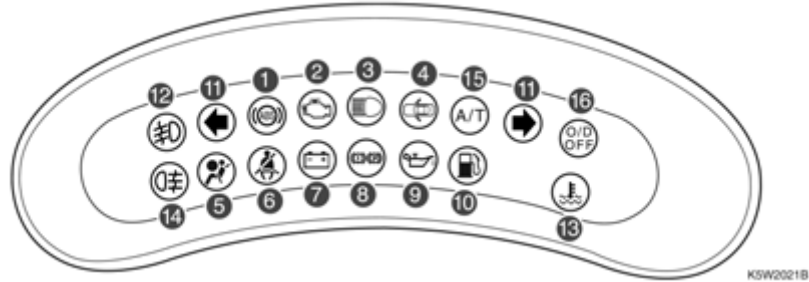

- |  |   |  |
|--|---|--|
| 1. Сигнализатор неисправности АБС*                                   | 7. Сигнализатор неисправности системы заряда аккумуляторной батареи | 12. Индикатор передних противотуманных фар*                |
| 2. Сигнализатор неисправности  | 8. Сигнализатор неисправности тормозной системы                     | 13. Сигнализатор температуры охлаждающей жидкости          |
| 3. Индикатор дальнего света фар                                      | 9. Сигнализатор падения давления в системе смазки двигателя         | 14. Индикатор заднего противотуманного фонаря              |
| 4. Сигнализатор открытой двери                                       | 10. Сигнализатор минимального запаса топлива                        | 15. Сигнализатор неисправности автоматической трансмиссии* |
| 5. Сигнализатор неисправности системы надувных подушек безопасности* | 11. Индикаторы указателей поворота/ аварийной световой сигнализации | 16. Индикатор отключения повышающей передачи*              |
| 6. Сигнализатор непристегнутого ремня безопасности                   |   |  |

## ВИЗУАЛЬНЫЕ ИНДИКАТОРЫ И СИГНАЛИЗАТОРЫ

### СИГНАЛИЗАТОР МИНИМАЛЬНОГО ЗАПАСА ТОПЛИВА

Сигнализатор минимального запаса топлива загорается, когда в топливном баке остается около 4,5 литров топлива.



#### **▲ ВНИМАНИЕ**

- Не допускайте полного израсходования топлива.

**Это может привести к повреждению каталитического нейтрализатора.**

Если загорелся сигнализатор, заправьте бак топливом как можно скорее.

См. "ТОПЛИВО" в алфавитном указателе.

### СИГНАЛИЗАТОР НЕИСПРАВНОСТИ АБС\*

Сигнализатор АБС загорается на короткое время при включении зажигания. Таким образом он сигнализирует о выполнении самотестирования системы и работоспособности лампы сигнализатора. Сигнализатор должен погаснуть примерно через 3 секунды.

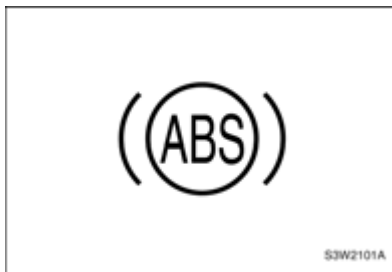

Обратитесь в автосервис для выполнения ремонта, если сигнализатор неисправности АБС ведет себя следующим образом:

- Не загорается при включении зажигания.
- Не гаснет.
- Загорается во время движения.

#### **▲ ПРЕДУПРЕЖДЕНИЕ**

- Горящий сигнализатор АБС может служить признаком неисправности в тормозной системе.

**Несоблюдение требований по поддержанию в надлежащем рабочем состоянии тормозов Вашего автомобиля может привести к аварии, которая может сопровождаться травмами, повреждением автомобиля или другим материальным ущербом.**

Если сигнализатор АБС загорается во время движения, то возможны неполадки в системе АБС. Хотя тормозная система автомобиля нормально работает и без АБС, однако в случае экстренного торможения может произойти блокировка колес. Вам следует как можно скорее обратиться в ближайший авторизованный сервис-центр Chevrolet для выполнения проверки и ремонта системы.

**⚠ ПРЕДУПРЕЖДЕНИЕ**

Одновременное горение сигнализатора неисправности тормозной системы и сигнализатора неисправности АБС свидетельствует о неисправности в тормозной системе.

- Немедленно обратитесь на станцию технического обслуживания для проверки системы. Рекомендуем проконсультироваться с авторизованным дилером Chevrolet.

См. "АНТИБЛОКИРОВОЧНАЯ ТОРМОЗНАЯ СИСТЕМА" в алфавитном указателе.

**СИГНАЛИЗАТОР НЕИСПРАВНОСТИ ПОДУШЕК БЕЗОПАСНОСТИ\***

Сигнализатор неисправности системы подушек безопасности мигает несколько раз при включении зажигания. Таким образом он сигнализирует о нормальном рабочем состоянии сигнализатора и системы подушек безопасности.

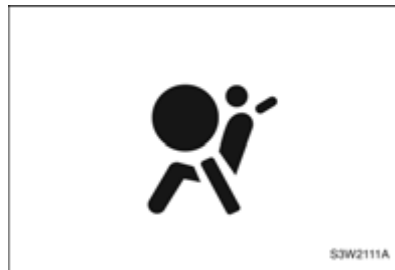
**⚠ ПРЕДУПРЕЖДЕНИЕ**

Если сигнализатор мигает или горит непрерывно во время движения, это означает, что система надувных подушек безопасности неисправна. Система подушек безопасности будет выключена и в случае аварии может не сработать. Автомобиль должен быть проверен в авторизованном сервис-центре Chevrolet.

Движение с неисправной системой надувных подушек безопасности в случае аварии может привести к травмам или даже гибели.

Описание системы подушек безопасности и других систем пассивной безопасности см. в разделе 1.

При неисправности в системе подушек безопасности сигнализатор:

- Не мигает при включении зажигания.
- Продолжает гореть после нескольких вспышек.
- Мигает во время движения автомобиля.
- Горит постоянным светом во время движения.

## СИГНАЛИЗАТОР НЕИСПРАВНОСТИ ТОРМОЗНОЙ СИСТЕМЫ

Сигнализатор неисправности тормозной системы загорается при включении зажигания перед запуском двигателя.

Это означает, что сигнализатор работает нормально. Сигнализатор должен погаснуть после пуска двигателя.

Сигнализатор неисправности тормозной системы загорается также при включении стояночного тормоза. После отпускания стояночного тормоза сигнализатор гаснет. Прежде чем тронуться с места, убедитесь, что стояночный тормоз полностью отпущен.

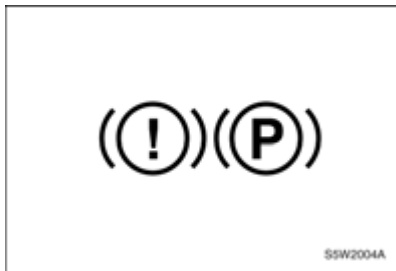

### ⚠ ВНИМАНИЕ

- **Запрещается движение, если горит сигнализатор неисправности тормозной системы.**
- **Горение этого сигнализатора может указывать на неисправность тормозной системы.**
- **Неисправность тормозной системы может привести к столкновению и повлечь за собой травмы, повреждение Вашего автомобиля или иной материальный ущерб.**

Если после полного отпускания стояночного тормоза сигнализатор неисправности тормозной системы продолжает гореть, то это может указывать на низкий уровень тормозной жидкости в бачке гидропривода тормозов.

В этом случае выполните следующее:

1. Осторожно съезьте с проезжей части и остановитесь.
2. Проверьте уровень жидкости в бачке гидропривода тормозов.
3. Долейте рекомендуемую тормозную жидкость, чтобы довести ее уровень до отметки MAX. См. "ДОЛИВКА ТОРМОЗНОЙ ЖИДКОСТИ" в алфавитном указателе.

4. При следующих условиях отправляйтесь для проверки тормозов на безопасной скорости и с соблюдением мер предосторожности на станцию технического обслуживания или в авторизованный сервис-центр Chevrolet:
  - Тормоза работают нормально.
  - По внешним признакам тормозная система обеспечивает безопасность автомобиля.
5. При следующих условиях автомобиль необходимо эвакуировать в автосервис для проверки и ремонта:
  - Обнаружены утечки в тормозной системе.
  - Горит лампа сигнализатора неисправности тормозной системы.
  - Тормоза не работают надлежащим образом.

**⚠ ПРЕДУПРЕЖДЕНИЕ**

Одновременное горение сигнализатора неисправности тормозной системы и сигнализатора неисправности АБС свидетельствует о неисправности в тормозной системе.

- Немедленно обратитесь на станцию технического обслуживания для проверки системы. Рекомендуем проконсультироваться в авторизованном сервис-центре Chevrolet.

**⚠ ВНИМАНИЕ**

- Запрещается эксплуатация автомобиля, если сигнализатор неисправности тормозной системы не загорается при включении стояночного тормоза и включенном зажигании.
- Убедитесь в исправности лампы сигнализатора. Если сигнализатор неисправности тормозной системы не загорается при включении стояночного тормоза и включенном зажигании, необходимо обратиться в авторизованный сервис-центр Chevrolet для проверки тормозной системы, даже если лампа сигнализатора исправна.

Данные признаки могут свидетельствовать о неисправности в тормозной системе автомобиля.

Несоблюдение требований по поддержанию в надлежащем рабочем состоянии тормозов Вашего автомобиля может привести к аварии, которая будет сопровождаться травмами, повреждением автомобиля или другим материальным ущербом.

**СИГНАЛИЗАТОР НЕИСПРАВНОСТИ СИСТЕМЫ ЗАРЯДА АККУМУЛЯТОРНОЙ БАТАРЕИ**

Сигнализирует об отсутствии зарядки аккумуляторной батареи. Сигнализатор должен загораться при включении зажигания. Сигнализатор должен погаснуть после запуска двигателя.

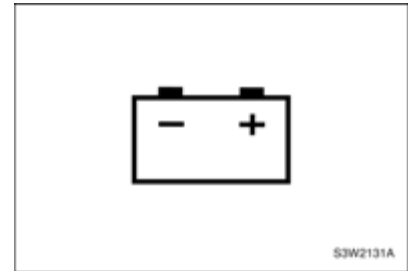

**⚠ВНИМАНИЕ**

**Этот сигнализатор свидетельствует о возникновении неисправности в зарядной системе заряда аккумуляторной батареи.**

- **Запрещается эксплуатация на автомобиля с горящим сигнализатором неисправности системы заряда аккумуляторной батареи.**

**Движение с неисправной системой заряда может привести к повреждению автомобиля.**

Если сигнализатор неисправности системы заряда аккумуляторной батареи загорается во время движения, выполните следующее:

1. Осторожно съезьте с проезжей части.
2. Остановите автомобиль.
3. Убедитесь, что приводной ремень не ослаблен и не разорван. См. "ПРИВОДНОЙ РЕМЁНЬ" в алфавитном указателе.
4. Если приводной ремень находится в нормальном рабочем состоянии, но сигнализатор неисправности системы заряда аккумуляторной батареи

продолжает гореть, то это может указывать на неисправность в системе заряда.

Как можно быстрее доставьте свой автомобиль для ремонта на станцию технического обслуживания или в авторизованный сервис-центр Chevrolet.

### **СИГНАЛИЗАТОР ПАДЕНИЯ ДАВЛЕНИЯ В СИСТЕМЕ СМАЗКИ ДВИГАТЕЛЯ**

Кратковременно загорается при включении зажигания перед запуском двигателя. Это означает, что лампа данного индикатора работает нормально.



Сигнализатор должен погаснуть после запуска двигателя.

Если данный сигнализатор загорается во время движения, это может указывать на опасное падение давления в системе смазки двигателя. Немедленно заглушите двигатель и проверьте уровень масла в двигателе.

Для получения информации о порядке проверки см. "ПРОВЕРКА УРОВНЯ МАСЛА В ДВИГАТЕЛЕ" в алфавитном указателе.

**⚠ВНИМАНИЕ**

**Падение давления в системе смазки двигателя может представлять опасность.**

- **Запрещается эксплуатация автомобиля с горящим сигнализатором падения давления в системе смазки двигателя.**

**Движение автомобиля с низким давлением масла может привести к серьезному повреждению автомобиля.**

При низком уровне масла долейте моторное масло рекомендованного качества и вязкости до надлежащего уровня. См. "ЗАМЕНА МОТОРНОГО МАСЛА И МАСЛЯНОГО ФИЛЬТРА" в алфавитном указателе.

Если уровень масла нормальный, обратитесь в автосервис для проверки системы смазки двигателя. Рекомендуем обратиться к авторизованному дилеру Chevrolet.

### СИГНАЛИЗАТОР НЕИСПРАВНОСТИ

Кратковременно загорается при включении зажигания перед запуском двигателя.

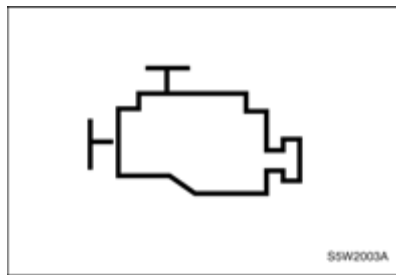

Это означает, что лампа данного индикатора работает нормально.

Сигнализатор должен погаснуть после запуска двигателя.

### ⚠ ВНИМАНИЕ

**Загорание данного сигнализатора свидетельствует о проблеме, требующей внимания. Движение с горящим сигнализатором неисправности может привести к повреждению системы снижения токсичности выхлопных газов и повлиять на топливную экономичность и динамические характеристики автомобиля.**

**Срочно обратитесь в автосервис для устранения данной неисправности. Рекомендуем обратиться в авторизованный сервис-центр Chevrolet.**

Данный сигнализатор неисправности (MIL) загорается при неисправности компонентов системы снижения токсичности и связанных с ней подсистем.

Данный сигнализатор продолжает гореть, пока электронный блок управления (ECM) регистрирует неисправность. При обнаружении серьезных пропусков зажигания сигнализатор MIL постоянно мигает. Серьезные пропуски зажигания могут привести к повреждению каталитического нейтрализатора.

Можно продолжить движение без риска повреждения автомобиля, если отпустить педаль акселератора до такой степени, чтобы прекратилось мигание, и индикатор MIL перешел в режим постоянного горения. Однако при первой возможности обратитесь в автосервис для устранения данной неисправности. Рекомендуем проконсультироваться в авторизованном сервис-центре Chevrolet.

Если сигнализатор MIL загорается на короткое время, а затем снова выключается, значит, система работает нормально и неисправностей не имеется.

### СИГНАЛИЗАТОР ОТКРЫТОЙ ДВЕРИ

Горит, когда какая-либо дверь открыта или не плотно закрыта.



### **СИГНАЛИЗАТОР ТЕМПЕРАТУРЫ ОХЛАЖДАЮЩЕЙ ЖИДКОСТИ ДВИГАТЕЛЯ**

Этот сигнализатор предупреждает о перегреве охлаждающей жидкости двигателя.

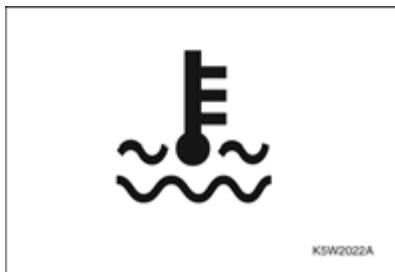

Если автомобиль двигался в нормальных дорожных условиях, необходимо съехать с проезжей части, остановиться и дать двигателю поработать несколько минут на холостом ходу.

Если сигнализатор не гаснет, заглушите двигатель и как можно скорее обратитесь в автосервис. Рекомендуем проконсультироваться в авторизованном сервис-центре Chevrolet.

Движение с перегретым двигателем может привести к повреждению Вашего автомобиля, с последующим ремонтом, который не покрывается гарантийными обязательствами изготовителя. См. „ПЕРЕГРЕВ” в алфавитном указателе.

### **ИНДИКАТОР ВКЛЮЧЕНИЯ ПЕРЕДНИХ ПРОТИВОТУМАННЫХ ФАР\***

Горит при включенных передних противотуманных фарах.

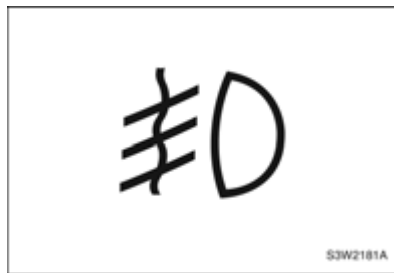

См. "ПЕРЕДНИЕ ПРОТИВОТУМАННЫЕ ФАРЫ" в алфавитном указателе.

### **ИНДИКАТОР ВКЛЮЧЕНИЯ ЗАДНЕГО ПРОТИВОТУМАННОГО ФОНАРЯ**

Горит при включенных задних противотуманных фонарях.

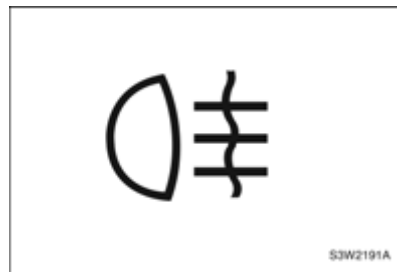

См. “ЗАДНИЙ ПРОТИВОТУМАННЫЙ ФОНАРЬ” в алфавитном указателе.

### СИГНАЛИЗАТОР НЕПРИСТЕГНУТОГО РЕМНЯ БЕЗОПАСНОСТИ

Загорается при включении зажигания, если ремень безопасности водителя пристегнут ненадежно.



### ИНДИКАТОРЫ УКАЗАТЕЛЕЙ ПОВОРОТА / АВАРИЙНОЙ СВЕТОВОЙ СИГНАЛИЗАЦИИ

Индикаторы указателей поворота/ аварийной световой сигнализации указывают на исправность указателей поворота или аварийной световой сигнализации.

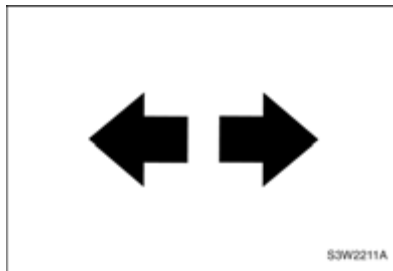

Если зеленая стрелка не мигает при нажатии подрулевого рычага управления указателями поворота или кнопки аварийной световой сигнализации, проверьте плавкий предохранитель и лампы указателей поворота. При необходимости замените предохранитель или лампы.

### ⚠ ВНИМАНИЕ

Данные индикаторы необходимы для обеспечения безопасности движения.

- Немедленно заменяйте перегоревшие лампы индикаторов указателей поворота и аварийной световой сигнализации.

Неисправность данных индикаторов может привести к столкновению и повлечь за собой травмы, повреждение автомобиля или иной материальный ущерб.

### ПРИМЕЧАНИЕ

Мигание индикаторов с повышенной частотой указывает на перегоревшую лампу указателей поворота и необходимость ее замены.

**ИНДИКАТОР ДАЛЬНОГО СВЕТА ФАР**

Индикатор дальнего света загорается, когда включен дальний свет, и во время вспышки фары.

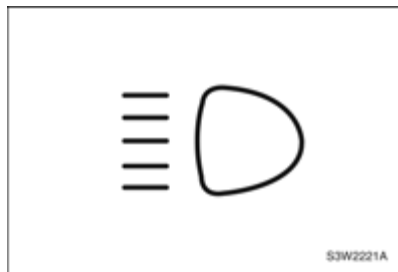
**ИНДИКАТОР ОТКЛЮЧЕНИЯ ПОВЫШАЮЩЕЙ ПЕРЕДАЧИ\***

Этот индикатор загорается при отмене функции повышающей передачи.



Если снова нажать кнопку повышающей передачи слева от рукоятки рычага переключателя передач, индикатор отключения повышающей передачи погаснет и будет активирована функция повышающей передачи.

Для получения дополнительной информации см. "КНОПКА ПОВЫШАЮЩЕЙ ПЕРЕДАЧИ" алфавитном указателе.

**СИГНАЛИЗАТОР НЕИСПРАВНОСТИ АВТОМАТИЧЕСКОЙ ТРАНСМИССИИ\***

При включении зажигания этот сигнализатор горит около 3 секунд, а затем гаснет, подтверждая, что автоматическая трансмиссия находится в рабочем состоянии.



Если сигнализатор не загорается, не гаснет по истечении 3 секунд или загорается во время движения, значит, система неисправна. Срочно обратитесь в автосервис для устранения данной неисправности. Рекомендуем обратиться в авторизованный сервис-центр Chevrolet.

## ВЫКЛЮЧАТЕЛИ И ОРГАНЫ УПРАВЛЕНИЯ

### ЦЕНТРАЛЬНЫЙ ВЫКЛЮЧАТЕЛЬ ОСВЕЩЕНИЯ

Для включения или выключения фар, задних габаритных или стояночных фонарей поверните головку многофункционального рычага на рулевой колонке.

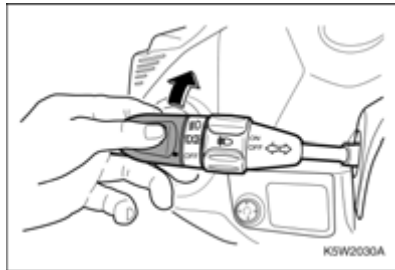

Для центрального выключателя освещения предусмотрено три положения, активирующих следующие функции:

- **OFF** : Выключены все внешние световые приборы.
- **☞** : Включение стояночных и задних фонарей, подсветки номерного знака и приборной панели.

- **☞** : Включение ближнего света фар и всех вышеуказанных фонарей.

Фары выключаются автоматически при повороте ключа зажигания в положение LOCK или ACC.

### УСТРОЙСТВО ЗАЩИТЫ АККУМУЛЯТОРНОЙ БАТАРЕИ ОТ РАЗРЯДА

Это устройство защищает аккумуляторную батарею от разряда.

Когда центральный выключатель освещения находится в положении "☞" или "☞", фары выключатся автоматически, если оставить ключ в замке зажигания в положении LOCK или ACC и открыть дверь водителя.

Потолочная лампочка автоматически не отключается.

## РЫЧАГ УПРАВЛЕНИЯ УКАЗАТЕЛЯМИ ПОВОРОТА

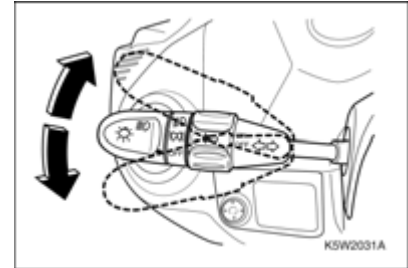

**Поворот НАПРАВО:** Переведите вверх рычаг управления указателями поворота.

**Поворот НАЛЕВО:** Переведите вниз рычаг управления указателями поворота.

После завершения поворота производится автоматическое выключение указателя поворота и возврат рычага в нормальное положение.

При смене полосы движения частично отведите и удерживайте рычаг управления указателями поворота. При отпускании рычаг возвращается в нормальное положение.

## ВЫКЛЮЧАТЕЛЬ ДАЛЬНОГО СВЕТА ФАР

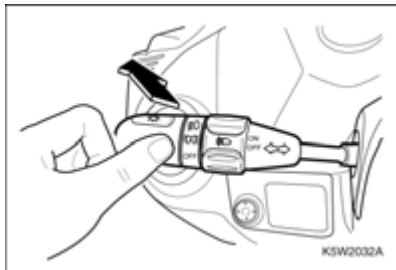

Для включения дальнего света фар выполните следующее:

- Убедитесь, что включен ближний свет фар.
- Нажмите многофункциональный рычаг управления в сторону приборной панели.

При включении дальнего света фар загорается индикатор дальнего света фар.

Для переключения с дальнего света фар на ближний свет потяните многофункциональный рычаг управления на себя до возврата в нормальное положение.

### ⚠ ВНИМАНИЕ

- Обязательно переключайте дальний свет фар на ближний свет при сближении с впереди идущими автомобилями.

Дальний свет фар может ослепить других водителей, что может стать причиной столкновения.

## ПОДАЧА СИГНАЛА ДАЛЬНИМ СВЕТОМ ФАР

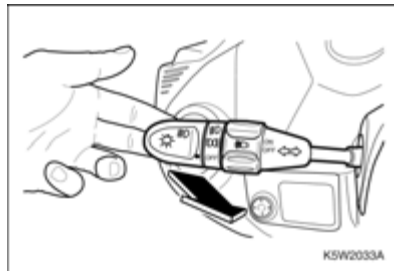

Для подачи сигнала дальним светом фар потяните многофункциональный рычаг управления на себя и отпустите. При отпуске рычаг возвращается в нормальное положение.

Дальний свет фар горит до тех пор, пока многофункциональный рычаг управления удерживается в оттянутом положении.

## ВЫКЛЮЧАТЕЛЬ ПЕРЕДНИХ ПРОТИВОТУМАННЫХ ФАР\*

Противотуманные фары обеспечивают:

- Дополнительное освещение боковых зон дороги перед автомобилем.
- Улучшенный обзор в туманную и снежную погоду.

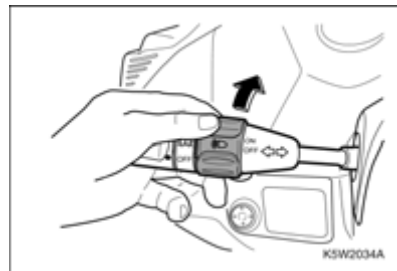

Для включения противотуманных фар выполните следующее:

- Убедитесь, что включен ближний свет фар.
- Поверните кольцевой переключатель на многофункциональном рычаге управления в положение ON.

При включении противотуманных фар на приборной панели загорается индикатор противотуманных фар.

Для выключения противотуманных фар поверните кольцевой переключатель в положение OFF.

### ВЫКЛЮЧАТЕЛЬ ЗАДНЕГО ПРОТИВОТУМАННОГО ФОНАря

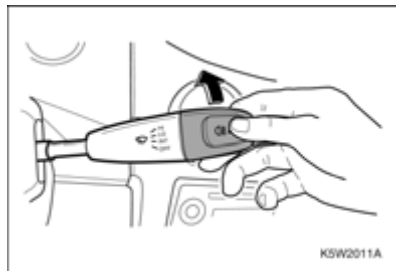

Для включения заднего противотуманного фонаря поверните конец рычага очистителя ветрового стекла при включенном ближнем свете.

При включении заднего противотуманного фонаря на приборной панели загорается соответствующий индикатор.

Для выключения заднего противотуманного фонаря снова поверните конец рычага очистителя ветрового стекла.

### ОЧИСТИТЕЛЬ ВЕТРОВОГО СТЕКЛА

#### ⚠ ВНИМАНИЕ

- Отсутствие у водителя нормального обзора может привести к столкновению и повлечь за собой травмы, повреждение автомобиля или иной материальный ущерб.
- Не включайте очиститель, если стекло сухое или работа щеток на ветровом стекле затруднена, например из-за налипшего снега или льда. Работа стеклоочистителя при наличии помех на ветровом стекле может привести к повреждению щеток и электродвигателя очистителя, а также поверхности стекла.
- В холодную погоду перед включением очистителя проверьте, что щетки не примерзли к стеклу. Включение очистителя с примерзшими к стеклу щетками может привести к повреждению щеток, электродвигателя очистителя и поверхности стекла.

Для включения очистителя включите зажигание и переведите вверх рычаг очистителя/омывателя ветрового стекла.

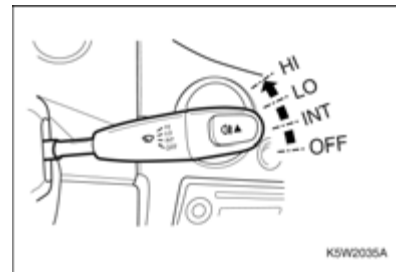

Рычаг переключения очистителя ветрового стекла имеет четыре положения:

- **OFF**: Система выключена. Стандартное положение.
- **INT**: Прерывистый режим работы. Рычаг на одно положение вверх
- **LO**: Непрерывный режим, низкая скорость. Рычаг на два положения вверх.
- **HI**: Непрерывный режим, высокая скорость. Рычаг на три положения вверх.

**ПРИМЕЧАНИЕ**

По мере износа щетки стеклоочистителя теряют способность очищать стекло должным образом и передний обзор ухудшается.

- Заменяйте изношенные щетки стеклоочистителя.

**Кратковременное включение**

Для включения очистителей в случае небольшого дождя или тумана слегка передвиньте рычаг очистителя/омывателя ветрового стекла в направлении положения INT и отпустите.

При отпускании рычаг автоматически возвращается в нормальное положение.

В этом случае щетки отработают один цикл.

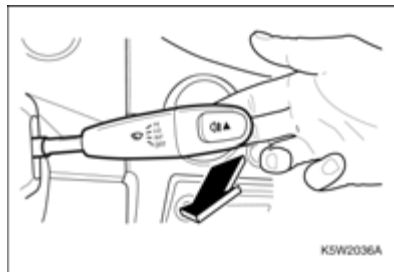
**ОМЫВАТЕЛЬ ВЕТРОВОГО СТЕКЛА****⚠ ВНИМАНИЕ**

- Отсутствие у водителя нормального обзора может привести к столкновению и повлечь за собой травмы, повреждение автомобиля или иной материальный ущерб.
- Не разбрызгивайте жидкость омывателя на ветровое стекло в морозную погоду.
- Перед включением омывателя прогрейте ветровое стекло.

Жидкость омывателя может замерзнуть на ветровом стекле и ухудшить передний обзор.

Для подачи струи омывающей жидкости на ветровое стекло выполните следующее:

- Включите зажигание.
- Потяните на себя рычаг очистителя/омывателя ветрового стекла.

Если удерживать рычаг менее чем 0,6 секунды, то происходит следующее:

- Жидкость омывателя разбрызгивается на ветровое стекло. (Щетки стеклоочистителя не работают)

Если удерживать рычаг в течение более чем 0,6 секунды, то происходит следующее:

- Жидкость омывателя разбрызгивается на ветровое стекло.
- Щетки очистителя отработывают три цикла или останавливаются при отпускании рычага.

**⚠ ВНИМАНИЕ**

- Не допускайте непрерывной работы омывателя ветрового стекла более 10 секунд, а также работы при пустом бачке омывателя.

Это может привести к перегреву электродвигателя омывателя и дорогостоящему ремонту.

**Заправка бачка омывателя**

Описание рекомендованной процедуры заправки бачка омывателя приведено в разделе "ЖИДКОСТЬ ОМЫВАТЕЛЯ ВЕТРОВОГО СТЕКЛА"; см. алфавитный указатель.

**ОЧИСТИТЕЛЬ/ОМЫВАТЕЛЬ СТЕКЛА ЗАДНЕЙ ДВЕРИ\*****⚠ ВНИМАНИЕ**

- Отсутствие у водителя нормального обзора может привести к столкновению и повлечь за собой травмы, повреждение автомобиля или иной материальный ущерб.
- Не включайте стеклоочиститель задней двери, если стекло сухое или работа очистителя затруднена, например, из-за налипшего снега или льда. Работа очистителя при наличии помех на стекле может привести к повреждению щеток и электродвигателя очистителя, а также поверхности стекла.
- В холодную погоду перед включением очистителя убедитесь в том, что щетка не примерзла к стеклу. Включение очистителя с примерзшими к стеклу щетками может привести к повреждению щеток, электродвигателя очистителя и поверхности стекла.

Для включения очистителя/омывателя заднего стекла нажмите рычаг в сторону приборной панели.

В первом положении очиститель работает непрерывно на низкой скорости.

Для подачи жидкости омывателя на заднее стекло переведите рычаг во второе положение.

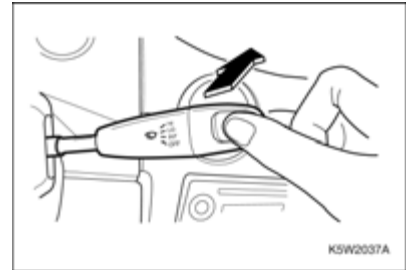
**⚠ ВНИМАНИЕ**

- Не разбрызгивайте жидкость омывателя на заднее стекло в морозную погоду.
- Перед включением омывателя прогрейте заднее стекло.

Жидкость омывателя может замерзнуть на заднем стекле и ухудшить задний обзор.

**⚠ВНИМАНИЕ**

- Не допускайте непрерывной работы омывателя заднего стекла более 10 секунд, а также работы при пустом бачке омывателя.

Это может привести к перегреву электродвигателя омывателя и дорогостоящему ремонту.

**Заправка бачка омывателя**

Описание рекомендованной процедуры заправки бачка омывателя приведено в разделе "ЖИДКОСТЬ ОМЫВАТЕЛЯ ВЕТРОВОГО СТЕКЛА"; см. алфавитный указатель.

**КНОПКА АВАРИЙНОЙ СВЕТОЙ СИГНАЛИЗАЦИИ**

Аварийная световая сигнализация используется в следующих случаях:

- Для предупреждения остальных участников движения об экстренной ситуации.
- В случае возникновения опасности на дороге.

Аварийную световую сигнализацию можно включать как при включенном, так и при выключенном зажигании.

Для включения нажмите кнопку аварийной световой сигнализации.

Для выключения аварийной сигнализации снова нажмите данную кнопку.

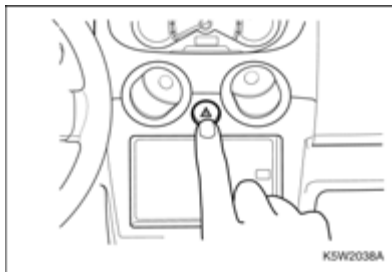
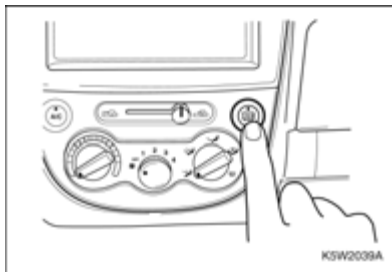
**КНОПКА ОБОГРЕВАТЕЛЕЙ ЗАДНЕГО СТЕКЛА И НАРУЖНЫХ ЗЕРКАЛ\*****⚠ВНИМАНИЕ**

Не включайте обогреватель заднего стекла в следующих случаях:

- Двигатель не работает.
- Сразу после запуска двигателя.
- Если на заднем стекле "нарос" из снега или льда.

Использование обогревателя заднего стекла в указанных условиях может привести к разряду аккумуляторной батареи.

В свою очередь это может привести к повреждению автомобиля и необходимости замены некоторых частей.

Для включения обогревателя включите зажигание и нажмите кнопку обогревателей заднего стекла и наружных зеркал\*. На кнопке загорится световой индикатор.

Для выключения обогревателя снова нажмите данную кнопку.

Проследите, чтобы обогреватель был выключен, когда поверхности станут чистыми.

### ⚠ ВНИМАНИЕ

Невыполнение правил надлежащего ухода может привести к повреждению проводников обогревателя или к появлению царапин на стекле.

- Не используйте для чистки заднего стекла острые инструменты или абразивные чистящие средства для стекол.
- При чистке стекла или проведении работ рядом с задним стеклом соблюдайте осторожность, чтобы не поцарапать и не повредить проводники обогревателя.

Отсутствие у водителя нормального обзора может привести к столкновению и повлечь за собой травмы, повреждение Вашего автомобиля или иной материальный ущерб.

### РЕГУЛЯТОР УГЛА НАКЛОНА СВЕТОВОГО ПУЧКА СВЕТА ФАР

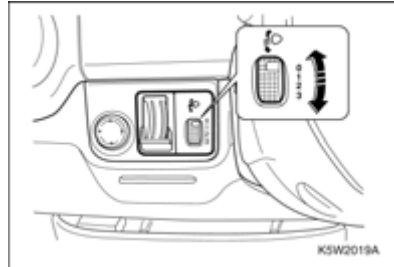

Включите ближний свет фар и отрегулируйте направление световых пучков в соответствии с загрузкой автомобиля.

- 0 = Один человек на сиденье водителя, два человека на передних сиденьях (первый и второй водители)
- 1 = Все сиденья заняты. (5 человек в салоне)
- 2 = 5 человек в салоне и груз в багажном отсеке
- 3 = Один человек на сиденье водителя плюс груз (макс. 327 кг)

### ДНЕВНЫЕ ХОДОВЫЕ ОГНИ\*

(если эта система предусмотрена) включаются автоматически при запуске двигателя.

Дневные ходовые огни выключаются в следующих случаях:

- Выключение двигателя.
- Включение стояночных фонарей.
- Включение дальнего света фар.
- Включение ближнего света фар.

### КЛЮЧИ

В комплект нового автомобиля входят два ключа.

Рекомендуется хранить один ключ в качестве запасного. Номер ключа проштампован на специальной бирке.

В целях безопасности храните номерную

бирку ключа в надежном месте вне автомобиля. Кроме того, следует записать номер ключа и также хранить в надежном месте вне автомобиля.

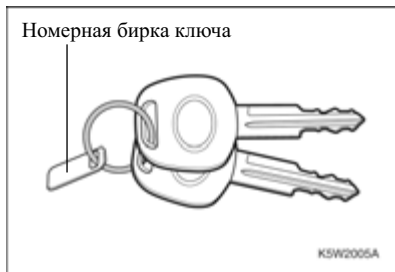

Это уменьшит вероятность несанкционированного изготовления дубликата ключа.

### ⚠ ПРЕДУПРЕЖДЕНИЕ

**Не оставляйте ключ в автомобиле.**

- Запирайте замки автомобиля.
- Носите ключ с собой.

### ПРИМЕЧАНИЕ

**В случае утери ключа можно заказать запасные ключи в авторизованном сервис-центре Chevrolet по номеру данного ключа.**

Для защиты от угона на Вашем автомобиле установлена электронная система иммобилайзера. Для запуска двигателя могут использоваться только ключи с правильным электронным кодом. При неверном электронном коде запуск двигателя невозможен, даже если ключ подходит по профилю. Запасные и дополнительные ключи заказывайте только у авторизованного дилера Chevrolet.

См. "ИММОБИЛАЙЗЕР" в алфавитном указателе.

### ЦЕНТРАЛЬНЫЙ ЗАМОК С ДИСТАНЦИОННЫМ УПРАВЛЕНИЕМ\*

Центральный замок с дистанционным управлением позволяет с помощью пульта отпирать и запирать двери на расстоянии до 6 м от автомобиля.

Мигающий светодиод на пульте дистанционного управления сигнализирует о работоспособности пульта.

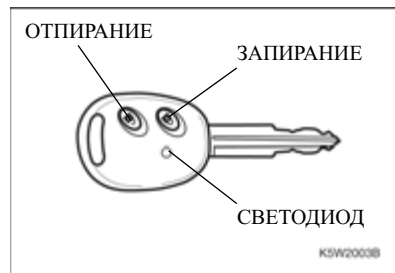

- Кнопка LOCK (ЗАПИРАНИЕ). Запирание всех дверей. Фонари аварийной световой сигнализации мигают один раз.
- Кнопка UNLOCK (ОТПИРАНИЕ). Отпирание всех дверей. Фонари аварийной световой сигнализации мигают два раза.

### ПРИМЕЧАНИЕ

**Дальность действия пульта дистанционного управления зависит от условий окружающей среды.**

## ДВЕРНОЙ ЗАМОК

Нажмите и отпустите кнопку запираания замков на пульте дистанционного управления.

- Светодиод на пульте мигает один раз.
- Запираются замки всех дверей.
- Фонари аварийной световой сигнализации мигают один раз.

Если ключ в замке зажигания находится в положении АСС, пульт дистанционного управления не будет управлять системой блокировки дверей.

### ПРИМЕЧАНИЕ

Данная система активируется даже при открытых окнах или дверях. Перед выходом из автомобиля закройте все окна и двери.

### ⚠ ПРЕДУПРЕЖДЕНИЕ

- Запрещается оставлять в автомобиле детей и животных без присмотра. В салоне автомобиля температура повышается очень быстро и может значительно превысить температуру снаружи.

Это может причинить серьезный ущерб их здоровью или привести к гибели.

## ОТПИРАНИЕ ЗАМКОВ ДВЕРЕЙ

Нажмите и отпустите кнопку отпирания замков на пульте дистанционного управления.

- Светодиод на пульте мигает один раз.
- Все двери отпираются.
- Фонари аварийной световой сигнализации мигают два раза.

### Автоматическая блокировка замков дверей

Если в течение 30 секунд после отпирания замков дверей с помощью пульта дистанционного управления не будет открыта дверь или запущен двигатель, все двери автоматически блокируются.

## ПУЛЬТ ДИСТАНЦИОННОГО УПРАВЛЕНИЯ

Для предотвращения отпирания автомобиля другим пультом для каждого пульта дистанционного управления предусмотрен индивидуальный электронный код.

В случае утери или похищения пульта дистанционного управления можно приобрести новый пульт у авторизованного дилера Chevrolet.

Для приобретения нового или дополнительного пульта предъявите в автосервисе свой пульт дистанционного управления. Рекомендуем проконсультироваться в авторизованном сервис-центре Chevrolet. После того, как новый пульт для Вашего автомобиля будет закодирован, оставшийся пульт дистанционного управления также необходимо перевести на новый код.

После электронного кодирования нового пульта Ваш автомобиль будет невозможно открыть утерянным пультом.

Для одного автомобиля одновременно может кодироваться до 5 пультов.

### Замена элемента питания

Если светодиод на пульте дистанционного управления не загорается при нажатии кнопки, то пульт еще можно использовать какое-то время. Однако это указывает на необходимость замены батарейки.

### ПРИМЕЧАНИЕ

Для замены используйте батарейку CR1620 (или аналогичную).

- Отвинтите винт на задней крышке пульта.
- Откройте крышку пульта.

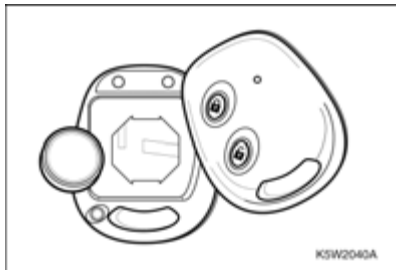

- Выньте из крышки передающее устройство, аккуратно снимите с него наклейку и положите ее в чистом месте.
- Извлеките использованную батарейку. Не допускайте контакта печатной платы с другими компонентами.
- Установите новую батарейку. При установке отрицательный контакт (-) батарейки должен быть обращен вниз к плате.
- Приклеив наклейку, вставьте передающее устройство в крышку.
- Закройте крышку пульта и заверните винт.

- Проверьте работу пульта дистанционного управления на автомобиле.

### ⚠ ВНИМАНИЕ

Не трогайте голыми руками плоские поверхности батарейки. Это может привести к сокращению срока службы батарейки.

### ПРИМЕЧАНИЕ

Использованные литиевые батарейки могут нанести вред окружающей среде.

- Соблюдайте местные правила утилизации отходов.
- Не выбрасывайте использованные батарейки вместе с бытовыми отходами.

### ПРИМЕЧАНИЕ

Для сохранения работоспособности пульта дистанционного управления соблюдайте следующие правила:

- Не роняйте пульт дистанционного управления.
- Не кладите на пульт тяжелые предметы.
- Берегите пульт от воздействия воды и прямых солнечных лучей. Если на пульт дистанционного управления попала влага, протрите его мягкой тканью.

## ДВЕРНЫЕ ЗАМКИ

### ⚠ ПРЕДУПРЕЖДЕНИЕ

В салоне автомобиля температура повышается очень быстро и может значительно превысить температуру снаружи.

- Запрещается оставлять в автомобиле детей и животных без присмотра.

Это может привести к серьезному ущербу их здоровью.

Дети могут включать электрические стеклоподъемники и другие органы управления или стронуть с места автомобиль.

- Не оставляйте ключ в автомобиле вместе с детьми.

Это может привести к тяжелым травмам или гибели.

### ⚠ ВНИМАНИЕ

- Оставляя автомобиль без присмотра, запирайте все двери и берите ключ с собой.

Незапертый автомобиль подвергается опасности угона.

Для запираания ключом дверей снаружи вставьте ключ в замок и поверните по часовой стрелке.

Для отпираания поверните ключ против часовой стрелке.



### ПРИМЕЧАНИЕ

Если дверь открывается ключом при активированном режиме защиты от краж, срабатывает звуковой сигнал.

Поэтому открывайте дверь нажатием кнопки разблокировки на электронном ключе.

Для запираания двери изнутри нажмите кнопку блокировки замка двери.

Для отпираания двери изнутри выгните кнопку блокировки замка двери.

Передние двери можно запереть снаружи, нажав кнопку блокировки замка двери, а затем закрыв дверь при поднятой дверной ручке.

Задние двери можно запереть снаружи, нажав кнопку блокировки замка двери и закрыв дверь.

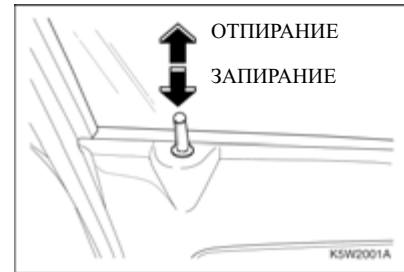

Для отпираания двери изнутри потяните дверную ручку.

Для отпирания двери снаружи поднимите дверную ручку.

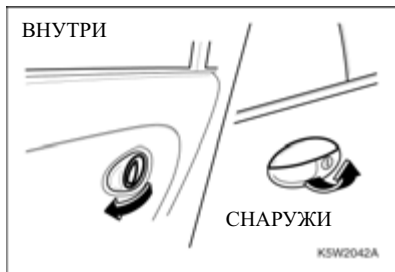

### СИСТЕМА ЦЕНТРАЛЬНОЙ БЛОКИРОВКИ ДВЕРЕЙ\*

Система централизованной блокировки дверей активируется с панели двери водителя. Данная система позволяет запирать и отпирать все двери с панели двери водителя, используя ключ, пульт дистанционного управления (снаружи) или кнопку блокировку замка двери (изнутри).

### БЛОКИРОВКА ЗАМКОВ ДВЕРЕЙ ОТ ДЕТЕЙ

На Вашем автомобиле для каждой задней двери предусмотрена блокировка замка от детей. Она служит для того, чтобы пассажиры, особенно дети, не смогли случайно открыть задние боковые двери, потянув за ручку.

#### ⚠ ВНИМАНИЕ

- Не тяните за внутреннюю дверную ручку, когда блокировка замков дверей от детей переключена в положение "LOCK".

Это может привести к повреждению внутренней дверной ручки.

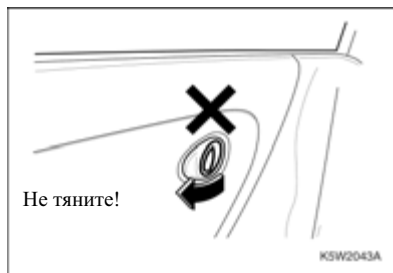

Для активации блокировки замков дверей от детей выполните следующее:

1. Откройте заднюю дверь, которую нужно заблокировать.
2. Рычажок блокировки замков дверей от детей находится посередине кромки двери.
3. Передвиньте рычажок в положение "LOCK".

#### ПРИМЕЧАНИЕ

Для каждой задней двери предусмотрена своя блокировка.

Активация блокировки замков задних дверей от детей производится вручную для каждой двери отдельно.



Для открывания задней двери с включенной блокировкой замка от детей отпирите дверь изнутри и откройте снаружи.

Для снятия блокировки замка от детей передвиньте рычажок блокировки в положение "UNLOCK".

## МЕХАНИЧЕСКИЕ СТЕКЛОПОДЪЕМНИКИ

Поднятие и опускание стекол производится вращением ручки стеклоподъемника, расположенной на панели двери.



В проеме окна могут быть препятствия для поднятия стекла. Перед поднятием стекла убедитесь в отсутствии препятствий в проеме окна.

### ⚠ ПРЕДУПРЕЖДЕНИЕ

При высовывании из окна головы, рук и т.д. можно получить травму.

- Не высовывайтесь из автомобиля.

### ⚠ ПРЕДУПРЕЖДЕНИЕ

Оставляя автомобиль без присмотра с открытыми окнами, Вы облегчаете совершение краж.

- Закрывайте все окна, когда покидаете автомобиль.

### ПРИМЕЧАНИЕ

Стекла задних дверей опускаются не до конца.

## ЭЛЕКТРИЧЕСКИЕ СТЕКЛОПОДЪЕМНИКИ\*

Включение электрических стеклоподъемников производится при включенном зажигании с помощью выключателей, расположенных на панели каждой двери.

### ⚠ ПРЕДУПРЕЖДЕНИЕ

Ребенок может случайно включить электрический стеклоподъемник и оказаться прижатым стеклом.

- Запрещается оставлять в автомобиле ключи или детей без присмотра.  
Включение ребенком электрических стеклоподъемников может привести к тяжелым травмам или гибели.

Для поднятия стекла приподнимите выключатель вверх.

Для опускания стекла нажмите на выключатель.

Для фиксации стекла в требуемом положении опустите выключатель.

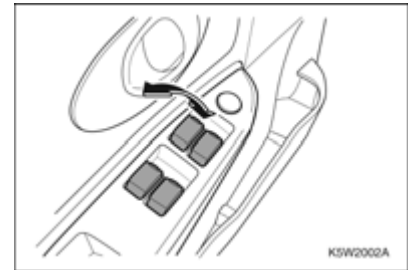

### ⚠ ПРЕДУПРЕЖДЕНИЕ

При высовывании из окна головы, рук и т.д. можно получить травму.

- Не высовывайтесь из автомобиля.

### ПРИМЕЧАНИЕ

Стекла задних дверей опускаются не до конца.

### КНОПКА БЛОКИРОВКИ ЭЛЕКТРИЧЕСКИХ СТЕКЛОПОДЪЕМНИКОВ\*

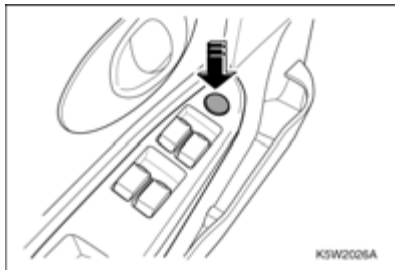

Кнопка блокировки электрических стеклоподъемников позволяет заблокировать кнопки включения стеклоподъемников для дверей переднего и задних пассажиров. При

включении блокировки управление стеклоподъемниками для дверей переднего и задних пассажиров может осуществляться только с панели двери водителя.

### ⚠ ПРЕДУПРЕЖДЕНИЕ

Ребенок может случайно включить электрический стеклоподъемник и оказаться прижатым стеклом. Это может привести к тяжелым травмам или гибели.

- Включайте блокировку электрических стеклоподъемников, если на заднем сиденье находятся дети.

### ЗАДНЯЯ ДВЕРЬ



Для отпирания задней двери вставьте ключ в замочную скважину и поверните по часовой стрелке. Поднимите заднюю дверь.

Чтобы закрыть заднюю дверь, опустите ее и захлопните. Крышка запирается автоматически.

Проследите, чтобы на пути закрывающейся крышки не оказались чьи-либо руки или другие части тела.

### ⚠ ВНИМАНИЕ

Во время открывания или закрывания двери убедитесь в том, что движению двери ничто не мешает.

**⚠ ПРЕДУПРЕЖДЕНИЕ**

При движении с открытой задней дверью возможно попадание в салон отработавших газов.

- Запрещается движение с открытой задней дверью. В случае необходимости движения с открытым багажником закройте окна, переключите вентиляцию в "РЕЖИМ СВЕЖЕГО ВОЗДУХА" и включите вентилятор на максимальную скорость. (См. "ВЕНТИЛЯЦИЯ" в алфавитном указателе.)

Отработавшие газы токсичны и могут стать причиной отравления и гибели людей.

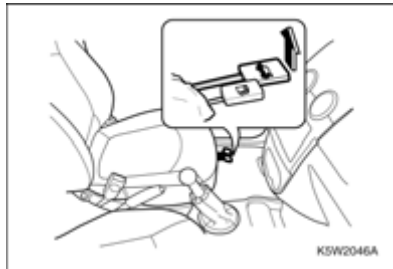
**РЫЧАГ ОТПИРАНИЯ ЗАДНЕЙ ДВЕРИ\***

Заднюю дверь также можно открыть, потянув вверх рычаг отпирания задней двери, расположенный под передним левым углом сиденья водителя.

**⚠ ПРЕДУПРЕЖДЕНИЕ**

- Во время движения запрещается трогать рычаг отпирания задней двери.
- Запрещается движение с открытой задней дверью.

Открытая задняя дверь закрывает задний обзор. Движение с ограниченным задним обзором может привести к столкновению и повлечь за собой повреждение Вашего автомобиля или иной материальный ущерб, а также стать причиной травмы или даже гибели людей.

## КАПОТ

**Для открывания капота выполните следующее:**

1. Потяните рукоятку отпирания капота, расположенную с левой нижней стороны приборной панели.

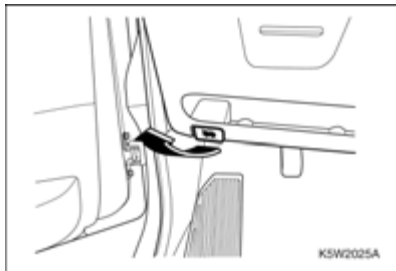

### ПРИМЕЧАНИЕ

При открывании капота всегда проверяйте функционирование дополнительной защелки капота и ее надежное крепление.

Неисправность дополнительной защелки может вызвать внезапное открытие капота во время движения автомобиля при непреднамеренном открытии замка капота водителем, или при случайном не полном закрытии замка капота. Это может привести к повреждению Вашего автомобиля, а также к аварийной ситуации на дороге.

2. Поднимите вверх конец дополнительного рычага отпирания капота. Дополнительный рычаг отпирания капота расположен посередине переднего края капота.

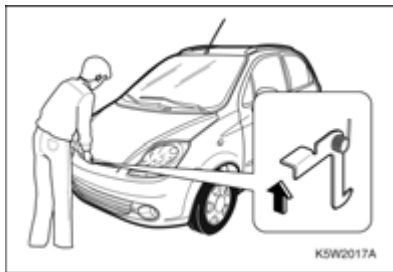

3. Поднимите капот и освободите стойку капота из удерживающего зажима.

Надежно вставьте свободный конец стойки в паз на капоте.

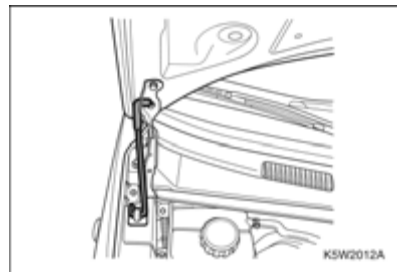

**Для закрывания капота выполните следующее:**

1. Придерживая капот от опускания, извлеките стойку из паза и плотно вставьте на место в удерживающий зажим.
2. Закрывая капот, соблюдайте осторожность, чтобы у Вас или других людей под крышкой капота не оказались руки и другие части тела.
3. Закройте капот, отпустив его на высоте около 30 см.

4. Убедитесь в плотном закрытии капота.

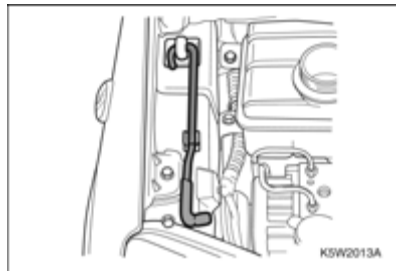

### ⚠ ПРЕДУПРЕЖДЕНИЕ

Обязательно соблюдайте следующие меры предосторожности:

- Перед началом движения проверьте надежно ли закрыт капот, потянув за передний край капота.
- Запрещается тянуть за рукоятку отпирания капота при движении автомобиля.
- Запрещается движение автомобиля с открытым капотом. Открытый капот закрывает передний обзор.

Движение с ограниченным передним обзором может привести к столкновению и повлечь за собой повреждение Вашего автомобиля или иной материальный ущерб, а также стать причиной травмы или даже гибели людей.

## ПЛАФОНЫ ОСВЕЩЕНИЯ САЛОНА

### ВЕРХНИЙ ПЛАФОН

Для верхнего плафона предусмотрено три рабочих режима:

- **Положение ON:** Плафон включается и горит до момента ручного выключения.
- **ЦЕНТРАЛЬНОЕ ПОЛОЖЕНИЕ:** плафон включается при открывании двери и выключается после закрывания.
- **Положение OFF:** Плафон не включается даже при открывании дверей.

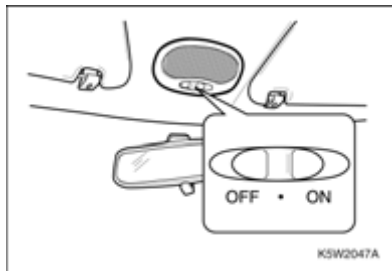

### ⚠ ПРЕДУПРЕЖДЕНИЕ

- При движении в темное время старайтесь не включать верхний плафон.
- Освещение салона в темное время ухудшает видимость и может привести к столкновению.

## ЛЮК С МЕХАНИЧЕСКИМ ПРИВОДОМ\*

### ⚠ ВНИМАНИЕ

Обязательно соблюдайте следующие меры предосторожности:

- Запрещается высовываться через проем люка и высовывать какие-либо предметы.
- Перед открыванием и закрыванием люка убедитесь в отсутствии помех внутри и снаружи.
- Не ставьте на люк или рядом с ним тяжелые предметы.
- Очищайте наружную поверхность люка.
- Покидая автомобиль, плотно закрывайте люк.

Водитель и пассажиры обязательно должны пристегивать ремни безопасности, независимо от того, открыт или закрыт люк в крыше. Несоблюдение данных мер предосторожности может привести к травмам или повреждению автомобиля.

Люк можно приподнять вручную.

Поднимая люк, проследите, чтобы аудиоантенна не оказалась на его пути.

Чтобы отпереть люк, потяните его ручку в сторону передней части автомобиля.

Чтобы открыть люк, нажмите кнопку и приведите люк в нужное положение.

Чтобы закрыть люк, нажмите кнопку и потяните вниз ручку люка.

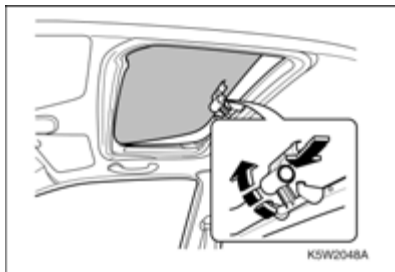

## ПРИКУРИВАТЕЛЬ\*

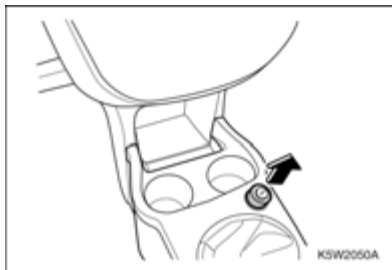

### ⚠ ВНИМАНИЕ

Цилиндрическая часть корпуса включенного прикуривателя сильно нагревается.

- Не касайтесь цилиндрической части корпуса включенного прикуривателя и не разрешайте детям включать прикуриватель.

Горячий элемент может стать причиной ожогов, повреждения Вашего автомобиля или иного материального ущерба.

Для включения прикуривателя выполните следующее:

- Поверните ключ зажигания в положение АСС или ON.

- Нажмите на прикуриватель до упора.

При достижении необходимой температуры прикуриватель автоматически возвращается в исходное положение.

### ⚠ ВНИМАНИЕ

Перегрев прикуривателя может привести к повреждению нагревательного элемента и самого прикуривателя.

- Не удерживайте прикуриватель нажатым во время нагрева.

Это может привести к перегреву прикуривателя.

**⚠ВНИМАНИЕ**

Включение неисправного прикуривателя представляет опасность.

- Если прикуриватель не возвращается в исходное положение в течение 30 секунд, его следует вынуть и обратиться в автосервис для ремонта. Рекомендуем проконсультироваться в авторизованном сервис-центре Chevrolet.

Неисправный прикуриватель может стать причиной травм и повреждения автомобиля.

**ПЕПЕЛЬНИЦА\*****⚠ВНИМАНИЕ**

Сигареты и прочие тлеющие материалы могут стать причиной возгорания.

- Запрещается класть в пепельницу бумагу и другие легковоспламеняющиеся материалы.

Возгорание в пепельнице может стать причиной травмы, повреждения Вашего автомобиля или иного материального ущерба.

**СЪЕМНАЯ ПЕПЕЛЬНИЦА**

Съемную пепельницу можно использовать в правом или левом подстаканнике.

Чтобы открыть пепельницу, аккуратно приподнимите ее крышку. После использования плотно закройте крышку.

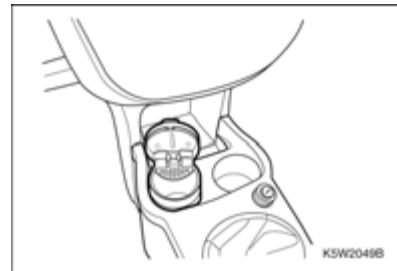

Чтобы очистить пепельницу, слегка поверните верхнюю часть пепельницы против часовой стрелки и выньте ее.

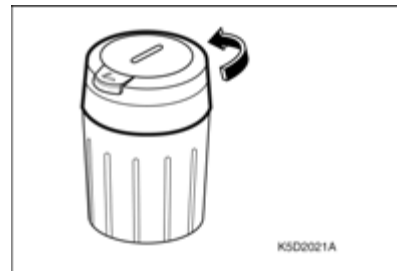

## ЗВУКОВОЙ СИГНАЛ

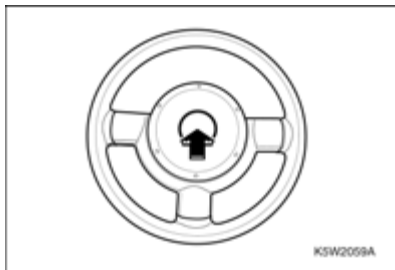

Чтобы включить звуковой сигнал, нажмите центральную колодку рулевого колеса.

Звуковой сигнал включается независимо от положения ключа зажигания.

Старайтесь меньше пользоваться звуковым сигналом.

## ПОДСТАКАННИКИ

Подстаканники расположены на передней консоли и в задней части центральной консоли.

### ⚠ ВНИМАНИЕ

При движении автомобиля жидкость в стаканах может расплескаться. Расплескивающаяся жидкость может повредить элементы автомобиля и причинить ожоги, если жидкость горячая.

- Не используйте подстаканники во время движения автомобиля.

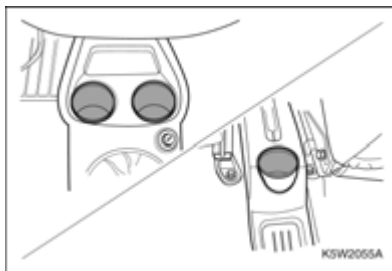

## ПЕРЧАТОЧНЫЙ ЯЩИК

### ⚠ ВНИМАНИЕ

В случае столкновения или внезапной остановки открытый перчаточный ящик представляет опасность.

- Запрещается движение автомобиля с открытым перчаточным ящиком.

Открытый перчаточный ящик в случае столкновения может стать причиной травмы или повреждения автомобиля.

Для открывания перчаточного ящика потяните вверх ручку крышки перчаточного ящика.

Для закрывания плотно захлопните крышку перчаточного ящика.

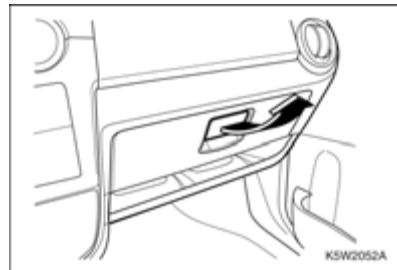

## ВИЗИТНИЦА

Визитница имеет прорезь, куда вставляются карточки. Визитница расположена на приборной панели слева от рулевого колеса.

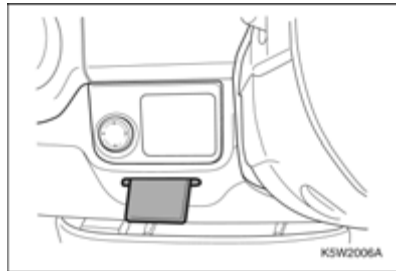

## НИЖНЕЕ ВЕЩЕВОЕ ОТДЕЛЕНИЕ

В автомобиле имеется два нижних вещевых отделения под рулевым колесом и перчаточным ящиком.

### ⚠ ВНИМАНИЕ

**Помещая объекты в нижнее вещевое отделение водителя, проследите, чтобы они не упали во время движения.**

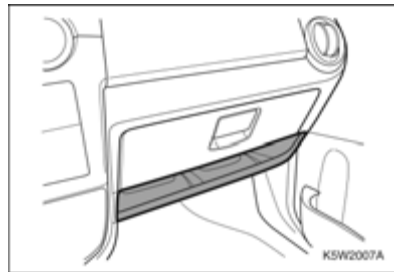

## НИЖНИЙ ЛОТОК СИДЕНЬЯ ПЕРЕДНЕГО ПАССАЖИРА\*

Для использования нижнего лотка сиденья переднего пассажира приподнимите конец лотка и потяните его в сторону приборной панели. Для возвращения лотка в исходное положение толкните его в сторону сиденья.

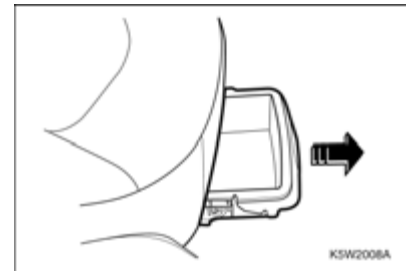

### ВСПОМОГАТЕЛЬНЫЙ КРЮЧОК НА СПИНКЕ СИДЕНЬЯ

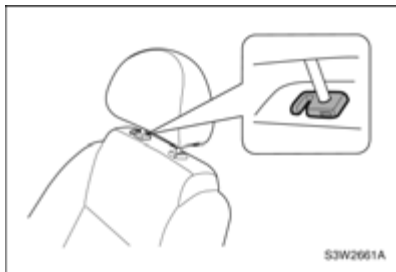

Оба передних сиденья снабжены вспомогательными крючками, расположенными на их спинках.

На эти крючки удобно вешать пакеты с покупками или другие предметы небольшого веса.

### ДЕРЖАТЕЛЬ СОЛНЦЕЗАЩИТНЫХ ОЧКОВ\*

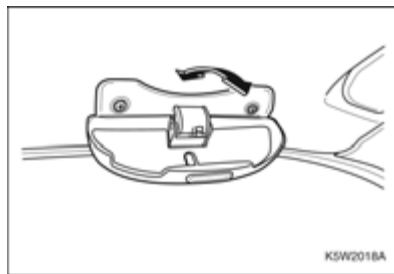

Для открывания держателя для солнцезащитных очков, расположенного над дверью водителя, отведите вниз верхнюю часть крышки.

После отпускания крышка автоматически закрывается.

### СОЛНЦЕЗАЩИТНЫЕ КОЗЫРЬКИ

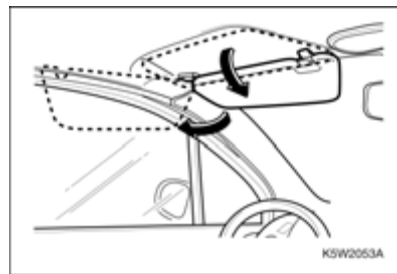

Для защиты водителя и пассажиров от ослепления прямыми лучами света в автомобиле имеются мягкие солнцезащитные козырьки.

Солнцезащитные козырьки можно поворачивать вверх, вниз и в сторону.

На обратной стороне солнцезащитных козырьков имеется маленькое зеркальце и кармашек для бумаг.

## ПОРУЧЕНЬ С ОДЕЖНЫМ КРЮЧКОМ

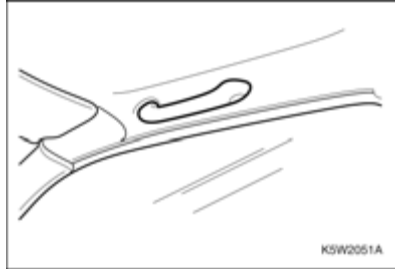

Над передним и задними пассажирскими дверями находятся поручни. На поручне задней двери водителя предусмотрен одежный крючок.

Пассажиры могут воспользоваться поручнями при выходе и посадке в автомобиль или держаться за них при динамичном движении.

### ⚠ ВНИМАНИЕ

Висящие на поручнях предметы могут ухудшить обзор для водителя.

- Запрещается вешать какие-либо предметы на поручни, не оборудованные одежным крючком.

Ограничение обзора водителя может привести к столкновению и повлечь за собой травмы, повреждение Вашего автомобиля или иной материальный ущерб.

## БАГАЖНАЯ СЕТКА\*

Дополнительная багажная сетка служит для перевозки мелкого багажа.

Для установки сетки прикрепите петли в верхних углах сетки к обоим узлам крепления на задней панели.

### ⚠ ВНИМАНИЕ

Багажная сетка рассчитана на мелкие предметы.

- Не кладите в сетку массивный багаж.

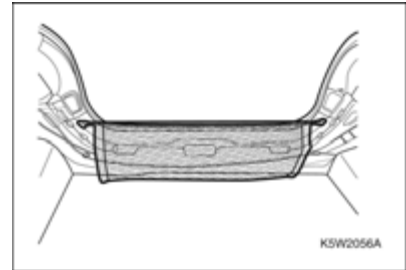

## БАГАЖНИК НА КРЫШЕ\*

Багажник на крыше используется для удобства перевозки грузов на крыше Вашего автомобиля. Продольные направляющие этого багажника прикреплены к крыше. Автомобиль может также иметь поперечные направляющие. В этом случае к автомобилю прилагаются соответствующие инструменты.

Обратитесь в авторизованный сервис-центр, чтобы получить подробную информацию и инструкции по вождению при загруженном багажнике на крыше.

Не следует перевозить на крыше предметы, которые длиннее или шире багажника. Максимальный вес груза, перевозимого на багажнике, не должен превышать 50 кг, если в автомобиле находятся не более 4 пассажиров. При загрузке автомобиля не превышайте его максимальной грузоподъемности.

Убедитесь, что груз равномерно распределен по продольным или поперечным направляющим. Нельзя нагружать поверхность люка в крыше.

Нагруженный багажник смещает центр тяжести автомобиля. Следует вести автомобиль с осторожностью при боковом ветре и не ездить с большой скоростью.

Чтобы избежать повреждения или потери груза во время движения, следует время от времени проверять надежность крепления багажника и груза.

### ⚠ ПРЕДУПРЕЖДЕНИЕ

- Если Вы перевозите предмет, который шире или длиннее багажника на крыше, во время движения он становится уязвим для порывов ветра. Это может привести к потере управления автомобилем. Перевозимый груз может быть внезапно сорван с крыши, что станет причиной столкновения вашего и других автомобилей и, конечно, нанесет ущерб вашему автомобилю. **Никогда не перевозите предметы, которые длиннее или шире багажника на крыше.**
- Максимальный вес груза, перевозимого на багажнике, не должен превышать 50 кг, если в автомобиле находятся не более 4 пассажиров. При загрузке автомобиля не превышайте его максимальной грузоподъемности.

### АНТЕННА

Для снятия вращайте антенну на крыше против часовой стрелки.

Для установки вращайте антенну по часовой стрелке.

### ⚠ ВНИМАНИЕ

Въезд автомобиля с антенной на крыше в автоматическую мойку может привести к повреждению антенны или панели крыши.

- Перед въездом в автоматическую мойку обязательно снимайте антенну.

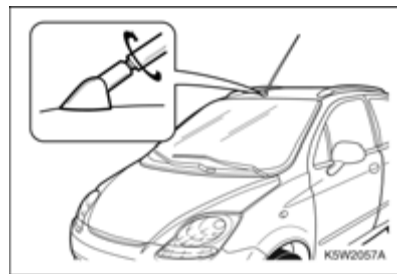

### ВСПОМОГАТЕЛЬНАЯ ПАРКОВОЧНАЯ СИСТЕМА\*

Система помогает водителю при движении задним ходом, подавая звуковой сигнал в случае, если позади автомобиля обнаружен какой-либо предмет.

Ее можно включить автоматически при повороте ключа зажигания в положение ON и установке селектора автоматической коробки передач в положение “R”.

Она отключается, когда скорость автомобиля превышает (приблизительно) 5 км/ч.

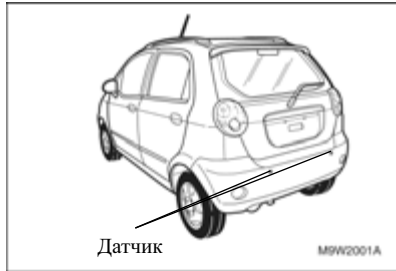

Включение сигнала при переключении селектора в положение “R” - нормальное явление.

В этот момент можно определить расстояние между автомобилем и препятствием, о котором предупреждает сигнал.

### ⚠ ВНИМАНИЕ

**Возникновение следующих условий указывает на наличие неисправности в системе помощи при парковке. При первой возможности обратитесь в автосервис. Рекомендуем обратиться к авторизованному дилеру Chevrolet.**

- Звуковой сигнал тревоги включается 3 раза подряд при отсутствии препятствий рядом с задним бампером.

При нахождении препятствия на расстоянии 40 см или ближе звуковой сигнал будет звучать постоянно, это является нормальной работой системы.

Сигнализация	Расстояние, на котором срабатывает датчик	Звуковая тревога
1 сигнал тревоги	прибл. за 0,8–1,5 м от заднего бампера	---два коротких гудка---
2 сигнал тревоги	прибл. 80 см от заднего бампера	---четыре коротких гудка---
3 сигнал тревоги	прибл. 20–40 см от заднего бампера	Сигнал звучит непрерывно

### ⚠ ВНИМАНИЕ

- Систему помощи при парковке следует рассматривать только как дополнительную функцию. Водитель должен проверить, что находится сзади.
- В зависимости от типа объекта сигнал может звучать по-разному.
- Если датчик замерз или забит грязью и пылью, звуковой сигнал, возможно, не включится.
- При езде по неровной поверхности (например, в лесу, на гравийной дороге, неровной дороге или склоне) система может давать сбой.
- Не толкайте датчик, не царапайте поверхность. Таким образом можно повредить покрытие.
- Вспомогательная система может не заметить острые объекты, толстую зимнюю одежду или другие толстые или мягкие материалы, поглощающие волны.

**⚠ВНИМАНИЕ**

- При приеме других ультразвуковых сигналов (металлические звуки или шум пневматического тормоза от тяжелых коммерческих автомобилей) система может дать сбой.
- Загрязненные датчики нужно протереть мягкой губкой с чистой водой.
- Система может не зафиксировать такие объекты на очень близком расстоянии (приблизительно 25 см) или на расстоянии около 1 м.
- Обязательно смотрите в зеркала или поворачивайте голову назад. Необходимо соблюдать обычные меры предосторожности при движении задним ходом.
- При промывке на датчик не нужно давить или ударять струей воды под давлением из водяного пистолета - таким образом его можно повредить.

**⚠ВНИМАНИЕ**

- Верхняя часть автомобиля может удариться до того, как датчик сработает. Поэтому в процессе парковки обязательно нужно смотреть в зеркала заднего вида или поворачивать голову назад.
- Система помощи при парковке будет нормально работать на плоских поверхностях.

# 3

## ВОЖДЕНИЕ АВТОМОБИЛЯ

---

- ОБКАТКА..... 3-2
- МЕРЫ ПРЕДОСТОРОЖНОСТИ ПРИ ВОЖДЕНИИ АВТОМОБИЛЯ..... 3-2
- ТОПЛИВО..... 3-4
- РЕГУЛИРОВКА ЗЕРКАЛ..... 3-7
- ВЫКЛЮЧАТЕЛЬ ЗАЖИГАНИЯ ..... 3-9
- ЗАПУСК ДВИГАТЕЛЯ ..... 3-11
- ВОЖДЕНИЕ АВТОМОБИЛЯ..... 3-13
- ТОРМОЗА ..... 3-16
- РЕКОМЕНДАЦИИ ПО ВОЖДЕНИЮ..... 3-20
- БУКСИРОВКА ПРИЦЕПА..... 3-22
- ОТРАБОТАВШИЕ ГАЗЫ ДВИГАТЕЛЯ .... 3-27

## ОБКАТКА

Для сохранения высоких эксплуатационных характеристик, а также продления срока службы автомобиля первые несколько сотен километров, соблюдайте следующие рекомендации:

- Трогаясь с места, не нажимайте до конца педаль акселератора.
- Начинайте движение только после прогрева двигателя.
- Не допускайте работы двигателя на чрезмерно высоких оборотах.
- Старайтесь избегать резких торможений, за исключением экстренных ситуаций. Это позволит обеспечить нормальную приработку деталей тормозной системы.
- Для предотвращения повреждения двигателя и в целях экономии топлива избегайте резкого троганья с места и разгонов, а также длительной эксплуатации автомобиля с высокой скоростью.
- При разгоне на пониженных передачах не нажимайте до конца педаль акселератора.
- Не допускается буксировка других автомобилей.

## МЕРЫ ПРЕДОСТОРОЖНОСТИ ПРИ ВОЖДЕНИИ АВТОМОБИЛЯ

### ПЕРЕД ПОСАДКОЙ В АВТОМОБИЛЬ

#### ⚠ ПРЕДУПРЕЖДЕНИЕ

- Убедитесь в исправности и чистоте ламп наружных световых приборов, фонарей, систем штатной и аварийной сигнализации.

Данные меры предосторожности способствуют предотвращению аварий, которые могут привести к травмам или повреждению автомобиля.

- Проверьте исправность и чистоту всех окон, внутренних и наружных зеркал заднего вида, ламп и фонарей.
- Проверьте наличие следов протечек под автомобилем.
- Проверьте уровень масла в двигателе, а также уровни других жидкостей/масел в моторном отсеке.
- Осмотрите шины на наличие повреждений и соответствие давления воздуха, а также посторонних предметов в протекторах.

- При необходимости устраните обнаруженные недостатки.

### ПЕРЕД НАЧАЛОМ ДВИЖЕНИЯ

#### ⚠ ПРЕДУПРЕЖДЕНИЕ

Посторонние предметы на приборной панели и задней полке могут затруднять обзор.

- Уберите все посторонние предметы с приборной панели и задней полки.

При резком торможении или столкновении эти предметы могут причинить травмы или повредить автомобиль, двигаясь по инерции.

- Прежде чем приступить к вождению, необходимо освоить основные принципы устройства и работы автомобиля и его оборудования, а также правила безопасной эксплуатации.
- Установите сиденье в удобное положение.
- Отрегулируйте положение внутренних и наружных зеркал.
- Убедитесь, что все пассажиры пристегнули ремни безопасности.
- При включении зажигания проверьте работу сигнализаторов.
- Проверьте показания всех указателей.

- Отпустите стояночный тормоз и убедитесь, что погас сигнализатор неисправности тормозной системы.

### ⚠ ПРЕДУПРЕЖДЕНИЕ

- **Перед началом движения убедитесь, что все пассажиры пристегнули ремни безопасности.**
- **Убедитесь в исправности и чистоте всех окон, зеркал заднего вида, ламп освещения и фонарей.**

## ВО ВРЕМЯ УПРАВЛЕНИЯ АВТОМОБИЛЕМ

Как водитель автомобиля Вы несете ответственность за собственную безопасность, а также за безопасность своих пассажиров и других участников дорожного движения. Во избежание несчастного случая во время движения необходимо внимательно следить за состоянием автомобиля. Большинство автомобильных аварий происходит из-за невнимательности или отвлечения внимания водителя. Во время движения все внимание водителя должно быть сосредоточено на дороге, других участниках дорожного движения и прочих соответствующих объектах.

На сегодняшний день одной из наиболее распространенных причин отвлечения внимания водителей во время движения признано использование мобильных телефонов. Исследования показали, что использование мобильных телефонов во время движения повышает риск дорожных происшествий. По крайней мере одно научно обоснованное исследование показало, что использование мобильных систем связи – как обычных, так и оснащенных устройствами громкой связи (hands-free), – повышает риск столкновения на 400%.

Использование телефонов, радиопередатчиков и прочих электронных устройств, таких как компьютеры, органайзеры, электронные игры, видеоустройства, а также системы GPS и других подобных навигационных средств повышает риск столкновения. Мы не рекомендуем использовать какие-либо устройства во время управления автомобилем.

Во многих странах приняты или находятся на стадии рассмотрения законодательные нормы, запрещающие использование во время вождения автомобиля мобильных телефонов, не оборудованных устройствами громкой связи.

### ⚠ ПРЕДУПРЕЖДЕНИЕ

**Для обеспечения безопасности вождения от Вас требуется полная концентрация внимания, правильная оценка дорожной ситуации и общий здравый смысл. Во время вождения автомобиля избегайте или сводите к минимуму отвлечение внимания. Отвлекают внимание следующие действия:**

- **ответы на вызовы по сотовому или автомобильному телефону;**
  - **Ваши вызовы по сотовому или автомобильному телефону;**
  - **регулировка сиденья, рулевого колеса и зеркал;**
  - **использование каких-либо электронных устройств;**
  - **обращение к карте или другим информационным материалам;**
- (См. Продолжение на след. стр.)**

**⚠ ПРЕДУПРЕЖДЕНИЕ**

(См. продолжение)

- отстегивание и пристегивание ремня безопасности;
- поиск мелких монет при приближении к пункту оплаты за проезд;
- прочие действия, отвлекающие внимание от выполнения задачи по обеспечению безопасности вождения автомобиля.

Подобные действия значительно повышают риск дорожного происшествия, которое может привести к травмам или гибели.

По мере возможности избегайте подобных действий и выполняйте их до начала движения или при остановке автомобиля в безопасном месте.

**ТОПЛИВО****РЕКОМЕНДУЕМОЕ ТОПЛИВО**

**Обязательно используйте неэтилированный бензин с октановым числом 91 или выше.**

Качество топлива и содержащиеся в нем присадки оказывают существенное влияние на мощность двигателя, динамику автомобиля и ресурс двигателя.

Топливо с низким октановым числом может вызывать детонацию в двигателе.

**⚠ ВНИМАНИЕ**

- Использование топлива с октановым числом ниже 91 может привести к повреждению двигателя. (Для определения правильного октанового числа для вашего автомобиля обратитесь в авторизованный сервис-центр Chevrolet.)
- Использование этилированного топлива приводит к повреждению системы выпуска отработавших газов и к потере права на гарантию. Использование топлива с качеством, не соответствующим действующему Техническому Регламенту (Постановление №118 от 27.02.2008 с изменениями №1076 30.12.2008) может привести к повреждению двигателя и к потере права на гарантию.

**ПРИМЕЧАНИЕ**

Для предотвращения случайного использования этилированного бензина на Вашем автомобиле предусмотрена заливная горловина топливного бака меньшего диаметра, чем диаметр наконечника заправочного пистолета для этилированного бензина.

**Нельзя использовать метанол (метиловый спирт)**

Для заправки автомобиля запрещается использовать топлива, содержащие метанол.

Использование такого топлива приводит к ухудшению эксплуатационных характеристик автомобиля и повреждению компонентов системы питания топливом.

**⚠ ВНИМАНИЕ**

**Использование метанола может повредить систему питания топливом. Подобное нарушение правил эксплуатации автомобиля может привести к аннулированию гарантии.**

**Эксплуатация в зарубежных странах**

При поездке на автомобиле в другую страну:

- Соблюдайте все правовые нормы по регистрации и страхованию.
- Удостоверьтесь в наличии подходящего топлива.

**ЗАПРАВКА ТОПЛИВНОГО БАКА**

1. Заглушите двигатель.
2. Потяните вверх рычаг отпирания откидной крышки топливного бака, расположенный с левой передней стороны сиденья водителя.

**ПРИМЕЧАНИЕ**

Если в холодную погоду откидная крышка топливного бака не открывается, слегка постучите по крышке. Затем попытайтесь открыть еще раз.

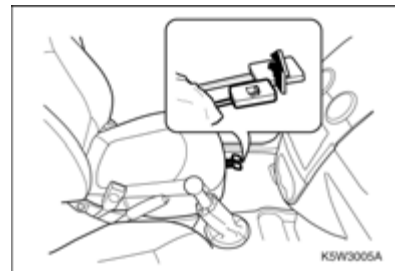

3. Медленно поверните крышку заправочной горловины против часовой стрелки. В случае появления шипящего звука дождитесь его прекращения, прежде чем полностью отвинчивать крышку. Откидная крышка топливного бака расположена на задней правой панели боковины.

4. Снимите крышку. Крышка прикреплена к автомобилю.

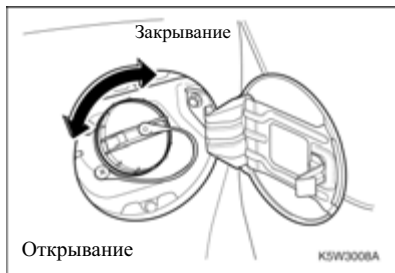

### ⚠ ПРЕДУПРЕЖДЕНИЕ

Пары топлива легко воспламеняются.

- Держите топливо подальше от источников пламени, искр и тлеющих материалов.
- Заглушите двигатель.

Воспламенение паров топлива может привести к тяжелым ожогам и повреждению автомобиля.

5. После заправки установите крышку на место. Поверните крышку по часовой стрелке до щелчков.
6. Плотно защелкните откидную крышку топливного бака.

### ⚠ ВНИМАНИЕ

- Обязательно используйте неэтилированное топливо с октановым числом 91 или выше, соответствующее ГОСТу.

Этилированный бензин, бензин, не соответствующий ГОСТу, или бензин с низким октановым числом может повредить автомобиль.

### ⚠ ВНИМАНИЕ

Не допускайте попадания топлива на лакокрасочное покрытие автомобиля.

- При попадании топлива на поверхность автомобиля как можно быстрее промойте данную зону чистой холодной водой.

Топливо может повредить лакокрасочное покрытие.

### Заправка топливом из бочек и канистр

### ⚠ ПРЕДУПРЕЖДЕНИЕ

В целях безопасности канистры, насосы и шланги должны быть надлежащим образом заземлены. Разряд статического электричества может вызвать воспламенение паров топлива. Это может привести к ожогам и повреждению автомобиля.

Обязательно соблюдайте следующие меры предосторожности:

- При заправке топливного бака используйте заземленные насосы и шланги с встроенным заземлением.
- Запрещается заправлять канистру в автомобиле – канистра должна стоять вне автомобиля.
- Перед началом заправки убедитесь, что сопло соприкасается с внутренней поверхностью наливного отверстия бака. Не вынимайте сопло до тех пор, пока не закончите заправку бака.
- Держите топливо подальше от источников пламени, искр и тлеющих материалов.

## РЕГУЛИРОВКА ЗЕРКАЛ

### НАРУЖНЫЕ ЗЕРКАЛА ЗАДНЕГО ВИДА

Отрегулируйте наружные зеркала заднего вида так, чтобы были видны обе боковины автомобиля и обе стороны дороги позади автомобиля.

Чтобы отрегулировать положение зеркала, просто передвиньте зеркало (вручную перемещаемое стекло) или подвиньте рычаг (рычажный тип) в нужном направлении.

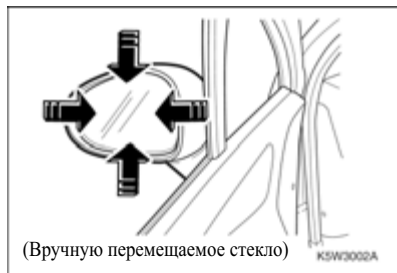

Наружные зеркала с обеих сторон автомобиля имеют выпуклую поверхность и снабжены наклейками с надписью следующего содержания:

OBJECTS IN MIRROR ARE CLOSER  
THAN THEY APPEAR

(ОТРАЖАЕМЫЕ В ЗЕРКАЛЕ ОБЪЕКТЫ  
НА САМОМ ДЕЛЕ БЛИЖЕ, ЧЕМ  
КАЖЕТСЯ.)

Используйте наружные зеркала с обеих сторон автомобиля для расширения заднего обзора.

Внутреннее зеркало используйте для определения размера и расстояния до объектов, отражающихся в боковом зеркале заднего вида.

При использовании обоих (выпуклых) зеркал возможна неверная оценка размера объектов позади автомобиля и расстояния до них.

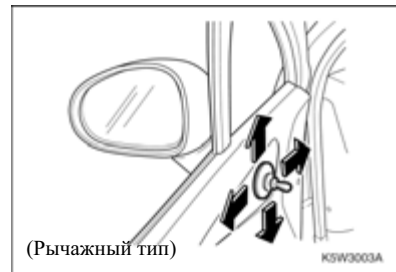

### ⚠ ПРЕДУПРЕЖДЕНИЕ

- Обязательно следите за надлежащей регулировкой зеркал и пользуйтесь ими при вождении для обзора окружающих объектов и автомобилей.

Неверная оценка расстояния между вашим автомобилем и другими объектами может привести к столкновению и повлечь за собой повреждение вашего автомобиля или причинить иной материальный ущерб, а также стать причиной травм.

**⚠ВНИМАНИЕ**

Неправильный уход может привести к повреждению зеркал.

- Не пытайтесь соскабливать лед с поверхности зеркала.
- Если лед или иной материал затрудняет перемещение зеркала, не прилагайте усилий при регулировке.
- Для удаления льда обрабатывайте поверхность размораживающим составом или струей горячего воздуха.

Поврежденные зеркала, ухудшая обзор, повышают риск столкновения.

Нажимая на наружные зеркала заднего вида, их можно сложить назад к боковинам кузова.

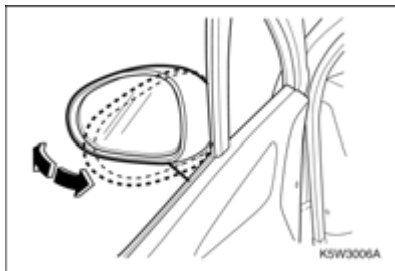
**⚠ПРЕДУПРЕЖДЕНИЕ**

- Запрещается эксплуатация автомобиля со сложенными наружными зеркалами заднего вида.

Это может ухудшить обзор и привести к столкновению.

**ЭЛЕКТРИЧЕСКОЕ НАРУЖНОЕ ЗЕРКАЛО ЗАДНЕГО ВИДА\***

Наружное зеркало заднего вида, расположенное со стороны пассажира, или оба\* наружных зеркала заднего вида можно перемещать вправо или влево и вверх или вниз с помощью выключателя зеркала, который находится на приборной панели слева от рулевого колеса. Регулировка зеркала осуществляется при включенном зажигании.

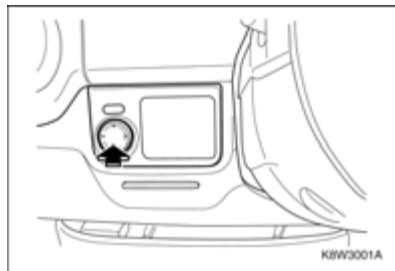

1. Выбор зеркала для регулировки производится нажатием кнопки выключателя – влево для левого зеркала и вправо для правого.
2. Отрегулируйте положение выбранного зеркала вверх-вниз и вправо-влево, нажимая на соответствующие стороны регулировочной панели.

**⚠ПРЕДУПРЕЖДЕНИЕ**

- Обязательно следите за надлежащей регулировкой зеркал и пользуйтесь ими при вождении для обзора окружающих объектов и автомобилей.

Неверная оценка расстояния между Вашим автомобилем и другими объектами может привести к дорожному происшествию и повлечь за собой повреждение автомобиля или иной материальный ущерб, а также стать причиной травм.

### ⚠ ВНИМАНИЕ

Неправильный уход может привести к повреждению зеркала.

- Не пытайтесь соскабливать лед с поверхности зеркала.
- Если лед или иной материал затрудняет перемещение зеркала, не прилагайте усилий при регулировке.
- Для удаления льда обрабатывайте поверхность размораживающим составом или струей горячего воздуха.

Поврежденные зеркала, ухудшая обзор, повышают риск столкновения.

### ВНУТРЕННЕЕ ЗЕРКАЛО ЗАДНЕГО ВИДА

Регулировка внутреннего зеркала заднего вида вверх-вниз и вправо-влево осуществляется вручную.

Изменение положения внутреннего зеркала заднего вида для вождения в светлое и темное время суток производится регулировочным рычажком.

Это снижает степень ослепления водителя фарами находящихся сзади автомобилей.

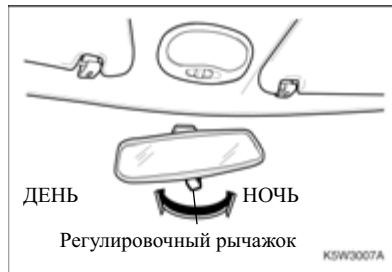

### ⚠ ПРЕДУПРЕЖДЕНИЕ

При установке зеркала в ночное положение может ухудшиться четкость обзора.

- Будьте особенно внимательны при использовании внутреннего зеркала заднего вида в ночном положении.
- Недостаточно четкий задний обзор при вождении может привести к столкновению и повлечь за собой повреждение Вашего автомобиля или иной материальный ущерб, а также стать причиной травм.

### ВЫКЛЮЧАТЕЛЬ ЗАЖИГАНИЯ

Выключатель зажигания расположен с правой стороны рулевой колонки и имеет следующие положения: LOCK, ACC, ON и START.

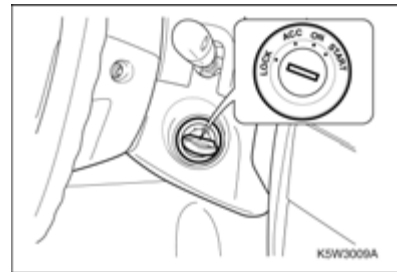

- **Положение LOCK**

Для блокировки рулевого колеса извлеките ключ зажигания и поверните рулевое колесо до блокирования.

Для облегчения поворачивания ключа при разблокировании слегка подвигайте рулевое колесо вправо-влево и поверните ключ в положение ACC.

- **Положение ACC**

Двигатель можно заглушить без блокирования рулевого колеса, повернув ключ зажигания в положение ACC.

Для поворота ключа из положения ACC в положение LOCK слегка нажмите на ключ и поверните в положение LOCK.

При положении ACC ключа зажигания могут работать некоторые электрические устройства, такие как радиоприемник и прикуриватель.

<b>⚠ВНИМАНИЕ</b>
------------------

- **Не оставляйте надолго ключ в положении ACC.**

**Это приведет к разряду аккумуляторной батареи.**

- **Положение ON**

Предназначено для включения питания системы зажигания и электрических устройств.

<b>⚠ВНИМАНИЕ</b>
------------------

- **Не оставляйте ключ в положении ON при неработающем двигателе более чем на 20 минут.**

**Это приведет к разряду аккумуляторной батареи.**

- **Положение START**

Предназначено для запуска двигателя.

После запуска двигателя отпустите ключ – он автоматически возвращается в положение ON.

Перед поворотом ключа в положение START убедитесь, что двигатель заглушен.

<b>⚠ПРЕДУПРЕЖДЕНИЕ</b>
------------------------

- **При движении запрещается поворачивать ключ зажигания в положение OFF.**

**В этом случае прекращается работа автомобиля и усилителя тормозов, что приведет к повреждению автомобиля и травмам водителя и пассажиров, а возможно, к их смерти.**

<b>⚠ПРЕДУПРЕЖДЕНИЕ</b>
------------------------

- **Не просовывайте руку к замку зажигания через рулевое колесо.**

**Рулевое колесо может внезапно повернуться, что приведет к потере водителем управления автомобилем и причинить травмы пальцев или рук.**

## СИСТЕМА ИММОБИЛАЙЗЕРА

Система иммобилайзера представляет собой дополнительное средство противоугонной защиты автомобиля и служит для предотвращения несанкционированного запуска двигателя.

К автомобилям, оснащенным системой иммобилайзера, подходит только ключ зажигания с электронно закодированным транспондером. Транспондер находится внутри ключа и невидим снаружи.

Запуск двигателя возможен только при наличии в ключе транспондера с правильным электронным кодом. Электронное кодирование каждой машины индивидуально, и код от другого автомобиля будет для Вашей машины неправильным. Отсутствие в головке ключа транспондера или неправильный код не позволит запустить двигатель путем блокирования модуля управления двигателем. Механически подходящий ключ может только отпереть дверь или включить зажигание, но не позволит завести двигатель.

После поворота ключа зажигания в положение LOCK и извлечения из замка зажигания двигатель автоматически блокируется.

См. "КЛЮЧИ" в алфавитном указателе.

Индикатор иммобилайзера работает следующим образом:

- Горит постоянно, если ключ зажигания без транспондера вставлен в замке зажигания в положении ON.

- Мигает, когда ключ зажигания с неправильно закодированным транспондером вставлен в замке зажигания в положении ON.

## ЗАПУСК ДВИГАТЕЛЯ

### ПЕРЕД ЗАПУСКОМ ДВИГАТЕЛЯ

- Проверьте поверхность под автомобилем на отсутствие утечек.
- Убедитесь в чистоте всех окон и фонарей.
- Осмотрите шины на предмет повреждений и соответствия давления воздуха, а также посторонних предметов в протекторах.
- Отрегулируйте положения сидений и подголовников.
- Отрегулируйте положение внутренних и наружных зеркал.
- Пристегните ремень безопасности и проследите за пристегиванием ремней всеми пассажирами.
- При включении зажигания проверьте работу сигнализаторов и индикаторов на приборной панели.

- Периодически, например при заправке топливом, выполняйте проверки в соответствии пунктами технического обслуживания, указанными в данном руководстве.

### ⚠ ВНИМАНИЕ

- **Не допускайте непрерывной работы стартера более 15 секунд.**
- **Если двигатель не запустился, подождите 10 секунд перед повторной попыткой.**

**Это предотвратит повреждение стартера.**

### ПРИМЕЧАНИЕ

**Если при пуске двигатель "залило" топливом, медленно выжмите до упора педаль акселератора, и, удерживая педаль в этом положении, заведите двигатель.**

## МЕХАНИЧЕСКАЯ КОРОБКА ПЕРЕДАЧ

1. Пристегните ремень безопасности и проследите за пристегиванием ремней всеми пассажирами.
2. Задействуйте стояночный тормоз, если он не был задействован.
3. Убедитесь в правильном положении сидений, подголовников и зеркал, при необходимости отрегулируйте их.
4. Убедитесь, что рычаг переключения передач находится в нейтральном положении (NEUTRAL) и выжмите до упора педаль сцепления.
5. Не нажимая на педаль акселератора, поверните ключ зажигания в положение START и после запуска двигателя отпустите ключ. Если двигатель запускается, но снова глохнет, то перед следующей попыткой запуска выждите 10 секунд.

- После запуска дайте двигателю поработать на холостых оборотах не менее 30 секунд.



- Отпустите стояночный тормоз.
- В начале движения на коротком отрезке пути поддерживайте средние обороты, пока двигатель не прогреется до нормальной рабочей температуры, особенно в холодную погоду.

#### АВТОМАТИЧЕСКАЯ КОРОБКА ПЕРЕДАЧ\*

- Пристегните ремень безопасности и проследите за пристегиванием ремней всеми пассажирами.
- Задействуйте стояночный тормоз, если он не был задействован.

- Убедитесь в правильном положении сидений, подголовников и зеркал, при необходимости отрегулируйте их.
- Убедитесь, что рычаг переключения передач в положении "P" (стоянка).

#### ПРИМЕЧАНИЕ

Двигатель запускается, только если рычаг переключения передач находится в положении "P" или "N".

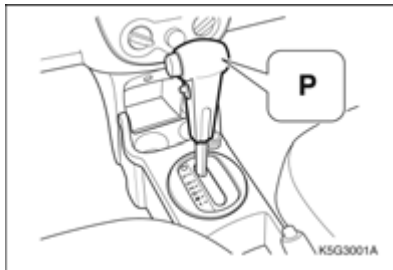

- Не нажимая на педаль акселератора, поверните ключ зажигания в положение START и после запуска двигателя отпустите ключ. Если двигатель запускается, но снова глохнет, то перед следующей попыткой запуска выждите 10 секунд.

- После запуска дайте двигателю поработать на холостых оборотах не менее 30 секунд.
- Отпустите стояночный тормоз.
- В начале движения на коротком отрезке пути поддерживайте средние обороты, пока двигатель не прогреется до нормальной рабочей температуры, особенно в холодную погоду.

#### ⚠ ПРЕДУПРЕЖДЕНИЕ

Хотя запуск двигателя возможен, когда рычаг переключения передач находится в положении "N", используйте данное положение только в случае невозможности нормального запуска.

#### ПРИМЕЧАНИЕ

При запуске автомобиля при крайне низких температурах (ниже  $-10^{\circ}\text{C}$ ), прогрейте двигатель перед началом движения.

## ВОЖДЕНИЕ АВТОМОБИЛЯ

### МЕХАНИЧЕСКАЯ КОРОБКА ПЕРЕДАЧ

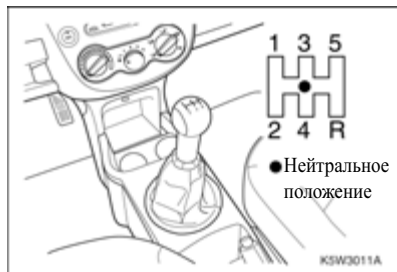

Для переключения передачи выжмите педаль сцепления до упора, переведите рычаг переключения передач в положение нужной передачи и медленно отпустите сцепление.

#### ⚠ ВНИМАНИЕ

- Перед переключением между передачами переднего и заднего хода обязательно полностью останавливайте автомобиль.

Переключение между передачами переднего и заднего хода на движущемся автомобиле может привести к повреждению коробки передач.

#### ⚠ ВНИМАНИЕ

- Во время движения без необходимости не держите ногу на педали сцепления.

Это может привести к ускоренному износу компонентов сцепления.

### АВТОМАТИЧЕСКАЯ КОРОБКА ПЕРЕДАЧ\*

Автоматическая коробка передач Вашего автомобиля является четырехступенчатой коробкой передач с электронным управлением. Четвертая передача – повышающая.

#### Переключение передачи из положения "P" (стоянка)

Ваш автомобиль оборудован системой блокировки рычага переключателя передач, связанной с педалью тормоза (BTSI). Перед переводом переключателя передач из положения "P" (стоянка) включите зажигание и выжмите до упора педаль тормоза. В случае невозможности перевода переключателя передач из положения "P" при включенном зажигании и нажатой педали тормоза выполните следующее:

1. Выключите зажигание.
2. Нажмите и удерживайте педаль тормоза.
3. Переведите рычаг в нейтральное положение (N), нажимая кнопку блокировки рычага переключателя передач, связанную с педалью тормоза.

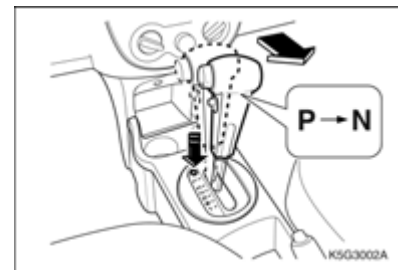

4. Запустите двигатель и переведите рычаг переключателя передач в нужное положение.
5. При первой возможности выполните ремонт автомобиля.

### ⚠ ПРЕДУПРЕЖДЕНИЕ

Во избежание повреждения коробки передач соблюдайте следующие правила:

- Не нажимайте на педаль акселератора при переключении из положения Р или N в положение R, D, 2 или 1. Это может привести не только к повреждению коробки передач, но и к потере управления автомобилем.
- Старайтесь как можно больше использовать положение D.
- Запрещается переключаться из положения Р в положение R во время движения автомобиля.
- При остановке на подъеме не удерживайте автомобиль на месте путем нажатия на педаль акселератора. Используйте рабочий тормоз.

### ⚠ ПРЕДУПРЕЖДЕНИЕ

- При переключении из положения Р или N в положение R или на передачу переднего хода нажмите на педаль тормоза.

В противном случае возможно повреждение коробки передач или неожиданная реакция автомобиля, которая может привести к потере водителем управления автомобилем и повлечь за собой травмы или повреждение Вашего автомобиля или иной материальный ущерб.

### Переключение диапазонов передач

Для переключения передач необходимо нажимать кнопку освобождения блокиратора, расположенную на рычаге переключателя спереди.

При включенном зажигании нажмите педаль тормоза и кнопку освобождения блокиратора, расположенную на рычаге переключателя спереди, как показано черной и/или белой стрелками.

- ➡ Для переключения нажмите педаль тормоза и кнопку освобождения блокировки.

Черными стрелками обозначены диапазоны, для переключения в которые нужно нажимать на кнопку освобождения блокировки.

- ➡ Для переключения нажмите кнопку освобождения блокировки.

Белыми стрелками обозначены диапазоны, для переключения в которые не нужно нажимать на кнопку освобождения блокировки.

- ➡ Свободное переключение.

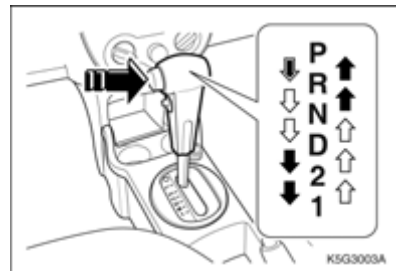

### Положения рычага переключателя Р, R и N

- Р (СТОЯНКА): Блокировка передних колес. Переключайтесь в положение Р только на стоящем автомобиле и при задействованном стояночном тормозе.
- R (ЗАДНИЙ ХОД): Переключайтесь в положение R только в том случае, если автомобиль
- N (НЕЙТРАЛЬНОЕ): Нейтральное положение коробки передач.

#### **△ВНИМАНИЕ**

- **Не используйте положение Р (стоянка) вместо стояночного тормоза.**
- **Заглушите двигатель, задействуйте стояночный тормоз и извлеките ключ зажигания при выходе из автомобиля.**
- **Ни в коем случае не оставляйте без присмотра автомобиль с работающим двигателем.**

### Диапазоны режимов движения D, 2 и 1

- D  
Данный диапазон предназначен для всех нормальных режимов движения. Позволяет переключаться на все четыре передачи переднего хода. Четвертая

передача (повышающая) обеспечивает снижение оборотов двигателя и уровня шума и повышение топливной экономичности.

- 2:  
Позволяет переключаться с 1-й на 2-ю передачу и предотвращает автоматическое переключение на 3-ю и 4-ю передачу.  
Переключайтесь на 2 диапазон в случае необходимости увеличения мощности при движении на подъемах и торможении двигателем на крутых спусках.
- 1:  
Данное положение блокирует коробку передач на первой передаче.  
Переключайтесь на 1 диапазон в случае необходимости максимального торможения двигателем на очень крутых спусках.

### Троганье с места

1. После прогрева двигателя, продолжая нажимать на педаль тормоза, переведите рычаг переключателя передач в положение R, D, 2 или 1.



#### **△ВНИМАНИЕ**

- **Не переключайтесь между положениями D (передний ход) и R (задний ход) или P (стоянка) во время движения автомобиля.**  
**Это приведет к повреждению коробки передач и может стать причиной травмы.**
2. Отпустите стояночный тормоз и педаль тормоза.
  3. Чтобы тронуться с места, медленно нажмите на педаль акселератора.

**Кнопка повышающей передачи**

Четвертая передача вашей коробки передач – повышающая передача.

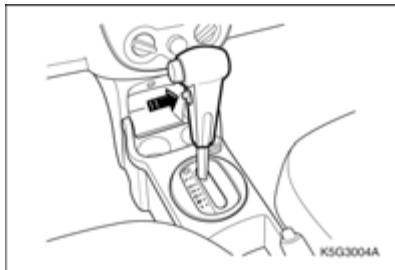

Для отмены функции повышающей передачи нажмите кнопку повышающей передачи, после чего загорится индикатор O/D OFF в сигнальном блоке неисправности.

Функцию O/D OFF можно использовать, когда происходит нежелательное переключение на четвертую передачу, например, при затяжных подъемах.

**ПРИМЕЧАНИЕ**

В нормальных условиях вождения использование функции повышающей передачи позволяет экономить топливо.

**Действия в аварийных ситуациях**

В случае неисправности автоматической трансмиссии загорается сигнализатор неисправности автоматической трансмиссии. См. "СИГНАЛИЗАТОР НЕИСПРАВНОСТИ АВТОМАТИЧЕСКОЙ ТРАНСМИССИИ" в алфавитном указателе.

В этом случае автоматическое переключение передач отключается или переключение происходит более жестко, чем обычно.

При первой возможности доставьте автомобиль в авторизованный сервис-центр Chevrolet для проверки и ремонта.

**ПРИМЕЧАНИЕ**

Если температура трансмиссионного масла в автоматической коробке передач ниже 20°C, переключение на 4-ую передачу и операция блокировки невозможны. Это, однако, не является проблемой. Таким образом защищается внутренний механизм автоматической коробки передач. Нормальный режим переключения передач станет доступным, когда температура трансмиссионного масла в автоматической коробке передач достигнет 20°C.

**ТОРМОЗА**

Тормозная система предназначена для обеспечения торможения автомобиля при самых разных условиях движения.

Ваш автомобиль оборудован передними дисковыми и задними барабанными тормозными механизмами и тормозной системой с двухконтурным приводом.

При неисправности одного тормозного контура возможна остановка автомобиля с помощью исправного контура. Но в этом случае увеличивается тормозной путь и требуется большее усилие нажатия на педаль тормоза.

**⚠ ПРЕДУПРЕЖДЕНИЕ**

При неисправности одного тормозного контура требуется большее усилие при нажатии на педаль тормоза и увеличивается тормозной путь.

- Немедленно обратитесь к дилеру Chevrolet для проверки и ремонта тормозной системы. Рекомендуем проконсультироваться с авторизованным дилером Chevrolet.

### ⚠ ПРЕДУПРЕЖДЕНИЕ

Если при нажатии на педаль тормоза ход педали увеличился по сравнению с нормальным ходом, то возможно, что необходим ремонт тормозной системы.

- Незамедлительно обратитесь на станцию технического обслуживания. Рекомендуем проконсультироваться в авторизованном сервис-центре Chevrolet.

### ⚠ ВНИМАНИЕ

- Во время движения без необходимости не держите ногу на педали тормоза.

Это может привести к ускорению изнашивания компонентов тормозных механизмов. Кроме того, это приводит к перегреву тормозов, вызывая увеличение тормозного пути и снижение безопасности движения.

### ВЛАГА НА ТОРМОЗНЫХ МЕХАНИЗМАХ

Во время движения по лужам или на автомойке в компоненты тормозных механизмов может попадать влага.

Для восстановления нормального торможения выполните следующее:

1. Оцените дорожную обстановку в отношении автомобилей, двигающихся за Вами.
2. Продолжайте ехать с безопасной скоростью и достаточным запасом расстояния до автомобилей, едущих сзади и параллельно.
3. Плавно нажмите на педаль тормоза до восстановления нормального торможения.

### ПЕРЕГРЕВ ТОРМОЗНЫХ МЕХАНИЗМОВ

При интенсивном торможении на крутых затяжных спусках может происходить временный перегрев тормозных механизмов. При спуске переключитесь на пониженную передачу. Не допускайте длительных торможений.

См. далее раздел "ТОРМОЖЕНИЕ ДВИГАТЕЛЕМ" или алфавитный указатель.

### ⚠ ПРЕДУПРЕЖДЕНИЕ

После проезда по глубоким лужам, мойки автомобиля или интенсивного торможения на крутых спусках может происходить временное снижение эффективности торможения. Это объясняется наличием влаги в компонентах тормозных механизмов или перегревом.

В случае временного снижения эффективности торможения из-за перегрева выполните следующее:

- При спуске переключитесь на пониженную передачу. Не допускайте длительных торможений. См. "ТОРМОЖЕНИЕ ДВИГАТЕЛЕМ" в алфавитном указателе.

В случае временного снижения эффективности торможения из-за наличия влаги на компонентах тормозных механизмов для восстановления нормального торможения выполните следующее:

1. Оцените дорожную обстановку в отношении автомобилей, двигающихся за Вами.
2. Продолжайте ехать с безопасной скоростью и достаточным запасом расстояния до автомобилей, едущих сзади и параллельно.
3. Плавно нажмите на педаль тормоза до восстановления нормального торможения.

**СТОЯНОЧНЫЙ ТОРМОЗ**

Стояночный тормоз воздействует на задние колеса.

Рычаг стояночного тормоза расположен между передними сиденьями.

Для задействования стояночного тормоза остановите автомобиль, нажмите на педаль тормоза и с усилием вытяните рычаг вверх.

Для отпускания стояночного тормоза нажмите на педаль тормоза и:

1. Слегка потяните рычаг вверх.
2. Нажмите кнопку на конце рычага.
3. Опустите рычаг, удерживая кнопку в нажатом положении.

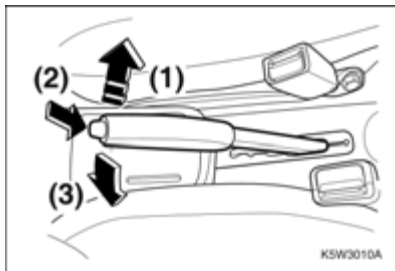
**⚠ ПРЕДУПРЕЖДЕНИЕ**

При неправильном включении стояночного тормоза автомобиль может неожиданно покатиться. Обратитесь на станцию технического обслуживания, если необходима регулировка. Рекомендуем проконсультироваться в авторизованном сервис-центре Chevrolet.

**⚠ ВНИМАНИЕ**

- Запрещается движение автомобиля с включенным стояночным тормозом.

Это может привести к перегреву задних тормозных механизмов или преждевременному изнашиванию их компонентов. В этом случае может потребоваться замена тормозных механизмов, а также возможно повреждение других частей автомобиля.

**⚠ ВНИМАНИЕ**

- Не ставьте и не перемещайте автомобиль над горячими материалами.

При контакте таких материалов с горячими частями системы выпуска отработавших газов снизу автомобиля возможно возгорание.

**Рекомендации по стоянке автомобиля зимой**

В холодную погоду механизм стояночного тормоза может замерзнуть в задействованном состоянии. Наиболее часто это происходит из-за влаги в тормозных механизмах.

В случае возможного примерзания стояночного тормоза после проезда по сравнительно глубокому лужам из-за наличия влаги в тормозных механизмах или после мойки автомобиля выполните следующее:

1. Временно задействовав стояночный тормоз, установите рычаг переключателя передач в положение "P" (для автоматической коробки

передач), в положение первой передачи или заднего хода (для механической коробки передач).

2. Установите упоры под задние колеса.
3. Отпустите стояночный тормоз.

### ⚠ ПРЕДУПРЕЖДЕНИЕ

- **Запрещается задействовать стояночный тормоз при движении автомобиля или использовать его вместо педали тормоза.**

**Это может привести к потере управления автомобилем и стать причиной столкновения и причинения материального ущерба или травм.**

### АНТИБЛОКИРОВОЧНАЯ ТОРМОЗНАЯ СИСТЕМА (АБС)\*

Антиблокировочная тормозная система с электронным распределением тормозных усилий (ЕВД) – это усовершенствованная электронная тормозная система, которая помогает избежать блокировки колес и потери управления Вашим автомобилем. Данная система сохраняет управляемость автомобилем в случае возникновения

препятствий движению при резком или аварийном торможении и максимально сокращает тормозной путь на скользкой дороге.

При включении зажигания сигнализатор неисправности АБС загорается на 3 секунды. Если затем данный сигнализатор не выключается или загорается во время движения, то это свидетельствует о неисправности АБС. Незамедлительно обратитесь на станцию технического обслуживания. Рекомендуем проконсультироваться в авторизованном сервис-центре Chevrolet. См. "СИГНАЛИЗАТОР НЕИСПРАВНОСТИ АБС" в алфавитном указателе.

Принцип действия системы АБС основан на измерении скорости каждого колеса в процессе торможения. При обнаружении тенденции к блокированию одного из колес компьютер осуществляет раздельное управление тормозными механизмами каждого из колес, как передних, так и задних. Обычно при работе АБС на педаль тормоза передается незначительная вибрация, которая сопровождается небольшим шумом..

### ПРИМЕЧАНИЕ

**Наличие АБС не способствует изменению необходимого времени реакции для задействования тормозов и не всегда сокращает тормозной путь.**

- **Даже при наличии АБС обязательно поддерживайте необходимую дистанцию, обеспечивающую безопасное торможение.**

### Торможение с АБС

Независимо от дорожных условий не нажимайте на педаль тормоза несколько раз подряд. С силой нажмите и удерживайте педаль тормоза, а остальное сделает система АБС.

### ⚠ ПРЕДУПРЕЖДЕНИЕ

**Одновременное горение сигнализатора неисправности тормозной системы и сигнализатора неисправности АБС свидетельствует о неисправности в тормозной системе.**

- **Немедленно обратитесь на станцию технического обслуживания для проверки системы. Рекомендуем проконсультироваться в авторизованном сервис-центре Chevrolet.**

## РЕКОМЕНДАЦИИ ПО ВОЖДЕНИЮ

### РЕЖИМ "КИК ДАУН" – МАКСИМАЛЬНОЕ УСКОРЕНИЕ С ВКЛЮЧЕНИЕМ ПОНИЖЕННОЙ ПЕРЕДАЧИ (АВТОМАТИЧЕСКАЯ КОРОБКА ПЕРЕДАЧ)

Для максимального ускорения выжмите педаль акселератора до упора и удерживайте в таком положении. При этом автоматическая коробка передач переключается на пониженную передачу, обеспечивая повышение мощности. При разгоне до нужной скорости отпустите педаль акселератора – автоматическая коробка переключится на повышенную передачу.

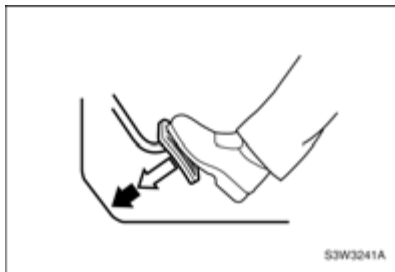

### ТОРМОЖЕНИЕ ДВИГАТЕЛЕМ

Для использования на затяжных спусках эффекта торможения двигателем выполните следующее:

- При использовании автоматической коробки передач, если нужно, переключитесь на диапазон передач "2" или "1".

Торможение двигателем наиболее эффективно в диапазоне "1". При переключении на диапазон передач "1" на слишком высокой скорости автоматическая коробка передач остается работать на текущей передаче до снижения скорости автомобиля.

Для обычного торможения двигателем переключитесь на диапазон передач "2". Для увеличения эффективности замедления переключитесь на диапазон "1".

- Для механической коробки передач последовательно переключитесь на пониженную передачу.

### ⚠ ПРЕДУПРЕЖДЕНИЕ

- Не снижайте передачу в механической коробке передач сразу на две или более ступени.

Это позволит предотвратить повреждение коробки передач или потерю управления, а также возможные травмы.

### ПРИМЕЧАНИЕ

Использование эффекта торможения двигателем на затяжных спусках позволит продлить срок службы тормозных механизмов.

### ОСТАНОВКА АВТОМОБИЛЯ

Для автоматической коробки передач рычаг переключателя можно оставить в выбранном диапазоне при работающем двигателе. При остановке на дороге с уклоном задействуйте стояночный тормоз или нажмите на педаль тормоза. Не удерживайте автомобиль на месте путем нажатия на педаль акселератора.

При длительной остановке, например в дорожных пробках или на железнодорожных переездах, заглушите двигатель.

При стоянке автомобиля переведите рычаг переключателя передач в положение Р (АКП) или в нейтральное положение (МКП), включите стояночный тормоз и извлеките ключ из замка зажигания.

### ПОСТАНОВКА АВТОМОБИЛЯ НА СТОЯНКУ

Нажимая на педаль тормоза, надежно зафиксируйте стояночный тормоз.

Для автомобиля с механической коробкой передач:

1. Остановите автомобиль на ровной горизонтальной площадке и переведите рычаг переключения передач в нейтральное положение.
2. При остановке автомобиля на спуске установите рычаг переключения в положение передачи заднего хода.
3. При остановке автомобиля на подъеме установите рычаг переключения в положение первой передачи.

Для автомобиля с автоматической коробкой передач:

1. Переведите рычаг переключателя передач в положение Р.
2. Поверните ключ зажигания в положение LOCK и извлеките ключ.

См. "СТОЯНОЧНЫЙ ТОРМОЗ" в алфавитном указателе.

### ⚠ ПРЕДУПРЕЖДЕНИЕ

**Для предотвращения непредвиденного откатывания автомобиля на стоянке с уклоном не оставляйте передние колеса в положении для движения прямо.**

- Если автомобиль направлен в сторону уклона, выверните колеса в направлении от дороги.
- Если автомобиль направлен в сторону подъема, выверните колеса в направлении дороги и включите стояночный тормоз.

### РЕКОМЕНДАЦИИ ПО ЭКОНОМИЧНОМУ ВОЖДЕНИЮ

Топливная экономичность, в основном, зависит от стиля вождения.

Расстояние, которое можно преодолеть на одном литре топлива, зависит от манеры езды, маршрута и времени поездки.

Для обеспечения максимальной топливной экономичности:

- Разгоняйтесь медленно.
- Избегайте излишней работы двигателя на холостых оборотах.
- Следите за надлежащей регулировкой двигателя.

- Не допускайте работы двигателя на чрезмерно высоких оборотах.
- Используйте кондиционер воздуха только по необходимости.
- Снижайте скорость, двигаясь по неровным дорогам.
- Поддерживайте рекомендованное давление в шинах.
- Для предотвращения столкновения при резком торможении поддерживайте безопасную дистанцию до остальных автомобилей. Это также позволит продлить срок службы тормозных колодок и накладок.
- Не возите ненужный груз.
- При движении не держите ногу на педали тормоза без необходимости.
- Соблюдайте регламент технического обслуживания автомобиля, приведенный в руководстве по техническому обслуживанию, и указанные в данном руководстве технические условия.

### ОПАСНЫЕ УСЛОВИЯ ДВИЖЕНИЯ

В опасных условиях движения, связанных с наличием воды, снега, льда, грязи, песка и т.п., соблюдайте следующие правила:

- Уменьшите скорость автомобиля и будьте предельно внимательны, увеличив дистанцию для торможения.

- Избегайте резкой смены траектории движения при торможении, маневрировании и разгоне.
- Для автомобиля без АБС: нажимайте на педаль тормоза с легким переменным усилием (нажимая-отпуская), пока автомобиль не остановится. Для автомобиля с АБС: при возникновении препятствий движению с силой нажмите на педаль тормоза.
- Если автомобиль застрял в снегу, грязи или песке, переключитесь на вторую передачу для предотвращения пробуксовывания передних колес.
- При пробуксовывании колес на дороге, покрытой льдом, снегом или грязью, используйте песок, цепи противоскольжения или другие нескользкие материалы для улучшения сцепления передних колес с дорожным покрытием. См. "ОСВОБОЖДЕНИЕ ЗАСТРЯВШЕГО АВТОМОБИЛЯ ВРАСКАЧКУ" в алфавитном указателе.

### АКВАПЛАНИРОВАНИЕ

При аквапланировании (скольжение по водной поверхности) на мокрой дороге происходит потеря управления автомобилем из-за отсутствия сцепления между поверхностью дороги и шинами.

Возникновение аквапланирования зависит от дорожных условий, состояния протекторов и давления в шинах, а также от скорости автомобиля. Аквапланирование очень опасно.

Наилучший способ предотвращения аквапланирования – это снижение скорости автомобиля и повышение внимания при езде по мокрой дороге.

### УПРАВЛЕНИЕ АВТОМОБИЛЕМ НА УЧАСТКАХ С ГЛУБОКОЙ ВОДОЙ

Перед проездом по воде следует убедиться, что лужа или стоячая вода не слишком глубока. При слишком быстром проезде по луже через воздухозаборник в двигатель может попасть вода и стать причиной серьезного повреждения.

#### ⚠ ВНИМАНИЕ

**Перед проездом по воде строго соблюдайте следующие меры предосторожности:**

- Запрещается проезд по воде, глубина которой выше днища кузова автомобиля.
- Двигайтесь как можно медленнее, переключившись на низшую передачу и поддерживая повышенные обороты двигателя.

### БУКСИРОВКА ПРИЦЕПА\* (ТОЛЬКО ДЛЯ 1.0S MT)

#### ⚠ ВНИМАНИЕ

**При использовании неисправного оборудования и небезопасном вождении возможна потеря управления при движении с прицепом. Например, если прицеп слишком тяжелый, тормоза могут плохо работать или даже не работать совсем. В такой ситуации водитель и пассажиры могут получить серьезные травмы. Движение с прицепом можно начинать только после выполнения всех рекомендаций данного раздела. Обратитесь в авторизованный сервис-центр Chevrolet за советом или информацией о буксировке прицепа.**

Ваша безопасность и удовлетворенность автомобилем зависят от надлежащего использования соответствующего оборудования. Кроме того, необходимо избегать перегрузки и нарушения правил эксплуатации автомобиля.

Максимальная масса буксируемого прицепа зависит от назначения Вашего автомобиля и установленного на нем специального оборудования. Прежде чем приступить к буксировке убедитесь, что для этого на автомобиле установлено соответствующее оборудование.

Авторизованный дилер Chevrolet окажет содействие в приобретении и установке буксировочного оборудования, соответствующего Вашим потребностям.

### ГЕОМЕТРИЯ РАСПОЛОЖЕНИЯ ШАРОВОГО ШАРНИРА И ТОЧЕК КРЕПЛЕНИЯ СОЕДИНИТЕЛЬНОГО УСТРОЙСТВА. (Единица: мм)

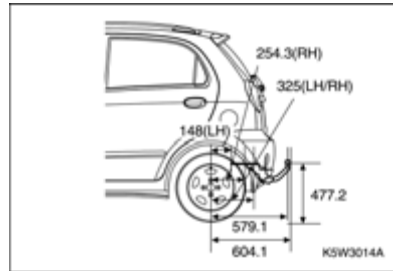
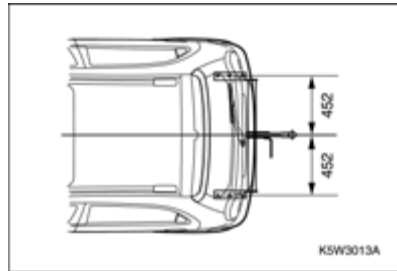

### НАГРУЗКА ПРИЦЕПА

Для правильной загрузки прицепа необходимо знать, как измеряется полная масса прицепа и вертикальная нагрузка. Полная масса прицепа – это суммарная масса прицепа и груза в прицепе. Полную массу полностью загруженного прицепа можно измерить на автомобильных весах.

Нагрузка на крюк (максимальная вертикальная нагрузка) – это вертикальная сила, действующая на крюк сцепного устройства автомобиля от буксирной балки полностью загруженного прицепа, когда буксирная сцепка находится на высоте нормального положения буксирования. Данную нагрузку можно измерить с помощью бытовых весов для определения веса человека.

Масса нагруженного прицепа (полная масса прицепа) не должна превышать установленные значения.

Максимально допустимая вертикальная нагрузка 45 кг.

Разрешенные значения массы загруженного прицепа установлены для уклона до 12%.

С присоединенным прицепом не должна превышать допустимая нагрузка на заднюю ось полностью загруженного буксирующего автомобиля (включая пассажиров).

### ⚠ ПРЕДУПРЕЖДЕНИЕ

**Полная масса автомобиля с прицепом не должна превышать полную массу автомобиля (GVWR).**

**Полная масса автомобиля – это суммарная масса автомобиля, водителя, пассажиров, багажа или груза вместе с массой буксирного устройства и величиной вертикальной нагрузки.**

**⚠ ПРЕДУПРЕЖДЕНИЕ**

Приведенные значения массы прицепа установлены для высоты над уровнем моря до 1000 м.

При высоте над уровнем моря более 1000 м мощность, развиваемая двигателем, может снижаться, поэтому в гористой местности полное использование допустимых значений загрузки прицепа может оказаться невозможным.

- При высоте над уровнем моря более 1000 м максимально допустимую загрузку прицепа следует уменьшать на 10% на каждые последующие 1000 м.

Максимальные пределы нагрузки

(Единица: кг)

		Тип	Фурун/ прицеп	Вертикальная нагрузка
1.05	механическая коробка передат	С тормозами	600	45
		Без тормозов	400	

**⚠ ПРЕДУПРЕЖДЕНИЕ**

Неправильная загрузка и боковой ветер, проезжающие мимо тяжелые грузовики и ухабистые дороги могут стать причиной раскачивания или отсоединения прицепа.

- Скорректируйте вертикальную нагрузку посредством распределения груза в прицепе.
- Отдельно взвесьте загруженный прицеп и определите вертикальную нагрузку.
- Проверьте соответствующие государственные или региональные нормативы по максимально разрешенным значениям массы прицепов.

**ТОРМОЗНЫЕ МЕХАНИЗМЫ ПРИЦЕПА**

При использовании тормозов фургона/прицепа необходимо соблюдать все инструкции, предусмотренные его изготовителем. Запрещается внесение изменений в тормозную систему автомобиля.

**ФОНАРИ ПРИЦЕПА**

Убедитесь, что прицеп оборудован фонарями, соответствующими государственным и региональным требованиям. Перед началом буксировки обязательно проверьте функционирование всех фонарей прицепа.

**ШИНЫ**

При буксировке прицепа убедитесь в надлежащем давлении в шинах, указанном в соответствующей табличке на панели двери водителя.

**СТРАХОВОЧНЫЕ ЦЕПИ**

Обязательно скрепите автомобиль и прицеп страховочными цепями. Скрестите страховочные цепи под буксирной балкой прицепа так, чтобы она не упала на дорогу в случае расцепления с крюком автомобиля. Соблюдайте рекомендации производителя по креплению страховочных цепей. Обязательно оставьте достаточный запас, позволяющий выполнять полный разворот автомобиля. Страховочные цепи ни в коем случае не должны касаться дороги.

**ТОРМОЗНАЯ ЖИДКОСТЬ**

Производите замену тормозной жидкости через каждые 15000 км пробега при следующих условиях.

- Регулярная эксплуатация автомобиля с прицепом.
- Езда по холмистой или гористой местности.

## ДОПОЛНИТЕЛЬНЫЕ СВЕДЕНИЯ ПО БУКСИРОВКЕ

При буксировке прицепа реакция автомобиля на управление изменяется по сравнению с обычными условиями вождения.

В целях безопасности соблюдайте следующие меры предосторожности:

- Прежде чем приступить к буксировке в реальных условиях дорожного движения поупражняйтесь в выполнении поворотов, остановке и движении задним ходом. Не выезжайте с прицепом на дорогу, пока не удостоверитесь в том, что сможете обеспечить безопасное управление автомобилем с прицепом.
- Перед началом поездки проверьте функционирование световой сигнализации прицепа.
- Не превышайте скорость 80 км/ч или ограничение максимальной скорости, установленное правилами дорожного движения, в зависимости от того, какая из них меньше.
- На подъемах не превышайте скорость 30 км/ч на первой передаче или 50 км/ч на второй передаче.
- Обеспечивайте достаточный запас пространства для поворотов и избегайте резкого маневрирования.
- Трогайтесь с места плавно, избегайте резких разгонов и торможений.
- Избегайте крутых поворотов и смены полосы движения.
- Всегда двигайтесь на умеренных скоростях.
- При движении задним ходом попросите кого-нибудь помочь Вам с маневрированием.
- Всегда поддерживайте дистанцию, достаточную для торможения.
- При буксировке прицепа тормозной путь увеличивается.
- Снижайте скорость и переключайтесь на пониженную передачу перед крутыми или затяжными спусками.
- Избегайте длительного или слишком частого нажатия на педаль тормоза, которое приводит к перегреву тормозных механизмов, вызывающему снижение эффективности торможения.
- На стоянке обязательно заблокируйте колеса автомобиля и прицепа. Надежно задействуйте стояночный тормоз.
- Не рекомендуется стоянка на крутых склонах.  
На склоне невозможно обеспечить надежную стоянку автомобиля вместе с прицепом.  
В случае расцепления сцепного устройства прицепа или при возникновении прочих непредвиденных ситуаций возможно травмирование людей и повреждение автомобиля и прицепа.
- Если кто-то уберет противооткатные упоры из-под колес прицепа, стоя за прицепом, он может получить травмы. В случае проскальзывания тормозов автомобиля или расцепления сцепного устройства прицеп может покатиться назад.  
Проследите, чтобы тот, кто убирает упоры из-под колес, стоял сбоку от автомобиля.
- Соблюдайте инструкции изготовителя прицепа.

### **УПРАВЛЕНИЕ АВТОМОБИЛЕМ ПРИ СПУСКЕ ИЛИ ПОДЪЕМА**

Перед крутыми или затяжными спусками снижайте скорость и переключайтесь на пониженную передачу. Если не переключиться на пониженную передачу, в результате интенсивной работы тормозные механизмы нагреются и эффективность торможения снизится.

На затяжных подъемах переключитесь на пониженную передачу и уменьшите скорость до 70 км/ч для снижения риска перегрева двигателя и коробки передач.

### **СТОЯНКА НА СКЛОНЕ**

На склоне невозможно обеспечить надежную стоянку автомобиля вместе с прицепом. При возникновении непредвиденной ситуации автомобиль с прицепом может покатиться. Это может привести к травмированию людей и повреждению автомобиля и прицепа.

В случае необходимости стоянки автомобиля с прицепом на склоне выполните следующее:

1. Нажмите и удерживайте педаль тормоза, но не включайте передачу механической коробки передач.
2. Попросите кого-нибудь установить противооткатные упоры под колеса прицепа.

3. После установки упоров отпустите педаль тормоза, чтобы колеса прижались к упорам.
4. Снова нажмите на педаль тормоза. Затем включите стояночный тормоз и включите первую или заднюю передачу механической коробки передач.
5. Отпустите педаль тормоза.

### **ТРОГАЯСЬ СО СТОЯНКИ НА СКЛОНЕ**

1. Нажмите на педаль тормоза и, удерживая педаль нажатой, выполните следующее:
  - Запустите двигатель.
  - Включите передачу и
  - Отпустите стояночный тормоз.
2. Отпустите педаль тормоза.
3. Медленно сдвигайтесь вперед, чтобы колеса прицепа съехали с упоров.
4. Остановитесь и попросите кого-либо убрать и сложить упоры.

### **ТЕХНИЧЕСКОЕ ОБСЛУЖИВАНИЕ АВТОМОБИЛЯ С ПРИЦЕПОМ**

При эксплуатации автомобиля с прицепом требуется сокращение интервалов технического обслуживания автомобиля. Дополнительная информация об этом содержится в регламенте технического обслуживания автомобиля, приведенном в руководстве по техническому обслуживанию. Особое внимание при использовании прицепа следует обращать на трансмиссионное масло в автоматической коробке передач (при доливке не превышать установленный уровень), масло в двигателе, ремни, систему охлаждения, тормозную жидкость и регулировку тормозных механизмов. Все это описано в данном руководстве и легко находится по алфавитному указателю. Перед буксированием прицепа рекомендуется выполнять проверку вышеуказанных элементов.

Регулярно проверяйте затяжку гаек и болтов сцепного устройства.

## **ОТРАБОТАВШИЕ ГАЗЫ ДВИГАТЕЛЯ (ОКИСЬ УГЛЕРОДА)**

Отработанные газы двигателя содержат окись углерода (СО), не имеющую цвета и запаха. Вдыхание СО в течение длительного времени приводит к потере сознания и смертельному исходу.

В случае подозрения на проникновение отработавших газов в салон немедленно обратитесь на станцию технического обслуживания для проверки автомобиля. Рекомендуем проконсультироваться в авторизованном сервис-центре Chevrolet.

### **⚠ ПРЕДУПРЕЖДЕНИЕ**

Для предотвращения проникновения СО в салон проверяйте систему выпуска отработанных газов и кузов автомобиля в соответствии со следующими рекомендациями:

- При каждой замене масла.
- При появлении посторонних шумов в системе выпуска отработанных газов.
- При повреждении или возникновении коррозии системы выпуска, днища или задней части кузова автомобиля.
- Запрещается запускать двигатель в местах с ограниченным пространством и закрытых помещениях, таких как гаражи. Выезжайте на открытый воздух.

(См. продолжение)

### **⚠ ПРЕДУПРЕЖДЕНИЕ**

(См. продолжение)

- Не оставайтесь надолго в стоящем автомобиле с работающим двигателем.
- При стоянке автомобиля на открытом месте переключайте вентиляцию в режим свежего воздуха для подачи в салон воздуха снаружи. (См. "РЕЦИРКУЛЯЦИЯ" в алфавитном указателе.)
- Запрещается движение с открытой задней дверью. В случае необходимости такой эксплуатации автомобиля закройте окна, переключите систему вентиляции в режим свежего воздуха и включите вентилятор на максимальных оборотах. (См. "РЕЦИРКУЛЯЦИЯ" в алфавитном указателе.)



# 4 УПРАВЛЕНИЕ МИКРОКЛИМАТОМ И АУДИОСИСТЕМА

---

- ВЕНТИЛЯЦИОННЫЕ РЕШЕТКИ ..... 4-2
- ПАНЕЛЬ УПРАВЛЕНИЯ ..... 4-3
- КОНДИЦИОНИРОВАНИЕ ВОЗДУХА ..... 4-6
- ОТОПЛЕНИЕ ..... 4-7
- ВЕНТИЛЯЦИЯ..... 4-8
- УДАЛЕНИЕ ИНЕЯ И ЗАПОТЕВАНИЯ..... 4-8
- РЕКОМЕНДАЦИИ ПО ЭКСПЛУАТАЦИИ  
СИСТЕМЫ ВЕНТИЛЯЦИИ ..... 4-9
- АВТОМАГНИТОЛА RDS  
С ПРОИГРЫВАТЕЛЕМ  
КОМПАКТ-ДИСКОВ ..... 4-10

## ВЕНТИЛЯЦИОННЫЕ РЕШЕТКИ

### Боковые вентиляционные решетки

Боковые вентиляционные решетки можно отрегулировать так, чтобы поступающий через них поток воздуха был направлен прямо на передние сидения или в сторону боковых окон.

### Сопла обдува ветрового стекла

Сопла обдува ветрового стекла служат для направления потока воздуха на ветровое стекло.

### Центральные вентиляционные решетки

Направление потока воздуха, поступающего через центральные регулируемые вентиляционные решетки, можно изменять.

### Нижние вентиляционные отверстия

Сквозь нижние вентиляционные отверстия поток воздуха поступает в область ног передних пассажиров.

### Сопла обдува окон передних дверей

Поток воздуха, поступающий через сопло обдува окна передней двери, направлен на боковые окна, главным образом, на наружные зеркала.

### Для регулировки центральных/боковых вентиляционных решеток

Нажмите крышку каждой центральной или боковой вентиляционной решетки, чтобы открыть эту решетку, и поверните ее в нужном направлении.

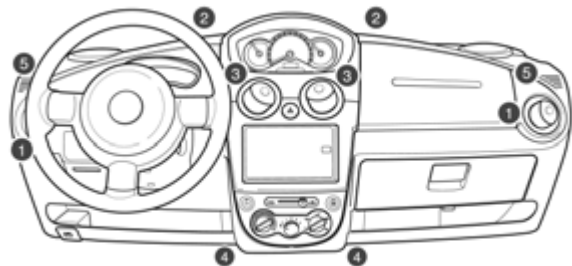

- |                                       |                                      |
|---------------------------------------|--------------------------------------|
| 1. Боковая вентиляционная решетка     | 4. Нижнее вентиляционное отверстие   |
| 2. Сопла обдува ветрового стекла      | 5. Сопла обдува окон передних дверей |
| 3. Центральная вентиляционная решетка |                                      |



K5W4006A

**ПАНЕЛЬ УПРАВЛЕНИЯ**

1. Рукоятка регулирования температуры.
2. Рукоятка регулирования подачи воздуха.
3. Рукоятка переключения режимов распределения воздуха.
4. Кнопка включения кондиционера (A/C)\*.
- См. "КОНДИЦИОНИРОВАНИЕ ВОЗДУХА" далее в этом разделе.
5. Рычаг режима рециркуляции воздуха.

6. Кнопка обогревателя заднего стекла.  
См. раздел "КНОПКА ОБОГРЕВАТЕЛЯ ЗАДНЕГО СТЕКЛА" в алфавитном указателе.

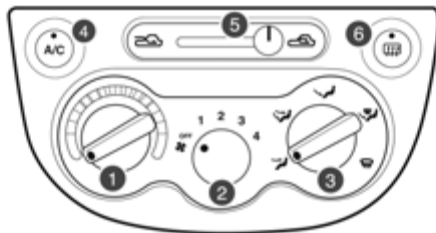

K5W4001A

**РУКОЯТКА РЕГУЛИРОВАНИЯ ТЕМПЕРАТУРЫ**

При помощи рукоятки регулирования температуры можно отрегулировать температуру воздуха, поступающего через вентиляционные решетки.

Для подачи теплого воздуха рукоятку следует перевести в синюю зону, для подачи теплого воздуха – в красную зону.

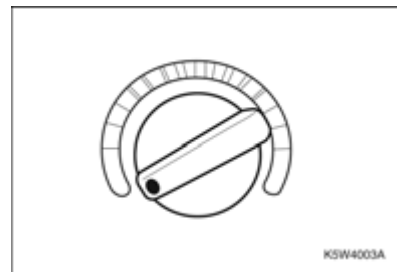

K5W4003A

**РУКОЯТКА РЕГУЛИРОВАНИЯ ПОДАЧИ ВОЗДУХА**

Рукоятка регулирования подачи воздуха используется для регулирования интенсивности потока воздуха, поступающего в салон. При повороте рукоятки по часовой стрелке интенсивность потока воздуха повышается, при повороте против часовой стрелки – уменьшается.

При необходимости отрегулируйте рукоятку регулирования подачи воздуха, которая имеет четыре положения: от "OFF" до 4.

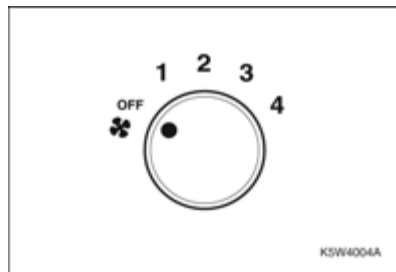

### **РУКОЯТКА ПЕРЕКЛЮЧЕНИЯ РЕЖИМОВ РАСПРЕДЕЛЕНИЯ ВОЗДУХА**

Рукоятка распределения воздуха используется для изменения направления воздушного потока.

С ее помощью можно установить один из пяти режимов подачи воздуха:

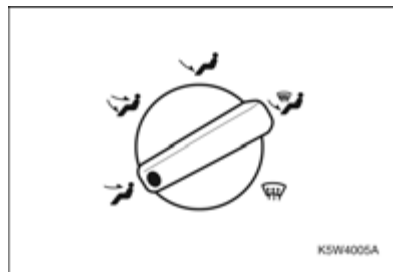

### **Передняя часть салона (?)**

При установке этого режима воздух подается через центральные и боковые вентиляционные решетки.

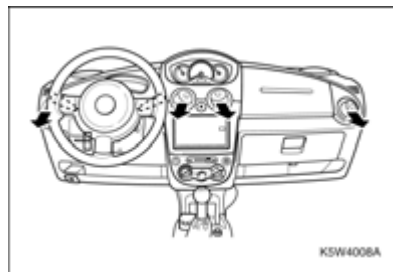

### **Двухуровневый обдув (?)**

Воздух поступает через нижние вентиляционные отверстия и через центральные и боковые вентиляционные решетки.

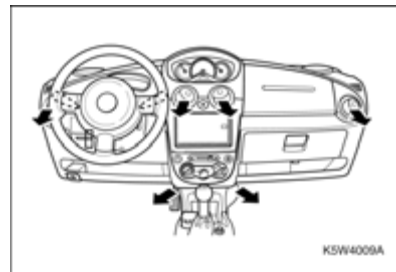

**Подача воздуха в область ног (👤)**

Направляет основную часть воздуха через нижние вентиляционные отверстия и небольшую часть воздуха через сопла обдува ветрового стекла и окон передних дверей.

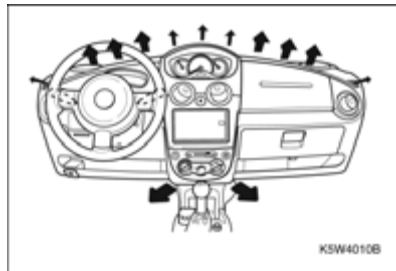
**Подача воздуха в область ног/обдув стекол (👤)**

При этом режиме воздух поступает через сопла обдува ветрового стекла и окон передних дверей, а также через нижние вентиляционные отверстия.

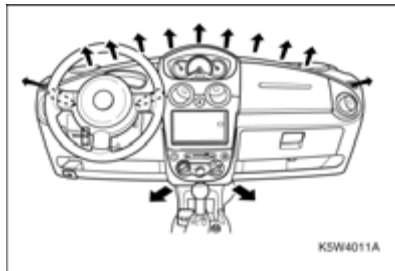
**Обдув стекол (👤)**

Воздух поступает через сопла обдува ветрового стекла и окон передних дверей.

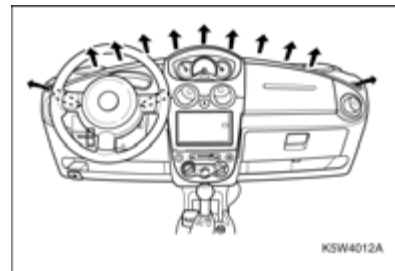
**РЫЧАГ РЕЖИМА РЕЦИРКУЛЯЦИИ ВОЗДУХА**

Если автомобиль движется по пыльной дороге или необходимо избежать поступления в салон выхлопных газов и неприятных запахов, а также для быстрого охлаждения или обогрева салона, передвиньте рычаг вправо и выберите режим рециркуляции воздуха.

При перемещении рычага влево воздух снаружи снова станет поступать в салон. Индикатор рециркуляции погаснет.

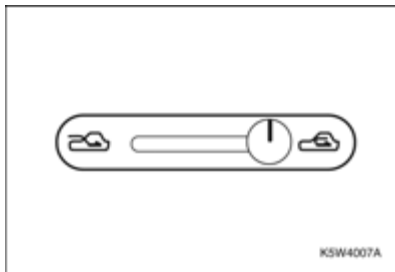

Использование режима рециркуляции воздуха в течение длительного времени может привести к запотеванию стекол автомобиля. Если это случится, передвиньте рычаг влево, чтобы отключить режим рециркуляции.

## КОНДИЦИОНИРОВАНИЕ ВОЗДУХА\*

Система кондиционирования воздуха (A/C) снижает температуру и влажность воздуха в салоне, а также удаляет пыль и другие летучие частицы.

Однако если рукоятка регулирования температуры установлена на обогрев, подача теплого воздуха в салон осуществляется даже при включенном кондиционере.

### ПРИМЕЧАНИЕ

При вождении с включенным кондиционером возможно появление капель под моторным отсеком. Это нормально, так как система охлаждения автомобиля выводит влажный воздух из салона.

### ПРИМЕЧАНИЕ

Поскольку компрессор системы кондиционирования приводится от двигателя автомобиля, то при включенном компрессоре возможны небольшие изменения мощности и динамики.

## КНОПКА A/C

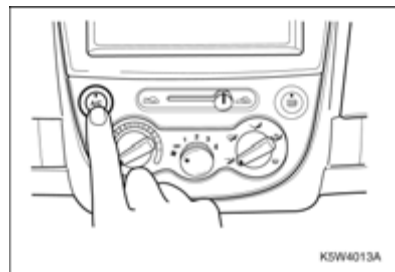

### ⚠ ВНИМАНИЕ

Включение системы кондиционирования воздуха при эксплуатации автомобиля в холмистой местности или в тяжелых дорожных условиях может привести к перегреву двигателя. (См. "ПЕРЕГРЕВ" в алфавитном указателе)

- Проверьте указатель температуры.
- Если указатель температуры свидетельствует о перегреве двигателя, выключите кондиционер.

В противном случае возможна поломка двигателя.

**Для включения кондиционера:**

1. Включите зажигание.
2. Нажмите кнопку А/С (при этом загорится соответствующий индикатор).
3. Отрегулируйте скорость вращения вентилятора.

**ПРИМЕЧАНИЕ**

Если рукоятка регулирования подачи воздуха находится в положении OFF, кондиционирование воздуха не осуществляется.

**Для выключения кондиционера**

снова нажмите кнопку А/С. (При этом соответствующий индикатор погаснет).

**ОХЛАЖДЕНИЕ****Максимальное охлаждение**

Используется для максимального охлаждения воздуха в салоне в жаркую погоду или при длительном нахождении автомобиля на солнце.

1. Приоткройте окна для выхода теплого воздуха из салона.
2. Включите кондиционер (загорится соответствующий индикатор).

3. Переместите рычаг режима рециркуляции воздуха влево, чтобы выйти из режима рециркуляции.
4. Переведите рукоятку распределения воздуха в положение ПЕРЕДНЯЯ ЧАСТЬ САЛОНА (↗).
5. Переведите рукоятку регулирования температуры в конец синей зоны.
6. Установите рукоятку регулирования подачи воздуха на максимальную скорость.

**Нормальное охлаждение**

1. Нажмите кнопку включения кондиционера (А/С) (загорится соответствующий индикатор).
2. Переместите рычаг режима рециркуляции воздуха влево, чтобы выйти из режима рециркуляции.
3. Переведите рукоятку распределения воздуха в положение ПЕРЕДНЯЯ ЧАСТЬ САЛОНА (↗) или ДВУХУРОВНЕВЫЙ (↕).
4. Переведите рукоятку регулирования температуры в синюю зону.
5. Установите рукоятку регулирования подачи воздуха на требуемую скорость.

**ОТОПЛЕНИЕ****Максимальный обогрев**

Режим максимального обогрева позволяет максимально быстро увеличить температуру воздуха в салоне. Не рекомендуется оставлять этот режим включенным в течение долгого времени, так как за это время воздух внутри салона может стать несвежим, а окна могут запотеть. Для удаления конденсата с окон переместите рычаг режима рециркуляции воздуха влево, после чего в салон начнет поступать свежий воздух.

Для включения режима максимального обогрева:

1. Выключите кондиционер (индикатор погаснет).
2. Переместите рычаг режима рециркуляции воздуха влево, чтобы выйти из режима рециркуляции.
3. Переведите рукоятку распределения воздуха в положение ДВУХУРОВНЕВЫЙ (↕) или ПОДАЧА ВОЗДУХА В ОБЛАСТЬ НОГ (↘).
4. Переведите рукоятку регулирования температуры в конец красной зоны.
5. Установите рукоятку регулирования подачи воздуха на максимальную скорость.

### **Нормальный режим отопления**

1. Выключите кондиционер (индикатор погаснет)
2. Переместите рычаг режима рециркуляции воздуха влево, чтобы выйти из режима рециркуляции.
3. Переведите рукоятку распределения воздуха в положение ПОДАЧА ВОЗДУХА В ОБЛАСТЬ НОГ (↖) или ДВУХУРОВНЕВЫЙ (↖↗).
4. Переведите рукоятку регулирования температуры в красную зону.
5. Установите рукоятку регулирования подачи воздуха на требуемую скорость.

## **ВЕНТИЛЯЦИЯ**

### **Двухуровневый обдув**

Этот режим рекомендуется использовать в прохладные, но солнечные дни. Более теплый воздух будет поступать в область ног, а прохладный воздух с улицы – в верхнюю часть салона.

Для включения этого режима:

1. Переместите рычаг режима рециркуляции воздуха влево, чтобы выйти из режима рециркуляции.
2. Переведите рукоятку распределения воздуха в положение ДВУХУРОВНЕВЫЙ ОБДУВ (↖↗).
3. Установите рукоятку регулирования температуры на требуемую температуру.
4. Установите рукоятку регулирования подачи воздуха на требуемую скорость.

### **Вентиляция**

Для подачи воздуха через центральные и боковые вентиляционные решетки:

1. Выключите кондиционер (индикатор погаснет)
2. Переместите рычаг режима рециркуляции воздуха влево, чтобы выйти из режима рециркуляции.
3. Переведите рукоятку распределения воздуха в положение ПЕРЕДНЯЯ ЧАСТЬ САЛОНА (↖) или ДВУХУРОВНЕВЫЙ (↖↗).
4. Переведите рукоятку регулирования температуры в синюю зону.

5. Установите рукоятку регулирования подачи воздуха на требуемую скорость.

## **УДАЛЕНИЕ ИНЕЯ И ЗАПОТЕВАНИЯ**

Режим удаления инея работает как при включенном, так и при выключенном кондиционере. Для удаления инея с ветрового стекла:

1. Выключите режим рециркуляции воздуха (индикатор погаснет), после чего переведите рукоятку распределения воздуха в положение ОБДУВ СТЕКОЛ (↖↗).
2. Переведите рукоятку регулирования температуры в красную зону.
3. Для быстрого удаления инея установите рукоятку регулирования подачи воздуха на максимальную скорость.

### **ПРИМЕЧАНИЕ**

При включенном кондиционере функция удаления инея работает более эффективно.

Для предотвращения запотевания ветрового стекла переведите рукоятку распределения воздуха в положение **ПОДАЧА ВОЗДУХА В ОБЛАСТЬ НОГ/ ОБДУВ СТЕКОЛ** (☺), после чего поток теплого воздуха будет поступать в салон снизу.

### **⚠ ВНИМАНИЕ**

**Разница температур окружающей среды и ветрового стекла может вызвать запотевание стекол, ограничивая таким образом возможность обзора.**

- **Поэтому не рекомендуется использовать режим ПОДАЧА ВОЗДУХА В ОБЛАСТЬ НОГ/ ОБДУВ СТЕКОЛ (☺) или ОБДУВ СТЕКОЛ (☹) в условиях сильно повышенной влажности, если рукоятка регулирования температуры установлена в синюю зону.**

**Это может привести к ДТП с возможным повреждением автомобиля и травмированием пассажиров.**

## **РЕКОМЕНДАЦИИ ПО ЭКСПЛУАТАЦИИ СИСТЕМЫ ВЕНТИЛЯЦИИ**

После длительного нахождения автомобиля на солнце перед включением кондиционера сначала откройте окна.

Кондиционер может использоваться для удаления конденсата со стекол при дожде или в условиях повышенной влажности.

Рекомендуется включать систему кондиционирования воздуха как минимум один раз в неделю (в том числе зимой или при нерегулярном пользовании кондиционером). Это необходимо для смазывания компрессора и сальников и продления срока службы системы.

Вождение в условиях пробок может привести к снижению эффективности кондиционирования.

Компрессор кондиционера не работает, если рукоятка регулирования подачи воздуха находится в положении OFF.

Если в автомобиле установлен фильтр кондиционера воздуха, за ним требуется соответствующий уход. См. "ФИЛЬТР КОНДИЦИОНЕРА ВОЗДУХА" в алфавитном указателе. Этот фильтр удаляет пыль из поступающего в салон воздуха.

## АВТОМАГНИТОЛА RDS С ПРОИГРЫВАТЕЛЕМ КОМПАКТ-ДИСКОВ

Перед использованием автомагнитолы впервые внимательно ознакомьтесь с данной инструкцией по эксплуатации.

### ⚠ ПРЕДУПРЕЖДЕНИЕ

Безопасность на дороге имеет абсолютный приоритет. Автомобильный радиоприемник рекомендуется включать только в том случае, если это позволяют дорожные условия.

Прежде чем пользоваться автомагнитолой во время движения, следует ознакомиться с этим устройством.

Во время движения водитель должен создать в салоне такие условия, чтобы можно было своевременно услышать сирену милицейской, пожарной машин, а также машины скорой помощи. Для этого необходимо обеспечить соответствующий уровень громкости.

### ⚠ ПРЕДУПРЕЖДЕНИЕ

При запуске двигателя от дополнительных источников питания возможно повреждение аудиосистемы. В таких случаях аудиосистема должна быть выключена.

## ОРГАНЫ УПРАВЛЕНИЯ

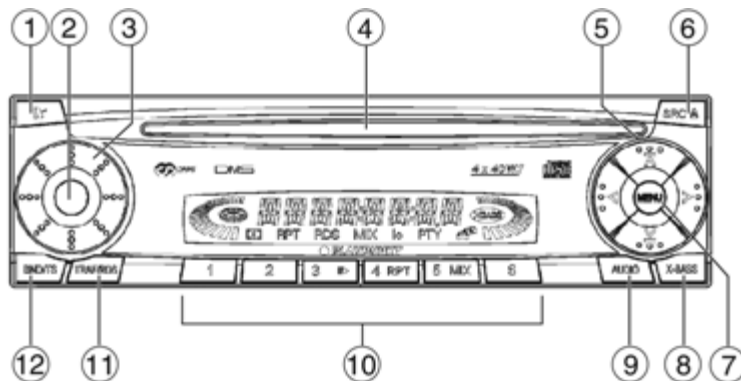

1. ВКЛ./ВЫКЛ./Выкл. звука
2. Кнопка для снятия панели управления
3. Регулировка уровня громкости
4. Слот для компакт-диска
5. Кнопка SRC/Eject: Кратковременное нажатие – переключение аудиосистемы (CD/MP3\*, CD-чейнджера (если он подключен)), длительное нажатие – извлечение компакт-диска.
6. Кнопки-стрелки
7. X-Bass, регулировка уровня X-Bass
8. Кнопка AUDIO, используется для регулировки низких, высоких частот, стереобаланса и баланса "фронт-тыл".
9. Кнопка MENU:
  - Кратковременное нажатие: переход к меню настроек.
  - Длительное нажатие: запуск функции сканирования.
10. Кнопки 1-6
11. Кнопка TRAF-RDS:
  - Кратковременное нажатие: включение/выключение функции вывода информации о положении на дорогах.
  - Длительное нажатие: включение/выключение функции RDS.

#### 12. Кнопка BND-TS:

- Кратковременное нажатие: выбор банков памяти FM-, MW- и LW-диапазонов.
- Длительное нажатие: запуск функции Travelstore.

### СЪЕМНАЯ ПАНЕЛЬ УПРАВЛЕНИЯ (ПАНЕЛЬ FLIPRELEASE)

#### Защита от кражи

Автомобиль оснащена съемной панелью управления (передней панелью) в качестве меры предотвращения кражи аппарата. Без передней панели магнитола не представляет ценности для воров. Чтобы защитить автомагнитолу от кражи, снимайте переднюю панель при каждом покидании автомобиля. Не оставляйте ее в салоне, даже в укромном месте.

Панель управления имеет эргономичный дизайн, облегчающий пользование магнитолой.

#### ПРИМЕЧАНИЕ

- Не допускайте падения панели управления.
- Не допускайте попадания на панель управления прямых солнечных лучей или воздействия других источников тепла.
- Избегайте прикосновения пальцев к электрическим контактам панели. При необходимости очищайте контакты безворсовой ветошью, смоченной в спирте.

Снятие панели управления

⇨ Нажмите кнопку 2.

Передняя панель выдвигается вперед.

⇨ Удерживая панель за правую сторону, извлеките ее из крепления.

#### ПРИМЕЧАНИЕ

- При снятии панели управления магнитола выключается.
- Все текущие настройки при этом сохраняются.
- Компакт-диск, имеющийся в магнитоле, остается на месте.

Установка панели управления

- ⇨ Возьмите панель управления и удерживайте примерно под прямым углом к магнитоле.
- ⇨ Вставьте панель в направляющие гнезда магнитолы слева и справа в нижней части крепежного кронштейна. Аккуратно прижмите панель к магнитоле до защелкивания.

#### ПРИМЕЧАНИЕ

- При установке панели не давите на дисплей! Если при снятии панели магнитолы была включена, то после установки она включится автоматически с последними установленными настройками (т.е. будет работать радиоприемник, проигрыватель CD/MP3\*, CD-чейнджер или AUX).

#### ВКЛЮЧЕНИЕ И ВЫКЛЮЧЕНИЕ АВТОМАГНИТОЛЫ

Существует несколько способов включения и выключения магнитолы.

#### Включение/выключение посредством замка зажигания:

Если магнитола правильно подключена к системе зажигания автомобиля и не была выключена кнопкой 1, то она будет автоматически включаться и выключаться вместе с зажиганием.

#### Включение/выключение со съемной панели управления:

- ⇨ Снимите панель управления нажатием кнопки 2. Магнитола выключается.
- ⇨ Установите панель управления на место. Магнитола включается. Начинает работать последняя из использованных функций (радиоприемник, проигрыватель CD/MP3\*, CD-чейнджер или AUX).

#### Включение/выключение при помощи кнопки 1

- ⇨ Для включения магнитолы нажмите кнопку 1.
- ⇨ Для выключения магнитолы нажмите кнопку 1 и удерживайте ее дольше двух секунд. Магнитола выключается.

#### ПРИМЕЧАНИЕ

- В целях предотвращения разрядки аккумуляторной батареи автомобиля магнитола автоматически выключается через час после выключения зажигания.

#### Включение путем установки компакт-диска

Когда магнитола выключена и в ней отсутствует компакт-диск,

- ⇨ аккуратно вставьте диск маркированной стороной сверху в проем магнитолы до легкого сопротивления. Привод автоматически подхватит и установит диск. Запрещается удерживать диск или препятствовать другим способом его загрузке в привод!

Магнитола включится и начнет воспроизведение компакт-диска.

#### ПРИМЕЧАНИЕ

- Если зажигание автомобиля было выключено до загрузки компакт-диска, то для его воспроизведения необходимо сначала включить магнитола кнопкой 1.

## РЕГУЛИРОВКА ГРОМКОСТИ ЗВУКА

### Защита от кражи

Громкость регулируется в пределах от 0 (выкл.) до 41 (максимальная громкость).

Для увеличения громкости

- ⇨ поверните регулятор 3 по часовой стрелке.

Для уменьшения громкости

- ⇨ поверните регулятор 3 против часовой стрелки.

Установка уровня громкости для включения магнитолы

Можно настроить уровень громкости, который будет установлен при включении магнитолы.

- ⇨ Нажмите кнопку 9 MENU.
- ⇨ Нажимайте верхнюю или нижнюю кнопку 6 до появления на дисплее сообщения "ON VOLUME".
- ⇨ Установите нужный уровень громкости для включения магнитолы кнопками 6.

Для облегчения настройки громкость звука меняется одновременно с нажатием кнопок регулировки. Если устанавливается настройка "LAST VOL", то при включении магнитолы будет использован уровень громкости, который был установлен при ее выключении.

После завершения настройки

- ⇨ дважды нажмите кнопку 9 MENU.

### БЫСТРОЕ УМЕНЬШЕНИЕ ГРОМКОСТИ ЗВУКА (MUTE)

Магнитола имеет функцию мгновенного уменьшения громкости звука до уровня, установленного пользователем.

- ⇨ **Кратковременно** нажмите кнопку 1.

На дисплее появляется надпись "MUTE".

Для возврата к предыдущей настройке громкости

- ⇨ снова **кратковременно** нажмите кнопку 1.

### Установка уровня громкости для функции MUTE

- ⇨ Пользователь имеет возможность устанавливать уровень громкости для функции мгновенного понижения громкости.
- ⇨ Нажмите кнопку 9 MENU.
- ⇨ Нажимайте кнопку 6 вверх или вниз до появления на дисплее сообщения "MUTE LVL".
- ⇨ Установите нужный уровень громкости для функции MUTE кнопками 6.

После завершения настройки

- ⇨ дважды нажмите кнопку 9 MENU.

### ВКЛЮЧЕНИЕ/ВЫКЛЮЧЕНИЕ ТОНА ПОДТВЕРЖДЕНИЯ

Магнитола может издавать подтверждающий звуковой сигнал при выполнении некоторых функций в случае, если кнопка вызова функции удерживается нажатой дольше двух секунд – например, при назначении радиостанций кнопкам быстрого вызова. Тон подтверждения можно отключить.

- ⇨ Нажмите кнопку 9 MENU.

- ⇨ Нажимайте кнопку 6 до появления на дисплее сообщения "BEEP ON" или "BEEP OFF".

- ⇨ Включите или выключите тон подтверждения левой или правой кнопкой 6. "OFF" = тон подтверждения выключен, "ON" = тон подтверждения включен. После завершения настройки

- ⇨ дважды нажмите кнопку 9 MENU.

### РЕЖИМ ПРИЕМА РАДИОПЕРЕДАЧ

Автомагнитола оснащена радиоприемником с функцией RDS. Многие из FM-радиостанций передают сигнал, который содержит не только звуковую программу, но и дополнительную

информацию, например название станции и тип программы (PTY). Название радиостанции появляется на дисплее сразу же после настройки тюнера на нее.

## НАСТРОЙКА ПАРАМЕТРОВ ТЮНЕРА

### Переключение в режим радиоприемника

Если магнитола находится в режиме проигрывателя CD/MP3\*, CD-чейнджера или AUX,

⇨ нажмите кнопку 12 **BND•TS**

или

⇨ нажимайте кнопку 5 **SRC** несколько раз до появления на дисплее названия банка памяти (например, "FM1").

### Функции RDS

Удобные RDS-функции AF (альтернативная частота) и REGIONAL расширяют возможности радиоприемника.

- Функция AF: Если включен режим RDS, радиоприемник автоматически настраивается на частоту, обеспечивающую самый качественный прием текущей радиостанции.
- Функция REGIONAL: Иногда некоторые радиостанции передают программу, которая в разных регионах имеет разное

содержание. Если пользователь не хочет, чтобы радиоприемник переключался на альтернативные частоты, передающие разные программы на одной частоте, он может включить функцию REG.

ПРИМЕЧАНИЕ
<ul style="list-style-type: none"> <li>• Функция REGIONAL включается и выключается через отдельное меню.</li> </ul>



### ВКЛЮЧЕНИЕ И ВЫКЛЮЧЕНИЕ ФУНКЦИИ RDS

Если необходима функция RDS (режимы AF и REGIONAL),

⇨ нажмите и удерживайте кнопку 11 **TRAF•RDS** дольше двух секунд.

Функция RDS включена, когда на дисплее высвечивается значок "RDS".

### ВКЛЮЧЕНИЕ И ВЫКЛЮЧЕНИЕ РЕЖИМА REGIONAL

⇨ Нажмите кнопку 9 **MENU**.

⇨ Нажимайте верхнюю или нижнюю кнопку 6 до появления на дисплее сообщения "REG". Рядом с надписью "REG" будет отображаться "OFF" или "ON".

⇨ Для включения или выключения режима REGIONAL нажмите левую или правую кнопку 6.

⇨ Нажмите кнопку 9 **MENU**.

### ВЫБОР ДИАПАЗОНА ВОЛН / БАНК ПАМЯТИ

Радиоприемник можно использовать для приема программ на частотах диапазона FM, а также в AM-диапазонах волн MW (CB) и MW (DB). Для диапазона FM доступны три банка памяти (FM1, FM2 и FMT), а для диапазонов MW и LW – по одному банку. В каждом банке памяти можно сохранить шесть радиостанций.

Для переключения между банками памяти диапазона FM (FM1, FM2 и FMT) и диапазонов MW и LW

⇨ кратковременно нажмите кнопку 12 **BND•TS**.

### НАСТРОЙКА НА РАДИОСТАНЦИЮ

Существует несколько способов настройки на радиостанцию.

### Автоматический поиск радиостанций

⇨ Нажмите верхнюю или нижнюю кнопку 6.

Радиоприемник настраивается на ближайшую станцию с хорошим приемом.

### Ручной поиск радиостанций

Имеется также возможность ручной настройки на радиостанции.

#### ПРИМЕЧАНИЕ

- Ручная настройка работает только при отключенной функции RDS.

- ⇨ Нажмите левую или правую кнопку 6. Переход между радиостанциями (только в диапазоне FM)

### Настройка чувствительности для поиска радиостанций

Данная функция устанавливает, должен ли радиоприемник искать станции только с хорошим приемом, или также разрешается принимать станции с менее качественным приемом.

- ⇨ Нажмите кнопку 9 MENU.
- ⇨ Нажимайте верхнюю или нижнюю кнопку 6 до появления на дисплее сообщения "SENS" вместе с установленным значением чувствительности.

Сообщение "SENS HI6" означает, что установлена максимальная чувствительность. Сообщение "SENS LO1" означает, что установлена минимальная чувствительность.

- ⇨ Выберите нужный уровень чувствительности левой или правой кнопкой 6.
- После завершения настройки
- ⇨ нажмите кнопку 7 MENU.

#### ПРИМЕЧАНИЕ

- Уровень чувствительности можно устанавливать отдельно для каждого диапазона волн: FM, MW и LW.

### СОХРАНЕНИЕ РАДИОСТАНЦИЙ В ПАМЯТИ

#### Ручное сохранение

- ⇨ Выберите нужный банк памяти (FM1, FM2, FMT) или нужный диапазон волн (MW или LW).
- ⇨ Настройтесь на станцию, которую желаете сохранить в памяти.

- ⇨ Нажмите и удерживайте дольше двух секунд одну из кнопок (10) 1 - 6, чтобы назначить быстрый вызов станции данной кнопке.

### Автоматическое сохранение

(Travelstore)

Можно использовать функцию автоматического сохранения в памяти шести радиостанций, которые наиболее качественно принимаются в данном месте (только для диапазона FM). Эти станции сохраняются в банке памяти FMT.

#### ПРИМЕЧАНИЕ

Все станции, уже имеющиеся в данном банке памяти, во время процедуры удаляются.

- ⇨ Нажмите и удерживайте кнопку 12 BND•TS дольше двух секунд. Запускается процедура поиска и сохранения радиостанций. На дисплее появляется надпись "FM TSTORE". По завершении процесса радиоприемник переходит к трансляции станции, сохраненной в ячейке 1 банка памяти FMT.

### Прслушивание сохраненных радиостанций

- ⇨ Выберите банк памяти или диапазон волн.
- ⇨ Нажмите кнопку 10 **1 - 6**, на которой записана станция, которую планируется слушать.

### СКАНИРОВАНИЕ ПРИНИМАЕМЫХ РАДИОСТАНЦИЙ

(SCAN)

В радиоприемнике предусмотрена функция сканирования, позволяющая кратковременно прослушивать все принимаемые станции. Время сканирования (прослушивания) можно устанавливать посредством меню в пределах от 5 до 30 секунд (с шагом в 5 секунд).

#### Запуск сканирования

- ⇨ Нажмите и удерживайте кнопку 9 **MENU** нажатой более двух секунд.

Запускается процесс сканирования.

На дисплее на короткое время появляется надпись "SCAN", после чего будут последовательно появляться названия или частоты сканируемых радиостанций.

### Выход из режима сканирования и продолжение прослушивания радиостанции

- ⇨ Нажмите кнопку 9 **MENU**. Сканирование останавливается, и радиоприемник переходит к трансляции последней станции, на которую он настроился.

Установка времени сканирования

- ⇨ Нажмите кнопку 9 **MENU**.
- ⇨ Нажимайте верхнюю или нижнюю кнопку 6 до появления на дисплее сообщения "SCAN TIME".
- ⇨ Выберите нужное время сканирования (прослушивания) левой или правой кнопкой 6.

После завершения настройки

- ⇨ дважды нажмите кнопку 7 **MENU**.

### ФУНКЦИЯ PROGRAMME TYPE (PTY)

Кроме трансляции названия радиостанции, некоторые FM-станции передают жанр программы, которую они транслируют. Данный радиоприемник способен принимать и отображать эту информацию.

Примеры жанров:

CULTURE (КУЛЬТУРА), TRAVEL (ПУТЕШЕСТВИЯ), JAZZ (ДЖАЗ), SPORT (СПОРТ), NEWS (НОВОСТИ), POP (ПОП-МУЗЫКА), ROCK (РОК-МУЗЫКА), CLASSICS (КЛАССИЧЕСКАЯ МУЗЫКА).

Функцию PTY можно использовать для выбора программ определенного жанра.

#### Режим PTY-EON

Если установлен желаемый жанр радиопрограмм и запущен процесс сканирования, радиоприемник перейдет от текущей радиостанции к станции, транслирующей программу в выбранном жанре.

#### ПРИМЕЧАНИЕ

- Установленное время сканирования также используется при проигрывании CD/ MP3\* или CD-чейнджера.

**ПРИМЕЧАНИЕ**

- Если тюнер радиоприемника не может найти ни одной станции, удовлетворяющей выбранному жанру, на дисплее высвечивается сообщение "NOPTY". После этого приемник настраивается на последнюю из прослушиваемых станций.
- Если текущая станция или другая станция в радиосети начинает транслировать программу в выбранном жанре несколько позже, то сразу при начале приема такой программы приемник переключается на нее с прослушиваемой в тот момент станции либо с проигрывания диска CD/MP3\* или CD-чейнджера.

**Включение и выключение режима PTY**

- ⇨ Нажмите кнопку 9 MENU.
- ⇨ Нажимайте верхнюю или нижнюю кнопку 6 до появления на дисплее сообщения "PTY ON" или "PTY OFF".
- ⇨ Нажмите левую или правую кнопку 6 для включения (ON) или выключения (OFF) режима PTY.

- ⇨ Нажмите кнопку 9 MENU.

**Выбор языка для режима PTY**

Можно выбрать язык, на котором будут отображаться жанры радиопрограмм.

Доступны следующие языки: "DEUTSCH" (НЕМЕЦКИЙ), "ENGLISH" (АНГЛИЙСКИЙ) и "FRANCAIS" (ФРАНЦУЗСКИЙ).

- ⇨ Нажмите кнопку 9 MENU.
  - ⇨ Нажимайте верхнюю или нижнюю кнопку 6 до появления на дисплее сообщения "PTY LANG".
  - ⇨ Выберите нужный язык левой или правой кнопкой 6.
- После завершения настройки
- ⇨ дважды нажмите кнопку 9 MENU.

**Выбор жанра радиопрограмм и их поиск**

- ⇨ Нажмите верхнюю или нижнюю кнопку 6.
- На дисплее высветится текущий установленный жанр.
- ⇨ Если нужно выбрать другой жанр, следует нажать левую или правую кнопку 6 во время индикации дисплея.
- На дисплее кратковременно высветится выбранный жанр.

- ⇨ Нажмите верхнюю или нижнюю кнопку 6 для начала поиска программ.

Радиоприемник перейдет к трансляции первой найденной станции в данном жанре.

**ОПТИМИЗАЦИЯ ФУНКЦИИ РАДИОПРИЕМА NICUT**

Функция NICUT улучшает радиоприем в случае его плохого качества (только в диапазоне FM). При наличии радиопомех их уровень автоматически понижается.

Включение/выключение функции NICUT

- ⇨ Нажмите кнопку 9 MENU.
  - ⇨ Нажимайте верхнюю или нижнюю кнопку 6 до появления на дисплее сообщения "NICUT".
  - ⇨ Отрегулируйте настройку NICUT при помощи левой и правой кнопок 6.
- Надпись "NICUT 0" означает, что уровень помех не будет понижен автоматически. Надпись "NICUT 1" означает, что уровень помех будет понижаться автоматически.
- ⇨ Нажмите кнопку 9 MENU.

## ИНФОРМАЦИЯ О СОСТОЯНИИ НА ДОРОГАХ

На данной автомагнитоле установлен приемник RDS-EON. EON – это сокращение для Enhanced Other Network (расширенный сетевой прием).

Во время трансляции дорожного сообщения (TA) автомагнитола автоматически переключается с радиостанции, которая не предоставляет информацию о положении на дорогах, на станцию внутри той же радиотрансляционной сети, которая предоставляет такую информацию. После воспроизведения дорожного сообщения магнитола переключается на программу, которую прослушивали до этого.

## ВКЛЮЧЕНИЕ/ВЫКЛЮЧЕНИЕ ФУНКЦИИ "ПРИОРИТЕТ ИНФОРМАЦИИ О ПОЛОЖЕНИИ НА ДОРОГАХ"

⇨ Кратковременно нажмите кнопку 11 TRAF•RDS.

При активации функции приоритета информации о положении на дорогах на дисплее загорается индикатор с изображением автомобильной пробки.

### ПРИМЕЧАНИЕ

**В следующих случаях появляется предупреждающий звуковой сигнал:**

- Автомобиль покинул область приема радиостанции, передающей информацию о положении на дорогах.
- Во время приема информации о положении на дорогах громкость была понижена до нуля, или во время прослушивания диска CD/MP3\*, компакт-диска в CD-чейнджере или аудиисточника AUX автомобиль выехал за пределы доступного сигнала о положении на дорогах, а автоматический поиск не обнаружил другой станции трансляции такого сигнала.
- Пользователь перешел с радиостанции, передающей информацию о положении на дорогах, к радиостанции, не транслирующей такой информации.

При появлении предупреждающего звукового сигнала можно отключить функцию приоритета информации о положении на дорогах или настроиться на другую станцию, передающую такую информацию.

## УСТАНОВКА УРОВНЯ ГРОМКОСТИ ДЛЯ ТРАНСЛЯЦИИ ИНФОРМАЦИИ О ПОЛОЖЕНИИ НА ДОРОГАХ

- ⇨ Нажмите кнопку 9 MENU.
  - ⇨ Нажимайте верхнюю или нижнюю кнопку 6 до появления на дисплее сообщения "TA VOLUME".
  - ⇨ Установите нужный уровень громкости при помощи левой и правой кнопок 6.
- После завершения настройки
- ⇨ дважды нажмите кнопку 9 MENU.

### ПРИМЕЧАНИЕ

- Громкость воспроизведения дорожного сообщения можно регулировать в течение трансляции этого сообщения при помощи регулятора 3.
- Возможна также регулировка распределения громкости для дорожных сообщений. Для получения дополнительной информации см. раздел "Звук".

## РЕЖИМ ПРОИГРЫВАТЕЛЯ КОМПАКТ-ДИСКОВ

Магнитола воспроизводит компакт-диски типа CD, CD-R и CD-RW диаметром 8 и 12 см.

### Опасность повреждения CD-привода!

Компакт-диски нестандартной формы не подходят для воспроизведения в данном аппарате. Фирма-производитель не несет ответственности за любые повреждения магнитолы, вызванные применением неподходящих дисков. Для обеспечения правильной работы магнитолы используйте только диски с логотипом "compact disc". Возможны проблемы при попытке воспроизведения компакт-дисков, имеющих защиту от копирования.

Кроме обычных музыкальных компакт-дисков, магнитола может воспроизводить диски, содержащие MP3-файлы\*. Для получения дополнительной информации см. раздел "Режим проигрывателя MP3\*".

## ПЕРЕХОД В РЕЖИМ ПРОИГРЫВАТЕЛЯ КОМПАКТ-ДИСКОВ

Если компакт-диск не загружен в магнитола,

- ⇨ осторожно вставьте его в проем для компакт-дисков этикеткой вверх до ощущения небольшого сопротивления.

Привод автоматически подхватит и установит диск.

Не препятствуйте и не содействуйте устройству при загрузке компакт-диска.

Начинается воспроизведение компакт-диска.

### ПРИМЕЧАНИЕ

- Если зажигание автомобиля было выключено до загрузки компакт-диска, то для его воспроизведения необходимо сначала включить магнитола кнопкой 1. Если компакт-диск уже имеется в приводе,
- нажимайте кнопку SRC (5) до появления на дисплее надписи "CD".

**Воспроизведение компакт-диска начнется с того момента, на котором оно было прервано.**

## ВЫБОР ДОРОЖЕК

- ⇨ Для выбора предыдущей или следующей дорожки нажмите соответственно левую или правую кнопку 6.

При однократном нажатии левой кнопки 6 начнется повторное воспроизведение с начала текущей дорожки.

## Быстрый поиск дорожки

Для быстрого поиска дорожки вперед или назад

- ⇨ нажмите и удерживайте верхнюю или нижнюю кнопку 6 до начала быстрого поиска.

## Быстрая прокрутка с прослушиванием

Для быстрой прокрутки дорожки вперед или назад

- ⇨ нажмите и удерживайте левую или правую кнопку 6 до начала прокрутки.

## ВОСПРОИЗВЕДЕНИЕ В ПРОИЗВОЛЬНОМ ПОРЯДКЕ (MIX)

- ⇨ Нажмите кнопку 10 5 MIX.

На дисплее на короткое время появится надпись "MIX CD", и загорится индикатор MIX. Начнется воспроизведение произвольно выбранной дорожки.

## Прекращение воспроизведения дорожек в произвольном порядке

- ⇨ Снова нажмите кнопку 9 5 MIX.

На дисплее на короткое время появится надпись "MIX OFF", а индикатор MIX погаснет.

### СКАНИРОВАНИЕ ДОРОЖЕК (SCAN)

Имеется возможность прослушивания начальных фрагментов всех дорожек компакт-диска (сканирование).

- ⇨ Нажмите и удерживайте кнопку 9 MENU нажатой более двух секунд.

Сканирование начнется со следующей дорожки.

#### ПРИМЕЧАНИЕ

- Имеется возможность установки времени сканирования. Для получения дополнительной информации см. пункт "Установка времени сканирования" в разделе "Режим приема радиопередач".

### Остановка сканирования и продолжение прослушивания дорожки

- ⇨ Для остановки сканирования нажмите кнопку 9 MENU.

Начнется обычное воспроизведение сканируемой дорожки.

### ПОВТОРНОЕ ВОСПРОИЗВЕДЕНИЕ ДОРОЖЕК (REPEAT)

Для повторного воспроизведения дорожки

- ⇨ нажмите кнопку 9 4 RPT.

На дисплее на короткое время появится надпись "RPT TRCK", и загорится индикатор RPT. Повтор данной дорожки будет выполняться до тех пор, пока не будет выключен режим RPT.

### Прекращение повторного воспроизведения

Для отмены функции повторного воспроизведения

- ⇨ снова нажмите кнопку 9 4 RPT.

На дисплее на короткое время появится надпись "RPT OFF", а индикатор RPT погаснет.

Будет продолжено обычное воспроизведение дорожек.

### Временная остановка воспроизведения (пауза)

- ⇨ Нажмите кнопку 10 3.

На дисплее появится надпись "PAUSE".

Отмена паузы

- ⇨ В режиме паузы нажмите кнопку 10 3.

Воспроизведение будет продолжено.

### ОТОБРАЖЕНИЕ ИНФОРМАЦИИ CD TEXT

Некоторые компакт-диски могут содержать информацию CD text. Она может включать имя исполнителя, название альбома и песни. Можно включить отображение этой информации на дисплее в виде бегущей строки во время перехода на следующую дорожку. После однократного отображения всей информации CD text к данной дорожке дисплей возвращается к отображению предыдущей информации.

### Включение и выключение режима CD text

- ⇨ Нажмите кнопку 9 MENU.

- ⇨ Нажимайте верхнюю или нижнюю кнопку 6 до появления на дисплее сообщения "CD TEXT".

- ⇨ Включите

("TEXT ON") или выключите ("TEXT OFF") режим CD text при помощи левой или правой кнопки 6.

После завершения настройки

- ⇨ дважды нажмите кнопку 9 MENU.

## ДОРОЖНЫЕ СООБЩЕНИЯ В РЕЖИМЕ ПРОИГРЫВАТЕЛЯ КОМПАКТ-ДИСКОВ

Если необходим прием сообщений о ситуации на дорогах в режиме проигрывателя компакт-дисков,

⇨ нажмите кнопку 11 **TRAF•RDS**.

При активации функции приоритета информации о положении на дорогах на дисплее загорается индикатор с изображением автомобильной пробки. Для получения дополнительной информации см. раздел "Получение информации о положении на дорогах".

## ИЗВЛЕЧЕНИЕ КОМПАКТ-ДИСКА

⇨ Нажмите и удерживайте дольше двух секунд кнопку SRC (5) рядом с отделением для загрузки компакт-диска.

Механизм выбросит компакт-диск.

⇨ Извлеките компакт-диск.

### ПРИМЕЧАНИЕ

- Если компакт-диск не извлекать, то примерно через 15 секунд механизм автоматически загрузит его обратно в привод.
- Извлекать компакт-диски можно также при выключенной магнитоле или во время работы другого источника аудиосигнала.

## РЕЖИМ ВОСПРОИЗВЕДЕНИЯ MP3-ФАЙЛОВ\*

Магнитола может воспроизводить компакт-диски типов CD-R и CD-RW, содержащие музыкальные файлы в формате MP3.

### Подготовка компакт-диска с файлами MP3

Многочисленность комбинаций разнообразных CD-рекордеров, программ для прожига компакт-дисков и ассортимента записываемых дисков в продаже приводит к тому, что магнитола может не считывать некоторые диски. Если записанные компакт-диски плохо считываются приводом магнитолы, можно попытаться использовать диски другого производителя или диски с другим цветом рабочей поверхности.

При записи компакт-диска следует использовать формат ISO 9660 Level 1 / Level 2 или Joliet. При воспроизведении дисков, записанных в других форматах, могут возникнуть проблемы.

На компакт-диске должно быть не более 252 каталогов. Магнитола позволяет пользователю входить в каждый из каталогов на диске.

Независимо от числа каталогов на компакт-диске, магнитола может воспроизводить не более 999 MP3-файлов на одном диске и не более 255 файлов в одном каталоге. При записи компакт-диска на персональном компьютере каждому каталогу можно дать название. Магнитола способна отображать на дисплее названия каталогов. Присваивать названия каталогам, дорожкам/файлам следует при помощи программы для прожига компакт-дисков. Подробности можно узнать в инструкции к программе.

**ПРИМЕЧАНИЕ**

- В названиях каталогов, дорожек/ файлов запрещается использовать диакритические знаки и специальные символы. Чтобы файлы воспроизводились в правильном порядке, следует использовать программу для прожига компакт-дисков с функцией сортировки по алфавиту. Если используемая программа не поддерживает данную функцию, то сортировку файлов можно произвести вручную. Для этого следует вставить номер ("001", "002" и т. д.) в начале каждого из названий файлов, включая нули впереди.

**ПРИМЕЧАНИЕ**

Файлы MP3 могут содержать дополнительную информацию, например имя исполнителя, название альбома и песни (теги ID3). Магнитола может отображать информацию тегов ID3 версии 1. При создании MP3-файлов из обычных аудиофайлов (сжатии) разрешается использовать битрейт не более 256 кбит/с.

Магнитола может воспроизводить только файлы с расширением MP3. Кириллические символы не поддерживаются.

**ПРИМЕЧАНИЕ**

- Для обеспечения непрерывного воспроизведения
- не пытайтесь изменять вручную другие расширения файлов на расширение MP3 и воспроизводить их в магнитоле! Аппарат будет игнорировать такие файлы во время воспроизведения.
  - Не используйте компакт-диски, содержащие одновременно файлы MP3 и данные в других форматах (в режиме MP3 аппарат может воспроизводить только файлы MP3).
  - Не используйте компакт-диски, содержащие одновременно файлы MP3 и обычные звуковые дорожки CD audio. При попытке проигрывания такого диска магнитола будет воспроизводить только последние.

## ПЕРЕХОД В РЕЖИМ ВОСПРОИЗВЕДЕНИЯ MP3

Режим воспроизведения дисков с файлами MP3 включается так же, как и режим воспроизведения обычных компакт-дисков. Для получения дополнительной информации см. пункт "Переход в режим проигрывателя компакт-дисков" в разделе "Режим проигрывателя компакт-дисков".

## НАСТРОЙКА БЕГУЩЕЙ СТРОКИ ДЛЯ РЕЖИМА MP3

При каждом переходе на другую дорожку на дисплее прокручиваются приведенные ниже сообщения в виде бегущей строки. После отображения бегущей строки дисплей возвращается к предыдущей индикации.

### Возможные сообщения в бегущей строке:

- название каталога ("DIR NAME"),
- название дорожки ("SONG NAME"),
- название альбома ("ALBM NAME"),
- имя исполнителя ("ARTIST"),
- имя файла ("FILE NAME").

## ПРИМЕЧАНИЕ

- **Имя исполнителя, названия дорожки и альбома содержатся в теге MP3-ID (версия 1) и отображаются только при их наличии в воспроизводимом файле MP3. Подробнее об этом см. в инструкциях к программе воспроизведения MP3-файлов или к программе прожига компакт-дисков персонального компьютера.**

Для переключения отображаемой на дисплее информации

- ⇨ нажмите кнопку 9 **MENU**.
- ⇨ Нажимайте верхнюю или нижнюю кнопку 6 до появления на дисплее сообщения "MP3 DISP".
- ⇨ Выберите при помощи кнопки 6 нужную информацию для бегущей строки MP3.

После завершения настройки

- ⇨ дважды нажмите кнопку 9 **MENU**.

## ВЫБОР КАТАЛОГА С ФАЙЛАМИ

Для перехода вверх или вниз по каталогам

- ⇨ нажмите верхнюю или нижнюю кнопку 6 один или несколько раз.

## ВЫБОР ДОРОЖЕК/ФАЙЛОВ

Для перехода от одной дорожки или файла к другому в данном каталоге

- ⇨ нажмите левую или правую кнопку 6 один или несколько раз.

При однократном нажатии левой кнопки 6 начнется повторное воспроизведение с начала текущей дорожки.

## БЫСТРЫЙ ПОИСК КАТАЛОГА

Для быстрого поиска каталога вперед или назад

- ⇨ нажмите и удерживайте верхнюю или нижнюю кнопку 6 до начала поиска.
- ⇨ Для остановки поиска отпустите кнопку.

## ВОСПРОИЗВЕДЕНИЕ В ПРОИЗВОЛЬНОМ ПОРЯДКЕ (MIX)

Для воспроизведения дорожек текущего каталога в произвольном порядке

- ⇨ кратковременно нажмите кнопку 10 **5 MIX**.

На дисплее на короткое время появится надпись "MIX DIR", и загорится индикатор MIX.

Для воспроизведения всех дорожек текущего компакт-диска с MP3-файлами в произвольном порядке

- ⇨ снова нажмите кнопку 10 **5 MIX**.

На дисплее на короткое время появится надпись "MIX CD", и загорится индикатор MIX.

### Прекращение воспроизведения дорожек в произвольном порядке

Для остановки воспроизведения дорожек в произвольном порядке

⇨ временно нажмите кнопку 10 5 MIX.

На дисплее на короткое время появится надпись "MIX OFF", и погаснет индикатор MIX.

### СКАНИРОВАНИЕ ДОРОЖЕК (SCAN)

Имеется возможность прослушивания начальных фрагментов всех дорожек компакт-диска (сканирование).

⇨ Нажмите и удерживайте кнопку 9 MENU нажатой более двух секунд. Сканирование начнется со следующей дорожки.

На дисплее временно будет появляться надпись "TRK SCAN" с мигающими номерами дорожек.

Начнется воспроизведение начальных фрагментов дорожек на компакт-диске в порядке их следования.

### ПРИМЕЧАНИЕ

- Имеется возможность установки времени сканирования. Для получения дополнительной информации см. пункт "Установка времени сканирования" в разделе "Режим приема радиопередач".

### Остановка сканирования и продолжение прослушивания дорожки

⇨ Кратковременно нажмите кнопку 9 MENU.

Начнется обычное воспроизведение сканируемой дорожки.

### ПОВТОРНОЕ ВОСПРОИЗВЕДЕНИЕ ДОРОЖЕК ИЛИ ЦЕЛЫХ КАТАЛОГОВ (REPEAT)

Для повторного воспроизведения текущей дорожки

⇨ временно нажмите кнопку 10 4 RPT.

На дисплее на короткое время появится надпись "RPT TRCK", и загорится индикатор RPT.

Для повторного воспроизведения всего каталога

⇨ снова нажмите и удерживайте кнопку 10 4 RPT.

На дисплее появится надпись "RPT DIR".

### Прекращение повторного воспроизведения

Для прекращения повторного воспроизведения текущей дорожки или каталога

⇨ временно нажмите кнопку 10 4 RPT.

На дисплее на несколько секунд появится надпись "RPT OFF", и индикатор RPT погаснет.

### ВРЕМЕННАЯ ОСТАНОВКА ВОСПРОИЗВЕДЕНИЯ (PAUSE)

⇨ Нажмите кнопку 3 (10).

На дисплее появится надпись "PAUSE".

### Отмена паузы

⇨ В режиме паузы нажмите кнопку 3 (10).

Воспроизведение будет продолжено.

**РЕЖИМ CD-ЧЕЙНДЖЕРА\*****ПРИМЕЧАНИЕ**

- Информацию по обращению с компакт-дисками, их загрузке, а также управлению CD-чейнджером можно найти в инструкции по эксплуатации, поставляемой с CD-чейнджером.

**ПЕРЕХОД В РЕЖИМ CD-ЧЕЙНДЖЕРА**

- ⇨ Нажимайте кнопку SRC до появления на дисплее надписи "CHANGER".

Магнитола начнет воспроизведение первого компакт-диска, обнаруженного CD-чейнджером.

**ВЫБОР КОМПАКТ-ДИСКОВ**

Для перехода от одного компакт-диска к другому

- ⇨ нажмите верхнюю или нижнюю кнопку 6 один или несколько раз.

**ПРИМЕЧАНИЕ**

- Устройство пропускает пустые слоты в чейнджере и слоты, содержащие недопустимые диски.

**ВЫБОР ДОРОЖЕК**

Для перехода от одной дорожки к другой (на данном компакт-диске)

- ⇨ нажмите левую или правую кнопку 6 один или несколько раз.

**БЫСТРАЯ ПРОКРУТКА С ПРОСЛУШИВАНИЕМ**

Для быстрой прокрутки дорожки вперед или назад

- ⇨ нажмите и удерживайте верхнюю или нижнюю кнопку 6 до начала прокрутки.

**ПОВТОРНОЕ ВОСПРОИЗВЕДЕНИЕ ОТДЕЛЬНЫХ ДОРОЖЕК ИЛИ ВСЕГО КОМПАКТ-ДИСКА (REPEAT)**

Для повторного воспроизведения текущей дорожки

- ⇨ кратковременно нажмите кнопку 4 RPT (10).

На дисплее на короткое время появится надпись "RPT TRCK", и загорится индикатор RPT.

Для повторного воспроизведения компакт-диска

- ⇨ снова нажмите и удерживайте кнопку 4 RPT (10).

На дисплее на короткое время появится надпись "RPT DISC", и загорится индикатор RPT.

**Прекращение повторного воспроизведения\***

Для прекращения повторного воспроизведения текущей дорожки или компакт-диска

- ⇨ кратковременно нажмите кнопку 4 RPT (10).

На дисплее кратковременно появится надпись "RPT OFF", и индикатор RPT погаснет.

**ВОСПРОИЗВЕДЕНИЕ В ПРОИЗВОЛЬНОМ ПОРЯДКЕ (MIX)**

Для воспроизведения дорожек текущего компакт-диска в произвольном порядке

- ⇨ кратковременно нажмите кнопку 10 5MIX.

На дисплее на короткое время появится надпись "MIX CD", и загорится индикатор MIX.

Для воспроизведения дорожек всех компакт-дисков в произвольном порядке

- ⇨ снова нажмите и удерживайте кнопку 9 5MIX.

На дисплее на короткое время появится надпись "MIX ALL", и загорится индикатор MIX.

### Прекращение воспроизведения дорожек в произвольном порядке

- ⇨ Кратковременно нажмите кнопку 10 **5MIX**.

На дисплее появится надпись "MIX OFF", и индикатор MIX погаснет.

### СКАНИРОВАНИЕ ВСЕХ ДОРОЖЕК КОМПАКТ-ДИСКОВ (SCAN)

Для сканирования (воспроизведения начальных фрагментов) дорожек на всех компакт-дисках в порядке их следования

- ⇨ нажмите и удерживайте кнопку 9 **MENU** нажатой более двух секунд.

На дисплее появится надпись "TRK SCAN" с мигающим номером текущей дорожки.

На дисплее появится надпись "MIX OFF", и индикатор MIX погаснет.

### Отмена режима сканирования

Для остановки сканирования

- ⇨ кратковременно нажмите кнопку 9 **MENU**.

Начнется обычное воспроизведение сканируемой дорожки.

### ПРИМЕЧАНИЕ

- Имеется возможность установки времени сканирования. Для получения дополнительной информации см. пункт "Установка времени сканирования" в разделе "Режим приема радиопередач".

### ВРЕМЕННАЯ ОСТАНОВКА ВОСПРОИЗВЕДЕНИЯ (PAUSE)

- ⇨ Нажмите кнопку 3 (10).

На дисплее появится надпись "PAUSE".

### Отмена паузы

- ⇨ В режиме паузы нажмите кнопку 3 (10). Воспроизведение будет продолжено.

### ЗВУК

Параметры установки звука (низкие/высокие частоты) можно настраивать отдельно для каждого аудиисточника (проигрыватель CD/MP3\*, CD-чейнджер или AUX). Уровни низких и высоких частот можно регулировать с шагом  $\pm 7$ .

Параметры распределения громкости (баланс "фронт-тыл", стереобаланс) устанавливаются для всех источников звука одновременно (кроме дорожных сообщений).

Баланс "фронт-тыл" и стереобаланс для дорожных сообщений можно регулировать только во время трансляции дорожного сообщения.

### НАСТРОЙКА НИЗКИХ ЧАСТОТ

#### Настройка низких частот:

- ⇨ Нажмите кнопку 8 **AUDIO**.

На дисплее появится надпись "BASS".

- ⇨ Для регулирования низких частот используйте верхнюю или нижнюю кнопку 6.

После завершения настройки

- ⇨ нажмите кнопку 8 **AUDIO**.

### НАСТРОЙКА ВЫСОКИХ ЧАСТОТ

#### Настройка высоких частот:

- ⇨ Нажмите кнопку 5 **AUDIO**.

На дисплее появится надпись "BASS".

- ⇨ Нажимайте левую или правую кнопку 6 до появления на дисплее сообщения "TREBLE".

- ⇨ Для регулирования высоких частот используйте верхнюю или нижнюю кнопку 6.

После завершения настройки

- ⇨ нажмите кнопку 5 **AUDIO**.

### **НАСТРОЙКА РАСПРЕДЕЛЕНИЯ ГРОМКОСТИ СПРАВА/СПРАВА (СТЕРЕОБАЛАНС)**

Для настройки распределения громкости справа/слева (стереобаланса)

- ⇨ нажмите кнопку 8 **AUDIO**.

На дисплее появится надпись "BASS".

- ⇨ Нажимайте левую или правую кнопку 6 до появления на дисплее сообщения "BAL".
- ⇨ Для регулирования стереобаланса (звука справа/слева) нажимайте верхнюю или нижнюю кнопку 6.

После завершения настройки

- ⇨ нажмите кнопку 8 **AUDIO**.

### **НАСТРОЙКА РАСПРЕДЕЛЕНИЯ ГРОМКОСТИ СПЕРЕДИ/СЗАДИ (БАЛАНС "ФРОНТ-ТЫЛ")**

Для настройки распределения громкости спереди/сзади (баланса "фронт-тыл")

- ⇨ нажмите кнопку 8 **AUDIO**.

На дисплее появится надпись "BASS".

- ⇨ Нажимайте левую или правую кнопку 6 до появления на дисплее сообщения "FADER".
- ⇨ Для регулирования баланса "фронт-тыл" нажимайте верхнюю или нижнюю кнопку 6.

После завершения настройки

- ⇨ нажмите кнопку 8 **AUDIO**.

### **X-BASS**

Функция X-Bass используется для усиления низких частот при низком уровне громкости. Выбранный уровень X-Bass применяется ко всем источникам звука (радиоприемнику, проигрывателю CD/MP3\*, CD-чейнджеру и входу AUX). Уровень X-Bass можно установить в пределах от "OFF" (выкл.) до "3". Цифра "3" означает, что функция X-Bass установлена на максимум, а слово "OFF" – что она выключена.

### **Настройка функции X-BASS**

- ⇨ Нажмите кнопку 7 **X-BASS**.

На дисплее появляются надпись "X-BASS" и текущая установка функции.

- ⇨ Нажимайте левую или правую кнопку 6 до появления на дисплее нужной настройки.

После завершения настройки

- ⇨ нажмите кнопку 7 **X-BASS**.

## **ТЕХНИЧЕСКИЕ ХАРАКТЕРИСТИКИ**

### **Усилитель**

Выходная мощность: 4 x 18 Вт  
в соответствии с

DIN 45 324 при 14,4 В

Максимальная мощность: 4 x 40 Вт

### **Тюнер**

Принимаемые диапазоны волн в Европе:

FM: 87,5 - 108 МГц

MW: 531 - 1602 КГц

LW: 153 - 279 КГц

Частотная характеристика FM:

35 - 16 000 Гц

### **Частотная характеристика**

проигрывателя компакт-дисков:

20 - 20 000 Гц



# 5 ПОВРЕЖДЕНИЯ, УСТРАНЯЕМЫЕ В ПУТИ

---

- ЗАПАСНОЕ КОЛЕСО, ДОМКРАТ И КОМПЛЕКТ ИНСТРУМЕНТОВ ..... 5-2
- ЗАМЕНА ПОВРЕЖДЕННОГО КОЛЕСА ... 5-2
- ЗАПУСК ДВИГАТЕЛЯ ОТ АККУМУЛЯТОРНОЙ БАТАРЕИ ДРУГОГО АВТОМОБИЛЯ..... 5-6
- БУКСИРОВКА АВТОМОБИЛЯ ..... 5-9
- РАСКАЧИВАНИЕ ЗАСТРЯВШЕГО АВТОМОБИЛЯ "ВПЕРЕД-НАЗАД" ..... 5-11
- ПЕРЕГРЕВ ..... 5-12

## ЗАПАСНОЕ КОЛЕСО, ДОМКРАТ И КОМПЛЕКТ ИНСТРУМЕНТОВ

Запасное колесо, домкрат и прочие инструменты хранятся под полом багажного отделения.

Запасное колесо следует хранить под поддоном из пенопласта.

Домкрат и прочие инструменты должны храниться на поддоне из пенопласта в багажном отделении. Инструменты следует расположить таким образом, чтобы их можно было легко найти.

Для получения дополнительной информации см. "КОЛЕСА И ШИНЫ" в алфавитном указателе.

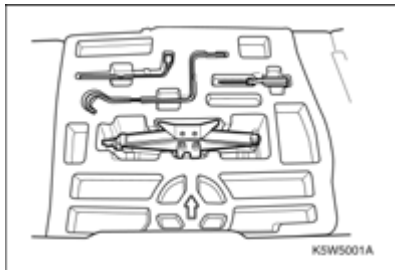

### ⚠ ПРЕДУПРЕЖДЕНИЕ

При хранении домкрат, запасное колесо, инструменты и оборудование должны быть зафиксированы на своих местах.

- Не оставляйте запасное колесо, домкрат или прочие инструменты в салоне автомобиля.

Незакрепленные должным образом инструменты могут представлять опасность для пассажиров в случае экстренного торможения автомобиля или дорожно-транспортного происшествия.

### ПРИМЕЧАНИЕ

Во избежание появления постороннего шума во время движения автомобиля домкрат, рукоятку домкрата и прочие инструменты следует класть на поддон из пенопласта под пол багажного отделения.

### Характеристики домкрата

Предельная рабочая нагрузка	600 кг
Тип смазки	Консистентная литиевая смазка
Класс смазки	NGLI-1

### ⚠ ПРЕДУПРЕЖДЕНИЕ

Этот домкрат был разработан специально для данной модели автомобиля.

- Использовать его для других моделей автомобилей не рекомендуется.
- При работе с домкратом нельзя допускать превышения его максимально допустимой нагрузки.

Использование данного домкрата для других автомобилей может привести к его порче или поломке автомобиля, а также стать причиной телесных повреждений.

## ЗАМЕНА ПОВРЕЖДЕННОГО КОЛЕСА

Перед заменой поврежденного колеса необходимо ознакомиться с приведенной ниже инструкцией по безопасности.

### Меры безопасности при замене колеса

1. Включите аварийную световую сигнализацию.
2. Припаркуйте автомобиль на достаточном удалении от основного движения.

3. Парковку следует производить на ровном и твердом грунте. См. "ПАРКОВКА АВТОМОБИЛЯ" в алфавитном указателе.
4. Выключите двигатель и выньте ключ зажигания.
5. Установите стояночный тормоз.
6. Все пассажиры должны покинуть салон автомобиля и отойти от него на безопасное расстояние.
7. Под колесо, расположенное по диагонали относительно заменяемого колеса, с двух сторон подложите клинья, деревянные бруски или крупные камни.

Несоблюдение этих правил безопасности может привести к тому, что автомобиль соскользнет с домкрата, а это в свою очередь может вызвать серьезные телесные повреждения.

### Замена поврежденного колеса

1. Достаньте запасное колесо, домкрат и прочие инструменты из багажного отделения.
2. Поверните фиксатор запасного колеса под поддоном против часовой стрелки и удалите его.

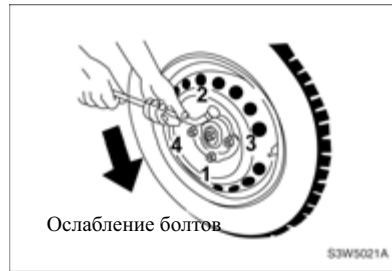

### **⚠ ВНИМАНИЕ**

**До поднятия колеса не вынимайте гайки и болты из колеса.**

3. Извлеките запасное колесо.
4. Снимите колпак колеса (при его наличии).
5. Баллонным ключом ослабьте каждую гайку колеса на один оборот.

6. Вставьте ручку домкрата в домкрат.

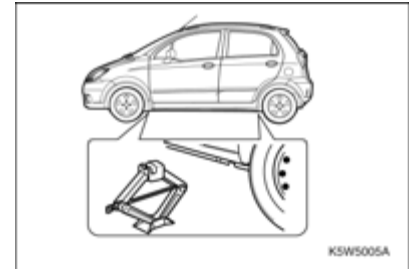

### **⚠ ВНИМАНИЕ**

**Не пытайтесь поднять автомобиль до тех пор, пока домкрат не будет установлен и надежно зафиксирован в правильном положении.**

7. Для поднятия колеса вращайте рукоятку домкрата по часовой стрелке.

8. Установите домкрат в положение, показанное на рисунке ниже. Под передними и задними дверями автомобиля находятся специальные усиленные места под домкрат.

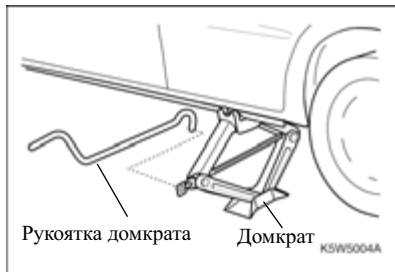

### ⚠ВНИМАНИЕ

- Во время подъема автомобиля необходимо удостовериться в надежности расположения домкрата, в противном случае он может выскользнуть из-под автомобиля.

### ПРИМЕЧАНИЕ

Автомобиль нужно поднимать на высоту, необходимую для замены колеса, но не выше.

### ⚠ПРЕДУПРЕЖДЕНИЕ

- Не находитесь под установленным на домкрат автомобилем и не заводите двигатель.

Домкрат может выскользнуть, в результате чего возможны серьезные травмы или смертельные случаи.

9. Разместите домкрат вертикально под усиленным местом с правой или левой стороны от колеса, которое необходимо заменить.
10. Вращая рукоятку домкрата по часовой стрелке, осторожно поднимайте автомобиль, пока домкрат прочно не закрепится в нужном месте кузова, а колесо не будет поднято над землей не менее, чем на 3 см.
11. Открутите и снимите все колесные гайки, вращая их против часовой стрелки.

### ⚠ВНИМАНИЕ

- Никогда не смазывайте гайки колеса маслом или смазкой.
- Всегда используйте штатные колесные гайки.
- С помощью баллонного ключа, поставляемого в комплекте инструментов, надежно затяните гайки на колесе.
- При первой возможности следует обратиться в автосервис для затягивания гаек в соответствии со спецификациями. Рекомендуем проконсультироваться в авторизованном сервис-центре Chevrolet.

Если гайки будут затянуты неправильно, они могут со временем ослабнуть.

12. Снимите колесо.
13. Установите запасное колесо на ступицу.

14. Установите гайки колеса и слегка затяните, вращая их по часовой стрелке.

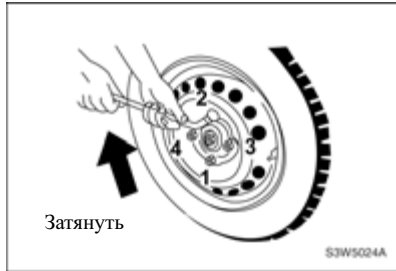

### ⚠ ПРЕДУПРЕЖДЕНИЕ

Убедитесь, что используются штатные гайки, которые должны быть надежно затянуты.

Использование нештатных деталей или недостаточное затягивание гаек может привести к их откручиванию.

15. Для того чтобы поставить автомобиль на землю, поворачивайте рукоятку домкрата против часовой стрелки.
16. Надежно затяните гайки или болты колеса в перекрестном порядке 1→2→3→4→5 (см. рис. ниже), прикладывая момент 120 Нм

### ⚠ ВНИМАНИЕ

Если вы используете колесные колпаки, не пытайтесь установить их на запасное колесо. Они не совместимы. Пытаясь установить колесный колпак на запасное колесо, можно повредить поверхность колеса. Сохраните колесный колпак в багажном отделении. Он понадобится при замене или ремонте спущенного колеса.

17. Зафиксируйте колесный колпак в багажном отделении. Он понадобится при замене временного запасного колеса на обычное.
18. Уберите домкрат, инструменты и колесо со спущенной шиной в отведенное для них место.

### ⚠ ПРЕДУПРЕЖДЕНИЕ

Не оставляйте домкрат или инструменты в салоне автомобиля. Незакрепленные должным образом инструменты могут представлять опасность для пассажиров в случае экстренного торможения автомобиля или дорожно-транспортного происшествия.

### ПРИМЕЧАНИЕ

Временное запасное колесо (докатка) предназначено только для кратковременного пользования. При первой возможности обратитесь в автосервис, чтобы как можно скорее заменить временное запасное колесо обычным. Рекомендуем обратиться в авторизованный сервис-центр Chevrolet.

**⚠ВНИМАНИЕ**

Поднятый на домкрат автомобиль теряет устойчивость, что может нанести ущерб автомобилю и стать причиной телесных повреждений.

- Следует пользоваться только поставляемым домкратом, установленным в правильное положение.
- Домкрат должен быть установлен перпендикулярно грунту.
- Нельзя находиться под установленным на домкрат автомобилем.
- Нельзя запускать двигатель автомобиля, стоящего на домкрате.
- Перед установкой автомобиля на домкрат все пассажиры должны покинуть салон автомобиля и отойти на безопасное расстояние (в том числе от прочего транспорта).
- Домкратом нужно пользоваться только для замены колес.
- Небезопасно устанавливать домкрат под автомобиль, стоящий на наклонной или скользкой поверхности.
- Домкрат следует устанавливать непосредственно около колеса, которое необходимо заменить.
- Необходимо блокировать колесо, расположенное по диагонали относительно заменяемого колеса.

(См. продолжение)

**⚠ВНИМАНИЕ**

(См. продолжение)

- Перед подъемом автомобиля на домкрат затяните стояночный тормоз, включите первую или заднюю передачу (механическая коробка передач) или установите рычаг переключения передач в положение "Р" (автоматическая коробка передач).
- Не производите замену колеса вблизи движущегося транспорта.

**⚠ВНИМАНИЕ**

При отсутствии условий для замены колеса или уверенности в своих собственных силах обратитесь в автомастерскую.

**ЗАПУСК ДВИГАТЕЛЯ ОТ АККУМУЛЯТОРНОЙ БАТАРЕИ ДРУГОГО АВТОМОБИЛЯ****⚠ВНИМАНИЕ**

- Не пытайтесь запустить двигатель, толкая или буксируя автомобиль.
- Это может привести к повреждению каталитического нейтрализатора, автоматической трансмиссии, а также к телесным повреждениям.

В случае разряда аккумуляторной батареи для запуска двигателя можно воспользоваться аккумуляторной батареей другого автомобиля.

**⚠ ПРЕДУПРЕЖДЕНИЕ**

Аккумуляторные батареи взрывоопасны. Возможен ожог электролитом или короткое замыкание, что приведет к получению тяжелых травм или повреждению деталей автомобиля.

- Не используйте аккумуляторные батареи вблизи источников огня или искр.
- При запуске двигателя от аккумуляторной батареи другого автомобиля не наклоняйте аккумуляторную батарею.

(См. продолжение)

**⚠ ПРЕДУПРЕЖДЕНИЕ**

(См. продолжение)

- Не допускайте короткого замыкания проводов.
- При работе вблизи аккумуляторной батареи следует надевать защитные очки.
- Не допускайте попадания электролита в глаза, на кожу, одежду или окрашенную поверхность.
- Убедитесь, что напряжение вспомогательной батареи соответствует напряжению разряженной батареи.
- Не демонтируйте разряженную аккумуляторную батарею.

Невыполнение данных мер безопасности или пренебрежение последующими инструкциями по запуску двигателя от аккумуляторной батареи другого автомобиля при помощи удлинительных проводов может привести к взрыву аккумуляторной батареи, ожогам электролитом или короткому замыканию.

Все это может привести к серьезным повреждениям электрических систем обоих автомобилей, а также послужить причиной тяжелых телесных повреждений.

**Перед запуском двигателя от аккумуляторной батареи другого автомобиля:**

1. Включите стояночный тормоз.
2. При наличии автоматической трансмиссии включите передачу PARK, в случае механической коробки передач переведите рычаг коробки передач в нейтральное положение.
3. Отключите все электроприборы.

**⚠ ВНИМАНИЕ**

- Перед запуском двигателя от аккумуляторной батареи другого автомобиля следует выключить аудиосистему. В противном случае это может привести к ее повреждению. Устранение подобных неисправностей не покрывается гарантийными обязательствами изготовителя.

**⚠ ПРЕДУПРЕЖДЕНИЕ**

- Следите за тем, чтобы удлинительные провода не касались вращающихся деталей в моторном отсеке.

Это может привести к серьезным поломкам этих деталей.

**Подключение удлинительных проводов**

Удлинительные провода подключаются в следующем порядке:

1. Подключите зажим первого удлинительного провода к положительному выводу заряженной батареи (с обозначением "+" на корпусе батареи или на самом выводе).
2. Другой конец этого провода подключается к положительному выводу разряженной аккумуляторной батареи (с обозначением "+")
3. Второй удлинительный провод одним концом подключается к отрицательному выводу заряженной батареи (с обозначением "-" на корпусе батареи или на самом выводе).

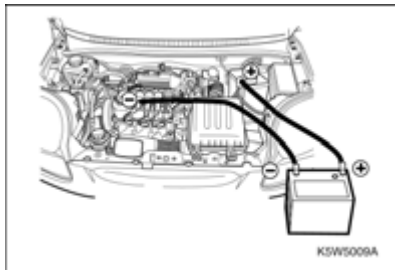
**⚠ ПРЕДУПРЕЖДЕНИЕ**

**Не подключайте оставшийся конец второго удлинительного провода к отрицательному (-) выводу разряженной батареи.**

- Этот зажим следует закрепить на каком-либо металлическом кронштейне двигателя.
- Этот кронштейн должен располагаться как можно дальше от аккумуляторной батареи.

**Подключение последнего зажима к отрицательному выводу разряженной аккумуляторной батареи может привести к образованию электрической дуги или взрыву аккумуляторной батареи.**

**Это может привести к травмированию людей и повреждению деталей автомобиля.**

4. Второй свободный конец отрицательного провода служит для заземления и подключается к какому-либо металлическому кронштейну двигателя.
5. В процессе заряда разряженной батареи допускается работа двигателя автомобиля, от батареи которого производится запуск двигателя.

**ПРИМЕЧАНИЕ**

**Интервал между попытками завести автомобиль с разряженной аккумуляторной батареей должен составлять не менее минуты, а продолжительность каждой попытки – не более 15 секунд.**

После успешного запуска двигателя:

1. Аккуратно отсоедините концы провода заземления (-). Начинать нужно с автомобиля, у которого была разряжена аккумуляторная батарея. Не выключайте двигатель автомобиля.
2. Отсоедините зажим отрицательного провода от отрицательного вывода аккумуляторной батареи другого автомобиля.
3. Отсоедините зажимы провода с положительных выводов обеих аккумуляторных батарей. Положите удлинительные провода в багажник рядом с запасным колесом.
4. После запуска двигателя автомобиль должен находиться в движении минимум 20 минут. Это необходимо для заряда аккумуляторной батареи.

5. Если аккумулятор по-прежнему разряжается, необходимо обратиться в автосервис. Рекомендуем проконсультироваться в авторизованном сервис-центре Chevrolet.

## БУКСИРОВКА АВТОМОБИЛЯ

При необходимости буксировки автомобиля рекомендуется обратиться в автосервис, например, в авторизованный сервис-центр Chevrolet или специальную службу эвакуации.

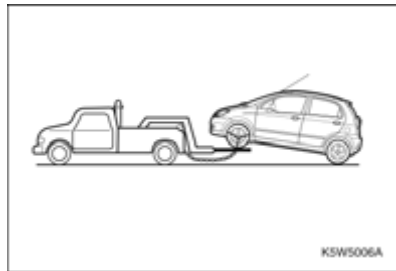

### ⚠ ПРЕДУПРЕЖДЕНИЕ

- Запрещается перевозить пассажиров в буксируемом автомобиле.
- При буксировке автомобиля запрещается превышать безопасную или разрешенную в данных случаях скорость.
- Запрещается буксировать автомобиль с неисправными деталями, которые не полностью закреплены на автомобиле или в его салоне.

**Несоблюдение данных мер безопасности может привести к тяжелым телесным повреждениям.**

### Буксировка автомобиля методом частичной погрузки

1. Включите аварийную световую сигнализацию.
2. Поверните ключ зажигания в положение ACC.
3. Установите рычаг механической коробки передач или переключатель автоматической трансмиссии в нейтральное положение (NEUTRAL).
4. Снимите автомобиль со стояночного тормоза.

### ⚠ ВНИМАНИЕ

При буксировке автомобиля методом погрузки задней оси на эвакуатор под передние колеса необходимо устанавливать буксировочную тележку.

- Буксировка может осуществляться только с поднятыми передними колесами.

**Буксировка автомобиля с опорой передних колес на дорогу может привести к серьезным повреждениям коробки передач автомобиля.**

5. После установки под передние колеса буксировочной тележки автомобиль можно буксировать.

### ⚠ ВНИМАНИЕ

- Для буксировки автомобиля нельзя использовать стропы.
- Вместо этого воспользуйтесь подъемником с плоской платформой.

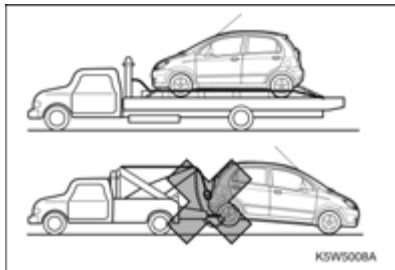
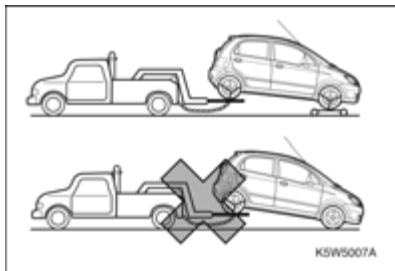

### БУКСИРОВКА В ЭКСТРЕННЫХ СЛУЧАЯХ

При невозможности вызова эвакуатора буксировка автомобиля осуществляется при помощи аварийного буксировочного троса, прикрепляемого к проушинам под бампером автомобиля.

#### Буксировочные проушины в передней части автомобиля

Буксировочные проушины расположены под бампером автомобиля. Для управления рулем и тормозами буксируемого автомобиля в нем должен находиться водитель.

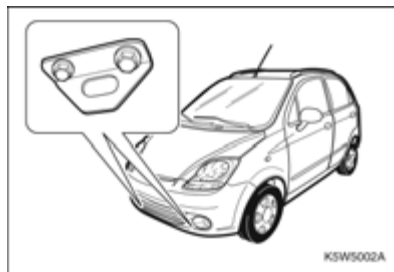

Буксировка таким способом может осуществляться только по дороге с твердым покрытием, на короткие расстояния и при малой скорости.

При этом колеса, оси, трансмиссия, рулевое управление и тормозные механизмы автомобиля должны быть исправными.

**⚠ВНИМАНИЕ**

Во время буксировки автомобиля при помощи буксировочного троса имеется вероятность поломки некоторых деталей автомобиля.

Во избежание поломок:

- Буксировка за передние проушины должна осуществляться только при отсутствии другого буксировочного оборудования.
- Рекомендуется буксировать автомобиль за его переднюю часть.
- Буксировочный трос не должен попадать на бампер.
- Убедитесь в том, что оба конца буксировочного троса надежно закреплены в проушинах. Для этого натяните буксировочный трос.
- Буксировка с помощью буксировочного троса может привести к поломке автоматической трансмиссии. Для буксировки автомобиля с автоматической коробкой передач рекомендуется воспользоваться эвакуатором с плоской платформой или подъемником.
- Автомобиль должен двигаться с умеренной скоростью и без резких рывков.

**⚠ПРЕДУПРЕЖДЕНИЕ**

Будьте осторожны, т.к. при буксировке тросом контроль над буксируемым автомобилем может быть потерян.

- Нельзя осуществлять буксировку автомобиля с поврежденными колесами, осями, коробкой передач, системой рулевого управления и тормозами.
- Во время буксировки автомобиля не выключайте выключатель зажигания, т.к. это приведет к блокировке рулевой колонки и потере контроля над автомобилем.

**Задний буксировочный крюк**

Буксировочный крюк в задней части автомобиля используется для буксировки других автомобилей. Им следует пользоваться только в экстренных случаях (например, для вытаскивания другого автомобиля из канавы, сугроба или грязи).

При буксировке усилие должно быть направлено строго вдоль оси автомобиля. Не допускайте приложения усилия под углом к оси автомобиля. Во избежание аварий не допускайте резкого ослабления натяжения троса.

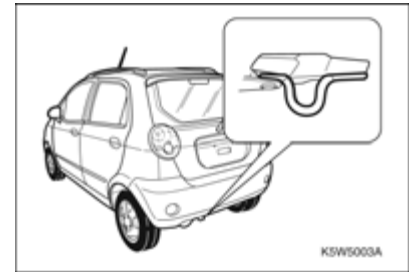
**РАСКАЧИВАНИЕ  
ЗАСТРЯВШЕГО АВТОМОБИЛЯ  
"ВПЕРЕД-НАЗАД"**

Если автомобиль застрял в снегу, грязи или другом нетвердом грунте, выполните следующие действия.

1. Поверните рулевое колесо до упора сначала направо, потом налево. Это позволит расчистить колею около передних колес.
2. Последовательно переключайте передачи с заднего хода на передачу движения вперед.
3. Старайтесь поддерживать буксование колес на минимальном уровне.
4. Во время переключения передач отпускайте педаль акселератора.
5. При включении передачи слегка нажмите на педаль акселератора.

Если описанные выше действия не дали результата, возможно, следует прибегнуть к буксировке. См. пункт "БУКСИРОВКА АВТОМОБИЛЯ" выше в этом разделе.

### ⚠ ПРЕДУПРЕЖДЕНИЕ

При раскачивании автомобиля "вперед-назад" в случае его застревания в снегу, грязи, песке и т. п.

- Убедитесь, что рядом с автомобилем нет людей, строений или других объектов.

При раскачивании автомобиль может внезапно тронуться, что может привести к нанесению ущерба окружающим объектам или травмированию находящихся рядом людей.

### ПРИМЕЧАНИЕ

При попытке вытащить автомобиль, раскачивая его "вперед-назад", во избежание поломки коробки передач или других частей автомобиля следует соблюдать определенные меры предосторожности.

- Не нажимайте педаль акселератора при переключении передач или до полного включения требуемой передачи.
- Не заводите двигатель автомобиля и не вращайте колеса.
- Если автомобиль не удалось вытащить своими силами, возможно, следует прибегнуть к буксировке.

### ПЕРЕГРЕВ

Если указатель температуры охлаждающей жидкости указывает на перегрев двигателя или при наличии других признаков перегрева:

1. Остановите автомобиль.
2. Выключите систему кондиционирования воздуха.
3. Дайте двигателю поработать на холостом ходу в течение нескольких минут.

4. Проверьте работу вентилятора системы охлаждения двигателя.

### ⚠ ПРЕДУПРЕЖДЕНИЕ

**При появлении пара отойдите на безопасное расстояние от автомобиля и дайте двигателю остыть. Пар может вызвать серьезные ожоги.**

### ПРИМЕЧАНИЕ

**Включенная система кондиционирования воздуха при движении по холмистой местности или в тяжелых дорожных условиях может привести к перегреву двигателя.**

Если вентилятор не вращается и появился пар:

1. Выключите двигатель.
2. Покиньте автомобиль и отойдите от него, не открывая капот.
3. Подождите некоторое время, пока двигатель не остынет.
4. После прекращения выхода пара из-под капота осторожно откройте капот. Проверьте уровень охлаждающей жидкости и доведите его до нормы при необходимости.

5. При первой возможности обратитесь в автосервис. Рекомендуем проконсультироваться в авторизованном сервис-центре Chevrolet.

Если вентилятор исправен и пар не появляется:

1. Осторожно откройте капот.
2. Оставьте двигатель работающим на холостом ходу, пока он не остынет.
3. Проверьте уровень охлаждающей жидкости. При необходимости доведите уровень охлаждающей жидкости до нормы.

Если вентилятор исправен, а температура двигателя не снижается:

1. Заглушите двигатель.
2. Осторожно откройте капот.
3. Дождитесь остывания двигателя.
4. Проверьте уровень охлаждающей жидкости. При необходимости доведите уровень охлаждающей жидкости до нормы.

При низком уровне охлаждающей жидкости проверьте наличие подтеков в следующих местах:

1. Радиатор.
2. Шланги радиатора.

3. Соединения радиатора.
4. Шланги нагревателя.
5. Соединения отопителя.
6. Водяной насос системы охлаждения.

Уровень охлаждающей жидкости должен быть доведен до нормы. Если обнаружены подтеки или повреждения или если уровень охлаждающей жидкости продолжает понижаться, обратитесь в автосервис. Рекомендуем обратиться к авторизованному дилеру Chevrolet. Запрещается эксплуатировать автомобиль до устранения неисправностей.

### ⚠ ПРЕДУПРЕЖДЕНИЕ

**Горячая охлаждающая жидкость и пар находятся в системе охлаждения под высоким давлением. Выброс охлаждающей жидкости или пара может привести к получению серьезных травм.**

- Не снимайте крышки расширительного бачка или радиатора при горячем двигателе.



# 6 СЕРВИСНЫЕ РАБОТЫ И УХОД ЗА АВТОМОБИЛЕМ

---

- МЕРЫ БЕЗОПАСНОСТИ..... 6-2
- ПРОВЕРКИ..... 6-3
- МОТОРНЫЙ ОТСЕК..... 6-5
- МОТОРНОЕ МАСЛО ..... 6-6
- ОХЛАЖДАЮЩАЯ ЖИДКОСТЬ..... 6-9
- ТОРМОЗНАЯ ЖИДКОСТЬ..... 6-10
- МАСЛО МЕХАНИЧЕСКОЙ КОРОБКИ  
ПЕРЕДАЧ..... 6-12
- РАБОЧАЯ ЖИДКОСТЬ АВТОМАТИЧЕСКОЙ  
ТРАНСМИССИИ ..... 6-13
- РАБОЧАЯ ЖИДКОСТЬ РУЛЕВОГО УСИЛИТЕЛЯ . 6-15
- ЖИДКОСТЬ ОМЫВАТЕЛЯ ВЕТРОВОГО СТЕКЛА 6-16
- ОЧИСТИТЕЛЬ ВЕТРОВОГО СТЕКЛА..... 6-17
- ВОЗДУШНЫЙ ФИЛЬТР..... 6-17
- СВЕЧИ ЗАЖИГАНИЯ..... 6-18
- РЕМЕНЬ ПРИВОДА..... 6-19
- АККУМУЛЯТОРНАЯ БАТАРЕЯ ..... 6-19
- ТОРМОЗНАЯ ПЕДАЛЬ..... 6-21
- ПЕДАЛЬ СЦЕПЛЕНИЯ ..... 6-21
- СТОЯНОЧНЫЙ ТОРМОЗ..... 6-21
- КАТАЛИТИЧЕСКИЙ НЕЙТРАЛИЗАТОР... 6-22
- КОЛЕСА И ШИНЫ ..... 6-23
- ФИЛЬТР КОНДИЦИОНЕРА ВОЗДУХА..... 6-27
- ПЛАВКИЕ ПРЕДОХРАНИТЕЛИ..... 6-28
- ЛАМПЫ ..... 6-33
- УХОД ЗА АВТОМОБИЛЕМ ..... 6-37
- ЗАЩИТА ОКРУЖАЮЩЕЙ СРЕДЫ ..... 6-42

## МЕРЫ БЕЗОПАСНОСТИ

Выполняя любую проверку или техническое обслуживание автомобиля, принимайте меры предосторожности для уменьшения риска получения травм или повреждения деталей.

Общие меры безопасности при техобслуживании автомобиля:

- Нельзя выполнять работы на горячем двигателе.

### ⚠ ПРЕДУПРЕЖДЕНИЕ

**Каталитический нейтрализатор отработанных газов и другие компоненты выхлопной системы во время работы двигателя могут стать очень горячими.**

**Прикосновение к соответствующим частям во время работы двигателя может привести к тяжелым ожогам.**

- Нельзя подлезать под автомобиль, поднятый домкратом. В случае необходимости выполнения работ под автомобилем используйте надежные опорные стойки.
- Не допускайте попадания тлеющих, горящих веществ и искр на аккумуляторную батарею, топливо и детали топливной аппаратуры.

- Не устанавливайте и не демонтируйте аккумуляторную батарею или любые электронные/электрические компоненты при включенном зажигании.
- При подсоединении кабелей аккумуляторной батареи будьте крайне внимательны к их полярности. Не подключайте положительный провод к отрицательному выводу и наоборот.
- Следует помнить, что аккумуляторная батарея, провода зажигания и электрические соединения автомобиля находятся под высоким током или напряжением. Будьте осторожны во избежание короткого замыкания.

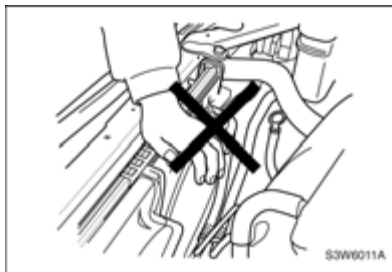

### ⚠ ПРЕДУПРЕЖДЕНИЕ

- **Перед тем как открыть капот, выключите зажигание и выньте ключ.**

**Прикосновение к токоведущим частям при включенном зажигании может привести к удару током или ожогам.**

### ⚠ ПРЕДУПРЕЖДЕНИЕ

**При работе с моторным отсеком снимите свободную одежду и украшения, которые могут быть затянуты движущимися деталями двигателя, и не приближайтесь к вентилятору, ремням или другим движущимся деталям.**

- При работе двигателя в замкнутом пространстве, например, в гараже, обеспечьте достаточную вентиляцию.
- Храните отработанное масло, охлаждающую жидкость и другие технические жидкости вне досягаемости детей и домашних животных.
- Не выбрасывайте пустые контейнеры из-под масла и других жидкостей или содержащие отработанное масло или жидкость вместе с домашними отходами.

Используйте только разрешенные в данном регионе способы утилизации автомобильных отходов.

- Если Вам необходимо открыть капот при работающем двигателе, примите меры для предотвращения непредвиденного движения автомобиля. При наличии автоматической коробки передач переведите рычаг селектора коробки передач в положение PARK или NEUTRAL и включите стояночный тормоз. При наличии механической коробки передач переведите рычаг в нейтральное положение и включите стояночный тормоз.
- Во избежание травм всегда выключайте зажигание и вынимайте ключ перед проведением работ в моторном отсеке, за исключением особых случаев. Если в целях техобслуживания необходимо производить работы в моторном отсеке при работающем двигателе, снимите неплотно прилегающую одежду и украшения, которые могут быть затянuty движущимися деталями двигателя и привести к травмам.

### Вентилятор системы охлаждения двигателя

#### **⚠ ВНИМАНИЕ**

**Электрический вентилятор системы охлаждения, расположенный в моторном отсеке, управляется датчиком. Этот вентилятор может начать работу в любое время.**

- Следите за тем, чтобы руки, пальцы, одежда и т.п. находились на достаточном удалении от лопастей вентиляторов.

#### **⚠ ПРЕДУПРЕЖДЕНИЕ**

**Прикосновение к токоведущим частям автомобиля при включенном зажигании крайне опасно.**

- Прежде чем производить любой осмотр двигателя или выполнять техническое обслуживание в моторном отсеке, удостоверьтесь в том, что зажигание выключено и ключ вынут.

**В противном случае это может привести к ожогам, ударам током или другим телесным повреждениям.**

Во избежание травм от лопастей вентилятора системы охлаждения перед работой в моторном отсеке выключите двигатель, чтобы не допустить включения вентилятора.

Кроме того, следует помнить, что электронная система зажигания имеет более высокое напряжение, чем стандартные системы. Поэтому прикасаться к токоведущим частям при включенном зажигании крайне опасно.

### **ПРОВЕРКИ**

Для безопасной и надежной эксплуатации автомобиля необходимо выполнять периодическую проверку его наружных деталей, салона и моторного отсека, не реже чем при каждой заправке топливом.

### **НАРУЖНЫЕ ДЕТАЛИ**

#### Шины

- Необходимо проверять, чтобы шины были накачаны до рекомендованного давления. (См. "КОЛЕСА И ШИНЫ" в алфавитном указателе.)
- Проверьте отсутствие трещин, порезов и иных повреждений протектора и боковин шин (в частности, сбоку).
- Проверьте отсутствие посторонних предметов, застрявших в протекторе.

### Колеса

- Гайки и болты нужно затянуть до нужного момента. (См. раздел "ЗАМЕНА ПОВРЕЖДЕННОГО КОЛЕСА" в алфавитном указателе)

### Фонари

- Проверьте правильность функционирования передних и задних фар, габаритных огней, указателей поворота, стоп-сигналов и противотуманных фар.

### Жидкости

- Проверьте уровень жидкости во всех резервуарах, расположенных в моторном отсеке и наличие пятен на месте стоянки автомобиля.

### Очиститель ветрового стекла

- Проверьте состояние стеклоочистителей и резиновых прокладок (включая очиститель заднего стекла при его наличии).

## **В САЛОНЕ**

### Рулевое управление

- Проверьте люфт рулевого колеса.

### Стояночный тормоз

- Проверьте подвижность рычага стояночного тормоза.

### Панель управления

- Проверьте правильность функционирования всех приборов, указателей и сигнальных ламп на панели управления.

### Зеркала

- Убедитесь, что отражающая поверхность всех трех зеркал является ровной и чистой.
- Проверьте регулировку зеркал.

### Органы управления

- Проверьте свободный ход и усилие педалей сцепления и тормозного механизма.

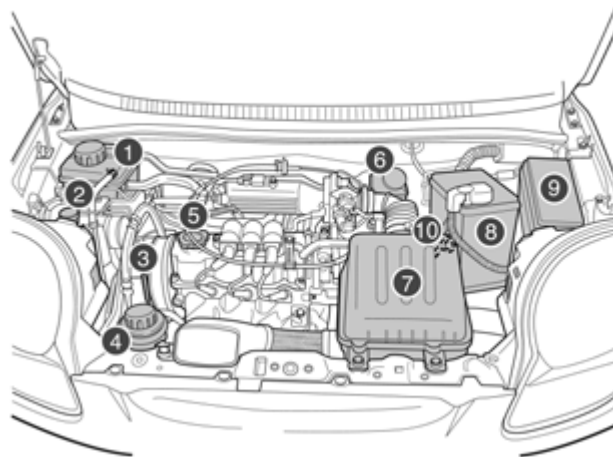
**МОТОРНЫЙ ОТСЕК****МОДЕЛЬ 0.8/1.0 SONC**

K506001B

- |  |   |  |
|--|---|--|
| 1. Расширительный бачок системы охлаждения | 4. Резервуар рабочей жидкости рулевого усилителя* | 7. Воздушный фильтр                          |
| 2. Бачок омывателя                         | 5. Крышка маслозаливной горловины двигателя       | 8. Аккумуляторная батарея                    |
| 3. Масляный щуп двигателя                  | 6. Бачок главного тормозного цилиндра             | 9. Блок реле и предохранителей               |
|  |   | 10. Масляный щуп автоматической трансмиссии* |

## МОТОРНОЕ МАСЛО

Для обеспечения нормальной работы двигателя необходимо следить за уровнем моторного масла.

При эксплуатации двигателя расходуется определенное количество моторного масла.

Поэтому необходимо регулярно проверять уровень масла, например, при каждой заправке.

Если загорается сигнализатор падения давления в системе смазки двигателя (☛), необходимо немедленно проверить уровень моторного масла.

### ПРОВЕРКА УРОВНЯ МОТОРНОГО МАСЛА

1. Припаркуйте автомобиль на ровной горизонтальной площадке.
2. После остановки двигателя подождите несколько минут, чтобы масло стекло в картер. При холодном двигателе время стекания масла увеличивается.
3. Выньте масляный щуп и вытрите его.
4. Вставьте масляный щуп в штупер до упора.

5. Снова выньте масляный щуп.

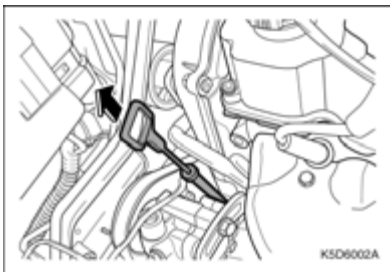

6. Убедитесь в том, что масло на масляном щупе является прозрачным.
7. Проверьте уровень масла на масляном щупе. Уровень масла должен находиться между отметками MIN и MAX.



8. Если уровень ниже отметки MIN, добавьте необходимое количество масла той же марки и вязкости, что и в двигателе, чтобы поднять уровень масла до максимального. Превышение отметки MAX недопустимо.

Крышка маслозаливной горловины двигателя расположена на крышке головки цилиндра (см. рис. ниже).

Для получения информации о характеристиках моторного масла см. "КАРТА СМАЗКИ" в алфавитном указателе.

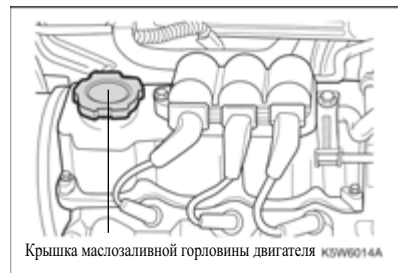

**⚠ ПРЕДУПРЕЖДЕНИЕ**

Моторное масло является ядовитой жидкостью, и при проглатывании может вызвать отравление или смерть.

- Храните моторное масло вне досягаемости детей.
- Избегайте регулярного или длительного контакта моторного масла с кожей.
- После работы с моторным маслом промывайте открытые участки кожи мылом или специальным очистителем.

**⚠ ПРЕДУПРЕЖДЕНИЕ**

Добавление слишком большого количества моторного масла может повлиять на работу двигателя.

- Не допускайте превышения уровня масла выше метки MAX на масляном щупе.

Превышение максимального уровня моторного масла может иметь следующие последствия:

- Увеличение расхода масла.
- Загрязнение свечей зажигания.
- Образование чрезмерного нагара в двигателе.

**ЗАМЕНА МОТОРНОГО МАСЛА И МАСЛЯНОГО ФИЛЬТРА****⚠ ПРЕДУПРЕЖДЕНИЕ**

Работа может выполняться только квалифицированным персоналом.

- При отсутствии уверенности в своих силах мы советуем обращаться в авторизованный сервис-центр Chevrolet.

**В противном случае возможно получение травм или повреждение деталей автомобиля.**

При загрязнении моторное масло теряет смазывающую способность. Следите за тем, чтобы замена моторного масла производилась в соответствии с регламентом технического обслуживания.

При каждой замене моторного масла также должна производиться замена фильтра.

В тяжелых условиях эксплуатации замена масла и масляного фильтра должна производиться чаще, чем это рекомендуется в регламенте обычного технического обслуживания.

Под тяжелыми условиями эксплуатации подразумевается, в частности:

- Частое начало движения при непрогретом двигателе.

- Преодоление значительного расстояния в условиях пробок.
- Частые поездки на небольшие расстояния.
- Частая эксплуатация при отрицательной наружной температуре.
- Длительная работа двигателя на холостом ходу.
- Частое вождение на малой скорости.
- Движение по пыльным дорогам.

### ПРИМЕЧАНИЕ

Ответственность за соблюдением требуемого уровня и качества моторного масла возлагается на владельца автомобиля. При эксплуатации в тяжелых условиях возможен более ранний выход из строя моторного масла, что безусловно потребует его замены прежде наступления сроков очередного технического обслуживания. Повреждения автомобиля вследствие применения некачественного, не соответствующего спецификациям, изношенного моторного масла, а равно вследствие недостаточного или избыточного количества масла не покрываются гарантиями производителя. При сомнениях в правильности оценки уровня и качества масла обратитесь к специалистам Вашего дилера Chevrolet.

### ⚠ ПРЕДУПРЕЖДЕНИЕ

**Моторное масло и масляные емкости потенциально опасны.**

- Избегайте регулярного или длительного контакта с моторным маслом.
- После работы с моторным маслом очищайте кожу и ногти мылом или специальным очистителем. Храните моторное масло и другие токсичные вещества вне досягаемости детей.

Моторное масло приводит к раздражению кожи, при проглатывании может вызвать отравление или смерть.

### ⚠ ВНИМАНИЕ

Использование не рекомендованного моторного масла или химических добавок (присадок) может привести к поломке двигателя. Использование моторных масел не рекомендованного класса вязкости и/или допуска по качеству, а также каких-либо присадок к моторному маслу, прямо не рекомендованных изготовителем автомобиля категорически запрещено, а ремонт автомобиля вследствие применения данных масел и/или присадок не покрывается гарантиями изготовителя.

### ⚠ ВНИМАНИЕ

- Не утилизируйте отработанное масло и фильтры вместе с домашними отходами.
- Используйте только разрешенные в данном регионе способы утилизации автомобильных отходов.

Отработанное моторное масло и фильтр содержат ядовитые вещества, которые могут нанести ущерб здоровью и окружающей среде.

## РЕКОМЕНДУЕМОЕ МОТОРНОЕ МАСЛО И РЕГЛАМЕНТ ТЕХНИЧЕСКОГО ОБСЛУЖИВАНИЯ

### Рекомендуемое моторное масло

Для получения информации о рекомендуемом моторном масле и его характеристиках см. "КАРТА СМАЗКИ" в алфавитном указателе.

### Регламент технического обслуживания

См. раздел "ПЕРИОДИЧЕСКОЕ ТЕХНИЧЕСКОЕ ОБСЛУЖИВАНИЕ" в руководстве по сервисным работам.

## ОХЛАЖДАЮЩАЯ ЖИДКОСТЬ

Система охлаждения автомобиля заполнена охлаждающей жидкостью на основе фосфата.

При правильном соотношении ингредиентов эта жидкость эффективно защищает систему отопления и охлаждения от коррозии и замерзания.

При холодном двигателе уровень охлаждающей жидкости в расширительном бачке должен находиться между отметками MIN и MAX. Уровень охлаждающей жидкости повышается при повышении температуры двигателя и понижается при его охлаждении.

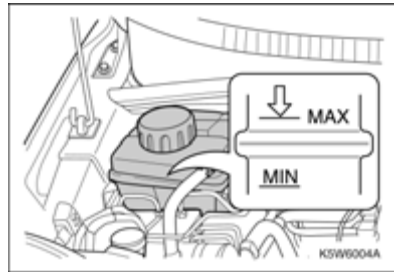

### **⚠ ВНИМАНИЕ**

Добавление в систему охлаждения водопроводной воды или неправильных ингредиентов может повредить систему охлаждения.

- Не используйте в качестве охлаждающей жидкости водопроводную воду, спиртосодержащий или метаноловый антифриз.
- Допустимо применение только смеси дистиллированной воды и соответствующего антифриза, подходящего для данного автомобиля, в соотношении 50:50.

**В противном случае возможен перегрев или возгорание двигателя.**

Если уровень охлаждающей жидкости падает ниже отметки MIN, залейте в радиатор дистиллированную воду и фосфатный антифриз в соотношении 50:50.

Для защиты автомобиля в очень холодную погоду соотношение воды и антифриза должно составлять 40:60.

**⚠ ПРЕДУПРЕЖДЕНИЕ**

Очень горячая охлаждающая жидкость и ее пары находятся под высоким давлением и, вырвавшись из системы, могут причинить серьезные травмы.

- Не снимайте крышку расширительного бачка или радиатора при горячем двигателе.

**⚠ ВНИМАНИЕ**

Охлаждающая жидкость является ядовитой технической жидкостью.

- Избегайте регулярного или длительного контакта с охлаждающей жидкостью.
- После контакта с охлаждающей жидкостью промойте кожу проточной водой, очищайте кожу и ногти мылом или специальным очистителем.
- Хранить вне досягаемости детей.
- Охлаждающая жидкость приводит к раздражению кожи, при проглатывании может вызвать отравление или смерть.

**ХАРАКТЕРИСТИКИ  
ОХЛАЖДАЮЩЕЙ ЖИДКОСТИ И  
РЕГЛАМЕНТ ТЕХНИЧЕСКОГО  
ОБСЛУЖИВАНИЯ****Характеристики охлаждающей жидкости**

Для получения информации о рекомендуемой охлаждающей жидкости и ее характеристиках см. "КАРТА СМАЗКИ" в алфавитном указателе.

**Регламент технического обслуживания**

См. раздел "ПЕРИОДИЧЕСКОЕ ТЕХНИЧЕСКОЕ ОБСЛУЖИВАНИЕ" в руководстве по сервисным работам.

**⚠ ВНИМАНИЕ**

Восстановление уровня охлаждающей жидкости должно производиться не чаще, чем четыре раза в год. Как правило, это связано с естественным испарением воды из охлаждающей жидкости. Возникновение необходимости в более частой доливке охлаждающей жидкости может свидетельствовать о неисправности системы охлаждения двигателя. Для проверки системы охлаждения обратитесь к авторизованному дилеру Chevrolet.

**ТОРМОЗНАЯ ЖИДКОСТЬ**

Тормозная жидкость может поглощать влагу. Чрезмерное количество влаги в тормозной жидкости может уменьшить эффективность гидравлической системы тормозного механизма. Для предотвращения коррозии гидравлической системы жидкость следует заменять в соответствии с приведенными в данном руководстве инструкциями.

Следует использовать только рекомендуемую Chevrolet тормозную жидкость. Резервуар должен оставаться заполненным до необходимого уровня. Не допускайте падения этого уровня ниже отметки MIN или повышения выше отметки MAX.

Низкий уровень жидкости в резервуаре тормозной жидкости может указывать на наличие утечки в тормозной системе или на износ тормозных колодок или накладок. Чтобы определить, нуждается ли гидравлическая тормозная система в ремонте, обратитесь к авторизованному дилеру. После проведения ремонта долейте в систему тормозную жидкость (если это требуется). Рекомендуем проконсультироваться с авторизованным дилером Chevrolet.

При падении уровня тормозной жидкости ниже допустимого включается сигнализатор неисправности тормозной системы (ИОПД). См. "СИГНАЛИЗАТОР НЕИСПРАВНОСТИ ТОРМОЗНОЙ СИСТЕМЫ" в алфавитном указателе.

### ДОБАВЛЕНИЕ ТОРМОЗНОЙ ЖИДКОСТИ

1. Удалите все загрязнения вокруг колпачка резервуара.

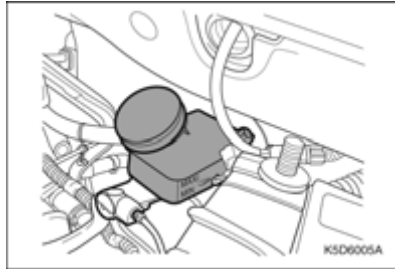

#### ⚠ ВНИМАНИЕ

- Прежде чем снять крышку резервуара тормозной жидкости, убедитесь, что поверхность вокруг крышки полностью очищена.

Загрязнение тормозной жидкости может нарушить работу системы, что приведет к дорогостоящему ремонту.

2. Отвинтите колпачок резервуара.
3. Заполните резервуар рекомендованной тормозной жидкостью до отметки MAX. Будьте внимательны, чтобы не пролить жидкость на окрашенные поверхности. При попадании жидкости на окрашенные поверхности немедленно промойте холодной водой.

#### ⚠ ВНИМАНИЕ

Попадание тормозной жидкости на двигатель может привести к возгоранию.

- Не переполняйте резервуар.

Возгорание двигателя может вызвать травмирование, повреждение деталей автомобиля и другого имущества.

4. Завинтите крышку резервуара.

#### ⚠ ВНИМАНИЕ

- Не утилизируйте отработанную тормозную жидкость вместе с домашними отходами.
- Используйте только разрешенные в данном регионе способы утилизации автомобильных отходов.

Отработанная тормозная жидкость и ее емкости потенциально опасны. Они могут нанести ущерб здоровью и окружающей среде.

#### ⚠ ВНИМАНИЕ

Тормозная жидкость и рабочая жидкость гидропривода сцепления являются ядовитыми техническими жидкостями и могут вызвать раздражение кожи и слизистой оболочки глаз.

- Избегайте попадания тормозной жидкости/рабочей жидкости гидропривода сцепления на кожу или в глаза. В случае попадания немедленно тщательно промойте пораженную область водой с мылом или специальным очистителем.

## РЕКОМЕНДУЕМАЯ ТОРМОЗНАЯ ЖИДКОСТЬ И РЕГЛАМЕНТ ТЕХНИЧЕСКОГО ОБСЛУЖИВАНИЯ

### Рекомендуемая тормозная жидкость

Для получения информации о рекомендуемой тормозной жидкости и ее объеме см. раздел "ТЕХНОЛОГИЧЕСКАЯ КАРТА ЖИДКОСТЕЙ" в алфавитном указателе.

### Регламент технического обслуживания

См. раздел "ПЕРИОДИЧЕСКОЕ ТЕХНИЧЕСКОЕ ОБСЛУЖИВАНИЕ" в руководстве по сервисным работам.

## МАСЛО МЕХАНИЧЕСКОЙ КОРОБКИ ПЕРЕДАЧ

### ПРОВЕРКА УРОВНЯ МАСЛА В МЕХАНИЧЕСКОЙ КОРОБКЕ ПЕРЕДАЧ

#### ⚠ ПРЕДУПРЕЖДЕНИЕ

Перед выполнением работы убедитесь в наличии соответствующей квалификации.

- При отсутствии уверенности в своих силах мы советуем обращаться в авторизованный сервис-центр Chevrolet.

**В противном случае возможно получение травм или повреждение деталей автомобиля.**

1. Выключите двигатель.
2. Дождитесь остывания коробки передач. Температура коробки передач должна быть такой, чтобы до нее можно было дотронуться.
3. Поднимите автомобиль.

#### ⚠ ВНИМАНИЕ

Прикосновение к горячим деталям двигателя, трансмиссии или брызги горячей жидкости могут вызвать серьезные ожоги.

- Перед выполнением работ удостоверьтесь, что температура коробки передач достаточно низка для безопасного прикосновения.

**Ремонт коробки передач до ее достаточного охлаждения может привести к телесным повреждениям.**

4. Отвинтите пробку маслозаливного отверстия картера коробки передач.
5. Удостоверьтесь, что уровень масла достигает нижнего края маслозаливного отверстия.

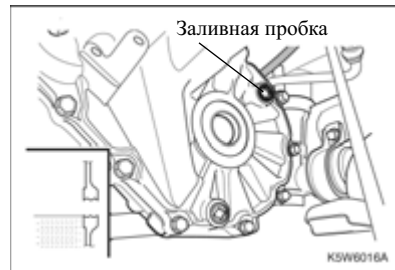

6. Если уровень масла понижен, добавляйте масло, пока оно не начнет вытекать из отверстия.
7. После заполнения картера коробки передач до необходимого уровня надежно завинтите пробку.

### ⚠ ВНИМАНИЕ

**Слишком большое количество масла приведет к снижению эксплуатационных показателей автомобиля.**

- Не добавляйте избыточное количество масла в механическую коробку передач.

**Это может привести к поломке коробки передач.**

8. Осмотрите коробку передач на предмет подтеков или повреждений.
9. Опустите автомобиль.

## РЕКОМЕНДУЕМОЕ МАСЛО МЕХАНИЧЕСКОЙ КОРОБКИ ПЕРЕДАЧ И РЕГЛАМЕНТ ТЕХНИЧЕСКОГО ОБСЛУЖИВАНИЯ

### Рекомендуемое масло механической коробки передач

Для получения информации о рекомендуемом масле механической коробки передач и его характеристиках см. "КАРТА СМАЗКИ" в алфавитном указателе.

### Регламент технического обслуживания

См. раздел "ПЕРИОДИЧЕСКОЕ ТЕХНИЧЕСКОЕ ОБСЛУЖИВАНИЕ" в руководстве по сервисным работам.

## РАБОЧАЯ ЖИДКОСТЬ АВТОМАТИЧЕСКОЙ КОРОБКИ ПЕРЕДАЧ\*

Для обеспечения нормального функционирования и долговечности автоматической трансмиссии необходимо поддерживать рабочую жидкость трансмиссии на достаточном уровне. Слишком высокий или слишком низкий уровень рабочей жидкости может привести к возникновению неисправности.

Уровень рабочей жидкости необходимо проверять при работающем двигателе. Селектор автоматической коробки передач должен находиться в положении Р. Двигатель и коробка передач должны быть прогреты до нормальной рабочей температуры. Автомобиль должен быть припаркован на ровной горизонтальной площадке.

Нормальная рабочая температура жидкости автоматической коробки передач (70°C ~ 80°C) будет достигнута после пробега, по крайней мере, 5 км. в режиме движения по городу.

## ПРОВЕРКА УРОВНЯ РАБОЧЕЙ ЖИДКОСТИ В АКПП

Если жидкость в автоматической трансмиссии стала непрозрачной или изменила цвет, ее необходимо заменить. Используйте только рабочие жидкости, указанные в карте смазки данного руководства.

Уменьшение уровня жидкости указывает на утечку из автоматической коробки передач. Если такая утечка замечена, срочно обратитесь в автосервис для устранения данной неисправности. Рекомендуем обратиться к авторизованному дилеру Chevrolet.

**⚠ВНИМАНИЕ**

- Следите за тем, чтобы в рабочую жидкость коробки передач не попадала грязь или посторонние вещества.

**Загрязненная жидкость может вызвать серьезную поломку автоматической коробки передач и привести к дорогостоящему ремонту.**

1. Включите двигатель.
2. Прогрейте двигатель, чтобы температура рабочей жидкости автоматической трансмиссии достигла приблизительно 70°C ~ 80°C.
3. Переведите рычаг селектора переключателя из положения "P" в положение "1" и снова в "P". В каждом положении в течение нескольких секунд подождите, пока выбранная передача не будет включена полностью.

4. Выньте масляный щуп автоматической коробки передач и вытрите его.

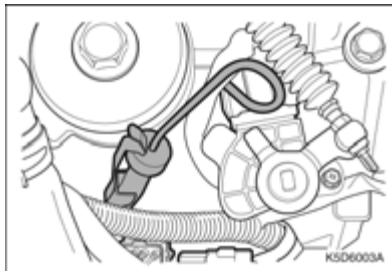

5. Вставьте масляный щуп в штуцер до упора.
6. Снова выньте масляный щуп.
7. Проверьте, что жидкость на масляном щупе является прозрачной.
8. Проверьте уровень жидкости. Жидкость на щупе должна находиться между отметками MIN и MAX, как показано на рисунке.

9. Если уровень жидкости находится ниже отметки MIN, добавьте столько рабочей жидкости, чтобы уровень достиг отметки MAX. Не переходите отметку MAX.

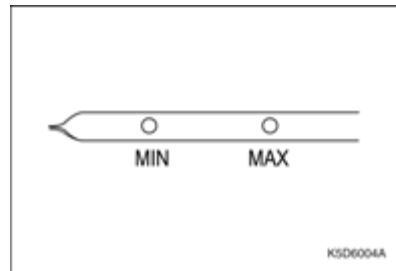
**⚠ВНИМАНИЕ**

**Слишком большое количество жидкости приведет к снижению эксплуатационных показателей автомобиля.**

- Не добавляйте избыточное количество рабочей жидкости автоматической трансмиссии.

**Это может повредить трансмиссию.**

## РЕКОМЕНДУЕМАЯ РАБОЧАЯ ЖИДКОСТЬ АВТОМАТИЧЕСКОЙ ТРАНСМИССИИ И РЕГЛАМЕНТ ТЕХНИЧЕСКОГО ОБСЛУЖИВАНИЯ

### Рекомендуемая рабочая жидкость автоматической трансмиссии

Для получения информации о рекомендуемой рабочей жидкости автоматической коробки передач и ее характеристиках см. "КАРТА СМАЗКИ" в алфавитном указателе.

### Регламент технического обслуживания

См. "РЕГЛАМЕНТ ТЕХНИЧЕСКОГО ОБСЛУЖИВАНИЯ" в алфавитном указателе.

## РАБОЧАЯ ЖИДКОСТЬ РУЛЕВОГО УСИЛИТЕЛЯ\*

### ПРОВЕРКА УРОВНЯ РАБОЧЕЙ ЖИДКОСТИ РУЛЕВОГО УСИЛИТЕЛЯ

Регулярно проверяйте уровень рабочей жидкости рулевого усилителя.

#### ⚠ ВНИМАНИЕ

- Не используйте автомобиль при отсутствии необходимого количества рабочей жидкости рулевого усилителя.

Это может повредить систему рулевого привода с усилителем и привести к дорогостоящему ремонту.

1. Выключите двигатель.
2. Проверьте уровень жидкости. Уровень жидкости в резервуаре должен находиться между отметками MIN и MAX.

Если уровень находится ниже отметки MIN, добавьте жидкость в соответствии с процедурой ниже.

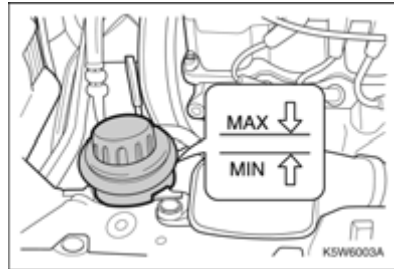

## ДОЛИВ РАБОЧЕЙ ЖИДКОСТИ РУЛЕВОГО УСИЛИТЕЛЯ

1. Очистите колпачок и верхнюю часть резервуара.
2. Отвинтите колпачок.
3. Добавьте рабочую жидкость рулевого усилителя. Убедитесь, что выдержан уровень между отметками MIN и MAX.
4. Завинтите колпачок.

#### ⚠ ВНИМАНИЕ

Слишком большое количество жидкости может вызвать возгорание или отслоение лакокрасочного покрытия.

- Не переполняйте резервуар.

Возгорание двигателя может вызвать травмирование, повреждение деталей автомобиля и другого имущества.

## РЕКОМЕНДУЕМАЯ РАБОЧАЯ ЖИДКОСТЬ РУЛЕВОГО УСИЛИТЕЛЯ И РЕГЛАМЕНТ ТЕХНИЧЕСКОГО ОБСЛУЖИВАНИЯ

### Рекомендуемая рабочая жидкость рулевого усилителя

Для получения информации о рекомендуемой рабочей жидкости рулевого усилителя и ее характеристиках см. "КАРТА СМАЗКИ" в алфавитном указателе.

### Регламент технического обслуживания

См. раздел "ПЕРИОДИЧЕСКОЕ ТЕХНИЧЕСКОЕ ОБСЛУЖИВАНИЕ" в руководстве по сервисным работам.

## ЖИДКОСТЬ ОМЫВАТЕЛЯ ВЕТРОВОГО СТЕКЛА

До начала движения проверьте, что резервуар жидкости ветрового стекла заполнен до необходимого уровня соответствующим составом.

При холодной погоде не заполняйте резервуар жидкости омывателя ветрового стекла более чем на три четверти.

При низкой температуре жидкость омывателя может замерзнуть и увеличиться в объеме. При переполнении резервуара место для расширения отсутствует, что может привести к раскалыванию или деформации резервуара.

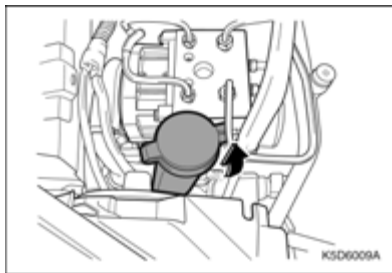

### ПРИМЕЧАНИЕ

При доливе жидкости омывателя ветрового стекла:

- Используйте для этой цели только готовые к использованию жидкости омывателя.
- Не заполняйте резервуар водопроводной водой. Минеральные вещества, содержащиеся в водопроводной воде, могут закупорить отверстия омывателя ветрового стекла.
- Если температура воздуха может падать ниже 0, в жидкость омывателя ветрового стекла следует добавить достаточное количество незамерзающей жидкости.

### ⚠ ВНИМАНИЕ

- Не заливайте в резервуар омывателя ветрового стекла воду или охлаждающую жидкость радиатора.

Это может привести к замерзанию жидкости и повреждению омывателя ветрового стекла.

Охлаждающая жидкость радиатора может повредить омыватель ветрового стекла и краску автомобиля.

## ОЧИСТИТЕЛЬ ВЕТРОВОГО СТЕКЛА

Правильно функционирующие стеклоочистители необходимы для хорошего обзора и безопасного вождения. Регулярно проверяйте состояние щеток стеклоочистителя. Заменяйте жесткие, треснувшие, поврежденные или слишком загрязненные щетки.

Посторонние вещества на ветровом стекле или щетках стеклоочистителя снижают эффективность очистки. Если щетки не удаляют грязь нужным образом, очистите ветровое стекло и щетки очистителем или более мягким моющим средством. Тщательно промойте их водой. При необходимости повторите процесс.

Удалить со стекла следы силикона невозможно. Поэтому не применяйте на ветровом стекле автомобиля полирующие средства с силиконом; в противном случае на стекле останутся ухудшающие видимость полосы.

Не используйте для чистки стеклоочистителей растворители, бензин, керосин или растворитель для краски. Они являются агрессивными веществами и могут повредить щетки и окрашенные поверхности.

## ЗАМЕНА ЩЕТОК СТЕКЛООЧИСТИТЕЛЯ

1. Нажмите и удерживайте держатель щетки стеклоочистителя.
2. Снимите щетку стеклоочистителя с держателя.
3. Установите новую щетку стеклоочистителя.

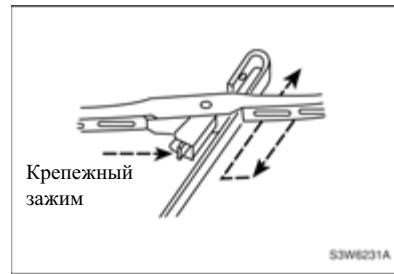

## ВОЗДУШНЫЙ ФИЛЬТР

Регулярно осматривайте и заменяйте воздушный фильтр в соответствии с регламентом технического обслуживания согласно описанной в руководстве по обслуживанию процедуре.

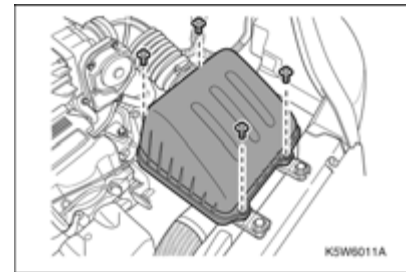

**⚠ ВНИМАНИЕ**

Для нормальной работы двигателя необходим чистый воздух.

- Не пользуйтесь автомобилем без установленного воздушного фильтра.

Эксплуатация автомобиля без правильно установленного воздушного фильтра или с воздушным фильтром, не рекомендованным производителем, может привести к поломке двигателя с последующим дорогостоящим ремонтом, не покрываемым гарантийными обязательствами изготовителя.

**ОЧИСТКА ВОЗДУШНОГО ФИЛЬТРА**

Если элемент воздушного фильтра загрязнился, замените его или очистите следующим образом:

1. Встряхните элемент воздушного фильтра для удаления поверхностной пыли.
2. Очистите воздушный фильтр изнутри.
3. Во время очистки элемента накройте открытый корпус фильтра влажной тканью.

4. Для очистки воздушного фильтра направьте поток сжатого воздуха сквозь фильтр в направлении, обратном обычному движению воздуха.

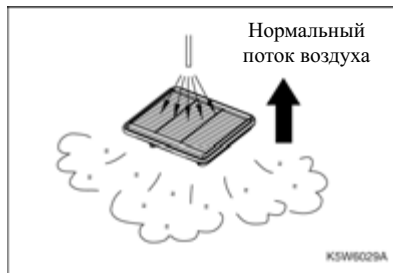
**РЕГЛАМЕНТ ТЕХНИЧЕСКОГО ОБСЛУЖИВАНИЯ**

См. раздел "ПЕРИОДИЧЕСКОЕ ТЕХНИЧЕСКОЕ ОБСЛУЖИВАНИЕ" в руководстве по сервисным работам.

**СВЕЧИ ЗАЖИГАНИЯ****СИСТЕМА ЗАЖИГАНИЯ****⚠ ПРЕДУПРЕЖДЕНИЕ**

Электронные системы зажигания находятся под большим напряжением, чем обычные системы.

- Не прикасайтесь к элементам системы зажигания. Прикосновение к элементам системы зажигания может вызвать удар током и привести к серьезным телесным повреждениям или смерти.

**⚠ ВНИМАНИЕ**

Свечи зажигания могут нагреться до чрезвычайно высокой температуры и вызвать серьезные травмы.

- Не прикасайтесь к горячим свечам зажигания.

**ПРИМЕЧАНИЕ**

Свечи следует заменять комплектом.

**⚠ ВНИМАНИЕ**

- Если слишком сильно затягивать свечи зажигания, можно повредить резьбу в головке блока цилиндров.
- Недостаточное затягивание свечей зажигания может вызвать сильное нагревание свечей.

**И слишком сильное, и недостаточное затягивание свечей зажигания может повредить двигатель.**

**ПРИМЕЧАНИЕ**

Если Вы ощущаете снижение мощности автомобиля или повышение потребления топлива, одной из возможных причин может быть выход из строя свечей вследствие применения некачественного топлива. Для проверки и устранения проблем обратитесь к авторизованному дилеру Chevrolet.

**ХАРАКТЕРИСТИКИ СВЕЧЕЙ ЗАЖИГАНИЯ И РЕГЛАМЕНТ ТЕХНИЧЕСКОГО ОБСЛУЖИВАНИЯ****Характеристики свечей зажигания**

Для получения информации о типе и зазоре свечей зажигания см. "ТЕХНИЧЕСКИЕ ХАРАКТЕРИСТИКИ АВТОМОБИЛЯ" в алфавитном указателе.

**Регламент технического обслуживания**

См. раздел "ПЕРИОДИЧЕСКОЕ ТЕХНИЧЕСКОЕ ОБСЛУЖИВАНИЕ" в руководстве по сервисным работам.

**РЕМЕНЬ ПРИВОДА**

Для нормального функционирования генератора переменного тока, насоса усилителя рулевого управления и компрессора кондиционера ремень привода должен быть в хорошем состоянии и отрегулирован соответствующим образом. Изношенный, потрескавшийся или протертый ремень привода следует заменить.

**⚠ ВНИМАНИЕ**

При нахождении ключа в замке зажигания существует риск непредвиденного запуска двигателя.

- Не оставляйте ключ в замке зажигания при проверке ремня привода.

**Движущиеся детали в моторном отсеке могут вызвать серьезные травмы.**

**ПРОВЕРКА РЕМНЯ ПРИВОДА**

Для проверки натяжения ремня привода:

1. Несильно надавите большим пальцем в середине самого длинного отрезка ремня привода между двумя валами. Приложенное усилие должно составлять приблизительно 10 кгс.
2. Прогиб ремня привода, вызванный приложением усилия, должен составлять приблизительно 10 мм.
3. Если ремень слишком ослаблен, его необходимо отрегулировать в автосервисе. Рекомендуем

проконсультироваться  
в авторизованном сервис-центре  
Chevrolet.

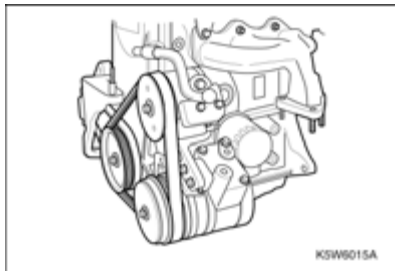

## РЕГЛАМЕНТ ТЕХНИЧЕСКОГО ОБСЛУЖИВАНИЯ

См. раздел "ПЕРИОДИЧЕСКОЕ  
ТЕХНИЧЕСКОЕ ОБСЛУЖИВАНИЕ"  
в руководстве по сервисным работам.

## АККУМУЛЯТОРНАЯ БАТАРЕЯ

Автомобиль оборудован аккумуляторной  
батареей, не требующей специального  
обслуживания.

### ⚠ ПРЕДУПРЕЖДЕНИЕ

**Аккумуляторная кислота может  
вызвать серьезные ожоги, взорваться  
и повредить краску.**

- Избегайте попадания  
аккумуляторной кислоты на кожу  
и одежду.
- Не допускайте попадания горящих,  
тлеющих веществ или искр  
на аккумуляторную батарею.

## ОЧИСТКА ПОЛЮСНЫХ ВЫВОДОВ АККУМУЛЯТОРНОЙ БАТАРЕИ

1. Выключите зажигание и выньте ключ  
зажигания.
2. Гаечным ключом ослабьте и удалите  
зажимы проводов батареи. В первую  
очередь всегда следует отключать  
отрицательный провод (-).
3. Очистите полюсные выводы жесткой  
щеткой или специальным  
инструментом.
4. Проверьте полюсные выводы  
аккумуляторной батареи на наличие  
белого или синеватого порошка,  
являющегося признаком коррозии.

5. Удалите следы коррозии раствором  
пищевой соды и воды. Содовый  
раствор должен начать пузыриться  
и приобрести коричневый цвет.
6. Когда раствор перестанет пузыриться,  
смойте его водой и протрите  
аккумуляторную батарею тканью или  
бумажным полотенцем.
7. Подключите провода сначала  
к положительному выводу (+), а затем  
к отрицательному (-). В последнюю  
очередь всегда следует подключать  
отрицательный провод (-).

**⚠ВНИМАНИЕ**

- При подключении проводов к аккумуляторной батарее следите, чтобы зажимы были правильно установлены, а затем надежно зафиксированы крепежными болтами.
- Следите за порядком подключения проводов: красный провод подключается к положительному выводу батареи (+), а черный провод – к отрицательному (-).

**Неправильное подключение проводов к полюсным выводам может привести к получению травм и повреждению деталей автомобиля и другого имущества.**

8. Для предотвращения коррозии покройте полюсные выводы техническим вазелином или специальной смазкой.

**ПРИМЕЧАНИЕ**

**Помните, что всегда первым требуется подключать положительный вывод (+), а отсоединять отрицательный (-).**

**ТЕХНИЧЕСКОЕ ОБСЛУЖИВАНИЕ АККУМУЛЯТОРНОЙ БАТАРЕИ**

Для продления срока службы аккумуляторной батареи:

- Аккумуляторная батарея должна быть правильно установлена.
- Верхняя часть аккумуляторной батареи должна оставаться чистой и сухой.
- Полюсные выводы и проводные зажимы должны быть чистыми, надежно закрепленными и покрытыми специальной смазкой или вазелином.
- Любой пролитый электролит следует немедленно смыть раствором воды и пищевой соды.
- Если автомобиль не будет эксплуатироваться в течение длительного времени, необходимо отсоединить провод от отрицательного вывода (-).
- Отключенную аккумуляторную батарею следует заряжать каждые шесть недель. Не допускается хранение аккумуляторной батареи в разряженном состоянии. Разряженная батарея может быстро и необратимо выйти из строя при хранении. Данная неисправность не покрывается гарантиями изготовителя.

**ПРИМЕЧАНИЕ**

Аккумуляторные батареи содержат ядовитые вещества. Отработанные аккумуляторные батареи могут быть опасны для здоровья и окружающей среды.

- **Не выбрасывайте аккумуляторные батареи вместе с домашними отходами. Используйте только разрешенные в данном регионе способы утилизации автомобильных отходов.**

**ТОРМОЗНАЯ ПЕДАЛЬ****ПРОВЕРКА СВОБОДНОГО ХОДА ТОРМОЗНОЙ ПЕДАЛИ**

**Свободный ход тормозной педали должен составлять:**

6–10 мм

1. Выключите двигатель.
2. Нажмите на тормозную педаль несколько раз до исчезновения вакуума в тормозной системе.
3. Нажмите на тормозную педаль рукой, измеряя расстояние смещения педали, пока не почувствуете небольшое сопротивление.

4. Если свободный ход педали отличается от значения, указанного в данной инструкции, обратитесь в автосервис для регулировки. Рекомендуем проконсультироваться в авторизованном сервис-центре Chevrolet.

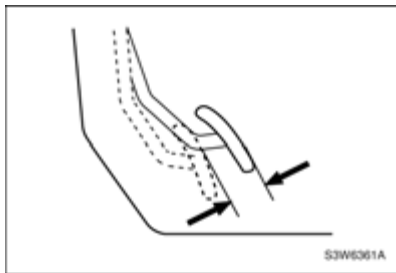

## ПЕДАЛЬ СЦЕПЛЕНИЯ

Педаль сцепления не имеет свободного хода. Если свободный ход педали сцепления ощущается, обратитесь в авторизованный сервис-центр.

## СТОЯНОЧНЫЙ ТОРМОЗ

Стояночный тормоз должен удерживать автомобиль на достаточно крутом склоне.

## ПРОВЕРКА ПЕРЕМЕЩЕНИЯ СТОЯНОЧНОГО ТОРМОЗА

### Перемещение рычага стояночного тормоза должно составлять:

5–7 пазов, с силой приблизительно в 20 кгс. Для проверки перемещения рычага стояночного тормоза:

1. Выключите двигатель.
2. Установите стояночный тормоз, считая щелчки пазов. Если количество щелчков отличается от указанного выше, обратитесь в автосервис для регулировки стояночного тормоза. Рекомендуем проконсультироваться в авторизованном сервис-центре Chevrolet.

## РЕГЛАМЕНТ ТЕХНИЧЕСКОГО ОБСЛУЖИВАНИЯ

См. раздел "ПЕРИОДИЧЕСКОЕ ТЕХНИЧЕСКОЕ ОБСЛУЖИВАНИЕ" в руководстве по сервисным работам.

## КАТАЛИТИЧЕСКИЙ НЕЙТРАЛИЗАТОР

### ⚠ ВНИМАНИЕ

Автомобиль оборудован каталитическим нейтрализатором.

- Не используйте этилированный бензин в качестве топлива для этого автомобиля.

На автомобилях с каталитическим нейтрализатором топливный бак имеет узкое отверстие, что лишает возможности вставлять пистолет, используемый для заправки этилированного бензина.

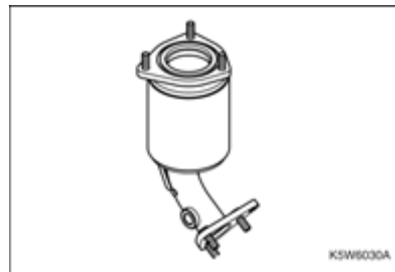

**⚠ВНИМАНИЕ**

Каталитический нейтрализатор отработанных газов может быть испорчен в результате неполного сгорания топлива, если запускать двигатель с нажатой педалью акселератора в случае проблем с его запуском.

**⚠ВНИМАНИЕ**

- Не пользуйтесь автомобилем при затрудненной работе двигателя или недостатке мощности. Это может указывать на серьезные механические проблемы.

Эксплуатация автомобиля в таких условиях может вызвать серьезное повреждение каталитического нейтрализатора и других частей автомобиля.

При наступлении следующих условий обратитесь на станцию технического обслуживания:

- Пропуски зажигания.
- Двигатель работает затрудненно при низкой температуре.
- Двигатель теряет мощность.

- Автомобиль ведет себя необычно, что может свидетельствовать о сбоях в системе зажигания. При работе двигателя постоянно горит или мигает лампочка "Сервис двигателя".

Рекомендуем проконсультироваться в авторизованном сервис-центре Chevrolet.

**⚠ВНИМАНИЕ**

- Старайтесь как можно реже начинать движение с непрогретым двигателем.
- При попытках завести автомобиль не держите ключ зажигания включенным дольше 15 секунд.
- Не допускайте эксплуатацию до полного опорожнения топливного бака.
- Не пытайтесь запустить двигатель, толкая или буксируя автомобиль. Попробуйте запустить двигатель от дополнительной аккумуляторной батареи.

**Несоблюдение этих правил может привести к поломке двигателя, топливной и/или выхлопной системы автомобиля.**

Для выполнения всех работ по техническому обслуживанию автомобиля мы рекомендуем обращаться в авторизованный сервис-центр Chevrolet.

Это гарантирует, что:

- все детали автомобиля будут функционировать исправно;
- количество вредных выбросов автомобиля будет минимальным;
- система каталитического нейтрализатора автомобиля сможет прослужить еще долгое время.

**КОЛЕСА И ШИНЫ**

Заводские шины подобраны специально для данного автомобиля и обеспечивают комфортабельные условия вождения и долговечность протекторов.

**⚠ ВНИМАНИЕ**

Использование несоответствующих шин и/или колес может привести к ДТП.

- Перед заменой оригинальных шин и колес обратитесь на станцию технического обслуживания. Рекомендуем проконсультироваться в авторизованном сервис-центре Chevrolet.

В противном случае такая замена может привести к получению травм, поломке автомобиля и повреждению другого имущества.

**ТЕХНИЧЕСКОЕ ОБСЛУЖИВАНИЕ  
АККУМУЛЯТОРНОЙ БАТАРЕИ****⚠ ПРЕДУПРЕЖДЕНИЕ**

- Не перегружайте автомобиль.
- Шины автомобиля всегда должны быть накачаны до необходимого уровня.
- Проверять давление воздуха следует в ненагретых шинах (температуры окружающей среды).

Поддержание необходимого давления в шинах, указанного в настоящем руководстве, обеспечит наиболее комфортные условия вождения, безопасность и высокие эксплуатационные показатели.

Для измерения давления в шинах используйте точный манометр. Надежно закрутите защитные колпачки клапана после проверки давления воздуха в шине.

**ПРИМЕЧАНИЕ**

Проверять давление воздуха следует в ненагретых шинах. При нагревании шин давление в них повышается. Шины могут нагреваться после 1,6 км пробега; для остывания требуется три часа (после остановки автомобиля).

Для получения информации о нормальном давлении воздуха в шинах см. "ТЕХНИЧЕСКИЕ ХАРАКТЕРИСТИКИ АВТОМОБИЛЯ" в алфавитном указателе.

Осматривайте шины перед каждой поездкой и проверяйте давление в шинах при помощи манометра на каждой заправке или не реже одного раза в месяц.

Недостаточное давление воздуха в шине:

- Увеличивает нагрузку на шины;
- ухудшает управляемость автомобиля и безопасность вождения
- влияет на комфортность вождения
- увеличивает расход топлива.

При слишком низком давлении воздуха в шинах возможен перегрев шин, возникновение внутренних повреждений, расслоение протектора и даже разрыв шины при высокой скорости. Эксплуатация шин с низким давлением может стать причиной повреждения шин даже в случае последующей эксплуатации при нормальном давлении.

**Внимательно следите за состоянием шин и колес.**

Объезжайте острые предметы, которые могут повредить шины и колеса. Если некоторые объекты невозможно объехать, переезжайте их медленно и по возможности под прямым углом.

Во время парковки избегайте наезда на бордюр.

**Периодически проверяйте шины на наличие:**

- визуальных повреждений;
- посторонних элементов на протекторе;
- проколов;
- порезов;
- трещин;
- выпуклостей на боковых поверхностях.

Проверьте колеса на наличие повреждений.

Дефекты шин, включая описанные выше, могут привести к потере управления автомобилем, а в результате и к ДТП.

При повреждении шин или колес автомобиля или при плохом состоянии протектора обратитесь на станцию технического обслуживания. Рекомендуем проконсультироваться в авторизованном сервис-центре Chevrolet.

На данном автомобиле установлены радиальные шины. При замене шин рекомендуется использовать радиальные шины того же размера, типа, с тем же рисунком протекторов, температурными и скоростными характеристиками.

**⚠ ВНИМАНИЕ**

Использование шин, размер которых отличается от размера шин, первоначально установленных на автомобиле, может вызвать несовместимость между шинами и деталями автомобиля, что может привести к поломке автомобиля и повреждению шин.

**ВСТРОЕННЫЙ ИНДИКАТОР ПРЕДЕЛЬНОГО ИЗНОСА ПРОТЕКТОРА**

Регулярно проверяйте глубину протекторов шин при помощи встроенных индикаторов предельного износа протектора шины. Местоположение индикаторов предельного износа протектора показано специальной маркировкой на боковых поверхностях.

**⚠ ВНИМАНИЕ**

- Не пользуйтесь автомобилем с изношенными или поврежденными шинами.

Это может привести к потере контроля над автомобилем, в результате чего может произойти столкновение с получением увечий, повреждением автомобиля или другого имущества.

При появлении индикаторов предельного износа протектора замените шины. Индикаторы появляются между углублениями протекторов, если глубина протектора составляет 1,6 мм или меньше.

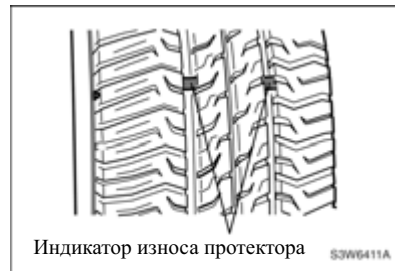

Индикатор износа протектора S3W6411A

**ПРИМЕЧАНИЕ**

Утилизируйте изношенные шины только в соответствии с местными правилами по охране окружающей среды.

**ПЕРЕСТАНОВКА ШИН**

Передние и задние шины выполняют различные функции и изнашиваются в различной степени.

Как правило, передние шины изнашиваются быстрее, чем задние. Продлить долговечность шин и избежать неравномерного износа протекторов можно следующим способом:

1. Если передние шины кажутся более изношенными, чем задние, следует поменять местами передние шины с задними.

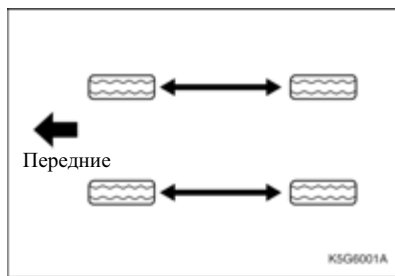

2. Постоянно поддерживайте нормальное давление в шинах.
3. Проверяйте, хорошо ли закручены колесные гайки/болты на шинах.

См. "ЗАМЕНА ПОВРЕЖДЕННОГО КОЛЕСА" в алфавитном указателе.

**⚠ ПРЕДУПРЕЖДЕНИЕ**

- Используйте только рекомендуемые колеса и колесные гайки/болты к ним.

**В противном случае возможна потеря контроля над автомобилем, в результате чего может произойти столкновение с получением травм, повреждением автомобиля или другого имущества.**

**ЗИМНИЕ ШИНЫ**

При необходимости установки зимних шин:

- Зимние шины должны устанавливаться на всех четырех колесах.
- Не превышайте максимальную скорость, указанную заводом-изготовителем шин.
- Давление воздуха в шинах должно соответствовать указанному производителем.

**ЦЕПИ ПРОТИВОСКОЛЬЖЕНИЯ ШИН**

Перед закреплением на шинах цепей противоскольжения удалите колпаки с колес (при их наличии) во избежание царапин.

- Выполняйте инструкции завода-изготовителя цепей.

- Максимально надежно закрепите цепи противоскольжения на передних колесах.
- Подтягивайте крепление цепей противоскольжения через 1,0 км пробега.

Устанавливать цепи противоскольжения на задних колесах не рекомендуется.

### ⚠ ВНИМАНИЕ

После установки цепей противоскольжения управляемость автомобиля существенно ухудшается.

- Не превышайте скорость 50 км/ч или рекомендованное заводом-изготовителем цепей ограничение скорости, если оно ниже.
- Избегайте крутых поворотов, ухабов и выбоин.
- Избегайте торможения с блокировкой колес.

### ПРИМЕЧАНИЕ

- Рекомендуемые цепи противоскольжения для данного автомобиля – цепи класса SAE, типа S.
- При наличии на колесах цепей противоскольжения рекомендуется придерживаться низкой скорости.
- Если слышен звук контакта цепей с кузовом автомобиля, остановитесь и закрепите цепи противоскольжения еще раз.
- Если звук не прекращается, замедлите движение до полного исчезновения этого звука.

### ВРЕМЕННОЕ ЗАПАСНОЕ КОЛЕСО

Хотя временное запасное колесо (докатка) полностью накачано во время покупки нового автомобиля, со временем из него может выходить воздух. Регулярно проверяйте давление в шине.

Для получения информации о нормальном давлении воздуха найдите в алфавитном указателе раздел "ТЕХНИЧЕСКИЕ ХАРАКТЕРИСТИКИ АВТОМОБИЛЯ".

Скорость автомобиля с установленным временным запасным колесом не должна превышать 80 км/ч.

Это запасное колесо предназначено только для временного использования. Как можно скорее замените его обычным колесом.

### ⚠ ВНИМАНИЕ

При использовании временного запасного колеса запрещается мыть автомобиль на мойках, оборудованных направляющими штангами. Временное запасное колесо может заклинить в штангах. Это приведет к повреждению шины, колесного диска и, возможно, других частей автомобиля.

Не используйте временное запасное колесо на других автомобилях. Не пытайтесь монтировать временное запасное колесо или шину вместе с другими колесами или шинами. Они несовместимы. Храните запасное колесо и шину вместе.

**⚠ВНИМАНИЕ**

- Не надевайте цепи противоскольжения на временное запасное колесо. Их будет невозможно правильно смонтировать.

Использование временного запасного колеса с цепями противоскольжения приведет к повреждению автомобиля и цепей.

**ФИЛЬТР КОНДИЦИОНЕРА ВОЗДУХА\***

Фильтр удаляет пыль из воздуха, подаваемого системой обогрева и вентиляции.

**⚠ВНИМАНИЕ**

Эксплуатация с забитым фильтрующим элементом может привести к перегреву вентилятора двигателя и его поломке.

- Периодичность замены фильтра приведена в руководстве по техническому обслуживанию, в разделе "РЕГЛАМЕНТ ТЕХНИЧЕСКОГО ОБСЛУЖИВАНИЯ".

**ЗАМЕНА ФИЛЬТРА**

1. Выкрутите шесть винтов по периметру перчаточного ящика.

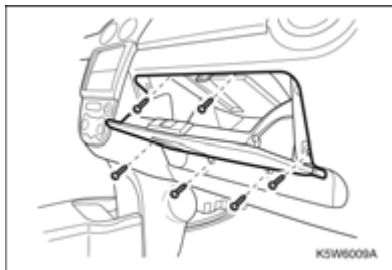

2. Выньте перчаточный ящик, слегка потянув за его нижнюю часть.

3. Удалите крышку фильтра, потянув вверх нижний край крышки.

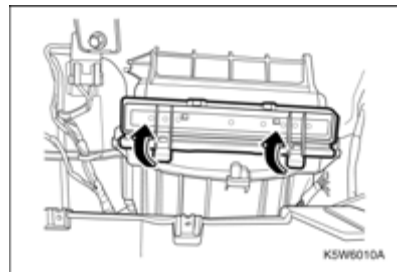
**⚠ВНИМАНИЕ**

Об острые детали вокруг фильтра можно поранить руки.

- При замене фильтра кондиционера воздуха обязательно наденьте защитные перчатки.

4. Замените фильтр кондиционера воздуха.

**ПРИМЕЧАНИЕ**

При установке нового фильтра следите за тем, чтобы он был расположен перпендикулярно потоку воздуха.

## ПЛАВКИЕ ПРЕДОХРАНИТЕЛИ

Замена плавкого предохранителя:

1. Откройте крышку блока плавких предохранителей.
2. Найдите перегоревший предохранитель (по оплавившемуся элементу).
3. Удалите перегоревший предохранитель пинцетом для предохранителей. Пинцет для предохранителей находится в блоке предохранителей в моторном отсеке.

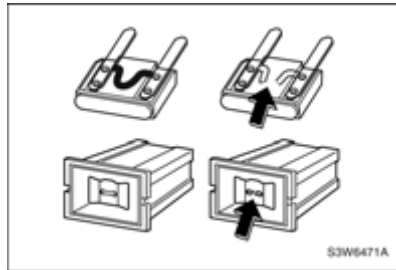

### ⚠ ВНИМАНИЕ

- Для удаления перегоревшего предохранителя не пользуйтесь инструментами, проводящие электричество. Следует использовать только специальный пинцет для предохранителей.

**Использование металлических предметов может вызвать короткое замыкание, повредить электрическую систему или вызвать возгорание. Можно получить серьезную травму.**

4. Выявите причину перегорания плавкого предохранителя и устраните проблему.
5. Установите новый плавкий предохранитель, который должен соответствовать спецификациям в данном руководстве. (См. раздел "Структура блока предохранителей" далее в этом разделе.)

### ⚠ ВНИМАНИЕ

Установка заменителя плавкого предохранителя, предохранителя неправильного типа или с другим номинальным значением тока может привести к повреждению электрических схем или даже возгоранию.

- Следует использовать только предохранители, указанные в данном руководстве, и не устанавливать предохранители других типов или с другими значениями максимального тока.

**Невыполнение этого требования может привести к получению травм, поломке автомобиля или повреждению другого имущества.**

### ПРИМЕЧАНИЕ

**В блоке предохранителей в моторном отсеке имеется 4 резервных предохранителя (на 10, 15, 20 и 25 А).**

## БЛОК ПРЕДОХРАНИТЕЛЕЙ

Внутренний блок предохранителей расположен со стороны водителя в нижней части приборной панели.

Чтобы снять крышку, откройте защелки по обеим сторонам крышки. Чтобы установить крышку, поставьте ее на место и прижмите.

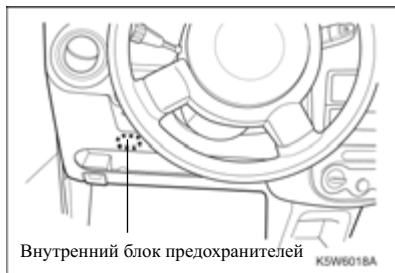

Блок предохранителей двигателя расположен рядом с аккумулятором в моторном отсеке.

Чтобы снять крышку, откройте защелки в нижней части и затем поднимите крышку. Чтобы поставить крышку на место, вставьте сначала две верхние защелки, а затем нажмите на крышку, пока она не защелкнется.

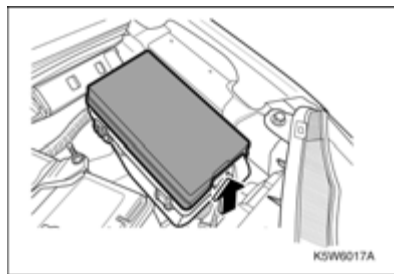

#### ПРИМЕЧАНИЕ

**Не все описания блоков предохранителей, содержащиеся в данном руководстве, применимы к блокам предохранителей Вашего транспортного средства. Данная информация верна на момент печати руководства. Осмотрев блок предохранителей транспортного средства, см. этикетку, расположенную на блоке предохранителей.**

**Внутренний блок предохранителей**

15 А	ДНЕВНЫЕ ХОДОВЫЕ ОГНИ	10 А	КОМБИНАЦИЯ ПРИБОРОВ
10 А	Т/Т ВОХ	10 А	ПОДУШКА БЕЗОПАСНОСТИ (AIR BAG)
10 А	ПЛАФОН ОСВЕЩЕНИЯ КАБИНЫ	30 А	ЭЛЕКТРИЧЕСКИЕ МОТОРЫ СТЕКЛОПОДЪЕМНИКОВ
15 А	ДВЕРНОЙ ЗАМОК	10 А	УКАЗАТЕЛЬ ПОВОРОТА
10 А	СТОП-СИГНАЛ	15 А	EMS
10 А	ОЧИСТИТЕЛЬ ЗА ДНЕГО СТЕКЛА		
20 А	ОЧИСТИТЕЛЬ ВЕ ТРОВОГО СТЕКЛА	10 А	ОБОГРЕВАТЕЛЬ ЗЕРКАЛА
10 А	ФОНАРЬ ЗАДНЕГО ХОДА	15 А	ПРИКУРИВАТЕЛЬ
20 А	МОТОР ОТОПИТЕЛЯ	10 А	АУДИОСИСТЕМА

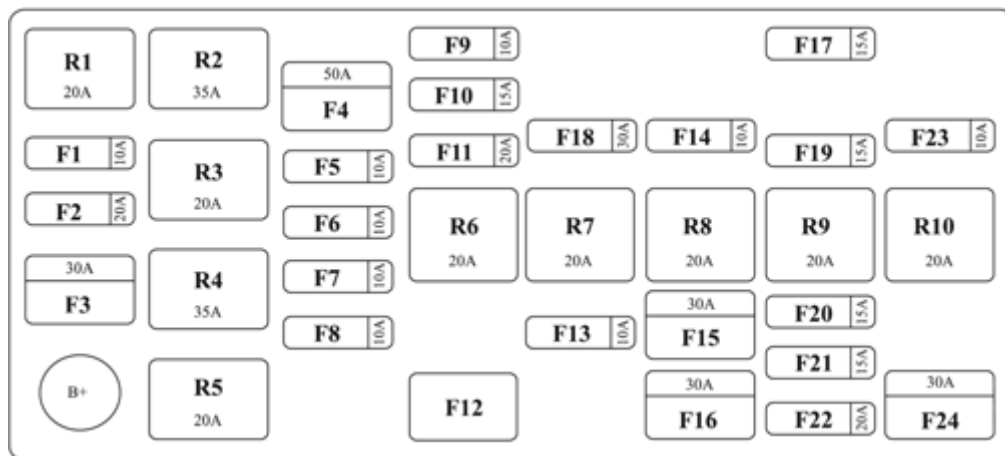
**Блок предохранителей в моторном отсеке**

F1	Компрессор кондиционера воздуха	F9	Резервный	F17	EMS	R1	Реле кондиционера воздуха	R9	Реле правой фары
F2	Низкая скорость вентилятора	F10	Резервный	F18	Резервный	R2	Основное реле	R10	Реле топливного насоса
F3	Высокая скорость вентилятора	F11	Резервный	F19	Правая фара	R3	Реле низкой скорости вентилятора системы охлаждения		
F4	АБС	F12	Пинцет для предохранителей	F20	Топливный насос	R4	Реле высокой скорости вентилятора системы охлаждения		
F5	Передняя противотуманная фара	F13	Левая фара ближнего света	F21	Световая аварийная сигнализация	R5	Реле габаритного света		
F6	Звуковой сигнал	F14	Правая фара ближнего света	F22	Задний противотуманный фонарь	R6	Реле противотуманных фар		
F7	Правый габаритный фонарь	F15	ГЛАВНЫЙ ПРЕДОХРАНИТЕЛЬ	F23	БЛОК УПРАВЛЕНИЯ ДВС	R7	Реле звукового сигнала		
F8	Левый габаритный фонарь	F16	Зажигание 2	F24	Зажигание 1	R8	Реле фар ближнего света		

## ЛАМПЫ

### ⚠ ПРЕДУПРЕЖДЕНИЕ

Галогенные лампы содержат газ под давлением. При обращении с галогенными лампами и их демонтаже необходимы специальные меры предосторожности.

- При работе с лампами надевайте защитные очки.
- Не допускайте трения поверхности лампы и появления царапин.
- Не допускайте попадания жидкости на горящую лампу без патрона.
- Включать лампу следует только после ее установки.
- Неисправные лампы подлежат замене.
- При замене галогенной лампы **НЕ ПРИКАСАЙТЕСЬ** к стеклянным деталям лампы незащищенными руками.
- Хранить вне досягаемости детей.
- Утилизируйте лампы с особой осторожностью. Лампы взрывоопасны.

## ФАРЫ

### Замена лампы

1. Откройте капот.
2. Выкрутите 2 болта.
3. Отсоедините штепсельный разъем провода от лампы.
4. Снимите резиновую крышку.
5. Отсоедините пружину, на которой держится лампа.
6. Выньте лампу.

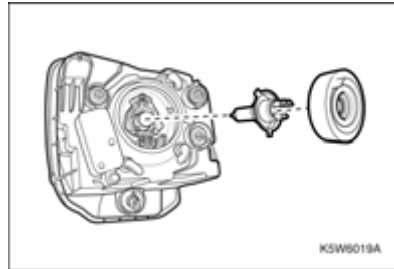

7. Установите исправную лампу надлежащего типа. См. "ХАРАКТЕРИСТИКИ ЛАМП" в алфавитном указателе.
8. Установите на новую лампу пружину.
9. Правильно установите резиновую крышку.

10. Подсоедините штепсельный разъем провода.

### ⚠ ВНИМАНИЕ

- При необходимости очистки галогенных ламп используйте ткань без ворса, пропитанную спиртом или спиртосодержащими минеральными средствами. Не прикасайтесь к лампе незащищенными руками.

Отпечатки пальцев могут значительно сократить срок службы галогенных ламп.

## СТОЯНОЧНЫЕ ФОНАРИ

### Замена лампы

1. Откройте капот.
2. Снимите весь блок фар.
3. Снимите резиновую крышку.
4. Извлеките держатель лампы, расположенный рядом с лампой фары.

5. Выньте лампу, потянув ее из патрона прямо на себя.

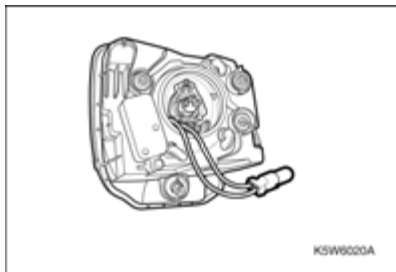

6. Установите в патрон исправную лампу. См. "ХАРАКТЕРИСТИКИ ЛАМП" в алфавитном указателе.
7. Правильно установите резиновую крышку.
8. Подсоедините штепсельный разъем провода.

## ПЕРЕДНИЕ УКАЗАТЕЛИ ПОВОРОТА

### Замена лампы

1. Откройте капот.
2. Снимите весь блок фар.
3. Вращайте патрон переднего указателя поворота против часовой стрелки.

4. Выньте патрон переднего указателя поворота из корпуса лампы.

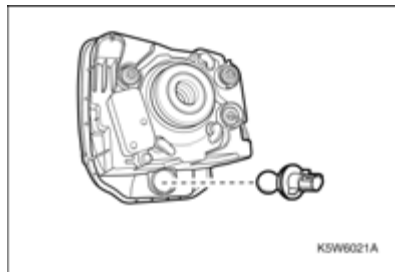

5. Удалите лампу из патрона. Для этого слегка надавливайте на нее и вращайте против часовой стрелки.
6. Установите новую лампу в патрон. Для этого слегка надавливайте на нее и вращайте по часовой стрелке. См. "ХАРАКТЕРИСТИКИ ЛАМП" в алфавитном указателе.
7. Установите патрон в фару, вращая его по часовой стрелке.
8. Установите блок фар.

## ПЕРЕДНИЕ ПРОТИВОТУМАННЫЕ ФАРЫ\*

### **⚠ ПРЕДУПРЕЖДЕНИЕ**

Эта процедура требует специальной подготовки и оборудования.

- При отсутствии уверенности в своих силах мы советуем обращаться в авторизованный сервис-центр Chevrolet.

**В противном случае возможно получение травм или повреждение деталей автомобиля.**

**Замена лампы**

1. Отсоедините штепсельный разъем провода от лампы передней противотуманной фары.
2. Для удаления лампы вращайте ее против часовой стрелки.

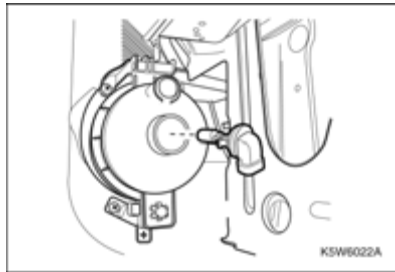

3. Замените лампу. См. "ХАРАКТЕРИСТИКИ ЛАМП" в алфавитном указателе.
4. Подключите штепсельный разъем провода к лампе передней противотуманной фары.

**БОКОВЫЕ ПОВТОРИТЕЛИ  
УКАЗАТЕЛЕЙ ПОВОРОТА****Замена лампы**

1. Извлеките весь блок бокового повторителя указателя поворота (потяните к себе).
2. Вращайте патрон лампы против часовой стрелки.

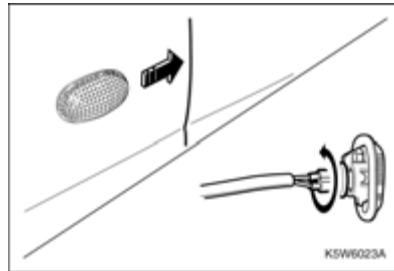

3. Выньте лампу, потянув ее из патрона прямо на себя.
4. Установите новую лампу в патрон. Для этого слегка надавливайте на нее и вращайте патрон по часовой стрелке. См. "ХАРАКТЕРИСТИКИ ЛАМП" в алфавитном указателе.
5. Установите блок бокового повторителя указателя поворота в исходное положение.

**ГАБАРИТНЫЕ ОГНИ, ФОНАРЬ  
ТОРМОЗА И ЗАДНИЕ УКАЗАТЕЛИ  
ПОВОРОТА****Замена лампы**

1. Откройте заднюю дверь.
2. Отвинтите два винта и снимите блок фары.

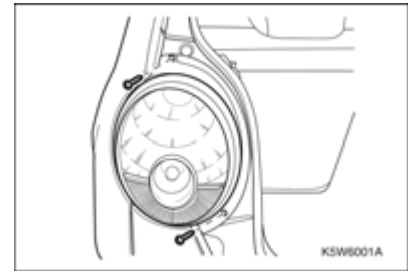

3. Отверните патрон лампы, вращая его против часовой стрелки.
4. Выньте лампу из патрона, нажав на нее и повернув против часовой стрелки.
5. Установите новую лампу в патрон. См. "ХАРАКТЕРИСТИКИ ЛАМП" в алфавитном указателе.
6. Установите патрон в блок фары. Вращайте патрон лампы по часовой стрелке.

- Установите блок фары в автомобиль и закрутите два винта.

## ВЕРХНИЙ СИГНАЛ ТОРМОЖЕНИЯ

### Замена лампы

- Откройте заднюю дверь.
- Отвинтите два винта и снимите блок лампы. Перед снятием блока фары отсоедините штепсельный разъем провода.
- Отвинтите два винта и снимите блок отражателя.

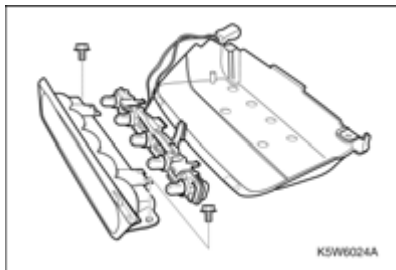

- Выньте лампу, потянув ее из патрона прямо на себя.
- Установите новую лампу. См. "ХАРАКТЕРИСТИКИ ЛАМП" в алфавитном указателе.
- Установите блок фары на место.

## ЗАДНИЙ ПРОТИВОТУМАННЫЙ ФОНАРЬ И ФОНАРЬ ЗАДНЕГО ХОДА

### Замена лампы

- Просуньте руку внутрь заднего бампера и отсоедините штепсельный разъем провода.
- Вращайте патрон лампы против часовой стрелки.

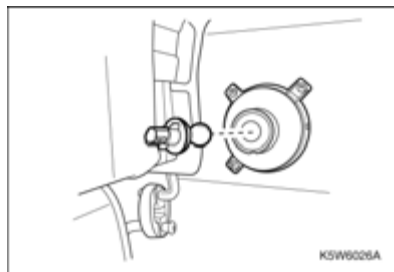

- Удалите лампу из патрона.
- Установите новую лампу. См. "ХАРАКТЕРИСТИКИ ЛАМП" в алфавитном указателе.
- Подсоедините штепсельный разъем провода.

## ФОНАРЬ ОСВЕЩЕНИЯ НОМЕРНОГО ЗНАКА

### Замена лампы

- Отвинтите два винта и снимите крышку фонаря.

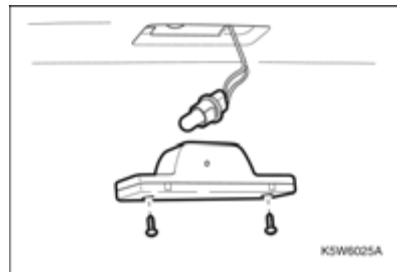

- Для удаления патрона из фонаря вращайте его по часовой стрелке.
- Вытащите лампу из патрона.
- Замените лампу. См. "ХАРАКТЕРИСТИКИ ЛАМП" в алфавитном указателе.
- Установите патрон в фонарь, вращая его по часовой стрелке.
- Установите крышку фонаря.

## ВЕРХНИЙ ПЛАФОН

### Замена лампы

1. Для снятия плафона с лампы в салоне автомобиля используйте шлицевую отвертку.
2. Выньте лампу.
3. Замените лампу. См. "ХАРАКТЕРИСТИКИ ЛАМП" в алфавитном указателе.
4. Установите плафон на место.

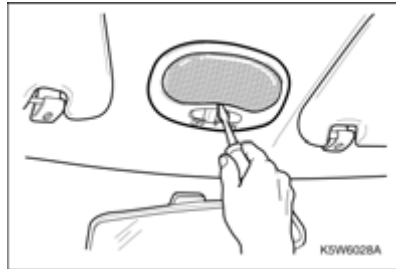

## ПЛАФОН ОСВЕЩЕНИЯ БАГАЖНОГО ОТДЕЛЕНИЯ

### Замена лампы

1. Для снятия плафона с держателя используйте шлицевую отвертку.

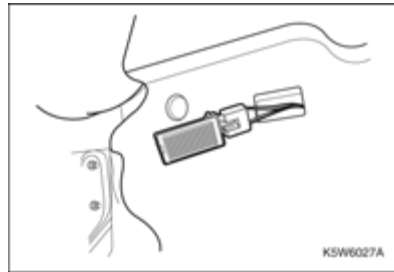

2. Замените лампу. См. "ХАРАКТЕРИСТИКИ ЛАМП" в алфавитном указателе.
3. Установите плафон на место.

## УХОД ЗА АВТОМОБИЛЕМ

### ЧИСТЯЩИЕ СРЕДСТВА

При чистке кузова или салона автомобиля следуйте рекомендациям изготовителя по использованию чистящих средств и других химических средств.

### **⚠ ПРЕДУПРЕЖДЕНИЕ**

Некоторые чистящие средства могут быть ядовитыми, едкими или огнеопасными.

- Неправильное использование этих средств может быть опасно. Возможно получение травм и повреждение деталей автомобиля.

При чистке кузова или салона автомобиля не используйте следующие опасные растворители:

- ацетон;
- разбавители лака;
- восстановители эмали;
- Жидкости для снятия лака

При чистке наружных деталей и салона автомобиля не используйте следующие чистящие средства (за исключением указанного ниже случая удаления пятен):

- хозяйственное мыло;
- отбеливающие средства;
- восстанавливающие средства.

При чистке никогда не используйте следующие средства:

- Четырёххлористый углерод
- Бензин

- Бензол
- Керосин

### ⚠ ПРЕДУПРЕЖДЕНИЕ

- Избегайте вдыхания паров чистящих и других химических средств.

Такие пары могут быть опасны для здоровья, особенно в небольших помещениях с недостаточной вентиляцией.

При использовании чистящих или других химических средств в салоне автомобиле откройте двери для улучшения вентиляции.

### ⚠ ВНИМАНИЕ

Не допускайте соприкосновения материалов с нестойкой окраской с внутренней обивкой салона, если эти материалы не являются абсолютно сухими.

Для предотвращения возможного загрязнения светлой обивки салона следите, чтобы материалы с нестойкой окраской не соприкасались с обивкой сидений. Перечень некоторых линяющих материалов:

- Повседневная одежда
- Цветная хлопчатобумажная ткань

- Вельвет
- Кожа
- Замша
- Газеты
- Цветная бумага

### УХОД И ЧИСТКА САЛОНА

#### ⚠ ВНИМАНИЕ

- Чистку обивки салона автомобиля следует производить только при помощи рекомендованных способов и средств.

В противном случае, особенно при первой чистке, могут появиться водяные пятна, разводы и неудаляемые пятна.

Это приведет к ухудшению внешнего вида салона.

При чистке кузовных деталей и салона автомобиля крайне важно применять только рекомендованные способы и чистящие средства.

Регулярно удаляйте пыль и грязь, собирающуюся в салоне, с помощью пылесоса или мягкой щетинной щетки.

Регулярно протирайте виниловую и кожаную обивку салона чистой влажной тканью.

Удаляйте грязь и пятна с обивки салона соответствующими чистящими средствами.

### ⚠ ВНИМАНИЕ

Если передние сиденья оборудованы боковыми подушками безопасности:

- Не наносите очиститель обивки на чехлы сидений.
- Не чистите покрытие сидений с помощью химических растворителей или сильных моющих средств.

В противном случае боковые подушки безопасности могут загрязниться, что снизит их защитные свойства при срабатывании.

**⚠ВНИМАНИЕ**

Не рекомендуется ставить жидкие ароматические вещества на приборную панель и крышку консоли.

Если жидкие ароматические вещества или ароматические спреи попадут на пластиковые детали приборной панели, молдинга, решетки вентилятора, крышки консоли и т. п., то некоторые ингредиенты ароматических веществ могут испортить окрашенные пластиковые детали.

В подобной ситуации следует быстро смыть жидкие ароматические вещества чистой водой.

**Уход за ремнями безопасности****⚠ВНИМАНИЕ**

Для обеспечения надлежащей эффективности ремней безопасности они должны содержаться в хорошем состоянии.

Ремни безопасности всегда должны быть чистыми и сухими. Не допускайте загрязнения ремня безопасности полиролями, маслами и химическими средствами, особенно аккумуляторной

кислотой, отбеливателями и красителями. Эти загрязнения могут привести к снижению прочности материала ремня безопасности.

Периодически осматривайте все части ремней безопасности. Немедленно производите замену поврежденных ремней или креплений.

Ремни безопасности, которые были растянуты в результате ДТП, следует заменить даже в случае, если повреждение плохо заметно или не заметно вообще. При замене необходимо использовать новые ремни безопасности.

Мы рекомендуем после столкновения автомобиля производить замену всего узла ремня безопасности. В случае, если обученный специалист определит, что в результате ДТП не произошло повреждение ремней безопасности и они находятся в рабочем состоянии, замена ремней не является обязательной. Рекомендуем проконсультироваться с авторизованным дилером Chevrolet.

**ПОВЕРХНОСТИ СТЕКЛА****⚠ВНИМАНИЕ**

Абразивные очистители могут поцарапать стекло и повредить элементы обогревателя заднего окна.

- Не очищайте стекла автомобиля абразивными очистителями.

Такое повреждение может привести к ухудшению обзора.

Чистые стекла меньше блестят и обладают большей прозрачностью.

**⚠ВНИМАНИЕ**

Наклейки могут повредить обогреватель заднего окна.

- Не приклеивайте наклейки на заднее окно изнутри.

Это может ухудшить обзор.

**Очистка наружной поверхности ветрового стекла**

Воск или другое вещество на ветровом стекле или стеклоочистителе может вызывать вибрирование щетки стеклоочистителя при работе. Такие материалы также могут мешать очищению ветрового стекла.

Периодически выполняйте наружную очистку ветрового стекла неабразивным очистителем. Ветровое стекло считается чистым, если при омывании его водой не образуются капли.

## УХОД ЗА НАРУЖНЫМИ ЭЛЕМЕНТАМИ И МОЙКА АВТОМОБИЛЯ

### Мойка автомобиля

Лучший способ продлить срок эксплуатации автомобиля – это сохранять его чистоту и регулярно производить мойку.

- Не паркуйте автомобиль под прямым солнечным светом.
- Используйте мягкое моющее средство, предназначенное для мойки автомобилей, с холодной или теплой водой.
- После мойки убедитесь, что на поверхности не осталось следов моющего средства и очистителей.

### ПРИМЕЧАНИЕ

- **Не используйте для мойки автомобиля хозяйственную жидкость для мытья посуды.**

Применение такой жидкости приведет к повреждению лакокрасочного покрытия.

### ⚠ ВНИМАНИЕ

- **Избегайте мойки под высоким давлением.**

**В противном случае возможно попадание воды внутрь автомобиля и повреждение деталей салона.**

Автомобиль предназначен для работы в нормальных климатических условиях, на дорогах общего пользования, и рассчитан на естественное воздействие окружающей среды.

### ⚠ ВНИМАНИЕ

**Автоматическая мойка может повредить антенну.**

- **Сложите антенну, выключив аудиосистему.**
- **Вручную снимите мачту или антенну с крыши.**

### Полировка и покрытие воском

Регулярно полируйте автомобиль для удаления неровностей на его поверхностях. После полировки для защиты краски нанесите автомобильный воск высокого качества.

### Защита внешних металлических деталей с блестящим покрытием

Регулярно чистите блестящие металлические детали. Обычно достаточно промыть их водой.

### ⚠ ВНИМАНИЕ

- **Не используйте автомобильные или хромовые полироли, пар и щелочное мыло для чистки или полировки алюминиевых молдингов.**

**Эти материалы могут быть достаточно абразивными и повредить молдинги и колеса автомобиля.**

При покрытии воском автомобиля также нанесите воск на все яркие металлические части.

### Очистка алюминиевых дисков и колпаков колес

Для сохранения первоначального вида дисков и колпаков колес очищайте их от дорожной грязи и следите, чтобы на тормозных дисках не скапливалась пыль.

**⚠ВНИМАНИЕ**

**Не используйте абразивные очистители или щетки для очистки алюминиевых дисков и колпаков колес.**

Регулярно чистите диски/колпаки колес без использования абразивных очистителей и щеток, которые могут повредить поверхность.

**ЗАЩИТА ОТ КОРРОЗИИ**

Автомобиль располагает антикоррозийной защитой. Специальные материалы и защитные покрытия, используемые на большинстве частей автомобиля, помогают поддерживать хороший внешний вид, прочность и надежность автомобиля.

Поверхностная ржавчина может появиться на определенных частях двигателя или на днище, но не будет влиять на надежность или функционирование этих элементов.

**Повреждение деталей кузова**

Если необходим ремонт или замена кузовной детали автомобиля, убедитесь, что ремонтная мастерская использует соответствующий антикоррозийный материал для восстановления антикоррозионной защиты. См. раздел "ПОВРЕЖДЕНИЕ ПОВЕРХНОСТЕЙ" далее в этом разделе.

**Агрессивные вещества**

Многие едкие вещества природного или искусственного происхождения способны повреждать лакокрасочное покрытие и другие поверхности автомобиля в том числе:

- Хлорид кальция и другие соли.
- Средства, растапливающие лед.
- Масла и смолы.
- Соки деревьев.
- Экскременты птиц.
- Промышленные осадки.

Как можно быстрее смывайте вредные вещества с автомобиля. Если с помощью мыла и воды не удастся смыть осадок, используйте специальные очистители.

**⚠ВНИМАНИЕ**

- **Следует использовать очистители, предназначенные для очистки окрашенных поверхностей.**

**Другие очистители могут повредить краску.**

**Повреждения лакокрасочного покрытия**

Выбоины от попадания камней, трещины и глубокие царапины на покрытии следует восстанавливать как можно быстрее. Открытый металл быстро ржавеет.

Для закрашивания небольших выбоин и царапин можно использовать средства для ликвидации дефектов.

Мастерские по ремонту кузова и покраске могут выполнять ремонт больших поврежденных областей.

**Уход за днищем кузова**

Едкие вещества, используемые для удаления льда и снега или для борьбы с пылью, могут собираться на днище автомобиля. Если не смывать эти вещества, это может ускорить появление коррозии и ржавчины.

Регулярно используйте обычную воду для очистки днища автомобиля от этих веществ. Внимательно очищайте все места, в которых может собираться грязь и другой мусор. Размягчьте комки, находящиеся в труднодоступных местах, перед смыванием.

Это обслуживание может быть выполнено авторизованным сервис-центром Chevrolet.

**ПРИМЕЧАНИЕ**

При мойке частей двигателя остатки топлива, смазки и масла могут попасть в окружающую среду.

Мойте двигатель на мойке авторизованного сервис-центра Chevrolet или на мойке, оборудованной маслоотделителем.

Выбрасывайте отработанное моторное масло, тормозную жидкость, рабочую жидкость коробки передач, антифриз, аккумуляторные батареи и шины в разрешенных местах утилизации или верните продавцу, принимающему отработанные материалы при приобретении новых.

Не выбрасывайте эти вещества вместе с домашними отходами и не выливайте их в канализацию.

Неправильное обращение с такими потенциально опасными веществами может привести к загрязнению окружающей среды

**ЗАЩИТА ОКРУЖАЮЩЕЙ СРЕДЫ****ЭКОЛОГИЧНАЯ ТЕХНОЛОГИЯ**

При разработке и производстве Вашего автомобиля мы использовали экологичные и в основном перерабатываемые материалы. Процессы производства автомобиля также экологичны.

Переработка производственных отходов обеспечивает постоянный замкнутый цикл переработки материалов. Сокращение потребления энергии и воды также способствует сбережению природных ресурсов.

Самая современная конструкция означает также, что автомобиль по истечении срока эксплуатации можно разобрать и разделить на отдельные материалы для последующей переработки.

В конструкции не используются такие материалы, как асбест и кадмий. Хладагент в системе кондиционирования\* не содержит хлорфторуглероды.

**УТИЛИЗАЦИЯ ПО ИСТЕЧЕНИИ СРОКА ЭКСПЛУАТАЦИИ**

Информация по утилизации автомобилей находится по адресу: <http://www.chevrolet-europe.com>.

# 7 ТЕХНИЧЕСКОЕ ОБСЛУЖИВАНИЕ АВТОМОБИЛЯ

---

- ОБЩАЯ ИНФОРМАЦИЯ..... 7-2
  - ТЯЖЕЛЫЕ УСЛОВИЯ ЭКСПЛУАТАЦИИ. 7-2
  - РЕГЛАМЕНТ ТЕХНИЧЕСКОГО  
ОБСЛУЖИВАНИЯ..... 7-4
- 

### **ОБЩАЯ ИНФОРМАЦИЯ**

В этом разделе приводится информация о техническом обслуживании, необходимом для обеспечения нормальной эксплуатации автомобиля в течение длительного времени.

Водитель несет ответственность за правильную эксплуатацию и уход за автомобилем в соответствии с инструкциями, которые описываются в данном руководстве по эксплуатации. Несоблюдение этих инструкций ведет к аннулированию гарантийного обслуживания.

В обязанности водителя входит правильный уход и соблюдение правил эксплуатации автомобиля. Соблюдайте сроки, предусмотренные регламентом технического обслуживания и общими инструкциями по эксплуатации, которые описываются в данном руководстве. Однако, гарантия не покрывает неисправностей, возникших по причине недостаточного обслуживания, даже при формальном соблюдении графика обслуживания. Ответственность определения необходимости дополнительного технического обслуживания возложена на владельца автомобиля.

Водитель также должен хранить счета за обслуживание и сервисную книжку с отметками, подтверждающими регулярное прохождение обязательного технического обслуживания. Сервисная книжка с отметками вместе с руководством по сервисным работам должны передаваться следующему владельцу автомобиля.

Техническое обслуживание в гарантийный период должно проводиться только у уполномоченных дилеров Chevrolet. Несоблюдение этого условия ведет к потере гарантии производителя. Техническое обслуживание автомобиля может быть выполнено любым квалифицированным специалистом или службой техобслуживания. Однако рекомендуется проходить техническое обслуживание в авторизованном сервис-центре Chevrolet, где имеется хорошо обученный технический персонал и доступны фирменные запасные части.

Неоригинальные запасные части и принадлежности не прошли проверку и не одобрены Chevrolet. Мы не можем подтвердить пригодность и безопасность этих деталей и принадлежностей и не несем ответственность за ущерб, связанный с их использованием.

Неадекватное, неполное или недостаточное сервисное обслуживание может привести к проблемам при эксплуатации автомобиля, в том числе даже к поломке автомобиля, ДТП и телесным повреждениям.

### **ТЯЖЕЛЫЕ УСЛОВИЯ ЭКСПЛУАТАЦИИ**

Необходимо соблюдать регламент обязательного периодического технического обслуживания. См. раздел "ПЕРИОДИЧЕСКОЕ ТЕХНИЧЕСКОЕ ОБСЛУЖИВАНИЕ" в руководстве по сервисным работам.

### **НОРМАЛЬНЫЕ УСЛОВИЯ ЭКСПЛУАТАЦИИ**

Нормальные условия эксплуатации – это типичные, ежедневные условия. Необходимо соблюдать регламент обычного технического обслуживания.

### **ТЯЖЕЛЫЕ УСЛОВИЯ ЭКСПЛУАТАЦИИ**

При эксплуатации автомобиля в перечисленных ниже условиях некоторые процедуры технического обслуживания должны производиться чаще в два раза, а при необходимости - и чаще. См. числовые символы в разделе "ПЕРИОДИЧЕСКОЕ ТЕХНИЧЕСКОЕ ОБСЛУЖИВАНИЕ"

руководства владельца. Определение тяжелых условий и отслеживание состояния автомобиля является ответственностью владельца.

- Частые поездки на короткие расстояния (менее 10 км).
- Холостой ход в течение длительного времени и/или вождение на малой скорости в условиях пробок.
- Езда по грунтовым дорогам.
- Езда по холмистой или гористой местности.
- Езда с прицепом.
- Вождение в сложных городских условиях, когда температура воздуха на улице регулярно достигает 32°C или выше.
- Вождение такси, милицейской машины или машины службы доставки.
- Частая эксплуатация при отрицательной наружной температуре.

**РЕГЛАМЕНТ ТЕХНИЧЕСКОГО ОБСЛУЖИВАНИЯ**

Ответственность за выполнение и документирование планово-предупредительного технического обслуживания лежит на автовладельце. Необходимо документально зафиксировать, что Ваш автомобиль прошел надлежащее техническое обслуживание в соответствии с требованиями данного руководства по эксплуатации и сервисной/гарантийной книжкой.

ПЕРИОДИЧНОСТЬ ТЕХНИЧЕСКОГО ОБСЛУЖИВАНИЯ	Километраж или время в месяцах (в зависимости от того, что наступает первым)								
	х1 000 км	15	30	45	60	75	90	105	120
ОБЪЕКТ ОБСЛУЖИВАНИЯ	Месяцы	12	24	36	48	60	72	84	96
<b>СИСТЕМА УПРАВЛЕНИЯ ДВИГАТЕЛЕМ</b>									
Приводной ремень (генератор переменного тока)		I	I	R	I	I	R	I	I
Приводной ремень (рулевой привод с усилителем, компрессор кондиционера)		I	I	I	I	R	I	I	I
Моторное масло и масляный фильтр	(1) (3)	R	R	R	R	R	R	R	R
Шланг системы охлаждения и его соединения		I	I	I	I	I	I	I	I
Охлаждающая жидкость двигателя	(3) (5)	I	I	I	I	R	I	R	I
Топливный фильтр				R			R		
Топливопровод и его соединения		I	I	I	I	I	I	I	I
Фильтрующий элемент воздушного фильтра	(2)	I	I	R	I	I	R	I	I
Регулировка момента зажигания		I	I	I	I	I	I	I	I
Свечи зажигания		I	R	I	R	I	R	I	R
Высоковольтные провода системы зажигания		I	I	R	I	I	R	I	I
Зазоры клапанов двигателя		I	I	I	I	I	I	I	I
Угольный фильтр и трубопроводы системы вентиляции паров топлива				I			I		
Система PCV			I		I		I		I
Ремень привода газораспределительного механизма			I		I		R		I





**Обозначения:**

I – проверьте эти объекты и соответствующие детали. При необходимости произведите ремонт, чистку, долив, регулировку или замену.

R – замена

- (1) Если автомобиль эксплуатируется в неблагоприятных условиях: вождение на короткие дистанции, длительный холостой ход, езда по грунтовым дорогам – замена моторного масла и фильтра через каждые 7 500 км или 6 месяцев, в зависимости от того, что наступит раньше.
- (2) Проверять каждые 7 500 км или 6 месяцев при эксплуатации автомобиля на грунтовых дорогах.  
При необходимости произведите ремонт, чистку или замену.
- (3) См. "КАРТА СМАЗКИ" в руководстве владельца.
- (4) Более частое техническое обслуживание требуется для автомобилей, эксплуатируемых на грунтовых дорогах.
- (5) Первоначально заменяется через 75 000 км или через 5 лет, а затем каждые 30 000 км или через 2 года.
- (6) Заменяйте тормозную жидкость через 15 000 км пробега, если преобладают следующие условия эксплуатации автомобиля:
  - Езда по холмистой или гористой местности или
  - Регулярная эксплуатация автомобиля с прицепом.
- (7) Более частое техническое обслуживание требуется при тяжелых условиях эксплуатации: езда на короткие расстояния, холостой ход в течение длительного времени, частое вождение на малой скорости в условиях пробок, езда по грунтовым дорогам.
- (8) Замена рабочей жидкости и фильтра автоматической трансмиссии необходима через каждые 75 000 км, если автомобиль длительное время эксплуатируется в тяжелых условиях:
  - вождение в сложных городских условиях, когда температура воздуха на улице регулярно достигает 32°C или выше, или
  - езда по холмистой или гористой местности, или
  - эксплуатация автомобиля как такси, муниципальной машины или машины службы доставки.
- (9) Состояние шин следует проверять до запуска двигателя, а давление воздуха в шинах - при каждой заправке топливного бака или, по крайней мере, один раз в месяц (с использованием манометра).
- (10) При необходимости отбалансируйте колеса.



# 8 ТЕХНИЧЕСКАЯ ИНФОРМАЦИЯ

---

- ИДЕНТИФИКАЦИОННЫЕ НОМЕРА ..... 8-2
- КАРТА СМАЗКИ ..... 8-3
- МОТОРНОЕ МАСЛО ..... 8-4
- ХАРАКТЕРИСТИКИ ЛАМП ..... 8-5
- ТЕХНИЧЕСКИЕ ХАРАКТЕРИСТИКИ  
АВТОМОБИЛЯ..... 8-6

## ИДЕНТИФИКАЦИОННЫЕ НОМЕРА

### ИДЕНТИФИКАЦИОННЫЙ НОМЕР АВТОМОБИЛЯ (VIN)

Идентификационный номер автомобиля (VIN) выдавлен на перегородке кузова.

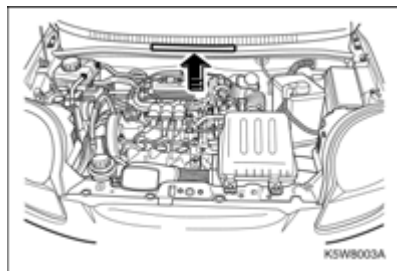

### НОМЕР ДВИГАТЕЛЯ

Номер двигателя расположен на нижнем переднем крае блока цилиндров (0,8 л) или на блоке цилиндров под выпускным коллектором № 4 двигателя (1,0 л).

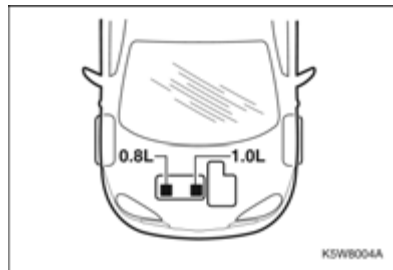

**КАРТА СМАЗКИ**

Элемент		Объем	Классификация
Моторное масло (включая масляный фильтр)	0.8S	2,7 л	См. на следующей странице
	1.0S	3,2 л	
Охлаждающая жидкость двигателя	0.8S	4,0 л	Охлаждающая жидкость на основе фосфата
	1.0S	4,2 л	
Рабочая жидкость автоматической трансмиссии*	0.8S	4,78 л	ESSO JWS3314
Масло механической коробки передач		2,1 л	SAE 75W-85W
Тормозная жидкость		0,49 л	DOT 3 или DOT 4
Рабочая жидкость усилителя руля*		1,0 л	DEXRON® II D

## МОТОРНОЕ МАСЛО

### Двигатель

Выбор моторного масла осуществляется на основе коэффициента вязкости в зависимости от температуры воздуха на улице. При незначительных изменениях температуры добавлять моторное масло с другим коэффициентом вязкости не следует.

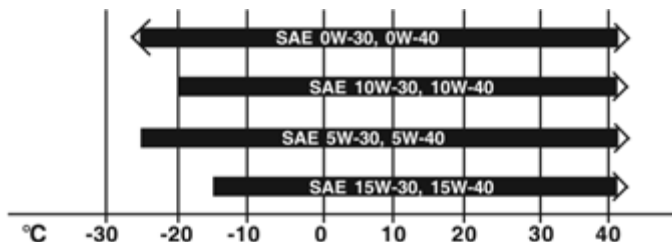

Двигатель	Интервал между заменами масла*	Марка	Вязкость
Бензин	1 год /15 000 км	ACEA A3/B3 или A3/B4 или API SM	До -25 °C и ниже: 0W-X, X=30 или 40 До -25 °C: 5W-X, X=30 или 40 До -20 °C: 10W-X, X=30 или 40 До -15 °C: 15W-X, X=30 или 40

\* Информацию о периодичности технического обслуживания и об интервалах между заменами масла при эксплуатации автомобиля в жестких условиях см. в руководстве по техническому обслуживанию

## ХАРАКТЕРИСТИКИ ЛАМП

Лампы		Мощность x количество	Примечания	
Передние	1	Фара (ближний свет/дальний свет)	60/55 Вт x 2	Галогенная лампа
	2	Стояночный фонарь	5 Вт x 2	
	3	Указатель поворота	21 Вт x 2	
	4	Противотуманная фара*	27 Вт x 2	Галогенная лампа
	5	Повторитель указателя поворота	5 Вт x 2	
Задние	6	Указатель поворота	21 Вт x 2	
	7	Стоп-сигналы/задние габариты	21/5 Вт x 2	
	8	Фонарь заднего хода	21 Вт x 1	
	9	Противотуманная фара	21 Вт x 1	Со стороны водителя
	10	Высокорасположенный центральный стоп-сигнал	5 Вт x 5	
	11	Фонарь освещения номерного знака	5 Вт x 2	
Салон		Верхний плафон	10 Вт x 1	
		Плафон освещения багажного отделения*	10 Вт x 1	

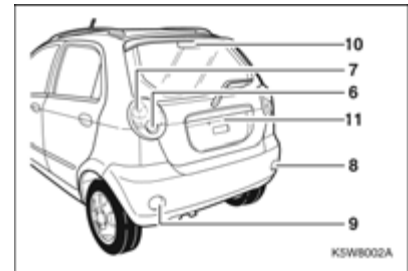
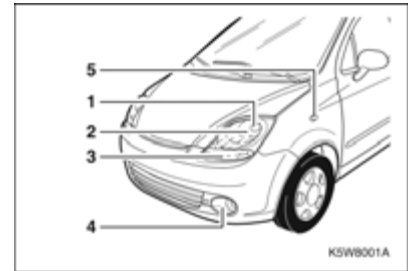

## ТЕХНИЧЕСКИЕ ХАРАКТЕРИСТИКИ АВТОМОБИЛЯ

### ДВИГАТЕЛЬ

Двигатель (0.8 SOHC)		
Тип	3-цилиндровый/рядный	
Клапаны	SOHC 6 клапанов	
Объем двигателя (куб. см)	796	
Диаметр цилиндра и ход поршня (мм)	68,5 x 72,0	
Степень сжатия	9.3 : 1	
Макс. мощность (кВт/об. в мин) [л. с./об. в мин]	38/6,000 [51.0/6,000]	
Максимальный крутящий момент (Нм/об. в мин.)	71.5/4,400	
Система питания	Распределенный впрыск топлива	
Октановое число	RON91 или выше	
Свечи зажигания	Тип	BPR5EY-11
	Зазор (мм)	1.0 ~ 1.1
	Тип	WR8DCX
	Зазор (мм)	1.1 ~ 1.2
Аккумуляторная батарея	Серия (В-А-ч)	12 - 35
	Ток холодного запуска при низкой температуре за короткий период времени (ССА)	275 (Для регионов с холодным климатом: 330)
Генератор переменного тока (В-А)	12 - 65	
Стартер (В-кВт)	12 - 0.8	

Двигатель (1.0 SOHC)		
Тип		4-цилиндровый/рядный
Клапанный механизм		SOHC 8 клапанов
Рабочий объем двигателя (куб. см)		995
Диаметр цилиндра и ход поршня (мм)		68,5 x 67,5
Степень сжатия		9.3 : 1
Макс. мощность (кВт/об. в мин) [л. с./об. в мин]		48.5/5,400 [65.0/5,400]
Максимальный крутящий момент (Нм/об. в мин)		91.0/4,200
Система подачи топлива		Многоточечный впрыск
Октановое число		RON91 или выше
Свеча зажигания	Тип	BPR5EY-11
	Зазор (мм)	1.0 ~ 1.1
	Тип	WR8DCX
	Зазор (мм)	1.1 ~ 1.2
Батарея	Номинальная характеристика (В - Ач)	12 - 35 (Для регионов с холодным климатом: 12-45)
	Ток холодного запуска (ССА)	275 (Для регионов с холодным климатом: 480)
Генератор переменного тока (В-А)		12 - 65
Стартер (В-кВт)		12 - 0.8

**ТРАНСМИССИЯ**

<b>5-ступенчатая механическая коробка передач (0.8 SOHC / 1.0 SOHC)</b>		
Система привода		Передний привод
Передаточные числа коробки передач	1-ая передача	3.818 / 3.416
	2-ая передача	2.210 / 1.950
	3-ья передача	1.423 / 1.280
	4-ая передача	1.029 / 0.971
	5-ая передача	0.837 / 0.757
	Задний ход	3.583 / 3.272
	Передаточное число главной передачи	4.263 / 4.105

<b>Сцепление (0.8 SOHC / 1.0 SOHC)</b>	
Тип	Ододисковое сухое сцепление
Внешний диаметр (мм)	180 / 184
Внутренний диаметр (мм)	125 / 127.5
Толщина (мм)	7.2 / 7.65

<b>4-ступенчатая автоматическая трансмиссия (0.8 SOHC)</b>		
Система привода		Передний привод
Передаточные числа коробки передач	1-я передача	2.914
	2-я передача	1.525
	3-я передача	1.000
	4-я передача	0.725
	Задний ход	2.642
	Главная передача	4.709

## ШАССИ

Шасси			
Передняя подвеска		Стойка Макферсона	
Задняя подвеска		Независимая многорычажная	
Углы установки подвески (Без нагрузки)	Развал	Передние	30' ± 45'
		Задний	-1° 30' ± 30'
	Угол продольного наклона оси поворота колеса		3° 48' ± 60'
	Положительная сходимость	Передние	10' ± 10'
Задний		15' ± 20'	
Рулевое управление	Тип		Гидравлическое*, реечное
	Общее передаточное число коробки передач		21,1:1 (Рулевое управление без усилителя) 16,45:1 (Рулевое управление с усилителем)
	Диаметр рулевого колеса (мм)		370
	Минимальный радиус поворота (м)		4,6

## ТОРМОЗНАЯ СИСТЕМА

Тормозная система	
Тип	Двухконтурная
Передние тормоза	Дисковые
Задние тормоза	Барабанные
Усилитель – простой (дюйм) [мм]	7" [177,8] (Механическая коробка передач)
	8" [203,2] (Автоматическая коробка передач)

## КОЛЕСА И ШИНЫ

Колеса и шины			
Размер шин	Размеры дисков	Давление в шинах (кПа) [фунт/кв. дюйм]	
		Передняя сторона	Задний
145/70 R13	4.5J x 13	210 [30]	210 [30]
155/65 R13	4.5J x 13	210 [30]	210 [30]
105/80 D13 (временная)	3.5J x 13	420 [60]	420 [60]

**ЗАПРАВОЧНЫЕ ОБЪЕМЫ**

<b>Рабочие объемы (0.8 SOHC / 1.0 SOHC)</b>	
Топливный бак (л)	35.0 / ←
Моторное масло (л)	2,7 (включая масляный фильтр) / 3,2 (включая масляный фильтр)
Охлаждающая жидкость (л)	4.0 / 4.2

**ГАБАРИТНЫЕ РАЗМЕРЫ**

<b>Внешние габаритные размеры</b>		
Общая длина (мм)		3,495
Общая ширина (мм)		1,495
Общая высота (мм)		1,500
Колесная база (мм)		2,345
Колея (мм)	Передняя сторона	1,310
	Задний	1,275

**МАССА**

<b>Масса (0.8 SOHC)</b>			
Снаряженная масса (кг)	5-дверный хэтчбек	Механическая коробка передач	850~910
		Автоматическая коробка передач	870~930
Полная масса автомобиля (кг)	5-дверный хэтчбек	Механическая коробка передач	1,250
		Автоматическая коробка передач	1,270

<b>Масса (1.0 SOHC)</b>			
Снаряженная масса (кг)	5-дверный хэтчбек	Механическая коробка передач	870~930
Полная масса автомобиля (кг)	5-дверный хэтчбек	Механическая коробка передач	1,270

**ДИНАМИЧЕСКИЕ ХАРАКТЕРИСТИКИ**

<b>Динамические характеристики</b>			
Максимальная скорость (км/ч)	0.8 SOHC	Механическая коробка передач	145
	1.0 SOHC	Автоматическая коробка передач	135
		Механическая коробка передач	156

# 9

## АЛФАВИТНЫЙ УКАЗАТЕЛЬ

---



**А**

Автоматическая коробка передач ..	3-12, 3-13
Действия в аварийных ситуациях .....	3-16
Кнопка повышающей передачи .....	3-16
Рабочая жидкость автоматической коробки передач .....	6-13
Автоматическая трансмиссия	
Проверка уровня рабочей жидкости в автоматической коробке передач .....	6-13
Аквалангирование .....	3-22
Аккумуляторная батарея	
Запуск двигателя от дополнительной аккумуляторной батареи .....	5-6
Антенна .....	2-40
Антиблокировочная тормозная система ..	3-19
Сигнализатор неисправности .....	2-8
Торможение с АБС .....	3-19
Аудиосистема	
Автомобильная RDS с проигрывателем компакт-дисков .....	4-10

**Б**

Багажный крючок на спинке сиденья ....	2-38
Батарея .....	6-20
Замена батарейки пульта дистанционного управления .....	2-25
Устройство снижения разряда .....	2-17
Буксировка автомобиля .....	5-9
Буксировка в экстренных случаях .....	5-10
Буксировка прицепа .....	3-22
Боковые подушки безопасности .....	1-21

**В**

Вентиляция .....	4-8
Вентиляционные решетки .....	4-2
Верхний плафон .....	2-33
Визуальные индикаторы и сигнализаторы .....	2-8
Внутреннее зеркало заднего вида .....	3-9
Выключатели и органы управления .....	2-17
Выключатель дальнего света фар .....	2-18
Выключатель зажигания .....	3-9
Водитель и передний пассажир .....	1-5
Вождение автомобиля .....	3-13
Воздушный фильтр .....	6-17

**Д**

Дверные замки .....	2-27
Блокировка замков дверей от детей ...	2-28
Система централизованной блокировки дверей .....	2-28
Держатель солнцезащитных очков .....	2-38
Детское безопасное кресло .....	1-9
Дневные ходовые огни .....	2-23
Добавление тормозной жидкости .....	6-11
Дополнительная система пассивной безопасности .....	1-18

**З**

Заднее сиденье .....	1-17
Складывание спинки .....	1-17
Задние пассажиры .....	1-5
Задний противотуманный фонарь .....	2-19
Индикатор включения заднего противотуманного фонаря .....	2-14

Замена батарейки пульта дистанционного управления .....	2-25
Замена моторного масла и масляного фильтра .....	6-7
Замена поврежденного колеса .....	5-2
Запасное колесо, домкрат и комплект инструментов .....	5-2
Заправка топливного бака .....	3-5
Запуск двигателя .....	3-11
Запуск двигателя от аккумуляторной батареи другого автомобиля .....	5-6
Запуск двигателя от дополнительной аккумуляторной батареи .....	5-6
Звуковой сигнал .....	2-36
Зеркала .....	3-7

**И**

Идентификационные номера .....	8-2
Иммобилайзер .....	3-10
Индикатор дальнего света фар .....	2-16
Использование ремня безопасности	
беременными женщинами .....	1-9

**К**

Капот .....	2-32
Карта смазки .....	8-4
Каталитический нейтрализатор .....	6-22
Кнопка аварийной световой сигнализации .....	2-22
Кнопка повышающей передачи .....	3-16
Крышка багажника .....	2-30
Кнопка отпирания .....	2-31
Ключи .....	2-23

Комбинация приборов .....	2-4
Кондиционирование воздуха .....	4-6
Колеса и шины .....	6-23

**М**

Меры предосторожности при вождении автомобиля .....	3-2
Механическая коробка передач .....	3-11, 3-13
Масло механической коробки передач .....	6-12
Проверка уровня масла в механической трансмиссии .....	6-12
Механические стеклоподъемники .....	2-29
Моторный отсек .....	6-5
Моторное масло Характеристики моторного масла .....	8-5

**Н**

Надувная подушка безопасности Боковая подушка безопасности .....	1-21
Подушка безопасности водителя .....	1-19
Подушка безопасности переднего пассажира .....	1-19
Сигнализатор неисправности .....	2-9
Наружные зеркала заднего вида .....	3-7
Нижние крепления и верхние привязные крепления ISOFIX .....	1-11

**О**

Обкатка .....	3-2
Обязательно пристегивайте ремни безопасности .....	1-2
Одометр / Счетчик расстояния .....	2-6

Октановое число .....	3-4
Омыватель ветрового стекла .....	2-20
Жидкость омывателя ветрового стекла .....	6-15
Омыватель и очиститель заднего стекла .....	2-21
Отработавшие газы двигателя .....	3-27
Отопление .....	4-7
Охлаждающая жидкость .....	6-8
Очиститель ветрового стекла .....	2-19, 6-16

**П**

Педал сцепления .....	6-22
Пепельницы .....	2-35
Перегрев двигателя .....	5-12
Передние противотуманные фары .....	2-18
Замена лампы .....	6-34
Индикатор включения передних противотуманных фар .....	2-14
Передние сиденья .....	1-16
Продольная регулировка Регулировка высоты сиденья водителя .....	1-17
Регулировка наклона спинки .....	1-16
Перчаточный ящик .....	2-36
Предохранители Блок предохранителей .....	6-29
Блок предохранителей в моторном отсеке .....	6-32
Внутренний блок предохранителей .....	6-31
Приборы и органы управления – краткий обзор .....	2-3

Прикуриватель и вспомогательная электрическая розетка .....	2-34
Пульт дистанционного управления Центральный замок с дистанционным управлением .....	2-24
Плавкие предохранители .....	6-29
Плафон освещения салона Замена лампы .....	6-37
Плафоны освещения салона .....	2-33
Подача сигнала дальним светом фар .....	2-18
Подголовники .....	1-15
Подстаканник .....	2-36
Подушка безопасности .....	1-18
Поручень .....	2-39

**Р**

Рабочая жидкость рулевого усилителя ..	6-14
Долив рабочей жидкости рулевого усилителя .....	6-15
Проверка уровня рабочей жидкости рулевого усилителя .....	6-14
Раскачивание застрявшего автомобиля "вперед-назад" .....	5-11
Регулировка высоты ремня безопасности водителя Регулировка высоты ремня безопасности .....	1-8
Регулировка зеркал .....	3-7
Рекомендации по вождению .....	3-20
Рекомендации по эксплуатации системы вентиляции .....	4-9

Ремень безопасности		Система смазки двигателя .....	6-6	Торможение двигателем .....	3-20
Использование ремня безопасности		Замена моторного масла и масляного		Тормоза .....	3-16
беременными женщинами .....	1-9	фильтра .....	6-7	Педаль тормоза .....	6-21
Преднатяжитель ремня безопасности ...	1-7	Проверка уровня моторного масла		Сигнализатор неисправности	
Ремни безопасности с трехточечным		в двигателе .....	6-6	тормозной системы .....	2-10
креплением .....	1-6	Сигнализатор падения давления в		Тормозная жидкость .....	6-10
Уход .....	6-39	системе смазки двигателя .....	2-12	Добавление тормозной жидкости .....	6-11
Уход за ремнями безопасности .....	1-7	Система централизованной блокировки		Тормозные механизмы	
Ремень привода .....	6-19	дверей .....	2-28	Антиблокировочная тормозная	
Ремни безопасности с трехточечным		Складывание спинки заднего		система .....	3-19
креплением .....	1-6	сиденья .....	1-17	Влага на тормозных механизмах .....	3-17
Рециркуляция воздуха .....	4-5	Спидометр .....	2-5	Перегрев тормозных механизмов .....	3-17
Рычаг управления указателями		Стоянка автомобиля .....	3-21	Стояночный тормоз .....	3-18
поворота .....	2-17	Стояночный тормоз .....	3-18, 6-22		
<b>С</b>		Рекомендации по стоянке автомобиля		<b>У</b>	
Свечи зажигания .....	6-18	зимой .....	3-18	Указатель уровня топлива .....	2-5
Сигнализатор минимального запаса		Солнцезащитные козырьки .....	2-38	Управление микроклиматом .....	4-1
топлива .....	2-8	<b>Т</b>		Панель управления .....	4-3
Сигнализатор неисправности .....	2-13	Тахометр .....	2-5	Рукоятка переключения режимов	
Сигнализатор неисправности АБС .....	2-8	Технические характеристики		распределения воздуха .....	4-4
Сигнализатор разряда аккумуляторной		Технические характеристики		Рукоятка регулирования подачи	
батареи .....	2-11	автомобиля .....	8-7	воздуха .....	4-3
Сигнализатор открытой двери .....	2-13	Технические характеристики автомобиля	8-7	Рукоятка регулирования температуры ...	4-3
Система блокировки рычага переключателя		Трансмиссия		Рычаг режима рециркуляции воздуха ...	4-5
передат, связанная с педалью		Автоматическая коробка			
тормоза (BTSI) .....	3-13	передат .....	3-12, 3-13		
Система доступа в автомобиль		Механическая коробка передач ...	3-11, 3-13		
без ключа .....	2-24	Тяжелые условия эксплуатации .....	7-2		
Пульт дистанционного управления ...	2-25	Топливо .....	3-4		
		Заправка топливного бака .....	3-5		
		Заправка топливом из бочек и канистр .....	3-6		
		Рекомендуемое топливо .....	3-4		

Уход за автомобилем .....	6-37
Защита от коррозии .....	6-41
Очистка наружной поверхности ветрового стекла .....	6-39
Поверхности стекла .....	6-39
Уход за наружными деталями и мойка кузова автомобиля .....	6-40
Уход за ремнями безопасности .....	6-39
Уход и чистка салона .....	6-38
Чистящие средства .....	6-37

**Ф**

Фара	
Регулятор угла наклона светового пучка ближнего света фар .....	2-23
Устройство защиты аккумуляторной батареи от разряда .....	2-17
Фильтр кондиционера воздуха .....	6-28

Фонари .....	6-33
Боковые повторители указателей поворота .....	6-35
Верхний сигнал торможения .....	6-36
Габаритные огни, фонарь тормоза и задние указатели поворота .....	6-35
Задний противотуманный фонарь и фонарь заднего хода .....	6-36
Передние противотуманные фары .....	6-34
Передние указатели поворота .....	6-34
Плафон освещения багажного отделения .....	6-37
Плафон освещения салона .....	6-37
Стояночные фонари .....	6-33
Фары .....	6-33
Фонарь освещения номерного знака .....	6-36

**Ц**

Центральный выключатель освещения ..	2-17
--------------------------------------	------

**Ч**

Часы с цифровой индикацией .....	2-6
----------------------------------	-----

**Ш**

Шина .....	6-23
Временное запасное колесо .....	6-27
Замена поврежденного колеса .....	5-2
Зимние шины .....	6-26
Индикатор предельного износа протектора .....	6-25
Перестановка шин .....	6-26
Цепи противоскольжения .....	6-26

**Э**

Электрическая розетка .....	2-34
Электрические стеклоподъемники .....	2-29
Кнопка блокировки .....	2-30
Электрическое наружное зеркало заднего вида .....	3-8

