

РУКОВОДСТВО ПО ЭКСПЛУАТАЦИИ



CITROËN DS3



## РУКОВОДСТВО ПО ЭКСПЛУАТАЦИИ В СЕТИ ИНТЕРНЕТ!

**CITROËN SERVICE**  
<http://service.citroen.com>

CITROËN предлагает вам бесплатно просматривать информацию по бортовой документации в режиме on-line. У вас всегда есть возможность просмотреть последние обновления информации.

Зайдите на сайт <http://service.citroen.com>:

- 1 | выберите язык,
- 2 | нажмите на ссылку в зоне "Доступ для частных лиц", затем на "Бортовая документация". В открытом окне вы сможете выбрать информацию по документации для вашей модели автомобиля,
- 3 | выберите интересующую вас модель, тип кузова, найдите интересующую дату выпуска руководства,
- 4 | затем нажмите на раздел, который вас интересует.

# Обратите внимание!

На ваш автомобиль установлена часть оборудования, представленного в данном руководстве - в зависимости от уровня комплектации, версии и характеристик автомобиля, а также от страны, в которую он поставляется.

Установка на автомобиль любого электрооборудования или дополнительного электроприбора, не имеющего артикула в Каталоге сертифицированной продукции компании CITROËN может вывести из строя Вашу бортовую электронную систему. Примите во внимание эту особенность и обратитесь к нашему официальному дилеру, чтобы ознакомиться со всей номенклатурой изделий и дополнительного оборудования из Каталога сертифицированной продукции CITROËN.

CITROËN представляет на всех континентах широкую гамму версий, сочетающую передовые технологии, а также новый, современный и креативный подход в создании автомобиля. Благодарим вас за покупку и поздравляем с правильным выбором.





За рулем вашего нового автомобиля знание каждого устройства, каждого органа управления и регулировки поможет вам сделать ваши поездки и путешествия более комфортными и приятными.

Желаем Вам счастливого пути!

# Содержание



## Экспликация

-  обратите внимание
-  дополнительная информация
-  защита окружающей среды
-  см. указанную страницу

**6** КРАТКОЕ ЗНАКОМСТВО  
С АВТОМОБИЛЕМ

**22** ЭКО-ВОЖДЕНИЕ

**306** ВИЗУАЛЬНЫЙ  
ПОИСК

**310** АЛФАВИТНЫЙ  
УКАЗАТЕЛЬ

**001** КОНТРОЛЬНЫЕ ПРИБОРЫ,  
ИНДИКАТРЫ И СИГНАЛИЗАТОРЫ

- 26** Панели приборов
- 30** Контрольные лампы
- 40** Контрольные приборы
- 44** Кнопки настроек
- 46** Бортовой компьютер



## 002 МНОГОФУНКЦИОНАЛЬНЫЕ ДИСПЛЕИ

- 52 Монохромный дисплей А
- 55 Монохромный дисплей С
- 59 Цветной дисплей 16/9 (система MyWay)



## 003 КОМФОРТ

- 64 Вентиляция
- 66 Отопление
- 67 Кондиционер с ручными настройками
- 71 Автоматический кондиционер воздуха
- 74 Обдув и обогрев заднего стекла
- 75 Ароматизатор воздуха в салоне
- 77 Передние сиденья
- 82 Задние сиденья
- 83 Регулировка положения рулевого колеса
- 84 Зеркала заднего вида



## 004 ОТКРЫВАЮЩИЕСЯ ЭЛЕМЕНТЫ КУЗОВА

- 88 Ключ с дистанционным управлением
- 94 Стеклоподъемники
- 96 Двери
- 99 Багажное отделение
- 100 Топливный бак
- 102 Ограничитель заливного патрубка бака



## 005 ОБЕСПЕЧЕНИЕ ОБЗОРА

- 106 Переключатель световых приборов
- 111 Дневное светодиодное освещение
- 111 Корректировка угла наклона фар
- 112 Переключатель режимов стеклоочистителя
- 116 Плафон
- 117 Приглушенное освещение салона
- 117 Подсветка багажного отделения



## 006 ОБУСТРОЙСТВО

- 120 Оборудование и принадлежности салона
- 124 Обустройство багажного отсека



## 007 БЕЗОПАСНОСТЬ ДЕТЕЙ

- 128 Детские кресла
- 134 Детские кресла с креплениями ISOFIX



## 008 БЕЗОПАСНОСТЬ

- 140 Указатели поворотов
- 140 Аварийная световая сигнализация
- 141 Звуковой сигнал
- 141 Вызов технической или неотложной помощи
- 142 Системы оптимизации торможения
- 143 Системы управления динамикой автомобиля в поворотах
- 145 Ремни безопасности
- 148 Подушки безопасности



## 009 ВОЖДЕНИЕ АВТОМОБИЛЯ

- 156 Стояночный тормоз
- 157 Механическая коробка передач
- 158 Индикатор выбора передач
- 159 Коробка передач "SensoDrive"
- 162 Автоматическая коробка передач
- 166 "Стоп-Старт"
- 169 Ограничитель скорости
- 171 Круиз-контроль
- 173 Система помощи при парковке задним ходом



## 010 ТЕКУЩИЕ ПРОВЕРКИ

- 179 Капот
- 180 Если топливо в баке закончилось (на дизеле)
- 181 Бензиновые двигатели
- 182 Дизельные двигатели
- 183 Проверка уровней
- 186 Контрольные проверки



## 011 ПРАКТИЧЕСКАЯ ИНФОРМАЦИЯ

- 190 Комплект принадлежностей для временного устранения прокола шины
- 196 Замена колеса
- 203 Замена лампы
- 210 Замена электрического предохранителя
- 217 Аккумуляторная батарея
- 219 Система энергосбережения
- 220 Замена щетки стеклоочистителя
- 221 Буксировка автомобиля
- 223 Буксировка прицепа
- 225 Дополнительное оборудование



## 012 ТЕХНИЧЕСКИЕ ХАРАКТЕРИСТИКИ

- 230 Бензиновые двигатели
- 232 Массы автомобилей с бензиновым двигателем
- 234 Двигатель GPL
- 235 Массы GPL
- 236 Дизельные двигатели
- 237 Массы автомобилей с дизельным двигателем
- 238 Габаритные размеры
- 240 Идентификационные данные



## 013 АУДИОСИСТЕМА И ТЕЛЕМАТИКА

- 245 Техническая или неотложная помощь
- 247 Система MyWay
- 281 Автомагнитола

# Краткое знакомство с автомобилем

В данном разделе представлены все главные функции вашего автомобиля для быстрого и эффективного ознакомления с основным оборудованием.

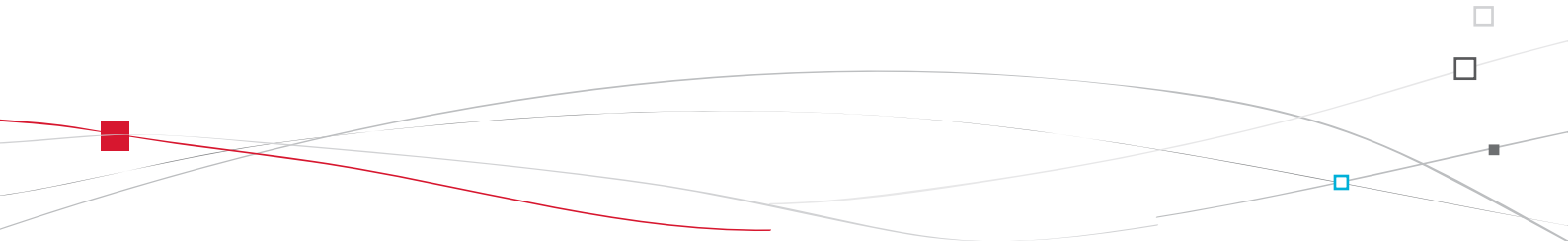



## Наружное оборудование

### Система "Стоп-Старт"

Такая система выключает двигатель на время остановок дорожного движения (у светофоров, в пробках и т.д.) и вновь запускает его, как только водитель решит продолжить путь. Система "Стоп-Старт" способствует уменьшению расхода топлива, сокращению выбросов отработавших газов и снижению шумности в моменты остановок.

▶ 166

### Сопровождающее освещение

Чтобы облегчить выход из автомобиля в условиях недостаточной освещенности, фары продолжают гореть в течение нескольких секунд после выключения зажигания.

▶ 109

### Декоративное оформление автомобиля

Большой выбор комплектов декоративных накладок и наклеек предназначен для придания автомобилю уникального и привлекательного вида.

▶ 19



### Помощь при парковке задним ходом

Система предупреждения при парковке задним ходом служит для сообщения водителю о препятствиях, которые могут оказаться позади автомобиля во время маневрирования.

▶ 173

### Комплект принадлежностей для устранения прокола шин

В комплект входят компрессор и флакон с герметиком для временного устранения прокола шины.

▶ 190

## Замки

### Ключ-пульт

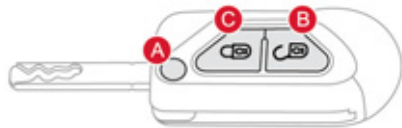

- A. Раскрытие/Складывание ключа.
- B. Отпирание замков автомобиля.

▶ 88

#### **i** Другие доступные функции...

- C. Запирание автомобиля.  
Определение местоположения автомобиля.

### Топливный бак

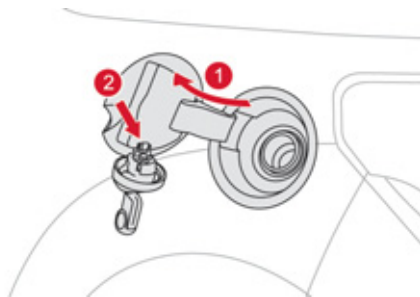

1. Открытие лючка топливного бака.
2. Открытие топливного бака и крючок для пробки горловины.

Емкость топливного бака:

- около 50 литров (на автомобилях с бензиновым двигателем),
- около 46 литров (на автомобилях с дизельным двигателем),
- (в зависимости от модификации: около 30 л (на бензиновых и дизельных версиях)).

▶ 100, 102

### Капот моторного отсека

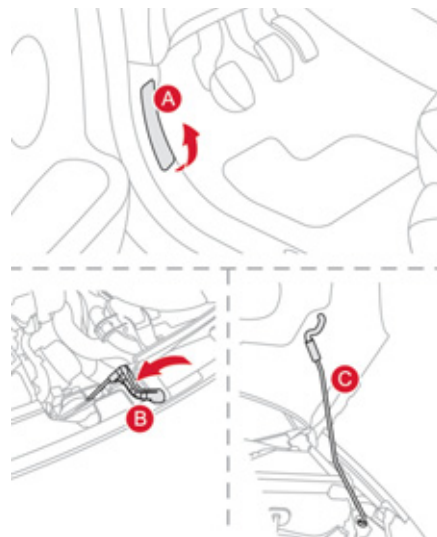

- A. Ручка для отпирания замка капота из салона.
- B. Скоба замка под капотом.
- C. Упор капота.

▶ 179

## Оборудование и обустройство салона

### Индикатор переключения передач

Используемый на автомобилях с механической коробкой передач индикатор помогает водителю своевременно переходить на высшие передачи, обеспечивая оптимальный расход топлива.

▶ 158

### Подсветка салона

Мягкая подсветка салона улучшает видимость в салоне при слабой наружной освещенности. Она включает несколько ламп, расположенных в нишах для ног и в нижнем ящике панели управления.

▶ 117

### Освежитель воздуха

Встроенный в систему вентиляции ароматизатор с выбранным по Вашему усмотрению парфюмом предназначен для освежения воздуха в салоне.

▶ 75



### Автоматический кондиционер

Такой кондиционер позволяет автоматически поддерживать заданный пользователем уровень климатического комфорта в зависимости от внешних погодных условий.

▶ 71

### Системы аудиооборудования и связи

Установленное на автомобиле оборудование современно и высокотехнологично: автомагнитола, совместимая со стандартом MP3, разъем USB, беспроводная гарнитура Bluetooth, система MyWay с цветным дисплеем 16/9, дополнительные разъемы, аудиосистема Hi-Fi.

**MyWay**

▶ 247

**Автомагнитола**

▶ 281

## Оборудование места водителя

1. Выключатели регулятора скорости/ограничителя скорости.
2. Регулятор угла наклона фар.
3. Рукоятка механизма регулирования положения рулевого колеса.
4. Переключатели световых приборов и указателей поворотов.
5. Панель приборов.
6. Место расположения подушки безопасности водителя.  
Звуковой сигнал.
7. Рычаг переключения передач.
8. Розетка 12 В.  
Разъемы USB/Jack.
9. Выключатель подогрева сиденья.
10. Рукоятка для отпирания замка капота.
11. Управление наружными зеркалами заднего вида.  
Управление стеклоподъемниками.
12. Блок предохранителей.
13. Кнопка управления системой "Стоп-Старт".  
Кнопка управления системой динамической стабилизации ESP/ASR.
14. Сопла обдува стекол передних боковых окон.
15. Громкоговоритель (твитер).
16. Сопло обдува ветрового стекла.

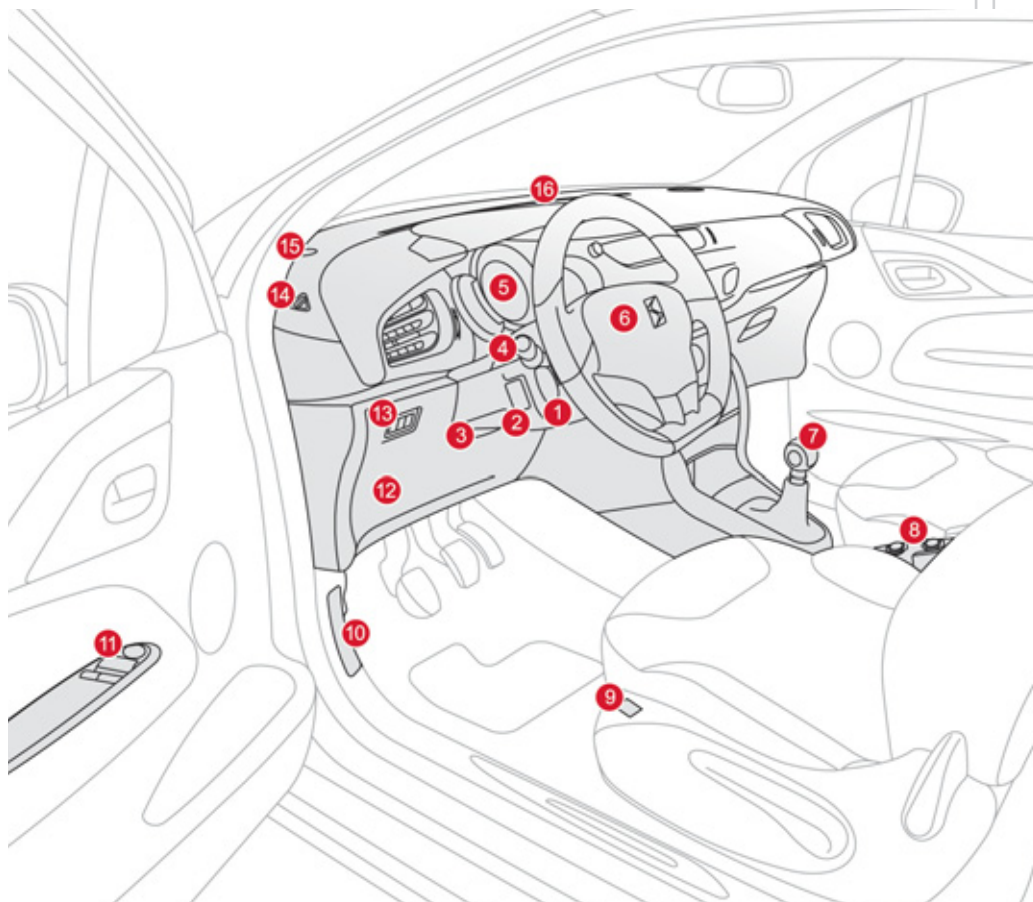

## Оборудование места водителя

1. Замок зажигания с противоугонной блокировкой.
2. Подрулевой переключатель автомагнитолы.
3. Выключатели стеклоочистителя/стеклоомывателя/бортового компьютера.
4. Освежитель воздуха.
5. Кнопка централизованной блокировки замков.
6. Многофункциональный дисплей.
7. Выключатель аварийной световой сигнализации.
8. Центральные вентиляционные решетки с регулировкой и заслонкой.
9. Датчик солнечного освещения. Центральный динамик аудиосистемы Hi-Fi.
10. Место расположения подушки безопасности пассажира.
11. Боковая вентиляционная решетка с заслонкой.
12. Перчаточный ящик/Выключатель подушки безопасности пассажира.
13. Стояночный тормоз.
14. Центральный подлокотник с ящиками.
15. Верхний и нижний ящики.
16. Автомагнитола или система MyWay
17. Панель управления системой отопления/системой кондиционирования воздуха.

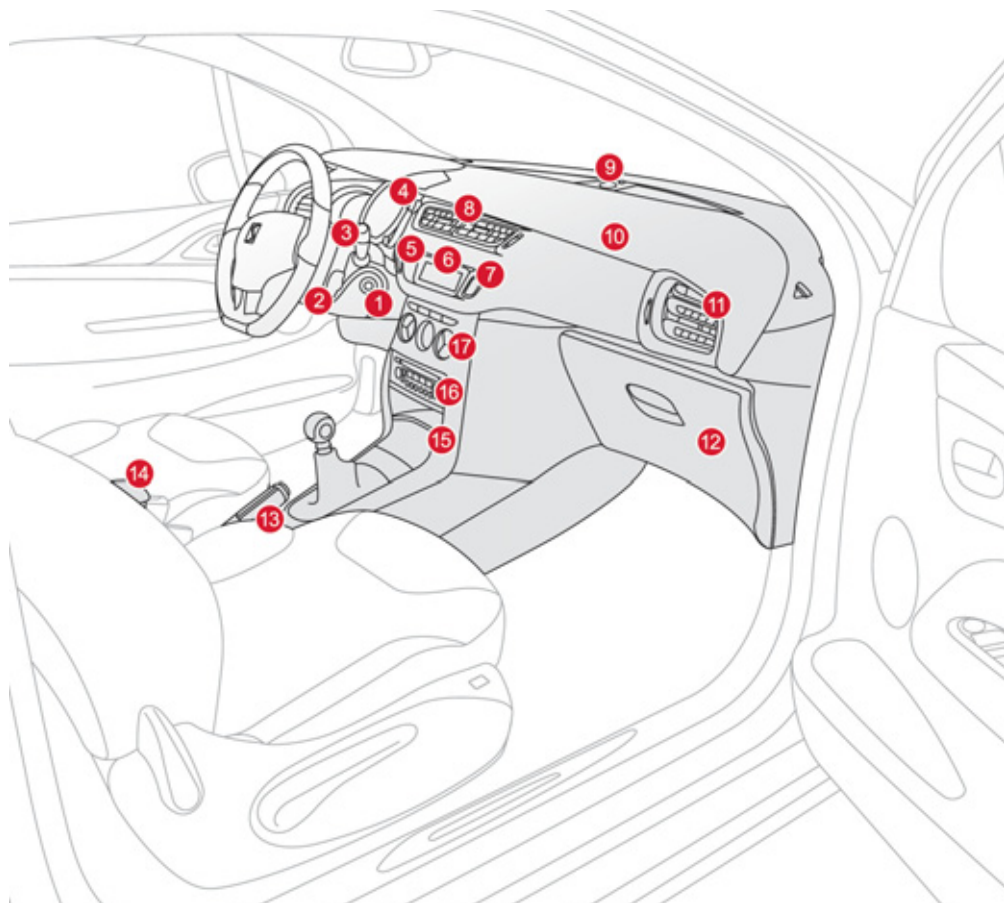

## Подготовка к комфортному вождению

### Передние сиденья



1. Продольная регулировка.



2. Регулировка по высоте.

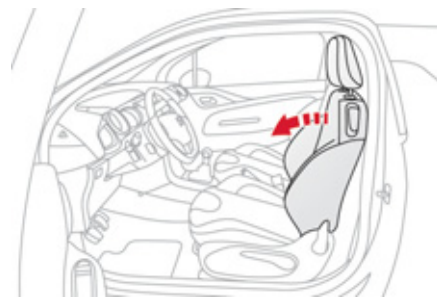

3. Регулировка наклона спинки.

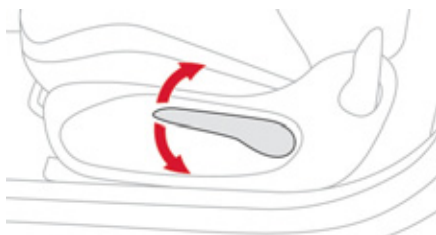
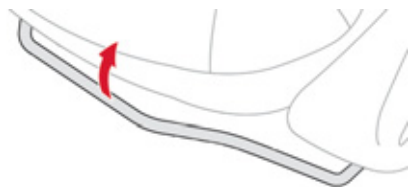

## Подготовка к комфортному вождению

### Дополнительные регулировки



4. Регулировка подголовника по высоте.

▶ 78, 81



**Дополнительно...**  
Доступ к задним сиденьям.  
Сиденья с подогревом.

### Регулировка положения рулевого колеса

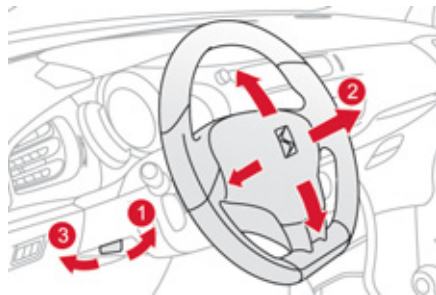

1. Освободите фиксатор.
2. Отрегулируйте по высоте и вылету.
3. Зафиксируйте.



По соображениям безопасности эти операции следует осуществлять только на остановленном автомобиле.

▶ 83

## Подготовка к комфортному вождению

### Регулировка наружных зеркал заднего вида

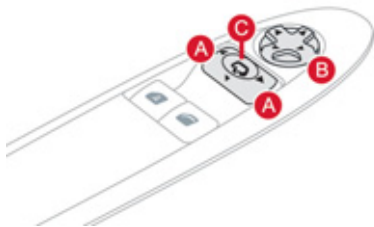

#### Регулировка

- A. Выберите зеркало.
- B. Настройте его положение.
- C. Отключите выбор.

▶ 84



#### Дополнительно...

Складывание/Разворачивание зеркала.

### Внутрисалонное зеркало заднего вида

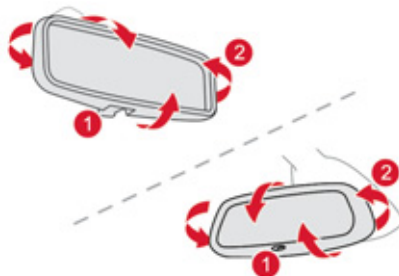

#### Модель с ручным выбором режима "День"/"Ночь"

1. Установка зеркала в положение "день".
2. Настройка положения зеркала.

▶ 85

#### Автоматический выбор режима "День"/"Ночь"

1. Автоматический выбор режима "День"/"Ночь".
2. Настройка положения зеркала заднего вида.

▶ 85

### Передние ремни безопасности

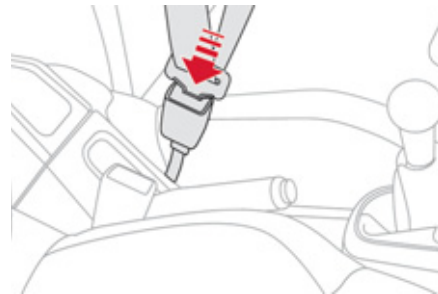

- A. Укладка ремня.
- B. Блокировка замка.
- C. Проверка пристегивания (потянуть за ремень).

▶ 145

## Системы обеспечения обзорности

### Световые приборы

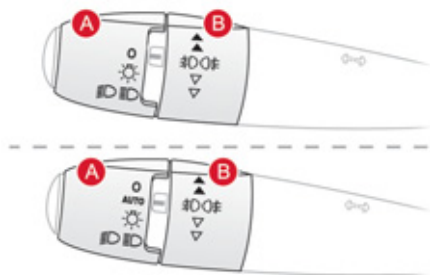

#### Кольцевой выключатель А

- Фары и фонари погашены.
- AUTO** Автоматическое включение световых приборов.
- Стояночные огни.
- Включены фары ближнего/дальнего света.

#### Кольцевой выключатель В

- Включены передние и задние противотуманные фары и фонари.

106

### Стеклоочиститель

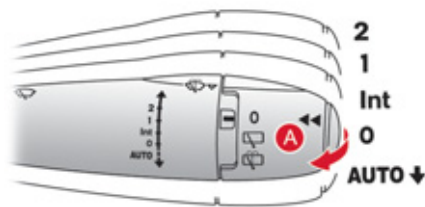

#### Переключатель А: очиститель ветрового стекла

- 2. Быстрая скорость.
  - 1. Медленная скорость.
  - Int. Прерывистый режим.
  - 0. Выключено.
  - AUTO** ↓ Автоматический режим или включение на один цикл.
- Омыватель стекла: чтобы включить, потяните за ручку к себе.

112

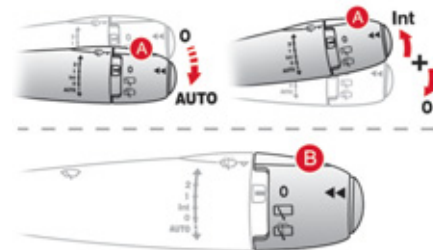

#### Активирование режима "AUTO"

- Переведите ручку в нижнее положение и отпустите ее.

#### Отключение режима "AUTO"

- Переведите ручку в верхнее положение и верните в положение "0".

114











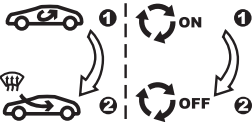

#### Кольцевой выключатель В: очиститель заднего стекла

- Выключено.
- Прерывистый режим.
- Стеклоомыватель.

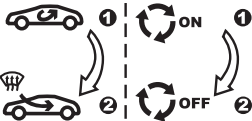
113

## Обеспечение комфортного микроклимата

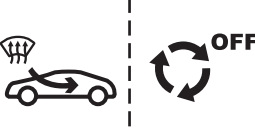
### Как регулировать микроклимат в салоне

Мне необходимо...	Отопление или кондиционер с ручными настройками				
	Распределение воздуха	Расход воздуха	Рециркуляция воздуха/ Подача наружного воздуха	Температура	Ручная настройка кондиционера
ОБОГРЕТЬ					
ОХЛАДИТЬ					<b>ON</b>
УДАЛИТЬ КОНДЕНСАТ УДАЛИТЬ ИНЕЙ					<b>ON</b>

**Автоматический режим кондиционирования воздуха:** чаще пользуйтесь автоматическим режимом, нажав для этого на кнопку "AUTO".

## Бортовые системы контроля Контрольные приборы

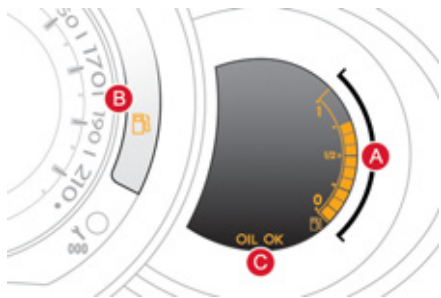

- При включении зажигания стрелки приборов перемещаются в крайнее положение, затем устанавливаются на "0".
- A.** При включении секторы указателя уровня остатка топлива должны быть подсвечены.
  - B.** При запуске двигателя сигнализатор аварийного остатка топлива должен погаснуть.
  - C.** При включении зажигания указатель уровня масла должен показывать "OIL OK" в течение нескольких секунд.

Если уровни недостаточны, их следует пополнить.

▶ 26, 28

## Контрольные лампы



1. При включении зажигания загораются сигнализаторы аварийных состояний оранжевого и красного цветов.
2. При запуске двигателя эти сигнализаторы должны погаснуть.

Если какие-либо из них продолжают гореть, читайте информацию на соответствующей странице.

▶ 30, 35

## Блоки контрольных ламп

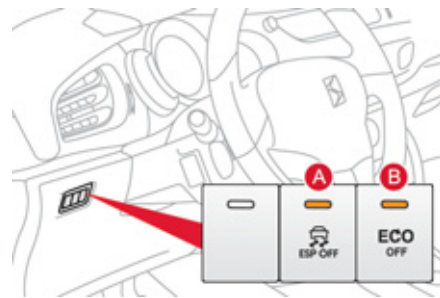

Включение контрольной лампы свидетельствует о состоянии соответствующей системы.

- A.** Отключена система ESP/ASR.

▶ 144

- B.** Отключена система "Стоп-Старт".

▶ 167

## Система обеспечения безопасности пассажиров

### Подушка безопасности переднего пассажира

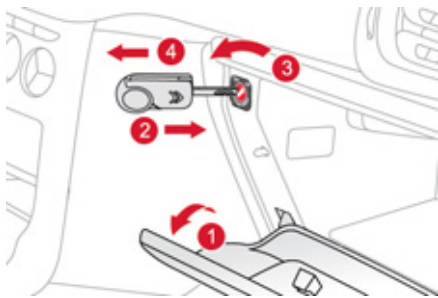

1. Откройте перчаточный ящик.
2. Вставьте ключ.
3. Поверните его в положение:  
"ON" (активировать систему), если на переднем сиденье везете пассажира или ребенка в кресле "лицом вперед",  
"OFF" (отключить систему), если перевозите ребенка в кресле "спинкой вперед".
4. Извлеките ключ.

▶ 149

### Передние ремни безопасности и передняя подушка безопасности пассажира



- A. Сигнализатор непристегнутых или отстегнутых передних ремней безопасности.
- ▶ 145
- B. Сигнализатор отключенной передней подушки безопасности пассажира.
- C. Сигнализатор активированной передней подушки безопасности пассажира.

▶ 150

## Декоративное оформление автомобиля

### Декоративные наклейки и накладки

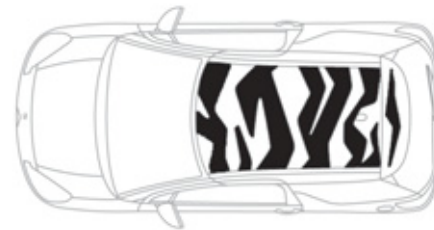

Предназначенные для индивидуального оформления кузова наклейки изготовлены из прочных материалов, стойких к отслоению. Они придают автомобилю отличающуюся внешность. Дополнительно приобретенные в торговой сети декоративные элементы рекомендуется наклеивать в сервисной сети CITROËN или в специализированном техцентре.

⚠ При мойке автомобиля под струей высокого давления рекомендуется держать наконечник шланга на расстоянии более 30 см от наклеек.

## Системы обеспечения комфортного вождения

### "Стоп-Старт"

#### Переход двигателя в режим STOP

**ECO** На панели приборов загорится символ "ECO", означающий, что двигатель автоматически перешел в спящий режим:

- **на автомобиле с механической коробкой передач:** это произойдет, если, при движении со скоростью менее 20 км/ч Вы переведете рычаг переключения передач в нейтральное положение и отпустите педаль сцепления.

В отдельных случаях режим STOP может не срабатывать; при этом индикатор "ECO" мигает несколько секунд, а затем гаснет.

▶ 166

#### Переход двигателя в режим START

**ECO** На панели приборов символ "ECO" гаснет, и двигатель автоматически запускается:

- **на автомобиле с механической коробкой передач** - при полностью нажатой педали сцепления.

В некоторых случаях режим START может отключиться автоматически; при этом символ "ECO" несколько раз мигнет и затем погаснет.

▶ 167

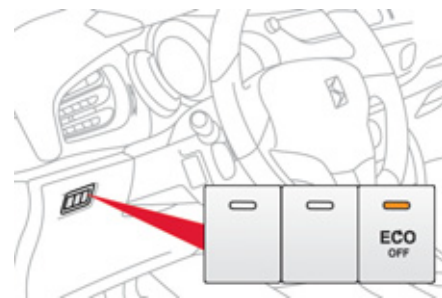

#### Отключение/Активирование системы

Вы можете в любой момент отключить систему, нажав на кнопку "ECO OFF"; при этом в кнопке загорится контрольная лампа.

**i** Система активируется автоматически при пуске двигателя ключом.

**!** Перед заправкой бака топливом и при проведении работ в моторном отсеке обязательно выключите бортовое электропитание поворотом ключа в замке зажигания.

▶ 167

## Системы обеспечения комфортного вождения

### Ограничитель скорости "LIMIT"

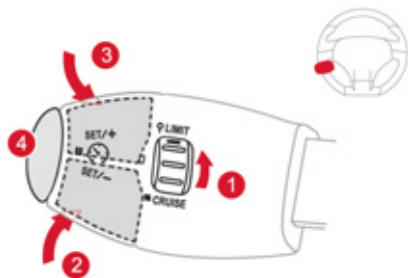

1. Активирование/Отключение ограничителя скорости.
2. Уменьшение параметра скорости.
3. Увеличение параметра скорости.
4. Включение/Выключение ограничителя скорости.

Все настройки следует осуществлять при работающем двигателе.



### Регулятор скорости "CRUISE"

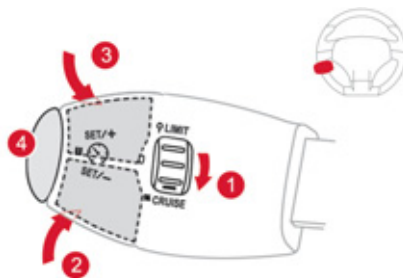

1. Активирование/Отключение регулятора скоростного режима.
2. Уменьшение параметра скорости.
3. Увеличение параметра скорости.
4. Включение/Выключение регулятора скоростного режима.

Система может запоминать скорость и активируется, только если автомобиль движется со скоростью более 40 км/ч и не менее, чем на четвертой передаче на автомобилях с МКП (либо на второй передаче - на автомобилях с коробкой SensoDrive или с АКП).



### Индикация на панели приборов



При активировании работы регулятора или ограничителя скорости на панели приборов загорается соответствующая контрольная лампа.

**CRUISE**  Регулятор скорости включен

**LIMIT**  Ограничитель скорости включен

## Эко-вождение

Эко-вождение - это повседневная практика управления автомобилем, способствующая оптимизации расхода топлива и уменьшению выбросов CO<sub>2</sub>.

### Оптимизируйте обращение с коробкой передач

На автомобилях с механической коробкой передач трогайтесь плавно, не запаздывайте с переходом на высшие передачи, переключайте их своевременно. При наличии на панели приборов индикатора передач, Вам будет подсказываться момент, когда нужно перейти на высшую передачу - следуйте этим подсказкам.

На автомобилях с автоматической или секвентальной коробкой передач оставайтесь в режиме **"D"** ("Drive" - "Вождение") или **"A"** ("Auto" - "Автомат") - в зависимости от типа селектора, при этом избегайте сильных и резких нажатий на педаль акселератора.

### Придерживайтесь плавного стиля вождения

Соблюдайте безопасные интервалы между автомобилями, тормозить лучше двигателем, а не педалью тормоза, плавно нажимайте на педаль сцепления. Такой стиль вождения содействует экономии топлива, сокращению выбросов CO<sub>2</sub> и снижению шумового фона на дороге.

Если дорожное движение не стеснено, то, при наличии в комплектации автомобиля системы круиз-контроля, включите регулятор скорости, как только превысите 40 км/ч.

### Умеренно пользуйтесь бортовым электрическим оборудованием

Если перед поездкой в салоне слишком жарко, проветрите его - опустите стекла и откройте вентиляцию, прежде чем включить кондиционер.

По достижении скорости более 50 км/ч поднимите стекла и оставьте вентиляцию открытой.

Пользуйтесь дополнительными средствами регулирования температуры в салоне (заслонкой потолочного люка, шторами и т.п.).

Выключите кондиционер, если это не климат-контроль, как только в салоне установится комфортный микроклимат. Выключите обдув и обогрев стекол, если эти функции работают не в автоматическом режиме.

Как можно раньше выключайте подогрев сидений.

Выключайте фары и противотуманные приборы, если видимость на дороге достаточна.

Не нужно прогревать двигатель на месте, особенно зимой, перед началом поездки; в движении автомобиль прогревается быстрее.

Если Вы - пассажир, не перегружайте бортовую электросеть мультимедийными приборами (кинoprиcтaвкaми, аудиоплеерами, видеоиграми и т.д.) - так экономится электроэнергия, а значит и топливо. Покидая автомобиль, выключайте переносные приборы.

## Ограничьте причины перерасхода топлива

Равномерно распределяйте груз в автомобиле; тяжелые предметы укладывайте в глубине багажного отделения, поближе к задним сиденьям.

Ограничивайте загрузку автомобиля и снижайте его аэродинамическое сопротивление (уберите с крыши дуги, багажник, велобагажник, отцепите прицеп и т.п.). Предпочтите кофр для перевозки багажа на крыше.

Своевременно снимайте с крыши дуги и багажник, если они больше не понадобятся.

По окончании зимнего сезона замените зимние шины летними.

## Соблюдайте требования технического обслуживания

Регулярно контролируйте давление воздуха на холодных шинах, оно должно соответствовать указанному на этикетке в дверном проеме со стороны водителя.

Особенно давление воздуха в шинах следует проверять:

- перед длительной поездкой,
- в межсезонье,
- после длительного хранения.

Не забывайте проверять давление в запасном колесе и на прицепе.

Своевременно проводите техническое обслуживание автомобиля (замену масла, масляного и воздушного фильтров и т.д.) и придерживайтесь графика операций, рекомендованных его изготовителем.

При заправке бака не продолжайте попытки долить топливо после третьего отключения заправочного пистолета - это позволит избежать перелива.

Уже после первых трех тысяч километров пробега на новом автомобиле Вы начнете замечать, что его средний расход топлива постепенно становится стабильным.

# 001

## Контрольные приборы, индикаторы и сигнализаторы

Для ознакомления со всей информацией при вождении в настоящем разделе приводится описание панели приборов и трех приборов с подсветкой, расположения и назначения всех сигнализаторов и индикаторов, данных бортового компьютера.

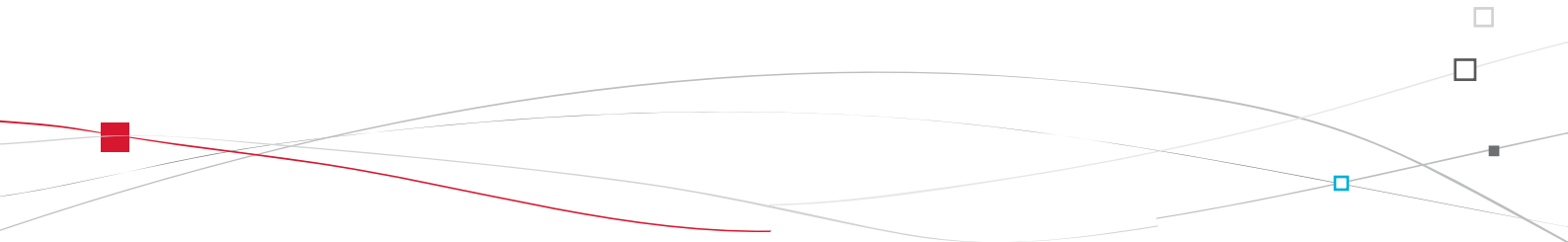



# Панели приборов бензиновых и дизельных версий с механической коробкой передач или "SensoDrive" или АКП

На панели с постоянной подсветкой расположены контрольные приборы, индикаторы и сигнализаторы, отражающие работу бортовых систем.

## Контрольные приборы



- 1. Тахометр.**  
Показывает частоту вращения коленчатого вала двигателя (x 1 000 об/мин).
- 2. Спидометр.**  
Показывает скорость движения автомобиля на данный момент (км/ч или миль/ч).
- 3. Температура охлаждающей жидкости.**  
Показывает температуру охлаждающей жидкости двигателя.
- 4. Дисплей.**  
Показывает количество топлива, оставшегося в баке.
- 5. Указатель уровня топлива.**  
Показывает количество топлива, оставшегося в баке.
- 6. Кнопка управления счетчиками.**  
Чередует индикацию запаса хода по топливу и счетчика пробега за поездку. Указывает остаток пробега до планового ТО. Служит для установки на ноль выбранной функции (счетчика пробега за поездку или остатка пробега до предстоящего планового технического обслуживания).
- 7. Регулятор подсветки панели приборов.**  
Служит для регулирования яркости подсветки панели приборов и подсветки салона автомобиля.

 За дополнительной информацией обращайтесь к соответствующим разделам, в которых дано описание настроек, функций и изображений на дисплее.

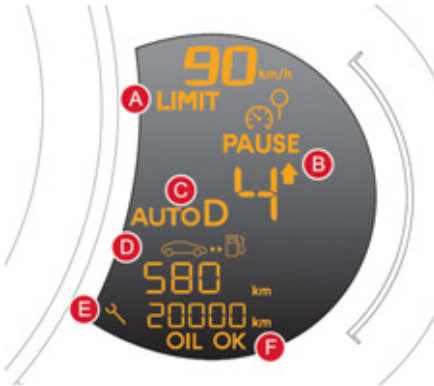

## Дисплей

- A. Ограничитель скорости (км/ч или миль/ч) или Регулятор скорости.
- B. Индикатор включенной передачи.
- C. Информация о коробке передач SensoDrive или об автоматической КП.
- D. Запас хода по топливу (км/ч или миль/ч) или Счетчик пробега за поездку.
- E. Указатель остатка пробега до планового ТО. (км или миль), затем Счетчик общего пробега. Эти две функции последовательно появляются на экране после включения зажигания.
- F. Указатель уровня моторного масла. Появляется через несколько секунд после включения зажигания, затем гаснет.

# Панель приборов бензиновых версий с механической коробкой передач RACING

На панели с постоянной подсветкой расположены контрольные приборы, индикаторы и сигнализаторы, отражающие работу бортовых систем.

## Контрольные приборы



### 1. Тахометр.

Показывает частоту вращения коленчатого вала двигателя (x 1 000 об/мин).

### 2. Спидометр.

Показывает скорость движения автомобиля на данный момент (км/ч или миль/ч).

### 3. Температура охлаждающей жидкости.

Показывает температуру охлаждающей жидкости двигателя.

### 4. Дисплей.

### 5. Указатель уровня топлива.

Показывает количество топлива, оставшегося в баке.

### 6. Кнопка управления счетчиками.

Чередует индикацию запаса хода по топливу и счетчика пробега за поездку. Указывает остаток пробега до планового ТО. Служит для установки на ноль выбранной функции (счетчика пробега за поездку или остатка пробега до предстоящего планового технического обслуживания).

### 7. Регулятор подсветки панели приборов.

Служит для регулирования яркости подсветки панели приборов и подсветки салона автомобиля.



За дополнительной информацией обращайтесь к соответствующим разделам, в которых дано описание настроек, функций и изображений на дисплее.



## Дисплей

- A. Ограничитель скорости**  
(км/ч или миль/ч) или  
Регулятор скорости.
- B. Запас хода по топливу**  
(км/ч или миль/ч) или  
Счетчик пробега за поездку.
- C. Указатель остатка пробега до планового ТО.**  
(км или миль), затем  
**Счетчик общего пробега.**  
Эти две функции последовательно  
появляются на экране после включения  
зажигания.
- D. Указатель уровня моторного масла.**  
Появляется через несколько секунд после  
включения зажигания, затем гаснет.

## Контрольные лампы



Это визуально воспринимаемые сигналы, предназначенные для информирования водителя о работе систем (индикаторы включенного или выключенного состояния) или о появлении неисправности (уведомляющие сигнализаторы).

### При включении зажигания

Уведомляющие сигнализаторы загораются на несколько секунд при включении зажигания на автомобиле. С запуском двигателя они должны погаснуть.

 Если сигнализатор продолжает гореть, выясните причину прежде чем тронуться в путь. Сигнализатор включенной подушки безопасности пассажира горит в течение одной минуты после включения зажигания, даже после запуска двигателя.

### Сопутствующие уведомления

Некоторые сигнализаторы могут загораться в сопровождении звукового сигнала и сообщения на многофункциональном дисплее.



 Сигнализатор может гореть либо не мигая, либо в мигающем режиме. Некоторые сигнализаторы могут работать в обоих режимах. Лишь сопоставив режим сигнализатора с поведением автомобиля, можно судить, исправны его системы или речь действительно идет о появлении неисправности.



## Контрольные лампы активного состояния систем

Загорание нижеуказанных контрольных ламп свидетельствует о том, что соответствующая система включена.

Индикатор		Горит	Причина	Действия/Примечания
	Указатель левого поворота	Мигает с зуммером.	Выключатель света переведен в нижнее положение.	
	Указатель правого поворота	Мигает с зуммером.	Выключатель света переведен в верхнее положение.	
	Фонари аварийной сигнализации	Мигает с зуммером.	Выключатель аварийной сигнализации на панели приборов включен.	Левые и правые указатели поворотов и их контрольные лампы мигают одновременно.
	Стояночные огни	Горит постоянно.	Выключатель света переведен в положение "Стояночные огни".	
	Фары ближнего света	Горит постоянно.	Выключатель света переведен в положение "Фары ближнего света".	
	Фары дальнего света	Горит постоянно.	Водитель переместил выключатель света на себя.	Переместите выключатель света от себя, чтобы перейти на ближний свет.
	Противотуманные фары	Горит постоянно.	Противотуманные фары включены.	Для выключения противотуманных фар поверните два раза выключатель назад.
	Задние противотуманные фонари	Горит постоянно.	Задние противотуманные фонари включены.	Для выключения противотуманных фонарей поверните выключатель назад.



Индикатор		Горит	Причина	Действия/Примечания
	<b>Предварительный подогрев свечей накаливания на дизеле</b>	Горит постоянно.	Ключ во втором положении (Зажигание).	Дождитесь выключения сигнализатора, прежде чем запустить двигатель. Продолжительность предподогрева зависит от погодных условий (в экстремальных условиях продолжительность предподогрева может составлять примерно 30 секунд). Если невозможно завести двигатель, отключите зажигание и заново дождитесь загорания сигнализатора, затем снова заведите двигатель.
	<b>Электрический стояночный тормоз</b>	Горит постоянно.	Стояночный тормоз затянут или недостаточно освобожден.	Выключите стояночный тормоз при этом сигнализатор погаснет; удерживайте ногу на педали тормоза. Соблюдайте меры безопасности. Дополнительную информацию о стояночном тормозе см. в гл. "Вождение".
	<b>"Стоп-Старт"</b>	Горит постоянно.	На остановившемся автомобиле (у светофора, знака обязательной остановки, в дорожном заторе и т.п.) система "Стоп-Старт" перевела двигатель в режим STOP.	Сигнализатор погаснет, а двигатель автоматически заведется в режиме START, как только Вы решите тронуться с места.
		Мигает несколько секунд, затем гаснет.	Режим STOP временно не срабатывает. или Режим START автоматически отключается.	Читайте в гл. "Вождение - § Стоп -Старт" об отдельных случаях в работе режимов STOP и START.



Индикатор		Горит	Причина	Действия/Примечания
	<b>Система подушки безопасности пассажира</b>	Горит постоянно.	Выключатель, расположенный в перчаточном ящике активирован в положении <b>ON</b> . Передняя подушка безопасности пассажира активирована. В этом случае запрещается устанавливать детское кресло "спиной по ходу движения".	Переведите выключатель в положение <b>OFF</b> для отключения передней подушки безопасности пассажира. В этом случае вы можете установить детское кресло в положении "спиной по ходу движения".
	<b>Символ "Нога на педали тормоза"</b>	Горит постоянно.	Педали тормоза должны быть нажаты.	С коробкой передач "SensoDrive" нажмите на педаль тормоза, чтобы запустить двигатель (селектор на <b>N</b> ). На автомобиле с автоматической коробкой передач нажмите на педаль тормоза при работающем двигателе, перед тем как отжать стояночный тормоз для блокировки рычага передач и выйти из положения <b>P</b> . При отпускании стояночного тормоза без нажатия на тормозную педаль, этот сигнализатор продолжит гореть.
		Мигает.	С коробкой передач "SensoDrive" при длительном удержании автомобиля на уклоне при помощи акселератора, сцепление перегревается.	Пользуйтесь тормозной педалью и/или стояночным тормозом.
	Сигнализатор автоматической работы стеклоочистителя	Горит постоянно.	Ручка очистителя ветрового стекла опущена вниз.	Режим автоматического включения очистителя ветрового стекла активирован.

## Контрольные лампы отключенного состояния

Загорание одного из указанных сигнализаторов свидетельствует о том, что Вы сами отключили соответствующую систему. Оно сопровождается звуковым сигналом и сообщением на многофункциональном дисплее.

Индикатор	Горит	Причина	Действия/Примечания
 <b>Подушка безопасности пассажира</b>	Горит постоянно.	Выключатель, расположенный в перчаточном ящике, находится в положении <b>OFF</b> . Передняя подушка безопасности пассажира отключена. В этом случае вы можете установить детское кресло в подложение "спиной к дороге".	Переведите выключатель в положение <b>ON</b> , чтобы активировать переднюю подушку безопасности пассажира. В этом случае не устанавливайте детское кресло в положение "спиной к дороге".
 <b>ESP/ASR</b>	Горит постоянно.	Кнопка выключателя слева внизу на панели приборов нажата. Ее контрольная лампа горит. Это означает, что система ESP/ASR отключена. ESP: контроль динамической стабилизации. ASR: противобуксовочная система.	Вновь нажмите на кнопку выключателя, чтобы активировать систему ESP/ASR. При этом ее контрольная лампа погаснет. По достижении скорости движения выше 50 км/ч система автоматически перейдет в активное состояние и начнет работать (не касается модификаций с бензиновыми двигателями 1,6 л THP 150 и RACING). Система ESP/ASR становится активной при запуске двигателя.

## Уведомляющие индикаторы и сигнализаторы

Горящий или мигающий при работающем двигателе сигнализатор свидетельствует о неисправности в соответствующей системе, требующей вмешательства водителя.









Любые неисправности, сопровождающиеся загоранием уведомляющего сигнализатора, должны быть определены при помощи средств диагностики и с учетом содержания сообщения на многофункциональном дисплее. В случае каких-либо проблем обратитесь в сервисную сеть CITROËN или в специализированный техцентр.

Индикатор		Горит	Причина	Действия/Примечания
<b>STOP</b>	<b>STOP</b>	Горит постоянно, один или одновременно с другим аварийным сигналом в сопровождении звукового сигнала и сообщения на экране.	Появление сигнала связано с аномалией тормозной системы или температуры охлаждающей жидкости.	Немедленно остановитесь, соблюдая при этом все необходимые меры безопасности на дороге, иначе двигатель может заглохнуть на ходу. Припаркуйте автомобиль, выключите зажигание и обратитесь в сервисную сеть CITROËN или в специализированный цех.
<b>SERVICE</b>	<b>Service</b>	Горит временно.	Несущественные сбои в системах, не имеющих собственного сигнализатора.	Прочтите сообщение о сбое, появившееся на дисплее - это могут быть: <ul style="list-style-type: none"> <li>- ненадлежащий уровень масла в двигателе,</li> <li>- недостаточный уровень жидкости в бачке омывателя стекол,</li> <li>- истощившийся элемент питания ключа-пульта ДУ,</li> <li>- насыщение сажевого фильтра (дизельный двигатель - см. раздел "Проверки - § "Сажевый фильтр").</li> </ul> В остальных случаях следует обратиться в сервисную сеть CITROËN или в специализированный цех.
		Горит постоянно.	Существенные сбои в системах, не имеющих собственного сигнализатора.	Прочтите сообщение о сбое, появившееся на дисплее и обязательно обратитесь в сервисную сеть CITROËN или в специализированный цех.



Индикатор		Горит	Причина	Действия/Примечания
 + 	<b>Тормозная система</b>	Горит постоянно, одновременно с сигнализатором STOP.	Недостаточный уровень тормозной жидкости в системе.	Немедленно остановитесь, соблюдая при этом все необходимые меры безопасности на дороге. Пополните уровень рекомендованной тормозной жидкостью с артикулом CITROËN. При возникновении проблемы проверьте тормозную систему в сервисной сети CITROËN или специализированном цехе.
		Горит постоянно, одновременно с сигнализаторами STOP и ABS.	Электронный регулятор тормозных сил REF неисправен.	Немедленно остановитесь, соблюдая при этом все необходимые меры безопасности на дороге. Обратитесь в сервисную сеть CITROËN или специализированный цех.
	<b>Антиблокировочная система ABS</b>	Горит постоянно.	Антиблокировочная тормозная система неисправна.	Тормозная система продолжает работать в штатном режиме. Осторожно продолжайте движение на умеренной скорости и срочно обратитесь в сервисную сеть CITROËN или в специализированный техцентр.
	<b>Система динамической стабилизации ESP/ASR</b>	Мигает.	Система ESP/ASR работает в активном режиме.	Система оптимизирует тяговитость и улучшает курсовую устойчивость автомобиля.
		Горит постоянно.	Если система ESP/ASR не отключена (нажатием на кнопку, при этом должна гореть ее контрольная лампа), значит, она неисправна.	Обратитесь в сервисную сеть CITROËN или в специализированный техцентр.



Индикатор		Горит	Причина	Действия/Примечания
	<b>Автоматическая бортовая система диагностики двигателя</b>	Горит постоянно.	Система снижения токсичности отработавших газов неисправна.	Сигнализатор должен погаснуть с запуском двигателя. Если он не гаснет, срочно обратитесь в сервисную сеть CITROËN или специализированный цех.
		Мигает.	Система управления двигателем неисправна.	Опасность повреждения катализатора. Обратитесь в сервисную сеть CITROËN или в специализированный техцентр.
	<b>Минимальный остаток топлива в баке</b>	Горит постоянно.	С момента его первого загорания у Вас в баке остается еще <b>около 5 литров топлива</b> .	Срочно заправьтесь, чтобы избежать аварийной остановки. Сигнализатор минимального остатка топлива будет загораться при каждом включении зажигания до тех пор, пока Вы не пополните бак достаточным количеством топлива. Емкость бака: около 50 литров (на бензиновых модификациях) или 46 литров (на дизельных); (в зависимости от модификации: около 30 л (на бензиновых и дизельных версиях)). Никогда не допускайте полной выработки топлива в баке - это может вывести из строя систему снижения токсичности отработавших газов и систему впрыска топлива.
	<b>Максимальная температура охлаждающей жидкости</b>	Горит постоянно красным цветом.	Температура в системе охлаждения двигателя слишком высока.	Немедленно остановитесь, соблюдая при этом правила и все необходимые меры предосторожности на дороге. Дождитесь охлаждения двигателя, чтобы пополнить, при необходимости, уровень охлаждающей жидкости. Если неисправность не устранилась, обратитесь в сервисную сеть CITROËN или специализированный цех.

Индикатор		Горит	Причина	Действия/Примечания
	<b>Давление масла в двигателе</b>	Горит постоянно.	Система смазки двигателя неисправна.	Немедленно остановитесь, соблюдая при этом правила и все необходимые меры предосторожности на дороге. Припаркуйте автомобиль, выключите зажигание и обратитесь в сервисную сеть CITROËN или в специализированный техцентр.
	<b>Заряд аккумуляторной батареи</b>	Горит постоянно.	Неисправен контур подзарядки батареи (загрязнены или ослаблены клеммы, ремень генератора ослаблен или оборван, ...).	Сигнализатор должен погаснуть при запуске двигателя. Если он не гаснет, обратитесь в сервисную сеть CITROËN или в специализированный техцентр.
	<b>Дверь (-и) не закрыта (-ы)</b>	Горит постоянно при скорости ниже 10 км/ч.	Дверь или багажное отделение не закрыты.	Закройте дверь (-и).
		Горит постоянно при скорости выше 10 км/ч в сопровождении звучащего зуммера.		



Индикатор		Горит	Причина	Действия/Примечания
 <b>Подушки безопасности</b>	Горит временно.	Он должен загораться на несколько секунд и затем гаснуть после поворота ключа в положение "ON".	Сигнализатор должен погаснуть с запуском двигателя. Если он не гаснет, обратитесь в сервисную сеть CITROËN или в специализированный техцентр.	
	Горит постоянно.	Неисправна система одной из подушек безопасности или преднатяжителя одного из ремней безопасности.	Обратитесь в сервисную сеть CITROËN или в специализированный техцентр.	
 <b>Ремень безопасности не пристегнут/отстегнут</b>	Горит постоянно, затем мигает в сопровождении звучащего зуммера.	Водитель и/или находящийся на переднем сиденье пассажир не пристегнул, либо отстегнул свой ремень безопасности.	Вытяните лямку и вставьте язычок в замок ремня безопасности.	
 <b>Сигнализатор усилителя рулевого колеса</b>	Горит постоянно.	Сигнализатор усилителя рулевого колеса неисправен.	Двигайтесь осторожно с умеренной скоростью. Обратитесь в сервисную сеть CITROËN или специализированный цех.	

## Указатель температуры охлаждающей жидкости

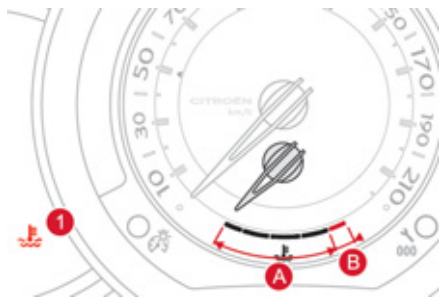

Если на работающем двигателе стрелка указателя температуры находится:

- в зоне **A**, значит температура в норме,
- в зоне **B**, значит температура слишком высока; при этом загорается красным цветом сигнализатор максимально допустимой температуры **1** и центральный сигнализатор неисправности **STOP** в сопровождении зуммера и сообщения на многофункциональном дисплее.

**Немедленно остановитесь, соблюдая при этом правила и все необходимые меры предосторожности на дороге.**

Подождите несколько минут, прежде чем заглушить двигатель.

Обратитесь в сервисную сеть CITROËN или в специализированный техцентр.

На движущемся автомобиле температура и давление в системе охлаждения двигателя поднимаются за несколько минут с начала движения.

Чтобы пополнить уровень:

- ☞ дождитесь охлаждения двигателя,
- ☞ отверните крышку на два оборота и дождитесь снижения давления,
- ☞ после того, как давление упадет, снимите крышку,
- ☞ долейте охлаждающую жидкость до метки "MAXI".

## Указатель технического обслуживания



Бортовая система, информирующая водителя о пробеге, который осталось пройти автомобилю до очередного технического обслуживания в соответствии с регламентом, разработанным изготовителем.

Отсчет пробега начинается с момента последнего обнуления указателя. При этом протяженность пробега определяется по двум параметрам:

- по общему пробегу автомобиля,
- по времени, истекшему с момента прохождения последнего техобслуживания.

### Если до технического обслуживания осталось больше 3 000 км

После включения зажигания на дисплей не выводится никакой информации о техническом обслуживании.

### Если до технического обслуживания осталось от 1 000 км до 3 000 км

После включения зажигания загорается на несколько секунд символ гаечного ключа. На дисплее счетчика общего пробега показывается количество километров, оставшихся до очередного технического обслуживания.

**Пример:** до ближайшего очередного технического обслуживания автомобилю осталось пройти 2 800 км.

После включения зажигания в течение нескольких секунд дисплей показывает:



Несколько секунд спустя после включения зажигания **символ гаечного ключа погаснет**, счетчик пробега продолжит работать в обычном режиме. На дисплее счетчика будут показываться общий и суточный пробеги.



### Если до технического обслуживания осталось меньше 1 000 км

**Пример:** до ближайшего очередного технического обслуживания автомобилю осталось пройти 900 км. После включения зажигания в течение нескольких секунд дисплей показывает:



Несколько секунд спустя после включения зажигания счетчик пробега продолжит работать в обычном режиме. **Символ гаечного ключа останется гореть**, чтобы вы знали о приближающемся техническом обслуживании.



## Если срок очередного технического обслуживания пропущен

При каждом включении зажигания в течение нескольких секунд будет мигать **символ гаечного ключа**, чтобы напомнить о необходимости срочно пройти техническое обслуживание.

**Пример:** автомобиль прошел 300 км после пропущенного технического обслуживания. После включения зажигания в течение нескольких секунд дисплей показывает:



Несколько секунд спустя после включения зажигания счетчик пробега продолжит работать в обычном режиме. **Символ гаечного ключа останется гореть.**



**i** Недостаточный пробег может быть дополнен фактором времени - в зависимости от манеры использования автомобиля владельцем. Гаечный ключ может также загораться и в случаях, когда истек двухлетний срок прохождения техобслуживания.

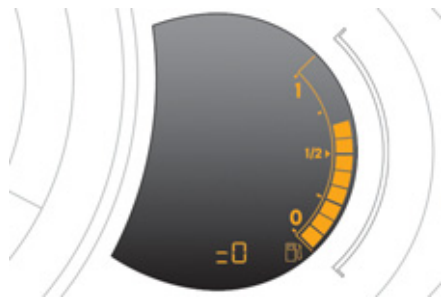

## Установка на ноль указателя планового технического обслуживания

После прохождения очередного планового технического обслуживания счетчик указателя следует вновь установить на ноль.

Для этого необходимо выполнить следующие действия:

- ☞ выключите зажигание,
- ☞ нажмите и удерживайте нажатой кнопку установки на ноль счетчика дневного пробега,
- ☞ включите зажигание; счетчик пробега начнет обратный отсчет,
- ☞ когда на дисплее высветится "**0**", отпустите кнопку; символ гаечного ключа при этом погаснет.

**i** Если по окончании этой операции Вы решили отключить аккумуляторную батарею, сначала закройте автомобиль и выждите не менее пяти минут, чтобы проведенная установка на ноль зафиксировалась в памяти компьютера.

## Информация о плановом ТО

Вы можете в любой момент узнать, сколько километров вам еще осталось проехать до наступления необходимости пройти плановое техническое обслуживание.

☞ Нажмите на кнопку обнуления счетчика пробега за поездку.

При этом параметр пробега, оставшегося до планового технического обслуживания, появится на несколько секунд и исчезнет.

## Индикатор уровня масла в двигателе

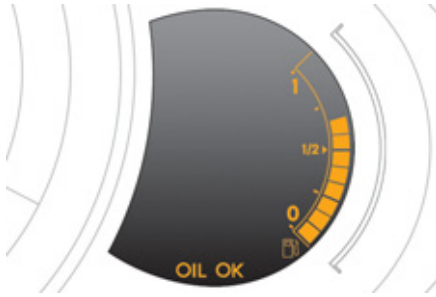

Система, информирующая водителя о допустимом уровне масла в двигателе. Индикатор показывает в течение нескольких секунд уровень масла в системе смазки двигателя при включении зажигания, сразу после информации о предстоящем плановом техническом обслуживании.

**i** Показания индикатора уровня масла будут верны, только если автомобиль установлен на горизонтальной площадке и после остановки двигателя прошло не менее 30 минут.



**Нормальный уровень масла**



**Недостаточный уровень масла**

О недостатке масла в системе смазки свидетельствует мигание сигнализатора "OIL", связанного с сигнализатором общего назначения и сопровождаемого звуковым сигналом и сообщением на многофункциональном дисплее. Если недостаток масла подтверждается проверкой при помощи ручного щупа, обязательно доведите его уровень до нормы во избежание разрушения двигателя.



**Неисправность датчика уровня масла**

О неисправности датчика уровня масла свидетельствует мигание сигнализатора "OIL--". Обратитесь в сервисную сеть CITROËN или в специализированный техцентр.

**Масляный щуп**

См. главу "Проверки", в которой указано расположение ручного щупа и маслозаправочной горловины на Вашем двигателе.



На щупе имеется две метки:

- **A** = max; уровень масла никогда не должен превышать эту метку (во избежание поломки двигателя),
- **B** = mini; пополните уровень через маслозаправочную горловину маслом, рекомендованным для Вашего двигателя.

## Счетчик пробега



Прибор для измерения расстояния, пройденного автомобилем на протяжении всего срока эксплуатации.

Общий пробег и расстояние, пройденное за поездку, отображаются на дисплее в течение 30 секунд при выключении зажигания, при открывании двери водителя, а также при заперении и отпирании автомобиля.

## Счетчик пробега за поездку



Прибор для измерения расстояния, пройденного в течение дня или за поездку с момента его установки водителем на ноль.

- ☞ Включите зажигание, нажмите и удерживайте кнопку вплоть до появления нулей.

## Регулятор подсветки панели управления

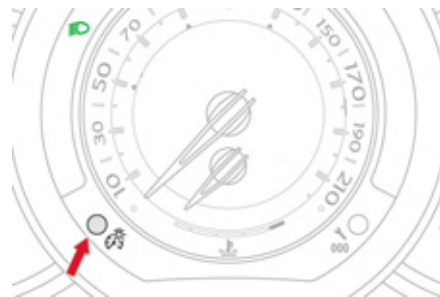

Устройство ручной регулировки яркости подсветки панели управления в зависимости от интенсивности внешнего освещения.

### Включение

При включенных световых приборах:

- ☞ нажмите на кнопку, чтобы яркость подсветки приборной панели начала изменяться,
- ☞ когда яркость подсветки достигнет желаемой интенсивности, отпустите кнопку.

### Отключение

При выключенных световых приборах или при включенных фарах дневного движения, если автомобиль ими оборудован, регулятор подсветки не работает.

## Ночной режим приборной панели



Данная система позволяет погасить некоторые дисплеи во время движения в ночное время.

На приборной панели сохраняется индикация скорости, а также информация ограничителя скорости или круиз-контроля, если эти функции активированы.

При появлении предупреждающих сигналов, смены функций или при проведении регулировок ночной режим отключается.

### Активация режима

- ☞ При включенных фарах нажмите несколько раз на левую кнопку приборной панели, чтобы постепенно уменьшить яркость подсветки водительского места.
- ☞ Нажмите еще раз, чтобы максимально уменьшить яркость и отключить подсветку салона.
- ☞ Нажмите еще раз на кнопку для активации ночного режима приборной панели.

# Бортовой компьютер

Система предоставляет Вам информацию о пробеге (об автономности-запасе хода по топливу, расходе топлива...).

## Монохромный дисплей А

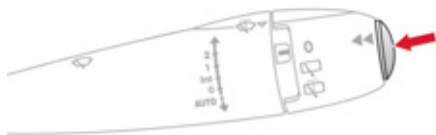

### Вывод на дисплей параметров

☞ Нажмите на кнопку, расположенную на торце **выключателя стеклоочистителя**, чтобы последовательно вывести на дисплей компьютера различные параметры.

На дисплей бортового компьютера выводятся следующие данные:

- автономность (запас хода по топливу),



- текущий расход топлива,



- счетчик времени системы Стоп & Старт,



- пройденное расстояние,



- средний расход топлива,



- средняя скорость движения.



☞ При следующем нажатии восстановится текущая индикация дисплея.



### Установка на ноль

☞ Нажмите и удерживайте в течение двух секунд на кнопку, чтобы обнулить счетчик пройденного расстояния, индикатор среднего расхода топлива и параметр средней скорости движения.

## Монохромный дисплей С

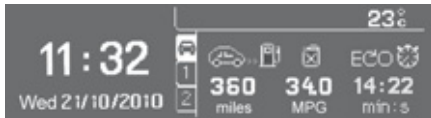

## Цветной экран 16/9 (Система MyWay)



## Вывод на дисплей параметров

☞ Нажмите на кнопку, расположенную на торце **выключателя стеклоочистителя**, чтобы последовательно вывести на дисплей компьютера различные закладки.



- Закладку с мгновенной информацией:
  - об автономности,
  - о текущем расходе топлива,
  - расстоянию, оставшемся до конца участка пути или счетчике времени или системы Стоп & Старт



- Закладку с параметрами участка пути "1" с информацией:
  - о пройденном расстоянии,
  - о среднем расходе топлива,
  - о средней скорости движения, для первого участка пути



- Закладку с параметрами участка пути "2" с информацией:
  - о пройденном расстоянии,
  - о среднем расходе топлива,
  - о средней скорости движения, для второго участка пути.

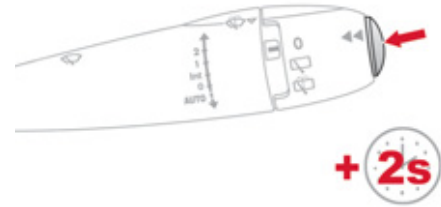

## Установка на ноль участка пути

☞ Выберите нужный участок пути и нажмите более двух секунд на кнопку, расположенную на конце рычага переключателя стеклоочистителя. Участки пути "1" и "2" не зависят один от другого и идентичны по назначению. Участок пути "1" можно использовать, например, для ежедневных расчетов, а участок пути "2" - для ежемесячных.

☞ При следующем нажатии произойдет возврат к текущей индикации.

## Определение некоторых понятий



### Запас хода по топливу ("автономность")

(в км или милях)

Позволяет судить о количестве километров, которые еще можно проехать с топливом, оставшимся в баке в зависимости от среднего расхода, подсчитанного системой за последние несколько километров.



Данная величина может меняться в зависимости от стиля вождения или дорожного рельефа, которые способны оказать существенное влияние на текущий расход топлива.

Как только автономность окажется менее 30 км, на дисплее загорится ряд прочерков. После заправки не менее 5 литров топлива система вновь пересчитывает автономность и выводит ее на дисплей, если она составляет более 100 км.



Если в течение долгого времени на движущемся автомобиле прочерки не заменяются индикацией автономности, обратитесь в сервисную сеть CITROËN или в специализированный техцентр.



### Текущий расход топлива

(в л/100 км, или км/л, или миль/галлон)

Это величина, которая определяется в течение последних нескольких секунд.



Данная функция работает при скоростях не менее 30 км/ч.



### Средний расход топлива

(в л/100 км, или км/л, или миль/галлон)

Он определяется как отношение количества израсходованного топлива к расстоянию, пройденному автомобилем после последнего обнуления показаний бортового компьютера.



### Средняя скорость

(в км/ч или в миль/ч)

Она определяется, начиная с момента последнего обнуления показаний бортового компьютера (при включенном зажигании).



### Пройденный путь

(в км или в милях)

Это расстояние, пройденное с момента последнего обнуления показаний бортового компьютера.



### Остаток пути до места назначения

(в км или милях)

Это расстояние, которое остается преодолеть для прибытия к конечному пункту назначения. Оно может быть задано самим водителем. Если это расстояние не задано, на дисплее будут индцироваться прочерки.



### Счетчик времени системы Стоп & Старт

(минуты/секунды или часы/минуты)

Если ваш автомобиль оборудован системой Стоп & Старт, счетчик времени суммирует общую продолжительность пребывания в режиме STOP за время поездки. Он обнуляется при каждом повороте ключа зажигания.

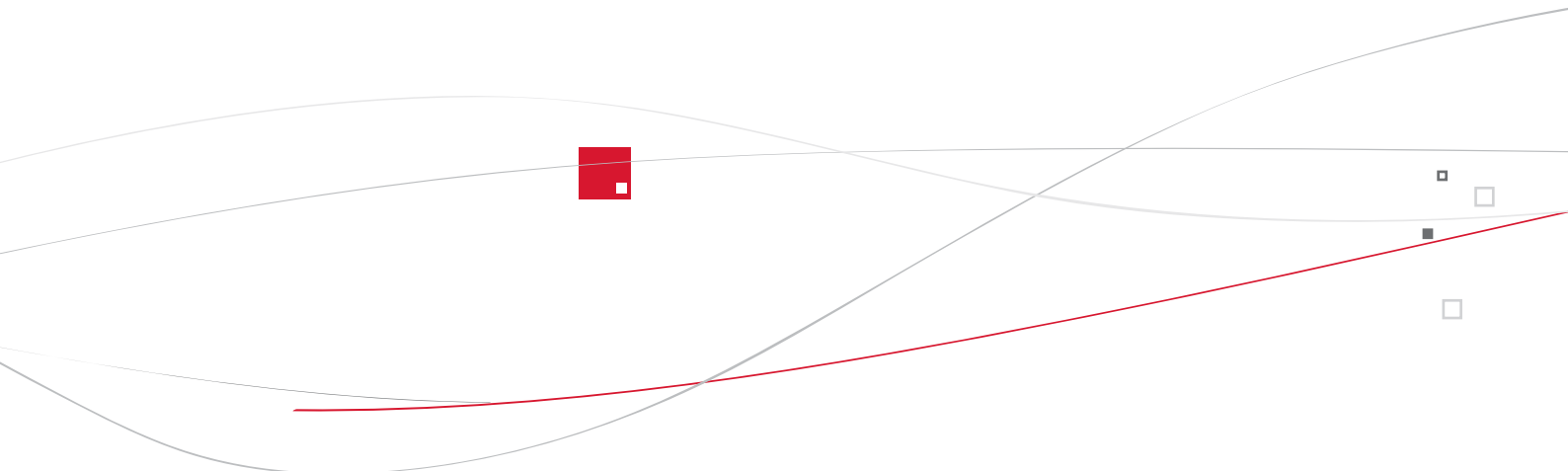

# 002

## Многофункциональные дисплеи

Благодаря эргономичным меню, вы легко сможете найти информацию по многофункциональным дисплеям для настройки или просмотра данных.

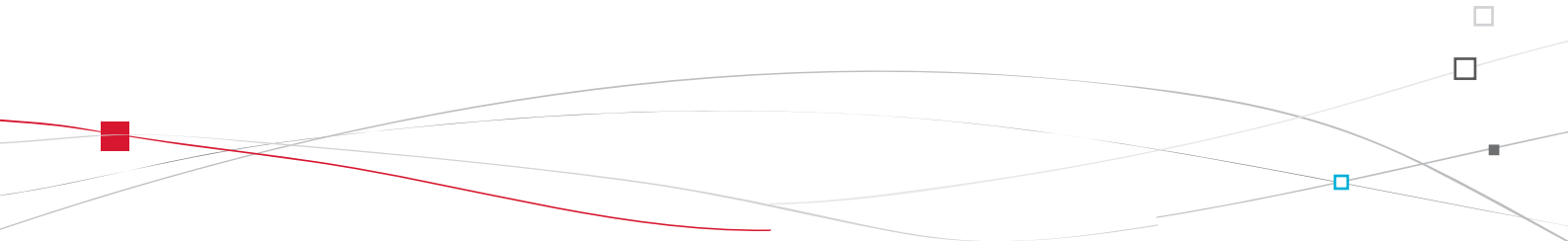



# Монохромный дисплей А

## Индикация на дисплее



На дисплее выводится следующая информация:

- время,
- дата,
- температура воздуха за бортом (мигает в случае гололеда),
- сигнализатор незакрытых дверей, багажника и т.п.,
- источники аудиосигнала (радиоприемник, CD-плеер, ...),
- сообщения бортового компьютера (см. раздел "Информация о дорожном движении").

Сообщения о сбоях в работе систем (напр., "Неисправна система нейтрализации отработавших газов") или уведомляющие сообщения (напр., "Не закрыт багажник") могут появляться на короткое время. Их можно удалять нажатием на кнопку "ESC".

## Панель управления

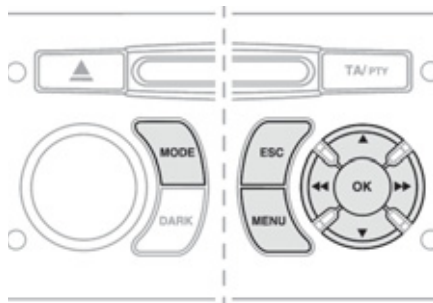

На панели управления автомагнитолы расположены:

- ☞ кнопка "**MENU**" для перехода к **главному меню**,
- ☞ кнопки "**▲**" или "**▼**" для пролистывания позиций меню на дисплее,
- ☞ кнопка "**MODE**" для перехода к другому приложению (дата, источник аудиосигнала, ...),
- ☞ кнопки "**◀◀**" или "**▶▶**" для настройки параметров регулировок,
- ☞ кнопка "**OK**" для того, чтобы подтверждать свои действия,

или

- ☞ кнопка "**ESC**", чтобы отменить текущее действие.

## Главное меню



- ☞ Нажмите на кнопку "**MENU**", чтобы перейти к **главному меню**, а затем нажмите на кнопки "**▲**" или "**▼**" чтобы пролистать различные позиции меню:
  - радиоприемник с CD-плеером,
  - конфигурация бортовых систем,
  - дополнительные возможности,
  - настройки дисплея,
  - выбор языка сообщений,
  - выбор единиц измерения.
- ☞ Нажмите на кнопку "**OK**", чтобы выбрать нужное Вам меню.

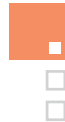

### Радиоприемник с CD-плеером

Включив автомагнитолу и выбрав в меню "Radio-CD", можно активировать и отключать связанные с ним функции (отслеживание RDS, региональная трансляция REG) или CD-плеер (сканирование треков, проигрывание в случайном порядке, повторное прослушивание композиций).  
 Подробности о приложении "Радиоприемник с CD-плеером" читайте в разделе "Автомагнитола" главы "Аудиосистема и Система телематики".

### Настройка бортовых систем

Выбрав меню "Настройка бортовых систем", можно активировать и отключать следующие функции:

- работу заднего стеклоочистителя при включении передачи заднего хода (см. гл. "Системы обеспечения обзора"),
- задержка выключения фар и дистанционное включение световых приборов (см. гл. "Системы обеспечения обзора"),
- помощь при парковке (см. гл. "Вождение автомобиля").

### Дополнительные возможности

Выбрав меню "Опции", можно инициировать процедуру диагностирования состояния бортовых систем ("активна", "не активна", "неисправна").

## Настройки дисплея

Выбрав меню "Настройки дисплея", можно настроить следующие параметры:

- год,
- месяц,
- день,
- час,
- минуты,
- режим индикации (12-ти или 24-часовой).



По соображениям безопасности настройку бортовых систем на многофункциональных дисплеях следует осуществлять только на остановленном автомобиле.



- ☞ Выбрав наименование параметра, нажимайте на кнопки "◀" или "▶", чтобы изменить его.



- ☞ Нажимайте на кнопки "▲" или "▼", чтобы перейти к настройке предыдущего или следующего параметра.
- ☞ Нажмите на кнопку "OK", чтобы внести в память осуществленные изменения и вернуться к текущей индикации или на "ESC", чтобы отменить их.

## Выбор языка сообщений

С помощью меню "Языки" можно выбрать язык, на котором сообщения будут выводиться на экран дисплея (французский, итальянский, нидерландский, португальский, португальский - бразильский диалект, немецкий, английский, испанский).

## Выбор единиц измерения

С помощью меню "Единицы измерения", можно выбрать единицы измерения параметров:

- температуры (°C или °F),
- расхода топлива (л/100 км, миль/галлон или км/л).



При переходе в единицы исчисления расхода топлива в миль/галлонах, информация о скорости и пройденном расстоянии, отображаемая на экране приборной панели будет указываться в миль/часах и милях.

# Монохромный дисплей С

## Индикация на дисплее



На дисплее выводится следующая информация:

- время,
- дата,
- температура воздуха за бортом (мигает в случае гололеда),
- сигнализатор незакрытых дверей, багажника и т.п.,
- источники аудиосигнала (радиоприемник, CD-плеер, разъемы USB/Jack...),
- сообщения бортового компьютера (см. раздел "Информация о дорожном движении").

Сообщения о сбоях (например: "Система экологической защиты") в работе систем или уведомляющие сообщения (например: "Автоматическое включение световых приборов") могут появляться на короткое время. Их можно удалять нажатием на кнопку "ESC".

## Панель управления

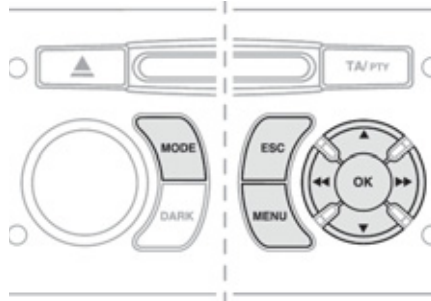

На панели управления вашей системы Автомагнитола расположены:

- ☞ кнопка "MENU" для перехода к **главному меню**,
  - ☞ кнопки "▲" или "▼" для пролистывания позиций меню на дисплее,
  - ☞ кнопка "MODE" для перехода к другому приложению (бортовому компьютеру, источнику аудиосигнала, ...),
  - ☞ кнопки "◀" или "▶" для настройки параметров регулировок,
  - ☞ кнопка "OK" для того, чтобы подтверждать свои действия,
- или
- ☞ кнопка "ESC", чтобы отменить текущее действие.

## Главное меню



- ☞ Нажмите на кнопку "MENU", чтобы перейти к **главному меню**:
  - функции аудиосистемы,
  - бортовой компьютер,
  - конфигурация бортовых систем,
  - телефон (комплект Hands free).
- ☞ Нажмите на кнопки "▲" или "▼", чтобы выбрать нужное Вам меню, а затем на "OK", чтобы подтвердить свое действие.



## Меню "Функции аудиосистемы"

Включив систему Автомагнитола и выбрав это меню, можно активировать и отключать связанные с ним функции (отслеживание RDS, региональная трансляция REG, Radio Text), CD-плеер (сканирование треков, проигрывание в случайном порядке, повторное прослушивание композиций) или MP3-плеер (Разъемы USB/Jack).  
Подробности о приложении "Система Автомагнитола" читайте в разделе Автомагнитола главы "Аудиосистема и Система телематики".



## Меню "Бортовой компьютер"

Выбрав это меню, можно просмотреть сообщения о состоянии бортовых систем (журнал регистрации неисправностей, состояние функций, ...).

### Журнал регистрации неисправностей

В нем содержатся действующие уведомляющие сообщения, которые поочередно выводятся на многофункциональный дисплей.

### Состояние функций

В этом меню приводится информация об активном или неактивном состоянии функций автомобиля.

### Ввод расстояния до пункта назначения

Позволяет вам ввести ориентировочное расстояние до пункта прибытия.

- ☞ Нажмите на клавишу **"MENU"** и откройте **главное меню**.
- ☞ Нажимая на стрелки, а затем на **"OK"** откройте меню **"Бортовой компьютер"**.



- ☞ В меню **"Бортовой компьютер"** выберите следующее приложение:

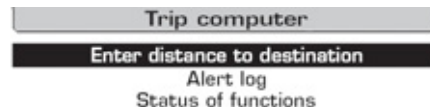

## Меню "Настройка бортовых систем"



С помощью этого меню открывается доступ к функциям:

- настройка параметров бортовых систем,
- настройки дисплея,
- выбор языка сообщений.

### Настройка параметров бортовых систем

С помощью этого меню можно активировать и отключать следующие функции:

- работу заднего стеклоочистителя при включении передачи заднего хода (см. гл. "Системы обеспечения обзора"),
- освещение сопровождения и продолжительность освещения (см. гл. "Системы обеспечения обзора"),
- помощь при парковке (см. гл. "Вождения автомобиля").

Пример: настроить продолжительность задержки выключения фар (функция "световая дорожка")

- ☞ Нажмите на кнопки "▲" или "▼", затем на "OK", чтобы выбрать нужное меню.

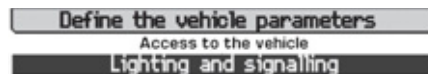

- ☞ Нажмите на кнопки "▲" или "▼", затем на "OK", чтобы выбрать строку "Световая дорожка".

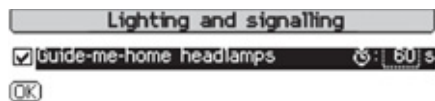

- ☞ Нажмите на кнопки "◀" или "▶", чтобы установить желаемую продолжительность (15, 30 или 60 секунд), затем на "OK", чтобы подтвердить.

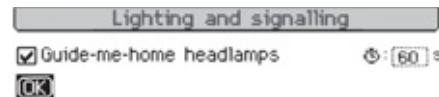

- ☞ Нажмите на кнопки "▲" или "▼", затем на "OK", чтобы выделить окно "OK" и подтвердить или на кнопку "ESC", чтобы отменить свое действие.

## Настройки дисплея

Выбрав это меню, можно настроить следующие функции и параметры:

- яркость видеомонитора,
- календарь и часы,
- единицы измерения.



После перевода единиц измерения расхода топлива в галлоны на милю информация на экране панели приборов, относящаяся к скорости и расстоянию переходит соответственно в мили/час и в мили.

## Выбор языка сообщений

С помощью этого меню можно выбрать язык, на котором сообщения будут выводиться на экран дисплея (немецкий, английский, испанский, французский, итальянский, нидерландский, португальский, португальский-бразильский диалект, турецкий\*).



Для обеспечения безопасности установка параметров многофункционального дисплея водителем должна обязательно осуществляться на стоянке.



## Меню "Телефон"

При выборе меню "Система Автомагнитола" вы можете подключить комплект беспроводной системы Bluetooth (синхронизация), настроить различные телефонные функции (журнал звонков, настройки...), а также управлять вашими телефонными разговорами (принять звонок, завершить звонок, двойной вызов, секретный режим...).

Для более подробной информации о функции "Телефон" см. раздел "Система Автомагнитола" главы "Аудиосистема и Телематика".

\* В зависимости от страны эксплуатации.

## Цветной дисплей 16/9 (система MyWay )

### Информация на дисплее      Управление системой

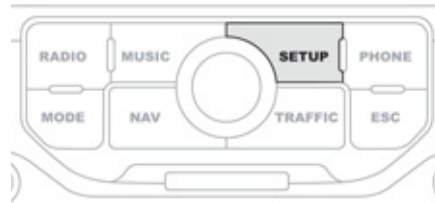

На дисплее автоматически показывается следующая информация:

- время,
- дата,
- высота над уровнем моря,
- температура за бортом автомобиля (при гололедице индикатор мигает),
- контроль открытых дверей, багажника и др.,
- кратковременные сообщения о состоянии и работе бортовых систем,
- работа аудиосистемы,
- сообщения бортового компьютера (см. главу "Управление ходом"),
- сообщения бортовой системы навигации.

Откройте систему MyWay и выберите требующуюся функцию:

- ☞ нажав на кнопку с соответствующей надписью **"RADIO"**, **"MUSIC"**, **"NAV"**, **"TRAFFIC"**, **"SETUP"** или **"PHONE"**, откройте нужное меню,
- ☞ вращая ручку, выберите соответствующую строку меню,
- ☞ нажмите на ручку, чтобы подтвердить выбор, либо
- ☞ нажмите на кнопку **"ESC"**, чтобы прервать текущую операцию и вернуться к предшествующей индикации.

Подробную информацию об этих функциях читайте в главе "Аудиосистема и телематика" или в отдельной брошюре, входящей в комплект бортовой документации, прилагаемой к автомобилю.

## Меню настроек "SETUP"

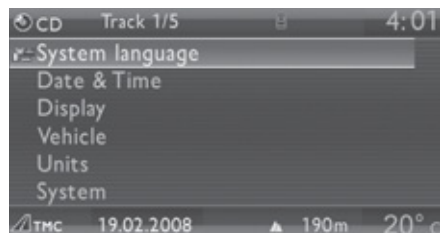

☞ Нажмите на кнопку **"SETUP"** и откройте меню **"SETUP"**. Отсюда можно настроить:

- Язык сообщений,
- Дату и время,
- Индикацию,
- Параметры систем автомобиля,
- Единицы измерения,
- Бортовые системы.

### Выбор языка сообщений

В меню имеются следующие языки: Deutsch (немецкий), English (английский), Espanol (испанский), Français (французский), Italiano (итальянский), Nederlands (нидерландский), Polski (польский), Portugues (португальский), Türkçe (турецкий)\*.

### Настройка даты и времени

С помощью этого меню настраиваются календарь и часы, формат индикации даты и времени (см. гл. "Аудиосистема и телематика" или отдельную брошюру, переданную Вам с комплектом бортовой документации).

### Настройка дисплея

С помощью этого меню настраиваются яркость экрана, его цветовые характеристики и цвет карты (работа в режиме день/ночь или в автоматическом).

### Настройка параметров систем автомобиля

Данное меню позволяет активировать и отключать некоторые обеспечивающие комфортное вождение функции:

- включение очистителя заднего стекла при движении задним ходом (см. гл. "Обзорность"),
- сопровождающее освещение и его продолжительность (см. гл. "Обзорность"),
- помощь при парковке (см. гл. "Вождение автомобиля").

### Выбор единиц измерения

С помощью этого меню Вы можете задать системам единицы измерения: температуры (°C или °F) и расхода топлива (км/л, л/100 км, мили и мили/галлон).

### Бортовые системы

С помощью этого меню Вы можете восстановить заводские настройки, проверить версию программного обеспечения и активировать меняющиеся сообщения.



По соображениям безопасности настройку бортовых систем на multifunctional displays следует осуществлять только на остановленном автомобиле.

\* В зависимости от страны поставки автомобиля.



# 003 Комфорт

В данном разделе представлена информация о комфортабельности Вашего автомобиля, системе кондиционирования и климат-контроле, ароматизаторе воздуха в салоне, регулировке сидений, о положении рулевого колеса и зеркал заднего вида. Эти функции предназначены для оптимального вождения Вашего автомобиля.

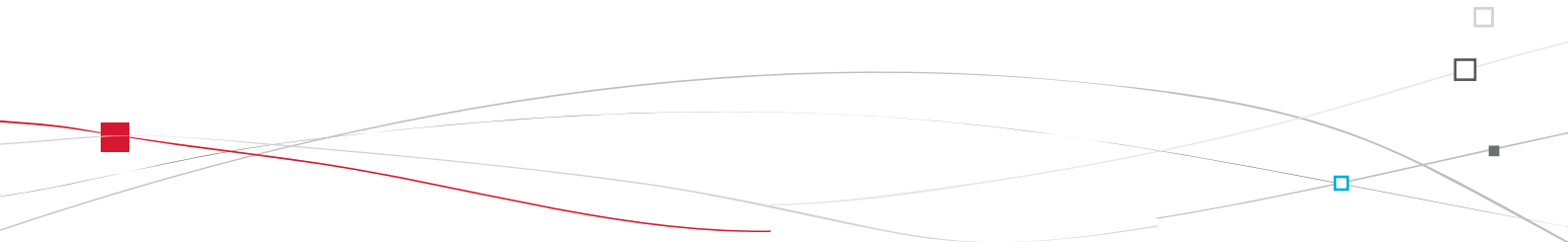



# Вентиляция

## Подача воздуха в салон

Воздух, поступающий в салон, фильтруется и подается в него либо снаружи через расположенный под ветровым стеклом воздухозаборник, либо прогоняется по замкнутому кругу через систему рециркуляции.

## Изменение характеристик воздуха

По выбору водителя воздух может подаваться в салон различными путями:

- непосредственно снаружи, минуя системы термообработки,
- проходя через систему подогрева (отопления),
- проходя через системы охлаждения (кондиционирования).

Система управления температурой позволяет регулировать тепловой комфорт в салоне по собственному усмотрению путем перемешивания различных воздушных потоков.

Система управления воздушными потоками позволяет распределять воздух по салону через многочисленные воздуховоды.

Система управления расходом воздуха позволяет увеличивать или уменьшать напор вентилятора, подающего воздух в салон.

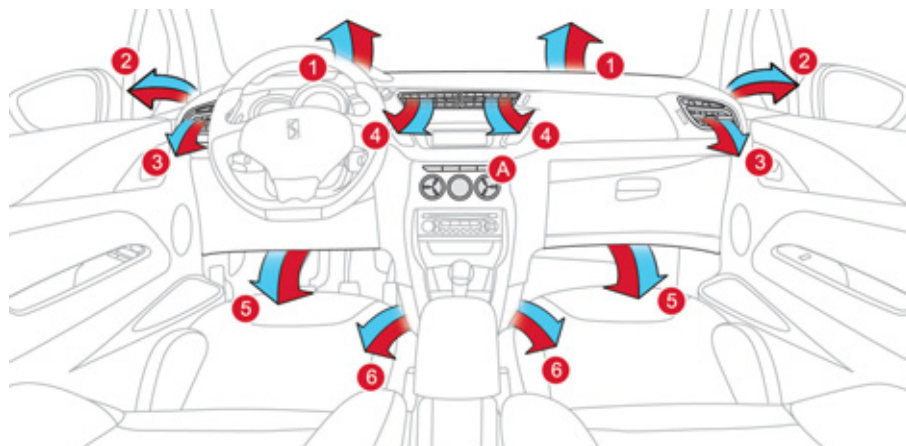

## Панель управления

Органы управления этой системой расположены на панели управления **A** центральной консоли.

В зависимости от комплектации, с их помощью можно регулировать следующие функции:

- уровень комфорта по собственному усмотрению,
- расход воздуха,
- распределение воздуха по салону,
- удаление инея и конденсата со стекол,
- ручное или автоматическое управление кондиционером воздуха.

## Распределение воздуха по салону

1. Сопла обдува ветрового стекла для удаления инея или конденсата.
2. Сопла обдува передних боковых стекол для удаления инея или конденсата.
3. Боковые вентиляционные решетки с заслонкой и регулятором направления воздушного потока.
4. Центральные вентиляционные решетки с заслонкой и регулятором направления воздушного потока.
5. Подача воздуха к ногам передних пассажиров.
6. Подача воздуха к ногам задних пассажиров.



## Рекомендации по использованию систем вентиляции и кондиционирования воздуха

 Для обеспечения надлежащей работы этих систем рекомендуется соблюдать следующие правила:

- ☞ Чтобы воздушные потоки распределялись по салону равномерно, следите за чистотой наружных воздухозаборных решеток, находящихся под ветровым стеклом и не перекрывайте сопла, вентиляционные решетки и воздуховоды, а также вытяжные каналы, расположенные в багажном отсеке.
- ☞ Не закрывайте от света датчик освещенности, расположенный на панели приборов; он работает в системе автоматического кондиционирования воздуха.
- ☞ Чтобы обеспечить долгую и безотказную работу кондиционера воздуха, включайте его хотя бы на 5-10 минут не реже одного-двух раз в месяц.
- ☞ Следите за чистотой салонного фильтра и систематически заменяйте все фильтрующие элементы (см. главу "Проверки").  
Рекомендуется отдать предпочтение салонному фильтру комбинированного типа. В его конструкции имеется присадка с активными компонентами, предназначенными для очищения воздуха и поддержания чистоты в салоне (фильтр удаляет всевозможные аллергены, устраняет неприятные запахи и препятствует оседанию жировых пятен).
- ☞ Кроме того, мы рекомендуем систематически показывать систему кондиционирования воздуха специалистам в соответствии с предписаниями, приводимыми в сервисной книжке.
- ☞ Если кондиционер перестал охлаждать воздух, выключите его и обратитесь в сервисную сеть CITROËN или специализированный цех.

В случае буксирования прицепа с максимальной массой в гору при высокой температуре окружающего воздуха отключение кондиционера воздуха позволяет облегчить нагрузку на двигатель и, таким образом, сохранить его тяговые возможности.



Если в результате длительного пребывания на солнце температура в салоне автомобиля остается слишком высокой, вы можете без колебаний открыть его на несколько секунд, чтобы проветрить. Установите регулятор расхода топлива в режим, достаточный для обеспечения эффективного проветривания салона. В системе кондиционирования воздуха не содержится хлоросодержащих компонентов, представляющих угрозу озоновому слою земной атмосферы.



При работе кондиционера на стоянке происходит естественное выделение водяного конденсата, стекающего под автомобиль.

# Отопление и вентиляция салона

## Панель с ручным управлением

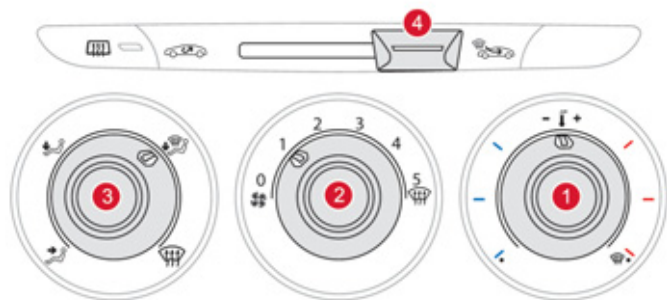

## Панель с автоматическим управлением

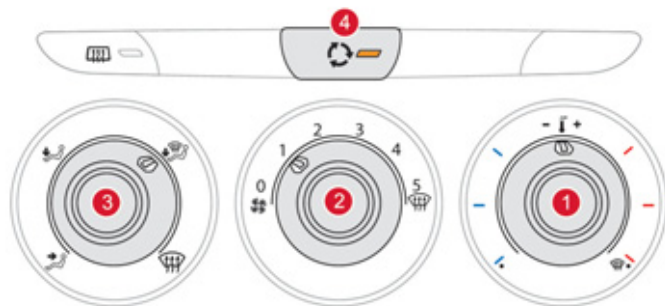



# Кондиционер с ручными настройками

Передняя панель с ручными регулировками

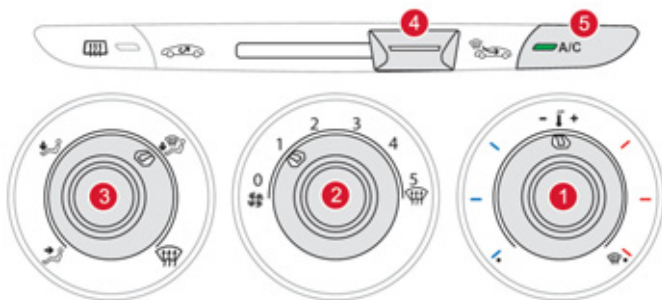

Передняя панель с электрическими регулировками

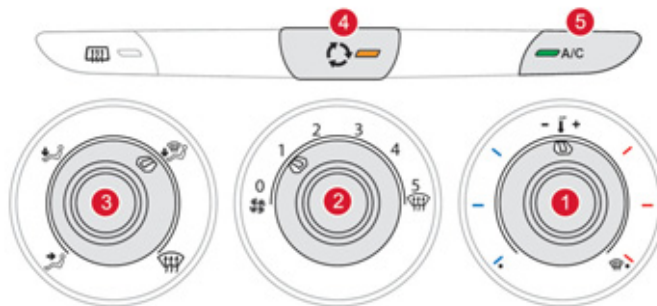

Системы отопления, вентиляции и кондиционирования воздуха работают при запущенном двигателе, а также в режиме STOP системы Стоп & Старт.

## 1. Регулирование температуры



☞ Вращением ручки регулятора между синей зоной (холодный воздух) и красной (прогретый воздух) можно регулировать температуру в салоне по своему усмотрению.

## 2. Регулировка подачи воздуха в салон



☞ Вращая ручку регулятора между **1** и **5**, можно установить комфортную подачу воздуха в салон.



☞ При установке ручки регулятора на **0** (выключение системы), регулирование теплового комфорта в салоне прекращается. Однако, благодаря движению автомобиля, легкий воздушный поток будет ощущаться.

## 3. Регулирование распределения воздуха по салону



☞ К ветровому стеклу и боковым окнам.



☞ К ветровому стеклу, боковым окнам и к ногам пассажиров.



☞ К ногам пассажиров.



☞ К центральным и боковым вентиляционным решеткам.



☞ Распределение воздушных потоков можно изменить, установив регулятор в среднее положение.

## 4. Подача наружного воздуха/ Рециркуляция воздуха

Подача воздуха в салон извне позволяет избежать оседания конденсата на ветровом стекле и боковых окнах.

Рециркуляция позволяет изолировать салон от наружных неприятных запахов и дыма.

При первой же возможности возобновите подачу наружного воздуха, чтобы предотвратить риск запотевания стекол и ухудшения атмосферы в салоне.

### Панель с ручными регулировками



☞ Переведите ручку влево, чтобы включить рециркуляцию воздуха в салоне.



☞ Переведите ручку вправо, чтобы вернуться в положение "Подача в салон наружного воздуха".



### Панель с автоматическими регулировками



☞ Нажмите на клавишу, чтобы включить рециркуляцию воздуха в салоне. При этом загорится световой индикатор.

☞ Снова нажмите на клавишу для подачи в салон наружного воздуха. При этом световой индикатор потухнет.

## 5. Включение/Выключение кондиционера



Кондиционер воздуха предназначен для работы в любое время года, при этом окна салона должны быть закрыты.

С ним можно:

- в летнее время понизить температуру воздуха в салоне,
- зимой, при температуре выше 3 °С, ускорить удаление конденсата со стекол.

### Включение

☞ Нажмите на клавишу **"A/C"**, при этом загорится ее контрольная лампа.



Кондиционер не включится, если ручка регулятора расхода воздуха **2** находится в положении **"0"**.

### Выключение

☞ Вновь нажмите на клавишу **"A/C"**, при этом ее контрольная лампа погаснет. Выключение кондиционера может повлечь за собой дискомфортные явления (повышенную влажность в салоне, оседание конденсата на стеклах).

## Удаление конденсата и инея с передних стекол



Символы на панели управления обозначают положения регулировок, позволяющих быстро удалять конденсат и иней с ветрового и боковых стекол.

### Система обогрева/ кондиционер

- ☞ Установите ручки температуры и распределения воздуха как показано на этикетках.
- ☞ Установите ручку подачи воздуха в положение "Подача воздуха извне". (ручка с ручной регулировкой повернута вправо, или ручка с электроуправлением, с горячей контрольной лампой).
- ☞ Установите ручку регулятора распределения воздуха в положение "К ветровому стеклу".

### Режим ручных регулировок кондиционера

- ☞ Установите ручку регулятора температуры и распределения воздуха как показано на пиктограмме.
- ☞ Установите ручку подачи воздуха в положение "Подача воздуха извне" (ручка с ручной регулировкой повернута вправо или ручка с электроуправлением, с горячей контрольной лампой).
- ☞ Установите ручку регулятора распределения воздуха в положение "Лобовое стекло".
- ☞ Включите кондиционер при помощи кнопки **"А/С"**; на экране загорится индикатор зеленого цвета.



При использовании системы Стоп & Старт, пока включены функции устранения запотевания, кондиционер и распределение воздуха, режим STOP недоступен.

# Автоматический кондиционер воздуха

Система кондиционирования воздуха работает при включенном двигателе, а также в режиме STOP системы Стоп & Старт.

## Автоматический режим работы

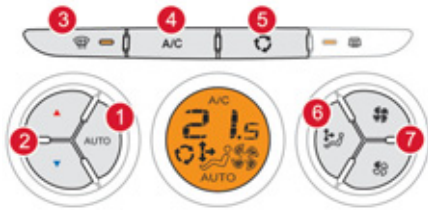

### 1. Программа автоматического режима "Комфорт"

**AUTO** Нажмите на кнопку "AUTO". При этом загорится сигнализатор "AUTO". Мы рекомендуем пользоваться именно этим режимом; в зависимости от выбранного Вами уровня температурного комфорта система будет оптимально управлять температурой воздуха в салоне, а также его расходом, распределением и рециркуляцией. Система предназначена для работы в любых климатических условиях, при этом оконные стекла следует поднять.

**i** Для сохранения установленной Вами комфортной атмосферы в салоне автомобиля, все Ваши регулировки сохраняются. Когда двигатель не прогрет, система, чтобы не переохладить салон, будет выходить на свой оптимальный режим постепенно.

### 2. Регулирование температуры воздуха

Величина, указанная на дисплее, соответствует уровню комфортности микроклимата, а не температуре воздуха в салоне в градусах Цельсия или Фаренгейта.

**▲** Для изменения комфортности микроклимата нажимайте на клавиши "▼" и "▲". Оптимальный комфорт обеспечивается при установке регулятора в районе цифры 21. Однако, в зависимости от Ваших потребностей, регулировка обычно осуществляется между 18 и 24.

**i** Если, садясь в автомобиль, Вы обнаружите, что температура воздуха в салоне слишком низкая или слишком высокая, не пытайтесь изменить ее регулятором - это бесполезно. Система сама в кратчайшие сроки автоматически доведет температуру до заданного уровня.

### 3. Программа автоматического режима "Прозрачность стекол"

**☂** Для быстрого удаления конденсата или инея с ветрового и боковых стекол (напр., при высокой влажности, большом количестве пассажиров в салоне, обледенении стекол и т.д.) программа автоматического поддержания комфорта может оказаться недостаточной.

В таком случае включите автоматическую программу обеспечения прозрачности стекол. При этом загорится контрольная лампа кнопки 3. Система будет автоматически управлять расходом воздуха, и оптимально распределять потоки на ветровое и боковые стекла. Рециркуляция воздуха 5 при этом будет отключена.

Чтобы выключить эту программу, нажмите вновь на кнопку 3 или на кнопку "AUTO", при этом контрольная лампа кнопки погаснет, а сигнализатор "AUTO" загорится.

**i** При наличии системы Стоп & Старт, пока включена функция устранения запотевания, режим СТОП недоступен.

## Ручные регулировки

Вы можете вручную изменять регулировки одной или нескольких функций, при этом остальные функции можно оставить работать в автоматическом режиме. При этом кнопка **"AUTO"** погаснет.

Чтобы вернуться к автоматическому режиму, нажмите на кнопку **"AUTO"**.

 Переход в режим ручных регулировок может привести к ухудшению атмосферы в салоне (температура, влажность, духота, оседание конденсата), поэтому для достижения комфортных условий он не оптимален.

 Для максимального охлаждения или обогрева салона автомобиля вы можете превысить заданные диапазонные значения (от 14 до 28).

-  Нажмите на синюю кнопку **2** до появления пиктограммы **"LO"** или на красную кнопку **2** по появления пиктограммы **"HI"**.

## 4. Включение/выключение кондиционера



Нажатие на эту кнопку позволяет выключить кондиционер.

Остановка кондиционера может вызвать некомфортное состояние в салоне (влажность, запотевание).

Повторное нажатие возвращает систему к автоматическому режиму кондиционирования воздуха. При этом загорается символ **"A/C"**.

## 5. Подача и рециркуляция воздуха



Нажатием на эту кнопку включается режим рециркуляции воздуха в салоне.

При этом на дисплее загорается символ **5** системы рециркуляции.

Рециркуляция позволяет изолировать салон от наружных неприятных запахов и дыма. Нажмите еще раз на эту кнопку или на кнопку **"AUTO"**, и система вновь вернется к автоматическому управлению поступлением наружного воздуха. Символ **5** рециркуляции системы погаснет.



Режим рециркуляции воздуха не следует включать надолго (во избежание оседания конденсата на стеклах и ухудшения атмосферы в салоне).

## 6. Регулятор распределения воздуха по салону



Последовательные нажатия на эту кнопку позволяют, соответственно, направлять потоки воздуха:

- к ветровому и боковым стеклам (обогрев и оттаивание),
- к лобовому стеклу, боковым стеклам и вентиляционным решеткам,
- к ветровому и боковым стеклам, к вентиляционным решеткам и к ногам пассажиров,
- к ветровому и боковым стеклам, к ногам пассажиров,
- к ногам пассажиров,
- к вентиляционным решеткам и к ногам пассажиров,
- к вентиляционным решеткам.

## 7. Регулятор расхода воздуха



Нажмите на кнопку "**символ вентилятора с незаштрихованными лопастями**", чтобы увеличить расход воздуха.

При этом пиктограмма регулятора в виде изображения пропеллера будет заштриховываться в зависимости от количества подаваемого в салон воздуха.



Нажмите на кнопку "**символ вентилятора с незаштрихованными лопастями**", чтобы уменьшить расход воздуха.

## Выключение системы



Нажмите и удерживайте кнопку "**символ вентилятора с незаштрихованными лопастями**", регулятора количества поступающего воздуха **7** до тех пор, пока на изображении пропеллера полностью не исчезнет заштрихованная поверхность.

При этом работа системы кондиционирования воздуха полностью прекратится. Теперь кондиционер не работает, но при этом, во время движения автомобиля, в салоне ощущается слабая подача воздуха. При повторном нажатии на клавишу "**символ вентилятора с заштрихованными лопастями**", регулятора расхода воздуха **7** или на кнопку "**AUTO**", система вновь начнет работать в режиме регулировок, предшествовавших ее выключению.



Во избежание появления запотевания или ухудшения циркуляции воздуха в салоне, для поддержания комфортного микроклимата старайтесь не выключать кондиционер надолго.

# Обдув и обогрев заднего стекла



Выключатель обогревателя расположен на панели управления системой отопления или кондиционирования воздуха.

## Включение обогрева

Обдув - обогрев заднего стекла включается только при работающем двигателе.

- ☞ Нажмите на эту кнопку, чтобы включить обогрев заднего стекла и, в зависимости от версии автомобиля, наружных зеркал заднего вида. При этом в выключателе загорится контрольная лампа обогревателя.

## Выключение обогрева

Обогрев выключается автоматически, чтобы избежать лишнего расхода электроэнергии.

- ☞ Обогрев можно выключить до того, как он отключится автоматически, нажав для этого еще раз на кнопку выключателя. Контрольная лампа при этом погаснет.

 В случае остановки двигателя до автоматического отключения обогрева, при последующем запуске двигателя обогрев возобновится.

 ☞ Выключайте обогрев стекла и зеркал, как только необходимость в нем отпадет, так как снижение расхода электроэнергии ведет к экономии топлива.

## Ароматизатор воздуха в салоне

Это устройство со сменными картриджами, служащее для распределения освежающего запаха по салону при помощи специального регулятора.

### Регулятор

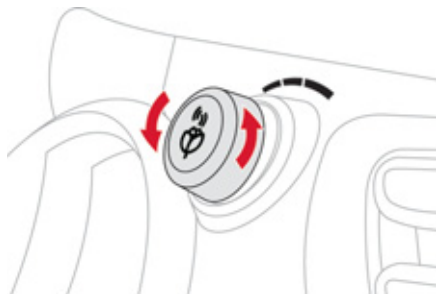

Регулятор расположен на панели управления.

При помощи регулятора можно изменять количество подаваемого в салон аромата.

- ☞ Поверните регулятор вправо, чтобы открыть подачу аромата в салон.
- ☞ Поверните регулятор влево, чтобы прекратить подачу аромата в салон.

**i** Оставьте центральные вентиляционные решетки открытыми. Количество подаваемого в салон аромата может зависеть от настроек системы вентиляции и кондиционирования воздуха.

### Сменный картридж

Картридж легко извлекается. При первом использовании замените заглушку на картридж.

Его в любой момент можно заменить, а начатый картридж можно хранить в герметичной коробке.

Сменные картриджи с различными ароматами продаются в сервисной сети CITROËN или в специализированном цехе.

**i** Не выбрасывайте картридж, установленный на автомобиль заводом при сборке - его можно использовать в качестве заглушки в том случае, когда вы не пользуетесь ароматическими картриджами. Для продления срока службы картриджа рекомендуется повернуть регулятор влево, как только потребность в освежении атмосферы в салоне отпадет.

**!** По соображениям безопасности, не производите никаких действий с картриджем во время вождения автомобиля. Не разбирайте картриджи. Не пытайтесь перезарядить картриджи. Избегайте попадания ароматизатора в глаза и на кожу. Храните картриджи в местах, недосягаемых для детей и животных.

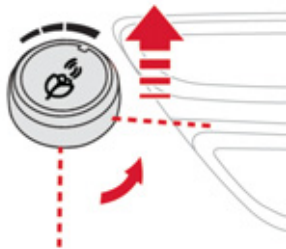

### Извлечение картриджа

- ☞ Нажмите на регулятор и поверните его на четверть оборота против часовой стрелки.
- ☞ Извлеките картридж.
- ☞ Наденьте на него герметичную упаковку.

### Установка картриджа

- ☞ Снимите с картриджа упаковку.
- ☞ Установите картридж (цветком вверх-влево).
- ☞ Нажмите на регулятор и поверните его на четверть оборота по часовой стрелке.

## Передние сиденья

Подушка, спинка и подголовники сидений снабжены соответствующими регулировками, обеспечивающими комфортную посадку на все время вождения автомобиля.

### Ручные регулировки

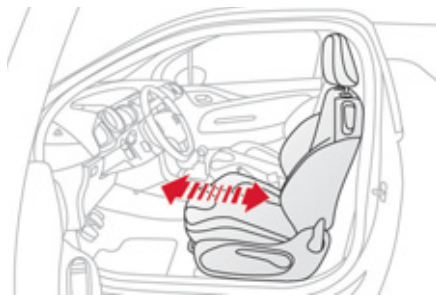

#### Регулировка продольного положения

- ☞ Поднимите фиксирующий рычаг и сдвиньте сиденье вперед или назад.

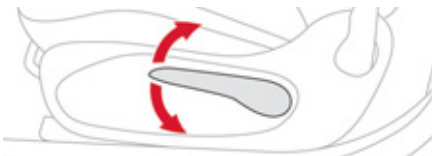

#### Регулировка сидений водителя и пассажира по высоте

- ☞ Производится путем подъема или опускания рычага, чтобы получить требуемое положение.

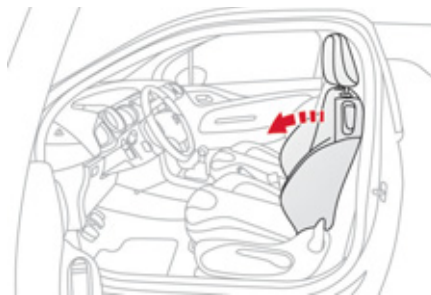

#### Регулировка наклона спинки сиденья

- ☞ Потяните за рычаг кверху и установите желаемый угол наклона.

## Дополнительные регулировки



### Регулировка подголовника по высоте

- ☞ Чтобы его поднять, потяните за него вверх.
- ☞ Чтобы его снять, нажмите на фиксатор **A** и потяните кверху.
- ☞ Чтобы установить его на место, вставьте стержни подголовника в отверстия строго параллельно вертикальной плоскости спинки.
- ☞ Чтобы опустить его, нажмите одновременно на фиксатор **A** и на подголовник.



Подголовник имеет направляющие стержни с зубчатыми прорезями-фиксаторами, которые препятствуют его самопроизвольному опусканию (устройство безопасности на случай аварии).

**При правильной регулировке верхний край подголовника должен находиться на уровне макушки головы.**

Не езьте со снятыми подголовниками, они всегда должны быть установлены и правильно отрегулированы.

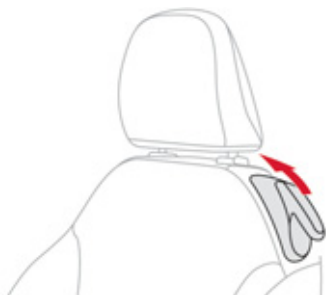

## Доступ к задним сиденьям

- ☞ Потяните за рычажок кверху, наклоните спинку и сдвиньте сиденье вперед. При возвращении на место сиденье становится в первоначальное положение.

**!** Ничто не должно препятствовать возвращению сиденья в первоначальное положение; в этом положении сиденье становится на фиксаторы, предохраняющие его от продольных смещений. Следите за нормальным сворачиванием ремня безопасности, который не должен препятствовать доступу пассажиров к задним сиденьям.

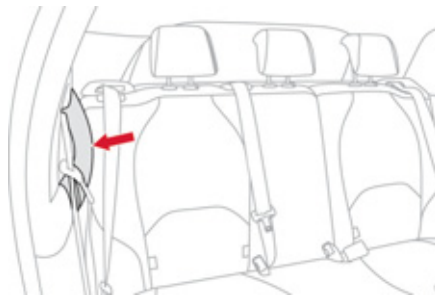

## Рукоятка

Эта эргономичная рукоятка, установленная в верхней части боковой обшивки, позволяет:

- обеспечить во время движения ее использование пассажирами задних боковых сидений,
- предоставить точку опоры, улучшающую доступ к задним сиденьям,
- упростить выход из салона пассажиров задних сидений.

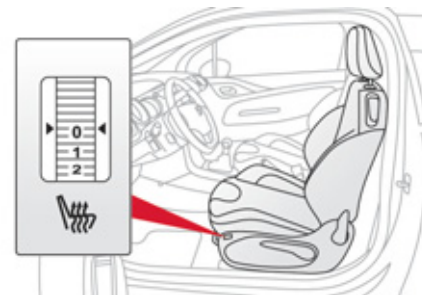

## Выключатель подогрева сидений

Подогрев работает при запущенном двигателе, при этом сиденья можно подогревать отдельно.

- ☞ Для настройки подогрева служат регуляторы, расположенные по бокам передних сидений и служащие для включения и регулирования интенсивности подогрева:

**0:** Выключен.

**1:** Слабый.

**2:** Средний.

**3:** Сильный.

# Передние сиденья RACING

Сиденье состоит из подушки и спинки, которые можно регулировать, чтобы принять наиболее удобную позу для комфортного вождения.

## Ручные настройки

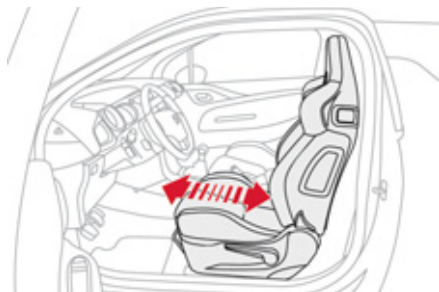

### Регулировка продольного положения

- ☞ Приподнимите фиксирующую скобу и сдвиньте сиденье вперед или назад.

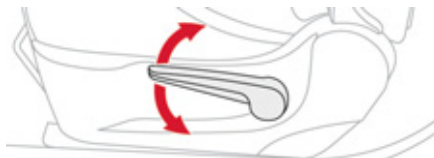
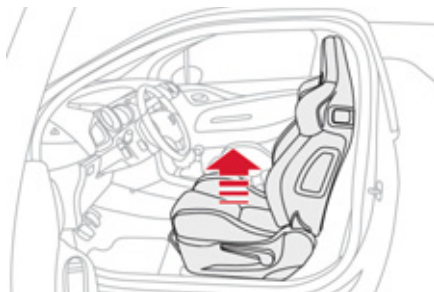

### Регулировка водительского и пассажирского сидений по высоте

- ☞ Чтобы поднять, потяните за ручьятку кверху, а чтобы опустить - нажмите на нее книзу столько раз, сколько понадобится, чтобы привести сиденье в удобное положение.

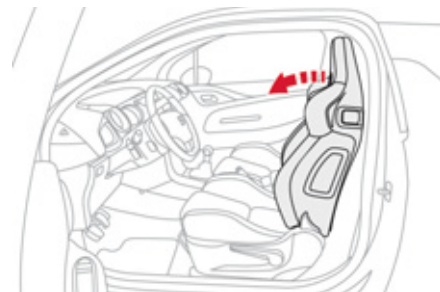

### Регулировка наклона спинки

- ☞ Потяните за рычаг назад и подвиньте спинку вперед или назад.



## Дополнительные настройки

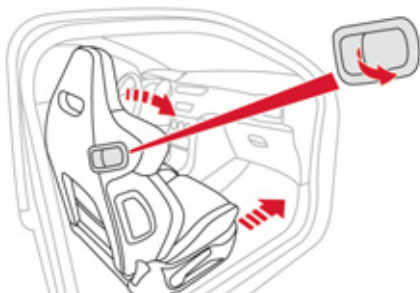

### Доступ к задним сиденьям

☞ Потяните за рычаг вперед, чтобы наклонить спинку и сдвинуть вперед сиденье. Выбранные регулировки сиденья сохраняются после его возвращения в начальное положение.

**!** Ничто не должно препятствовать скольжению сиденья по салазкам для возврата в начальное положение: оно должно встать обратно так, чтобы его продольная регулировка зафиксировалась. Следите за тем, чтобы путающийся ремень безопасности не мешал проходу задних пассажиров.



### Потолочный поручень

Расположенный сбоку под потолком на боковой гарнитуре поручень необходим:

- для сидящих сзади пассажиров при езде по плохим дорогам,
- для более удобного доступа к задним сиденьям,
- для более удобной высадки с задних сидений.

# Задние сиденья

Заднее сиденье с неразъемной подушкой и складывающейся спинкой слева на (2/3) или справа на (1/3), позволяет трансформировать загрузочное пространство багажного отсека.

## Складывание спинки



- ☞ При необходимости, сдвиньте соответствующий модуль вперед.
- ☞ Уложите ремень безопасности сбоку от спинки.
- ☞ Опустите подголовники в нижнее положение.

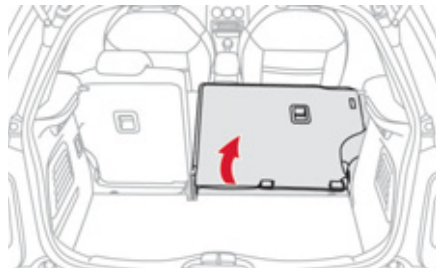
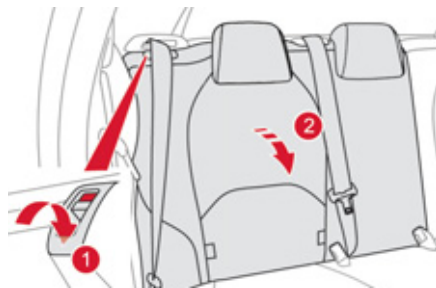

- ☞ Потяните на себя за рычаг 1, чтобы снять спинку 2 с фиксаторов,
- ☞ Опустите спинку 2 на сиденье.

## Установка спинки на место

При установке спинки на место:

- ☞ Поднимите спинку 2 и зафиксируйте ее.
- ☞ Проверьте, что красный индикатор, расположенный на уровне ручки 1 не горит.

 При установке спинки на место обращайте внимание на то, что ремни безопасности не зажаты.

## Задние подголовники

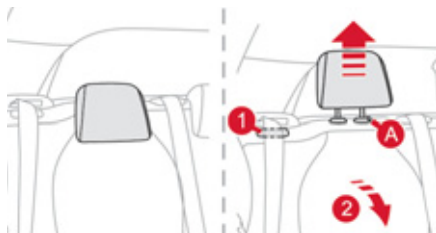

Устанавливаются только в верхнее и нижнее (сложенное) положение.

Подголовники съемные.

Для того, чтобы снять подголовник:

- ☞ снимите спинку при помощи ручки 1,
- ☞ слегка потяните на себя спинку 2,
- ☞ потяните за подголовник вверх и поднимите его до упора,
- ☞ затем нажмите на фиксатор А.



Не ездите со снятыми подголовниками; они всегда должны быть установлены и правильно отрегулированы.

## Регулировка положения рулевого колеса

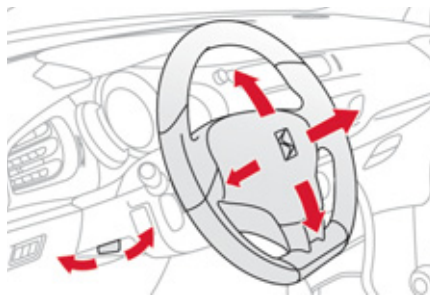

- ☞ **На неподвижном автомобиле** поднимите рычаг блокировки, чтобы освободить рулевое колесо.
- ☞ Установите рулевое колесо в удобное для Вас положение по высоте и вылету.
- ☞ Опустите рычаг блокировки для фиксации рулевого колеса в этом положении.



В целях безопасности производите регулировку только на неподвижном автомобиле.

# Зеркала заднего вида

## Наружные зеркала заднего вида

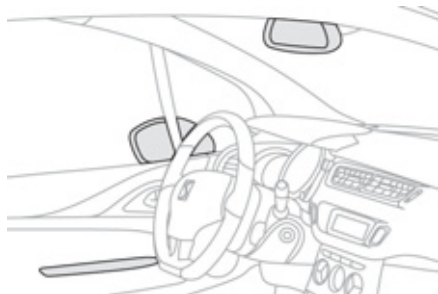

Зеркала настраиваются так, чтобы обеспечивался боковой обзор обстановки сзади при обгоне или при заезде на стоянку. Кроме того, зеркала можно складывать при парковке в тесном месте.

### Обогрев зеркал



При наличии в комплектации автомобиля, обогрев наружных зеркал заднего вида включается при работающем двигателе нажатием на выключатель обогрева заднего стекла (см. раздел "Обогрев - Удаление инея и конденсата с заднего стекла").

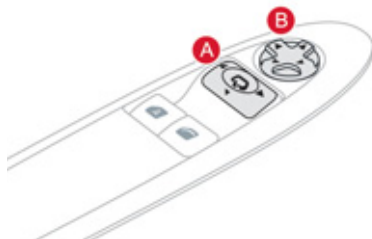

### Настройка

- ☞ Выберите переключателем **A** левое или правое зеркало заднего вида.
- ☞ Перемещая рукоятку **B** в четырех направлениях, отрегулируйте положение выбранного зеркала.
- ☞ Верните переключатель **A** в исходное центральное положение.



Объекты, наблюдаемые в зеркалах заднего вида водителя и пассажира кажутся более удаленными, чем они есть на самом деле. Необходимо это учитывать для правильной оценки расстояния до движущихся сзади автомобилей.

### Складывание

- ☞ Извне: запиrite автомобиль при помощи пульта дистанционного управления или ключа.
- ☞ Из салона: включите зажигание и потяните за ручку **A** из среднего положения назад.



Если зеркала были сложены при помощи ручки **A**, они не станут в рабочее положение при отпирании автомобиля. Для этого нужно вновь потянуть за ручку **A**.

### Рабочее положение

- ☞ Извне: отпирите автомобиль при помощи пульта дистанционного управления или ключа.
- ☞ Из салона: включите зажигание и потяните за ручку **A** из среднего положения назад.



Функцию складывания и открывания зеркал в рабочее положение при помощи пульта дистанционного управления можно отключить, обратившись в сервисную сеть CITROËN или в специализированный техцентр. Не складывайте и не открывайте вручную зеркала, снабженные электрическим приводом.



## Салонное зеркало заднего вида

Регулируемое зеркало заднего вида для обеспечения водителю обзора сзади по центру.

Затемненное зеркало позволяет водителю избежать ослепления фарами сзади идущих автомобилей, солнца...



В целях безопасности отрегулируйте зеркала так, чтобы сократить "мертвые зоны".

### Зеркало с ручной регулировкой режима "день/ночь"

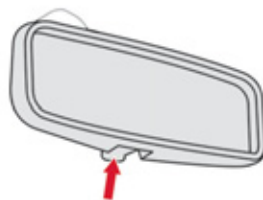

#### Настройка

- ☞ Отрегулируйте положение зеркала так, чтобы оно обеспечивало оптимальную видимость в дневном режиме обзора.

#### Положение "день"/"ночь"

- ☞ Потяните за рычажок, чтобы перевести зеркало в антибликовый режим "ночь".
- ☞ Нажмите на рычажок, чтобы перевести зеркало в нормальный режим "день".

### Зеркало заднего вида с автоматической регулировкой "день"/"ночь"



В автомобиле имеется датчик, определяющий уровень освещенности в задней части автомобиля, благодаря которому в нутрисалонное зеркало заднего вида обеспечивает автоматический плавный переход от дневного к ночному режиму работы.



Чтобы обеспечить оптимальную видимость при маневрировании автомобиля, поверхность зеркала автоматически осветляется при включении передачи заднего хода.

# 0004

## Открывающиеся элементы кузова

В данном разделе представлена следующая информация: ключ с дистанционным управлением, электрические стеклоподъемники, центральный электрический замок дверей и багажного отделения (блокировка и разблокирование), доступ к топливному баку.

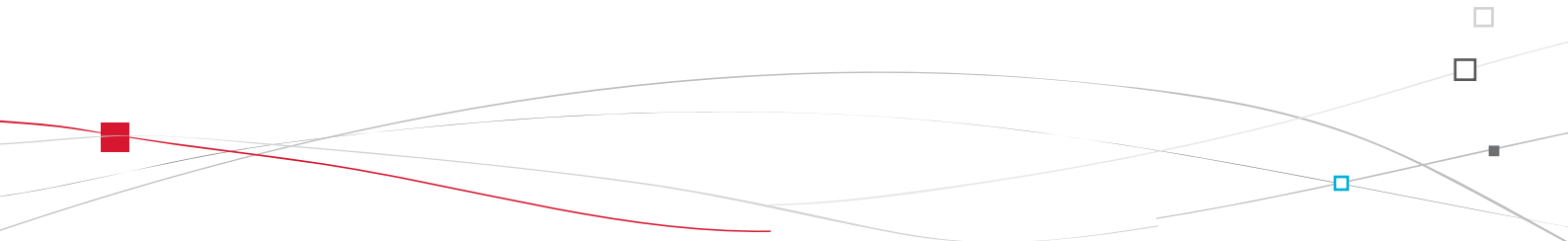



# Ключ с дистанционным управлением

Такая система позволяет отпирать и запирать автомобиль, вставив ключ в замок, либо с некоторого расстояния. С помощью такого ключа можно определять местонахождение автомобиля, запускать двигатель а также включать противоугонную защиту.

## Отпирание автомобиля

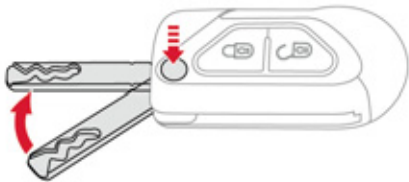

### Отпирание замков при помощи пульта дистанционного управления



☞ Нажмите на символ открытого замка, чтобы отпереть автомобиль.

### Раскрывание ключа

☞ Нажмите на кнопку, чтобы раскрыть ключ.

### Отпирание замков при помощи ключа

☞ Поверните ключ влево в замке двери водителя, чтобы отпереть автомобиль.

Отпирание замков автоматически подтверждается быстрым миганием фонарей указателей поворотов в течение около двух секунд. Одновременно, в зависимости от комплектации автомобиля, разворачиваются в рабочее положение зеркала заднего вида.

## Закрывание автомобиля

### Закрывание при помощи ПДУ



☞ Нажмите на кнопку с символом закрытого замка, чтобы заблокировать замки автомобиля.

### Закрывание при помощи ключа

☞ Поверните ключ вправо в замке двери водителя, чтобы заблокировать все замки автомобиля.

Закрывание замков автоматически подтверждается загоранием фонарей указателей поворотов примерно на две секунды.

Одновременно, в зависимости от комплектации автомобиля, зеркала заднего вида складываются.

**i** Если какая-либо дверь или дверь багажного отделения закрыты неплотно, центральный замок не сработает. При случайном открывании закрытого автомобиля его замки вновь заблокируются автоматически через 30 секунд, если после открывания замков ни одна дверь, в том числе и дверь багажного отделения не будет открыта.

**i** Функцию автоматического складывания и разворачивания наружных зеркал заднего вида при помощи пульта дистанционного управления можно отключить, попросив об этом специалистов сервисной сети CITROËN или специализированного техцентра.

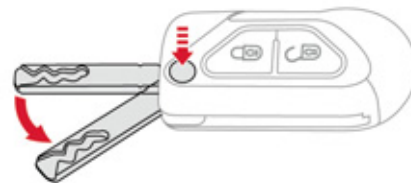

### Складывание ключа

☞ Нажмите на эту кнопку и сложите ключ.

## Поиск автомобиля на стоянке



Нажмите на кнопку с изображением закрытого замка, чтобы быстро отыскать свой автомобиль на стоянке.

При этом загорятся плафоны, а фонари указателей поворотов будут мигать в течение нескольких секунд.

## Противоугонная защита

### Электронная блокировка запуска двигателя

В корпус ключа встроена интегральная микросхема с индивидуальным кодом. При включении зажигания он распознается противоугонной системой и запуск двигателя становится возможным. Сразу после выключения зажигания система электронной блокировки запирает электронный блок управления двигателем, исключая его несанкционированный запуск.

**SERVICE** В случае неисправности системы загорится этот сигнализатор, зазвучит зуммер, а на многофункциональном дисплее появится сообщение.

При этом запуск двигателя окажется невозможным. Срочно обратитесь в сервисную сеть CITROËN.

## Замок зажигания

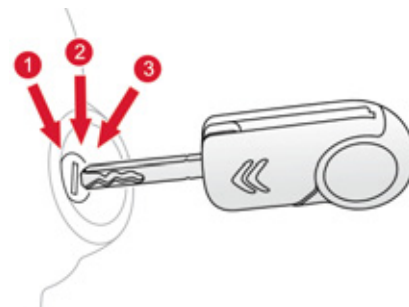

- Положение 1: **Стоп**
- Положение 2: **Зажигание**
- Положение 3: **Стартер**



## Запуск двигателя

- ☞ Вставьте ключ в замок зажигания. Система распознает код запуска двигателя.
- ☞ Поверните ключ до упора в сторону панели приборов в положение **3 (Запуск)**.
- ☞ Как только двигатель запустится, отпустите ключ.

## Выключение двигателя

- ☞ Остановите автомобиль.
- ☞ Поверните ключ до упора к себе в положение **1 (Stop)**.
- ☞ Извлеките ключ из замка зажигания.



Не прикрепляйте к ключу тяжелые предметы, которые могут смещать его осевое положение в замке и приводить к сбоям в работе оборудования.



### Сигнализатор забытого ключа

О ключе, забытом в замке зажигания, Вас известит звуковой сигнал, как только Вы откроете свою дверь.

## Если пульт дистанционного управления не работает

После отключения аккумуляторной батареи, замены элемента питания в пульте или в случае сбоев в его работе становится невозможным открыть, закрыть или отыскать на стоянке автомобиль.

- ☞ На первых порах Вы можете воспользоваться ключом для отпирания и запираения замков на автомобиле.
- ☞ Далее необходимо провести инициализацию пульта дистанционного управления.

Если проблема не устранится, срочно обратитесь в сервисную сеть CITROËN.

## Инициализация

- ☞ Выключите зажигание.
- ☞ Поверните ключ в положение **2 (Контакт)**.
- ☞ Сразу нажмите на несколько секунд на кнопку запираения замков.
- ☞ Выключите зажигание и выньте ключ из замка зажигания.

Пульт дистанционного управления вновь готов к работе.

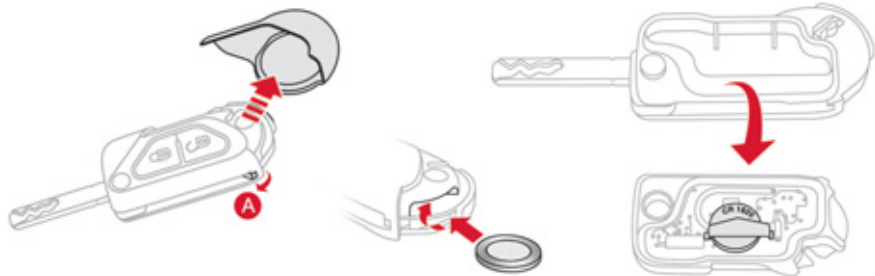

## Замена элемента питания

Артикул элемента питания: CR1620/3 вольт.

### SERVICE

Об истощенном элементе питания Вас известят этот сигнализатор на панели приборов, сигнал зуммера и сообщение на многофункциональном дисплее.

- ☞ Раскройте ключ.
- ☞ Освободите хромированную накладку нажатием на выступ **A**.
- ☞ Удерживайте выступ **A** нажатым и снимите хромированную накладку, сдвинув ее на 45°.

- ☞ Раскройте корпус пульта, вставив монету в паз и повернув ее.
- ☞ Выньте старую батарейку из гнезда.
- ☞ Вставьте новый элемент питания в гнездо с соблюдением прежней полярности.
- ☞ Закройте корпус пульта, установите хромированную накладку.
- ☞ Проведите инициализацию пульта.

## Если ключи потеряны

Обратитесь в сервисную сеть CITROËN, захватив с собой технический паспорт автомобиля и документ, удостоверяющий Вашу личность. Сотрудник сети CITROËN восстановит код ключа и транспондера и закажет для Вас новый.

## Пульт дистанционного управления

Пульт дистанционного управления представляет собой весьма восприимчивый высокочастотный передатчик, поэтому следует избегать случайных нажатий на кнопки пульта, когда он находится в Вашем кармане - это может привести к произвольному отпиранию замков, которого Вы можете не заметить. Запрещается бесцельно "теребить" кнопки пульта дистанционного управления, находясь вдали от автомобиля. Это может сбить все настройки пульта и его придется вновь инициализировать. Пока ключ с пультом находится в замке зажигания, пульт не работает, даже при выключенном зажигании (не считая режима инициализации).

## Запирание замков

Включенная при вождении блокировка дверных замков может осложнить спасателям доступ в автомобиль в случае необходимости. В целях обеспечения безопасности (если в автомобиле остаются дети), вынимайте ключ из замка зажигания, даже если Вы отлучаетесь на короткое время.

## Противоугонная защита

Запрещается вносить какие-либо изменения в электронную противоугонную систему автомобиля, так как это может вывести ее из строя.

## При покупке подержанного автомобиля

Рекомендуется изменить код ключей, обратившись в сервисную сеть CITROËN, в этом случае Вы будете уверены, что Ваши ключи - единственные, которые позволяют запустить двигатель Вашего автомобиля.



Не выбрасывайте отслужившие элементы питания ключа-пульта, так как в них содержатся вещества, загрязняющие окружающую среду. Их следует сдавать на специализированные пункты сбора таких отходов.

# Стеклоподъемники

Система, предназначенная для управления открыванием и закрыванием окон с использованием механических или автоматических стеклоподъемников. Комплектуется со стороны водителя функцией защиты от защемления.

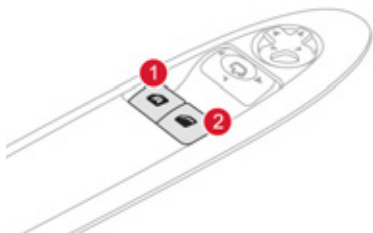

1. Выключатель стеклоподъемника двери водителя.
2. Выключатель стеклоподъемника правой передней двери.

 Выключатели стеклоподъемников остаются активными в течение 45 секунд после выключения зажигания или до открытия одной из дверей. В течение этих 45 секунд при открытии двери во время перемещения стекла стекло останавливается. Новая команда будет выполнена стеклоподъемником только после включения зажигания.

## Электрические стеклоподъемники со стороны пассажира



- ☞ Нажмите на клавишу или потяните ее. Стекло остановится, как только Вы отпустите клавишу.

## Импульсные электрические стеклоподъемники со стороны водителя



Стеклоподъемники работают в двух режимах:

- **ручной режим**
  - ☞ Нажмите на клавишу или потяните ее, не преодолевая точку упора. Стекло остановится, как только Вы отпустите клавишу.
- **автоматический режим**
  - ☞ Нажмите на клавишу или потяните ее, преодолев точку упора. Стекло полностью открывается или закрывается при отпущенной клавише.
  - ☞ Повторное нажатие на клавишу останавливает стекло.

## Автоматическая защита от заземления стеклом

Со стороны водителя электрические импульсные стеклоподъемники снабжены функцией защиты от заземления. Если поднимающееся стекло наталкивается на препятствие, оно останавливается и частично опускается.



При самопроизвольном опускании стекла во время его подъема (например, в случае обледенения):

- ☞ нажмите на клавишу выключателя, преодолев точку упора и отпустите ее; при этом стекло полностью опустится,
- ☞ сразу после этого потяните ее, не преодолевая точку упора, и удерживайте вплоть до полного закрытия окна,
- ☞ после закрытия не отпускайте клавишу еще примерно в течение одной секунды.

**Во время выполнения этих операций функция автоматической защиты от заземления стеклом не работает.**

## Инициализация

В случае сбоев в работе стеклоподъемника необходимо провести его переинициализацию:

- ☞ отпустите клавишу и вновь потяните до полного закрытия окна,
- ☞ после закрытия окна задержите ее еще на секунду,
- ☞ нажмите на клавишу, чтобы стекло опустилось автоматически.

**Во время выполнения этих операций функция автоматической защиты от заземления стеклом не работает.**



Не оставляйте ключ в замке зажигания, даже если Вы отлучаетесь на короткое время. В случае заземления поднимающимся стеклом немедленно включите обратный ход, нажав на соответствующую клавишу. Если водитель включает стеклоподъемники со стороны пассажира, ему следует проследить за тем, чтобы в этот момент никто не препятствовал свободному движению стекла вверх. Водитель обязан следить за тем, чтобы пассажир правильно пользовался стеклоподъемниками. Не выпускайте из внимания детей во время работы стеклоподъемников.

# Двери

## Открытие

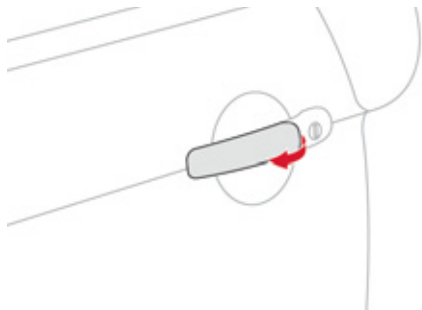

### Извне

- ☞ Разблокируйте замки при помощи пульта дистанционного управления или ключа, после чего потяните за дверную ручку.



### Из салона

- ☞ Потяните за ручку передней двери, чтобы открыть ее; одновременно разблокируются замки всех дверей.

## Закрытие

Если какая-либо дверь закрыта неплотно:



- при работающем двигателе загорается на несколько секунд этот сигнализатор в сопровождении сообщения на многофункциональном дисплее,
- на движущемся автомобиле (со скоростью выше 10 км/ч) на несколько секунд загорается этот сигнализатор, звучит зуммер, а на многофункциональный дисплей выводится сообщение.

## Кнопка центрального замка



Эта система предназначена для запираения и отпираения замков дверей нажатием на расположенную в салоне кнопку центрального замка.

### Запирание

☞ Нажмите на кнопку **A**, чтобы запереть автомобиль.

При этом загорится красный светодиод кнопки.

**i** Если какая-либо дверь не закрыта, внутрисалонный выключатель центрального замка работать не будет.

### Отпирание

☞ Еще раз нажмите на кнопку **A**, чтобы отпереть автомобиль.

При этом красный светодиод кнопки погаснет.

**i** Если автомобиль был заперт снаружи, красный светодиод будет мигать, а кнопка **A** работать не будет.

☞ В таких случаях для отпираения замков следует воспользоваться пультом дистанционного управления или ключом.

## Центральный автоматический замок

Эта система предназначена для автоматического запираения или отпираения замков дверей и дверцы багажника на автомобиле, находящемся в движении. Данную функцию Вы можете как активировать, так и отключать.

### Запирание замков

По достижении автомобилем скорости выше 10 км/ч замки дверей и дверцы багажника запираются автоматически.

**!** Если какая-либо дверь не закрыта, автоматическое запираение центрального замка не срабатывает. Если дверца багажника открыта, автоматическое запираение замков дверей остается активным.

### Отпирание замков

☞ При движении со скоростью выше 10 км/ч нажмите на кнопку **A**, чтобы на мгновение отпереть замки дверей и дверцы багажника.



## Активирование функции

- ☞ Нажмите и удерживайте более двух секунд кнопку **A**.

На многофункциональном дисплее появится подтверждение в сопровождении звучащего зуммера.

## Отключение функции

- ☞ Еще раз нажмите и удерживайте более двух секунд кнопку **A**.

На многофункциональном дисплее появится подтверждение в сопровождении звучащего зуммера.

## Аварийное отпирание замков

Эта система служит для механического запираения и отпирания дверных замков в случае выхода из строя центрального замка или аккумуляторной батареи.

- 📘 В случае неисправности системы, нужно отсоединить батарею, чтобы запереть багажник и обеспечить таким образом полную блокировку автомобиля.

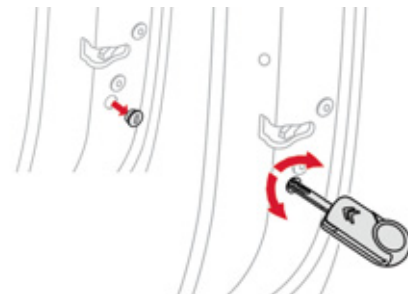

## Запирание двери водителя

- ☞ Вставьте ключ в замок и поверните его право.

## Отпирание двери водителя

- ☞ Вставьте ключ в замок и поверните его влево.

## Запирание передней правой двери

- ☞ При помощи ключа снимите черную заглушку, расположенную на торце двери.
- ☞ Вставьте ключ в выемку и поверните его до упора.
- ☞ Выньте ключ и установите на место заглушку.

## Отпирание передней правой двери

- ☞ Потяните за внутрисалонную ручку привода замка.

## Багажное отделение

### Открывание

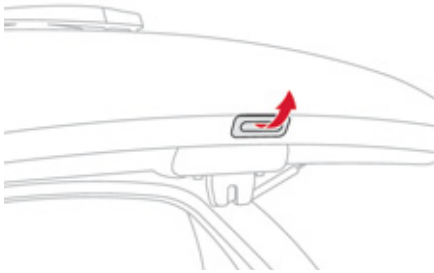

- ☞ Откройте замки автомобиля пультом дистанционного управления или ключом, потяните за ручку и поднимите крышку багажника.

### Закрывание

- ☞ Опустите дверь багажного отделения, потянув ее за специальную ручку, расположенную с внутренней стороны.

Если крышка багажника закрыта неплотно:



- **при работающем двигателе** загорается этот сигнализатор, а на многофункциональном дисплее появляется сообщение на несколько секунд,
- **на движущемся автомобиле** (на скорости выше 10 км/ч) загорается этот сигнализатор, звучит зуммер, а на многофункциональном дисплее появляется сообщение на несколько секунд.

### Экстренное открывание багажника из салона

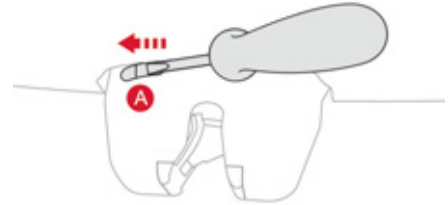

Система, позволяющая отпереть замок двери багажного отделения механическим способом в случае выхода из строя аккумуляторной батареи, либо центрального замка автомобиля.

### Отпирание замка

- ☞ Сложите заднее сиденье, чтобы получить доступ к замку изнутри багажного отсека.
- ☞ Вставьте небольшую отвертку в отверстие **A** замка, чтобы открыть багажник.

# Топливный бак

Емкость бака: около 50 литров (на автомобилях с бензиновым двигателем) или 48 литров (на автомобилях с дизельным двигателем); (в зависимости от модификации: около 30 л (на бензиновых и дизельных версиях)).

## Минимальный остаток топлива



Когда количество топлива в баке снижается до минимально допустимого уровня, на панели приборов загорается сигнализатор. При его первичном загорании в баке остается **около 5 литров топлива**.

Срочно заправьтесь, чтобы не остаться без топлива. В случае полной выработки топлива в баке (на автомобиле с дизельным двигателем) действуйте согласно рекомендациям, изложенным в главе "Проверки".

## Заправка бака топливом

На внутренней поверхности люка наклеена табличка, напоминающая о разрешенных сортах топлива для Вашего автомобиля. Датчик уровня топлива определит его только при дозаправке не менее 5 литров.



При использовании системы "Стоп & Старт" никогда не выполняйте заправку автомобиля топливом, если двигатель находится в режиме STOP; обязательно выключите зажигание при помощи ключа.

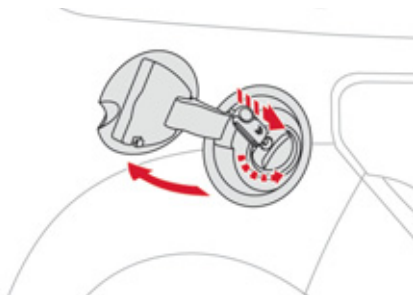

Для заправки с соблюдением мер безопасности:

- ☞ **обязательно выключите двигатель,**
- ☞ откройте люк топливозаправочной горловины,
- ☞ вставьте ключ в замок крышки и поверните его влево,



Ключ не будет выниматься из крышки бака до тех пор, пока она не будет надета на горловину. При открывании крышки горловины бака слышится шум всасываемого в бак воздуха. Это нормальное явление, которое связано с тем, что топливная система герметична и находится под разрежением.

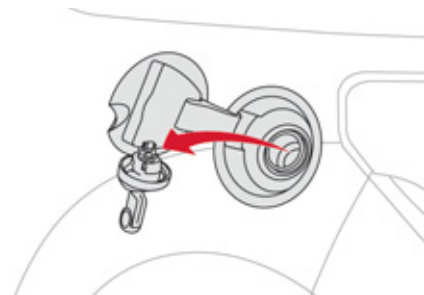

- ☞ снимите крышку с горловины и повесьте ее на крючок с внутренней стороны люка,
- ☞ заправьте полный бак, **но не продолжайте попытки долить топливо после третьего отключения заправочного пистолета;** это может привести к сбоям в работе некоторых систем.

По окончании заправки:

- ☞ заверните крышку на горловине,
- ☞ поверните ключ вправо и выньте его из крышки,
- ☞ закройте люк.



## Качественные характеристики топлива для бензиновых двигателей

Бензиновые двигатели вполне могут работать на смесях бензина с биодобавками типа E10 (содержащих 10 % этанола), отвечающих требованиям европейских стандартов EN 228 и EN 15376. Топливные смеси типа E85 (с содержанием 85 % этанола) предназначены только для тех автомобилей, которые рассчитаны на работу с этим видом топлива (двигатели "BioFlex"). При этом качество этанола должно соответствовать европейскому стандарту EN 15293. Лишь в Бразилию поставляются автомобили, созданные специально для работы на топливе, содержащем до 100 % этанола (тип E100).

## Качественные характеристики топлива для дизельных двигателей

Дизельные двигатели вполне могут работать на биотопливе, отвечающем требованиям современных и перспективных европейских стандартов (смесь дизельного топлива, соответствующего стандарту EN 590 с биотопливом, отвечающим стандарту EN 14214), реализуемом через сеть автозаправочных станций (с допустимым содержанием диметилэфира 0... 7 %). Некоторые дизельные двигатели могут работать на биотопливе B30, но лишь при условии строгого соблюдения особо оговоренных правил технического обслуживания. Обратитесь в сервисную сеть CITROËN или в специализированный техцентр. Категорически запрещается заправлять автомобиль какими-либо иными видами топлива или биодобавок (хоть чистыми, хоть разбавленными маслами растительного либо животного происхождения, бытовыми сортами топлива и т.п.) - это может привести к выходу из строя двигателя и его системы питания.

## Ограничитель заливного патрубка бака\*

На автомобилях с дизельным двигателем горловина топливного бака снабжена устройством, мешающим залить в него бензин. Это позволяет избежать случайной заправки бака ненадлежащим топливом и, как следствие, - выхода двигателя из строя.

Расположенный на входе в бак ограничитель срабатывает при снятии крышки с горловины.

### Принцип действия ограничителя

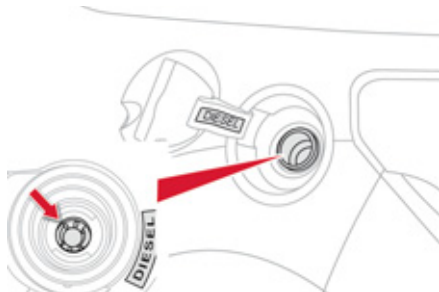

При попытке залить бензин в бак для дизельного топлива, пистолет упрется в ограничитель. Вход в горловину блокируется и заправка бензином становится невозможной.

**В таком случае не пытайтесь вставить пистолет силой: воспользуйтесь пистолетом для дизельного топлива.**

**i** Возможно использование канистры для заправки топливного бака. Чтобы топливо вытекало свободно, поднесите патрубок канистры поближе к ограничителю, не касаясь его заслонки.

### **i** Зарубежные поездки

За рубежом заправочные пистолеты для дизельного топлива могут быть иными, поэтому заправка может оказаться невозможной из-за ограничителя на входе в горловину Вашего бака. Перед поездкой за рубеж, узнайте в сервисной сети CITROËN, совместима ли заправочная система Вашего автомобиля с заправочными автоматами в стране, в которую Вы направляетесь.

Данное оборудование будет устанавливаться на автомобилях текущего модельного года.

\* В зависимости от страны поставки автомобиля.

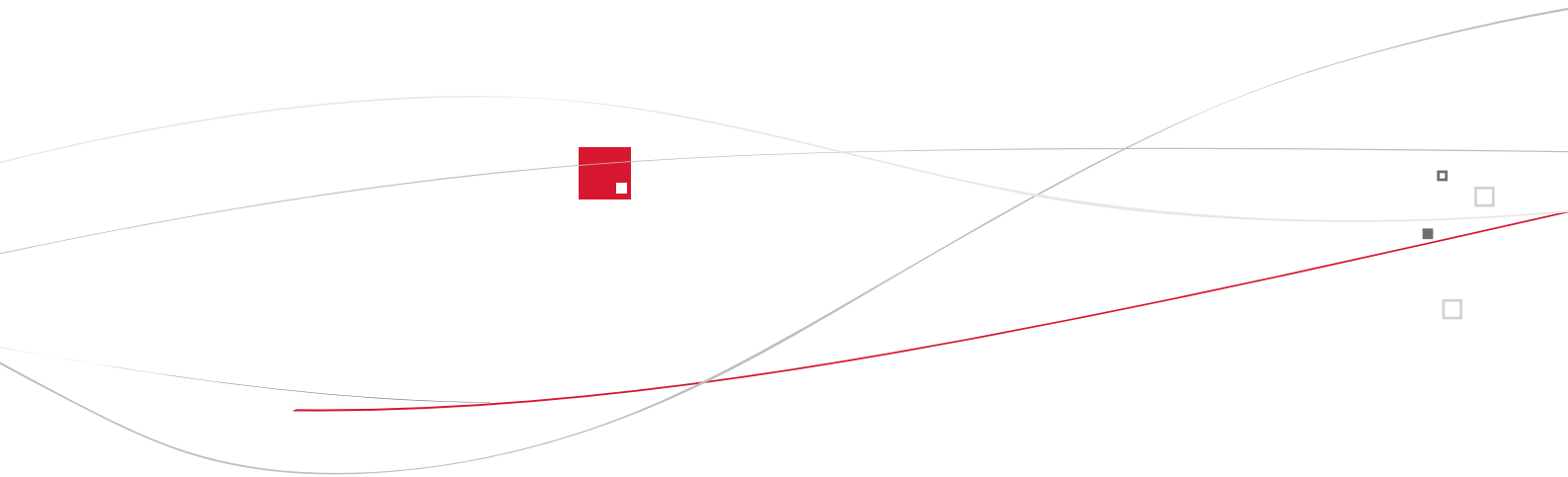

# 0005

## Обзорность

В данном разделе представлена информация о переключателях световых приборов и стеклоочистителей, корректировке фар, подсветке салона, освещении на дороге и, в частности, о светодиодном дневном освещении - настоящем открытии для вашего автомобиля.

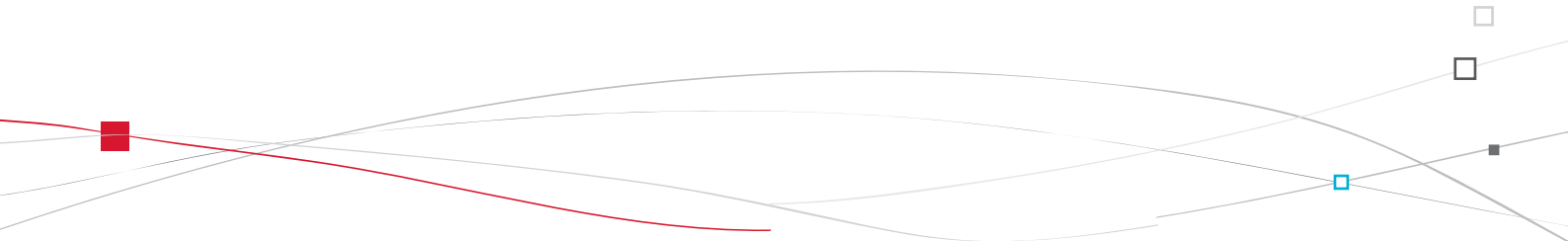

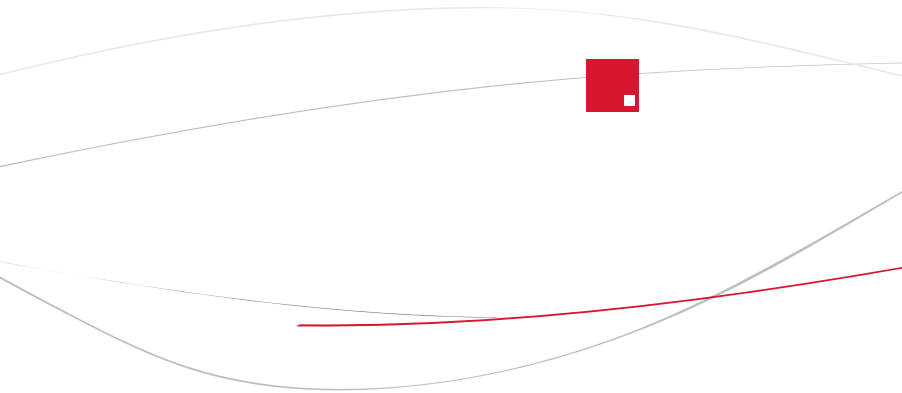

# Переключатель световых приборов

Комбинированное устройство, служащее для управления системами освещения и световой сигнализации автомобиля.

## Основные световые приборы      Настраиваемые системы

Автомобиль оборудован передними и задними световыми приборами, позволяющими водителю адаптироваться к условиям освещенности дороги в зависимости от погодных условий:

- стояночные огни - чтобы Ваш автомобиль был замечен,
- фары ближнего света - для освещения дороги, не ослепляя остальных водителей,
- фары дальнего света - для улучшения видимости и обзора дороги, если она свободна от других участников движения.

В зависимости от комплектации автомобиля, на нем можно настраивать автоматическую работу следующих функций:

- задержка выключения фар,
- автоматическое включение световых приборов;



В определенных погодных-климатических условиях (например, при низкой температуре, высокой влажности и т.д.) на внутренней поверхности стекол фар и задних фонарей на короткое время может оседать конденсат - это обычное явление; он исчезает в течение нескольких минут после включения фар.

## Дополнительные световые приборы

Остальные световые приборы используются для обеспечения обзорности в особых условиях:





- задний противотуманный фонарь для наилучшей видимости издалека,
- передние противотуманные фары для наилучшей видимости автомобиля,
- светодиодное дневное освещение для лучшей видимости автомобиля днем.



## Ручные переключатели

Управление включением световых приборов осуществляется самим водителем при помощи кольцевого переключателя **A** и ручки **B**.

**A.** Кольцевой переключатель основных световых приборов: вращая кольцо, установите соответствующий символ напротив метки.

-  Фары и фонари выключены.
-  Световые приборы работают в автоматическом режиме.
-  Включены только стояночные фонари,
-  Включены фары ближнего или дальнего света.

**B.** Ручка переключателя ближнего/дальнего света фар (потянуть для переключения). В режиме выключенных световых приборов и включенных стояночных фонарей водитель может включить фары дальнего света, потянув рычаг переключателя на себя ("подать сигнал фарами") - они будут гореть, пока переключатель не будет отпущен.

## Контрольные лампы и сигнализаторы

Работа выбранных световых приборов подтверждается загоранием соответствующей контрольной лампы на приборной панели.

Приборная панель автомобиля оборудована постоянной подсветкой. Подсветка приборной панели не зависит от включения освещения.

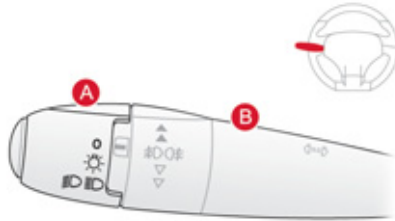

Модель без функции автоматического включения AUTO

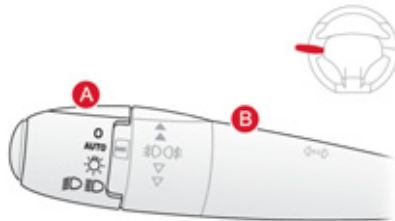

При наличии функции автоматического включения AUTO

## При наличии передних противотуманных фар и заднего противотуманного фонаря

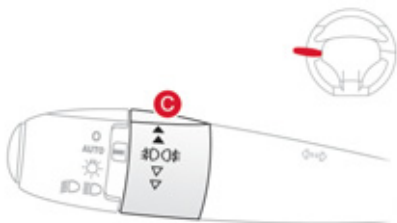

**С.** Кольцевой переключатель противотуманных световых приборов. Они загораются вместе с фарами ближнего и дальнего света.



Противотуманные фары и задний противотуманный фонарь

Поверните ручку **С**:

- ☞ Для включения передних противотуманных фар: вперед один раз.
- ☞ Для включения заднего противотуманного фонаря: вперед два раза,
- ☞ Для выключения заднего противотуманного фонаря: назад один раз,
- ☞ Для выключения передних противотуманных фар: назад 2 раза.

При автоматическом выключении световых приборов (на автомобилях с функцией AUTO) или при ручном выключении фар ближнего света противотуманные световые приборы и стояночные огни продолжают гореть.

- ☞ Для выключения противотуманных световых приборов поверните кольцевой переключатель назад, при этом стояночные огни продолжают гореть.



В ясную и дождливую погоду, как днем, так и ночью, пользование передними противотуманными фарами и задним противотуманным фонарем запрещено. При таких погодных условиях они могут оказывать ослепляющее действие на других участников дорожного движения. Не забывайте выключать противотуманные фары и задний противотуманный фонарь, как только их необходимость отпадет.



## Сигнализатор невыключенного освещения

После выключения зажигания все освещение автоматически выключается, кроме случая, когда активирована функция автоматического освещения сопровождения.

Если водитель не выключил световые приборы, его известит об этом звуковой сигнал, как только он выключит зажигание и откроет свою дверь.



## Включение сопровождающего освещения вручную

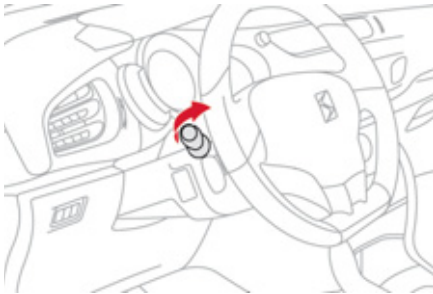

Задержка выключения световых приборов служит для поддержания фар ближнего света во включенном состоянии в течение некоторого времени после выключения зажигания с тем, чтобы осветить водителю путь при выходе из автомобиля в условиях слабой освещенности.

### Включение функции

- ☞ Выключите зажигание и подайте краткий "проблесковый сигнал" дальним светом фар при помощи выключателя световых приборов.
- ☞ Повторный "проблеск" останавливает действие функции.

### Выключение функции

По истечении заданного вручную промежутка времени функция отключается автоматически.

## Автоматическое включение световых приборов

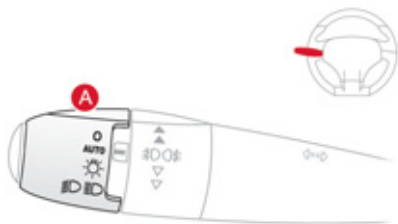

Габаритные фонари и ближний свет фар включаются автоматически в случае слабого наружного освещения или в некоторых случаях при включенном стеклоочистителе.

Они выключаются, как только наружное освещение приходит в норму, или стеклоочиститель выключен.

### Включение

- ☞ Поверните кольцевой выключатель **A** в положение "AUTO". Автоматическое включение подтверждается сообщением на многофункциональном дисплее.

### Выключение

- ☞ Поверните кольцевой выключатель **A** в любое положение, кроме "AUTO". Автоматическое выключение подтверждается сообщением на многофункциональном дисплее.

### Объединение с функцией автоматической задержки выключения фар

Объединение функции "световая дорожка" с системой автоматического включения фар обеспечивает ей дополнительные возможности:

- установку продолжительности освещения "световой дорожки" на 15, 30 или 60 секунд путем настройки параметров на многофункциональном дисплее (кроме монохромного дисплея А, где продолжительность постоянная и настроена на 60 секунд),
- автоматическое включение "световой дорожки", если система автоматического включения приборов освещения активирована.

### Контроль исправности

**SERVICE** В случае неисправности датчика освещенности включаются фары, на панели приборов загорается этот сигнализатор и/или на многофункциональном дисплее появляется сообщение, сопровождаемое сигналом зуммера. Обратитесь в дилерскую сеть CITROËN или в специализированный цех.



В туманную погоду или в метель датчик наружного освещения может определить уровень освещенности как достаточный. Это значит, что автоматическое включение приборов освещения и световой сигнализации может не сработать. Не закрывайте датчик освещенности, расположенный вместе с датчиком дождя в центре ветрового стекла за зеркалом заднего вида, иначе он не сможет выполнять возложенные на него функции.

## Дневное светодиодное освещение

Дневное освещение специальными фарами впереди способствует наилучшей видимости Вашего автомобиля на дороге в светлое время суток. Оно состоит из двух комплектов по 6 электролюминисцентных диодов, установленных в вертикальных прорезях под каждой фарой.

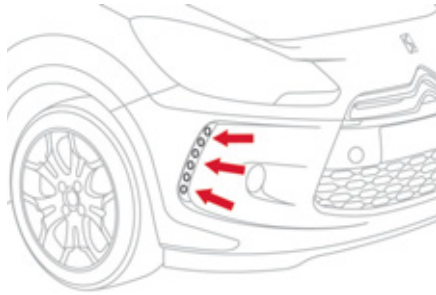

При запуске автомобиля в светлое время суток дневное освещение включается автоматически, если регулятор освещения находится в положении "0" или "AUTO".

При ручном или автоматическом включении фар ближнего света, дальнего света и габаритных огней светодиодное освещение выключается.

## Программирование

Для стран, где вождение автомобиля с включенными фарами в дневное время суток не является обязательным, возможно отключить функцию дневного освещения, перейдя в меню настроек на многофункциональном дисплее.

- i** В странах, где автомобилисты обязаны ездить с включенными фарами в дневное время суток:
- по умолчанию, данная функция всегда активирована и не может быть отключена,
  - габаритные фонари и подсветка номерного знака также включаются и днем,
  - при ручном или автоматическом включении фар ближнего света, дальнего света и габаритных огней светодиодное освещение выключается.

На автомобилях, которые не оборудованы светодиодным освещением, при запуске двигателя автоматически загорятся фары ближнего света.

## Корректировка угла наклона фар

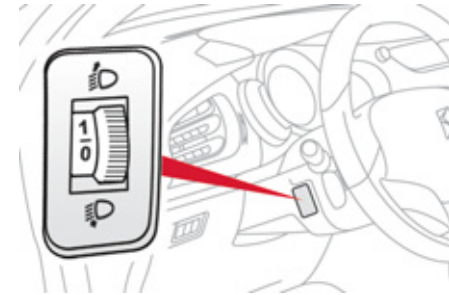

Чтобы не ослеплять других участников дорожного движения, необходимо отрегулировать угол наклона световых пучков фар в зависимости от загрузки автомобиля.

- 0.** Только водитель или водитель + пассажир на переднем сиденье.
- Промежуточное положение.
  - 1.** 5 человек.
  - 5 человек + груз в багажном отделении.
  - 2.** Только водитель + максимально разрешенный груз.

этого положения достаточно, чтобы избежать ослепления. Большие положения могут приводить к ограничению сектора, освещаемого фарами.

- i** Начальное положение регулятора "0".

# Переключатель режимов стеклоочистителя

Устройство, служащее для включения различных режимов работы очистителей ветрового и заднего стекол для удаления с них атмосферных осадков и грязи. Автомобиль может оборудоваться разнообразными стеклоочистителями, позволяющими водителю адаптироваться к условиям видимости дороги в зависимости от погодных условий.

## Настраиваемые системы

В зависимости от комплектации автомобиля, на нем можно настраивать автоматическую работу следующих функций:

- автоматическое включение очистителя ветрового стекла,
- автоматическое включение очистителя заднего стекла при включении передачи заднего хода.

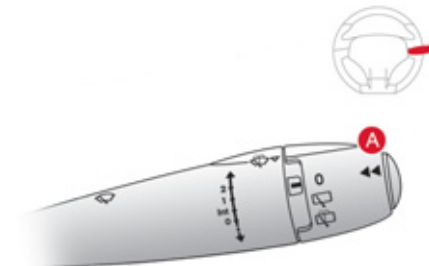

При отсутствии функции автоматического включения стеклоподъемников

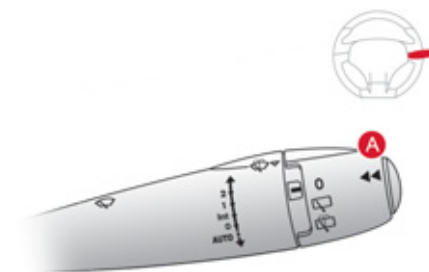

При наличии функции автоматического включения AUTO

## Ручные переключатели

Водитель может включать и выключать стеклоочистители самостоятельно, пользуясь для этого переключателем **A** и кольцевым выключателем **B**.

## Очиститель ветрового стекла

**A.** Переключатель режимов работы стеклоочистителя:

<b>2</b>	быстрый (при интенсивных осадках),
<b>1</b>	нормальный (при умеренном дожде),
<b>Int</b>	прерывистый (в зависимости от скорости автомобиля),
<b>0</b>	выключен,
	прерывистый режим (нажмите книзу и отпустите),
либо	
<b>AUTO</b> ↓	автоматическая работа с переходом в прерывистый режим (см. след. страницу).

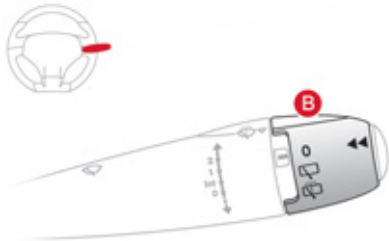

## Очиститель заднего стекла

**!** При обильном снегопаде или интенсивном обледенении, а также при установке устройства для перевозки велосипедов на дверце задка отключите режим автоматического включения очистителя заднего стекла, воспользовавшись для этого меню настройки бортовых систем на многофункциональном дисплее.

**В.** Кольцевой выключатель очистителя заднего стекла:

**0**

выключен,



включен прерывистый режим,



работа одновременно с омывателем (с заданной продолжительностью).

## При движении задним ходом

При включении передачи заднего хода очиститель заднего стекла включится автоматически, если при этом включен очиститель ветрового стекла.

## Настройка

Активирование и отключение этой функции осуществляется при помощи меню настройки бортовых систем на многофункциональном дисплее. Автомобиль поступает в продажу с функцией, активированной по умолчанию.

## Омыватель ветрового стекла

Потяните за рычаг стеклоочистителя к себе. При этом на определенный промежуток времени включится стеклоомыватель и сразу вслед за ним - стеклоочиститель.

## Автоматическая работа переднего стеклоочистителя

Очиститель ветрового стекла включается автоматически, т.е. без вмешательства водителя, в случае дождя (датчик дождя расположен за внутрисалонным зеркалом заднего вида), при этом частота взмахов щеток автоматически регулируется в зависимости от интенсивности осадков.

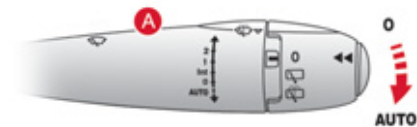

### Активирование

Функция автоматического включения стеклоочистителя активируется водителем, как только он переведет выключатель **A** в положение **"AUTO"**.



При этом на многофункциональном дисплее появится сообщение и на панели приборов загорится световой индикатор.

### Отключение

Функция отключается водителем, как только он переведет выключатель **A** вверх, а затем установит его на **"0"**.



При этом на многофункциональном дисплее появится сообщение и световой индикатор на панели приборов погаснет.



После каждого выключения зажигания более чем на одну минуту, функцию автоматического включения стеклоочистителя необходимо активировать вновь, переведя вниз выключатель **A**.



## Установка щеток стеклоочистителя в вертикальное положение

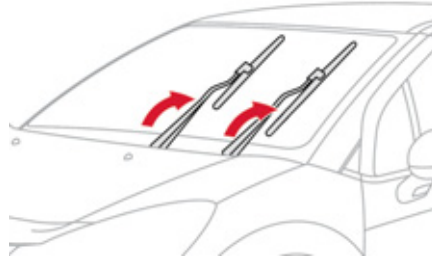

### Если функция неисправна

В случае неисправности автоматической функции стеклоочиститель будет работать в прерывистом режиме. Обратитесь в сервисную сеть CITROËN или в специализированный цех.

**!** Не закрывайте датчик дождя, совмещенный с датчиком освещенности и расположенный на ветровом стекле за зеркалом заднего вида. Перед отправкой автомобиля в автоматическую моечную установку необходимо выключить автоматический режим стеклоочистителя. Зимой, перед тем как включить автоматический режим стеклоочистителя, необходимо сначала дождаться полного оттаивания ветрового стекла.

Это позволит поднять щетки при парковке автомобиля на морозе, очистить их или заменить, не повредив капот. До истечения первой минуты после выключения зажигания переведите рычаг включения стеклоочистителя в любой режим: щетки стеклоочистителя займут вертикальное положение и остановятся. Чтобы уложить щетки в исходное положение, включите зажигание, а затем - стеклоочиститель.

**i** Чтобы плоские щетки "flat-blade" работали долго и надежно мы рекомендуем:

- бережно обращаться с ними,
- систематически промывать их в мыльной воде,
- не подкладывать под них листы картона.
- заменять их при первых признаках износа.

# Плафон

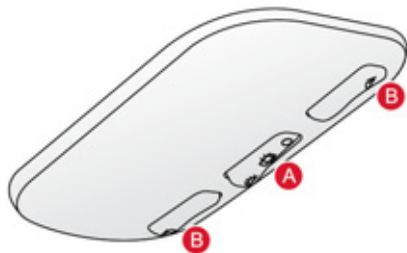

- A. Плафон общего освещения
- B. Плафоны индивидуального освещения

## Плафон общего освещения



В данном положении происходит постепенное увеличение яркости плафона:

- при отпирании автомобиля,
- при извлечении ключа из замка зажигания,
- при открытии двери,
- при нажатии на пульте дистанционного управления на кнопку определения местонахождения автомобиля.

Плафон постепенно гаснет:

- при запирании автомобиля,
- при включении зажигания,
- 30 секунд спустя после закрытия последней двери.



Выключен.



Включен.



В режиме "Включен" продолжительность горения зависит от ситуации:

- при выключенном зажигании - около 10 минут,
- в режиме экономии электроэнергии - около 30 секунд,
- при работающем двигателе - без ограничения.

## Плафоны индивидуального освещения



Включите зажигание и нажмите на соответствующий выключатель.

## Приглушенное освещение салона

Мягкое освещение салона улучшает визуальный комфорт в автомобиле в условиях недостаточной общей освещенности.



### Включение функции

В темное время суток подсветка ниш для ног и вещевого отделения в центре панели управления включается автоматически при включении стояночных фонарей.

### Выключение функции

Плафоны приглушенного освещения автоматически гаснут при выключении стояночных огней.

Их можно выключить вручную, используя кнопку реостата подсветки на приборной панели.

- ☞ Если фары включены, нажмите несколько раз на левую кнопку на приборной панели, чтобы постепенно уменьшить яркость подсветки водительского места.
- ☞ Нажмите заново на кнопку для максимального уменьшения яркости и отключения освещения сопровождения.

## Подсветка багажного отделения



Она загорается автоматически при открывании и гаснет также автоматически при закрывании дверцы задка.



Продолжительность освещения багажного отделения может быть различной:

- при выключенном зажигании - около 10 минут,
- в энергосберегающем режиме - около 30 секунд,
- при работающем двигателе - без ограничения времени.

# 006

## Обустройство салона

В данном разделе представлена информация о внутреннем обустройстве салона: перчаточный ящик и центральный подлокотник со встроенным лотком, разъемы Jack или USB для подключения переносных устройств, коврики, защищающие напольное покрытие и элементы комфорта для багажного отделения.

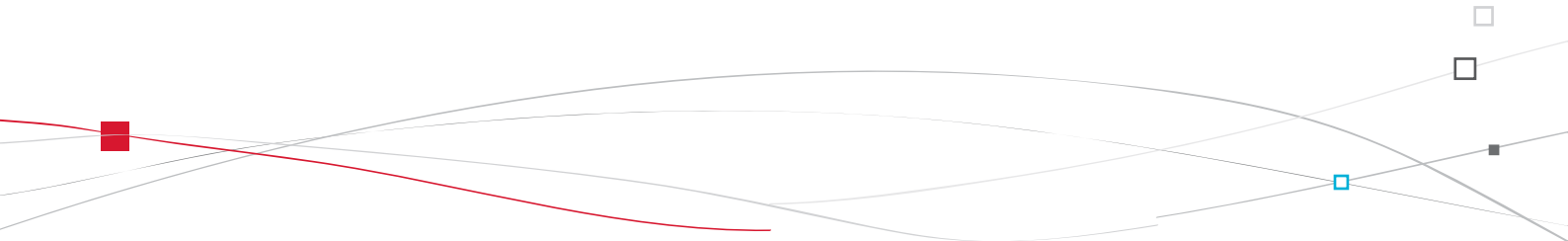



## Оборудование и принадлежности салона

- 1. Солнцезащитный козырек**  
(см. описание на следующей странице)
- 2. Перчаточный ящик с подсветкой**  
(см. на след. странице)
- 3. Дверной карман**
- 4. Верхний лоток**
- 5. Нижний лоток с нескользким ковриком**
- 6. Разъемы USB/Jack**  
(см. на следующей странице)
- 7. Розетка 12 В**  
(см. на след. страницах)
- 8. Центральный подлокотник с лотками**  
(см. на следующей странице)  
или  
Держатель для банок/бутылок

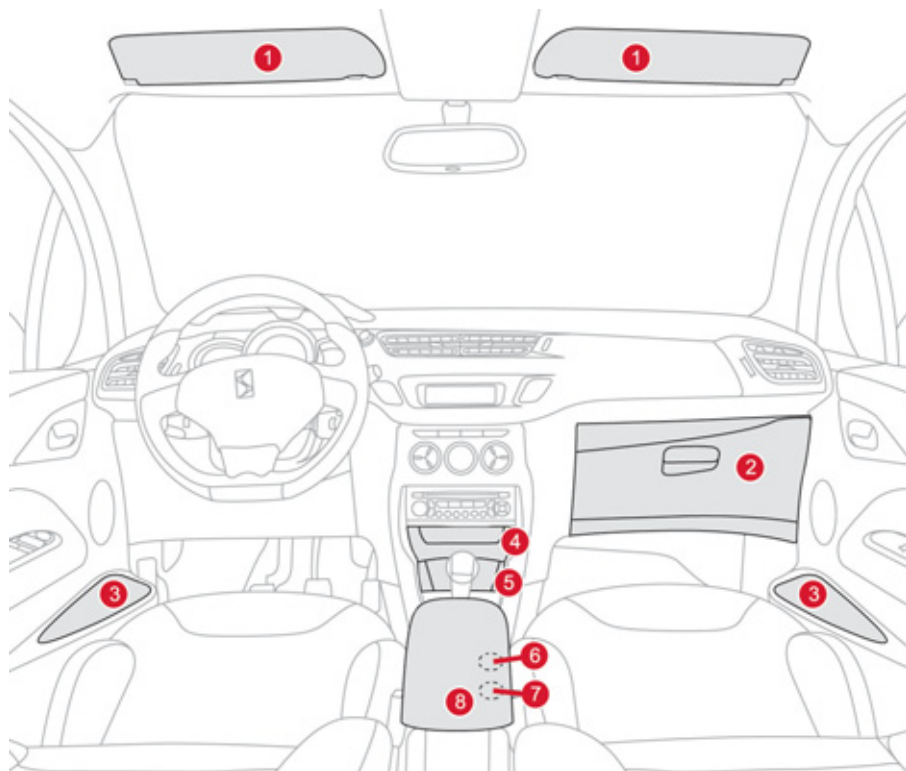

## Противосолнечные козырьки

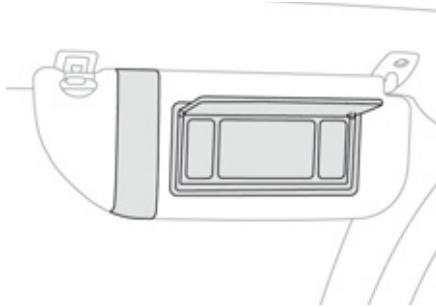

Козырьки защищают от бьющих в лицо прямых и боковых солнечных лучей; на них имеется косметическое зеркало с подсветкой.

- ☞ Включите зажигание и поднимите закрывающую зеркало крышку; подсветка зеркала включится автоматически.

На козырьке имеется карман для хранения различных талонов, чеков и билетов.

## Перчаточный ящик с подсветкой

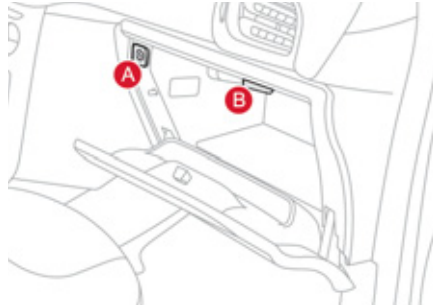

В ящике имеется место, специально отведенное для бутылки с водой. На крышке имеется специальный отсек, предназначенный для хранения бортовой документации.

- ☞ Чтобы открыть крышку, потяните за ручку кверху.

При открывании крышки в ящике загорается лампа подсветки.

В ящике расположен выключатель подушки безопасности переднего пассажира **A**.

В ящик через сопло **B** подается такой же воздух, как и в салон.

## Центральный подлокотник

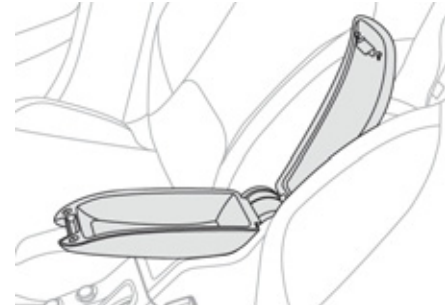

Предназначен для использования водителем и пассажиром, находящимся на переднем сиденье.

## Лотки

- ☞ Для доступа к лотку поднимите крышку подлокотника.
- ☞ Для доступа к лотку под подлокотником полностью откиньте подлокотник назад.

Лотки предназначены для хранения переносных устройств (таких как телефон, MP3 плеер и т.д.), которые можно подключить к разъемам USB/Jack или зарядить от розетки 12 В центральной консоли.

## Разъем JACK

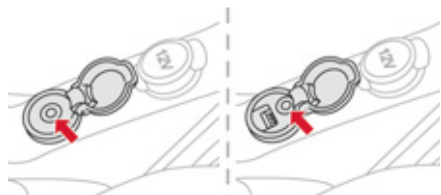

Разъем JACK расположен на центральной консоли "AUX".

Он помогает вам подключить переносное оборудование, такое как цифровой плеер типа iPod® для прослушивания аудиофайлов через автомобильные динамики.

**i** Файлы передаются с вашего переносного аудиоустройства.

Для детального изучения данного оборудования см. раздел Система Autoradio или MyWay" главы "Автомобильная и Телекоммуникационная система".

## USB устройство

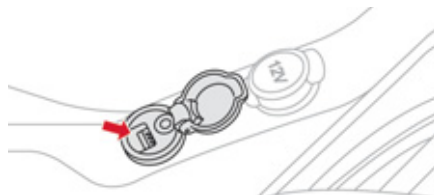

USB-порт расположен на центральной консоли "AUX".

Он помогает вам подключить переносное оборудование, такое как цифровой плеер типа iPod® 5-го и более поздних поколений или флеш-карту USB.

Он считывает форматы аудиофайлов (mp3, ogg, wma, wav...), которые передаются на вашу автомагнитолу. Для их прослушивания в автомобиле используйте наушники. Вы можете управлять файлами посредством подрулевых переключателей или при помощи клавиш на передней панели автомагнитолы. Вы можете просмотреть файлы на многофункциональном дисплее.

**i** Во время использования устройства, осуществляется его автоматическая зарядка.

Для детального изучения данного оборудования см. раздел "Автомобильная и Телекоммуникационная система".

## Розетка 12 В



**i** Чтобы подключить к прикуривателю электрический прибор, работающий от напряжения 12 В (мощностью не более 120 Вт), откройте заглушку прикуривателя и вставьте в него соответствующий штекер прибора.

## Резиновый коврик

Это дополнительный предмет интерьера, служащий для защиты коврового покрытия пола.

### Укладка коврика

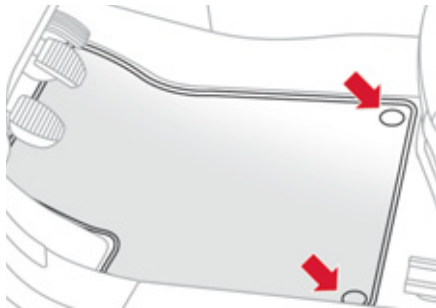

Для первой укладки коврика со стороны водителя используйте только те фиксаторы, которые приложены к нему в комплекте. Остальные коврики просто укладываются на пол.

### Снятие

Чтобы снять коврик водителя:

- ☞ отведите сиденье в крайнее заднее положение,
- ☞ открепите фиксаторы,
- ☞ снимите коврик.

### Повторная укладка

Чтобы уложить коврик водителя:

- ☞ придайте коврику правильное направление,
- ☞ закрепите его, нажав на фиксаторы,
- ☞ убедитесь, что коврик закреплен прочно.



Чтобы ничто не мешало свободному перемещению педалей:

- используйте только ту модель коврика, которая в точности становится на имеющиеся в автомобиле фиксаторы. Эти фиксаторы следует использовать в обязательном порядке,
- никогда не кладите под ноги уложенные один на другой коврики.

Коврик, несертифицированный компанией "Автомобили CITROËN", может стеснять доступ к педалям и мешать работе регулятора/ограничителя скорости.

## Обустройство багажного отсека

1. **Задняя полка**  
(см. на след. странице)
2. **Рукоятка**
3. **Место для усилителя Hi-Fi системы**
4. **Кольца для закрепления багажа**
5. **Вещевое отделение (в комплект входит набор инструментов для замены прокола шины)**  
(см. информацию на следующей странице)  
или  
**Инструментальный ящик (в комплект входит запасное колесо)**  
(см. раздел "Практические советы по эксплуатации - § Замена колеса")

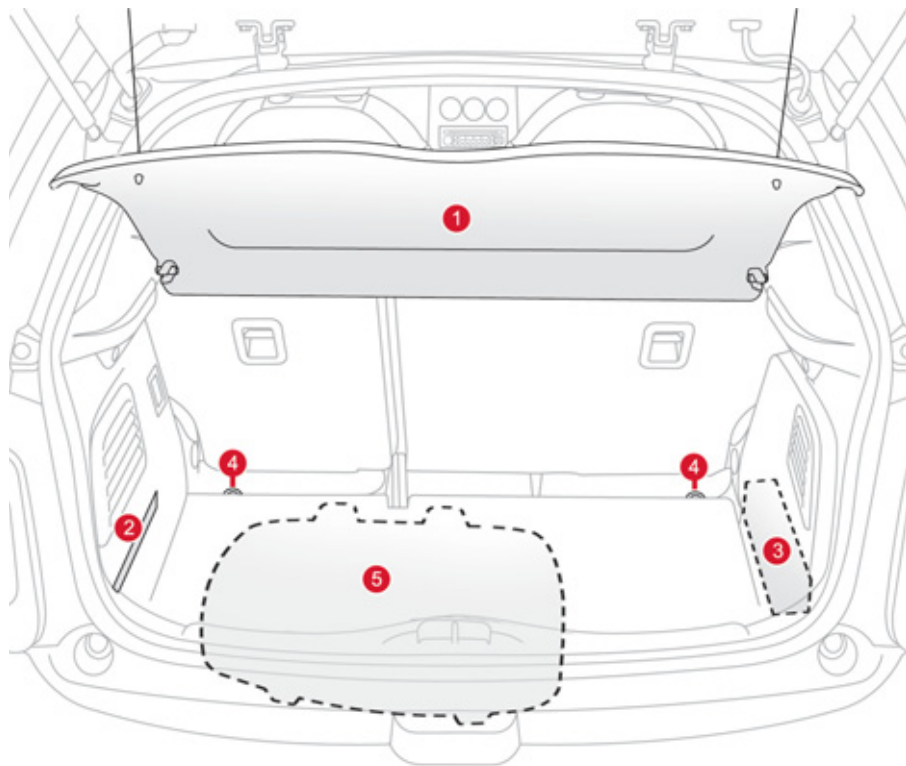

## Задняя полка



Чтобы снять полку:

- ☞ отцепите оба шнура,
- ☞ приподнимите полку, затем отсоедините ее со всех сторон.

## Отделение для вещей

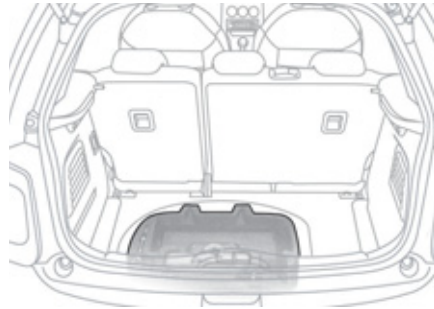

- ☞ Для доступа к этому отделению, потяните за ручку вверх и приподнимите коврик багажного отсека. В нем предусмотрены места для хранения комплекта запасных ламп, медицинской аптечки скорой помощи, комплекта принадлежностей для устранения проколов шин, двух знаков аварийной остановки и т.д.

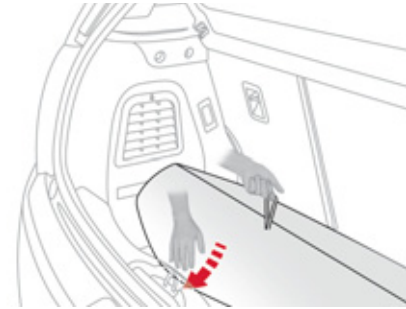

- ☞ Слегка свернув, уложите коврик на дно багажного отделения.

# 007

## Безопасность при перевозке детей

В данном разделе вы найдете информацию о возможных вариантах установки детского кресла для безопасной перевозки ребенка в автомобиле. В разделе также представлена информация о различных вариантах детских кресел, креплениях ISOFIX и сертифицированных детских креслах ISOFIX.

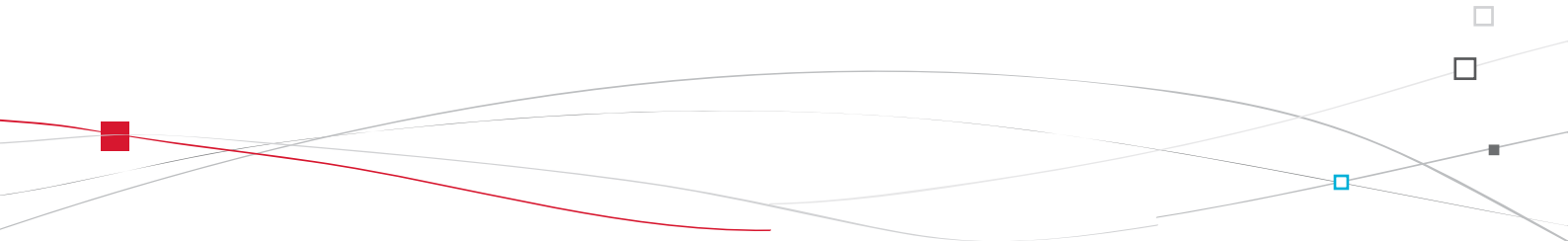



# Общая информация о детских креслах

При разработке автомобиля специалисты CITROËN уделили много внимания проблеме безопасной перевозки детей, но безопасность Ваших детей также зависит и от Вас.

Для надлежащего обеспечения безопасности детей соблюдайте следующие рекомендации:

- в соответствии с европейским законодательством, **все дети моложе 12 лет, либо ростом менее 1 м 50 см должны перевозиться в специальных детских креслах, прошедших сертификацию на соответствие нормам безопасности, учитывающих их весовые показатели** и устанавливаемых на сиденьях, оборудованных ремнями безопасности или креплениями ISOFIX\*,
- по статистике, для безопасной перевозки детей лучше использовать задние сиденья автомобиля,
- детей весом менее 9 кг перевозите только в положении "спинкой вперед" как на переднем сиденье, так и на заднем.



Специалисты компании CITROËN рекомендуют размещать детей на задних сиденьях автомобиля:

- "спинкой вперед" до достижения ими 2-летнего возраста,
- "лицом вперед" после достижения ими 2-летнего возраста.

\* В каждой стране перевозка детей в автомобиле регламентируется действующим в ней собственным законодательством. Читайте правила, принятые в Вашей стране.

## Установка детского кресла на переднем сиденье



### "Спиной вперед"

При установке детского кресла для перевозки ребенка "спиной вперед" **на сиденье переднего пассажира**, подушку безопасности пассажира следует обязательно отключать. Иначе **надувшаяся подушка безопасности может привести к тяжелому травмированию или гибели ребенка.**



### "Лицом вперед"

При установке детского кресла для перевозки ребенка "лицом вперед" **на сиденье переднего пассажира**, это сиденье следует сдвинуть в среднее положение продольной регулировки, его спинку поставить прямо и оставить включенной подушку безопасности переднего пассажира.

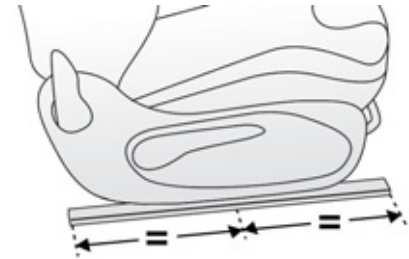

### Среднее положение продольной регулировки



## Отключение подушки безопасности пассажира ("OFF")

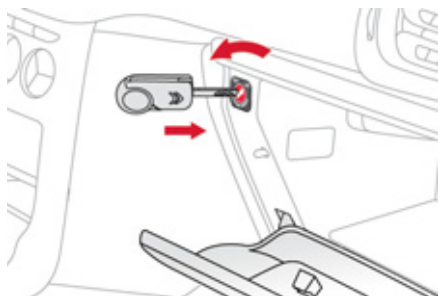

Читайте указания на этикетке, наклеенной с обеих сторон на противосолнечный козырек пассажира.



Чтобы обеспечить безопасность своего ребенка, обязательно отключайте подушку безопасности переднего пассажира при установке на его сиденье детского кресла "спинкой вперед".

В противном случае, надувшаяся подушка безопасности может травмировать или повлечь гибель ребенка.

# Детские сиденья, рекомендованные CITROËN

Компания CITROËN предлагает широкий выбор детских кресел из своего каталога, которые можно закреплять при помощи **трехточечного ремня безопасности**:

## Группа 0+: от новорожденных до 13 кг



### L1

Кресло "RÖMER Baby-Safe Plus"  
Устанавливается "спинкой вперед".

## Группы 2 и 3: от 15 до 36 кг



**L3**  
Кресло "RECARO  
Start"



**L4**  
Кресло "KLIPPAN Optima"  
С возраста 6 лет  
(около 22 кг) следует  
использовать только  
сиденье с высокой  
подушкой.



**L5**  
"RÖMER KIDFIX"  
Может фиксироваться при помощи креплений ISOFIX.  
Ребенок пристегнут ремнем безопасности.

# Установка детских кресел, закрепляемых ремнем безопасности

В соответствии с европейской регламентацией, приведенная таблица дает представление о возможности размещения детских кресел, закрепляемых ремнем безопасности и сертифицированных как "универсальные" (а) в зависимости от весовой группы ребенка и места установки в салоне автомобиля:

Место	Весовая группа/примерный возраст			
	Менее 13 кг (Группы 0 (b) и 0+) От рождения до ≈ 1 года	От 9 до 18 кг (Группа 1) От 1 года до ≈ 3 лет	От 15 до 25 кг (Группа 2) От 3 до ≈ 6 лет	От 22 до 36 кг (Группа 3) От 6 до ≈ 10 лет
Сиденье переднего пассажира (с) - неподвижно - с регулировкой по высоте	 <b>U</b> <b>U(R)</b>	<b>U</b> <b>U(R)</b>	<b>U</b> <b>U(R)</b>	<b>U</b> <b>U(R)</b>
Задние боковые сиденья	 <b>U</b>	<b>U</b>	<b>U</b>	<b>U</b>
Заднее среднее сиденье	 <b>U</b>	<b>U</b>	<b>U</b>	<b>U</b>

**(a):** универсальное детское кресло, которое может устанавливаться в любом автомобиле с использованием ремня безопасности.

**(b):** группа 0: от рождения до 10 кг. Колыбели и кроватки для автомобилей не могут устанавливаться на переднем пассажирском сиденье.

**(c):** перед тем, как разместить ребенка на этом месте, ознакомьтесь с правилами, действующими в Вашей стране.

**U:** сиденье, адаптированное под установку детского кресла при помощи ремня безопасности и сертифицированного как "универсальное", для перевозки "спиной вперед" и/или "лицом вперед".

**U(R):** аналогично **U**, при самом верхнем положении сиденья, максимально сдвинутого назад.

## Рекомендации по правильной установке детского кресла

**!** Небрежная установка детского кресла в автомобиле снижает надежность защиты ребенка в случае столкновения. Не забывайте пристегивать ремни безопасности или лямки детского кресла так, чтобы они **плотно прилегали** к его телу, даже при переездах на короткие расстояния. Для установки детского кресла при помощи ремня безопасности, удостоверьтесь, что ремень правильно закреплен на детском кресле, и что он надежно фиксирует его в автомобиле. Для оптимальной установки детского кресла проверьте, чтобы спинка кресла опиралась на спинку штатного сиденья автомобиля, а подголовник сиденья не мешал креслу занять правильное положение. Если подголовник приходится снять, примите меры, чтобы он был убран в надежное место или закреплен так, чтобы не превратиться в стремительно летящий "снаряд" в случае резкого торможения.

Не следует перевозить на переднем сиденье детей в возрасте до 10 лет в положении "лицом вперед" за исключением случаев, когда задние сиденья заняты другими детьми или если задние сиденья сняты или сложены. Отключайте подушку безопасности переднего пассажира\* сразу при установке на его сиденье детского кресла "спинкой вперед". Если этого не сделать, надувшаяся в случае аварии подушка может привести к тяжелому травмированию или гибели ребенка.

### Установка сиденья для повышения посадки

Верхняя ветвь ремня должна проходить по плечу ребенка, не затрагивая область шеи. Убедитесь, что нижняя ветвь ремня безопасности расположена на бедрах ребенка. Специалисты компании CITROËN рекомендуют Вам воспользоваться повышающим сиденьем со спинкой, оборудованным пазом, правильно направляющим ленту ремня на уровне плеча.

В целях безопасности, не оставляйте:

- ребенка или детей в автомобиле одних без присмотра,
- ребенка или животное в автомобиле с закрытыми окнами, если он стоит на солнце,
- ключи в автомобиле в доступном для детей месте.

Для защиты детей от солнечных лучей установите на задних боковых окнах шторки.

\* В зависимости от страны поставки автомобиля.

# Крепления "ISOFIX"

Ваш автомобиль сертифицирован в соответствии с **новыми нормативами**, предъявляемыми к системе ISOFIX. Сиденья, представленные ниже, оборудованы креплениями ISOFIX, отвечающими требованиям этих нормативов:

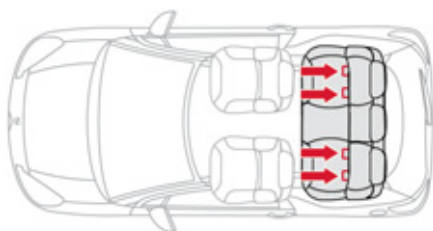

Конструктивно они состоят из трех проушин, имеющих на каждом сиденье:

- двух проушин **A**, расположенных между спинкой и подушкой штатного сиденья автомобиля и помеченных этикетками,

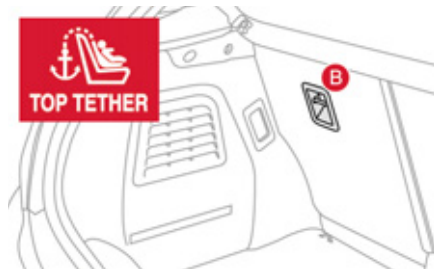

- расположенной за сиденьем проушины **B**, называемой "**TOP TETHER**", служащей для закрепления верхней лямки.

Конструкция замков "ISOFIX" обеспечивает надежную, прочную и быструю установку кресла для перевозки ребенка в Вашем автомобиле.

**Детские кресла "ISOFIX"** оборудованы двумя замками, входящими в зацепление с двумя проушинами **A**.

При установке детского кресла ISOFIX на заднее правое сиденье, перед тем, как его закрепить, отодвиньте задний центральный ремень безопасности к середине салона автомобиля, чтобы не затруднять его регулировку.

Некоторые кресла оборудованы также **верхней лямкой**, которая крепится к проушине **B**. Чтобы ее закрепить, приподнимите подголовник и протяните под ним крюк лямки. Затем зацепите крюк за проушину **B** и натяните верхнюю лямку.

 **Небрежная установка детского кресла в автомобиле снижает надежность защиты ребенка в случае столкновения.**

О детских креслах "ISOFIX", сертифицированных для установки в Вашем автомобиле, читайте в сводной таблице.



## Сертифицированное детское кресло ISOFIX, рекомендованное CITROËN для вашего автомобиля

Модель **RÖMER Duo Plus ISOFIX** (типоразмер **B1**)

Группа 1: от 9 до 18 кг



Для перевозки ребенка "лицом вперед".  
Оборудовано верхней лямкой, прикрепляемой к верхней проушине **B**, называемой TOP TETHER.  
Устанавливается для перевозки в трех положениях: сидячем, полулежащем и положении лежа.

**i** Это кресло можно устанавливать и на сиденьях, не оборудованных креплениями ISOFIX. В этом случае его обязательно нужно закреплять на штатном сиденье автомобиля трехточечным ремнем безопасности.  
**Следуйте инструкциям по установке детских кресел, которые приложил изготовитель.**

# Сводная таблица по размещению детских кресел ISOFIX

В соответствии с европейской регламентацией приведенная здесь таблица дает представление о возможности размещения детских кресел ISOFIX на штатных сиденьях автомобиля, оборудованных замками ISOFIX.

Типоразмер универсальных и полууниверсальных детских кресел ISOFIX, обозначаемый буквами от **A** до **G** включительно, указывается на самом кресле рядом с логотипом ISOFIX.

	Вес ребенка/примерный возраст									
	Менее 10 кг (группа 0) До 6 месяцев		Менее 10 кг (группа 0) Менее 13 кг (группа 0+) До 1 года			От 9 до 18 кг (группа 1) От 1 до 3 лет				
Тип кресла ISOFIX	Колыбель*		"спинкой вперед"			"спинкой вперед"		"лицом вперед"		
Типоразмер ISOFIX	F	G	C	D	E	C	D	A	B	B1
Детские кресла ISOFIX универсальные и полууниверсальные размещаемые на задних боковых сиденьях	X		X	IL-SU		X	IL-SU	IUF IL-SU		

**IUF:** сиденье, адаптированное для установки детского кресла Isofix Universel для перевозки в положении "Лицом вперед", закрепляемого верхней лямкой.

**IL-SU:** сиденье, адаптированное для установки полууниверсального детского кресла Isofix Semi-Universel для перевозки:

- "спинкой вперед", оборудованного верхней лямкой или опорной стойкой,
- "лицом вперед" (с опорной стойкой).

О креплении верхней лямки читайте раздел "Крепления ISOFIX".

**X:** место не оборудовано под установку кресла ISOFIX, относящегося к указанному типоразмеру.

\* Люльки и "автомобильные" кроватки запрещается устанавливать на переднем сиденье.



# 008 Безопасность

В данном разделе представлена следующая информация:  
указатели поворотов, аварийная световая сигнализация и звуковой сигнал для экстренного предупреждения других участников дороги, экстренный вызов в случае аварии или поломки, системы оптимизации торможения и управления динамикой автомобиля в поворотах, ремни безопасности и подушки безопасности для уменьшения риска повреждений во время аварии.

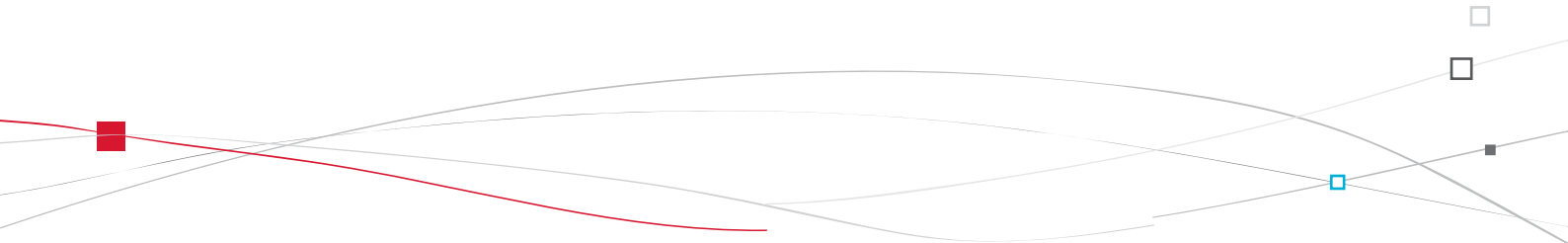



## Указатели поворотов

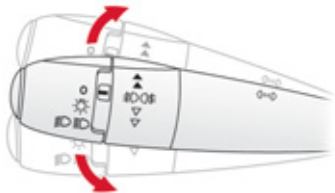

Система переключения левого и правого указателей поворотов для предупреждения о смене направления движения автомобиля.

- ☞ Указатель левого поворота: опустите переключатель в крайнее положение.
- ☞ Указатель правого поворота: поднимите переключатель в крайнее положение.

## Функция "автодорога"

- ☞ Нажмите на переключатель вверх или вниз, не преодолевая точки сопротивления; соответствующие указатели поворотов мигнут три раза.

## Аварийная световая сигнализация



Система визуального оповещения путем одновременного включения всех фонарей указателей поворотов, служащая для предупреждения других участников дорожного движения об аварии, движении на буксире или дорожно-транспортном происшествии.

- ☞ Нажмите на этот выключатель, при этом все фонари указателей поворотов начнут мигать. Аварийная световая сигнализация может работать и при выключенном зажигании.

## Автоматическое включение аварийной световой сигнализации

В случае экстренного торможения и в зависимости от скорости замедления, автоматически загораются фонари аварийной сигнализации.

При первом же нажатии на педаль акселератора они гаснут.

☞ При необходимости их можно погасить, нажав на кнопку.

## Звуковой сигнал

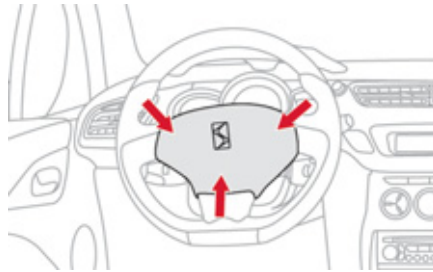

Звуковой сигнал используется для предупреждения других участников дорожного движения о возникшей опасности.

☞ Нажмите на одну из спиц ступицы рулевого колеса.



Звуковым сигналом допускается пользоваться только в следующих ситуациях (при этом он не должен быть слишком продолжительным):

- для предотвращения угрозы ДТП,
- для предупреждения об обгоне велосипедиста или пешехода,
- при подъезде к непросматриваемому участку дороги.

## Вызов технической или неотложной помощи

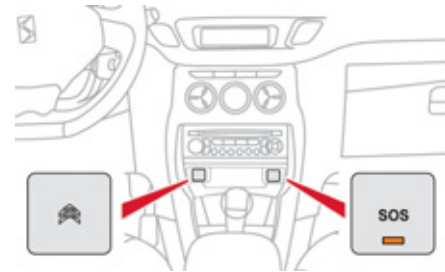

Пользуясь данной системой, Вы можете вызвать неотложную помощь, обратившись в службу технического содействия или в специальное подразделение CITROËN. Подробную информацию об этой функции см. в гл. "Аудиосистема и система телематики".

# Системы оптимизации торможения

Совокупность дополнительных систем, призванных обеспечивать безопасное торможение с максимальным эффектом в экстренных ситуациях:

- антиблокировочная тормозная система (ABS),
- электронный регулятор тормозных сил (REF),
- система помощи при экстренном торможении (AFU).

## Антиблокировочная система и электронный регулятор тормозных сил

Совместная работа обеих систем улучшает устойчивость и управляемость автомобиля во время торможения, в частности, на дорогах с поврежденным или скользким покрытием.

## Активирование

Антиблокировочная система включается в работу автоматически, как только появляется риск блокировки тормозящих колес. Нормальная работа системы ABS может проявляться в легкой вибрации тормозной педали в процессе торможения автомобиля.



В случае экстренного торможения нажмите с силой на тормозную педаль и удерживайте нажатие, ни на мгновение не ослабляя усилия.

## Контроль исправности



Загорание этой лампы одновременно со звучащим зуммером и появлением сообщения на многофункциональном дисплее свидетельствуют о неисправности антиблокировочной системы, способной нарушить курсовую устойчивость автомобиля при торможении.



Загорание этой лампы одновременно с сигнализаторами **STOP** и **ABS**, сопровождаемое звучанием зуммера и сообщением на многофункциональном дисплее, свидетельствует о неисправности электронного регулятора тормозных сил, способной нарушить курсовую устойчивость автомобиля при торможении.

**Срочно остановите автомобиль, приняв при этом необходимые меры предосторожности.**

В обоих случаях Вам следует обратиться в сервисную сеть CITROËN или специализированный цех.



При замене колес допускается устанавливать только те колесные диски и шины, которые получили одобрение у изготовителя автомобиля.



## Системы управления динамикой автомобиля в поворотах

### Система экстренного торможения

В случае экстренного торможения эта система позволяет быстрее развить оптимальное давление в тормозной системе, способствуя сокращению тормозного пути.

### Активирование

Система автоматически реагирует на скорость нажатия на педаль. При этом педаль становится несколько мягче, чем обычно, а эффективность торможения возрастает.



В экстренной ситуации резко и сильно нажмите на педаль и удерживайте ее нажатой, не ослабляя усилия.

### Системы: противобуксовочная (ASR) и динамической стабилизации (ESP)

Противобуксовочная система оптимизирует распределение тягового усилия между колесами, чтобы избежать их пробуксовки путем воздействия на работу тормозных механизмов ведущих колес и работу двигателя.

Система динамической стабилизации воздействует на работу тормозных механизмов отдельных или нескольких колес и на работу двигателя, чтобы вернуть автомобиль к движению по заданной водителем траектории в пределах законов физики.

### Активирование систем

Системы активируются автоматически при каждом запуске двигателя. В случае проскальзывания шин или потери траектории движения, системы включаются в работу.



В момент их срабатывания на панели приборов начинает мигать этот сигнализатор.

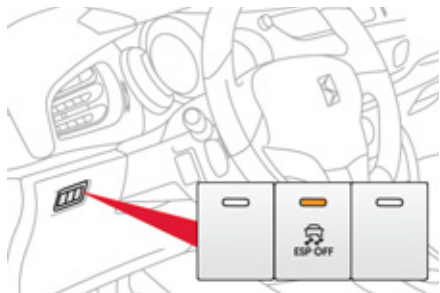

## Отключение систем

В особо тяжелых условиях вождения (трогание по грязи, застревание в снегу, езда по зыбкому грунту и т.д.) возникает необходимость отключить системы ASR и ESP, чтобы колеса, буксуя, обеспечивали автомобилю сцепление с дорогой.

- ☞ Нажмите на кнопку "ESP OFF", расположенную слева под рулевым колесом.



Загорание этого индикатора на панели приборов и контрольной лампы в кнопке выключателя свидетельствуют о том, что системы ASR и ESP отключены.

## Повторное включение

Эти системы активируются автоматически после каждого выключения зажигания или по достижении скорости движения 50 км/ч (кроме бензинового двигателя 1,6 л THP 150 и RACING).

- ☞ Еще раз нажмите на кнопку "ESP OFF", чтобы активировать систему принудительно.

## Если система неисправна



Загорание этого сигнализатора в сопровождении зуммера и сообщения на многофункциональном дисплее свидетельствует о неисправности системы.

Обратитесь в сервисную сеть CITROËN или в специализированный техцентр.



Системы ASR/ESP способны обеспечивать дополнительную безопасность при условии соблюдения нормального стиля вождения и их наличие в комплектации автомобиля не должно побуждать водителя идти на неоправданные риски и разгонять автомобиль до чрезмерных скоростей. Работа этих систем основана на обязательном соблюдении требований производителя, предъявляемых:

- к колесам (к качеству шин и колесных дисков),
- к компонентам тормозной системы,
- к бортовой электронике,
- к качеству сборочных работ и технического обслуживания в сервисной сети.

Если Ваш автомобиль побывал в столкновении, обратитесь в сервисную сеть CITROËN или в специализированный техцентр для проверки исправности систем.

# Ремни безопасности

## Ремни безопасности передних сидений

Передние ремни безопасности оборудованы пиротехническими натяжителями и ограничителями усилия натяжения. Такая система эффективно защищает водителя и переднего пассажира в момент фронтальных и боковых столкновений в ДТП. При достаточно сильном ударе натяжители мгновенно затягивают ремни безопасности и плотно прижимают тела водителя и пассажира к спинкам сидений. Система пиротехнических натяжителей ремней безопасности работает только при включенном зажигании. Ограничитель натяжения уменьшает давление ремня на тело, оптимизируя защиту.

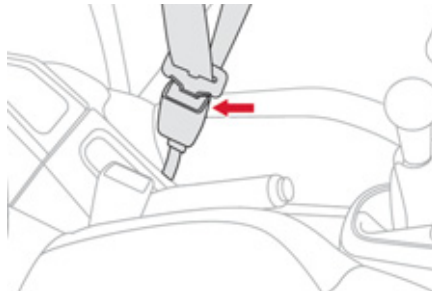

### Пристегивание ремня

- ☞ Потяните за лямку и вставьте скобу в паз замка.
- ☞ Потяните за лямку чтобы убедиться, что ремень пристегнулся.

### Отстегивание ремня

- ☞ Нажмите на красную клавишу замка.
- ☞ Придерживайте ремень при его сматывании.

### Сигнализатор непристегнутого ремня безопасности



При включении зажигания на панели приборов загорится этот сигнализатор, если водитель и/или находящийся на переднем сиденье пассажир не пристегнул свой ремень безопасности. По достижении скорости выше 20 км/ч сигнализатор начнет мигать в сопровождении зуммера, звучащего с нарастающей громкостью в течение 2 минут. По истечении двух минут сигнализатор продолжит гореть до тех пор, пока водитель и/или пассажир не пристегнется.

## Ремни безопасности задних сидений

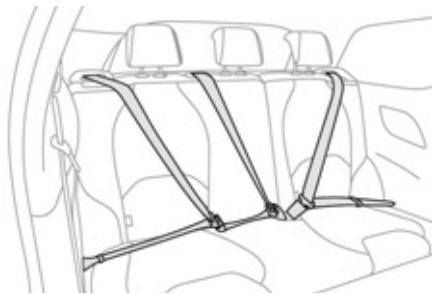

Задние сиденья оборудованы отдельным трехточечным ремнем безопасности с инерционной катушкой и ограничителем усилия натяжения.

### Пристегивание ремня

- ☞ Потяните за ляжку и вставьте язычок ремня в паз замка.
- ☞ Потяните за ляжку чтобы убедиться, что ремень пристегнулся.

### Отстегивание ремня

- ☞ Нажмите на красную клавишу замка.
- ☞ Придерживайте ремень при его сматывании.



Водитель обязан убедиться, что пассажиры правильно пользуются ремнями безопасности и что все они пристегнулись перед началом поездки. Независимо от Вашего местонахождения в автомобиле всегда пристегивайтесь ремнем безопасности, даже при поездках на короткие расстояния.

Не путайте запорные скобы и замки ремней, иначе они не выполняют своих защитных функций.

Ремни оборудованы инерционной катушкой с автоматической подгонкой длины лямки по Вашей фигуре. При отстегивании ремня за ненадобностью его лямка автоматически сматывается на катушку.

Пристегиваясь и отстегиваясь, следите за тем, чтобы ремень правильно сматывался на катушку.

Тазовая лямка ремня должна располагаться как можно ниже на бедрах. Плечевая лямка должна располагаться на плече у основания шеи.

Инерционные катушки оборудованы механизмом автоматической блокировки ремней на случай дорожно-транспортного происшествия, экстренного торможения или опрокидывания автомобиля. Вы можете разблокировать ремень, потянув за лямку и затем отпустив ее, чтобы она сматалась.

Чтобы эффективно выполнять свою защитную функцию, ремень безопасности:

- должен прилегать к телу как можно плотнее,
- не должен подвергаться систематическому вытягиванию для проверки не скручена ли лямка,
- должен использоваться для пристегивания одного человека,
- не должен иметь надрывов или следов износа,
- не должен подвергаться конструктивным изменениям или переделкам, чтобы не нарушить его надежность и прочность.

В соответствии с действующими требованиями безопасности, все работы, касающиеся вашего автомобиля, должны осуществляться компетентными специалистами в специализированном техническом центре, где имеется оборудование марки CITROËN.

Ремни безопасности следует периодически проверять в сервисной сети CITROËN или в специализированном техцентре, особенно при обнаружении на них признаков повреждения. Для чистки лямок ремней безопасности пользуйтесь водным раствором мыла или специальным составом для очистки тканевых поверхностей, имеющимся в продаже в сервисной сети CITROËN.

После складывания или перемещения сиденья или заднего дивана убедитесь, что ремень безопасности занимает правильное положение и смотан на катушку.

## Перевозка детей

Используйте соответствующее детское кресло, если ребенку менее 12 лет или его рост не превышает 1 м 50 см. Запрещается пристегивать более одного пассажира одним ремнем безопасности.

Никогда не перевозите ребенка на своих коленях.

## В случае столкновения

**В зависимости от характера и силы столкновения автомобиля** пиротехнический преднатяжитель ремня может сработать до и независимо от срабатывания модуля надувных подушек безопасности. Срабатывание преднатяжителей сопровождается детонационным хлопком с одновременным выделением безвредного дыма воспламенителем пиротехнического патрона, встроенного в систему. В любом случае на панели приборов загорится сигнализатор неисправности системы подушек безопасности. После любого дорожно-транспортного происшествия необходимо проверить, а возможно и заменить ремни безопасности в сервисной сети CITROËN или в специализированном техцентре.

# Подушки безопасности

Надувные подушки безопасности предназначены для дополнительной защиты водителя и пассажиров (кроме пассажира, расположенного сзади на среднем сиденье) в случае попадания автомобиля в ДТП. Они дополняют защитное действие ремней безопасности, оборудованных преднатяжителями (не касается пассажира, расположенного сзади на среднем сиденье). В случае столкновения электронные датчики удара регистрируют и мгновенно анализируют силу фронтальных и боковых ударов в зонах их расположения:

- при резком ударе подушки безопасности мгновенно выбрасываются и надуваются, защищая находящихся в салоне людей (за исключением пассажира, расположенного сзади на среднем сиденье); сразу после удара подушки быстро уменьшаются в объеме, чтобы не закрывать видимость и не препятствовать возможности покинуть автомобиль,
- при менее сильных ударах, при наезде на автомобиль сзади и иногда при его опрокидывании подушки безопасности не срабатывают; в таких случаях для обеспечения оптимальной защиты оказывается достаточно ремней безопасности.



## **Подушки безопасности не работают при выключенном зажигании.**

Система подушек безопасности срабатывает только единожды. При повторном столкновении (в данном ДТП или в последующем) подушка безопасности больше не работает.

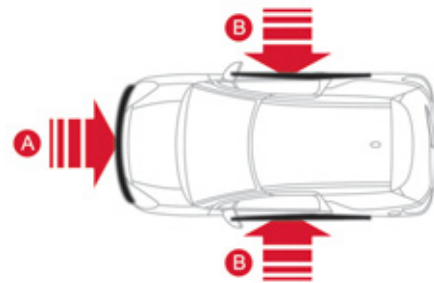

## **Зоны расположения датчиков удара**

- A.** Зона фронтального удара.
- B.** Зона бокового удара.



Срабатывание пиротехнической системы подушек безопасности сопровождается негромким хлопком и выделением небольшого количества безвредного газа. Этот газ не влияет на здоровье, но в некоторых случаях может оказать незначительное раздражающее воздействие на людей с повышенной чувствительностью. Хлопок сработавшего патрона может на короткое время слегка заложить уши.



## Фронтальные подушки безопасности

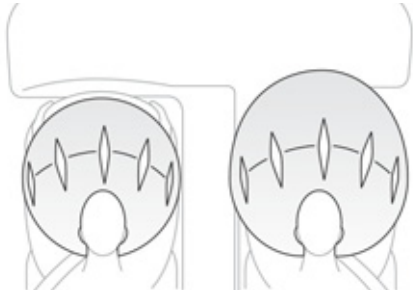

Данная система служит для защиты головы и грудной клетки водителя и переднего пассажира и их предохранения от травм в случае сильного фронтального столкновения автомобиля в ДТП. Подушка безопасности водителя встроена в ступицу рулевого колеса, а переднего пассажира - в панель над перчаточным ящиком.

### Срабатывание подушек

Обе подушки срабатывают одновременно, за исключением случаев, когда передняя подушка безопасности пассажира отключена. Срабатывание происходит при резком фронтальном ударе, направленном горизонтально в направлении от передней части автомобиля к задней и приходящемся либо на всю зону **A**, либо на ее часть.

В момент срабатывания передняя подушка безопасности надувается, располагаясь так, чтобы смягчить удар головы и грудной клетки водителя и переднего пассажира о панель приборов.

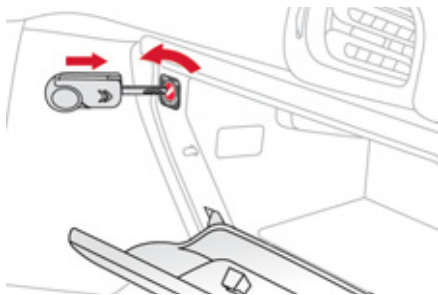

## Отключение подушки безопасности

Отключать можно только фронтальную подушку безопасности пассажира:

- ☞ **выключите зажигание** и вставьте ключ в щель выключателя подушки безопасности пассажира,
- ☞ поверните его в положение **"OFF"**,
- ☞ выньте его из этого положения.



Эта лампа будет гореть на панели приборов при включении зажигания и все время, пока подушка будет оставаться отключенной.



Для безопасной перевозки ребенка обязательно отключайте подушку безопасности переднего пассажира, если устанавливаете на его место детское кресло "спинкой вперед". В противном случае, резкий выброс подушки при ее срабатывании может привести к ранению или гибели ребенка.

## Восстановление активного состояния подушки

Убрав с сиденья установленное "спинкой вперед" детское кресло, поверните выключатель в положение **"ON"**, чтобы вновь активировать подушку безопасности и обеспечить защиту переднего пассажира на случай аварии.



При включении зажигания эта контрольная лампа будет гореть на панели приборов около одной минуты, если подушка безопасности переднего пассажира находится в активном состоянии.

## Контроль исправности



В случае загорания этого сигнализатора на панели приборов в сопровождении зуммера и сообщения на многофункциональном дисплее, обратитесь в сервисную сеть CITROËN или в специализированный техцентр для проверки системы. Может случиться так, что подушки не сработают от резкого удара при попадании автомобиля в ДТП.



Если этот сигнализатор мигает, обратитесь в сервисную сеть CITROËN или в или в специализированный техцентр. Может случиться так, что подушка безопасности переднего пассажира не сработает в случае резкого удара при попадании автомобиля в ДТП.



Если хотя бы один из двух сигнализаторов подушек безопасности горит и не гаснет, не устанавливайте детское кресло на сиденье переднего пассажира. Для проверки системы обратитесь в сервисную сеть CITROËN или в специализированный техцентр.

## Боковые подушки безопасности

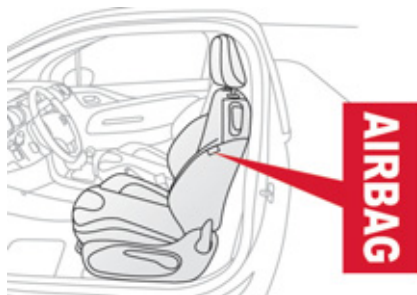

Боковые подушки безопасности предназначены для защиты водителя и пассажира переднего сиденья от травм грудной клетки, между тазобедренным суставом и плечом. Обе подушки встроены в каркас спинки сиденья со стороны двери.

## Срабатывание подушек

Они срабатывают независимо одна от другой в случае сильного бокового удара извне в зону **В**, направленного внутрь автомобиля перпендикулярно к продольной оси в горизонтальной плоскости.

Боковая подушка заполняет пространство между тазобедренным суставом и плечом пассажира переднего сиденья и соответствующей дверной панелью.

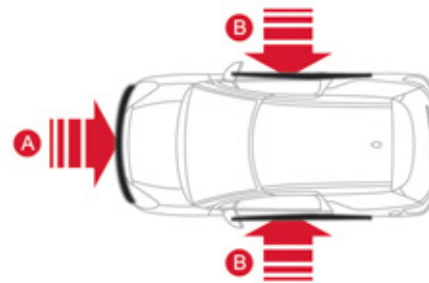

## Зоны расположения датчиков удара

- А.** Зона фронтального удара.
- В.** Зона бокового удара.

## Оконные подушки-шторы

Оконные подушки срабатывают в случае сильного бокового удара, защищая водителя и пассажиров (кроме пассажира, расположенного сзади на среднем сиденье) и снижая при этом риск получить травму головы. Подушки-шторы встроены в стойки и в верхнюю часть потолка.

## Срабатывание подушек

Каждая подушка срабатывает одновременно с соответствующей боковой подушкой в случае сильного бокового удара извне в зону **B**, направленного перпендикулярно к продольной оси в горизонтальной плоскости. Надувная штора заполняет пространство между расположенными на передних или задних сиденьях пассажирами и окнами.

## Нарушения в работе



Если этот сигнализатор загорелся в сопровождении зуммера и сообщения на дисплее, обратитесь в сервисную сеть CITROËN или специализированный цех для проверки системы. Может случиться так, что подушки не сработают от резкого удара при попадании автомобиля в ДТП.



При незначительных боковых касаниях, а также при опрокидываниях, подушка может не сработать. При фронтальных столкновениях и ударах сзади подушка не должна срабатывать.

**!** Для обеспечения наибольшей эффективности подушек безопасности необходимо выполнять следующие правила:

Сесть, приняв естественное вертикальное положение. Пристегнуться своим ремнем безопасности, который должен быть правильно отрегулирован. Ничего не размещать между людьми, сидящими на передних сиденьях, и подушками безопасности (детей, животных, предметы и т.п.). Они могут помешать работе подушек или поранить людей, сидящих на передних сиденьях. После аварии или угона автомобиля необходимо обязательно проверить систему подушек безопасности. Работы с системами подушек безопасности проводить нужно в сервисной сети CITROËN или в специализированном техцентре. Даже при соблюдении перечисленных правил сохраняется риск получить травму или легкие ожоги верхней части тела и головы в случае срабатывания подушки безопасности. Следует помнить, что она раскрывается практически мгновенно (за тысячные доли секунды), после чего она сразу же начинает сдуваться - при этом через предусмотренные в ней клапаны из нее выпускается горячий газ.

### **Фронтальные подушки безопасности**

Не водите автомобиль, удерживая рулевое колесо за спицы, и не кладите руки на ступицу рулевого колеса. Пассажиру запрещается класть ноги на панель управления. По возможности откажитесь от курения, поскольку при надувании подушек безопасности это может привести к ожогам или ранениям сигаретой или трубкой. Запрещается снимать и протыкать ступицу рулевого колеса, в которой находится подушка, или подвергать ее сильным ударам.

### **Боковые подушки безопасности**

На сиденья допускается надевать только сертифицированные чехлы, которые не будут мешать срабатыванию боковых подушек безопасности. Чтобы узнать, какие чехлы подходят вашему автомобилю, обратитесь за консультацией в сервисную сеть CITROËN (см. главу "Практическая информация - § Аксессуары"). Запрещается привинчивать или приклеивать какие-либо предметы к спинкам сидений (одежда...). Это может привести к ранениям грудной клетки и рук при надувании боковых подушек безопасности. Не приближайтесь к двери ближе, чем это необходимо.

### **Надувные оконные подушки-шторы**

Запрещается приклеивать или прикручивать какие-либо предметы к потолку салона. Это может привести к ранению головы при надувании подушки-шторы. Запрещается отвинчивать крепления потолочных поручней, так как ими же прикреплены к потолку и подушки-шторы.

# 009 Вождение автомобиля

В данном разделе представлены: стояночный тормоз, механическая коробка передач SensoDrive либо автоматическая, индикатор переключения передач и система "Стоп-Старт", способствующая снижению расхода топлива, ограничитель скорости, исключающий превышение заданного водителем скоростного режима, регулятор скорости, служащий для поддержания заданного скоростного режима, система помощи при парковке задним ходом, предупреждающая о препятствиях на пути автомобиля.

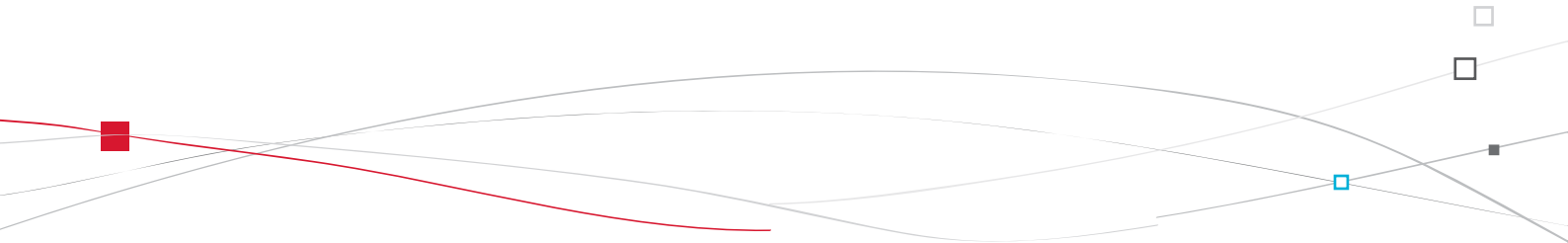

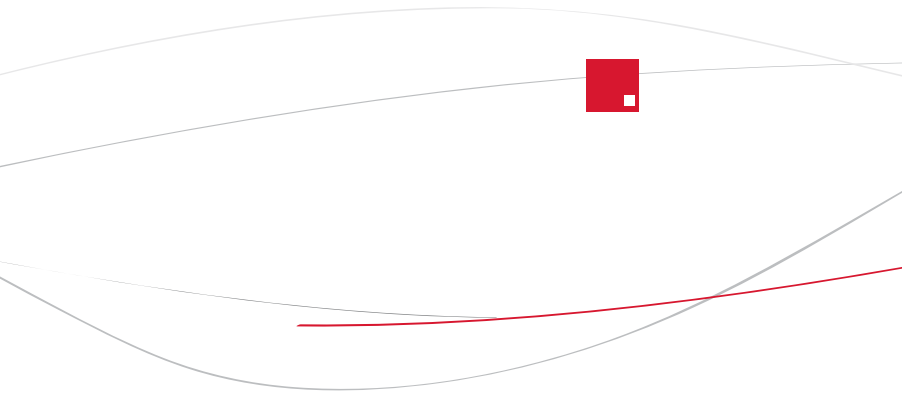

# Стояночный тормоз

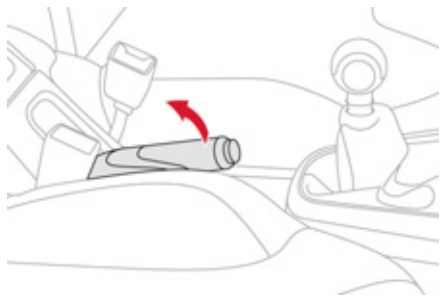

## Включение стояночного тормоза

- ☞ Потяните до упора за рукоятку стояночного тормоза, чтобы автомобиль оставался в неподвижном состоянии.

## Выключение стояночного тормоза

- ☞ Слегка потяните за рукоятку стояночного тормоза и нажмите на кнопку разблокирования, после чего опустите рукоятку.



Включение этой контрольной лампы и сигнализатора **STOP** в сопровождении зуммера на движущемся автомобиле и сообщения на дисплее свидетельствует о том, что тормоз остался включен или неполностью выключен.



При парковке автомобиля на уклоне поверните колеса до упора в бордюр, поставьте его на стояночный тормоз и включите передачу в коробке передач.



## 6-ступенчатая механическая коробка передач

### Включение 5<sup>й</sup> или 6<sup>й</sup> передачи

- ☞ Переведите рычаг коробки передач в крайнее правое положение, чтобы включить 5<sup>ю</sup> или 6<sup>ю</sup> передачу.

### Включение передачи заднего хода



- ☞ Поднимите блокировочное кольцо под рукояткой и переведите рычаг переключения передач влево-вперед.



Передачу заднего хода следует включать только на остановленном автомобиле в режиме холостого хода двигателя.



Для исключения непредвиденных ситуаций и для облегчения пуска двигателя:

- перейдите на нейтральную передачу,
- нажмите на педаль сцепления.

# Индикатор выбора передач\*

Эта система способствует снижению расхода топлива, помогая водителю своевременно переходить на высшие передачи на автомобилях с механической коробкой передач.

## Работа системы

Система действует только в режиме экономичного вождения.

В зависимости от той или иной ситуации и с учетом комплектации автомобиля, система может давать Вам рекомендации пропустить одну или несколько передач. Вы можете следовать им и пропускать промежуточные передачи.

Выдаваемые системой рекомендации не следует воспринимать как обязывающие. В реальной ситуации профиль дороги, плотность дорожного движения и безопасное вождение остаются решающими факторами при выборе оптимальной передачи. За водителем остается право решать, что делать с указаниями системы.

Отключение данной функции в системе не предусмотрено.

Пример работы системы:

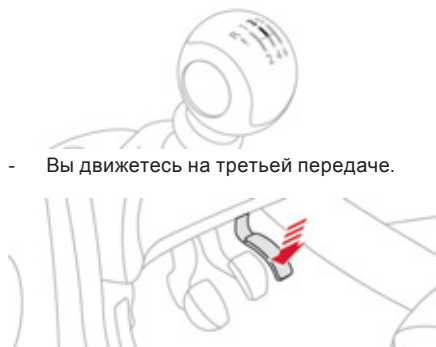

- Вы движетесь на третьей передаче.



- Вы умеренно нажимаете на педаль акселератора.

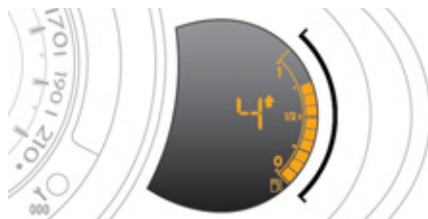

- В какой-то момент система может предложить Вам перейти на высшую передачу.

Эта информация появляется на дисплее панели приборов в виде стрелки с указанием рекомендованной передачи.

**i** При вождении с интенсивным использованием мощностей двигателя (например, при резком нажатии на педаль акселератора для обгона и проч.), система не будет давать рекомендаций сменить передачу. Кроме того, система никогда не предложит:

- включить первую передачу,
- включить передачу заднего хода,
- перейти на пониженную передачу.

\* В зависимости от силового агрегата.

## Коробка передач "SensoDrive"

Установленная на автомобиле пятиступенчатая коробка передач позволит Вам выбрать по собственному усмотрению комфортное автоматическое управление, либо воспользоваться режимом ручного управления.

Коробка может работать в трех режимах:

- **полностью** автоматическом, при котором выбор передач осуществляется системой автоматики,
- **секвентальном**, при котором передачи выбираются вручную водителем,
- **автосеквентальном**, позволяющем совершить обгон, оставаясь в автоматическом режиме с одновременным использованием возможностей секвентального.

### Рычаг селектора коробки передач

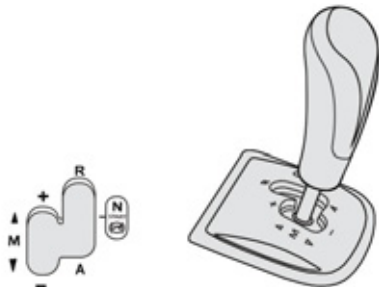

**R.** Передача заднего хода.

- ☞ Нажмите на педаль тормоза и переместите рычаг вперед для выбора этой передачи.

**N.** Нейтральная передача.

- ☞ Нажмите на педаль тормоза и включите эту передачу, чтобы запустить двигатель.

**A.** Автоматический режим.

- ☞ Переместите рычаг назад, чтобы выбрать этот режим.

**M.** +/- Секвентальный режим для переключения передач вручную.

- ☞ Переместите рычаг назад, затем влево, чтобы выбрать этот режим, а затем:
  - переведите рычаг вперед для ускорения,
  - или переведите рычаг назад для замедления движения.

### Подрулевые переключатели

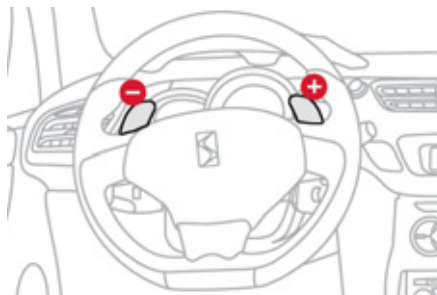

**+** Переход на повышенные передачи.

- ☞ Нажмите с тыльной стороны переключателя на "+", чтобы перейти на повышенные передачи.

**-** Переход на пониженные передачи.

- ☞ Нажмите с тыльной стороны переключателя на "-", чтобы перейти на пониженные передачи.



Подрулевые переключатели не предназначены для перехода на нейтральную передачу и для включения или выключения передачи заднего хода.

## Индикация на панели приборов



### Положения рычага селектора

**N.** Нейтральная передача

**R.** Передача заднего хода

**1, 2, 3, 4, 5** Передачи

**AUTO.** Загорается при переходе в автоматический режим. Гаснет в секвентальном режиме.

⊗ Загорается, если при езде в автоматическом режиме система обнаруживает слабое сцепление колес с дорогой.



☞ При мигании этого сигнализатора поставьте **ногу на педаль тормоза** (напр., при запуске двигателя).



☞ При включении передачи заднего хода звучит зуммер.

## Запуск двигателя и движение автомобиля

- ☞ Переведите рычаг селектора в положение **N**.
- ☞ Полностью нажмите на педаль тормоза.
- ☞ Запустите двигатель.



**N** появится на панели приборов.



**N** будет мигать, если селектор не установлен в положение **N** при запуске двигателя.

- ☞ Включите первую передачу (положение **M** или **A**) или заднюю (положение **R**).
- ☞ Выключите стояночный тормоз.
- ☞ Снимите ногу с педали тормоза и нажмите на педаль акселератора, чтобы разогнаться.



**AUTO** и **1** или **R** появятся на панели приборов.

### Остановка - Начало движения на склоне

В случае остановки на подъеме не следует удерживать автомобиль на месте нажатием на педаль акселератора; пользуйтесь для этого стояночным тормозом.

При трогании с места в гору плавно нажимайте на педаль акселератора и одновременно постепенно отпускайте стояночный тормоз.

## Секвентальный режим

- ☞ Начав движение, переведите рычаг селектора в положение **M**, чтобы перейти в секвентальный режим.



**AUTO** гаснет, а на панели приборов последовательно индицируются включенные передачи.

Переключение передач происходит только при соответствующей частоте вращения коленчатого вала. При движении на замедленной скорости, например, перед предписывающим остановку знаком или при подъезде к светофору, переключение передач с верхних на нижние происходит автоматически, вплоть до первой.

## Автоматический режим

- ☞ Находясь в секвентальном режиме, можно перевести рычаг селектора в положение **A** и перейти в автоматический.



**AUTO** и соответствующая передача при этом появятся на панели приборов.

Это означает, что коробка передач перешла в автоматический режим работы, при котором вмешательства водителя не требуется. При этом система автоматически будет непрерывно оптимизировать передачи в зависимости от таких параметров, как:

- стиль вождения,
- профиль дороги,
- загрузка автомобиля.

 При нажатии на педаль акселератора за пределы точки сопротивления коробка переключится на нижнюю передачу, чтобы обеспечить ускоренный разгон.

## Автосеквентальный режим

Не выходя из автоматического режима, можно на короткое время перехватить управление коробкой передач при помощи подрулевых переключателей. Эти переключатели позволяют быстрее перейти на низшую передачу вручную, нежели в автоматическом режиме (напр., перед въездом на перекресток с круговым движением, при выезде со стоянки на крутом уклоне, при совершении обгона и т.п.). Переключение передач происходит только при соответствующей частоте вращения коленчатого вала. При этом индикатор **AUTO** не исчезает с панели приборов. Несколько секунд спустя коробка сама перейдет в автоматический режим работы.

## Остановка автомобиля

Перед тем, как выключить двигатель, Вы можете перевести рычаг селектора в положение **N**, соответствующее нейтральной передаче. В этом случае необходимо обязательно включить стояночный тормоз, чтобы предотвратить случайное качение автомобиля.





## Инициализация коробки

Если Вы отключали аккумуляторную батарею, Вам понадобится вновь инициализировать коробку передач.

 Включите зажигание.



**AUTO**, и - появятся на панели приборов.

-  Установите рычаг селектора в положение **N**.
  -  Нажмите на педаль тормоза.
  -  Подождите около 30 секунд появления на панели приборов символа **N** или индикации какой-либо передачи.
  -  Отпустите педаль тормоза.
- Коробка передач вновь готова к эксплуатации.

## Контроль исправности

**SERVICE** Загорание этого сигнализатора при включенном зажигании и мигание символа **AUTO** в сопровождении зуммера и сообщения на многофункциональном дисплее свидетельствует о неисправности коробки передач. Срочно обратитесь в сервисную сеть CITROËN или в специализированный цех.



При каждом запуске двигателя обязательно удерживайте нажатой педаль тормоза. Запрещается переводить рычаг селектора в положение **N** (нейтральная передача) на движущемся автомобиле. Передачу заднего хода **R** допускается включать только на полностью остановленном автомобиле, нажав на педаль тормоза. Для предотвращения случайного качения стоящего автомобиля обязательно включайте стояночный тормоз.

# Автоматическая коробка передач

Благодаря четырехступенчатой автоматической коробке передач, Вы можете выбрать комфортный "полностью автоматический" режим, в дополнение к которому имеются программы "спортивное вождение" и "вождение по снегу", либо режим "ручного переключения передач".

Коробка работает в четырех режимах:

- **автоматическом**, когда передачи переключаются электронной системой управления,
- в режиме **"спортивное вождение"**, обеспечивающем более динамичный стиль вождения,
- в режиме **"вождение по снегу"**, облегчающем трогание с места и улучшающем тяговое усилие, когда сцепление колес с дорожным полотном затруднено,
- в режиме **"ручного переключения"** передач, позволяющем водителю самому управлять переключением передач.

## Панель коробки передач

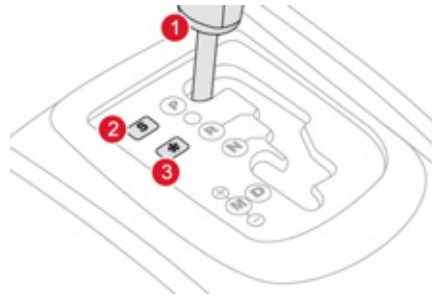

1. Рычаг селектора.
2. Клавиша программы "S" ("спорт").
3. Клавиша программы "❄" ("вождение по снегу").

## Положения рычага селектора

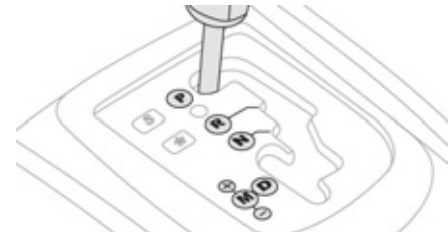

### P. Стоянка.

- Используется для исключения качения автомобиля на стоянке, при этом стояночный тормоз может быть включен или выключен.
- Используется при запуске двигателя.

### R. Передача заднего хода.

- Используется для движения задним ходом: включать только после полной остановки автомобиля, при работе двигателя на холостом ходу.

### N. Нейтральная передача.

- Используется для исключения качения автомобиля на стоянке, при этом стояночный тормоз должен быть включен.
- Используется при запуске двигателя.

### D. Используется для вождения в автоматическом режиме.

### M. +/- Работа в режиме ручного переключения всех четырех передач.

- ☞ Переведите рычаг селектора вперед для перехода на высшую передачу,

или

- ☞ Переведите рычаг селектора назад для перехода на низшую передачу.

## Индикация передач на панели приборов



При перемещении селектора выбранный режим индицируется на дисплее приборной панели.

**P.** Parking (стоянка)

**R.** Reverse (задний ход)

**N.** Neutral (нейтральная передача)

**D.** Drive (вождение в автоматическом режиме)

**S.** Программа "спорт"

※. Программа "вождение по снегу"

**1, 2, 3, 4.** Включенные передачи и вождение в ручном режиме

- . Индикация неверно выбранной передачи в ручном режиме

## Нога на педали тормоза



- ☞ При загорании этого сигнализатора нажмите на педаль тормоза (напр., при запуске двигателя).

## Движение автомобиля

- ☞ Включите стояночный тормоз.
- ☞ Переведите рычаг селектора в положение **P** или **N**.
- ☞ Запустите двигатель.

В случае несоблюдения указанного порядка действий раздастся звуковой сигнал, а на многофункциональном дисплее появится сообщение.

- ☞ Запустив двигатель, нажмите на педаль тормоза.
- ☞ Отпустите стояночный тормоз.
- ☞ Переведите рычаг селектора в положение **R**, **D** или **M**.
- ☞ Постепенно отпускайте педаль тормоза.

Автомобиль начнет приходить в движение.



Если, находясь в движении, Вы случайно перевели рычаг селектора в положение **N**, дайте двигателю сбавить обороты, прежде чем включить режим **D** и вновь разогнаться.



При работающем в режиме холостого хода двигателе, отпущенных тормозах и рычаге селектора в положении **R**, **D** или **M** автомобиль может начать движение без нажатия на педаль акселератора.

Поэтому не оставляйте детей без присмотра в автомобиле при работающем двигателе. Если необходимо проводить работы с автомобилем при работающем двигателе, включите стояночный тормоз и переведите селектор переключения режимов в положение **P**.

## Автоматический режим работы

- ☞ Переместите рычаг селектора в положение **D**, чтобы перейти к **автоматическому** переключению четырех передач.

Коробка передач начнет работать в самоадаптивном режиме без участия водителя. Она будет автоматически выбирать передачу в зависимости от стиля вождения, профиля дороги и загрузки автомобиля.

Чтобы быстро обеспечить максимальное ускорение при разгоне, не трогая рычаг селектора, нажмите до упора на педаль акселератора (режим "kick down"). Коробка передач автоматически переключится на низшую передачу, или выберет ту, при которой двигатель развивает максимальную мощность.

При длительном торможении коробка передач автоматически переключается на низшую передачу для более эффективного торможения двигателем.

Если Вы резко отпускаете педаль акселератора, коробка передач не переключится на высшую передачу. Это служит повышению безопасности вождения.



Никогда не переводите рычаг селектора в положение **N**, если автомобиль еще катится. Никогда не переводите рычаг селектора в положение **P** или **R**, если автомобиль не остановлен.

## Программы "Спортивное вождение" и "Вождение по снегу"

Обе эти программы предназначены для вождения автомобиля в режимах, существенно отличающихся от автоматического.

### Спортивная программа "S"

- ☞ Нажмите на клавишу "**S**" сразу после запуска двигателя.

Коробка передач автоматически начнет обеспечивать более быстрые разгоны.



"**S**" загорится на панели приборов.

### Программа "❄" - "Вождение по снегу"

- ☞ Нажмите на клавишу "❄" сразу после запуска двигателя.

В этом режиме обеспечивается плавная езда по скользким дорогам.

Эта программа облегчает трогание с места и улучшает тяговое усилие, когда сцепление с дорожным полотном затруднено.



❄ загорится на панели приборов.

## Возврат к автоматическому режиму

- ☞ В любой момент Вы можете нажать на выбранную клавишу и вновь вернуться к самоадаптивной программе.

## Ручное переключение передач

- ☞ Установите рычаг селектора в положение **M** для перехода к **секвентальному** режиму.
- ☞ Переведите рычаг селектора в сторону "+" для перехода на высшую передачу.
- ☞ Переведите рычаг селектора в сторону "-" для перехода на низшую передачу.

Переключение с одной передачи на другую в ручном режиме происходит только тогда, когда скорость движения автомобиля соответствует частоте вращения коленчатого вала двигателя - в противном случае коробка передач мгновенно перейдет в автоматический режим работы.



При этом индикатор **D** сменяется последовательной индикацией реально включенных передач.

Как на высоких, так и на низких оборотах, выбранная передача мигает несколько секунд, а затем индицируется истинная передача.

Переход с режима **D** (автоматический) в режим **M** (ручной) можно осуществлять в любой момент. Во время остановки или движения автомобиля на очень низкой скорости коробка передач автоматически переходит в режим **M1**.

При переходе в режим ручного переключения передач программы спортивного вождения и вождения по снегу не действуют.

## Сигнализатор неправильно выбранной передачи



Появляется, когда передача не включена четко (рычаг селектора в промежуточном положении).

## Как останавливать автомобиль

Перед тем, как выключить двигатель, Вы можете перевести рычаг селектора в положение **P** или **N**, чтобы включить нейтральную передачу.

В обоих случаях следует включить стояночный тормоз, чтобы исключить качение автомобиля.



Если рычаг селектора не установлен в положение **P**, то, при открывании двери водителя или примерно через 45 секунд после выключения зажигания на экране многофункционального дисплея появится соответствующее сообщение.

- ☞ Переведите рычаг на **P**. Сообщение исчезнет.

## Контроль исправности коробки передач

**SERVICE** При включении зажигания обнаруженные в коробке передач неисправности

сопровождаются загоранием этого сигнализатора, звучанием зуммера, и появлением сообщения на многофункциональном дисплее.

В этом случае коробка начинает работать в аварийном режиме (только на 3-й передаче). Вы можете почувствовать заметный толчок при включении задней передачи из положения **P** в положение **R** или из **N** в **R** (это не грозит поломкой коробки передач).

Двигайтесь со скоростью не более 100 км/час (в пределах действующих Правил дорожного движения). Срочно проконсультируйтесь в сервисной сети CITROËN или обратитесь специализированный цех.



Во избежание поломки коробки передач запрещается:

- одновременно нажимать на педали газа и тормоза,
- при ускорении, в случае выхода из строя аккумуляторной батареи переключать рычаг передач из положения **P** в любое другое положение.



Для того, чтобы сократить расход топлива во время длительной стоянки при работающем двигателе (пробка и пр...), установите рычаг селектора в положение **N** и затяните стояночный тормоз.

# "Стоп-Старт"

Система "Стоп-Старт" служит для кратковременного перевода двигателя в "спящий" режим STOP на остановках у светофоров, в дорожных заторах и т.п. При трогании с места двигатель автоматически переходит в режим самозапуска START, как только Вы решите продолжить движение. При этом он перезапускается мгновенно, без сбоев и шума.

Система "Стоп-Старт" идеально подходит для вождения в условиях города, так как способствует уменьшению расхода топлива, сокращению выбросов обработанных газов и снижению шумности в моменты остановок.

## Работа системы

### Переход двигателя в режим STOP

 На панели приборов загорается символ "ECO" и двигатель переходит в "спящий" режим:

- **на автомобиле с механической коробкой передач** - при замедлении движения до скорости менее 20 км/ч, включенной нейтральной передаче и опущенной педали сцепления.

 Счетчик времени суммирует продолжительность всех остановок в режиме STOP на всем протяжении пути. При каждом включении зажигания ключом, счетчик автоматически обнуляется.

 Для облегчения маневрирования при парковке, переход в режим STOP приостанавливается на несколько секунд после выключения передачи заднего хода. "Спящий" режим STOP не нарушает рабочих функций бортовых систем автомобиля - таких, как тормозная система, усилитель рулевого управления и другие.

 Никогда не управляйте автомобиль топливом, если его двигатель находится в режиме STOP; необходимо обязательно выключить зажигание ключом.

### Отдельные случаи в работе системы: режим STOP не срабатывает

Режим STOP не активируется, если:

- дверь водителя открыта,
- ремень безопасности водителя отстегнут,
- с момента последнего запуска ключом скорость движения автомобиля не превышала 10 км/ч,
- требуется поддержать комфортный микроклимат в салоне автомобиля,
- включена функция удаления конденсата со стекол,
- определенные обстоятельства (состояние аккумуляторной батареи, ненадлежащая температура двигателя, система экстренного торможения, температура за бортом) требуют этого для обеспечения работы системы.

 Во всех этих случаях символ "ECO" мигает несколько секунд, а затем гаснет.

**Такая работа системы является абсолютно нормальной.**

## Переход двигателя в режим START

**ECO** На панели приборов гаснет символ "ECO" и двигатель запускается:

- на автомобиле с механической коробкой передач - при полном нажатии на педаль сцепления.

**i** На автомобиле с механической коробкой передач в режиме STOP, при включении передачи без полного выключения сцепления на дисплее появится сообщение о том, что следует вновь нажать на педаль сцепления, чтобы выполнить повторный пуск двигателя.

## Отдельные случаи в работе системы: автоматическое отключение режима START

В целях безопасности и комфортного управления автомобилем режим START автоматически отключается, если:

- Вы открыли водительскую дверь,
- Вы отстегнули ремень безопасности водителя,
- автомобиль с механической коробкой передач движется со скоростью выше 25 км/ч,
- определенные обстоятельства (состояние аккумуляторной батареи, ненадлежащая температура двигателя, система экстренного торможения, настройки системы кондиционирования воздуха и т.д.) требуют этого для обеспечения работы системы или сохранения контроля над автомобилем.

**ECO** Во всех этих случаях символ "ECO" мигает несколько секунд, а затем гаснет.

**Такая работа системы является абсолютно нормальной.**

## Отключение системы

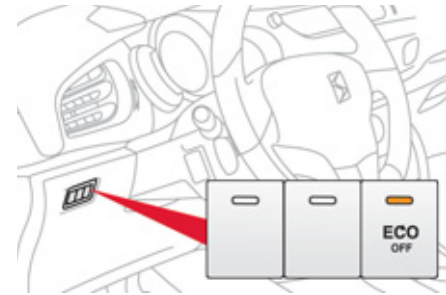

Систему можно отключить в любой момент, нажав на кнопку "ECO OFF".

При этом загорится подсветка кнопки, а на дисплее появится сообщение.

**i** При отключении системы в режиме STOP двигатель мгновенно самозавестся.

## Активирование системы

Нажмите вновь на клавишу **"ECO OFF"**. Система активируется, при этом подсветка кнопки погаснет, а с дисплея удалится сообщение.

 В дальнейшем система автоматически становится активной при каждом запуске двигателя ключом.

## Контроль исправности

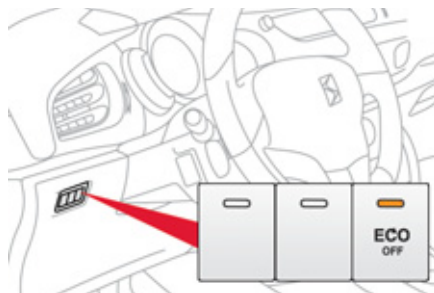



В случае выхода системы из строя, подсветка кнопки **"ECO OFF"** будет мигать, а затем будет гореть постоянно. Обратитесь в сервисную сеть CITROËN или в специализированный техцентр. В случае неисправности в режиме STOP, двигатель автомобиля может заглохнуть. В этом случае следует выключить зажигание, а затем повторно завести двигатель ключом.

## Техническое обслуживание

 Перед любыми работами в моторном отсеке выключите систему "Стоп-Старт", чтобы избежать травм при случайном срабатывании автоматической команды START.

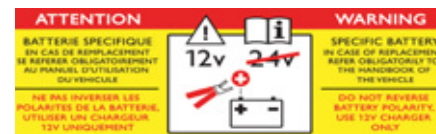
Для этой системы требуется специальная аккумуляторная батарея с особыми характеристиками (ее артикульный номер можно узнать в сервисной сети CITROËN или в специализированном техцентре). Использование батареи, не сертифицированной компанией CITROËN, может привести к неисправной работе системы.



 В работе системы "Стоп-Старт" использованы новейшие технологии. Все работы по ее ремонту должны осуществляться только специалистами сервисной сети CITROËN или специализированного техцентра.

## Ограничитель скорости

Система, не позволяющая превышать заданную водителем скорость автомобиля. При разгоне до предельной скорости, дальнейшее нажатие на педаль акселератора окажется безрезультатным.

### Программирование ограничителя

осуществляется вручную: его можно запрограммировать на скорость не менее 30 км/ч.

**Отключается** ограничитель нажатием на клавишу выключателя.

С силой нажав на педаль акселератора, можно на короткое время превысить запрограммированную скорость. Чтобы вернуться к запрограммированной скорости, достаточно замедлить движение вплоть до ее снижения ниже заданной. Запрограммированный параметр скорости остается в памяти системы и после выключения зажигания.



Регулятор скорости не избавляет водителя от обязанности соблюдать ограничения скоростных режимов, сохранять бдительность на дороге и нести ответственность за свои действия.

### Подрулевые переключатели

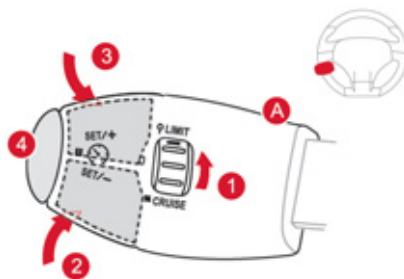

Все переключатели системы сгруппированы на рычаге **A**.

1. Регулятор выбора режима ограничителя
2. Кнопка уменьшения параметра скорости
3. Кнопка увеличения параметра скорости
4. Кнопка включения/выключения ограничения

### Индикация на панели приборов

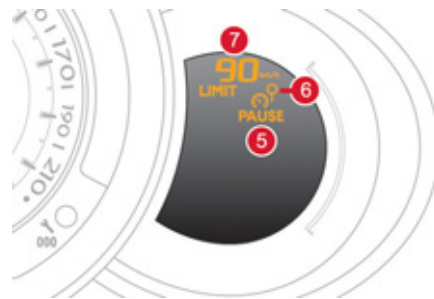

Вся запрограммированная информация отражается на дисплее панели приборов.

5. Контрольная лампа режима: ограничение включено/выключено
6. Контрольная лампа активного состояния ограничителя
7. Параметр запрограммированной скорости

## Программирование

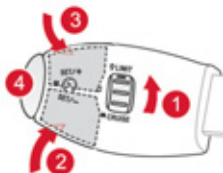

- ☞ Поверните регулятор **1** в положение **"LIMIT"**: с этого момента ограничитель активирован, но еще не включен (PAUSE). Необходимо включить его, чтобы система начала регулировать скоростной режим.
- ☞ Установите параметр скорости нажатием на кнопку **2** или **3** (напр.: 90 км/ч).

В дальнейшем вы можете изменять задаваемый Вами параметр скорости, пользуясь кнопками **2** и **3**:

- с интервалом + или - 1 км/ч = краткими нажатиями,
- с интервалом + или - 5 км/ч = долгими нажатиями,
- с шагом + или - 5 км/ч = непрерывным нажатием.

- ☞ Включайте ограничитель нажатием на кнопку **4**.
- ☞ Выключайте ограничитель нажатием на кнопку **4**: это подтвердится на дисплее (PAUSE).
- ☞ Включение ограничителя осуществляется повторным нажатием на кнопку **4**.

## Превышение запрограммированной скорости

Нажатие на акселератор с тем, чтобы превысить заданную скорость, останется без результата, за исключением случая, когда вы **резко нажмете** на педаль, преодолев **точку упора**.

Действие ограничителя мгновенно прекратится, а на дисплее начнет мигать запрограммированный параметр скорости.

Со снижением скорости и возвратом к движению с запрограммированной скоростью мигание прекратится.



## Выход из режима ограничения скорости

- ☞ Поверните регулятор **1** в положение **"0"**: с этого момента ограничитель будет отключен. Скоростной режим будет показан на спидометре.

## Контроль исправности

В случае выхода ограничителя из строя, вместо параметра скорости появится ряд мигающих тире.

Обратитесь в сервисную сеть CITROËN или в специализированный цех для проверки системы.



Система круиз-контроля не наделена способностью выдерживать заданную скорость на крутых спусках и при резких ускорениях: автомобиль может превысить ее. Чтобы исключить помехи, препятствующие свободному перемещению педалей:

- правильно уложите и закрепите коврик на фиксаторах,
- никогда не кладите под ноги уложенные один на другой коврики.

## Круиз-контроль

Система, автоматически поддерживающая заданную водителем скорость автомобиля без нажатия на педаль акселератора.

**Включение системы** осуществляется вручную: при этом скорость движения автомобиля должна составлять не менее 40 км/ч и включена передача:

- четвертая - в механической коробке передач,
- вторая - в режиме ручного управления коробкой передач "SensoDrive" или автоматической коробкой передач,
- положение **A** в коробке передач "SensoDrive" или положение **D** - в АКП в автоматическом режиме.

**Отключение системы** осуществляется вручную или нажатием на педали тормоза или сцепления, или же при срабатывании системы ESP в целях обеспечения безопасного вождения.

Нажав на педаль акселератора, можно на короткое время превысить запрограммированную скорость.

Чтобы вернуться к запрограммированной скорости, достаточно отпустить педаль сцепления.

При выключении зажигания запрограммированная скорость удаляется из памяти системы.

## Подрулевые переключатели

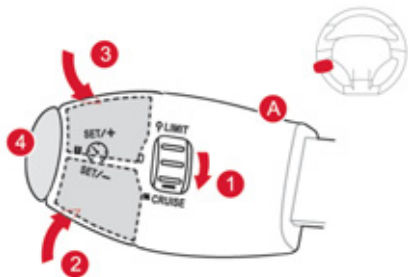

Все переключатели системы сгруппированы на рычаге **A**.

1. Регулятор выбора режима регулятора
2. Кнопка уменьшения параметра скорости
3. Кнопка увеличения параметра скорости
4. Кнопка включения/выключения регулятора



Регулятор скорости не избавляет водителя от обязанности соблюдать ограничения скоростных режимов, сохранять бдительность на дороге и нести ответственность за свои действия.

## Индикация на панели приборов

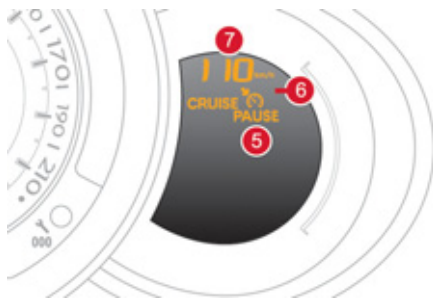

Вся запрограммированная информация отражается на дисплее панели приборов.

5. Контрольная лампа режима: регулятор выключен/активен/включен
6. Контрольная лампа активного состояния регулятора
7. Параметр запрограммированной скорости

## Программирование

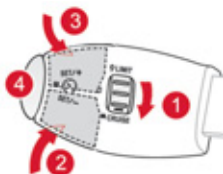

- ☞ Поверните регулятор **1** в положение "CRUISE": с этого момента регулятор активирован, но еще не включен (PAUSE). Необходимо включить его, чтобы система начала регулировать скоростной режим.
- ☞ Установите параметр скорости, разогнав автомобиль до желаемой, а затем нажмите на кнопку **2** или **3** (напр.: 110 км/ч).

В дальнейшем вы можете изменять задаваемый Вами параметр скорости, пользуясь кнопками **2** и **3**:

- с интервалом + или - 1 км/ч = краткими нажатиями,
- с интервалом + или - 5 км/ч = долгими нажатиями,
- с шагом + или - 5 км/ч = непрерывным нажатием.
- ☞ Выключайте регулятор нажатием на кнопку **4**: это подтвердится на дисплее (PAUSE).
- ☞ Включение регулятора осуществляется повторным нажатием на кнопку **4**.

## Превышение запрограммированной скорости

Превышение заданной скорости, как преднамеренное, так и случайное, приведет к миганию заданного параметра скорости на дисплее.

Со снижением скорости и возвратом к движению с запрограммированной скоростью мигание прекратится.

## Выход из режима регулятора скорости

- ☞ Поверните регулятор **1** в положение "0": с этого момента регулятор будет отключен. Скоростной режим будет показываться спидометром.



## Контроль исправности

В случае выхода регулятора из строя, вместо параметра скорости появится ряд мигающих тире. Обратитесь в сервисную сеть CITROËN или в специализированный цех для проверки системы.

- ⚠ Сохраняйте бдительность за рулем, так как в момент корректирования заданной скорости длительным нажатием скорость автомобиля может резко возрасти или упасть. Запрещается пользоваться системой круиз-контроля на скользкой дороге или находясь в густом потоке транспорта. Система круиз-контроля не наделена способностью выдерживать заданную скорость на крутых спусках и при резких ускорениях: автомобиль может превысить ее. Во избежание случайного блокирования педалей:

- правильно уложите и закрепите коврик на фиксаторах,
- никогда не кладите под ноги уложенные один на другой коврики.

# Система помощи при парковке задним ходом

## Работа системы

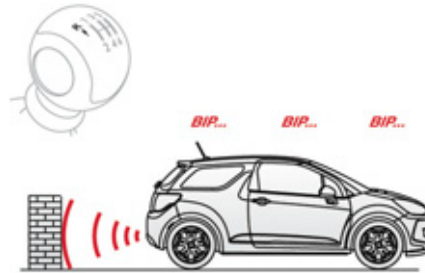
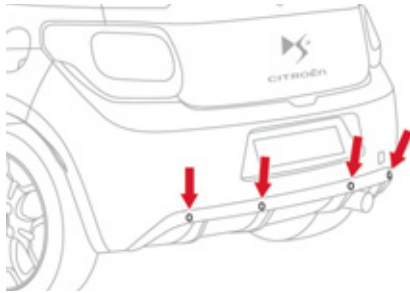

Система состоит из вмонтированных в задний бампер автомобиля четырех датчиков. Датчики срабатывают при приближении к какому-либо препятствию (напр., к человеку, автомобилю, дереву, изгороди, ...), расположенному за автомобилем, кроме препятствий, расположенных под бампером.

Система начинает работать сразу же после включения передачи заднего хода, при этом будет звучать зуммер. О приближении к препятствию свидетельствуют:

- звуковой сигнал, частота которого возрастает с приближением автомобиля к препятствию,
- индикация на многофункциональном дисплее графика (в зависимости от версии) приближения к препятствию.



**!** Такие препятствия, как столбы или вехи строительной площадки обнаруживаются только в начале движения задним ходом, а на близком расстоянии от автомобиля система может их "не увидеть".

**!** Наличие в комплектации автомобиля системы помощи при парковке ни в коей мере не избавляет водителя от необходимости оставаться бдительным и отвечать за свои действия.

Если расстояние до препятствия становится менее 30 см, сигнал начинает звучать непрерывно, а на многофункциональном дисплее индицируется символ "Опасность". При выключении передачи заднего хода система автоматически отключается.

## Программирование

Вы можете активировать или отключить систему, перейдя в меню настроек многофункционального дисплея. Настройки системы будут сохранены в памяти при выключении зажигания.

Подробности о доступе к меню системы помощи при парковке см. в разделе "Конфигурация/Параметры автомобиля", посвященном настройкам систем автомобиля, предусмотренным для Вашей модели дисплея в главе "Многофункциональные дисплеи".



Система отключается автоматически в случае буксировки прицепа или установки устройства для перевозки велосипедов (оба устройства - и буксирное, и велобагажник - должны быть рекомендованы компанией CITROËN).

## Неисправности в работе

### SERVICE

В случае неисправности датчиков, при включении передачи заднего хода на панели приборов загорится сигнализатор в сопровождении зуммера, издающего короткие сигналы, а на многофункциональном дисплее появится сообщение.



Как в пасмурную погоду, так и в зимнее время следите за тем, чтобы датчики не закрывались слоем грязи, инеем или снегом.



# 010

## Текущие проверки

В данном разделе представлена информация о доступе к капоту, полной выработке топлива на автомобиле с дизельным двигателем, о различных узлах двигателя, в которых необходимо проверять уровни и контролировать состояние износа деталей.

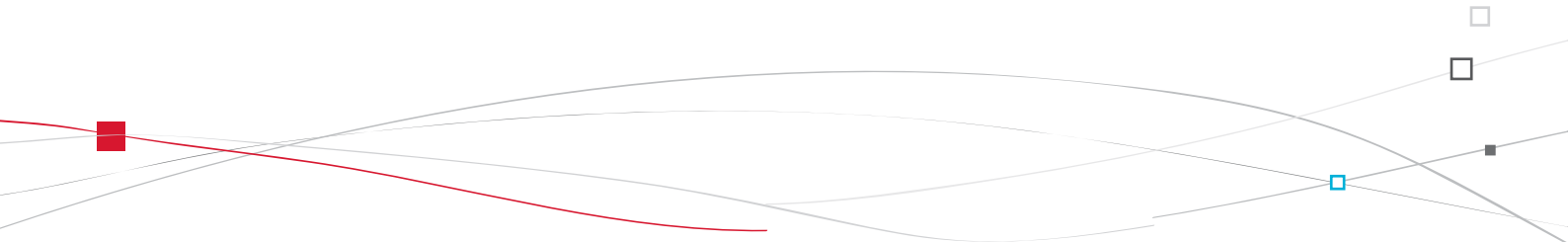



40 лет  
вместе



Успехи сотрудничества компаний TOTAL и CITROËN особенно заметны в автомобильном спорте. Со времени ралли в Марокко-1969 вплоть до завоевания двух Чемпионских титулов на чемпионате мира по Ралли-2009 командой TEAM CITROËN TOTAL вместе с Себастьяном Лебом и Даниелем Элена, гонщики обеих марок пополняли впечатляющий список наград, полученных в невероятных гоночных эпопеях. Чрезвычайные условия, в которых проводятся такие соревнования, позволяют проверить на практике высокие качества масел TOTAL, гарантирующих высокие технико-эксплуатационные характеристики автомобилей CITROËN.



CITROËN préfère TOTAL



# Капот

Устройство, защищающее моторный отсек и открывающее доступ для проверки уровня эксплуатационных жидкостей.

## Открытие

- ⚠ Перед любыми работами в моторном отсеке выключите систему "Стоп-Старт", чтобы избежать травм при случайном срабатывании автоматической команды START.



- ☞ Откройте переднюю левую дверь.
- ☞ Потяните за ручку **A**, расположенную в нижней части дверного проема.

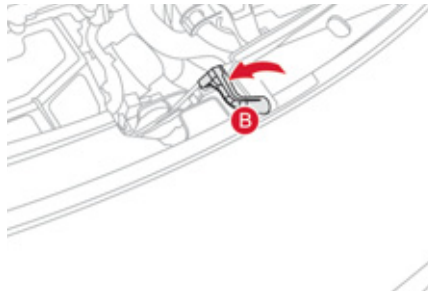

- ☞ Оттяните влево наружный рычаг замка **B** и поднимите капот.

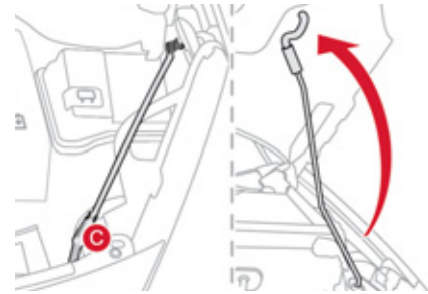

- ☞ Освободите упор **C** из фиксатора, держа его за защитный кожух.
- ☞ Вставьте упор в гнездо, чтобы зафиксировать его в открытом положении.

**i** Установка ручки привода замка капота внутри салона предохраняет от несанкционированного открывания, если передняя левая дверь заперта.

⚠ Во избежание ожога осторожно обращайтесь с наружным рычагом замка и упором капота.

## Если топливо в баке закончилось (на дизеле)

### Закрывание

- ☞ Выньте упор из гнезда капота.
- ☞ Поместите упор в фиксатор.
- ☞ Опустите капот поближе к моторному отсеку и отпустите его.
- ☞ Потяните за переднюю кромку капота, чтобы убедиться, что он прочно закрылся на замок.

В случае полной выработки топлива в баке на автомобилях с двигателем HDI, необходимо вновь заполнить систему подачи топлива в двигатель. Эта система состоит из расположенных в моторном отсеке подкачивающего насоса и прозрачного шланга.

- ☞ Залейте в топливный бак не менее 5 литров дизельного топлива.
- ☞ Откройте капот.
- ☞ В зависимости от версии, открепите и снимите кожух, чтобы открыть доступ к насосу для подкачивания топлива.
- ☞ Нажимайте на рычаг подкачивающего насоса вплоть до появления топлива в прозрачном шланге с зеленым штуцером (первое нажатие может быть тяжелым)
- ☞ Включите стартер и запустите двигатель.
- ☞ В зависимости от версии, установите на место и закрепите кожух.
- ☞ Закройте капот.



Не настаивайте, если двигатель не запускается с первого раза. Сделайте еще несколько качков подкачивающим насосом и вновь включите стартер.

## Бензиновые двигатели

1. Бачок омывателей ветрового стекла.
2. Горловина бачка для доливки охлаждающей жидкости.
3. Воздушный фильтр.
4. Горловина бачка для доливки тормозной жидкости.
5. Аккумуляторная батарея.
6. Блок предохранителей.
7. Щуп для проверки уровня масла в двигателе.
8. Горловина для заправки двигателя маслом.

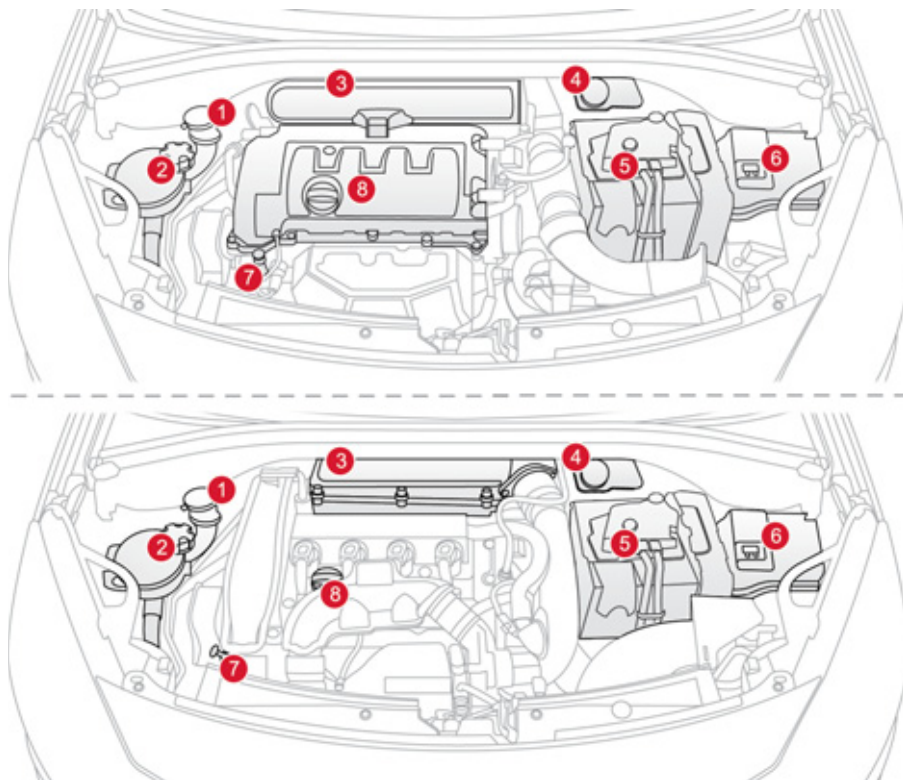

## Дизельные двигатели

1. Бачок омывателей ветрового стекла.
2. Горловина бачка для доливки охлаждающей жидкости.
3. Воздушный фильтр.
4. Горловина бачка для доливки тормозной жидкости.
5. Аккумуляторная батарея.
6. Блок предохранителей.
7. Щуп для проверки уровня масла в двигателе.
8. Горловина для заправки двигателя маслом.
9. Насос для прокачки топливной системы (на топливном фильтре).

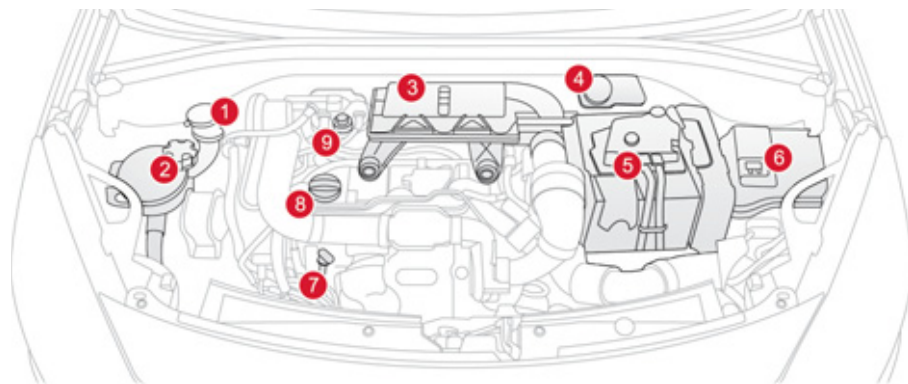

# Проверка уровней

Регулярно проверяйте все эти уровни и, при необходимости, пополняйте их, если не дано иных указаний. В случае существенного падения уровня в какой-либо системе, ее следует проверить в сервисной сети CITROËN или в специализированный цех.

## Уровень масла



Проверка этого уровня будет достоверной, только если автомобиль установлен на горизонтальной площадке, а после остановки

двигателя прошло не менее 30 минут.

Проверять уровень можно либо при включении зажигания по показаниям датчика на панели приборов, либо при помощи масляного щупа.



Пополнение уровня масла в межсервисный период - это нормальная необходимость. Компания "Автомобили CITROËN" рекомендует проверять уровень масла и, при необходимости, пополнять его через каждые 5 000 км пробега.

## Замена масла в двигателе

Периодичность этой операции см. в сервисной книжке.

Чтобы уберечь двигатель и систему нейтрализации отработавших газов от выхода из строя, не пользуйтесь присадками к моторному маслу.

## Характеристики моторного масла

Выбранное моторное масло должно соответствовать особенностям Вашего двигателя и требованиям изготовителя автомобиля.

## Уровень тормозной жидкости



Уровень тормозной жидкости должен находиться в зоне метки "MAXI". Если он ниже, проверьте износ тормозных колодок.

## Замена тормозной жидкости

Периодичность этой операции см. в сервисной книжке.

## Характеристики тормозной жидкости

Тормозная жидкость должна соответствовать рекомендациям изготовителя автомобиля и требованиям стандарта DOT4.

## Уровень охлаждающей жидкости



Уровень охлаждающей жидкости должен находиться в зоне метки "MAXI", но никогда не превышать ее.

На горячем двигателе температура охлаждающей жидкости регулируется электрическим вентилятором. Он может самостоятельно включиться даже при выключенном зажигании.

**На автомобилях с сажевым фильтром электровентилятор может включиться на остановке, даже если двигатель остыл.**

В системе охлаждения имеется избыточное давление, поэтому, перед доливкой охлаждающей жидкости, дайте остыть двигателю в течение не менее одного часа после его выключения. Во избежание ожога, перед снятием крышки расширительного бачка отверните ее сначала на два оборота, чтобы снизить давление в системе охлаждения. После снижения давления снимите крышку и долейте охлаждающую жидкость.

## Замена охлаждающей жидкости

Для охлаждающей жидкости никакой замены не требуется.

## Характеристики охлаждающей жидкости

Охлаждающая жидкость должна соответствовать рекомендациям изготовителя автомобиля.

## Уровень жидкости в бачке омывателей стекол и фар



Пополните его на ближайшей остановке автомобиля.

## Характеристики жидкости омывателя

В целях сохранения оптимальных моющих свойств и во избежание замерзания мощей жидкости не следует пополнять ее уровень или заменять ее водой.



При проведении работ в моторном отсеке будьте осторожны, так как некоторые детали двигателя могут быть очень горячими (опасность получения ожога).



## Уровень присадки к дизтопливу (касается дизелей с сажевым фильтром)

**SERVICE** О снижении уровня присадки в бачке до минимума информируют загоревшийся сигнализатор, звуковой сигнал и сообщение на многофункциональном дисплее.

## Пополнение запаса присадки

Заправку бачка присадкой следует осуществлять в кратчайшие сроки и только в сервисной сети CITROËN или в специализированном техцентре.

## Отработанные нефтепродукты

 Избегайте продолжительного контакта отработанного масла и технических жидкостей с открытыми участками тела. Большинство этих жидкостей токсичны и обладают повышенной разъедающей способностью.

 Запрещено выливать отработанное масло, тормозную жидкость или охлаждающую жидкость в канализацию или на землю. Их следует собирать в специальные контейнеры, имеющиеся в сервисной сети CITROËN или специализированном цехе.

# Контрольные проверки

Если нет иных указаний, осуществляйте контрольные проверки согласно сервисной книжке и в соответствии с силовым агрегатом Вашего автомобиля.

Их также можно поручить специалистам сервисной сети CITROËN или специализированного цеха.

## Аккумуляторная батарея



Для аккумуляторной батареи обслуживания не требуется.

Тем не менее, проверяйте состояние клемм и затяжку наконечников проводов на них,

особенно в периоды летней и зимней эксплуатации. В случае каких-либо работ на батарее, прочтите главу "Практические советы", в которой содержатся рекомендации по мерам предосторожности при отключении и подключении аккумуляторной батареи.

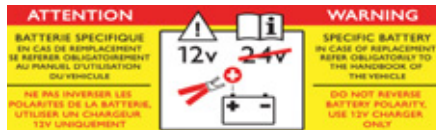

Наличие данной этикетки, в частности при использовании функции "Стоп-Старт", указывает на использование свинцовой аккумуляторной батареи 12 В с особыми техническими характеристиками, что требует в случае замены или отключения вмешательства специалистов сервисной сети CITROËN или специализированного технического центра. Несоблюдение данных значений может повлечь преждевременный износ аккумуляторной батареи.

## Воздушный и салонный фильтры



Информацию о периодичности замены этих элементов читайте в сервисной книжке.

В зависимости от окружающих условий (пыльная среда и т.п.) и условий эксплуатации автомобиля (вождение в городе и т.п.) **заменяйте их, если нужно, в два раза чаще** (см. раздел "Двигатели"). Загрязнившийся салонный фильтр может ухудшить работу системы кондиционирования воздуха и сам стать источником посторонних запахов.

## Масляный фильтр



Масляный фильтр следует менять при каждой замене масла в двигателе.

Информацию о периодичности замены этого элемента читайте в сервисной книжке.

## Сажевый фильтр (на дизелях)

### SERVICE

О начале насыщения сажевого фильтра свидетельствует

кратковременное загорание этой лампы и сообщение на многофункциональном дисплее. Как только условия на дороге позволят, прочистите фильтр, разогнавшись до скорости выше 60 км/ч и удерживая ее до тех пор, пока лампа не погаснет.

Если контрольная лампа не гаснет, значит запас присадки недостаточен; см. параграф "Уровень присадки к дизтопливу".



Первые операции по регенерации сажевого фильтра на новых автомобилях могут сопровождаться запахом "горения" - это нормальное явление. Иногда, после продолжительного движения автомобиля на малой скорости или в результате длительной работы двигателя в режиме холостого хода, в отработавших газах может содержаться повышенное количество водяных паров, особенно заметных в режиме ускорения. Они не оказывают влияния на работу двигателя и не наносят вреда окружающей среде.

## Механическая коробка передач



Для коробки передач обслуживания не требуется (замена масла в ней не производится). Информацию о периодичности проверки уровня масла в ней читайте в сервисной книжке.

## Коробка передач "SensoDrive"



Для коробки передач обслуживания не требуется (замена рабочей жидкости в ней не производится). Информацию о периодичности контрольных проверок коробки читайте в сервисной книжке.

## Автоматическая коробка передач



Для коробки передач обслуживания не требуется (замена рабочей жидкости в ней не производится). Информацию о периодичности контрольных проверок коробки читайте в сервисной книжке.

## Передние тормозные колодки



Износ тормозов зависит от стиля вождения - в частности, это касается автомобилей, которые эксплуатируются в городских условиях движения, характеризующихся частыми короткими перемещениями. Проверка состояния тормозной системы может оказаться необходимой даже в интервале между очередными техническими обслуживаниями автомобиля. Если в системе не обнаружено течи, падение уровня тормозной жидкости свидетельствует об износе тормозных колодок.

## Контроль износа тормозных дисков



Проверку износа тормозных дисков следует осуществлять в сервисной сети CITROËN или в специализированном техцентре.

## Ручной стояночный тормоз



Слишком большой ход рукоятки или недостаточная эффективность стояночной тормозной системы требуют обязательной регулировки, не дожидаясь очередного технического обслуживания. Проверку этой системы следует осуществлять в сервисной сети CITROËN или в специализированном техцентре.



Используйте только те технические жидкости, которые рекомендованы компанией "Автомобили CITROËN" или такие, которые обладают таким же качеством и аналогичными характеристиками. Для обеспечения эффективности работы таких важных узлов и систем, как тормозная система, компания "Автомобили CITROËN" разработала и предлагает рабочие жидкости, созданные специально для изготавливаемых ею автомобилей. Во избежание выхода из строя электронных систем строго **запрещено** мыть моторный отсек и двигатель струей под высоким давлением.

# 011

## Практические советы по эксплуатации и обслуживанию

В данном разделе представлена информация о комплекте инструментов для ремонта шин, о замене колеса или использованного стеклоочистителя; информация по замене ламп и предохранителей. В нем вы также найдете информацию о заряде аккумуляторной батареи, буксировке автомобиля и о дополнительном оборудовании, представленном фирменной сетью компании.

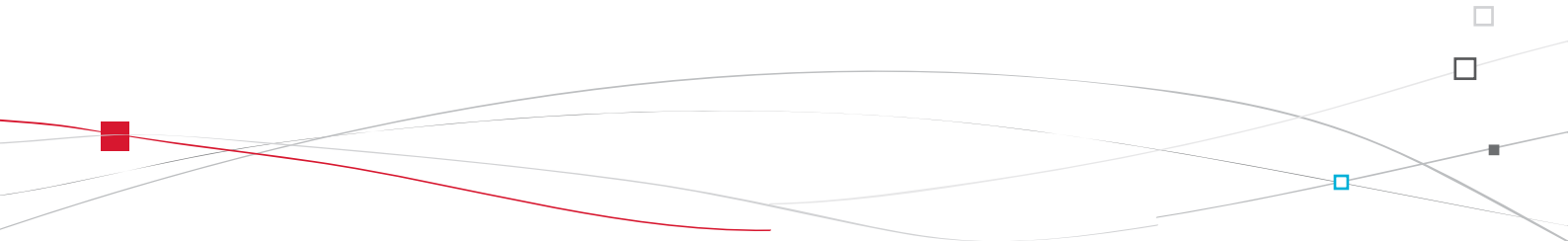

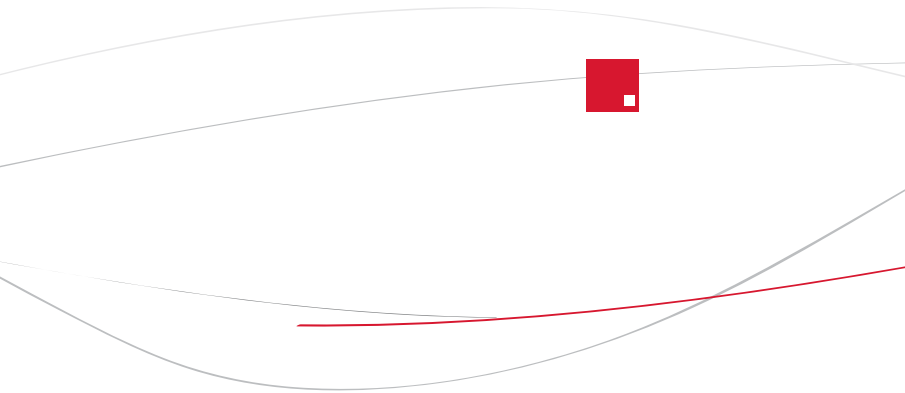

# Комплект принадлежностей для временного устранения прокола шины

В комплект входят компрессор и флакон с герметиком для заделки проколов, при помощи которого можно отремонтировать шину **на короткое время**, чтобы доехать до ближайшей мастерской.

С его помощью можно заделать большинство проколов, способных ввести колесо из строя, расположенных либо по центру протектора, либо на его боковине.

## Местонахождение ремкомплекта

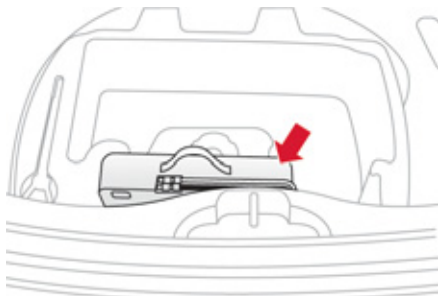

Комплект находится в специальном футляре под полом багажного отсека.

## Описание комплекта



- A. Переключатель режимов "Ремонт" и "Накачивание".
- B. Выключатель: "включено" "I"/"выключено" "O".
- C. Кнопка для выпуска воздуха из шины.
- D. Манометр (градуировка: бар или psi).
- E. Отделение, в которое складываются:
  - электрошнур с адаптером для включения в розетку 12 В,
  - различные переходники и насадки для бытового накачивания мячей, велосипедов и т.п.



- F. Флакон с герметиком.
- G. Белый шланг с заглушкой для ремонта шины.
- H. Черный шланг для накачивания.
- I. Самоклеящаяся табличка с напоминанием о необходимости ограничивать скорость.

**i** Самоклеящуюся табличку I необходимо наклеить на руль чтобы не забыть, что вы едете на временном колесе. Во время движения на колесе, отремонтированном с помощью такого ремкомплекта, не превышайте скорость 80 км/час.

## Порядок действий при ремонте колеса

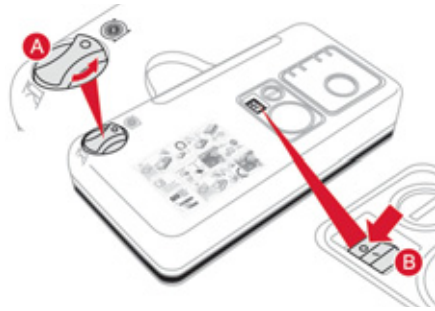

### 1. Заделка прокола в шине при помощи герметика

- ☞ Выключите зажигание.
- ☞ Поверните ручку **A** в положение "Ремонт" ("Réparation").
- ☞ Убедитесь, что выключатель **B** находится в положении "O".



**i** При заделке прокола постарайтесь не извлекать застрявшее в шине инородное тело.

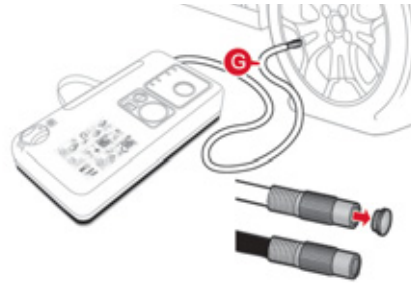

- ☞ Вытяните во всю длину белый шланг **G**.
- ☞ Отверните заглушку белого шланга.
- ☞ Соедините белый шланг с вентилем проколотого колеса.

**!** Будьте осторожны в обращении с герметиком - в нем содержатся этиленгликоль, канифоль и др. вещества, раздражающие слизистую дыхательных путей и глаз. Его следует хранить в местах, недосягаемых для детей.

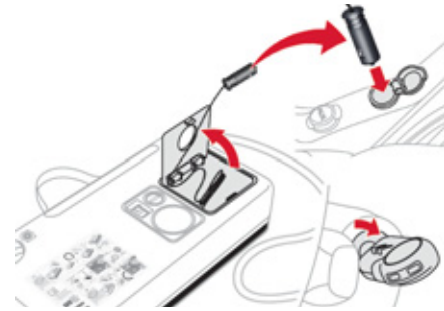

- ☞ Вставьте электрошнур компрессора в бортовую розетку 12 В.
- ☞ Запустите двигатель и оставьте его работать.

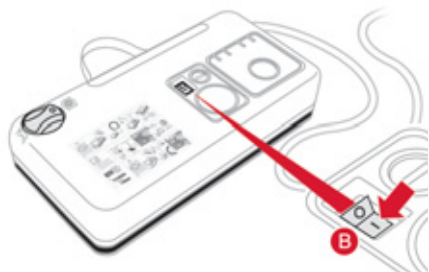

- ☞ Переведите кнопку выключателя **B** в положение **"I"**, чтобы включить компрессор и накачайте колесо до достижения давления в нем 2,0 бар. Герметик подается под давлением в шину; не снимайте шланг с вентиля во время накачивания (чтобы не испачкаться брызгами).

**i** Если через пять-семь минут давление в шине не достигнет этого параметра, значит она не подлежит ремонту; обратитесь в сервисную сеть CITROËN или в специализированный техцентр, где Ваш автомобиль отремонтируют.

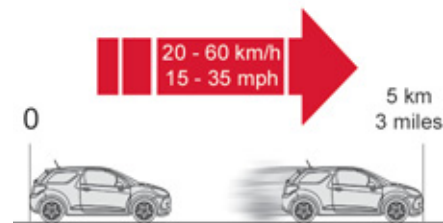

- ☞ Уберите комплект и закройте белый шланг заглушкой. Примите меры, чтобы не испачкать автомобиль пятнами герметика. Комплект держите на всякий случай неподалеку.
- ☞ Поезжайте сразу же, при этом около пяти километров следует проехать на медленной скорости (20... 60 км/ч), чтобы дать составу закрыть прокол.
- ☞ Сделайте остановку, чтобы проверить состояние шины и давление в ней, используя комплект для ремонта шин.

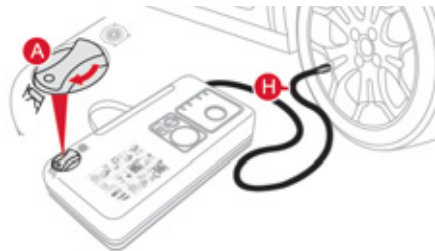

## 2. Накачивание

- ☞ Поверните переключатель **A** в положение "Накачивание" ("Gonflage").
- ☞ Вытяните во всю длину черный шланг **H**.
- ☞ Подсоедините черный шланг к вентилю отремонтированного колеса.

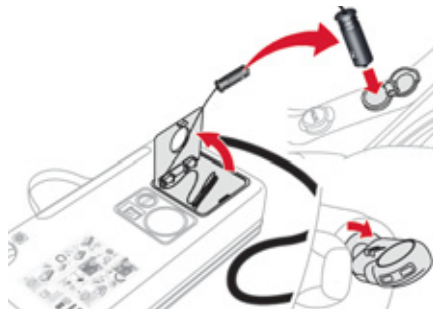

- ☞ Подключите электрошнур компрессора к бортовой розетке 12 В.
- ☞ Еще раз запустите двигатель и оставьте его работать.



☞ При первой же возможности обратитесь в сервисную сеть CITROËN или в специализированный техцентр. Обязательно сообщите мастеру о том, что Вы воспользовались ремкомплектom. Он проверит шину и вынесет решение о возможности ремонта или необходимости замены поврежденной шины.

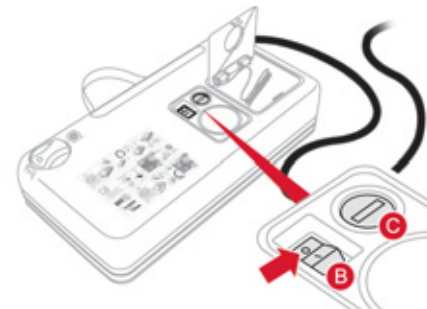

- ☞ Отрегулируйте давление воздуха в шине при помощи компрессора (чтобы подкачать: переведите выключатель **B** в положение "I"; чтобы спустить: переведите выключатель **B** в положение "O" и нажмите на кнопку "C") до рекомендованного для Вашего автомобиля параметра, указанного на этикетке в проеме двери водителя.
- ☞ Если после этого давление будет падать, значит прокол не устранен. Обратитесь в сервисную сеть CITROËN или в специализированный техцентр для устранения неисправности.
- ☞ Отсоедините комплект и уберите его на место.
- ☞ Ведите автомобиль на умеренной скорости (не более 80 км/ч), при этом пробег следует ограничить расстоянием не более 200 км.

## Извлечение флакона



- ☞ Уберите черный шланг.
- ☞ Высвободите отогнутый вбок белый шланг.
- ☞ Держите компрессор вертикально.
- ☞ Отверните флакон, держа его за нижнюю часть.



Не испачкайтесь вытекающими остатками герметика.

Срок хранения герметика указан на флаконе.

Флакон с герметиком предназначен для однократного использования; даже если он был слегка начат, его следует заменить.

Не выбрасывайте использованный флакон куда попало, сдайте его в сервисную сеть CITROËN или отнесите на пункт сбора отходов. Не забудьте купить новый флакон с герметиком для ремонта шин в сервисной сети CITROËN или в специализированном техцентре.

## Контрольная проверка давления/Подкачивание и накачивание в быту

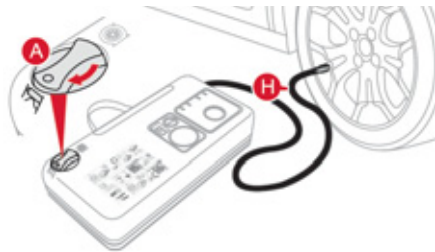

Компрессор также можно использовать без подачи герметика:

- для контроля давления и подкачивания шин,
- для накачивания различных предметов (шаров, шин велосипеда...)

- ☞ Поверните переключатель **A** в положение "Накачивание" ("Gonflage").
- ☞ Вытяните во всю длину черный шланг **H**.



- ☞ Подсоедините черный шланг к вентилю колеса или предмету, который нужно накачать. При необходимости, наденьте на шланг соответствующий переходник, имеющийся в комплекте.

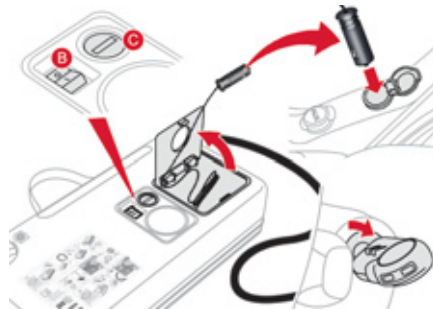

- ☞ Включите шнур компрессора в бортовую розетку автомобиля 12 В.
- ☞ Запустите двигатель и оставьте его работать.
- ☞ Отрегулируйте давление воздуха при помощи компрессора (чтобы подкачать: переведите выключатель **B** в положение "I"; чтобы спустить: переведите выключатель **B** в положение "O" и нажмите на кнопку **C**) до рекомендованного для Вашего автомобиля или накачиваемого предмета параметра.
- ☞ Отсоедините шланг и уберите весь комплект.

# Замена колеса

Порядок действий при замене проколотого колеса запасным с использованием штатного комплекта инструментов.

## Доступ к инструментам



Комплект инструментов расположен под полом багажного отсека.

Чтобы достать инструменты:

- ☞ откройте багажный отсек,
- ☞ поднимите коврик багажного отделения, потянув вверх за ремень,
- ☞ извлеките пластмассовый ящик,
- ☞ снимите с фиксаторов и выньте модуль с инструментами.

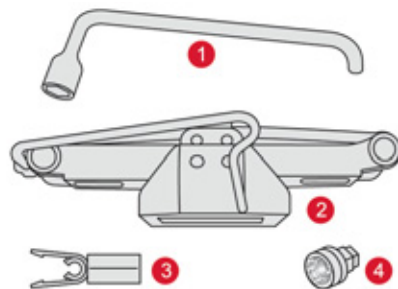

## Перечень инструментов

Все перечисленные здесь инструменты предназначены только для Вашего автомобиля. Не используйте их для других целей.

1. Баллонный ключ.  
Служит для снятия колпака и отворачивания болтов крепления колеса.
2. Домкрат с ручкой в комплекте.  
Служит для поднятия автомобиля.

## Колесо с колпаком

Перед тем как снять колесо, снимите с него декоративный колпак, поддев его баллонным ключом 1 возле воздушного вентиля.

После установки колеса на место установите на него декоративный колпак, совместив его метку с воздушным вентилем, а затем придавив его ладонью по всей окружности.

3. Съёмник декоративных колпачков.  
Служит для снятия декоративных колпачков с колесных болтов на легкосплавных дисках.
4. Втулка для "антикражных" болтов (в перчаточном ящике).  
Используется в качестве переходника для отворачивания "антикражных" болтов (если автомобиль ими оснащен) баллонным ключом.

## Доступ к запасному колесу



Запасное колесо находится под полом багажного отсека.

В зависимости от страны поставки, ваш автомобиль может быть укомплектован либо запасным колесом типа "галета", либо комплектом для ремонта шин.



О том, как его достать, читайте в разделе "Доступ к инструментам".

### Установка колеса - "галеты"

Если на Вашем автомобиле установлены легкосплавные колесные диски, то при затяжке болтов Вы заметите, что их опорные поверхности не касаются плоскости диска-"галеты". Это - нормальное явление, так как диск прижимается к ступице коническими фасками болтов.



### Извлечение колеса

-  Отверните расположенный в центре винт желтого цвета.
-  Приподнимите запасное колесо со своей стороны и потяните его на себя.
-  Выньте колесо из багажного отсека.

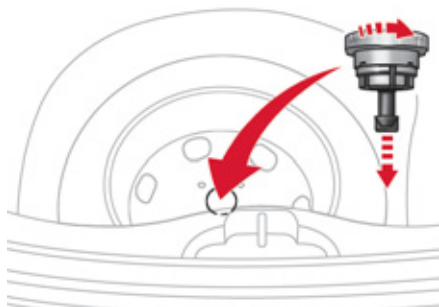

### Укладка колеса на место

- ☞ Уложите колесо в нишу багажного отсека
- ☞ Отверните на несколько оборотов желтый винт, а затем установите его в центре колеса.
- ☞ Чтобы тщательно закрепить колесо, заверните винт полностью, пока не послышатся щелчки.



- ☞ В центре колеса уложите инструментальный модуль и закрепите его.
- ☞ Уложите на место пластмассовый ящик.
- ☞ Слегка согнув коврик, уложите его на дно багажника (см. раздел "Обустройство салона - § Вещевое отделение").

 Если автомобиль оснащен запасным колесом типа "галета", возможно произвести укладку поврежденного колеса на место колеса-"галеты", но поверхность пола багажного отделения не будет ровной и плоской.

## Демонтаж колеса

### ⚠ Меры предосторожности

Установите автомобиль в стороне от дорожного движения на твердой, нескользкой горизонтальной площадке. Включите стояночный тормоз, выключите зажигание и включите первую передачу\*, чтобы заблокировать колеса.

При необходимости, подложите упор под колесо, расположенное по диагонали от заменяемого.

Убедитесь, что в автомобиле никого не осталось, а Ваши пассажиры отошли от автомобиля на безопасное расстояние. Категорически запрещается находиться под автомобилем, стоящим только на домкрате; пользуйтесь подставками.

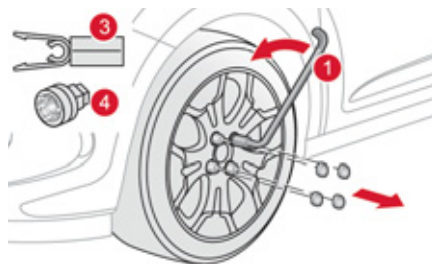

### Последовательность операций

- ☞ Снимите декоративные колпачки со всех колесных болтов при помощи съемника **3** (только с алюминиевыми дисками).
- ☞ Наденьте переходник **4** на баллонный ключ **1**, чтобы отвернуть антикражный болт (если автомобиль им оснащен).
- ☞ Ослабьте затяжку других болтов при помощи только баллонного ключа **1**.

\* положение **P** - на автоматической коробке передач.

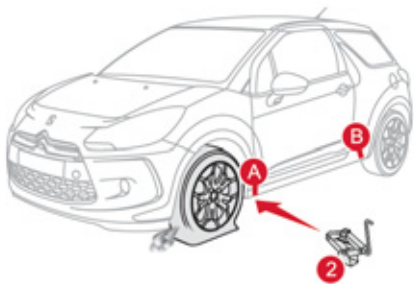

- ☞ Установите домкрат **2** под одно из двух опорных гнезд - переднее **A** или заднее **B** в нижней части кузова, расположенное ближе к снимаемому колесу.

На автомобилях с декоративными накладками порогов, зона упора домкрата промаркирована на накладке. Домкрат следует устанавливать строго по оси этой метки в зоне упора, а не под декоративной накладкой.

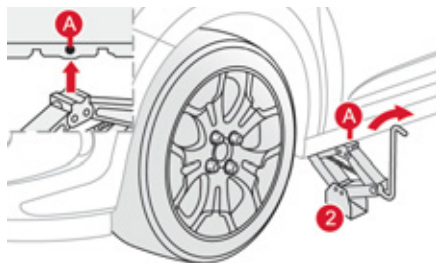

- ☞ Расправьте домкрат **2**, пока его опорная пятя не станет на землю. Убедитесь, что нижняя пятя домкрата расположена в точности под верхним опорным гнездом **A** или **B**, в которое упирается домкрат.
- ☞ Поднимите автомобиль так, чтобы под колесом образовалось пространство, достаточное для беспрепятственной установки накачанного запасного колеса.

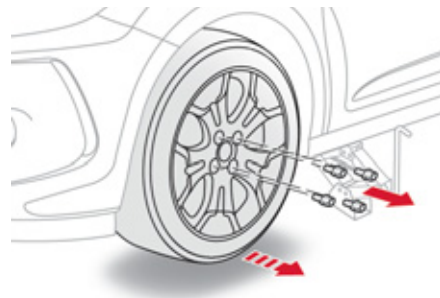

- ☞ Выньте колесные болты и сложите их в чистое место.
- ☞ Снимите колесо.

## Установка колеса

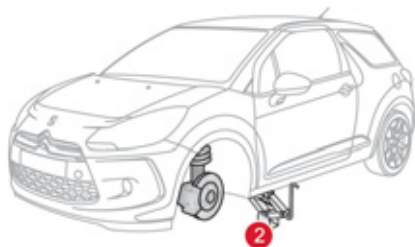

### ⚠ После замены колеса

Для правильной укладки проколотого колеса в багажник снимите с него колпак.

При движении на неполноразмерном колесе-"галете" не превышайте скорость 80 км/ч.

В кратчайшие сроки после замены проверьте в сервисной сети CITROËN или в специализированном техцентре затяжку колесных болтов и давление воздуха в запасном колесе.

Отремонтированное колесо следует сразу же установить на автомобиль. Разрешается вести автомобиль с использованием только одного запасного колеса.

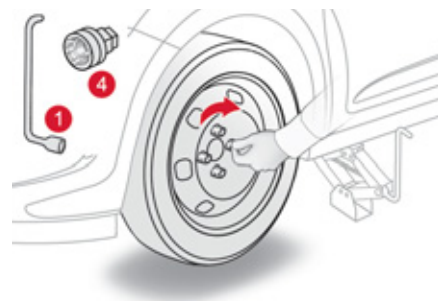

### Последовательность операций

- ☞ Установите колесо на ступицу.
- ☞ Заверните болты вручную до упора.
- ☞ Осуществите предварительную затяжку антикражного болта (если автомобиль им оснащен) при помощи баллонного ключа 1 с переходником 4.
- ☞ Осуществите предварительную затяжку остальных болтов при помощи баллонного ключа 1.

# Шины RACING

## Использование в зимних условиях

Шины 215/40 R18 89W, изначально установленные на автомобиль на заводе, не подходят для эксплуатации в условиях сурового зимнего климата. На период сильных морозов компания "Автомобили CITROËN" рекомендует использовать специальные зимние шины.

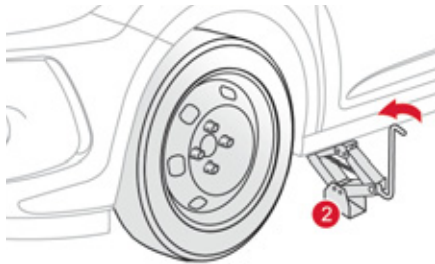

- ☞ Полностью опустите автомобиль.
- ☞ Сложите домкрат **2** и уберите его.

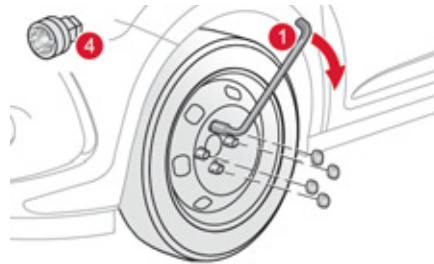

- ☞ Затяните антикравный болт (если автомобиль им оснащен) при помощи баллонного ключа **1** с переходником **4**.
- ☞ Затяните остальные болты при помощи только баллонного ключа **1**.
- ☞ Установите декоративные колпачки на все болты (только с алюминиевыми дисками).
- ☞ Сложите инструменты в предназначенный для них модуль.

**i** Для оснащения колес цепями или рукавами противоскольжения, обратитесь в сервисную сеть CITROËN, чтобы выбрать модель, рекомендованную для Вашего автомобиля.

## Замена лампы

- ❗ Стекла фар изготовлены из поликарбоната и имеют защитное покрытие:
  - ☞ **запрещается очищать их от грязи сухой или абразивной тканью, а также с использованием моющих средств или растворителей,**
  - ☞ пользуйтесь смоченной в мыльной воде мягкой губкой,
  - ☞ при отмывании въевшейся грязи высоконапорной струей не направляйте ее на оптические блоки, на фонари и на края их стекол, чтобы не повредить защитное лаковое покрытие и уплотнительные прокладки.

- ❗ ☞ Не касайтесь лампы пальцами, пользуйтесь лоскутом неворсистой ткани. Лампу следует заменять по истечении нескольких минут после выключения фары (во избежание серьезного ожога). В целях предохранения фар от повреждения, в них следует устанавливать только лампы с ограничением ультрафиолетового спектра излучения (UV). При замене сгоревшей лампы на новую соблюдайте номинал и технические характеристики.

## Передние световые приборы

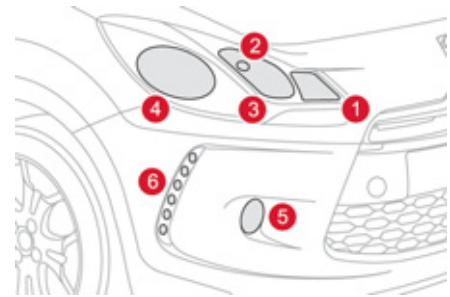

1. Указатели поворотов (PY21W, желтый цвет).
2. Габаритные фонари (W5W).
3. Фары дальнего света (H1-55 W).
4. Фары ближнего света (H7-55 W).
5. Противотуманные фары (PSX24W).
6. Светодиодное дневное освещение.



## Замена лампы в указателях поворотов

**i** О неисправности одной из ламп на соответствующей стороне сообщит более частое мигание указателя поворота (правого или левого).

- ☞ Поверните на четверть оборота патрон с лампой и извлеките ее.
- ☞ Извлеките лампу и замените ее. Установка на место осуществляется в обратной последовательности.

**i** Лампы с колбами желтого цвета (используются в фонарях указателей поворотов и боковых повторителях) следует заменять лампами с аналогичными техническими параметрами и колбами того же цвета.

**!** При обратной установке тщательно закройте защитный кожух, чтобы обеспечить герметичность светового прибора.

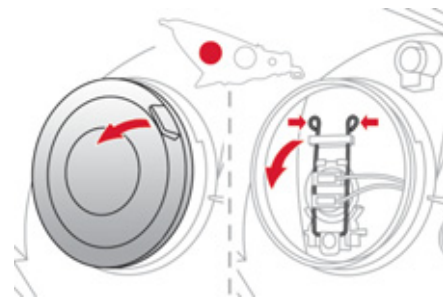

## Замена лампы в фарах ближнего света

- ☞ Снимите защитный кожух, потянув для этого за язычок фиксатора.
- ☞ Отсоедините от лампы разъем электрожгута.
- ☞ Разведите пружинные фиксаторы, чтобы высвободить лампу.
- ☞ Извлеките лампу и замените ее. Установка на место осуществляется в обратной последовательности.

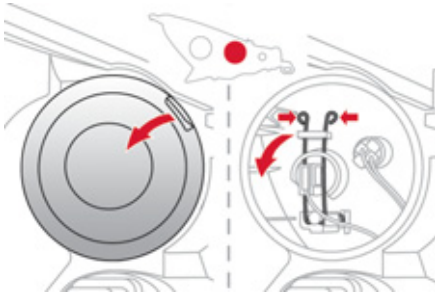

### Замена лампы в фарах дальнего света

- ☞ Снимите защитный кожух, потянув для этого за язычок фиксатора.
  - ☞ Отсоедините от лампы разъем электрожгута.
  - ☞ Разожмите пружинные фиксаторы, чтобы высвободить лампу.
  - ☞ Извлеките лампу и замените ее.
- Установка на место осуществляется в обратной последовательности.

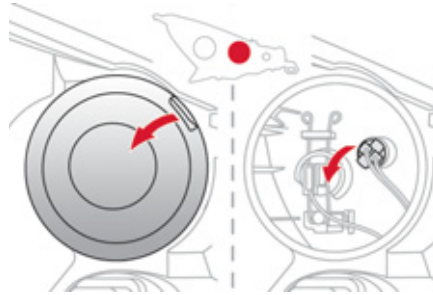

### Замена лампы стояночных огней

- ☞ Снимите защитный кожух, потянув для этого за язычок фиксатора.
  - ☞ Извлеките патрон с лампой, нажав на язычки фиксатора сначала с одной стороны, затем с другой.
  - ☞ Извлеките лампу и замените ее.
- Установка на место осуществляется в обратной последовательности.

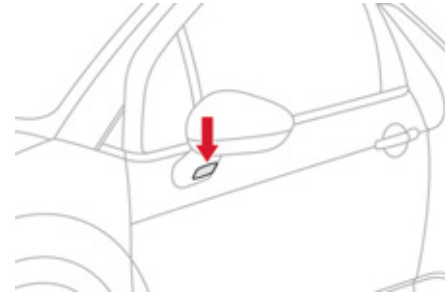

### Замена бокового повторителя указателя поворота в сборе с лампой

- ☞ Подденьте повторитель отверткой, вставив ее посередине между ним и основанием зеркала.
  - ☞ Действуя отверткой как рычагом, извлеките повторитель в сборе.
  - ☞ Отсоедините от повторителя разъем электропроводки.
  - ☞ Замените модуль.
- Установка на место осуществляется в обратной последовательности.



Повторитель в сборе можно приобрести в сервисной сети CITROËN или в специализированном цехе.

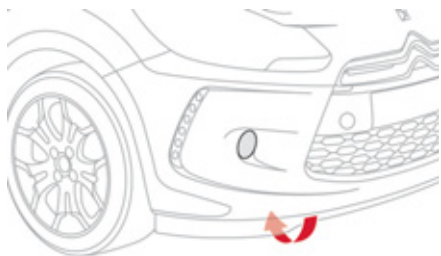

## Замена ламп в противотуманных фарах

- ☞ Для доступа к неисправной противотуманной фаре используйте отверстие, расположенное под бампером.
- ☞ Отсоедините электроразъем от черного патрона лампы, нажав на верхнюю часть язычка.
- ☞ Извлеките патрон, нажав на два фиксатора (вверх и вниз).
- ☞ Замените лампу.

Установка на место осуществляется в обратной последовательности.

 Для приобретения ламп обратитесь в сервисную сеть CITROËN или в специализированный цех. По поводу замены этих ламп Вы также можете обратиться в сервисную сеть CITROËN или в специализированный цех.

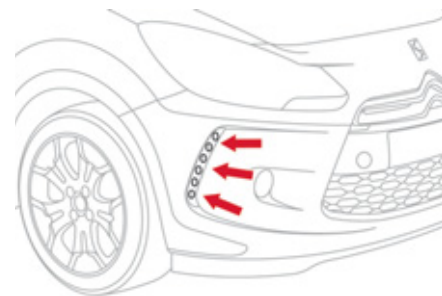

## Замена светодиодных ламп дневных ходовых огней

Замену ламп, работающих на светодиодах, следует осуществлять в сервисной сети CITROËN или в специализированном техцентре.

## Задние фонари

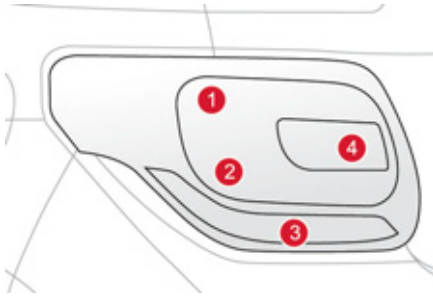

1. Стоп-сигналы/стояночные огни (P21/5W).
2. Габаритные фонари (P5W).
3. Указатели поворотов (PY21W желтого цвета).
4. Противотуманный фонарь, слева (PR21W красного цвета)  
Фонарь заднего хода, справа (P21W).

**i** Лампы желтого и красного цветов, а также указатели поворота следует менять на идентичные по цвету и характеристикам.

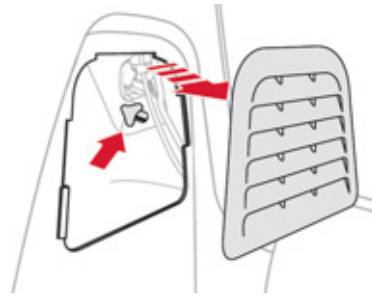

### Замена ламп

- ☞ Откройте багажник.
- ☞ Снимите заглушку на соответствующей боковой обшивке.
- ☞ Отверните барашковую гайку крепления фонаря.
- ☞ Отсоедините от фонаря разъем электрожгута.
- ☞ Осторожно извлеките фонарь, потянув его и поворачивая наружу.

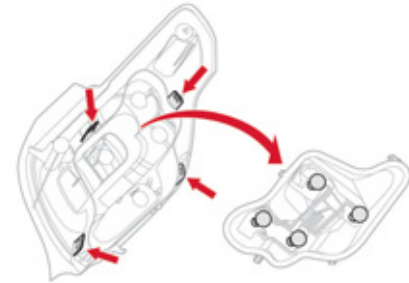

- ☞ Открепите все четыре фиксатора и извлеките плату с лампами.
- ☞ Поверните лампу на четверть оборота и замените ее.

Установку фонаря производите в обратной последовательности.

Следите за тем, чтобы фонарь перемещался по своим направляющим строго вдоль оси автомобиля.

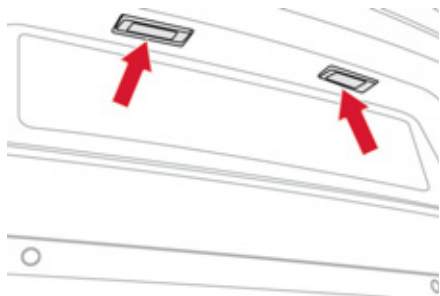

### Замена ламп подсветки номерного знака (W5W)

- ☞ Вставьте тонкую отвертку в отверстие рассеивателя.
- ☞ Протолкните его наружу, чтобы снять с фиксаторов.
- ☞ Снимите рассеиватель.
- ☞ Извлеките лампу и замените ее.

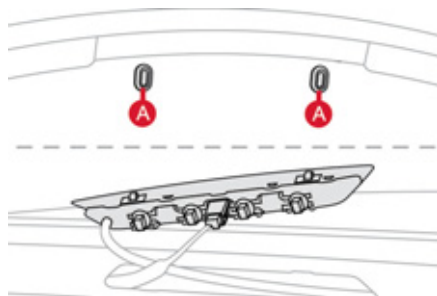

### Замена третьего фонаря стоп-сигнала (4 лампы W5W)

- ☞ Откройте дверь багажного отделения.
- ☞ Отверните обе гайки крепления **A**, расположенные на обшивке.
- ☞ Нажмите на корпус фонаря, извлеките фонарь с помощью двух отверток.
- ☞ При необходимости отсоедините от фонаря разъем и шланг стеклоомывателя.
- ☞ Поверните на четверть оборота патрон сгоревшей лампы.
- ☞ Замените лампу.

Установку фонаря на место осуществляйте в обратном порядке.



### Замена третьего фонаря стоп-сигнала (с диодами)

Для замены светодиодного фонаря необходимо обратиться в сервисную сеть CITROËN или специализированный цех.

## Внутреннее освещение

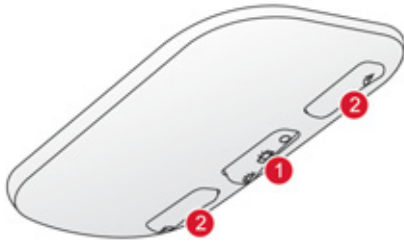

### Плафон (1/W5W)

Откройте крышку плафона 1 с помощью тонкой отвертки со стороны выключателя для доступа к перегоревшей лампе.

### Индивидуальные светильники (2/W5W)

Откройте крышку плафона 1. Для доступа к перегоревшей лампе уберите перегородку соответствующего индивидуального светильника 2.

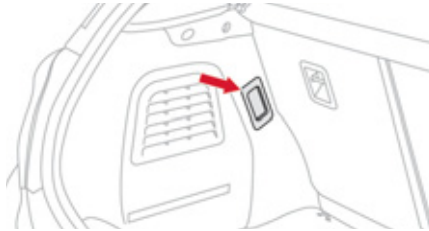

### Подсветка багажника (W5W)

Нажмите на заднюю часть цоколя и освободите блок.



### Подсветка перчаточного ящика (W5W)

Снимите плафон для доступа к лампе.

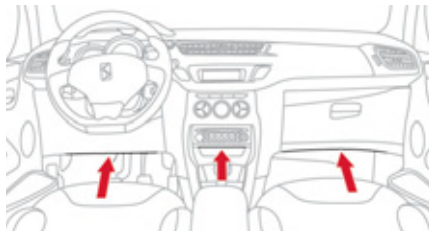

### Подсветка порогов и центрального вещевого отделения (W5W)

Снимите плафон для доступа к лампе.

# Замена электрического предохранителя

## Доступ к инструментам

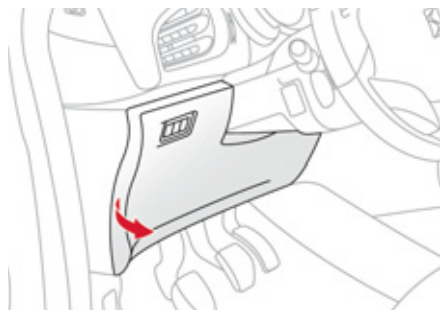

Специальный пинцет для демонтажа и места для запасных предохранителей расположены на обратной стороне крышки блока предохранителей в панели приборов.

Чтобы получить доступ к ним:

- ☞ снимите крышку с фиксаторов, потянув ее вбок,
- ☞ уберите крышку с блока,
- ☞ достаньте пинцет.

## Снятие и установка предохранителя

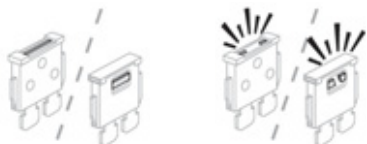

Исправный предохранитель      Сгоревший предохранитель

Перед заменой перегоревшего предохранителя необходимо выяснить и устранить причину неисправности.

- ☞ Определите сгоревший предохранитель по состоянию его плавкого элемента.
- ☞ Для извлечения предохранителя пользуйтесь специальным пинцетом.
- ☞ Перегоревший предохранитель следует всегда заменять новым предохранителем точно такого же номинала.
- ☞ Проверьте соответствие номинала на блоке и на крышке и сверьтесь с нижеприведенными таблицами.

## **i** Монтаж дополнительного электрооборудования

Система электрооборудования Вашего автомобиля рассчитана на работу как со стандартным электрооборудованием, так и с дополнительными устройствами.

Прежде чем устанавливать на свой автомобиль дополнительные электроприборы или электронные устройства, проконсультируйтесь в сервисной сети CITROËN или в специализированном техцентре.

- !** Компания CITROËN не несет ответственности за неисправности Вашего автомобиля, вызванные установкой дополнительного электрооборудования, не изготовленного или не рекомендованного к использованию компанией CITROËN, либо установленного с нарушением ее инструкций. В особенности это относится к включенному дополнительному электрооборудованию, потребляющему ток в сумме более 10 мА.

## Блок электрических предохранителей в приборной панели

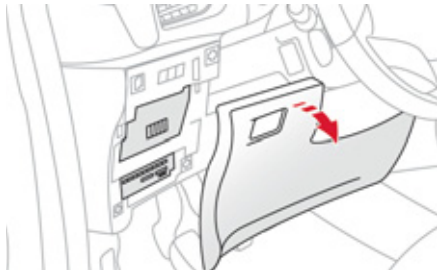

Этот блок предохранителей расположен под панелью приборов (с левой стороны).



## Доступ к предохранителям

☞ См. раздел "Доступ к инструментам".

## Перечень предохранителей

Предохранитель №	Номинальный ток	Защищаемая цепь
<b>FH36</b>	<b>5 A</b>	Коммутационный блок прицепа.
<b>FH37</b>	-	Свободен.
<b>FH38</b>	<b>20 A</b>	Усилитель системы Hi-Fi.
<b>FH39</b>	<b>20 A</b>	Обогрев сидений.
<b>FH40</b>	<b>40 A</b>	Коммутационный блок прицепа.

Предохранитель №	Номинальный ток	Защищаемая цепь
<b>F1</b>	<b>15 A</b>	Очиститель заднего стекла.
<b>F2</b>	-	Свободен.
<b>F3</b>	<b>5 A</b>	ЭБУ подушек безопасности и пиротехнических преднатяжителей ремней.
<b>F4</b>	<b>10 A</b>	Кондиционер, контактор сцепления, антибликовое зеркало заднего вида, насос для подачи присадки в сажевый фильтр (на дизелях), диагностический разъем, датчик расхода воздуха (на дизелях).
<b>F5</b>	<b>30 A</b>	Панель выключателей стеклоподъемников, выключатель стеклоподъемника пассажира, двигатели передних стеклоподъемников.
<b>F6</b>	<b>30 A</b>	Двигатель стеклоподъемника двери водителя.
<b>F7</b>	<b>5 A</b>	Плафоны, подсветка перчаточного ящика.

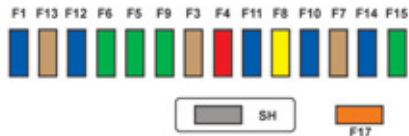

Предохранитель №	Номинальный ток	Защищаемая цепь
<b>F8</b>	<b>20 A</b>	Многофункциональный дисплей, автомагнитола, навигационная система, процессор охранной сигнализации, сирена охранной сигнализации.
<b>F9</b>	<b>30 A</b>	Розетка 12 В, электропитание на кронштейне переносной навигационной системы.
<b>F10</b>	<b>15 A</b>	Подрулевые переключатели.
<b>F11</b>	<b>15 A</b>	Замок зажигания, диагностический разъем, процессор автоматической коробки передач.
<b>F12</b>	<b>15 A</b>	Датчик дождя/освещенности, коммутационный блок прицепа.
<b>F13</b>	<b>5 A</b>	Главный контактор стоп-сигнала, коммутационный блок двигателя.
<b>F14</b>	<b>15 A</b>	Процессор системы помощи при парковке, процессор системы подушек безопасности, панель приборов, автоматический кондиционер, USB Vox, усилитель системы Hi-Fi.
<b>F15</b>	<b>30 A</b>	Запирание замков.
<b>F16</b>	-	Свободен.
<b>F17</b>	<b>40 A</b>	Обогрев заднего стекла и наружных зеркал заднего вида.
<b>SH</b>	-	Шунт PARC.

## Блок электрических предохранителей в моторном отсеке

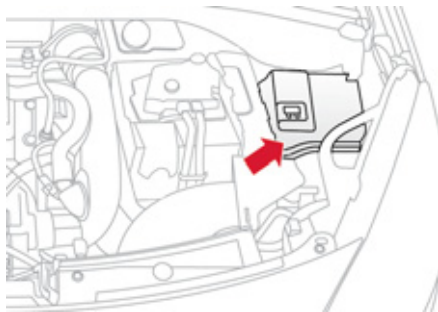

Этот блок предохранителей расположен в моторном отсеке возле аккумуляторной батареи (с левой стороны).



Все работы с предохранителями, расположенными в блоке над АКБ, должны осуществляться только в сервисной сети CITROËN или в специализированном техцентре.

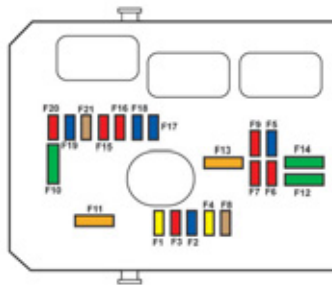

## Доступ к предохранителям

- ☞ Снимите крышку с фиксаторов.
- ☞ Замените предохранитель (см. соответствующий раздел).
- ☞ После завершения работы тщательно закройте крышку блока предохранителей.

## Перечень предохранителей

Предохранитель №	Номинальный ток	Защищаемая цепь
F1	20 А	Питание ЭБУ двигателя, реле управления вентилятором системы охлаждения двигателя, главное реле многофункционального блока управления двигателем, насос-форсунка (дизельного двигателя).
F2	15 А	Звуковой сигнал.
F3	10 А	Омыватель переднего и заднего стекол.
F4	20 А	Дневные ходовые огни.
F5	15 А	Подогреватель дизельного топлива, насос для подачи присадки в сажевый фильтр (на дизеле), датчик расхода воздуха (на дизеле), электромагнитный клапан EGR (на дизеле), подогреватель системы blow-by и электромагнитные клапаны (VTi).
F6	10 А	Процессор систем ABS/ESP, дублирующий контактор стоп-сигнала.
F7	10 А	Электрический усилитель рулевого управления, автоматическая коробка передач.
F8	25 А	Выключатель стартера.
F9	10 А	Блок коммутации и защиты (на дизеле).
F10	30 А	Подогреватель дизельного топлива, подогреватель системы blow-by (на дизеле), топливный насос (VTi), инжекторы и катушки зажигания (на бензиновом двигателе).
F11	40 А	Электровентилятор системы кондиционирования.

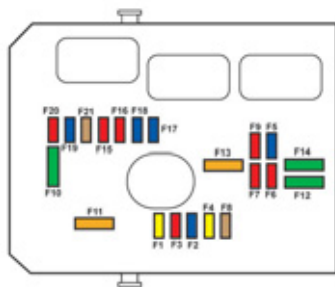

Предохранитель №	Номинальный ток	Защищаемая цепь
F12	30 A	Малая/большая скорость работы очистителя ветрового стекла.
F13	40 A	Питание интеллектуального коммутационного блока (+ от замка зажигания).
F14	30 A	Электропитание клапана Valvetronic (VTi).
F15	10 A	Правая фара дальнего света.
F16	10 A	Левая фара дальнего света.
F17	15 A	Левая фара ближнего света.
F18	15 A	Правая фара ближнего света.
F19	15 A	Кислородные датчики и электромагнитные клапаны (VTi), электромагнитные клапаны (на дизеле), электромагнитные клапаны EGR (на дизеле).
F20	10 A	Насосы, электронноуправляемый термостат (VTi), электромагнитный клапан ГРМ (ТНР), датчик наличия воды в дизельном топливе.
F21	5 A	Электропитание вентилятора системы охлаждения двигателя, система ABS/ESP, турбокомпрессор (ТНР).

## Перечень предохранителей больших номиналов

Предохранитель №	Номинальный ток	Защищаемая цепь
<b>MF1*</b>	<b>60 А</b>	Электровентилятор системы охлаждения.
<b>MF2*</b>	<b>30 А</b>	Насос ABS/ESP.
<b>MF3*</b>	<b>30 А</b>	Электромагнитные клапаны систем ABS/ESP.
<b>MF4*</b>	<b>60 А</b>	Электропитание интеллектуального коммутационного блока.
<b>MF5*</b>	<b>60 А</b>	Электропитание интеллектуального коммутационного блока.
<b>MF6*</b>	<b>30 А</b>	Дополнительный вентилятор системы охлаждения двигателя (ТНР).
<b>MF7*</b>	<b>80 А</b>	Блок предохранителей салона.
<b>MF8*</b>	-	Свободен.

\* Электрические предохранители, рассчитанные на большой ток, обеспечивают дополнительную защиту цепей электрооборудования. Все работы с ними должны производиться только в сервисной сети CITROËN или в специализированном техцентре.

# Аккумуляторная батарея

Заряд батареи и запуск двигателя от дополнительной аккумуляторной батареи.

**!** В данной табличке, особенно если речь идет о системе "Стоп-Старт", указывается, что на автомобиле используется 12-вольтная свинцово-кислотная аккумуляторная батарея с особыми технико-эксплуатационными характеристиками, и что ее отключение или замена должны осуществляться только в условиях сервисной сети CITROËN или специализированного техцентра. Несоблюдение этих требований может привести к снижению срока службы батареи.

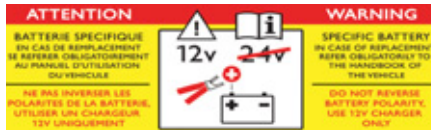

**i** После установки аккумуляторной батареи на автомобиль в сервисной сети CITROËN или в специализированном техцентре, система "Стоп-Старт" станет активной только после длительной стоянки автомобиля, продолжительность которой зависит от климатических условий и степени заряженности АКБ (около 8 часов).

## Доступ к батарее

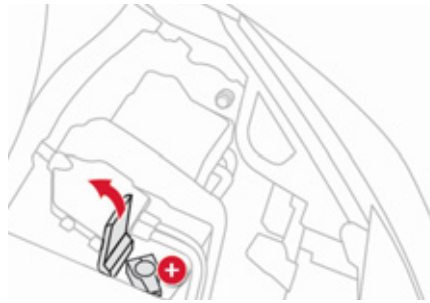

Аккумуляторная батарея расположена под капотом.

Доступ к батарее:

- ☞ отпирите замок капота из салона и откройте его,
- ☞ установите капот на упор,
- ☞ приподнимите пластмассовый кожух клеммы (+).

## Запуск двигателя от дополнительной батареи

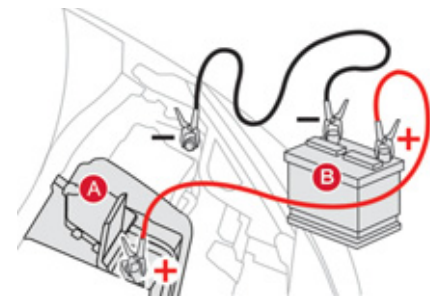

- ☞ Присоедините конец красного провода к клемме (+) истощенной батареи **A**, а другой - к клемме (+) дополнительной батареи **B**.
- ☞ Присоедините конец зеленого или черного провода к клемме (-) дополнительной батареи **B**.
- ☞ Присоедините другой конец зеленого или черного провода к массе (-) автомобиля, расположенной подальше от АКБ.

## Заряд батареи с помощью зарядного устройства

- ☞ Запустите автомобиль, с которого подается электропитание.
- ☞ Включите стартер автомобиля с неисправной батареей и дайте двигателю поработать.
- ☞ Дождитесь устойчивой работы двигателя на холостом ходу и снимите соединительные провода.

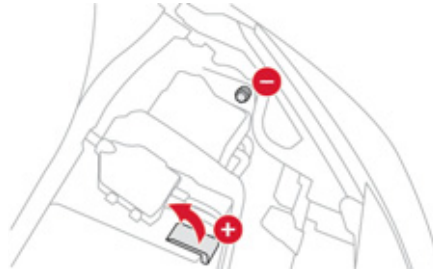

 Не отключайте АКБ от бортовой сети на время зарядки.

- ☞ Следуйте инструкциям изготовителя зарядного устройства.

 В автомобильных аккумуляторных батареях содержатся вредные вещества - серная кислота и свинец. Их следует снимать с эксплуатации в соответствии с действующими правилами и ни в коем случае не смешивать с бытовыми отходами. Отслужившие элементы питания и аккумуляторные батареи следует сдавать на специализированные пункты сбора таких отходов.

 Не пытайтесь запустить двигатель "с толчка", если на автомобиле установлена коробка передач "SensoDrive".

# Система энергосбережения

Система, управляющая продолжительностью работы некоторых систем, чтобы поддерживать необходимый уровень заряда аккумуляторной батареи. С момента остановки двигателя такие системы и механизмы, как автомагнитола, стеклоочиститель, фары ближнего света, плафоны можно еще использовать в общей сложности в течение не более 30 минут.

 Время работы устройств может быть резко сокращено из-за слабого заряда аккумуляторной батареи.

## Включение режима энергосбережения

По истечении данного времени, на дисплее появится сообщение о включении режима экономии электроэнергии, и работа указанных систем временно приостановится.

 Если в момент включения режима экономии электроэнергии бортовой телефон находился на связи, на автомобилях с аудиосистемами и навигационной системой MyWay телефон будет отключен через 10 минут.

## Выключение режима энергосбережения

Функции всех перечисленных систем автоматически восстанавливаются при первом же запуске двигателя.

 Для немедленного восстановления работы указанных функций запустите двигатель и дайте ему поработать несколько секунд.

При этом продолжительность работы функций будет равна удвоенной продолжительности работы запущенного двигателя. Как правило, она составляет от пяти до тридцати минут.

 Если аккумуляторная батарея разряжена, запуск двигателя окажется невозможным (см. соответствующий раздел).

## Разгрузка электросети

Система, управляющая отключением некоторых потребителей электроэнергии с учетом степени заряженности аккумуляторной батареи.

Во время движения автомобиля автоматически приостанавливается работа некоторых систем: кондиционера, обогревателя заднего стекла и др.

Повторное включение временно отключенных систем произойдет автоматически, как только позволят условия.

## Замена щетки переднего или заднего стеклоочистителя

Для установки новой щетки взамен изношенной никакого инструмента не требуется.

### Перед заменой щетки на ветровом стекле

- ☞ До истечения первой минуты после выключения зажигания включите стеклоочиститель: его щетки останутся в вертикальном положении.

Это положение используется для защиты от повреждений стеклоочистителя и капота.

### Установка

- ☞ При замене спереди, проверьте размер щетки, так как более короткая устанавливается со стороны пассажира.
- ☞ Установите щетку на фиксатор рычага.
- ☞ Осторожно опустите рычаг на стекло.

### Снятие

- ☞ Поднимите рычаг стеклоочистителя.
- ☞ Снимите щетку с фиксатора.

### После замены щетки на ветровом стекле

- ☞ Включите зажигание.
- ☞ Вновь включите стеклоочиститель, чтобы щетки встали на место.

# Буксировка автомобиля

Рекомендации по буксировке своего или постороннего автомобиля с использованием механического буксировочного устройства.

## Доступ к инструментам

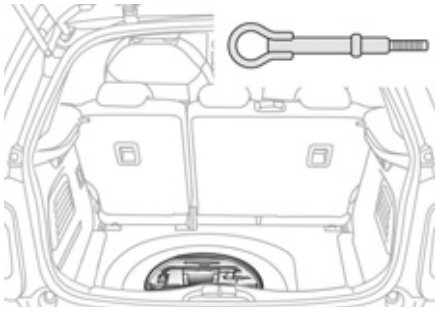

Буксировочное кольцо расположено под полом в багажном отсеке.

Чтобы достать его:

- ☞ откройте багажный отсек,
- ☞ поднимите полку,
- ☞ выньте пластиковый ящик,
- ☞ выньте буксировочное кольцо из инструментального модуля.

## Общие рекомендации

Соблюдайте действующие в Вашей стране правила.

Убедитесь, что масса буксирующего автомобиля выше массы буксируемого.

Водитель обязан находиться за рулем буксируемого автомобиля.

На автострадах и скоростных автомагистралях движение на буксире запрещено.

Для буксировки автомобиля используйте только сертифицированную жесткую штангу; тросы, канаты и лямки категорически запрещены.

При буксировке с остановленным двигателем усилители тормозной системы и рулевого управления не работают.

Необходимо вызвать специалиста с эвакуатором в следующих случаях:

- автомобиль вышел из строя на автостраде или скоростной автомагистрали,
- не включается нейтральная передача, рулевая колонка не снимается с блокировки, не отпускается стояночный тормоз,
- требуется эвакуация автомобиля с опорой только на два колеса,
- нет в наличии сертифицированной буксирной штанги...

## Буксировка Вашего автомобиля

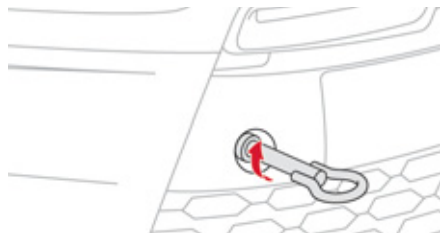

- ☞ Откройте заглушку в переднем бампере, нажав на нее снизу.
- ☞ Вверните буксировочное кольцо до упора.
- ☞ Установите буксирную штангу.
- ☞ Установите рычаг переключения передач в нейтральное положение (положение **N** на коробке передач "SensoDrive" или на автоматической коробке передач).

 Несоблюдение этого требования может вывести из строя элементы тормозной системы и трансмиссии и к отсутствию усиления тормозов в момент запуска двигателя.

- ☞ Разблокируйте рулевое управление поворотом ключа зажигания на одно положение и освободите стояночный тормоз.
- ☞ Включите фонари аварийной сигнализации на обоих автомобилях.
- ☞ Медленно начинайте движение и двигайтесь на малой скорости небольшое расстояние.

## Буксировка другого автомобиля

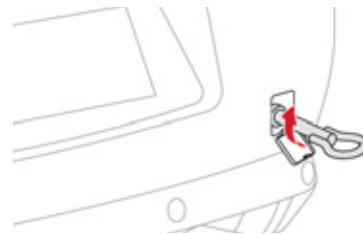

- ☞ Откройте заглушку в заднем бампере, нажав на нее снизу.
- ☞ Вверните буксировочное кольцо до упора.
- ☞ Установите буксирную штангу.
- ☞ Включите фонари аварийной сигнализации на обоих автомобилях.
- ☞ Медленно начинайте движение и двигайтесь на малой скорости небольшое расстояние.

## Буксировка грузового, жилого прицепа...



Буксировка прицепа осуществляется при помощи механического устройства, позволяющего подсоединить к бортовой сети автомобиля дополнительные приборы освещения и световой сигнализации. Ваш автомобиль предназначен главным образом для перевозки пассажиров и багажа, однако он также может использоваться для буксировки прицепа.

**i** Мы рекомендуем устанавливать тягово-сцепные устройства и жгуты электропроводки прицепа только оригинального производства компании CITROËN, которые были испытаны на прочность еще на стадии разработки Вашего автомобиля. Для их монтажа следует обратиться в сервисную сеть CITROËN или в специализированный техцентр. В случае монтажа тягово-сцепного устройства и электропроводки к нему не в сервисной сети CITROËN, необходимо строго придерживаться указаний изготовителя.

При буксировке прицепа автомобиль подвергается повышенным нагрузкам, поэтому от водителя требуется особое внимание.

## Рекомендации по вождению

### Размещение груза

☞ Размещайте груз внутри прицепа так, чтобы наиболее тяжелые предметы располагались как можно ближе к оси и чтобы нагрузка на буксирное устройство была близка к максимально разрешенной, но ни в коем случае не превышала ее.

При подъеме в гору плотность воздуха снижается, что приводит к падению мощности двигателя. Необходимо уменьшать массу буксируемого прицепа на 10 % при подъеме на каждую 1 000 метров. Параметры буксируемых масс и нагрузок на свой автомобиль см. в главе "Технические характеристики".

### Боковой ветер

☞ При буксировке прицепа учитывайте повышенную восприимчивость к ветру из-за увеличившейся парусности.

## Охлаждение двигателя

При буксировке прицепа увеличивается температура охлаждающей жидкости.

Вентилятор системы охлаждения двигателя приводится электродвигателем, поэтому его охлаждающая способность не зависит от режима работы двигателя.

☞ Чтобы понизить частоту вращения коленчатого вала двигателя, сбавьте скорость автомобиля.

Максимальный вес прицепа, который можно буксировать на затяжном подъеме, зависит от крутизны подъема и температуры атмосферного воздуха.

В любом случае, внимательно следите за температурой охлаждающей жидкости.



☞ В случае загорания контрольной лампы системы охлаждения и сигнализатора **STOP** остановитесь и выключите зажигание, как только это позволят условия движения.

## Тормоза

При буксировке прицепа тормозной путь автомобиля увеличивается.

## Шины

☞ Проверьте давление воздуха в шинах автомобиля и прицепа и, при необходимости, доведите его до рекомендуемых значений.

## Освещение

☞ Проверьте систему электрического освещения и сигнализации прицепа.



Система помощи при парковке отключается автоматически, если для буксировки прицепа используется оригинальное буксирное устройство компании CITROËN.

## Прицеп и RACING



На Ваш автомобиль нельзя монтировать тягово-сцепное устройство для буксировки прицепа из-за больших размеров спортивного диффузора.

## Дополнительное оборудование

В сети компании CITROËN имеется широкий выбор дополнительного оборудования и оригинальных запасных частей. Все изделия проверены и одобрены фирмой на соответствие критериям надежности и безопасности. Они созданы для Вашего автомобиля и имеют артикул и гарантию CITROËN.

### "Комфорт и отдых":

солнцезащитные шторы, оконные дефлекторы, минибар, пепельница, сменные картриджи для освежителя воздуха в салоне, вешалка-плечики на подголовник, передний центральный подлокотник, съемное косметическое зеркало, лампа для чтения, парктроники для парковки передним и задним ходом...

### "Транспортировка":

напольный поддон багажного отделения, прокладки для уплотнения грузов в багажном отделении, коврик багажного отделения, сетка багажного отделения, поперечные перекладины для перевозки грузов на крыше, устройства для перевозки велосипедов и лыж, кофры для перевозки багажа на крыше, тягово-сцепных устройства для буксировки прицепа, жгуты электропроводки для прицепа...



В случае монтажа тягово-сцепного устройства и электропроводки к нему не в сервисной сети CITROËN, необходимо строго придерживаться расположенных сзади заводских точек для монтажа электрооборудования и следовать предписаниям изготовителя.

### "Стиль":

рулевое колесо с кожаной отделкой, панели приборов в цвете или в стиле "carbotech", рукоятки рычага переключения передач различных цветов и с кожаной отделкой, алюминиевая боковая площадка для ноги, спойлер, диски колес из алюминиевого сплава, цветные декоративные колпаки для колес, цветные колпачки колесных болтов, фирменные декоративные наклейки на кузов, комплект хромированных элементов для отделки кузова...

### "Безопасность":

система охранной сигнализации, антикражные колесные болты, система определения местонахождения автомобиля, алко-тестер, медицинская аптечка, знак аварийной остановки, светоотражающий жилет безопасности, кресла для перевозки детей, цепи противоскольжения, колесные чехлы противоскольжения, огнетушитель...

### "Защита":

коврик\*, брызговики, чехлы на сиденья, чехол на автомобиль, защитная накидка на бампер...

- \* Чтобы ничто не мешало свободному перемещению педалей:
- правильно уложите и закрепите коврик на фиксаторах,
  - никогда не кладите под ноги уложенные один на другой коврики.

## "Мультимедиа":

беспроводная гарнитура "свободные руки", автомагнитолы, полустроенная навигационная система, переносные навигаторы, компакт-диски с обновленной картой навигации, анти-радары, DVD-плеер, USB Box, громкоговорители, модуль Hi-Fi, розетка на 230 В, система "WiFi on Board" ...

В торгово-сервисной сети CITROËN Вы также можете приобрести средства для мойки и чистки кузова и салона, в том числе экологичную продукцию производства "TECHNATURE", жидкость для омывателей стекол, ретушные карандаши и аэрозольные баллончики для точного ремонта декоративного покрытия Вашего автомобиля, расходные материалы (баллончик с герметиком для заделки прокола в шине и т.п.), ...

### Установка радиостанции

Перед тем, как установить радиостанцию с внешней антенной на автомобиле, обратитесь в сервисную сеть CITROËN, где вы сможете получить информацию по техническим характеристикам радиостанций (диапазон действия, выходная мощность, установка антенны, особые условия пользования), которые могут устанавливаться согласно директиве о нормах электромагнитного излучения автомобилей (2004/104/EC).

 В зависимости от законодательства страны, автомобиль может быть укомплектован светоотражающим жилетом безопасности, знаком аварийной остановки, сменными лампами и предохранителями.

 Установка любого электрооборудования или дополнительного электроприбора, не имеющего артикула в Каталоге сертифицированной продукции CITROËN, может вывести из строя электронную систему Вашего автомобиля и увеличить расходные характеристики. Будем признательны, если Вы примете во внимание эту особенность; также рекомендуем обратиться к официальному дилеру CITROËN, чтобы ознакомиться со всей номенклатурой изделий и дополнительного оборудования из Каталога сертифицированной продукции.

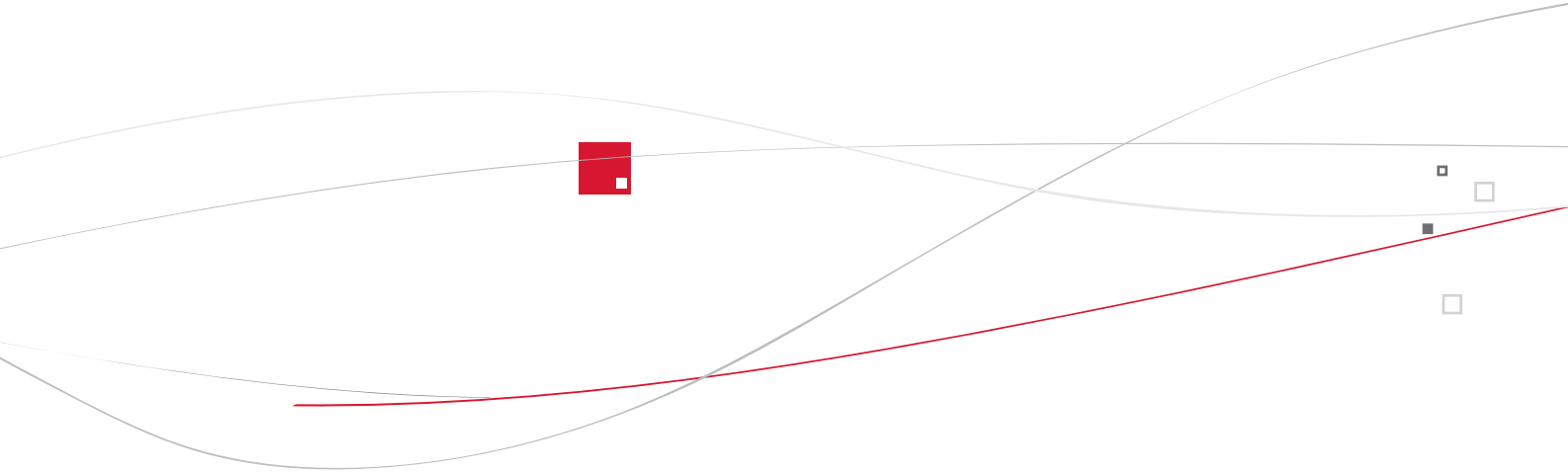

# 012

## Технические характеристики

В данном разделе вы найдете следующую информацию:  
типы двигателя и коробки передач, рабочий объем двигателя  
и мощность, массы не снаряженного или снаряженного  
автомобиля, массы буксиремых прицепов, габаритные размеры и  
идентификационные элементы.

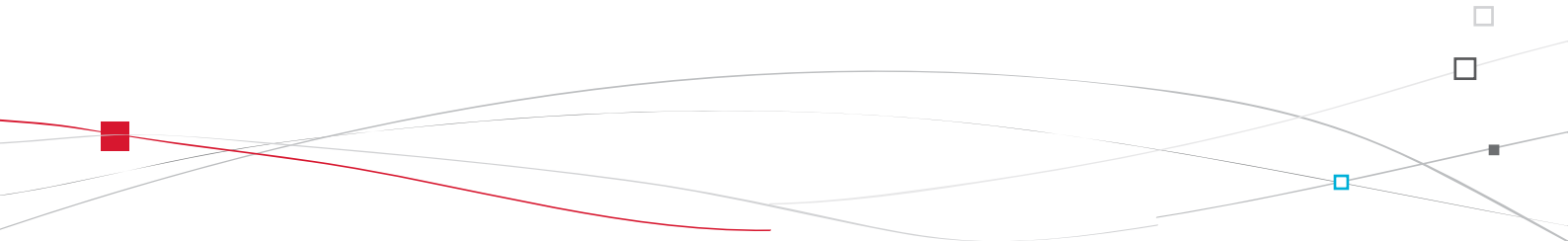



МОДИФИКАЦИИ:	ДВИГАТЕЛИ И КОРОБКИ ПЕРЕДАЧ				
Коды вариантов исполнения: SA...	8FR0	8FR0/P	5FS0	5FS9	5FR8 5FX8*
<b>БЕНЗИНОВЫЕ ДВИГАТЕЛИ</b>	<b>VTi 95</b>		<b>VTi 120</b>		<b>TNP 150</b>
Рабочий объем двигателя, см <sup>3</sup>	1 397		1 598		1 598
Диам. цилиндра x ход поршня, мм	77 x 75		77 x 85,8		77 x 85,8
Макс. мощность: по стандарту ЕЭС, кВт	70		88		115 110*
Частота вращения при макс. мощности, мин <sup>-1</sup>	6 000		6 000		6 000
Макс. крутящ. момент: по стандарту ЕЭС, Нм	136		160		240
Частота вращ. при макс. крутящем моменте, мин <sup>-1</sup>	4 000		4 250		1 400
Топливо	Неэтилир. бензин		Неэтилир. бензин		Неэтилир. бензин
Каталитический нейтрализатор	есть		есть		есть
<b>КОРОБКА ПЕРЕДАЧ</b>	Механич. (5 ступ.)	Секвент. (5 ступ.)	Механич. (5 ступ.)	Автомат. (4 ступ.)	Механич. (6 ступ.)
<b>ЗАПРАВочНЫЕ ЕМКОСТИ, л</b>					
Двигатель (с масл. фильтром)	4,25		4,25	4,25	4,25

\* Для Бельгии и России

<b>ДВИГАТЕЛЬ И КОРОБКА ПЕРЕДАЧ - RACING</b>		
<b>МОДИФИКАЦИИ:</b> Коды вариантов исполнения: SA...	<b>5FF8</b>	<b>5FD8</b>
<b>БЕНЗИНОВЫЙ ДВИГАТЕЛЬ</b>		
Рабочий объем двигателя, см <sup>3</sup>	1 598	
Диам. цилиндра x ход поршня, мм	77 x 85,8	
Макс. мощность: по стандарту ЕЭС, кВт	149	152
Частота вращения при макс. мощности, мин <sup>-1</sup>	6 000	
Макс. крутящ. момент: по стандарту ЕЭС, Нм	275	
Частота вращ. при макс. крутящем моменте, мин <sup>-1</sup>	2 000	
Топливо	Неэтилир. бензин**	
Каталитический нейтрализатор	Есть	
<b>КОРОБКА ПЕРЕДАЧ</b>	Механич. (6 ступ.)	
<b>ЕМКОСТЬ СИСТЕМЫ СМАЗКИ, л</b>		
Двигатель (с масл. фильтром)	4,25	

 \*\* В целях гарантированного достижения оптимальных технико-эксплуатационных характеристик этого двигателя компания "Автомобили CITROËN" рекомендует пользоваться неэтилированным бензином марки RON98.

<b>МАССЫ АВТОМОБИЛЕЙ И БУКСИРУЕМЫХ ПРИЦЕПОВ, кг</b>					
<b>Бензиновые двигатели</b>	<b>VTi 95</b>		<b>VTi 120</b>		<b>THP 150</b>
<b>Коробка передач</b>	<b>Механич.</b>	<b>Секвент.</b>	<b>Механич.</b>	<b>Автомат.</b>	<b>Механич.</b>
<b>Коды вариантов исполнения: SA...</b>	<b>8FR0</b>	<b>8FR0/P</b>	<b>5FS0</b>	<b>5FS9</b>	<b>5FR8 5FX8</b>
- Масса порожнего автомобиля	1 075	1 079	1 075	1 089	1 165
- Снаряженная масса автомобиля	1 150	1 154	1 150	1 164	1 240
- Макс. допустимая масса груженого автомобиля (МДМГА)	1 552	1 558	1 554	1 587	1 597
- Разрешенная максимальная масса автопоезда (РММА) на уклоне 12%	2 452	2 458	2 454	2 487	2 497
- Максимальная масса прицепа с тормозной системой (в пределах РММА) на уклоне 12 %	900	900	900	900	900
- Максимальная масса прицепа с тормозной системой* (с перераспределением массы в пределах РММА)	1 150	1 150	1 150	1 150	1 150
- Максимальная масса прицепа без тормозной системы	570	570	570	570	570
- Рекомендуемая нагрузка на буксирное устройство	46	46	46	46	46

\* Масса прицепа, оборудованного тормозной системой, может быть увеличена в пределах РММА на величину уменьшения МДМГА тягача; при этом следует помнить, что буксировка прицепа облегченным тягачом может ухудшить курсовую устойчивость автомобиля на дороге.

Указанные величины РММА и буксируемых масс допустимы для условий вождения на высоте над уровнем моря до 1 000 метров; далее указанную массу буксируемого прицепа следует уменьшать на 10 % при подъеме на каждую последующую 1 000 метров.

В случае буксировки прицепа запрещается превышать скорость 100 км/ч (придерживайтесь действующих в Вашей стране правил).

При высоких температурах окружающего воздуха некоторые эксплуатационные и рабочие характеристики автомобиля могут автоматически снижаться, чтобы предохранить двигатель от перегрузки; при температуре за бортом выше 37 °С следует уменьшить массу буксируемого прицепа.

<b>МАССЫ - RACING, кг</b>		
<b>Бензиновый двигатель</b>		
<b>Коробка передач</b>	<b>Механическая</b>	<b>Механическая</b>
<b>Коды вариантов исполнения: SA...</b>	<b>5FF8</b>	<b>5FD8</b>
- Масса порожнего автомобиля		1 165
- Снаряженная масса автомобиля		1 240
- Макс. допустимая масса груженого автомобиля (МДМГА)		1 597
- Разрешенная максимальная масса автопоезда (РММА) на уклоне 12 %		1 597
- Максимальная масса прицепа с тормозной системой (в пределах РММА) на уклоне 12 %		0
- Максимальная масса прицепа с тормозной системой (с перераспределением массы в пределах РММА)		0
- Максимальная масса прицепа без тормозной системы		0
- Рекомендуемая нагрузка на буксирное устройство**		0

\*\* См. главу "Практическая информация - § Буксировка прицепа".

<b>МОДЕЛИ:</b>	<b>ДВИГАТЕЛЬ И КОРОБКА ПЕРЕДАЧ</b>
<b>Коды вариантов исполнения: SA...</b>	<b>8FR0/GPL</b>
<b>ДВИГАТЕЛЬ GPL</b>	<b>VTi 95</b>
Рабочий объем двигателя, см <sup>3</sup>	1 397
Диаметр x ход поршня, мм	77 x 75
Макс. мощность по стандарту ЕЭС, кВт	70
Частота вращения коленвала при макс. мощности, мин <sup>-1</sup>	6 000
Макс. крутящий момент по стандарту ЕЭС, Нм	136
Частота вращения коленвала при макс. крутящем моменте, мин <sup>-1</sup>	4 000
Топливо	GPL/Неэтилированный
Каталитический нейтрализатор	Да
<b>КОРОБКА ПЕРЕДАЧ</b>	Механическая (5-ступенчатая)
<b>ЕМКОСТЬ СИСТЕМЫ СМАЗКИ, л</b>	
Двигатель (с масл. фильтром)	4,25

Подробную информацию о системах и эксплуатации автомобиля GPL читайте в приложении к комплекту бортовой документации.

<b>МАССЫ АВТОМОБИЛЯ И БУКСИРУЕМОГО ПРИЦЕПА (кг)</b>	
<b>Двигатель GPL</b>	<b>VTi 95</b>
<b>Коробка передач</b>	<b>Механическая</b>
<b>Коды вариантов исполнения: SA...</b>	<b>8FR0/GPL</b>
- Масса порожнего автомобиля	1 152
- Снаряженная масса автомобиля	1 227
- Макс. допустимая масса груженого автомобиля (МДМГА)	1 552
- Разрешенная максимальная масса автопоезда (PMMA) на уклоне 12 %	2 452
- Максимальная масса прицепа с тормозной системой (в пределах PMMA) на уклоне 12 %	900
- Максимальная масса прицепа с тормозной системой* (с перераспределением массы в пределах PMMA)	1 150
- Максимальная масса прицепа без тормозной системы	570
- Рекомендуемая нагрузка на буксирное устройство	46

\* Масса прицепа, оборудованного тормозной системой, может быть увеличена в пределах PMMA на величину уменьшения МДМГА тягача; при этом следует помнить, что буксировка прицепа облегченным тягачом может ухудшить курсовую устойчивость автомобиля на дороге.

Указанные величины PMMA и буксируемых масс допустимы для условий вождения на высоте над уровнем моря до 1 000 метров; далее указанную массу буксируемого прицепа следует уменьшать на 10 % при подъеме на каждую последующую 1 000 метров.

В случае буксировки прицепа запрещается превышать скорость 100 км/ч (придерживаться действующих в Вашей стране правил).

При высоких температурах окружающего воздуха некоторые эксплуатационные и рабочие характеристики автомобиля могут автоматически снижаться, чтобы предохранить двигатель от перегрузки; при температуре за бортом выше 37 °C следует уменьшить массу буксируемого прицепа.

<b>МОДИФИКАЦИИ:</b>	<b>ДВИГАТЕЛИ И КОРОБКИ ПЕРЕДАЧ</b>			
<b>Коды вариантов исполнения: SA...</b>	<b>8HR0</b>	<b>9HP4</b>	<b>9HP0 9HP0/S</b>	<b>9HR8</b>
<b>ДИЗЕЛЬНЫЕ ДВИГАТЕЛИ</b>	<b>HDi 70 FAP</b>	<b>HDi 90 FAP 99g</b>	<b>HDi 90 FAP</b>	<b>HDi 110 FAP</b>
Рабочий объем двигателя, см <sup>3</sup>	1 398	1 560		1 560
Диам. цилиндра x ход поршня, мм	73,7 x 82	75 x 88,3		75 x 88,3
Макс. мощность: по стандарту ЕС, кВт	50	68		82
Частота вращения при макс. мощности, мин <sup>-1</sup>	4 000	4 000		3 600
Макс. крутящ. момент: по стандарту ЕС, Нм	160	230		270
Частота вращ. при макс. крутящем моменте, мин <sup>-1</sup>	2 000	1 750		1 750
Топливо	Диз. топливо	Диз. топливо		Диз. топливо
Каталитический нейтрализатор	есть	есть		есть
Сажевый фильтр (FAP)	есть	есть		есть
<b>КОРОБКА ПЕРЕДАЧ</b>	Механич. (5 ступ.)	Механич. (5 ступ.)		Механич. (6 ступ.)
<b>ЗАПРАВочНЫЕ ЕМКОСТИ, л</b>				
Двигатель (с масл. фильтром)	3,75	3,75		3,75

.../S: модель оборудована системой "Стоп-Старт".

<b>МАССЫ АВТОМОБИЛЕЙ И БУКСИРУЕМЫХ ПРИЦЕПОВ, кг</b>					
<b>Дизельные двигатели</b>	<b>HDi 70 FAP</b>	<b>HDi 90 FAP 99g</b>	<b>HDi 90 FAP</b>	<b>e-HDi 90 FAP</b>	<b>HDi 110 FAP</b>
<b>Коробки передач</b>	<b>Механич.</b>	<b>Механич.</b>	<b>Механич.</b>	<b>Механич.</b>	<b>Механич.</b>
<b>Коды вариантов исполнения: SA...</b>	<b>8HR0</b>	<b>9HP4</b>	<b>9HP0</b>	<b>9HP0/S</b>	<b>9HR8</b>
- Масса порожнего автомобиля	1 070	1 080	1 080	1 085	1 090
- Снаряженная масса автомобиля (CMA)	1 145	1 155	1 155	1 160	1 165
- Макс. допустимая масса груженого автомобиля (МДМГА)	1 553	1 565	1 584	1 602	1 612
- Разрешенная максимальная масса автопоезда (PMMA) на уклоне 12 %	2 253	2 065	2 484	2 502	2 512
- Максимальная масса прицепа с тормозной системой (в пределах PMMA) на уклоне 12 %	700	500	900	900	900
- Максимальная масса прицепа с тормозной системой* (с перераспределением массы в пределах PMMA)	950	500	1 150	1 150	1 150
- Максимальная масса прицепа без тормозной системы	570	500	570	570	570
- Рекомендуемая нагрузка на буксирное устройство	46	46	46	46	46

\* Масса прицепа, оборудованного тормозной системой, может быть увеличена в пределах PMMA на величину уменьшения МДМГА тягача; при этом следует помнить, что буксировка прицепа облегченным тягачом может ухудшить курсовую устойчивость автомобиля на дороге.

Указанные величины PMMA и буксируемых масс допустимы для условий вождения на высоте над уровнем моря до 1 000 метров; далее указанную массу буксируемого прицепа следует уменьшать на 10 % при подъеме на каждую последующую 1 000 метров.

В случае буксировки прицепа запрещается превышать скорость 100 км/ч (придерживайтесь действующих в Вашей стране правил).

При высоких температурах окружающего воздуха некоторые эксплуатационные и рабочие характеристики автомобиля могут автоматически снижаться, чтобы предохранить двигатель от перегрузки; при температуре за бортом выше 37 °C следует уменьшить массу буксируемого прицепа.

# Габаритные размеры, мм

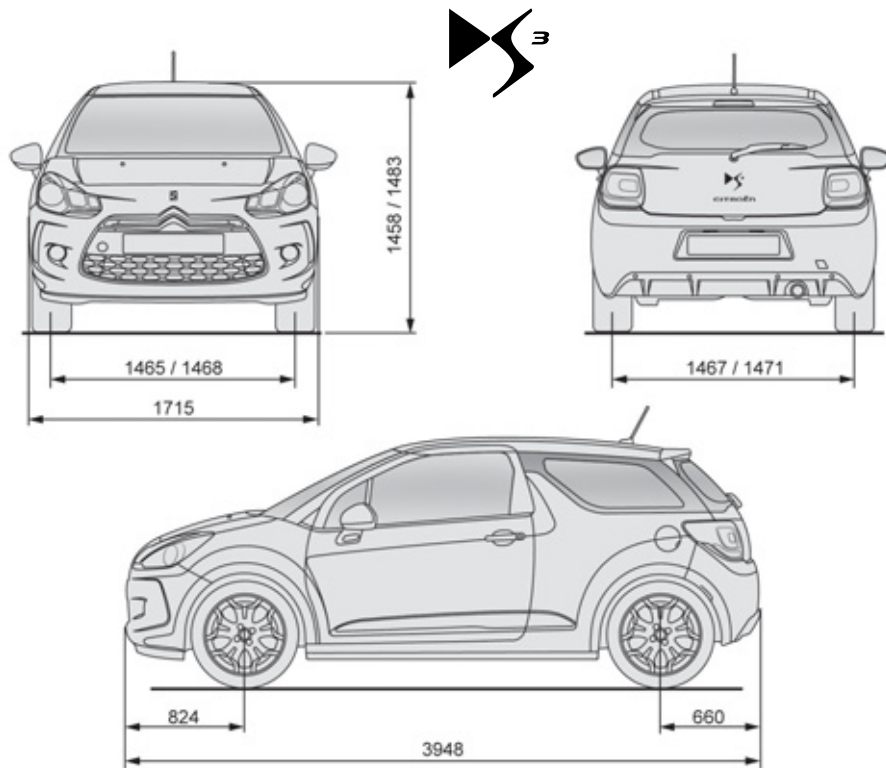

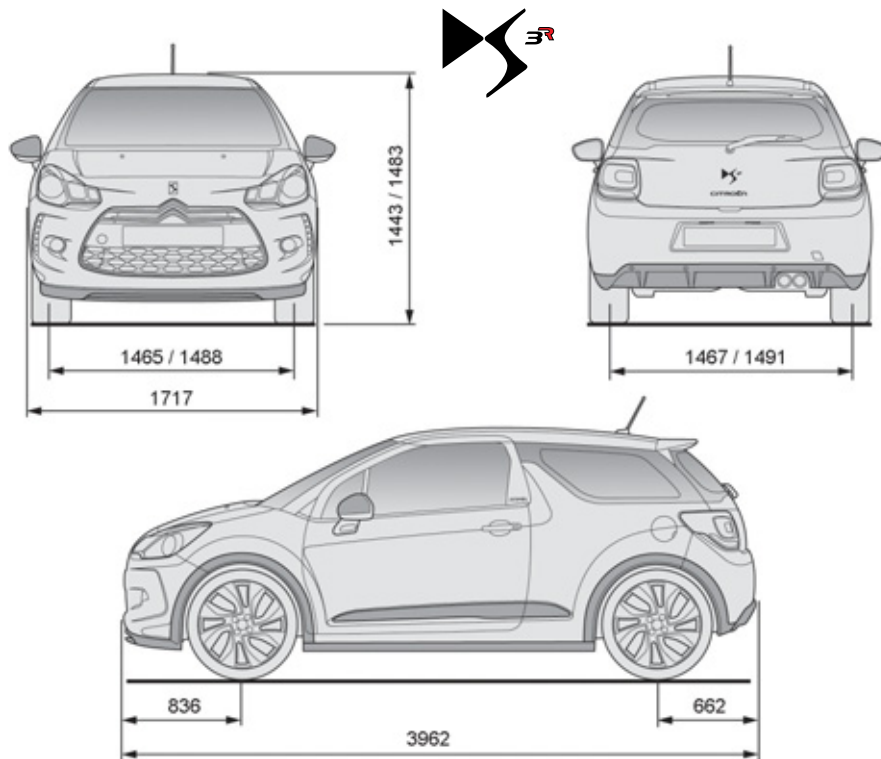

### ⚠ Бампер и нижняя часть кузова

У вашего автомобиля малый дорожный просвет. Будьте осторожны при передвижении по тротуарам, на подъеме, по рельсам, проезде по "лежащим полицейским", переправе вброд...

# Идентификационные данные

Различные методы и способы маркировки автомобиля, служащие для его идентификации и поиска.

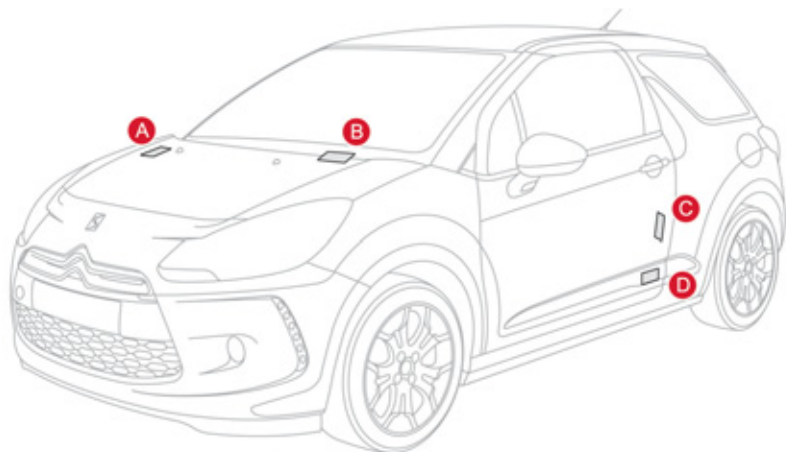

## **A. Серийный номер в моторном отсеке.**

Этот номер выбит на панели возле фильтра салона.

## **B. Серийный номер на панели приборов.**

Этот номер содержится на наклейочной табличке и просматривается через ветровое стекло.

## **C. Табличка заводских данных.**

Этот номер содержится на табличке, наклеенной на центральную стойку с левой стороны.

## **D. Табличка шин/кода краски.**

Эта табличка наклеена на центральную стойку с левой стороны.

На ней указаны:

- давление воздуха в шинах для порожнего и груженого автомобиля,
- размеры ободьев (колесных дисков) и шин,
- марки шин, рекомендованные заводом-изготовителем,
- давление воздуха в запасном колесе,
- артикул цвета декоративного покрытия кузова.



На колеса с шинами 205/45 R17 нельзя устанавливать цепи противоскольжения. За дополнительной информацией обращайтесь в сервисную сеть CITROËN или в специализированный техцентр.



Давление воздуха следует проверять на холодных шинах не реже одного раза в месяц.



Недостаточное давление воздуха в шинах ведет к перерасходу топлива.

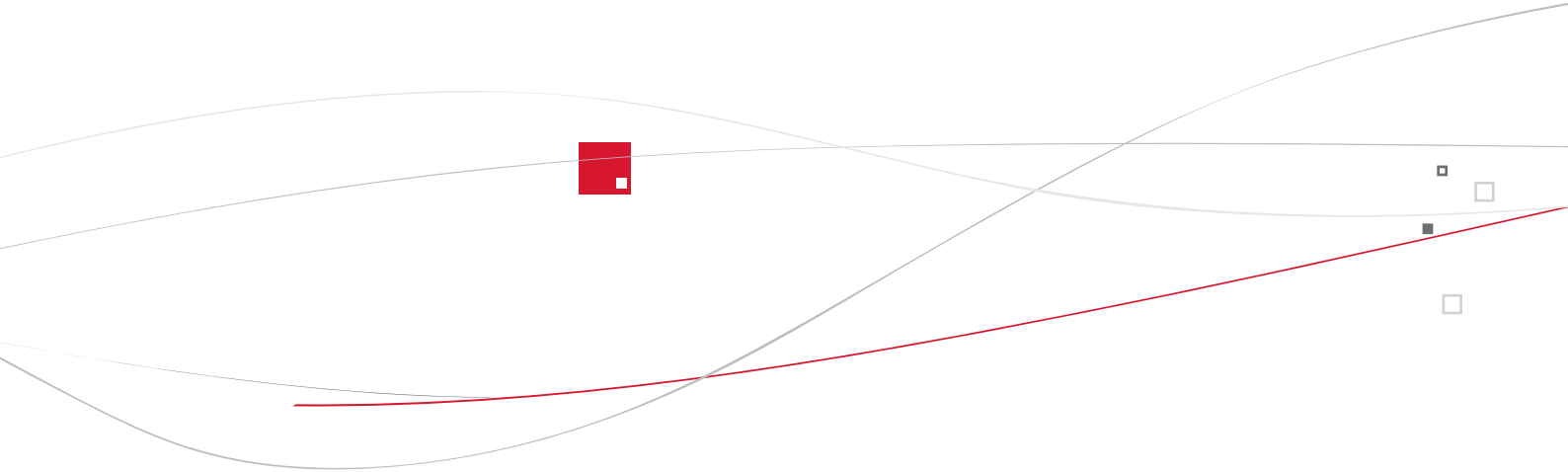

# 013

## Аудиосистема и телематика

В данном разделе вы найдете следующую информацию:  
экстренный вызов, функции радионавигационной системы,  
а именно: автомагнитола, совместимая с MP3, разъем USB,  
комплект с Bluetooth, система MyWay с цветным дисплеем 16/9,  
дополнительные разъемы, аудиосистема Hi-Fi.

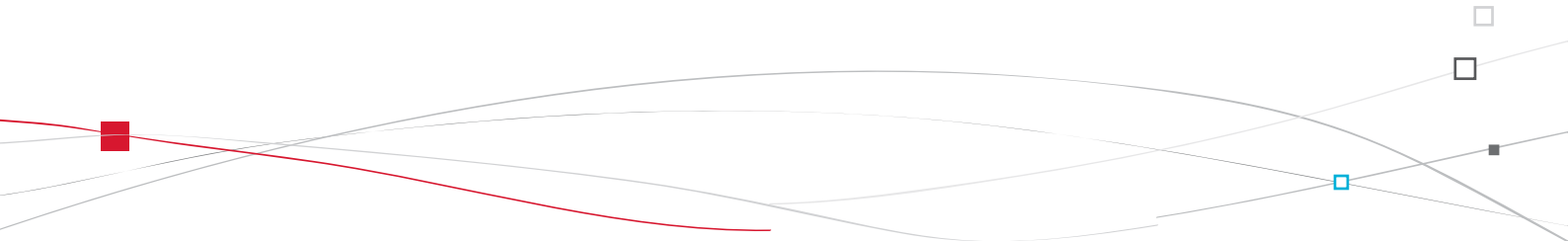



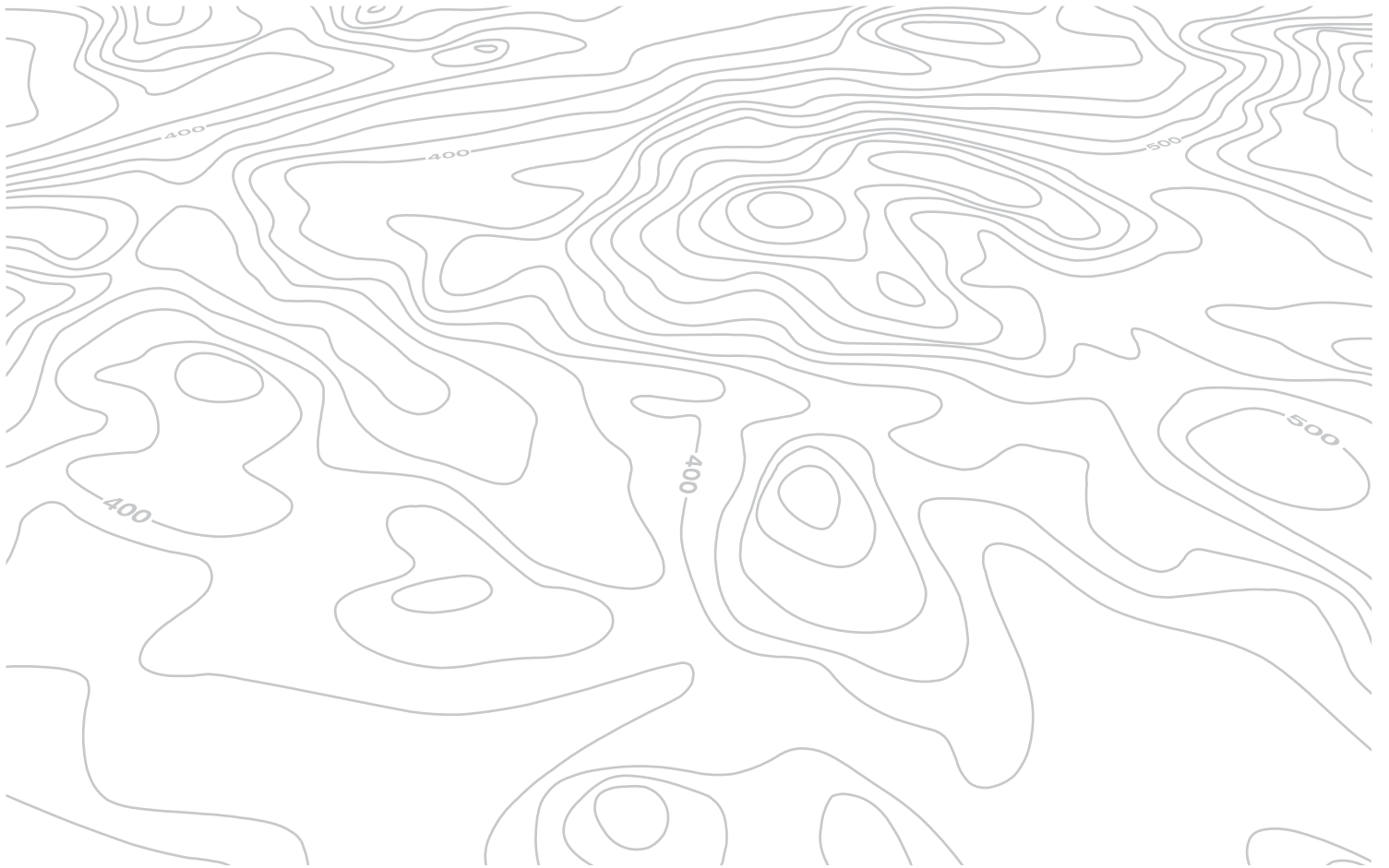



**ВЫЗОВ ТЕХНИЧЕСКОЙ ИЛИ НЕОТЛОЖНОЙ ПОМОЩИ**

# ВЫЗОВ СЛУЖБЫ ЭКСТРЕННОЙ ИЛИ ТЕХНИЧЕСКОЙ ПОМОЩИ

## СITROËН ЛОКАЛИЗОВАННЫЙ ВЫЗОВ НЕОТЛОЖНОЙ ПОМОЩИ



В экстренной ситуации нажмите на эту кнопку и удерживайте ее более 2 секунд. Мигающий зеленый светодиод и голосовой информатор подтвердят отправку вызова службе экстренной помощи CITROËN\*.

Если сразу нажать еще раз на эту же кнопку, вызов будет отменен. Зеленый светодиод погаснет.

Если нажать (в любое время) на эту кнопку и подержать более 8 секунд, вызов будет отменен.

Светодиод зеленого цвета продолжить гореть (не мигая), если связь со службой установлена. Он погаснет по окончании связи.

Ваш вызов обрабатывается службой экстренной помощи CITROËN, которая получает информацию о местонахождении автомобиля и может передать ее соответствующим вспомогательным службам. В странах, где такой службы нет или от нее отказались, вызов передается службе технической помощи (112) без определения местонахождения автомобиля.

 Если датчик подушки безопасности зафиксирует удар, вызов экстренной помощи будет отправлен автоматически, независимо от возможного срабатывания подушек безопасности.

При использовании пакета услуг CITROËN eTouch, предлагаются дополнительные опции, которые можно найти на вашей персональной страничке MyCITROËN на сайте компании CITROËN вашей страны, доступном на [www.citroen.com](http://www.citroen.com).

\* Эти услуги доступны при определенных условиях и наличии технической возможности. Обратитесь в сервисную сеть CITROËN.

## СITROËН ЛОКАЛИЗОВАННЫЙ ВЫЗОВ ТЕХНИЧЕСКОЙ ПОМОЩИ



Нажмите на эту кнопку и удерживайте более 2 секунд, чтобы запросить техническую помощь в случае неисправности автомобиля. Голосовое сообщение известит вас о том, что ваш звонок принят\*.

Если сразу нажать еще раз на эту же кнопку, вызов будет отменен. Отмена вызова подтверждается голосовым информатором.

## РАБОТА СИСТЕМЫ



При включении зажигания загорается на три секунды зеленый светодиод, что подтверждает работоспособность системы.



Сигнализатор оранжевого цвета мигает: в системе обнаружена неисправность.  
Сигнализатор оранжевого цвета горит не мигая: замените элемент питания системы вызова помощи. В обоих случаях необходимо обратиться в сервисную сеть CITROËN.

Если вы купили автомобиль не в сети CITROËN, вы можете обратиться туда и проверить конфигурацию услуг, а также попросить изменить ее. В многоязычных странах конфигурация возможна на официальном языке по вашему выбору.

По техническим причинам, особенно для улучшения качества услуг службы телематической связи, предоставляемых клиенту, изготовитель оставляет за собой право в любой момент проводить обновление бортовой телекоммуникационной системы.

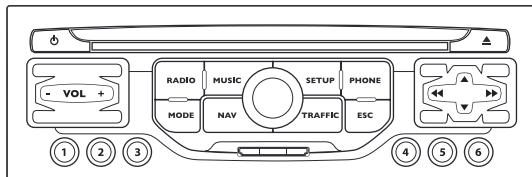

# СИСТЕМА MYWAY

## АВТОМАГНИТОЛА/ТЕЛЕФОН BLUETOOTH GPS С НАВИГАЦИОННОЙ SD-КАРТОЙ



Система MyWay настроена на работу только с Вашим автомобилем. В случае ее переноса на другой автомобиль, обратитесь в сервисную сеть CITROËN, чтобы настроить конфигурацию.



По соображениям безопасности водитель должен осуществлять все операции, требующие особого внимания, только на остановленном автомобиле.

Если двигатель остановлен, то, в целях предупреждения ускоренного разряда аккумуляторной батареи, система MyWay автоматически отключается системой энергосбережения.



Некоторые представленные в данном руководстве функции появятся в комплектации автомобиля в течение текущего модельного года.

### СОДЕРЖАНИЕ

<b>01</b>	<b>Первое знакомство</b>	<b>стр. 248</b>
<b>02</b>	<b>Клавиши на рулевом колесе</b>	<b>стр. 249</b>
<b>03</b>	<b>Краткое описание работы системы</b>	<b>стр. 250</b>
<b>04</b>	<b>Навигация-Наведение</b>	<b>стр. 253</b>
<b>05</b>	<b>Информация о дорожном движении</b>	<b>стр. 261</b>
<b>06</b>	<b>Радиоприемник</b>	<b>стр. 263</b>
<b>07</b>	<b>Музыкальные медиаплееры</b>	<b>стр. 264</b>
<b>08</b>	<b>Телефон Bluetooth</b>	<b>стр. 267</b>
<b>09</b>	<b>Конфигурация</b>	<b>стр. 270</b>
<b>10</b>	<b>Бортовой компьютер</b>	<b>стр. 271</b>
<b>11</b>	<b>Экранные меню</b>	<b>стр. 272</b>
	<b>Часто задаваемые вопросы</b>	<b>стр. 276</b>

# 01 ПЕРВЫЕ ШАГИ

## ПАНЕЛЬ УПРАВЛЕНИЯ MyWay

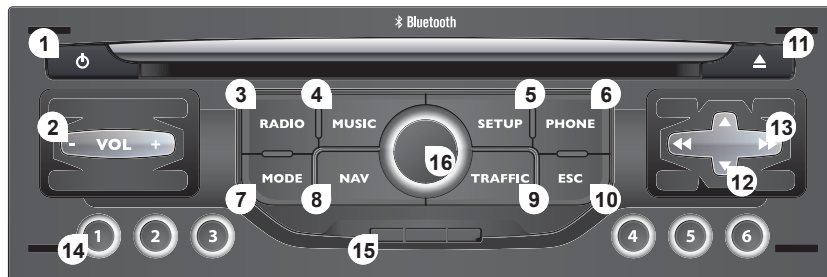

1. Если двигатель выключен:
  - При коротком нажатии: вкл./выкл.
  - При длительном нажатии: пауза CD-плеера, приглушение радиоприемника.Если двигатель работает:
  - При коротком нажатии: пауза для CD-плеера, приглушение радиоприемника.
  - При длительном нажатии: инициализация системы.
2. Регулировка уровня громкости (каждый источник является независимым, в том числе меню сообщений и навигации).
3. Открытие меню "Radio". Индикация списка станций.
4. Открытие меню "Music". Индикация треков.
- 3-4. При длительном нажатии: доступ к настройкам аудиосистемы: баланс передних-задних и левых-правых громкоговорителей, настройка тембра, настройка акустического поля, тонкомпенсация, автоматической коррекции громкости, инициализация настроек.
5. Доступ к меню настроек "SETUP".  
При длительном нажатии: доступ к информации GPS и демонстрационному режиму.
6. Доступ к меню телефона "Phone". Показ списка вызовов.
7. Доступ к меню "MODE".  
Выбор последовательной индикации: Радио, Карта, NAV (если навигатор включен), Телефон (если он в данный момент на связи), Бортовой компьютер.  
При длительном нажатии: показ черного экрана (DARK).
8. Доступ к меню "Navigation". Показ последних маршрутов.
9. Доступ к меню "Traffic". Показ текущих сообщений о дорожном движении.
10. ESC: закрытие текущей операции.
11. Извлечение из дисководов диска CD.
12. Выбор предыдущей/следующей станции из списка.  
Выбор предыдущей/следующей папки записей MP3.  
Выбор предыдущей/следующей страницы списка.
13. Выбор предыдущей/следующей станции.  
Выбор предыдущей/следующей композиции CD или MP3.  
Выбор предыдущей/следующей строки в списке.
14. Кнопки с 1 по 6:  
Выбор радиостанции из памяти системы.  
При длительном нажатии: внесение радиостанции в память системы.
15. Картридер SD только для навигационной системы.
16. Маховичок для выбора функций из меню, показанных на дисплее.  
При кратком нажатии: содержание меню или подтверждение выбора.  
При длительном нажатии: меню показанного на экране перечня.

## 02 КЛАВИШИ УПРАВЛЕНИЯ НА РУЛЕВОМ КОЛЕСЕ

РАДИОПРИЕМНИК: выбор из памяти следующей станции.  
Выбор следующей позиции в записной книжке.

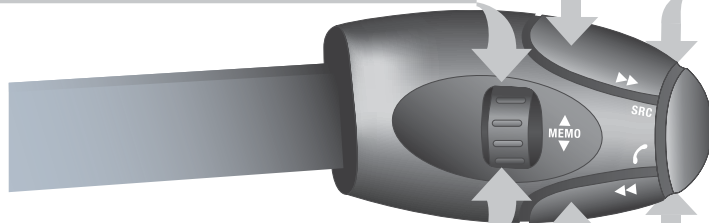

РАДИОПРИЕМНИК: выбор из памяти предыдущей станции.  
Выбор предыдущей позиции в записной книжке.

РАДИОПРИЕМНИК: переход к следующей станции по списку.  
Долгое нажатие: автоматический поиск в верхнем диапазоне.  
CD: выбор следующей страницы.  
CD: долгое нажатие: быстрая прокрутка вперед.

Увеличение уровня громкости.

- Смена источника аудиосигнала.
- Исходящий вызов по записной книжке.
- Ответить/Завершить разговор.
- Нажатие более 2 секунд: доступ к записной книжке.

Отключение звука:  
одновременным нажатием на кнопки повышения и понижения уровня громкости.  
Восстановление звука - нажатием на любую из двух кнопок уровня громкости.

Понижение уровня громкости.

РАДИОПРИЕМНИК: переход к предыдущей станции по списку.  
Долгое нажатие: автоматический поиск в нижнем диапазоне.  
CD: выбор предыдущей страницы.  
CD: долгое нажатие: быстрая прокрутка назад.

## 03 ОБЩЕЕ ОПИСАНИЕ РАБОТЫ

Нажимая поочередно на кнопку MODE, откройте следующие меню:

**РАДИО/МУЗЫКАЛЬНЫЕ  
МЕДИАПЛЕЕРЫ**

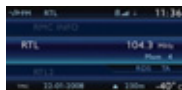

**ТЕЛЕФОН**

(В режиме текущего разговора)

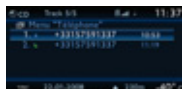

**БОРТОВОЙ КОМПЬЮТЕР**

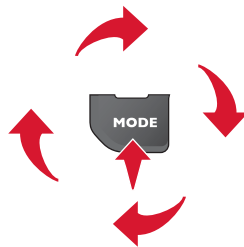
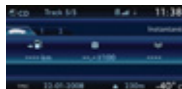

**КАРТА ВО ВСЕЬ ЭКРАН**

**НАВИГАЦИЯ**

(При активном навигаторе)



**НАСТРОЙКА:**

языки\*, календарь и часы\*, индикация, настройки систем автомобиля\*, единицы измерения, параметры систем, "Demo mode" ("Демонстрационный режим").

\* Доступно в зависимости от версии автомобиля.



**ИНФОРМАЦИЯ О ДОРОЖНОМ ДВИЖЕНИИ:**

информация о дорожном движении "ТМС" и сообщения.



Для ухода за дисплеем следует пользоваться не оставляющей царапин мягкой салфеткой (как для очков) и не применять моющих составов.



Подробное содержание всех меню находится в главе "Система экранного меню".

## 03 ОБЩЕЕ ОПИСАНИЕ РАБОТЫ

### КОНТЕКСТНАЯ ИНДИКАЦИЯ



При нажатии на ручку настройки ОК открываются меню быстрых настроек, соответствующие системе, отраженной на экране.

#### НАВИГАЦИЯ (ПРИ ВКЛЮЧЕННОМ НАВЕДЕНИИ):

- 1 Abort guidance  
Выключить навигатор
- 1 Repeat advice  
Повторить сообщение
- 1 Block road  
Объездной путь
- 1 Route info  
Информация о маршруте
- 2 Show destination  
См. конечный пункт
- 2 Trip info  
Информация о пути
- 3 Route type  
Критерии наведения
- 3 Avoid  
Критерии исключений
- 3 Satellites  
Кол-во спутников

- 2 Zoom/Scroll  
Переместить карту

- 1 Voice advice  
Голосовые сообщения

- 1 Route options  
Варианты наведения

#### БОРТОВОЙ КОМПЬЮТЕР:

- 1 Alert log  
Журнал уведомлений

- 1 Status of functions  
Состояние систем

#### ТЕЛЕФОН:

- 1 End call  
Завершить активный вызов

- 1 Hold call  
Режим ожидания

- 1 Dial  
Отправить вызов

- 1 DTMF-Tones  
Тональный набор

- 1 Private mode  
Режим "Трубка"

- 1 Micro off  
Микрофон выкл.

# 03 ОБЩЕЕ ОПИСАНИЕ РАБОТЫ

## КОНТЕКСТНАЯ ИНДИКАЦИЯ

### МУЗЫКАЛЬНЫЕ МЕДИАПЛЕЕРЫ:

1 TA  
Инф. о дор. движ. (ТА)

1 Play options  
Варианты проигрывания

2 Normal order  
Норм. режим

2 Random track  
Случ. порядок

2 Repeat folder  
Повтор списка

2 Scan  
Информация о треке

1 Select music  
Выбор источника

### РАДИОПРИЕМНИК:

1 In FM mode  
В режиме FM

2 TA  
Инф. о дор. движ. (ТА)

2 RDS  
Режим RDS

2 Radiotext  
Радиотекст

2 Regional prog.  
Режим "регион"

2 AM  
Диапазон AM

1 In AM mode  
В режиме AM

2 TA  
Инф. о дор. движ. (ТА)

2 Refresh AM list  
Обновить список AM

2 FM  
Диапазон FM

### КАРТА ВО ВСЕХ ЭКРАН:

1 Resume guidance/Abort guidance  
Выкл./Включ. навигатор

1 Set destination  
Конечный пункт

1 POIs nearby  
Пункты обслуживания

1 Position info  
Информация о местности

1 Map settings  
Настройка карты

1 Zoom/Scroll  
Переместить карту

## 04 НАВИГАЦИЯ - ВЫБОР МАРШРУТА

### ВЫБОР КОНЕЧНОГО ПУНКТА

Вставьте навигационную SD-карту в кардридер на лицевой панели и оставьте ее там, чтобы воспользоваться помощью навигатора. Не следует вносить какие-либо изменения в данные SD-карты. Все обновления картографической базы данных осуществляются в сервисной сети CITROËN.

1



Нажмите на кнопку NAV.

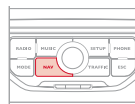

4



Выберите функцию Address input ("Новый конечный пункт") и нажмите на ручку настройки, чтобы подтвердить.

**Address input**



При этом появится список 20 последних конечных пунктов, расположенных под Navigation Menu ("Навигация по меню").

5



Выберите страну и, вращая ручку настройки, выберите функцию "город". Нажмите на ручку настройки, чтобы подтвердить.

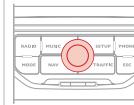

2



Еще раз нажмите на кнопку NAV или выберите функцию Navigation Menu ("Навигация по меню") и нажмите на ручку настройки, чтобы подтвердить.

**Navigation Menu**

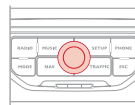

6



Наберите город по буквам, подтверждая каждую из них нажатием на ручку настройки.



3



Выберите функцию Destination input ("Задать конечный пункт") и нажмите на ручку настройки, чтобы подтвердить.

**Destination input**



При пользовании кнопкой LIST ("Список") виртуальной клавиатуры открывается список городов данной страны в виде перехватывающей подсказки, срабатывающей при наборе первых букв.

## 04 НАВИГАЦИЯ - ВЫБОР МАРШРУТА

7



Вращая ручку настройки, выберите ОК.  
Нажмите на ручку настройки, чтобы подтвердить.

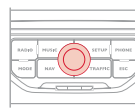

Чтобы ускорить ввод, можно сразу ввести почтовый код, выбрав для этого функцию Postal code ("Почтовый индекс"). Для набора команд пользуйтесь виртуальной буквенно-цифровой клавиатурой.

8



Для ввода функций Street ("Улица") и House number ("Номер дома") используйте вновь этапы с 5-го по 7-й.

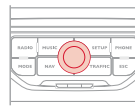

Выберите функцию Save to address book ("Внести в записную книжку"), чтобы внести адрес в память системы. Нажмите на ручку настройки, чтобы подтвердить выбор.

Система MyWay позволяет внести до 500 адресов.



В ходе работы системы наведения можно, нажав на торцевую кнопку переключателя световых приборов, получить напоминание о последней команде, данной навигатору.



Чтобы удалить конечный пункт, нужно на этапах с 1-го по 3-й выбрать строку "From last destinations" ("Выберите из последних конечных пунктов").

При длительном нажатии на выбранный конечный пункт открывается список, из которого можно выбрать необходимое действие:

Delete entry "Удалить направление"

Delete list "Удалить последние конечные пункты"

9



Затем выберите Start route guidance ("Включить изменение маршрута") и нажмите на ручку настройки, чтобы подтвердить.



Start route guidance



Выберите критерий наведения:

Optimized route ("Оптимальный по времени и расстоянию"), Short route ("Кратчайший"), Fast route ("Быстрейший") и нажмите на ручку настройки, чтобы подтвердить.

Конечный пункт можно также выбирать из Choose from last destinations ("Из записи последних конечных пунктов") или из Choose from address book ("Из записной книжки").

Choose from address book

Choose from last destinations



**Настройка карты**

При помощи ручки настройки можно увеличивать и уменьшать масштаб карты.

Карту можно перемещать и переориентировать при помощи меню быстрых настроек функции FULL SCREEN MAP ("Карта во весь экран").

Нажмите на кнопку MODE для отображения карты во весь экран. Нажмите на ручку настройки, затем выберите "Map settings". Выберите "2.5D Map" или "2D Map", и в последнем случае выберите "North Up" или "Heading Up".

## 04 НАВИГАЦИЯ - ВЫБОР МАРШРУТА

### ЗАДАТЬ АДРЕС И НАПРАВЛЯТЬСЯ К ДОМУ

i

Чтобы иметь доступ к функции "Дом", нужно, чтобы один адрес был зарегистрирован в записной книжке, например, "Destination input"/"Address input", затем "Save to address book".

1



Нажмите 2 раза на кнопку NAV для отображения Navigation Menu.

**Navigation Menu**

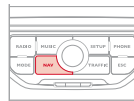

2



Выберите "Destination input" и подтвердите. Затем выберите "Choose from address book" и подтвердите.

**Destination input**

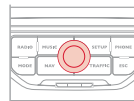

3



Выберите "Меню "Записная книжка"" и подтвердите. Затем выберите "Поиск функции" и подтвердите.

**Address book**

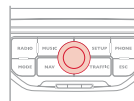

4



Выберите функцию "Дом" и подтвердите. Затем выберите "Редактировать функцию" и подтвердите.

**Edit entry**

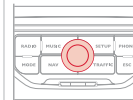

5



Выберите "Направляться к дому" и подтвердите, чтобы запрограммировать.

**Set as "Home address"**

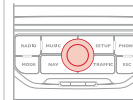

Чтобы начать поиск маршрута к дому, нажмите 2 раза на NAV для отображения Navigation Menu, выберите "Destination input" и подтвердите. Затем выберите "Navigate HOME" и подтвердите, чтобы запустить поиск маршрута.

# 04 НАВИГАЦИЯ - ВЫБОР МАРШРУТА

## ВАРИАНТЫ НАВЕДЕНИЯ

Маршрут, выбранный системой MyWay зависит непосредственно от заданных вариантов критериев наведения.

Их изменение может полностью повлиять на прокладку маршрута.

1



Нажмите на кнопку NAV.

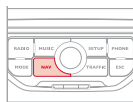

2



Еще раз нажмите на кнопку NAV или выберите функцию Navigation Menu и нажмите на ручку настройки, чтобы подтвердить.

**Navigation Menu**

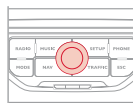

3



Выберите функцию Route options и нажмите на ручку настройки, чтобы подтвердить.

**Route options**

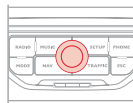

4



Выберите функцию Route type и нажмите на ручку настройки, чтобы подтвердить. При помощи этой функции можно вносить изменения в критерии прокладки маршрута.

**Route type**

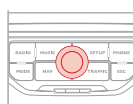

5



Выберите функцию Route dynamics. При помощи этой функции можно выбрать варианты Traffic independent или Semi-dynamic.

**Route dynamics**

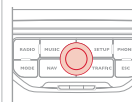

6



Выберите функцию Avoidance criteria. При помощи этой функции можно воспользоваться вариантами AVOID (исключающими автострады, платные участки пути, паромы).

**Avoidance criteria**

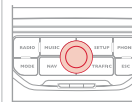

7



Вращая ручку настройки, выберите функцию Recalculate, чтобы система приняла во внимание выбранные варианты критериев прокладки маршрута. Нажмите на ручку настройки, чтобы подтвердить.

**Recalculate**

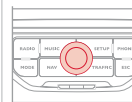

# 04 НАВИГАЦИЯ - ВЫБОР МАРШРУТА

## ДОБАВЛЕНИЕ ЭТАПОВ

К выбранному маршруту можно добавлять дополнительные этапы.

1



Нажмите на кнопку NAV.

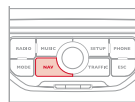

5



К примеру, задайте новый адрес.

Address input

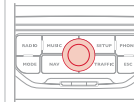

2



Еще раз нажмите на кнопку NAV или выберите функцию Navigation Menu и нажмите на ручку настройки, чтобы подтвердить.

Navigation Menu

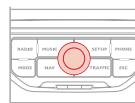

6



Задав адрес, выберите ОК и нажмите на ручку настройки, чтобы подтвердить.

OK



3



Выберите функцию Stopovers и нажмите на ручку настройки, чтобы подтвердить.

Stopovers

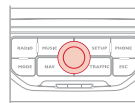

7



Выберите Recalculate и нажмите на ручку настройки, чтобы подтвердить.

Recalculate



4



Выберите функцию Add stopover и нажмите на ручку настройки, чтобы подтвердить.

Add stopover

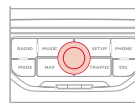









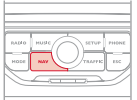

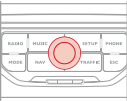

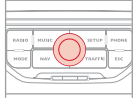

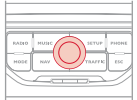
Этап следует пройти или удалить, чтобы система навигации могла продолжить наведение на следующий пункт назначения. В противном случае система MyWay будет постоянно возвращать Вас к предшествующему этапу.

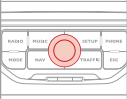
# 04 НАВИГАЦИЯ - ВЫБОР МАРШРУТА

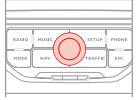
## ПОИСК ПУНКТОВ ОБСЛУЖИВАНИЯ (POI)

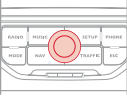
Сигналы о пунктах обслуживания (POI) относятся к тем местам оказания услуг, которые расположены в непосредственной близости от автомобиля (отели, торговые точки, аэропорты и т.п.).

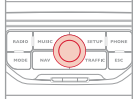
1	 <p>Нажмите на кнопку NAV.</p>		6	 <p>Выберите функцию POI in city, чтобы начать поиск пунктов обслуживания в выбранном Вами городе. Пользуясь виртуальной клавиатурой, выберите страну и название города.</p> <p><b>POI in city</b></p>	
2	 <p>Еще раз нажмите на кнопку NAV или выберите функцию Navigation Menu и нажмите на ручку настройки, чтобы подтвердить.</p> <p><b>Navigation Menu</b></p>		 <p>При нажатии на кнопку LIST виртуальной клавиатуры откроется список городов в выбранной Вами стране.</p>		
3	 <p>Выберите функцию POI search и нажмите на ручку настройки, чтобы подтвердить.</p> <p><b>POI search</b></p>		7	 <p>Выберите функцию POI in country, чтобы начать поиск пунктов обслуживания в нужной Вам стране.</p> <p><b>POI in country</b></p>	
4	 <p>Выберите функцию POI nearby, чтобы начать окрестный поиск пунктов обслуживания.</p> <p><b>POI nearby</b></p>		8	 <p>Выберите функцию POI near route, чтобы начать поиск пунктов обслуживания вблизи своего маршрута.</p> <p><b>POI near route</b></p>	
5	 <p>Выберите функцию POI near destination, чтобы начать поиск пунктов обслуживания в районе пункта прибытия на маршруте.</p> <p><b>POI near destination</b></p>				

## 04 НАВИГАЦИЯ - ВЫБОР МАРШРУТА



Эта пиктограмма означает, что в зоне обнаружено несколько пунктов обслуживания POI. Наведя на нее "зум", можно просмотреть все эти пункты.

### ПЕРЕЧЕНЬ ПУНКТОВ ОБСЛУЖИВАНИЯ (POI)

	Автозаправка
	Заправка сжиженным газом GPL
	Ремонтная автомастерская
	CITROËN
	Автомобильная сеть
	Крытая стоянка
	Стоянка
	Зона отдыха
	Отель
	Ресторан
	Площадка для отдыха
	Площадка дл пикника
	Кафе

	Аэропорт
	Ж.д. вокзал
	Автовокзал
	Морской вокзал
	Промзона
	Супермаркет
	Банк
	Банкомат
	Теннисный корт
	Плав. бассейн
	Площадка для гольфа
	Лагерь для зимних видов спорта
	Театр

	Кинотеатр
	Кемпинг
	Парк аттракционов
	Больница
	Аптека
	Комиссариат полиции
	Школа
	Почта
	Музей
	Информация для туристов
	Автомат. радар*
	Радар на светофоре*
	Рисковая зона*

\* Зависит от наличия в стране, куда поставлен автомобиль.

# 04 НАВИГАЦИЯ - ВЫБОР МАРШРУТА

## НАСТРОЙКИ СИСТЕМЫ НАВИГАЦИИ

1



Нажмите на кнопку NAV.

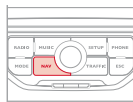

2



Еще раз нажмите на кнопку NAV или выберите функцию Navigation Menu и нажмите на ручку настройки, чтобы подтвердить.

**Navigation Menu**

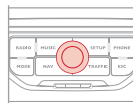

3



Выберите функцию Settings и нажмите на ручку настройки, чтобы подтвердить.

**Settings**

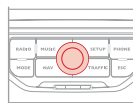

4



Выберите функцию Navi volume и вращением ручки отрегулируйте уровень громкости речевых информаторов (сообщающих о дорожном движении, о сбоях в работе систем и т.д.).

**Navi volume**

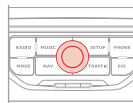

i

Чтобы активировать или выключить голосовой информатор в режиме наведения по открытой на дисплее карте, нужно нажать на ручку настройки и выбрать или снять функцию "Voice advice".

**Voice advice**

💡

Настройка уровня громкости сообщений об интересующих рискованных зонах осуществляется только во время звучащего сообщения.

5



Выберите функцию POI categories on Map, чтобы интересующие Вас зоны показывались на карте по умолчанию.

**POI categories on Map**

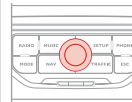

6



Выберите Set parameters for risk areas, чтобы перейти к функциям Display on map, Visual alert и Sound alert

**Set parameters for risk areas**

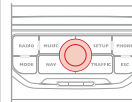

i

## ОБНОВЛЕНИЕ ДАННЫХ О РИСКОВЫХ ЗОНАХ (Информация на радарях)

Обратитесь в сервисную сеть CITROËN за информацией о местонахождении "РИСКОВЫХ ЗОН" (POI).

Для обновления необходимо, чтобы плеер был совместим с форматом SDHC (High Capacity).

## 05 ИНФОРМАЦИЯ О ДОРОЖНОМ ДВИЖЕНИИ

### НАСТРОЙКА ФИЛЬТРА И ИНДИКАЦИИ ДОРОЖНОЙ ИНФОРМАЦИИ

1



Нажмите на кнопку TRAFFIC.

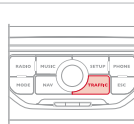

При этом под меню Traffic Menu ("Трафик меню") откроется список сообщений о дорожном движении, расставленных в порядке удаленности.

2



Еще раз нажмите на кнопку TRAFFIC или выберите функцию Traffic Menu ("Трафик меню") и нажмите на ручку настройки, чтобы подтвердить.

**Traffic Menu**

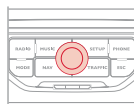

3



Выберите и установите фильтр по своему усмотрению:

**All route messages**

**Route warning messages**

**Warning messages only**

**All messages**

Сообщения показываются на карте и в списке.

Чтобы выйти, нажмите на ESC.

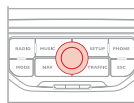

4



Выберите функцию Geo. Filter ("Маршрутный фильтр (отключен)") и нажмите на ручку настройки, чтобы подтвердить.

**Geo. Filter**

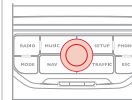

5



В открывшемся списке выберите радиус (в км) в зависимости от маршрута, нажмите на ручку настройки, чтобы подтвердить выбор.

При настройке системы на прием всех сообщений на маршруте, рекомендуется настроить и маршрутный фильтр (например, на прием в радиусе 5 км) с тем, чтобы уменьшить количество сообщений на карте. Настроенный фильтр будет постоянно отслеживать все перемещения автомобиля.

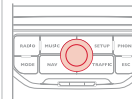

Фильтры работают независимо друг от друга, а их настройки взаимно дополняются. Мы рекомендуем включать маршрутный и окрестный фильтры информации в радиусах:

- 3 или 5 км при движении по региону с плотным дорожным движением,
- 10 км при движении по региону с нормальным дорожным движением,
- 50 км при движении по протяженным трассам (автострадам).

# 05 ИНФОРМАЦИЯ О ДОРОЖНОМ ДВИЖЕНИИ

## ОСНОВНАЯ ДОРОЖНАЯ ИНФОРМАЦИЯ





1 Черный и голубой треугольник: основная информация, например:

 Информация по времени	 Информация по движению
 Ветер	 Туман
 Парковка	 Снег/гололедица

2 Красный и желтый треугольник: информация по трафику, например:

 Изменение дорожных указателей	 Сужение дороги
 Скользкая дорога	 Авария
 Затрудненное дорожное движение	 Ремонтные работы
 Опасность взрыва	 Дорога перекрыта
 Забастовка	 Опасность
 Въезд запрещен	 Пробка

## ПРОСЛУШАТЬ ДОРОЖНУЮ ИНФОРМАЦИЮ (ТА)

-   - станция транслирует сообщения ТА.
-  - станция не транслирует сообщения ТА.
-  - функция передачи сообщений ТА не активна.

Функция передачи дорожной информации ТА (Traffic Announcement) в первую очередь предназначена для прослушивания сообщений об опасности на дороге. Для ее активации достаточно найти радиостанцию, которая сможет транслировать такого рода информацию. Во время передачи дорожной информации все работающие в это время медиаустройства (радиоприемник, CD, ...) автоматически отключаются для трансляции дорожной информации. Возврат к работе включенных медиаустройств возобновится после окончания передачи сообщения.

1



Во время прослушивания медиаустройства, указанного на дисплее, нажмите на ручку.

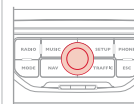

2

На экране появится меню и откроется доступ к:

**Traffic info TA**

3



Выберите меню дорожной информации (ТА) и подтвердите выбор нажатием на ручку, чтобы перейти к соответствующим настройкам.



# 06 РАДИО

## ВЫБОР РАДИОСТАНЦИИ

1



Нажмите на кнопку RADIO, чтобы открыть список местных радиостанций, расположенных в нем в алфавитном порядке. Вращая ручку настройки, выберите станцию и подтвердите выбор, нажав на ручку.

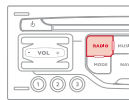

Находясь в режиме радиоприема, нажимайте на одну из кнопок, чтобы выбрать в списке предыдущую или следующую станцию.

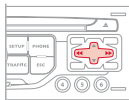

При длительном нажатии на одну из кнопок включается автоматический поиск станций в верхней или нижней части диапазона.

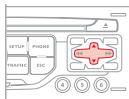

Нажмите на одну из кнопок цифровой клавиатуры более 2 секунд, чтобы внести нужную станцию в память. Нажмите на кнопку цифровой клавиатуры, чтобы вызвать из памяти запомненную станцию.

Внешние препятствия (холмы, здания, туннели, гаражи, подземные сооружения...) способны ухудшить качество приема радиосигнала, в том числе и принимаемого в режиме отслеживания местных радиостанций, вещающих в стандарте RDS. Падение качества приема из-за помех - естественное явление, оно ни в коей мере не означает ухудшения качеств радиоприемника.

## RDS - РЕГИОНАЛЬНЫЙ РЕЖИМ

1



Включите радиоприемник и нажмите на ручку настройки.

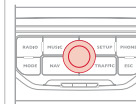

2

На дисплее откроется меню быстрых настроек радиоприема с доступом к командам:

TA

RDS

Radiotext

Regional mode

AM

3



Выберите нужную Вам функцию и нажмите на ручку настройки, чтобы подтвердить доступ к соответствующим настройкам.



Если на дисплее индицируется RDS, Вы сможете продолжать прослушивание станции, на которую настроены. Но может случиться и так, что вещающая в стандарте RDS станция перестанет прослушиваться, поскольку ее вещательная сеть не покрывает всей территории страны, по которой Вы проезжаете. Этим объясняется потеря радиоприема по мере продвижения в пути.

# 07 МУЗЫКАЛЬНЫЕ МЕДИАПЛЕЕРЫ

## CD, CD MP3/WMA ИНФОРМАЦИЯ И СОВЕТЫ



Форматы MP3 (аббревиатура от "MPEG 1, 2 & 2.5 Audio Layer 3") и WMA (аббревиатура от "Windows Media Audio") являются интеллектуальной собственностью компании Microsoft, разработавшей эти стандарты сжатия аудиофайлов, позволившие размещать десятки музыкальных композиций на одном диске.



Для записи в формате CDR или CDRW рекомендуется пользоваться программой, отвечающей требованиям стандарта ISO 9660 уровня 1,2 или Joliet (предпочтительней).

Проигрывание дисков, записанных в каком-либо другом формате, может оказаться невозможным или некорректным.

Записи на одном диске следует осуществлять в одной стандартной программе на минимальной скорости (не более 4x) для достижения оптимальных акустических характеристик.

Для многократных записей на одном компакт-диске рекомендуется пользоваться программой, записывающей в стандарте Joliet.



Система MyWay читает аудиофайлы только с расширением ".mp3" со скоростью передачи данных от 8 Кб/с до 320 Кб/с, а также с расширением ".wma" со скоростью передачи данных от 5 Кб/с до 384 Кб/с.

Кроме того, она поддерживает режим переменного битрейта VBR (Variable Bit Rate).

Все остальные файлы (форматов типа .mp4, .m3u...) системой не проигрываются.



В названиях файлов должно содержаться менее 20 знаков, среди которых не должно быть графических символов и знаков пунктуации (ex: " ? ; ù), которые могут помешать проигрыванию композиций и их индикации на дисплее.

# 07 МУЗЫКАЛЬНЫЕ МЕДИАПЛЕЕРЫ

## ВЫБОР/ПРОСЛУШИВАНИЕ КОМПОЗИЦИЙ CD, CD MP3/WMA

1



Нажмите на кнопку MUSIC.

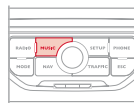

4



Выберите источник аудиосигнала: CD, CD MP3/WMA. Нажмите на ручку настройки, чтобы подтвердить. При этом начнется проигрывание композиции.

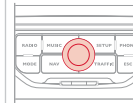

!

Список треков или файлов MP3/WMA появится под меню Music Menu.

5



Нажимая на кнопки со стрелками "вверх" и "вниз", можно выбирать следующие или предыдущие файлы.

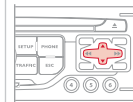

2



Еще раз нажмите на кнопку MUSIC или выберите функцию Music Menu и нажмите на ручку настройки, чтобы подтвердить.

**Music Menu**

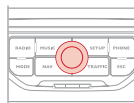

6



Нажмите на одну из кнопок, чтобы выбрать композицию. Удерживайте нажатие на одну из кнопок для ускоренного перемещения вперед или назад.

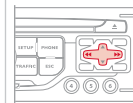

3



Выберите функцию Select music и нажмите на ручку настройки, чтобы подтвердить.

**Select music**

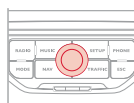

Проигрывание и вывод на дисплей компиляции MP3/WMA могут зависеть от программы и параметров записи. Мы рекомендуем пользоваться программой, отвечающей требованиям стандарта ISO 9660.

# 07 МУЗЫКАЛЬНЫЕ МЕДИАПЛЕЕРЫ

## ДОПОЛНИТЕЛЬНЫЙ РАЗЪЕМ (AUX)

КАБЕЛЬ AUDIO JACK/USB НЕ ПОСТАВЛЯЕТСЯ

- 1 Подключите переносное устройство (напр., плеер MP3/WMA...) к разъему JACK или USB при помощи соответствующего аудиокабеля.

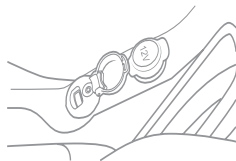

- 2 Нажмите на кнопку MUSIC, снова нажмите на кнопку или выберите функцию Music Menu и нажмите на ручку настройки, чтобы подтвердить.



**Music Menu**

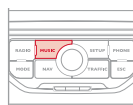

- 3 Выберите функцию External device и нажмите на ручку настройки, чтобы активировать ее.



**External device**

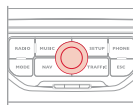

- 4 Выберите в качестве источника сигнала AUX и нажмите на ручку настройки, чтобы подтвердить. Проигрывание начнется автоматически.

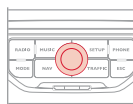

- ! Управление прослушиванием записей осуществляется с переносного устройства.

# 08 ТЕЛЕФОН С ФУНКЦИЕЙ "BLUETOOTH"



## СИНХРОНИЗАЦИЯ ТЕЛЕФОНА/ ПЕРВОЕ ПОДКЛЮЧЕНИЕ

\* Предоставляемые услуги зависят от сети, SIM-карты и совместимости используемых аппаратов Bluetooth. Прочтите в инструкции к своему телефону и поинтересуйтесь у своего оператора, к каким услугам Вы можете иметь доступ.



По соображениям безопасности, настройки, требующие особого внимания, связанные с синхронизацией мобильного телефона Bluetooth с системой громкой связи MyWay следует осуществлять на остановленном автомобиле при включенном зажигании.



Зайдите на сайт [www.citroen.ru](http://www.citroen.ru) за дополнительной информацией (там содержатся сведения о совместимости, дополнительные рекомендации и т.п.).

1

Активируйте функцию Bluetooth своего телефона и убедитесь, что его "видят" все (см. инструкцию к телефону).



2



Нажмите на кнопку PHONE.

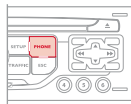

3



При первой синхронизации выберите команду Search phone и нажмите на ручку настройки, чтобы подтвердить. Затем выберите название телефона.

Search phone

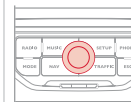

4

Наберите идентификационный код на телефоне. Код отражается на экране системы. Для некоторых моделей телефонных аппаратов предлагается автоматическое подключение к бортовой системе при каждом включении зажигания. Успешно проведенная синхронизация подтверждается сообщением.



Синхронизацию можно также провести и непосредственно с телефонного аппарата (см. инструкцию к телефону).



Как только телефон подключится, система MyWay сможет синхронизировать работу записной книжки и журнала вызовов. Эта процедура может занять несколько минут\*.



Чтобы сменить подключенный телефон, нажмите на кнопку PHONE, а затем выберите меню Phone Menu и нажмите на ручку настройки, чтобы подтвердить.

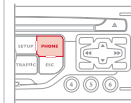

# 08 ТЕЛЕФОН С ФУНКЦИЕЙ "BLUETOOTH"

## ПОДКЛЮЧЕНИЕ ТЕЛЕФОНА К СИСТЕМЕ

\* Предоставляемые услуги зависят от сети, SIM-карты и совместимости используемых аппаратов Bluetooth. Прочтите в инструкции к своему телефону и поинтересуйтесь у своего оператора, к каким услугам Вы можете иметь доступ.

**!** По соображениям безопасности, настройки, требующие особого внимания, связанные с синхронизацией мобильного телефона Bluetooth с системой громкой связи MyWay следует осуществлять на остановленном автомобиле при включенном зажигании.

**💡** Зайдите на сайт [www.citroen.ru](http://www.citroen.ru) за дополнительной информацией (там содержатся сведения о совместимости, дополнительные рекомендации и т.п.).

**1** Активируйте функцию Bluetooth своего телефона и убедитесь, что его "видят" все (см. инструкцию к телефону).  
При этом телефон, подключенный последним, переподключится автоматически.  
Успешно проведенная синхронизация подтверждается сообщением.



**2**  Нажмите на кнопку PHONE.

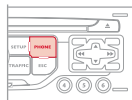

**i** Список ранее подключенных телефонов (не более четырех) появится на многофункциональном дисплее. Выделите выбранный Вами телефон для синхронизации.

**i** Как только телефон подключится, система MyWay сможет синхронизировать работу записной книжки и журнала вызовов. Эта процедура может занять несколько минут\*.

**1**  Чтобы сменить уже подключенный телефон, нажмите на кнопку PHONE, а затем выберите меню Phone Menu и нажмите на ручку настройки, чтобы подтвердить.

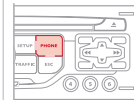

**2**  Выберите команду Connect phone. Выберите телефон и нажмите, чтобы подтвердить.

**Connect phone**



# 08 ТЕЛЕФОН С ФУНКЦИЕЙ "BLUETOOTH"

## ПРИЕМ ТЕЛЕФОННОГО ВЫЗОВА

1

При входящем вызове раздается звонок, а на многофункциональном дисплее появляется сообщение.

2



Нажмите на Yes, чтобы принять вызов или на No, чтобы его отклонить, подтвердите выбор нажатием на ручку настройки.

Yes No

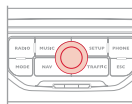

3



Чтобы завершить, нажмите на кнопку PHONE или нажмите на ручку настройки и выберите End call, после чего подтвердите нажатием на ручку.

End call

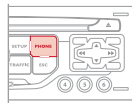

Принять поступивший вызов и завершить связь можно также, нажав на торцевую кнопку переключателя на рулевом колесе.

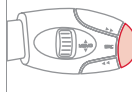

## КАК ПОЗВОНИТЬ

1



Нажмите на кнопку PHONE.

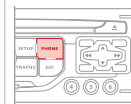

Откроется список 20 последних прошедших через бортовую систему исходящих и входящих звонков под Phone Menu. Вы можете выбрать из него нужный номер и нажать на ручку, чтобы вызвать абонента.

2



Выберите функцию Phone Menu и нажмите на ручку настройки, чтобы подтвердить.

Phone Menu

Выберите Dial number, затем наберите номер вызываемого абонента на виртуальной клавиатуре.

Dial number



Номер абонента можно также взять из записной книжки. Для этого нужно выбрать Dial from address book. Система MyWay может хранить в памяти до 1 000 записей (телефонных номеров).

Нажмите более двух секунд на торцевую кнопку подрулевого переключателя, чтобы открыть записную книжку.



Позвонить можно и непосредственно с мобильного телефона, но при этом для безопасности нужно остановить автомобиль.



Чтобы удалить номер, нажмите на кнопку PHONE, затем, при длительном нажатии на номер вызываемого абонента, появится меню команд, среди которых:

Delete entry ("Удалить номер")

Delete list ("Удалить список")

# 09 КОНФИГУРАЦИЯ

## НАСТРОЙКА КАЛЕНДАРЯ И ЧАСОВ

Функция SETUP позволяет настроить: System language, Date & Time, Display (Brightness, Colour, Map colour), System, Units, Vehicle.

**!** Установка этих настроек необходима после отключения аккумуляторной батареи.

**1**  Нажмите на кнопку SETUP.

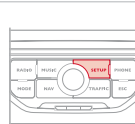

**2**  Выберите функцию Date & Time и нажмите на ручку настройки, чтобы подтвердить.

**Date & Time**

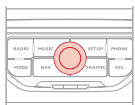

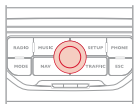

**3**  Выберите функцию Set date & time и нажмите на ручку настройки, чтобы подтвердить.

**Set date & time**

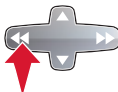

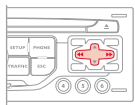
**4**  Настройки параметров осуществляйте нажатиями на кнопки со стрелками, подтверждая их нажатием на ручку настройки.



**5**  Выберите функцию Date format и нажмите на ручку настройки, чтобы подтвердить.

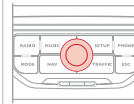

**6**  Подтвердите выбранный формат, нажав на ручку настройки. Выберите функцию Time format и нажмите на ручку настройки, чтобы подтвердить.

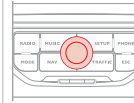

 Подтвердите выбранный формат, нажав на ручку настройки. При нажатии более 2 секунд на кнопку SETUP открывается:

**Description of the unit**

**GPS coverage**

**Demo mode**

# 10 БОРТОВОЙ КОМПЬЮТЕР/ПАРАМЕТРЫ СИСТЕМ АВТОМОБИЛЯ

## БОРТОВОЙ КОМПЬЮТЕР

1

Нажмите несколько раз на кнопку с надписью "MODE", чтобы включить вывод информации на экран компьютера.



- Закладка "автомобиль": Автономность ("запас хода по топливу"), текущий расход топлива и остаток пробега или счетчик времени системы Stop & Start.
- закладка "1" (участок пути 1) и с ним: Средняя скорость, средний расход топлива и пройденное расстояние, рассчитанные по участку пути "1".
- Закладка "2" (участок пути 2) с такими же характеристиками для второго участка пути.

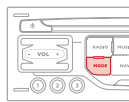

При каждом нажатии на торцевую кнопку переключателя стеклоочистителя на дисплей последовательно выводятся различные данные бортового компьютера - в зависимости от открытого окна просмотра.

## НЕКОТОРЫЕ ОПРЕДЕЛЕНИЯ

i

**Автономность:** показывает количество километров, которое может быть еще пройдено с оставшимся в баке запасом топлива из расчета среднего расхода топлива, определенного системой по пробегу нескольких последних километров.

Этот параметр может существенно изменяться в зависимости от изменившихся условий и стиля вождения или рельефа пути.

Как только автономность составит менее 30 км, загорятся "прочерки". После дозаправки не менее 5 литров система пересчитывает параметр автономности и он вновь покажется, как только автономность превысит 100 км.

Если на движущемся автомобиле "прочерки" горят слишком долго вместо цифр, обратитесь в сервисную сеть CITROËN.

**Текущий расход топлива:** данная функция работает только при движении со скоростью выше 30 км/ч.

**Средний расход топлива:** это усредненное количество топлива, израсходованного с момента последнего обнуления счетчика на компьютере.

**Пройденный путь:** это расстояние, пройденное с момента последнего обнуления показаний бортового компьютера.

**Расстояние, оставшееся до пункта назначения:** это расстояние, остающееся до заданного водителем пункта назначения. Оно мгновенно подсчитывается навигационной системой, если она включена.

**Средняя скорость:** это скорость, подсчитанная с момента последнего обнуления показаний бортового компьютера (при включенном зажигании).

### Счетчик времени системы Стоп & Старт

(минуты/секунды или часы/минуты)

Если ваш автомобиль оборудован системой Стоп & Старт, счетчик времени суммирует общую продолжительность пребывания в режиме STOP за время поездки. Он обнуляется при каждом повороте ключа зажигания.

# 11 МЕНЮ ДИСПЛЕЯ



## ОСНОВНЫЕ ФУНКЦИИ

- 1 ВЫБОР А
- 2 выбор А1
- 3 выбор А2
- 2 ВЫБОР В...



- 1 Traffic menu  
Дорожная информация
- 2 Messages on route Все сообщения о пути  
Only warnings on route
- 2 Уведомляющие сообщения о пути  
All warning messages
- 2 Только уведомляющие сообщения  
All messages
- 2 Все виды сообщений  
Geo. Filter
- 2 Географический фильтр  
Within 3 km
- 3 В радиусе 3 км  
Within 5 km
- 3 В радиусе 5 км  
Within 10 km

3

В радиусе 10 км  
Within 50 km

3

В радиусе 50 км  
Within 100 km

3

В радиусе 100 км



## Music Menu Меню "Музыка"

- 1 Select music  
Выбор источника аудиосигнала
- 2 Sound settings  
Настройки аудиосистемы
- 3 Balance/Fader  
Лев.-прав./перед.-задн.
- 3 Bass/Treble  
Низкие/высокие
- 3 Equalizer  
Эквалайзер
- 4 Linear  
"Плоская характ-ка"
- 4 Classic  
Классика
- 4 Jazz  
Джаз
- 4 Rock/Pop  
Рок/поп
- 4 Techno  
Техно

4

Vocal  
Вокал

3

Loudness  
Тонкомпенсация

3

Speed dependent volume  
Автоматическая настройка громкости

3

Reset sound settings  
Обнулить аудионастройки



## Radio Menu Меню Радио

- 1 Waveband  
Диапазон AM/FM
- 3 FM  
диапазон FM
- 3 AM  
диапазон AM
- 2 Manual tune  
Выбрать частотный диапазон
- 2 Sound settings  
Настройки аудиосистемы
- 3 Balance/Fader  
"Лев.-прав./перед.-задн."
- 3 Bass/Treble  
Низкие/высокие
- 3 Equalizer  
Тип акустич. поля
- 4 Linear  
Плоская характ-ка

4 Classic  
Классика

4 Jazz  
Джаз

4 Rock/Pop  
Рок/поп

4 Techno  
Техно

4 Vocal  
Вокал

3 Loudness  
Тонкомпенсация

3 Speed dependent volume  
Автоматическая настройка громкости

3 Reset sound settings  
Обнулить аудионастройки

NAV

1 Navigation Menu  
Меню Навигация

2 Abort guidance/Resume guidance  
Выключ./Включ. навигацию

2 Destination input  
Задать пункт прибытия

3 Address input  
Задать новый адрес

4 Country  
Страна

4 City  
Город

4 Street  
Улица

4 House number  
Номер

4 Start route guidance  
Включить навигацию

4 Postal code  
Почтовый индекс

4 Save to address book  
Добавить в записную книжку

4 Intersection  
Перекресток

4 City district  
Центр города

4 Geo position  
Координаты GPS

4 Map  
Задать по карте

3 Navigate HOME  
Вести к моему к дому

3 Choose from address book  
По записной книжке

3 Choose from last destinations  
По последним пунктам прибытия

3 TMC station information  
Информация о дорожном движении

2 Stopovers  
Этапы

3 Add stopover  
Добавить этап

4 Address input  
Задать новый адрес

4 Navigate HOME  
Вести к моему дому

4 Choose from address book  
По записной книжке

4 Choose from last destinations  
По последним пунктам прибытия

3 Rearrange route  
Оптимизировать маршрут

3 Replace stopover  
Заменить этап

3 Delete stopover  
Удалить этап

3 Recalculate  
Пересчитать маршрут

4 Fast route  
Самый быстрый

4 Short route  
Кратчайший

4 Optimized route  
Оптимизирован. по времени /расстоянию

2 POI search  
Поиск пунктов обслуживания

3 POI nearby  
П.О. поблизости

3 POI near destination  
П.О. возле пункта прибытия

3 POI in city  
П.О. в городе

3 POI in country  
П.О. в стране

3 POI near route  
П.О. вдоль маршрута

2 Route options  
Варианты наведения

3 Route type  
Критерии наведения

4 Fast route  
Быстрейший

4 Short route  
Кратчайший

- 4 Optimized route  
Оптимальный по времени/расстоянию

- 3 **Route dynamics**  
С учетом дорожной ситуации

- 4 Traffic independent  
Без объездов

- 4 Semi-dynamic  
С подтверждением

- 3 **Avoidance criteria**  
Исключающие критерии

- 4 Avoid motorways  
Исключить автострады

- 4 Avoid toll roads  
Исключить платные участки

- 4 Avoid ferries  
Исключить паромы

- 3 **Recalculate**  
Пересчитать маршрут

- 2 **Settings**  
Настройки

- 3 **Navi volume**  
Уровень громкости сообщений

- 3 **POI categories on Map**  
Категории П.О. на карте

- 3 **Set parameters for risk areas**  
Обозначить зоны повышенной опасности

- 4 Display on map  
Показать на карте

- 4 Visual alert  
Визуальный сигнал при приближении

- 4 Sound alert  
Звуковая сигнализация при приближении



- 1 **Phone Menu**  
Меню "Телефон"

- 2 Dial number  
Набрать номер

- 2 Dial from address book  
Звонок по записной книжке

- 2 Call lists  
По журналу вызовов

- 2 Connect phone  
Подключить телефон

- 3 Search phone  
Включить поиск телефона

- 3 [Phones connected]  
Подключенные телефоны

- 4 Disconnect phone  
Отключить телефон

- 4 Rename phone  
Переименовать телефон

- 4 Delete pairing  
Удалить телефон

- 4 Delete all pairings  
Удалить все телефоны

- 4 Show details  
Показать подробности

- 2 **Settings**  
Настройки

- 3 Select ring tone  
Выбрать рингтон

- 3 Phone/Ring tone volume  
Настроить громкость звонка

- 3 Enter mailbox number  
Набрать номер сообщения



- 1 **SETUP**  
УСТАНОВКИ

- 2 System language Языки\*

- 3 Deutsch  
немецкий

- 3 English  
английский

- 3 Español  
испанский

- 3 Français  
французский

- 3 Italiano  
итальянский

- 3 Nederlands  
нидерландский

- 3 Polski  
польский

- 3 Portuguese  
португальский

- 2 Date & Time  
Дата и время\*

- 3 Set date & time  
Настроить дату и время

- 3 Date format  
Формат даты

- 3 Time format  
Формат времени

\* В зависимости от модификации автомобиля.

## 2 Display Индикация

### 3 Brightness Яркость

### 3 Colour Баланс цвета

#### 4 Pop titanium pop titanium

#### 4 Toffee toffee

#### 4 Blue steel blue steel

#### 4 Technogrey technogrey

#### 4 Dark blue dark blue

### 3 Map colour Цвет карты

#### 4 Day mode for map дневной режим карты

#### 4 Night mode for map ночной режим карты

#### 4 Auto, Day/Night for map день/ночь автоматич.

## 2 Vehicle Системы автомобиля\*

### 3 Vehicle information Информация о системах

#### 4 Alert log Журнал неисправностей

#### 4 Status of functions Состояние систем

## 2 Units Единицы измерения

### 3 Temperature Температура

#### 4 Celsius по Цельсию

#### 4 Fahrenheit по Фаренгейту

### 3 Metric/Imperial Расстояния

#### 4 Kilometres (Consumption: l/100) км и л/100

#### 4 Kilometres (Consumption: km/l) км и км/л

#### 4 Miles (Consumption: MPG) мили (mi) и миль/gal. (MPG)

## 2 System Параметры систем

### 3 Factory reset Восстановить заводские настройки

### 3 Software version Версия прог. обеспечения

### 3 Automatic scrolling Бегающая строка

\* В зависимости от модификации автомобиля.

# ЧАСТО ЗАДАВАЕМЫЕ ВОПРОСЫ

ВОПРОС	ОТВЕТ	ЧТО ДЕЛАТЬ
Как устранить расхождение в качестве звучания источников аудиосигнала (радиоприемника, CD-плеера,...)?	Для оптимального звуковоспроизведения настройки аудиосистемы (громкость, тембр, акустическое поле, тонкомпенсация) могут адаптироваться к различным источникам аудиосигнала, что ведет к разнице звучания при смене источника (радиоприемника, CD-плеера,...).	Проверьте соответствие аудионастроек (громкости, тембра, акустического поля, тонкомпенсации) каждому из источников. Так, регулировки всех функций в режиме AUDIO (высокие и низкие частоты тембра, баланс передних и задних громкоговорителей, баланс левых и правых громкоговорителей) следует перевести в среднее положение, установить "Linear" характеристику звукового поля, а функцию тонкомпенсации установить в положение "активирована" для CD-плеера и в положение "не активирована" для радиоприемника.
Почему компакт-диск либо систематически выбрасывается дисководом CD-плеера, либо не читается?	Компакт-диск перевернут, неудобочитаем, не содержит аудиоинформации или формат записанной на нем аудиоинформации не соответствует формату, на который рассчитан CD-плеер автомагнитолы. Компакт-диск защищен системой защиты от пиратского использования, которая не распознается CD-плеером автомагнитолы.	<ul style="list-style-type: none"><li>- Проверьте, не перевернут ли компакт-диск в дисковом.</li><li>- Проверьте состояние диска: слишком поврежденный диск читаться не будет.</li><li>- Если диск записан самостоятельно, см. рекомендации в разделе "Аудиосистема".</li><li>- CD-плеер автомагнитолы не предназначен для проигрывания дисков DVD.</li><li>- Некоторые компакт-диски не будут читаться CD-плеером в связи с их низким качеством.</li></ul>
Почему качество звука CD-плеера ухудшилось?	Компакт-диск поцарапан или он низкого качества.	Пользуйтесь только высококачественными компакт-дисками и храните их в надлежащих условиях.
	Настройки автомагнитолы (высокие и низкие частоты тембра, звуковое поле) неправильны.	Установите уровень высоких или низких частот тембра на 0, при этом звуковое поле не настраивайте.

ВОПРОС	ОТВЕТ	ЧТО ДЕЛАТЬ
Почему внесенные в память радиостанции не работают (отсутствует звук, индицируется частота 87,5 МГц...)?	Неправильно выбран частотный диапазон.	Нажимая на клавишу BAND AST, найдите диапазон (AM, FM1, FM2, FMAST), в котором вещают внесенные в память станции.
Почему качество приема радиостанции постепенно ухудшается, а внесенные в память радиостанции не работают (отсутствует звук, индицируется частота 87,5 МГц...).	Автомобиль удалился на слишком большое расстояние от передатчика интересующей Вас радиостанции, либо в географической местности, где Вы находитесь, передатчики отсутствуют вообще.	Включите функцию RDS, чтобы система могла проверить, есть ли в данной географической зоне более мощные радиопередатчики.
	Внешние препятствия (холмы, здания, туннели, гаражи, подземные сооружения...) способны ухудшить качество приема радиосигнала, в том числе и принимаемого в режиме отслеживания местных радиостанций, вещающих в стандарте RDS.	Падение качества приема из-за помех - естественное явление, оно ни в коей мере не означает ухудшения качества радиоприемника.
	Радиоантенна либо отсутствует, либо повреждена (например, на автоматической мойке или на подземной стоянке).	Проверьте исправность антенны в сервисной сети CITROËN.
Почему звук прерывается на одну-две секунды в режиме радиоприема?	В моменты прерывания звука система RDS производит поиск другой частоты, которая позволила бы улучшить качество приема радиостанции.	Отключите функцию RDS если звук прерывается слишком часто и всегда на одном и том же участке дороги.
Почему через несколько минут после остановки двигателя работающая автомагнитола отключается?	Продолжительность работы автомагнитолы после остановки двигателя зависит от степени заряженности аккумуляторной батареи. Отключение автомагнитолы предусмотрено концепцией системы: она переходит в режим энергосбережения и отключается, чтобы не разряжать аккумуляторную батарею.	Запустите двигатель, чтобы зарядить батарею.

ВОПРОС	ОТВЕТ	ЧТО ДЕЛАТЬ
<p>Ячейка Traffic info TA отмечена. Однако о некоторых автомобильных заторах на маршруте не сообщается в режиме реального времени.</p>	<p>Сразу после включения системы ей требуется несколько минут на поиск и сбор информации о ситуации на дорогах.</p> <p>В некоторых странах принимается дорожная информация, относящаяся к ситуации только на самых крупных автомагистралях (автобанах).</p>	<p>Дождитесь сбора полной информации о ситуации на дорогах (и появления на карте соответствующих пиктограмм).</p> <p>Это не является неисправностью системы. Она принимает только ту информацию о ситуации на дорогах, которая имеется в эфире.</p>
<p>Я получаю предупреждение о наличии радара, находящегося вне моего маршрута.</p>	<p>Система предупреждает о наличии всех радаров в рабочей зоне перед автомобилем. Она может обнаруживать радары, расположенные на близлежащих или параллельных дорогах.</p>	<p>Увеличить масштаб для просмотра точного пункта расположения радара.</p>
<p>Не работает звуковой сигнал предупреждения о наличии радара.</p>	<p>Звуковой сигнал не активирован.</p>	<p>Активировать звуковой сигнал в Navigation Menu, Settings, Set parameters for risk areas.</p>
	<p>Громкость предупреждающего сигнала установлена на минимум.</p>	<p>Увеличить громкость предупреждающего сигнала при проезде пункта установки радара.</p>
<p>Высота над уровнем моря не показывается.</p>	<p>Инициализация системы GPS может занять до трех минут с момента ее включения чтобы установить прямую связь с тремя и более спутниками.</p>	<p>Необходимо дождаться полного выхода системы на рабочий режим. Убедитесь, что система связалась не менее, чем с тремя спутниками (длительно нажмите на клавишу SETUP, затем выберите GPS coverage).</p>
	<p>В зависимости от топографической обстановки (туннели и т.п.) или метеорологических условий качество приема сигнала со спутника системы GPS может изменяться.</p>	<p>Это нормальное явление. Работа бортовой навигационной системы зависит от условий, в которых принимается сигнал GPS.</p>
<p>Система не может просчитать маршрут.</p>	<p>Заданные Вами исключения из маршрута противоречат реальной ситуации (например, вы потребовали исключить платный проезд на платной автостраде).</p>	<p>Проверьте критерии, которые Вы потребовали исключить из маршрута.</p>

ВОПРОС	ОТВЕТ	ЧТО ДЕЛАТЬ
Почему приходится долго ждать начала проигрывания CD-диска.	При загрузке нового медианосителя система сначала считывает информацию о нем (название папки, титры композиций, имена исполнителей и т.д.).	Данная особенность работы системы считается нормальной.
Почему мне не удастся подключить свой телефон к системе громкой связи Bluetooth.	Возможно, Bluetooth телефона не активирован или система "не видит" его.	<ul style="list-style-type: none"><li>- Проверьте, активирован ли Bluetooth Вашего телефона.</li><li>- Проверьте, "видит" ли его система.</li></ul>
Не слышен сигнал телефона, подключенного с помощью системы Bluetooth.	Громкость звука зависит от системы и от телефона.	Увеличьте громкость MyWay , при необходимости, до максимального значения и, при необходимости, увеличьте громкость сигнала на телефоне.

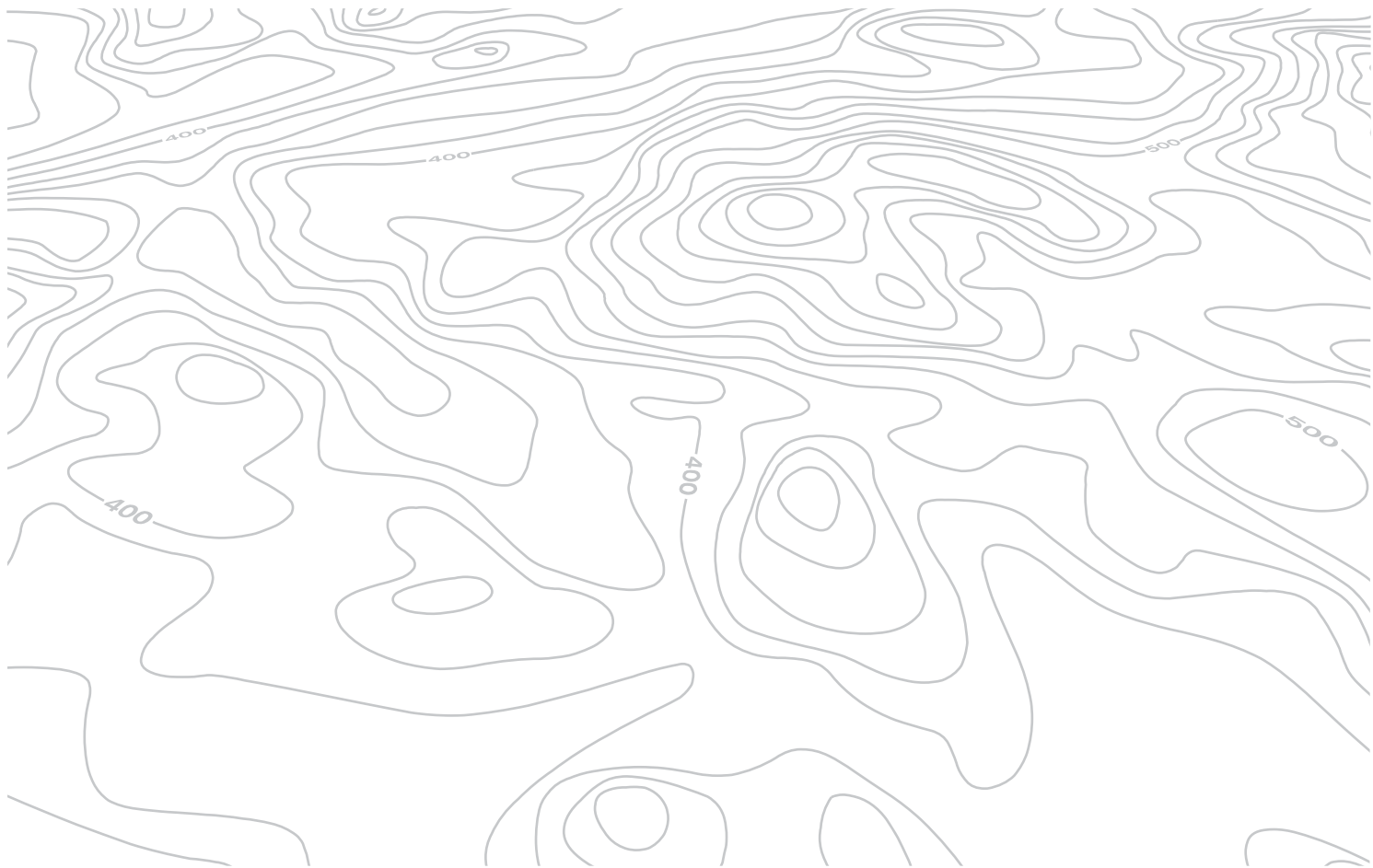

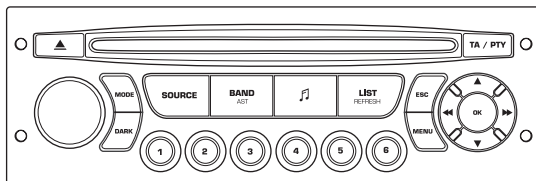

# АВТОМАГНИТОЛА

## БЕСПРОВОДНАЯ ГАРНИТУРА BLUETOOTH



Система Автомагнитола закодирована таким образом, что может работать исключительно на Вашем автомобиле. При ее установке на другой автомобиль, обратитесь в сервисную сеть CITROËN для перенастройки конфигурации.



По соображениям безопасности, водитель должен осуществлять все операции, требующие особого внимания, на остановленном автомобиле.

В целях предупреждения ускоренного разряда аккумуляторной батареи автомагнитола может автоматически отключиться по истечении нескольких минут после остановки двигателя.

## СОДЕРЖАНИЕ

<b>01</b>	<b>Первое знакомство</b>	<b>стр. 282</b>
<b>02</b>	<b>Клавиши на рулевом колесе</b>	<b>стр. 283</b>
<b>03</b>	<b>Главное меню</b>	<b>стр. 284</b>
<b>04</b>	<b>Аудиосистема</b>	<b>стр. 285</b>
<b>05</b>	<b>USB-ридер</b>	<b>стр. 288</b>
<b>06</b>	<b>Функции Bluetooth</b>	<b>стр. 291</b>
<b>07</b>	<b>Конфигурация</b>	<b>стр. 293</b>
<b>08</b>	<b>Бортовой компьютер</b>	<b>стр. 295</b>
<b>09</b>	<b>Экранные меню</b>	<b>стр. 296</b>
	<b>Часто задаваемые вопросы</b>	<b>стр. 301</b>

# 01 ПЕРВЫЕ ШАГИ



1. Вкл./выкл. и регулировка уровня громкости.
2. Выгрузка компакт-диска.
3. Выбор режима на дисплее: функции аудио (AUDIO), бортового компьютера (TRIP) и телефона (TEL).
4. Выбор источника аудиосигнала: радиоприемник, аудио-CD/CD MP3-плеер, USB, дополнительный разъем (Jack), Streaming.
5. Выбор частотных диапазонов FM1, FM2, FMast и AM.
6. Настройки аудиосистемы: баланс передних/задних и левых/правых громкоговорителей, настройка функции тонкомпенсации и характеристик звукового поля.
7. Индикация перечня станций местного радиовещания, композиций компакт-диска или списка треков MP3.
8. Завершить текущее действие.
9. Вкл./Выкл. функции TA ("Дорожная информация"). Продолжительное нажатие: доступ к функциям PTY (выбор радиопередачи по ее типу).
10. Подтвердить.
11. Автоматический поиск радиостанций в нижнем/верхнем частотном диапазоне. Выбор предыдущей/следующей композиции на CD-проигрывателе, MP3-плеере или USB.
12. Поиск радиостанций в нижнем/верхнем частотном диапазоне. Выбор предыдущего/следующего списка треков MP3. Выбор репертуара/жанра/артиста/предыдущего/последующего списка песен оборудования с USB.
13. Показ главного меню.
14. Клавиши с 1 по 6: Выбор станции из памяти. Продолжительное нажатие: внесение станции в память.
15. Клавиша DARK служит для улучшения визуального восприятия индикации на дисплее в условиях ночного вождения. Первое нажатие включает только верхнюю панель. Второе нажатие делает дисплей черным. Третье нажатие возвращает к стандартной индикации.

## 02 КЛАВИШИ УПРАВЛЕНИЯ НА РУЛЕВОМ КОЛЕСЕ

РАДИОПРИЕМНИК: выбор радиостанции из памяти в нижнем частотном диапазоне.  
 USB-ридер: выбор жанра/исполнителя/предыдущего репертуара из плей-листа.  
 Выбор предыдущего элемента меню.



РАДИОПРИЕМНИК: выбор радиостанции из памяти в верхнем частотном диапазоне.  
 USB-ридер: выбор жанра/исполнителя/следующего репертуара из плей-листа.  
 Выбор следующего элемента меню.

РАДИОПРИЕМНИК: автоматический поиск радиостанций в верхнем частотном диапазоне.  
 CD-плеер/CD-чейнджер/MP3-плеер/USB-ридер: выбор следующей композиции.  
 CD-плеер/CD-чейнджер/USB-ридер: постоянное нажатие: ускоренная прокрутка вперед.  
 Выбор предыдущей композиции.

Увеличение уровня громкости.

- Смена источника аудиосигнала.
- Подтверждение выбора.
- "Снять"/"положить" трубку.
- Нажатие более 2 секунд: доступ к меню телефона.

Отключение звука: осуществляется одновременным нажатием на кнопки увеличения и ограничения уровня громкости.  
 Восстановление звука осуществляется нажатием на одну из двух кнопок регулировки уровня.

Уменьшение уровня громкости.

РАДИОПРИЕМНИК: автоматический поиск радиостанций в нижнем частотном диапазоне.  
 CD-плеер/MP3-плеер/USB-ридер: выбор предыдущей композиции.  
 CD-плеер/USB-ридер: постоянное нажатие: ускоренная прокрутка назад.  
 Выбор следующей композиции.

## 03 ОСНОВНОЕ МЕНЮ

**ФУНКЦИИ АУДИОСИСТЕМЫ:**  
автомагнитола, CD-плеер, USB,  
дополнительные настройки.

**ТЕЛЕФОН:** гарнитура "свободные  
руки", совмещение и настройка  
систем, управление связью.

> МОНОХРОМНЫЙ ДИСПЛЕЙ С

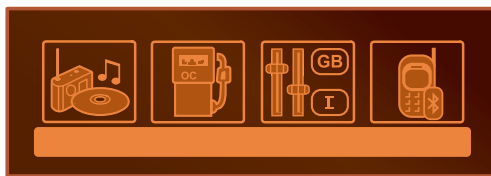

**БОРТОВОЙ КОМПЬЮТЕР:**  
ввод расстояния, контрольные  
лампы, сигнализаторы состояния  
бортовых систем.

**ПЕРСОНАЛЬНЫЕ НАСТРОЙКИ  
И КОНФИГУРАЦИЯ:** параметры  
систем, индикация, язык сообщений.

> МОНОХРОМНЫЙ ДИСПЛЕЙ А



Полный перечень всех меню  
приведен в разделе "Система  
экранных меню" этой главы.

# 04 АУДИО



## РАДИОПРИЕМНИК ВЫБОР РАДИОСТАНЦИИ

1



Последовательными нажатиями на кнопку SOURCE ("Источник аудиосигнала") выберите радиоприемник.

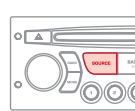

2



Нажмите на клавишу BAND AST для выбора одного из диапазонов: FM1, FM2, FMast, AM.

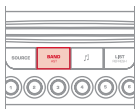

3



Кратко нажмите на одну из кнопок, чтобы запустить режим автоматической настройки радиостанции.

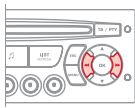

4



Нажмите на одну из кнопок, чтобы настроить приемник на нужную станцию вручную.

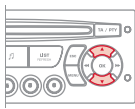

Нажмите на кнопку LIST REFRESH, чтобы ознакомиться с перечнем местных радиостанций (не более 30-ти).

Для обновления этого перечня, удерживайте нажатие на кнопку более двух секунд.

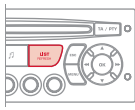

## RDS

Внешние препятствия (холмы, здания, туннели, гаражи, подземные сооружения...) способны ухудшить качество приема радиосигнала, в том числе и принимаемого в режиме отслеживания местных радиостанций, вещающих в стандарте RDS. Падение качества приема из-за помех - естественное явление, оно ни в какой мере не означает ухудшения качества радиоприемника.

1



Нажмите на клавишу MENU.

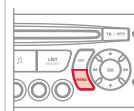

2



Выберите AUDIO FUNCTIONS и нажмите на OK.

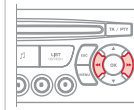

3



Выберите функцию FM WAVEBAND PREFERENCES ("предпочитаемые станции FM-диапазона") и нажмите на OK.

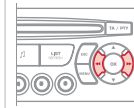

4



Выберите ACTIVATE FREQUENCY FOLLOWING (RDS) ("активировать режим отслеживания частоты RDS") и нажмите на OK. На дисплее появится аббревиатура RDS.

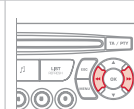

Если на дисплее индицируется RDS, Вы сможете продолжать прослушивание станции, на которую настроены. Но может случиться и так, что вещающая в стандарте RDS станция перестанет прослушиваться, поскольку ее вещательная сеть не покрывает всей территории страны, по которой Вы проезжаете.

## 04 АУДИО

### ПРОСЛУШАТЬ ДОРОЖНУЮ ИНФОРМАЦИЮ (ТА)



Функция передачи дорожной информации TA (Traffic Announcement) в первую очередь предназначена для прослушивания сообщений об опасности на дороге. Для ее активации достаточно найти радиостанцию, которая сможет транслировать такого рода информацию. Во время передачи дорожной информации все работающие в это время медиаустройства (радиоприемник, CD, ...) автоматически отключаются для трансляции дорожной информации. Возврат к работе включенных медиаустройств возобновится после окончания передачи сообщения.

1

TA / PTY



Нажмите на кнопку TA для активации или дезактивации функции передачи сообщений.

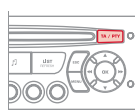

### CD ПРОСЛУШИВАНИЕ КОМПАКТ-ДИСКА



В дисковод следует устанавливать компакт-диски только круглой формы. Некоторые системы защиты записей от пиратского использования, присутствующие на оригинальных или самостоятельно скопированных компакт-дисках, могут генерировать нарушения в работе аудиосистемы вне зависимости от качества CD-проигрывателя.

Проигрывание диска или компиляции треков MP3 происходит автоматически сразу после загрузки в дисковод, не нажимая на клавишу извлечения EJECT.

1



Для прослушивания загруженного диска последовательно нажмите на клавишу SOURCE ("Источник аудиосигнала") и выберите CD-проигрыватель.

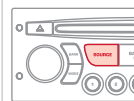

2



Нажмите на соответствующую клавишу, чтобы выбрать композицию или фрагмент.

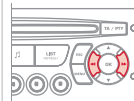

Нажмите на клавишу LIST REFRESH, чтобы вывести на дисплей список треков компакт-диска.

3



Удерживайте нажатой одну из кнопок для быстрого перехода или возврата к треку.

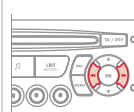

## 04 АУДИО

### CD MP3 ПРОСЛУШИВАНИЕ КОМПИЛЯЦИИ MP3



Загрузите диск с компиляцией MP3 в дисковод. Поиск музыкальных композиций может занять нескольких секунд, прежде чем начнется их воспроизведение.



CD-плеер может прочитать до 255 файлов MP3, записанных на одном компакт-диске в восьми директориях перечня. Для более быстрого доступа к записям на компакт-диске, рекомендуется ограничиться двумя директориями. Во время прослушивания порядок папок не соблюдается. Все файлы показаны на одном и том же уровне.

1



Для прослушивания загруженного диска последовательно нажмите на клавишу SOURCE ("Источник аудиосигнала") и выберите CD-плеер.

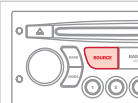

2



Нажмите на соответствующую клавишу, чтобы выбрать композицию или фрагмент.

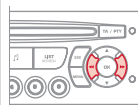

Нажмите на клавишу LIST REFRESH, чтобы вывести на дисплей список треков записанной на компакт-диск компиляции MP3.

3



При длительном нажатии на одну из клавиш можно быстро пролистывать треки или быстро вернуться в список треков.

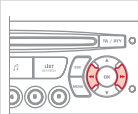

### СИСТЕМА CD MP3 ИНФОРМАЦИЯ И РЕКОМЕНДАЦИИ



Формат MP3, представляющий собой аббревиатуру стандарта MPEG 1,2 & 2.5 Audio Layer 3, является программой сжатия аудиофайлов, позволяющей записать десятки музыкальных композиций на одном компакт-диске.



Для записи в формате CDR или CDRW рекомендуется пользоваться программой, отвечающей требованиям стандарта ISO 9660 уровня 1,2 или Joliet.

Проигрывание дисков, записанных в каком-либо другом формате, может оказаться невозможным или некорректным.

Записи на одном диске следует осуществлять в одной стандартной программе на минимальной скорости (4x максимум) для достижения оптимальных акустических характеристик.

Для многократных записей на одном компакт-диске рекомендуется пользоваться программой, записывающей в стандарте Joliet.



На магнитоле допускается проигрывать файлы только с расширением ".mp3" в диапазоне 22,05 кГц или 44,1 кГц. Все остальные файлы (типа .wma, .mp4, .m3u...) системой не проигрываются.



В названиях файлов должно содержаться не более 20 знаков, среди которых не должно быть графических символов и знаков пунктуации (напр. : " ? ; ù), которые могут помешать проигрыванию композиций и их индикации на дисплее.



Чистые CD-диски не распознаются и могут повредить аппаратуру.

# 05 USB УСТРОЙСТВО

## ИСПОЛЬЗОВАНИЕ РАЗЪЕМА USB

1

Данное устройство состоит из USB-порта и разъема "Jack". Файлы в аудиоформате передаются с переносного устройства, как, например, цифровой проигрыватель или флеш-карту USB на автомагнитоле. Прослушивание возможно при помощи автомобильных динамиков.



2

Флеш-карта USB (1.1, 1.2 и 2.0) или iPod® 5-го или более нового поколения:

- флеш-карты USB должны быть отформатированы в FAT или FAT 32 (NTFS не поддерживается),
- обязателен шнур iPod®,
- навигация по списку файлов выполняется при помощи кнопок управления на руле,
- следует регулярно производить обновления программного оборудования iPod для наилучшего соединения.



3

Другие считывающие устройства iPod® предыдущих поколений и устройства, использующие протокол MTP\*:

- считывание только при наличии шнура Jack-Jack (нет в комплекте),
- поиск по списку файлов осуществляется при помощи переносного устройства.



Перечень совместимых с системой устройств и информацию о параметрах сжатия можно получить в сервисной сети CITROËN.

## ПОДКЛЮЧЕНИЕ ФЛЕШ-КАРТЫ USB

1



Вставьте флеш-карту в специальное отверстие, напрямую или при помощи специального шнура. Если автомагнитола включена, USB источник заработает сразу после подключения. Считывание будет произведено автоматически после короткой паузы, зависящей от емкости устройства USB. При этом распознаются файлы в форматах .mp3 (только "mpeg1 layer 3"), .wma (только "standard 9", сжатие 128 кбит/сек.), .wav и .ogg. Распознаются плей-листы в формате m3u, .pls, .wpl.

!

Система составляет плей-листы (во временном накопителе) в течение времени, зависящего от емкости устройства USB.

Во время этого процесса другие функции системы остаются доступными для пользования.

Плей-листы обновляются при каждом выключении зажигания, либо при подключении устройства USB.

Во время первого подключения дорожки распределяются по папкам. Во время повторного подключения выбранная ранее система распределения файлов сохраняется.

\* Наличие зависит от комплектации автомобиля.

# 05 USB УСТРОЙСТВО

## ИСПОЛЬЗОВАНИЕ РАЗЪЕМА USB

2

Нажмите и удерживайте клавишу LIST для доступа к различным классификациям. Выберите Папку/Исполнителя/Жанр/Плей-лист, нажмите на ОК для выбора классификации, затем еще раз на ОК для подтверждения выбора.



- Папки: поиск в папках, содержащих читаемые аудиоустройствами файлы, расположенные в алфавитном порядке без взаимосвязи.
- Исполнители: поиск исполнителей по именам системе ID3 Tag, расположенным в алфавитном порядке.
- Жанр: поиск по жанрам, классифицированным в ID3 Tag.
- Плей-листы: поиск по плей-листам, сохраненным в памяти USB-устройства.

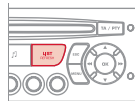

3

Коротко нажмите на LIST для просмотра перечня Папок, выбранного ранее.



Перемещение по перечню осуществляйте при помощи кнопок "влево/вправо" и "вверх/вниз". Подтвердите свой выбор нажатием на ОК.

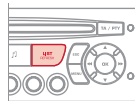

4



Нажмите на одну из этих кнопок для перехода к предыдущей/следующей дорожке воспроизводимого перечня. Удерживайте нажатой одну из кнопок для ускоренной перемотки вперед или назад.

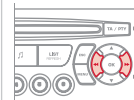

5



Нажмите на одну из этих клавиш для доступа к Жанру, Папке, Исполнителю или предыдущему/следующему отрывку в воспроизводимом перечне.

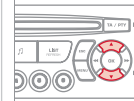

## ПОДКЛЮЧЕНИЕ IPOD® ЧЕРЕЗ РАЗЪЕМ USB

1

Используемые перечни: Исполнитель, Жанр и Перечень произведений (в соответствии с информацией в iPod®). Выбор и Навигация описаны в предыдущих разделах, с 1-го по 5-й.

!

Не подключайте к USB-разъему жесткие диски или USB-устройства, не являющиеся аудиооборудованием. Это может повредить Ваше оборудование.

# 05 USB УСТРОЙСТВО

## КАК ПОЛЬЗОВАТЬСЯ ДОПОЛНИТЕЛЬНЫМ ВХОДОМ (AUX) РАЗЪЕМ JACK ИЛИ USB (в зависимости от комплектации)



Дополнительный вход JACK или USB позволяет подключить переносное устройство (MP3-плеер и т.п.).



Не подключайте одно и то же устройство одновременно через разъемы USB и JACK.

1

Подключите переносное устройство (напр., MP3-плеер и т.п.) к разъему JACK или USB при помощи соответствующего кабеля (он не поставляется в комплектации автомобиля).

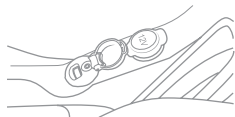

2



Последовательно нажимая на клавишу SOURCE, выберите функцию AUX.



## НАСТРОЙКА ГРОМКОСТИ ПЕРЕНОСНОГО УСТРОЙСТВА

1

Сначала настройте уровень громкости своего переносного устройства.



2



Затем настройте громкость своей бортовой автомагнитолы.

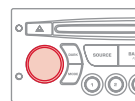

Индикация параметров и управление функциями осуществляются с переносного устройства.



## 06 ФУНКЦИИ BLUETOOTH



### ТЕЛЕФОН И BLUETOOTH ДИСПЛЕЙ С

(ВОХДИТ В КОМПЛЕКТАЦИЮ В ЗАВИСИМОСТИ ОТ МОДЕЛИ И ВЕРСИИ АВТОМОБИЛЯ)

#### СИНХРОНИЗАЦИЯ ТЕЛЕФОНА





**!** По соображениям безопасности и необходимости уделить особое внимание этому виду настроек, синхронизацию мобильного телефона Bluetooth с системой громкой связи Bluetooth вашей автомагнитолы следует осуществлять на остановленном автомобиле, не выключая зажигания.

**1** Активируйте функцию Bluetooth телефона.

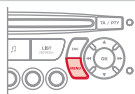

**2**  Нажмите на клавишу MENU.



**3**  Выберите в меню:

- Телефон Bluetooth - Аудио
- Конфигурация Bluetooth
- Поиск Bluetooth

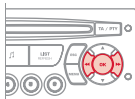

**4** На экране появится сообщение "Ведется поиск...".

**5** 4 первых телефона отображаются в этом окне.

Возможности системы зависят от сети, SIM-карты и совместимости систем Bluetooth на используемых аппаратах.

Изучите в Руководстве к своему телефону и узнайте у своего оператора сотовой связи, к каким услугам Вы имеете доступ. Перечень сотовых телефонов с наилучшим набором функций можно найти в сервисной сети. Обратитесь в сервисную сеть CITROËN.

**!** Меню ТЕЛЕФОН позволяет также выбрать следующие функции: Репертуар\*, Журнал звонков, Проведение синхронизации.  
\* При полной совместимости вашего телефона.

**6** Выберите из списка телефон для подключения. Одновременно Вы можете подключить только один телефон.

**7** На экране появится виртуальная клавиатура: введите код из 4 цифр (минимум 4 цифры). Подтвердите нажатием на кнопку ОК.



**8** На экране выбранного телефона появится сообщение: для синхронизации введите тот же код на другом телефоне, затем нажмите ОК. Число повторов вводимого кода ограничено.



**9** На экране появится сообщение "Соединение с "номер\_телефона" выполнено".

**10** Разрешенное автоматическое подключение возможно только после установки конфигурации телефона. Репертуар и журнал звонков доступны после проведения синхронизации.

**!** Синхронизация может также быть выполнена с телефона.

# 06 ФУНКЦИИ BLUETOOTH



## ПРИЕМ ТЕЛЕФОННОГО ВЫЗОВА

- 1 Поступивший к Вам вызов сопровождается телефонным звонком, а на экране многофункционального дисплея появляется сообщение.

- 2  Пользуясь кнопками, выберите закладку YES ("Да") на дисплее и подтвердите нажатием на кнопку ОК.

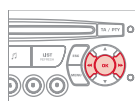

- 2  Нажмите на ОК подрулевого переключателя, чтобы ответить на вызов.

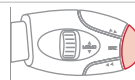

## КАК ПОЗВОНИТЬ

- 1 Из меню "Bluetooth telephone function - Audio menu" выберите "Выполнить телефонный звонок", затем "Позвонить", "Журнал звонков" или "Записная книжка".

- 2 Нажмите и удерживайте более 2 секунд внешнюю часть кнопки подрулевого переключателя, чтобы открыть записную книжку. Или

Для набора номера используйте клавиши Вашего телефона, на остановленном автомобиле.

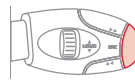

## ОБМЕН ИНФОРМАЦИЕЙ МЕЖДУ АУДИОСИСТЕМОЙ И BLUETOOTH

- 1  Воспроизведение по беспроводной связи музыкальных файлов с телефона с помощью аудиосистемы. Телефон должен обеспечивать работу с соответствующими системами Bluetooth (Системы A2DP/AVRCP).

- 1 Выполнить синхронизацию между телефоном и автомобилем. Синхронизация может быть выполнена через меню автомобильного телефона или посредством клавиатуры телефона. См. этапы с 1 по 10 на предыдущих страницах. Во время фазы синхронизации автомобиль должен быть остановлен, а ключ находится в замке зажигания.



- 2 Выберите в телефонном меню нужный номер для соединения. Аудиосистема автоматически подключится к новому синхронизированному телефону.

- 3  Активируйте источник обмена информацией, нажав на кнопку SOURCE\*. Прослушивание отдельных композиций возможно при помощи клавиш автомагнитолы или при помощи клавиш на рулевом колесе\*\*. Текстовая информация выводится на экран.

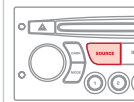

\* В некоторых случаях, запуск аудиофайлов должен производиться при помощи клавиатуры.

\*\* Если телефон поддерживает эту функцию.

# 07 КОНФИГУРАЦИЯ



## НАСТРОЙКА КАЛЕНДАРЯ И ЧАСОВ ЭКРАН А

1



Нажмите на кнопку MENU ("Меню").

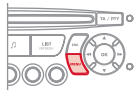

2



Пользуясь стрелками, выберите функцию RÉGLAGES AFF ("Настройки индикации на дисплее").

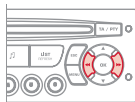

3



Нажмите, чтобы подтвердить выбор.

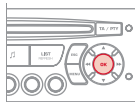

4



Пользуясь стрелками, выберите функцию ANNÉE ("Год").

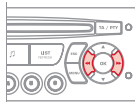

5



Нажмите, чтобы подтвердить выбор.

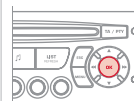

6



Настройте этот параметр.

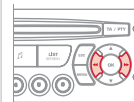

7



Нажмите, чтобы подтвердить выбор.

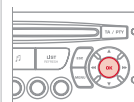

8



Вернитесь к первому этапу и настройте параметры МЕСЯЦ, ДЕНЬ, ЧАСЫ, МИНУТЫ.

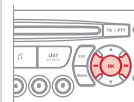

# 07 КОНФИГУРАЦИЯ

## НАСТРОЙКА КАЛЕНДАРЯ И ЧАСОВ ДИСПЛЕЙ С

1



Нажмите на кнопку MENU ("Меню").

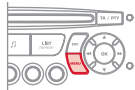

2



Перемещая стрелки, выберите функцию PERSONALISATION CONFIGURATION ("Персональные настройки").

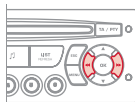

3



Нажмите, чтобы подтвердить выбор.

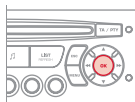

4



Перемещая стрелки, выберите функцию DISPLAY CONFIGURATION ("Конфигурация дисплея").

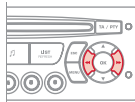

5



Нажмите, чтобы подтвердить выбор.

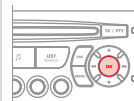

6



Перемещая стрелки, выберите функцию ADJUST THE DATE AND TIME ("Настройка календаря и часов").

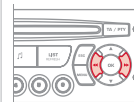

7



Нажмите, чтобы подтвердить выбор.

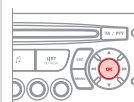

8



Настройте поочередно все параметры и подтвердите нажатием на OK. Затем выберите на дисплее закладку OK и подтвердите выбор.

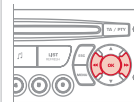

## 08 БОРТОВОЙ КОМПЬЮТЕР



При каждом нажатии на торцевую кнопку выключателя стеклоочистителя последовательно индицируется информация бортового компьютера - в зависимости от дисплея.

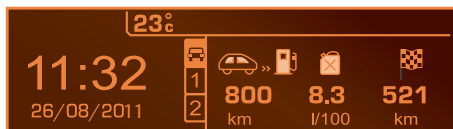

- закладка "автомобиль", содержащая:
  - сведения об автономности, текущем расходе топлива и остатке пробега до пункта назначения или счетчике времени системы Stop & Start
- закладка "1" (1-й участок пробега), содержащая:
  - сведения о средней скорости пробега, среднем расходе топлива и пройденном пути на участке пробега "1",
- закладка "2" (2-й участок пробега), содержащая такую же информацию по второму участку пробега.



Установка на ноль

Выведите индикацию нужного участка пробега и нажмите на кнопку более двух секунд.

### НЕКОТОРЫЕ ОПРЕДЕЛЕНИЯ

**Автономность:** показывает количество километров, которое может быть еще пройдено с оставшимся в баке запасом топлива из расчета среднего расхода топлива, определенного системой по пробегу нескольких последних километров. Этот параметр может существенно изменяться в зависимости от изменившихся условий и стиля вождения или рельефа пути.

Как только автономность составит менее 30 км, загорятся "прочерки". После дозаправки не менее 5 литров система пересчитывает параметр автономности и он вновь покажется, как только автономность превысит 100 км.

Если на движущемся автомобиле "прочерки" горят слишком долго вместо цифр, обратитесь в сервисную сеть CITROËN.

**Текущий расход топлива:** данная функция работает только при движении со скоростью выше 30 км/ч.

**Средний расход топлива:** это усредненное количество топлива, израсходованного с момента последнего обнуления счетчика на компьютере.

**Пройденный путь:** это расстояние, пройденное с момента последнего обнуления показаний бортового компьютера.

**Расстояние, оставшееся до пункта назначения:** это расстояние, остающееся до заданного водителем пункта назначения. Оно мгновенно подсчитывается навигационной системой, если она включена.

**Средняя скорость:** это скорость, подсчитанная с момента последнего обнуления показаний бортового компьютера (при включенном зажигании).

#### Счетчик времени системы Стоп & Старт

(минуты/секунды или часы/минуты)

Если ваш автомобиль оборудован системой Стоп & Старт, счетчик времени суммирует общую продолжительность пребывания в режиме STOP за время поездки.

Он обнуляется при каждом повороте ключа зажигания.

# 09 МЕНЮ ДИСПЛЕЯ

## МОНОХРОМНЫЙ ДИСПЛЕЙ А



1 RADIO-CD  
РАДИО-CD

2 RDS SEARCH  
СЛЕЖЕНИЕ RDS

2 REG MODE  
РЕЖИМ REG

2 CD REPEAT  
ПОВТОР CD

2 RANDOM PLAY  
СЛУЧ. ПОРЯДОК



### 1 ОСНОВНАЯ ФУНКЦИЯ

2 ВЫБОР А

3 Выбор А1

3 Выбор А2

2 ВЫБОР В...

1 VEHICLE CONFIG\*  
КОНФИГ. АВТОМОБ.\*

2 REV WIPE ACT  
ОЧ-ЛЪ З/СТЕКЛА, З/ХОД

2 GUIDE LAMPS  
СВЕТ. ДОРОЖКА

1 OPTIONS  
ДОПОЛНИТЕЛЬНЫЕ ВОЗМОЖНОСТИ

2 DIAGNOSTICS  
ДИАГНОСТИКА

3 CONSULT  
ОБРАТИТЬСЯ ЗА КОНСУЛЬТАЦИЕЙ

3 ABANDON  
ВЫЙТИ

1 UNITS  
ЕД. ИЗМЕРЕНИЯ

2 TEMPERATURE: °CELSIUS/°FAHRENHEIT  
ТЕМПЕРАТУРА: °С (ПО ЦЕЛЬСИУС) / °F (ПО ФАРЕНГЕЙТУ)

2 FUEL CONSUMPTION: KM/L - L/100 - MPG  
РАСХОД ТОПЛИВА: КМ/Л - Л/100 - МРГ

\* Параметры могут различаться в зависимости от варианта исполнения автомобиля.

# 09 МЕНЮ ДИСПЛЕЯ

1 DISPLAY ADJUST  
НАСТРОЙКА ДИСПЛЕЯ

2 YEAR  
ГОД

2 MONTH  
МЕСЯЦ

2 DATE  
ДЕНЬ

2 HOUR  
ЧАСЫ

2 MINUTES  
МИНУТЫ

2 12 H/24 H MODE  
ИНДИКАЦИЯ 12 Ч/24 Ч

1 LANGUAGE  
ЯЗЫКИ

2 FRANCAIS  
ФРАНЦУЗСКИЙ

2 ITALIANO  
ИТАЛЬЯНСКИЙ

2 NEDERLANDS  
НИДЕРЛАНДСКИЙ

2 PORTUGUES  
ПОРТУГАЛЬСКИЙ

2 PORTUGUES-BRASIL  
ПОРТУГАЛЬСКИЙ (БРАЗИЛ. ДИАЛЕКТ)

2 DEUTSCH  
НЕМЕЦКИЙ

2 ENGLISH  
АНГЛИЙСКИЙ

2 ESPANOL  
ИСПАНСКИЙ

# 09 МЕНЮ ДИСПЛЕЯ

## МОНОХРОМНЫЙ ДИСПЛЕЙ С



Нажмите на кнопку ОК для доступа в меню на экране дисплея:

### РАДИО

- 1 activate/deactivate RDS  
включить/выключить RDS
- 1 activate/deactivate REG mode  
включить/выключить режим REG
- 1 activate/deactivate radiotext  
включить/выключить радиотекст

### CD/CD MP3

- 1 activate/deactivate Intro  
включить/выключить "Intro"
- 1 activate/deactivate track repeat (the entire current CD for CD, the entire current folder for MP3 CD)  
включить/выключить повторение треков (всего компакт-диска в формате CD; всего текущего списка, если это CD MP3)
- 1 activate/deactivate random play (the entire current CD for CD, the entire current folder for MP3 CD)  
включить/отключить произвольное воспроизведение (всего компакт-диска в формате CD; всего текущего списка, если это CD MP3)

### USB

- 1 activate/deactivate track repeat  
(of the current folder/artist/genre/playlist)  
включить/отключить повторение треков (списка/исполнителя/жанра/текущего плей-листа)
- 1 activate/deactivate random play  
(of the current folder/artist/genre/playlist)  
включить/отключить произвольное воспроизведение (списка/исполнителя/жанра/текущего плей-листа)

# 09 МЕНЮ ДИСПЛЕЯ

## МОНОХРОМНЫЙ ДИСПЛЕЙ С

При нажатии на кнопку MENU на дисплей выводятся:



### 1 AUDIO FUNCTIONS ФУНКЦИИ АУДИОСИСТЕМЫ

#### 2 FM BAND PREFERENCES ПРЕДПОЧТЕНИЯ В ДИАПАЗОНЕ FM

##### 3 alternative frequencies (RDS) отслеживание частоты (RDS)

4 activate/deactivate  
активировать/отключить

##### 3 regional mode (REG) слежение за местными станциями (REG)

4 activate/deactivate  
активировать/отключить

##### 3 radio-text information (RDTXT) показ радиотекста (RDTXT)

4 activate/deactivate  
активировать/отключить

### 2 PLAY MODES РЕЖИМЫ СЧИТЫВАНИЯ ИНФОРМАЦИИ

3 album repeat (RPT)  
повтор альбома (RPT)

4 activate/deactivate  
активировать/отключить

3 track random play (RDM)  
прослушивание в произвольном порядке (RDM)

4 activate/deactivate  
активировать/отключить



### 1 TRIP COMPUTER БОРТОВОЙ КОМПЬЮТЕР

#### 2 ENTER DISTANCE TO DESTINATION ВНЕСЕНИЕ ПАРАМЕТРА РАССТОЯНИЯ

3 Distance: x miles  
Расстояние: x км

#### 2 ALERT LOG ЖУРНАЛ ЗАПИСИ СБОЕВ

3 Diagnostics  
Диагностика систем автомобиля

#### 2 STATUS OF THE FUNCTIONS СОСТОЯНИЕ СИСТЕМ\*

3 Functions activated or deactivated  
Активные и неактивные системы



### 1 PERSONALISATION-CONFIGURATION ПЕРСОНАЛЬНЫЕ НАСТРОЙКИ И КОНФИГУРАЦИЯ

#### 2 DEFINE THE VEHICLE PARAMETERS\* ОПРЕДЕЛИТЬ ПАРАМЕТРЫ СИСТЕМ АВТОМОБИЛЯ\*

#### 2 DISPLAY CONFIGURATION НАСТРОЙКИ ДИСПЛЕЯ

3 video brightness adjustment  
настройка яркости видео

4 normal video  
видео норм. режим

4 inverse video  
видео переключение

4 brightness (- +) adjustment  
настройка яркости (- +)

3 date and time adjustment  
настройка календаря и часов

3 day/month/year adjustment  
настройка день/месяц/год

4 hour/minute adjustment  
настройка час/мин

4 choice of 12 h/24 h mode  
индикация 12 ч/24 ч

3 choice of units  
выбор единиц измерения

4 l/100 km - mpg - km/l  
л/100 км - mpg - км/л

4 °Celsius/°Fahrenheit  
°C (по Цельсию)/°F (по Фаренгейту)

2 CHOICE OF LANGUAGE  
ВЫБОР ЯЗЫКА

\* Параметры могут различаться в зависимости от варианта исполнения автомобиля.

# 09 МЕНЮ ДИСПЛЕЯ



## 1 BLUETOOTH ТЕЛЕФОН

### 2 BLUETOOTH CONFIGURATION СИНХРОНИЗАЦИЯ BLUETOOTH

3 Connect/Disconnect a device  
Подключить/Отключить устройство

3 Telephone function"  
Функция "Телефон"

3 Audio Streaming function"  
Функция "Audio Streaming"

4 Consult the paired device  
Проверить наличие второго аппарата

4 Delete a paired device  
Удалить второй аппарат

4 Perform a Bluetooth search  
Выполнить поиск Bluetooth

## 2 CALL ВЫЗОВ

3 Calls list  
Журнал звонков

4 Directory  
Перечень

## 2 MANAGE THE TELEPHONE CALL УПРАВЛЕНИЕ ТЕЛЕФОННЫМ ВЫЗОВОМ

3 Terminate the current call  
Завершить телефонный разговор

3 Activate private mode  
Активировать конфиденциальный режим

# ЧАСТО ЗАДАВАЕМЫЕ ВОПРОСЫ

ВОПРОС	ОТВЕТ	ЧТО ДЕЛАТЬ
<p>Как устранить расхождение в качестве звучания источников аудиосигнала (радиоприемника, CD-плеера...)?</p>	<p>Для оптимального звуковоспроизведения настройки аудиосистемы (громкость, тембр, акустическое поле, тонкомпенсация) могут адаптироваться к различным источникам аудиосигнала, что ведет к разнице звучания при смене источника (радиоприемника, CD-плеера...).</p>	<p>Проверьте соответствие аудионастроек (громкости, тембра, акустического поля, тонкомпенсации) каждому из источников. Так, регулировки всех функций в режиме AUDIO (высокие и низкие частоты тембра, баланс передних и задних громкоговорителей, баланс левых и правых громкоговорителей) следует перевести в среднее положение, установить "плоскую" характеристику звукового поля, а функцию тонкомпенсации установить в положение "активирована" для CD-плеера и в положение "не активирована" для радиоприемника.</p>
<p>Почему компакт-диск либо систематически выбрасывается дисководом CD-плеера, либо не читается?</p>	<p>Компакт-диск перевернут, неудобочитаем, не содержит аудиоинформации или формат записанной на нем аудиоинформации не соответствует формату, на который рассчитан CD-плеер автомагнитолы.</p> <p>Компакт-диск защищен системой защиты от пиратского использования, которая не распознается CD-плеером автомагнитолы.</p>	<ul style="list-style-type: none"> <li>- Проверьте, не перевернут ли компакт-диск в дисковом.</li> <li>- Проверьте состояние диска: слишком поврежденный диск читаться не будет.</li> <li>- Если диск записан самостоятельно, см. рекомендации в разделе "Аудиосистема".</li> <li>- CD-плеер автомагнитолы не предназначен для проигрывания дисков DVD.</li> <li>- Некоторые компакт-диски не будут читаться CD-плеером в связи с их низким качеством.</li> </ul>
<p>На экране появляется сообщение "Ошибка периферийного оборудования, подключаемого к разъему USB". Соединение с Bluetooth разорвано.</p>	<p>Недостаточный уровень заряда аккумуляторной батареи периферийного устройства.</p> <p>Флеш-карта USB не распознается.</p> <p>Поврежденная флеш-карта.</p>	<p>Требуется подзарядка аккумуляторной батареи периферийного оборудования.</p> <p>Отформатируйте флеш-карту.</p>
<p>Почему качество звука CD-плеера ухудшилось?</p>	<p>Компакт-диск поцарапан или он низкого качества.</p> <p>Настройки автомагнитолы (высокие и низкие частоты тембра, звуковое поле) неправильны.</p>	<p>Пользуйтесь только высококачественными компакт-дисками и храните их в надлежащих условиях.</p> <p>Установите уровень высоких или низких частот тембра на 0, при этом звуковое поле не настраивайте.</p>

ВОПРОС	ОТВЕТ	ЧТО ДЕЛАТЬ
Почему внесенные в память радиостанции не работают (отсутствует звук, индицируется частота 87,5 МГц...)?	Неправильно выбран частотный диапазон.	Нажимая на клавишу BAND AST, найдите диапазон (AM, FM1, FM2, FMAST), в котором вещают внесенные в память станции.
Символ дорожной информации (TA) индицируется. Почему информация не поступает?	Станция, на которую настроен радиоприемник, не участвует в региональной сети, передающей дорожную информацию.	Настройтесь на ту станцию, которая передает новостные сводки о ситуации на дорогах.
Почему качество приема радиостанции постепенно ухудшается, а внесенные в память радиостанции не работают (отсутствует звук, индицируется частота 87,5 МГц...).	Автомобиль отдалился на слишком большое расстояние от передатчика интересующей Вас радиостанции, либо в географической местности, где Вы находитесь, передатчики отсутствуют вообще.	Включите функцию RDS, чтобы система могла проверить, есть ли в данной географической зоне более мощные радиопередатчики.
	Внешние препятствия (холмы, здания, туннели, гаражи, подземные сооружения ..) способны ухудшить качество приема радиосигнала, в том числе и принимаемого в режиме отслеживания местных радиостанций, вещающих в стандарте RDS.	Падение качества приема из-за помех - естественное явление, оно ни в коей мере не означает ухудшения качества радиоприемника.
	Радиоантенна либо отсутствует, либо повреждена (например, на автоматической мойке или на подземной стоянке).	Проверьте исправность антенны в сервисной сети CITROËN.
Почему звук прерывается на одну-две секунды в режиме радиоприема?	В моменты прерывания звука система RDS производит поиск другой частоты, которая позволила бы улучшить качество приема радиостанции.	Отключите функцию RDS если звук прерывается слишком часто и всегда на одном и том же участке дороги.
Почему через несколько минут после остановки двигателя работающая автомагнитола отключается?	Продолжительность работы автомагнитолы после остановки двигателя зависит от степени заряженности аккумуляторной батареи. Отключение автомагнитолы предусмотрено концепцией системы: она переходит в режим энергосбережения и отключается, чтобы не разряжать аккумуляторную батарею.	Запустите двигатель, чтобы зарядить батарею.
Что означает сообщение на дисплее "перегрев аудиосистемы"?	Чтобы защитить аппаратуру от перегрева в случае чрезмерного повышения температуры окружающей среды, в автомагнитоле автоматически включается термозащитный режим, который либо понижает уровень громкости, либо блокирует работу CD-плеера.	Выключите на несколько минут аудиосистему, чтобы дать ей остыть.

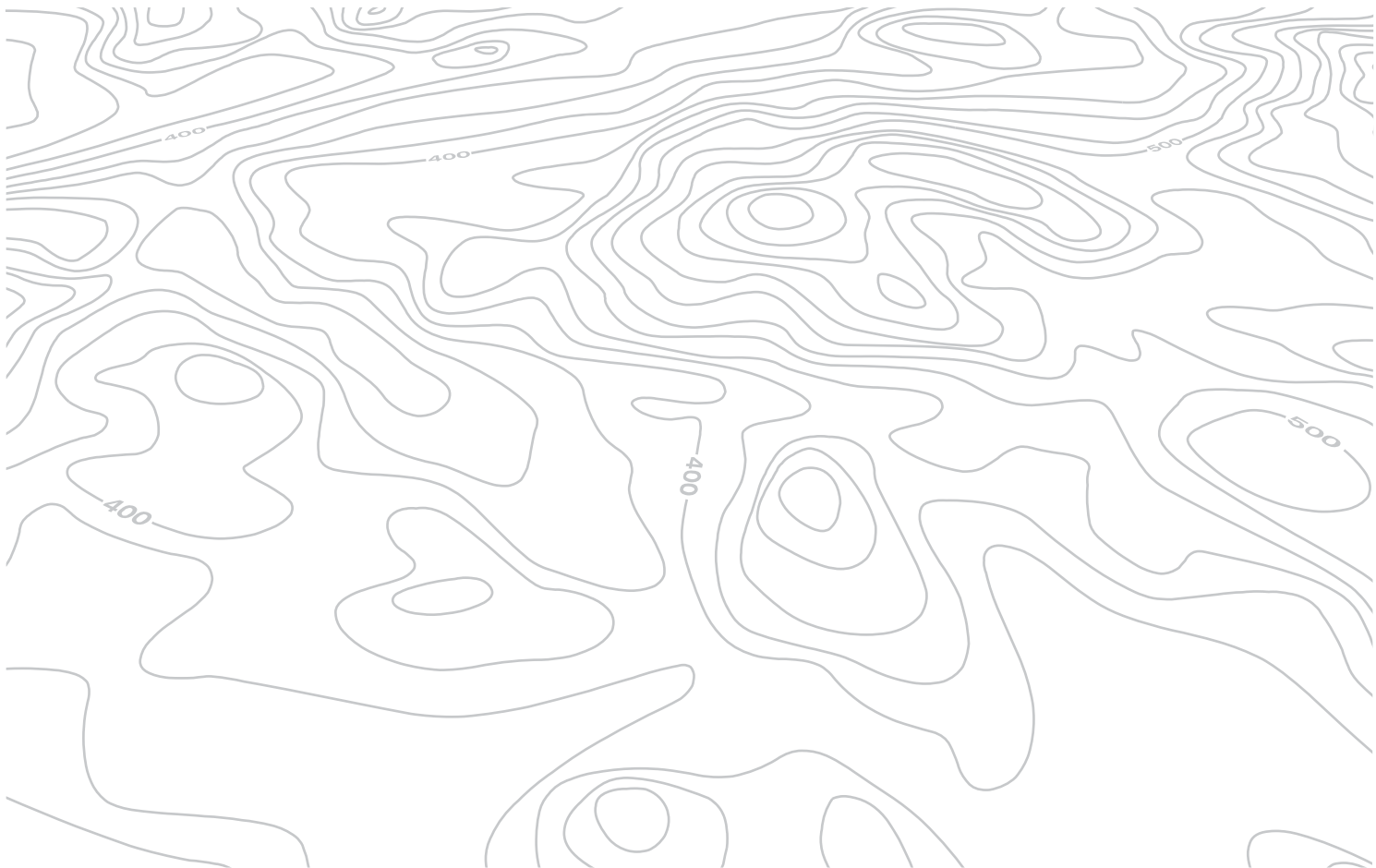

# Указатель

Визуальный поиск - Алфавитный указатель

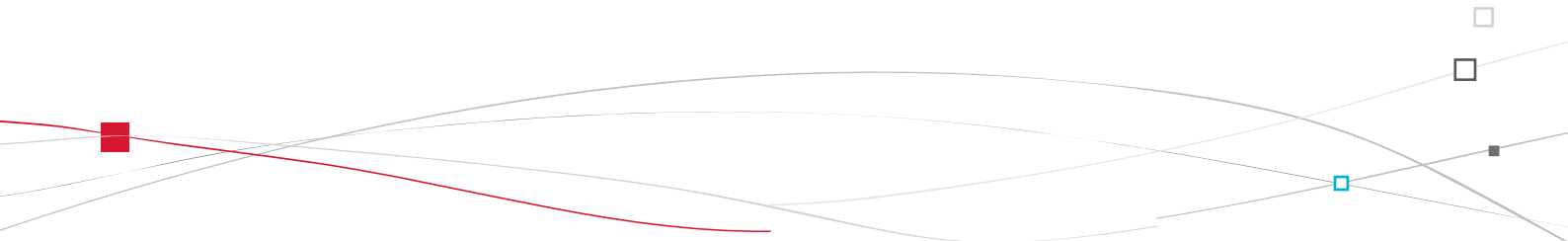



# Наружное оборудование автомобиля

Ключ с пультом ДУ 88-93

- отпирание/запирание
- противоугонная защита
- запуск
- элемент питания

Переключатели световых приборов 106-111

Регулятор фар 111

Замена ламп 203-206

- передние световые приборы
- противотуманные фары
- повторители указателей поворотов

Наружные зеркала 84

Двери 96-98

- отпирание/запирание
- центральный замок
- аварийное отпирание замка

Стеклоподъемники 94-95

Топливный бак 100-101

Ограничитель заливного патрубка бака 102

Дополнительное оборудование 225-226

Переключатель  
стеклоочистителя 112-115  
Замена щетки стеклоочистителя 220

Багажное отделение 99  
Комплект принадлежностей для  
устранения прокола в шине 190-195  
Замена колеса 196-202

- инструменты
- снятие колеса/установка

Замена ламп 207-208

- задние световые приборы
- 3-й фонарь стоп-сигнала
- фонари подсветки номерного знака

Система помощи при парковке задним ходом 173-174  
Буксировка прицепа 223-224  
Буксировка автомобиля 221-222

Усилитель торможения 142-143

Динамическая стабилизация траектории 143-144

Давление в шинах 195, 240



# Оборудование и принадлежности салона



# Оборудование места водителя

Панель приборов	26-27, 28-29	Ароматизатор салона	75-76	Внутрисалонное зеркало заднего вида	85
Сигнализаторы и контрольные лампы	30-39	Многофункциональные дисплеи	52-60	Противосолнечные козырьки	121
Контрольные лампы	40-43	Аварийная световая сигнализация	140-141	Переключатель стеклоочистителя	112-115
Клавиши управления системами	44-45			Бортовой компьютер	46-48
- счетчик пробега за поездку				Вентиляция салона/Обогреватель	64-70
- регулятор подсветки панели приборов/ночной режим панели приборов				Кондиционер воздуха	67-70
Переключатели световых приборов	106-111			Автоматический кондиционер воздуха	71-73
Регулировка фар	111			Обдув/Обогрев заднего стекла	74
Система "Стоп-Старт"	166-168			Экстренный вызов	
Ограничитель скорости	169-170			технической помощи	141, 245
Регулятор скорости	171-172			Автомагнитола	281-302
Наружные зеркала	84			Настройка календаря и часов	293-294
Стеклоподъемники	94-95			Система MyWay	247-279
Блок предохранителей панели приборов	210-212			Настройка календаря и часов	270
Открытие капота	179			Приглушенное освещение салона	117
Регулировка положения рулевого колеса	83	Механическая коробка передач	157-158		
Звуковой сигнал	141	Коробка передач "SensoDrive"	159-161		
		Автоматическая коробка передач	162-165		
		Стояночный тормоз	156		



# Характеристики - Техническое обслуживание

Двигатели бензиновые	230-233
Двигатель GPL	234-235
Двигатели дизельные	236-237
Габаритные размеры	238-239
Идентификационные данные автомобиля	240

Прокачка дизельной топливной системы 180

Проверка уровней 183-185

- масла
- тормозной жидкости
- охлаждающей жидкости
- жидкости в бачке омывателя стекол
- присадки (на дизеле с сажевым фильтром)

Замена ламп 203-209

- в передних световых приборах
- в задних световых приборах
- внутри салона



Проверка сменных элементов 186-187

- аккумуляторная батарея
- воздушный/салонный фильтр
- масляный фильтр
- сажевый фильтр (на дизеле)
- тормозные колодки/тормозные диски

Блок предохранителей в моторном отсеке 210, 213-216

Капот 179-180

Расположение систем под капотом бензинового двигателя	181
Расположение систем под капотом дизельного двигателя	182

Аккумуляторная батарея 217-218

Режим энергосбережения 219

## А

Аварийная световая сигнализация .....	140, 141
Автомобильная магнитола .....	282, 283, 296, 298
Автоматическая коробка передач .....	162, 187
Автоматический кондиционер воздуха .....	65, 71
Автоматическое включение световых приборов .....	107, 110
Автоматическое включение стеклоочистителя .....	112, 114
Автоматическое включение фонарей аварийной сигнализации .....	141
Адаптер USB .....	122, 288
Аккумуляторная батарея .....	186, 217
Антиблокировочная тормозная система (ABS) .....	142
Ароматизатор воздуха в салоне .....	75
Артикул декоративного покрытия кузова .....	240
Аудиоплеер с функцией "Streaming audio Bluetooth" .....	292
Аудиоразъемы .....	122, 266, 288, 290

## Б

Багажный отсек .....	99
Бачок омывателя ветрового стекла .....	183
Безопасная перевозка детей .....	128, 132, 134, 136, 149
Бензиновый двигатель .....	101, 181, 230

Беспроводная гарнитура Bluetooth ("свободные руки") .....	267, 268, 291
Блок предохранителей в моторном отсеке .....	210
Блок предохранителей в панели приборов .....	210
Боковые подушки безопасности .....	151, 153
Бортовая навигационная система .....	253
Бортовой компьютер .....	46-48, 55
Буксировка автомобиля .....	221
Буксировка прицепа .....	223
Бытовое накачивание (при помощи ремкомплекта) .....	190

## В

Вентиляционные решетки .....	64
Вентиляция .....	22
Вентиляция салона .....	64, 65, 68
Вещевой ящик .....	125
Вещевые отделения .....	120, 121
Время (индикация) .....	270
Время (настройка) .....	270
Вызов срочной помощи .....	141, 246
Вызов техпомощи .....	141, 246
Выключатели обогрева сидений .....	79
Выключатель световых приборов .....	106
Выключатель стеклоочистителя .....	112-114
Выключатель стеклоподъемников .....	94

## Г

Габаритные размеры .....	238
Галогенные лампы .....	203
Гарнитура беспроводной громкой связи (телефон) .....	267, 268
Главное меню .....	284

## Д

Давление воздуха в шинах .....	22, 240
Двери .....	96
Дверные карманы для вещей .....	120
Движение автомобиля .....	90, 159, 162
Демонтаж колеса .....	199
Дети (обеспечение безопасности) .....	132, 134-136
Детские кресла .....	128, 132
Детские кресла ISOFIX .....	134-136
Дизельный двигатель .....	101, 182, 236
Дисплей комбинации приборов .....	26, 28, 158
Домкрат .....	196
Дополнительное оборудование .....	225
Дополнительные разъемы .....	290
Дополнительный вход .....	266, 290
Дополнительный разъем .....	266
Доступ к задним сиденьям .....	79, 80

## Е

Емкость топливного бака .....	100
Если топливо в баке закончилось (на дизеле) .....	180

## З

Заводские таблички .....	240
Заводской номер автомобиля.....	240
Заднее стекло (оттаивание).....	74
Задние подголовники.....	82
Задние сиденья.....	82
Задний диван .....	82
Задняя полка.....	125
Замена воздушного фильтра.....	186
Замена колеса.....	196
Замена ламп.....	203, 207, 208
Замена лампы.....	203, 207, 208
Замена масляного фильтра .....	186
Замена сажевого фильтра.....	186
Замена салонного фильтра.....	186
Замена щетки стеклоочистителя .....	115, 220
Замена электрических предохранителей .....	210
Замена электрического предохранителя .....	210
Замена элемента питания в ключе-пульте.....	92
Замок зажигания с блокировкой рулевого колеса .....	90
Запасное колесо.....	196
Запирание замка багажника .....	89, 99
Запирание замков дверей .....	89, 96
Запирание замков из салона.....	97
Заправка бака топливом.....	100-102
Заряд аккумуляторной батареи.....	217
Защита от защемления стеклом .....	94
Звуковой сигнал.....	141
Зеркало косметическое .....	121

## И

Идентификационные данные автомобиля.....	240
Индикатор переключения передач .....	158
Инициализация ключа-пульта.....	92
Инициализация стеклоподъемников .....	94
Инструменты .....	196
Инструменты панели приборов.....	26, 28
Информация о движении на дорогах ТМС .....	261
Информация о дорожном движении (ТА).....	262, 263, 286
Информация о дорожном движении ТМС .....	261, 262

## К

Капот.....	179
Ключ-пульт дистанционного управления .....	88-90, 93
Коврик напольный .....	123
Кольца для закрепления багажа .....	124
Комбинации приборов.....	26, 28
Компакт-диски MP3 (CD-плеер) .....	265, 287
Комплект принадлежностей для временного устранения прокола.....	190
Комплект принадлежностей для устранения прокола .....	190
Кондиционер воздуха .....	22
Кондиционер воздуха с ручными регулируемыми.....	65, 68

Контроль давления (при помощи ремкомплекта).....	190
Контроль исправности систем и текущие проверки .....	181, 182, 186, 187
Контрольные лампы и сигнализаторы.....	30, 34
Контроль уровней эксплуатационных жидкостей.....	181-183, 185
Коробка передач "SensoDrive" .....	159, 187
Корректировка угла наклона фар.....	111
Крепления ISOFIX.....	134, 136

## Л

Лампы (замена).....	203, 207, 208
Локализованный вызов неотложной помощи .....	246
Локализованный вызов технической помощи .....	246
Люк горловины топливного бака.....	100, 102
Лямка для крепления багажа.....	124

## М

Масса прицепа .....	230, 234, 236
Массы .....	230, 234, 236
Меню быстрых настроек.....	251, 252
Механическая коробка передач .....	157, 158, 166, 187
Минимальный остаток топлива .....	100

Многофункциональный дисплей (с автомагнитолой).....	52, 55, 59
Монтаж колеса .....	199
Моторный отсек .....	181, 182
Музыкальные медиаплееры .....	264

## Н

Навигатор .....	253
Навигационная система .....	253
Навигационная система G.P.S.....	253
Наружные зеркала заднего вида.....	84
Настройка даты.....	270
Настройка часов .....	270, 293, 294
Ночной режим панели приборов .....	45

## О

Обеспечение безопасной перевозки детей .....	128, 132, 134-136, 149
Обнуление счетчика пробега за поездку .....	44
Оборудование и принадлежности салона.....	120, 121
Обустройство багажного отсека.....	124
Огни стояночные.....	106, 205, 207
Ограничитель скорости .....	169
Омыватель ветрового стекла .....	113
Омыватель заднего стекла .....	113
Открытие крышки багажника .....	88, 99

Определение местонахождения автомобиля .....	90
Освещение багажного отсека .....	117, 209
Освещение салона.....	116, 117, 209
Остановка автомобиля .....	90, 159, 162
Отключение подушки безопасности пассажира .....	149
Отключение энергопотребителей .....	220
Открытие горловины топливного бака .....	100
Открытие дверей .....	88, 96, 98
Открытие замка багажника из салона .....	99
Открытие замка двери аварийное.....	98
Открытие капота .....	179
Отопление .....	22, 68
Отпирание замков .....	88
Отпирание замков из салона .....	97
Очиститель заднего стекла.....	113

## П

Перевозка грузов .....	22
Передние подголовники .....	78
Передние сиденья .....	77, 80
Передние тормозные колодки .....	187
Перечень электрических предохранителей .....	210
Перчаточный ящик .....	121
Плановое техническое обслуживание.....	22
Плафон индивидуального освещения.....	116
Плафоны.....	209

Плафоны индивидуального освещения.....	116, 209
Повторители указателей поворотов .....	205
Подлокотник передний .....	121
Подрулевой переключатель .....	283
Подсветка панели приборов .....	44
Подставка для банки с напитком.....	120
Поручни.....	79, 80
Предохранители электрические.....	210
Предохранительный клапан топливного бака .....	102
Приглушенный свет в салоне .....	117
Проверка уровней эксплуатационных жидкостей.....	183, 185
Проигрыватель CD MP3.....	265, 287
Проигрыватель дисков CD MP3.....	265, 287
Прокачка топливной системы .....	180
Прокол шины .....	190
Противобуксовочная система (ASR).....	143
Противозаносная система ESP .....	143
Противосолнечные козырьки.....	121
Противотуманные фары.....	108, 206
Пульз дистанционного управления .....	88, 89, 93

## Р

Радиоприемник .....	263, 285
Разъем USB .....	122, 288
Расход топлива .....	22
Регулировка подголовников.....	78

Регулировка положения рулевого колеса	83
Регулировка сидений	77, 80
Регулировка температуры воздуха в салоне	71
Регулятор подачи воздуха в салон	71
Регулятор подсветки панели приборов	44
Регулятор скорости	171
Режим "автострада" (для указателей поворотов)	140
Режим энергосбережения	220
Ремень безопасности	145, 147
Рециркуляция воздуха в салоне	71
Розетка электрическая 12 В	122
Рулевое колесо (регулировка)	83
Рычаг автоматической коробки передач	162
Рычаг коробки передач "SensoDrive"	159, 187
Рычаг механической коробки передач	157
Рычаг переключения передач	22

## C

Салонное зеркало заднего вида	85
Световые индикаторы и сигнализаторы	30, 34, 35
Светодиодные фары дневного освещения	111, 206
Селектор коробки передач "SensoDrive"	159, 187
Сжиженный нефтяной газ (СНГ)	234
Сигнализатор забытого ключа	90

Сиденья с подогревом	79
Силовые агрегаты	230, 234, 236
Система My Way	59, 250, 272
Система Stop & Start	48, 71, 100, 166, 179, 186, 217, 271, 295
Система предупреждения при парковке задним ходом	173
Система экранного меню	272, 296, 298
Система экстренного торможения	142, 143
Система экстренного торможения AFU	142, 143
Система энергосбережения	219
Системы ABS и REF	142
Системы ASR и ESP	143
Системы ESP и ASR	143
Системы экологической защиты	22, 93
Сменный картридж для освежителя воздуха	75
Снятие резинового коврика	123
Стеклоочиститель	112, 114
Стеклоподъемники	94
Счетчик пробега	26, 28, 44
Счетчик пробега за поездку	44

## T

Таблица масс	230, 234, 236
Таблица силовых агрегатов	230, 234, 236
Тахометр	26, 28
Текущие и контрольные проверки систем	186, 187
Телефон	267, 268
Температура охлаждающей жидкости	40

Технические характеристики	230, 234, 236
Топливный бак	100, 102
Топливо	22, 101
Тормозная система	187
Тормозные диски	187
Тормоз стояночный	156, 187
Третий стоп-сигнал	208

## Y

Уведомляющие индикаторы и сигнализаторы	35
Удаление инея со стекол	68, 74
Удаление конденсата со стекол	68, 71
Указатели поворотов	140, 207
Указатель пробега до планового технического обслуживания	41
Указатель температуры охлаждающей жидкости	40
Указатель уровня масла в двигателе	43, 183
Указатель уровня топлива	100
Универсальный медиаридер USB Box	122
Уровень жидкости в омывателе стекол	183
Уровень масла	43, 183
Уровень масла в двигателе	43, 183
Уровень охлаждающей жидкости	40, 183
Уровень присадки к дизтопливу	185
Уровень тормозной жидкости	183
Установка на ноль указателя техобслуживания	42
Уход за автомобилем	22



Фары ближнего света.....	106, 204
Фары дальнего света.....	106, 205
Фильтр воздушный.....	186
Фильтр масляный.....	186
Фильтр сажевый.....	185, 186
Фильтр салонный.....	186
Фонари аварийной световой сигнализации.....	140, 141
Фонари освещения заднего номерного знака.....	207
Фонари стоп-сигнала.....	207
Фонари указателей поворотов.....	140
Фонарь заднего хода.....	207
Фонарь противотуманный задний.....	108, 207
Фронтальные подушки безопасности.....	149, 153
Функция "световая дорожка".....	109, 110



Цветной дисплей 16/9.....	59, 250, 272
Центральный электрический замок.....	89, 97



Часы.....	293, 294
Черно-белый дисплей.....	284, 296, 298



Шины.....	22
Шторные подушки безопасности.....	152, 153



Эко-вождение.....	22
Экономичное вождение.....	22
Экономия электроэнергии.....	219
Электронная блокировка запуска двигателя.....	90, 93
Электронный регулятор тормозных сил (REF).....	142
Элемент питания ключа-пульты.....	92, 93



ISOFIX (крепления).....	134, 136
-------------------------	----------



---

---

---

---

---

---

---

---

---

---

---





---

---

---

---

---

---

---

---

---

---

---



---

---

---

---

---

---

---

---

---

---

---



---

---

---

---

---

---

---

---

---

---

---



В данном руководстве представлена самая полная комплектация всего модельного ряда.

На Вашем автомобиле установлена часть оборудования, описанного в руководстве - в зависимости от варианта исполнения, уровней комплектации и характеристик автомобиля, предназначенных для страны, в которую он поставляется.

Описания и рисунки даны без принятия на себя каких-либо обязательств. Компания CITROËN оставляет за собой право вносить изменения в свои модели и их оборудование, не указывая их в настоящем руководстве.

Данное руководство является неотъемлемой частью Вашего автомобиля. Не забудьте передать его новому владельцу при перепродаже автомобиля.

По поводу устранения любых неисправностей на своем автомобиле, обращайтесь в специализированные техцентры, имеющие техническую информацию, компетенцию и необходимое оборудование - то, что компания "Автомобили CITROËN" способна предложить Вам.

Компания CITROËN свидетельствует, что, во исполнение Правил Европейского Сообщества (Директива ЕЭС 2000/53) в части, касающейся вышедших из употребления транспортных средств, она отвечает предписанным этим документом задачам, и что в производстве реализуемой ею продукции используются материалы вторичной переработки.

Перепечатка и перевод руководства в полном объеме или его части без письменного разрешения компании CITROËN запрещены.

Отпечатано в России  
Russe

01-11

Automobiles CITROËN

Siège social : 6 rue Fructidor - 75835 Paris Cedex 17 - France

TÉL. : +33 (0) 1 58 79 79 79 - www.citroën.fr

S.A. au capital de 16 000 000 € - R.C.S. Paris 642 050 199 - Siret 642 050 199 00990 - APE 741 J



# 11DS3.0180

## Russe

2011 – DOCUMENTATION DE BORD

4Dconcept

Diadeis

Seenk

Edipro